

# SHARP®

PROIETTORE LCD

MODELLO

**XG-C430X**

**XG-C335X**

**XG-C330X**

## MANUALE DI ISTRUZIONI

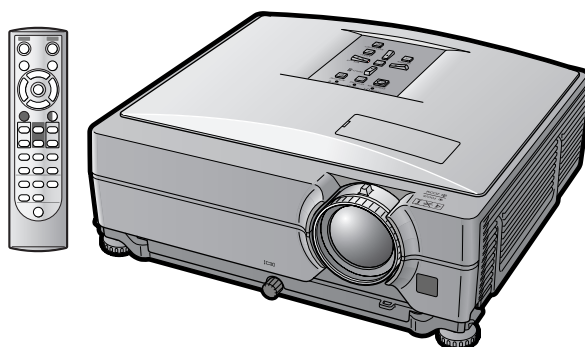
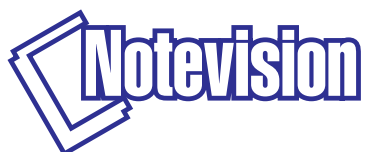

Introduzione

Avvio rapido

Installazione

Collegamenti

Funzionamento  
principale

Caratteristiche  
utili

Appendice



## IMPORTANTE

- Per ricevere assistenza in caso di smarrimento o furto del proiettore, annotarne il modello e il numero di serie. Queste informazioni sono riportate sulla base del proiettore.
- Prima di riciclare il materiale di imballaggio, controllare attentamente il contenuto dello scatolone con la lista di "Accessori in dotazione" a pagina 10.

**Modello n.:**

**Serie n.:**

### SPECIAL NOTE FOR USERS IN THE U.K.

The mains lead of this product is fitted with a non-rewireable (moulded) plug incorporating a 10A fuse. Should the fuse need to be replaced, a BSI or ASTA approved BS 1362 fuse marked  or  and of the same rating as above, which is also indicated on the pin face of the plug, must be used.

Always refit the fuse cover after replacing the fuse. Never use the plug without the fuse cover fitted.

In the unlikely event of the socket outlet in your home not being compatible with the plug supplied, cut off the mains plug and fit an appropriate type.

### DANGER:

The fuse from the cut-off plug should be removed and the cut-off plug destroyed immediately and disposed of in a safe manner.

Under no circumstances should the cut-off plug be inserted elsewhere into a 10A socket outlet, as a serious electric shock may occur.

To fit an appropriate plug to the mains lead, follow the instructions below:

### WARNING:

THIS APPARATUS MUST BE EARTHED.

### IMPORTANT:

The wires in this mains lead are coloured in accordance with the following code:

Green-and-yellow : Earth / Blue : Neutral / Brown : Live

As the colours of the wires in the mains lead of this apparatus may not correspond with the coloured markings identifying the terminals in your plug proceed as follows:

- The wire which is coloured green-and-yellow must be connected to the terminal in the plug which is marked by the letter E or by the safety earth symbol  or coloured green or green-and-yellow.
- The wire which is coloured blue must be connected to the terminal which is marked with the letter N or coloured black.
- The wire which is coloured brown must be connected to the terminal which is marked with the letter L or coloured red.

IF YOU HAVE ANY DOUBT, CONSULT A QUALIFIED ELECTRICIAN.

The supplied CD-ROM contains operation instructions in English, German, French, Swedish, Spanish, Italian, Dutch, Portuguese, Chinese and Korean. Carefully read through the operation instructions before operating the projector.

Die mitgelieferte CD-ROM enthält Bedienungsanleitungen in Englisch, Deutsch, Französisch, Schwedisch, Spanisch, Italienisch, Niederländisch, Portugiesisch, Chinesisch und Koreanisch. Bitte lesen Sie die Bedienungsanleitung vor der Verwendung des Projektors sorgfältig durch.

Le CD-ROM fourni contient les instructions de fonctionnement en anglais, allemand, français, suédois, espagnol, italien, néerlandais, portugais, chinois et coréen. Veuillez lire attentivement ces instructions avant de faire fonctionner le projecteur.

Den medföljande CD-ROM-skivan innehåller bruksanvisningar på engelska, tyska, franska, svenska, spanska, italienska, holländska, portugisiska, kinesiska och koreanska. Läs noga igenom bruksanvisningen innan projektorn tas i bruk.

El CD-ROM suministrado contiene instrucciones de operación en inglés, alemán, francés, sueco, español, italiano, holandés, portugués, chino y coreano. Lea cuidadosamente las instrucciones de operación antes de utilizar el proyector.

Il CD-ROM in dotazione contiene istruzioni per l'uso in inglese, tedesco, francese, svedese, spagnolo, italiano, olandese, portoghese, cinese e coreano. Leggere attentamente le istruzioni per l'uso prima di usare il proiettore.

De meegeleverde CD-ROM bevat handleidingen in het Engels, Duits, Frans, Zweeds, Spaans, Italiaans, Nederlands, Portugees, Chinees en Koreaans. Lees de handleiding zorgvuldig door voor u de projector in gebruik neemt.

O CD-ROM fornecido contém instruções de operação em Inglês, Alemão, Francês, Sueco, Espanhol, Italiano, Holandês, Português, Chinês e Coreano. Leia cuidadosamente todas as instruções de operação antes de operar o projetor.

附送之CD-ROM光碟中，有用英文、德文、法文、瑞典文、西班牙文、意大利文、荷蘭文、葡萄牙文、中文和韓國文所寫的使用說明書。在操作本投影機之前，請務必仔細閱讀整本使用說明書。

제공된 CD-ROM에는 영어, 독일어, 프랑스어, 스웨덴어, 스페인어, 이탈리아어, 네덜란드어, 포르투갈어, 중국어, 그리고 한국어로 작성된 조작 설명서가 포함되어 있습니다. 프로젝터를 조작하기 전에 조작 지침을 상세하게 숙지하십시오.

# Introduzione

ITALIANO

Vi sono due ragioni di rilievo per registrare rapidamente la garanzia del nuovo proiettore SHARP appena acquistato servendosi della CARTOLINA DI REGISTRAZIONE contenuta nella sua confezione.

## 1. GARANZIA

La prima consiste nell'assicurarsi la possibilità di ricevere immediatamente tutti i vantaggi della garanzia su componenti, assistenza e manodopera applicabili all'acquisto effettuato.

## 2. LEGGE SULLA SICUREZZA DEI PRODOTTI PER I CONSUMATORI

La seconda consiste nell'assicurarsi la possibilità di ricevere immediatamente qualunque notifica di sicurezza relativa a controlli, modifiche o ritiri che SHARP sia eventualmente tenuta a fornire ai sensi della legge 1972 sulla sicurezza dei prodotti per i consumatori. LEGGERE ATTENTAMENTE L'IMPORTANTE CLAUSOLA RELATIVA AI "LIMITI DI GARANZIA".

SOLTANTO NEGLI USA

### ATTENZIONE:



Sorgente di luce ad elevata brillantezza. Non fissare lo sguardo sul fascio di luce e non guardarlo direttamente. Prestare particolare attenzione per evitare che i bambini guardino direttamente nella direzione del fascio luminoso.

### ATTENZIONE:

Per ridurre il rischio di incendi o di scosse elettriche, non esporre questo prodotto alla pioggia o all'umidità.

	<b>ATTENZIONE</b> RISCHIO DI SCOSSE ELETTRICHE. NON RIMUOVERE LE VITI, SALVO QUELLE INDICATE PER L'EFFETTUAZIONE DELL'ASSISTENZA DA PARTE DELL'UTENTE.	
<b>ATTENZIONE: PER RIDURRE IL RISCHIO DI SCOSSE ELETTRICHE, NON RIMUOVERE IL COPERCHIO. AD ECCEZIONE DELL' UNITÀ LAMPADA, NESSUN COMPONENTE PUÒ ESSERE SOTTOPOSTO ALL'ASSISTENZA TECNICA DA PARTE DELL'UTENTE. PER L'ASSISTENZA TECNICA, RIVOLGERSI A PERSONALE QUALIFICATO.</b>		



Il simbolo con il fulmine con la punta a freccia all'interno di un triangolo equilatero serve per avvertire l'utente della presenza di "tensione pericolosa" non isolata, all'interno dell'involucro del prodotto; essa risulterà essere di entità sufficiente a dare luogo a rischi di scosse elettriche per le persone.



Il simbolo con il punto esclamativo all'interno di un triangolo equilatero serve per avvertire l'utente della presenza di istruzioni di rilievo per il funzionamento e la manutenzione (l'assistenza tecnica) nella documentazione fornita unitamente al prodotto.

### ATTENZIONE:

In base alle normative FCC, tutte le variazioni o le modifiche non autorizzate apportate alla presente attrezzatura senza l'approvazione esplicita del fabbricante possono annullare la facoltà dell'utente di utilizzare tale attrezzatura.

SOLTANTO NEGLI USA

## NOTA INFORMATIVA

Questo componente è stato sottoposto a vari test che hanno provato la sua conformità con i limiti per i dispositivi digitali della Classe A, giusto la Parte 15 delle norme FCC. Questi limiti sono stati stabiliti per fornire una protezione ragionevole contro interferenze dannose quando il componente viene usato in un ambiente commerciale. Questo componente genera, utilizza e può irradiare l'energia di frequenze radio e, se non viene installato ed usato in conformità con il manuale di istruzioni, può causare interferenze dannose alle comunicazioni radio. L'uso di questo componente in un'area residenziale può causare interferenze dannose e in tal caso, l'utente dovrà correggere queste interferenze a sue spese.

SOLTANTO NEGLI USA

Utilizzare il cavo per computer in dotazione con il dispositivo. Il cavo viene fornito per garantire la conformità del dispositivo con le norme di verifica della Classe A FCC.

SOLTANTO NEGLI USA

### ATTENZIONE:

Questo è un prodotto Classe A. In un ambiente domestico questo prodotto può causare interferenze radio, nel qual caso l'utilizzatore può essere tenuto a prendere provvedimenti adeguati.

## **ATTENZIONE:**

La ventola in questo proiettore continua a funzionare per circa 90 secondi dopo che il proiettore è passato nel modo di attesa. Durante il funzionamento normale, quando l'unità è nel modo di attesa, usare sempre il tasto STANDBY (Attesa) sul proiettore o sul telecomando. Accertarsi che la ventola di raffreddamento si sia arrestata prima di riporre il prodotto nella custodia.

**DURANTE L'USO NORMALE, NON SPEGNERE MAI IL PROIETTORE SCOLLEGANDO IL CAVO DI ALIMENTAZIONE. SE NON SI OSSERVA QUESTA PRECAUZIONE LA DURATA DELLA LAMPADA SARÁ INFERIORE AL PREVISTO.**

## **SMALTIMENTO DEL PRODOTTO**

Questo proiettore utilizza una saldatura a stagno e piombo, e una lampada pressurizzata contenete un piccolo quantitativo di mercurio. Lo smaltimento di questi materiali potrebbe essere regolamentato da norme istituite per la tutela dell'ambiente. Per informazioni sullo smaltimento o sul riciclaggio, rivolgersi alle autorità locali o, se negli Stati Uniti, all'Associazione delle industrie elettroniche, sul sito [www.eiae.org](http://www.eiae.org).

## **Attenzione nella sostituzione della lampada**

Vedere "Sostituzione della lampada", alla pagina **60**.

Il proiettore SHARP è dotato di un display LCD (Liquid Crystal Display) particolarmente sofisticato, in quanto contiene TFT (Thin Film Transistor) da 786.432 pixel (x RGB). Come con tutti i componenti elettronici ad alta tecnologia, ad esempio televisori a grande schermo, sistemi video e videocamere, c'è una certa tolleranza accettabile per la conformità del componente.

L'unità ha alcuni pixel inattivi all'interno del livello di tolleranza accettabile che può causare dei punti non attivi nell'immagine. Questo non influisce sulla qualità dell'immagine o sulla durata dell'unità stessa.

- Microsoft® e Windows® sono marchi depositati della Microsoft Corporation, negli Stati Uniti e/o in altre nazioni.
- PC/AT è un marchio depositato della International Business Machines Corporation negli Stati Uniti.
- Adobe® Reader® è un marchio della Adobe Systems Incorporated.
- Macintosh® è un marchio depositato della Apple Computer, Inc. negli Stati Uniti e/o altre nazioni.
- Tutti gli altri nomi di società o prodotti sono marchi o marchi depositati delle compagnie proprietarie.

Responsabile rappresentativo autorizzato per il mercato comunitario dell'Unione europea

SHARP ELECTRONICS (Europe) GmbH  
Sonninstraße 3, D-20097 Hamburg

SOLTANTO UE

# Istruzioni per la consultazione del presente manuale di istruzioni

- Nel presente manuale d'istruzioni, le illustrazioni e le immagini visualizzate su schermo sono state semplificate per facilitare la spiegazione. Potrebbero pertanto differire da ciò che viene effettivamente visualizzato sul display.

### Uso dello schermo menu

Tasti utilizzati in questa operazione

Tasti utilizzati in questa operazione

---

### Selezioni del menu

**Esempio: Regolazione della "Luminos."**

- La stessa operazione può essere eseguita utilizzando i tasti sul proiettore.

**1** Premere **MENU**.

- Appare sullo schermo del menu "Immagine" per il modo dell'ingresso selezionato.

**2** Premere **▶** o **◀** per visualizzare gli altri schermi menu.

- L'icona del menu dello schermo menu selezionato viene evidenziata.

Icona del menu	Schermo menu
	Immagine
	Sinc.fine
	Opzioni1
	Opzioni2
	Lingua

**Nota**

- Il menu "Sinc.fine" non è disponibile per VIDEO o S-VIDEO.

**Esempio: Menu dello schermo "Immagine" per il modo COMPUTER/COMPONENT 1 (RGB)**

Display visualizzato sullo schermo

Tasto utilizzato in questo passaggio

Display visualizzato sullo schermo

Tasti utilizzati in questa operazione

Tasti utilizzati in questa operazione

Tasti utilizzati in questa operazione

Tasti utilizzati in questa operazione

**Informazioni** .....Indica le precauzioni da osservare durante l'utilizzo del proiettore.

**Nota** .....Indica ulteriori informazioni per impostare e utilizzare il proiettore.

## Per la consultazione successiva

Manutenzione

Localizzazione dei guasti

Indice analitico

**➔ Pagina 55**

**➔ Pagine 64 e 65**

**➔ Pagina 68**

## Preparazione

### Introduzione

Istruzioni per la consultazione del presente manuale di istruzioni .....	3
Indice .....	4
Per accedere ai manuali di istruzioni nel formato PDF .....	6
NORME DI SICUREZZA IMPORTANTI .....	7
Accessori .....	10
Nomi di parti e funzioni .....	12
Uso del telecomando .....	15
Campo disponibile .....	15
Installazione delle batterie .....	15

### Avvio rapido

Avvio rapido .....	16
--------------------	----

### Installazione

Installazione del proiettore .....	18
Installazione del proiettore .....	18
Modalità di proiezione (Modo PRO) .....	19
Come conservare il proiettore .....	20
Come usare la borsa a tracolla .....	20

### Collegamenti

Esempi di cavi di collegamento .....	21
Collegamento al computer .....	23
Collegamento a un apparecchio video .....	25
Controllo del proiettore tramite un computer ...	27
Collegamento al monitor con il terminale di ingresso RGB .....	28
Collegamento all'amplificatore o altra apparecchiatura audio .....	29

## Utilizzo

### Funzionamento principale

Accensione e spegnimento del proiettore ....	30
Collegamento del cavo di alimentazione .....	30
Accensione del proiettore .....	30
Spegnimento (mettere il proiettore in modo Attesa) .....	30
Proiezione dell'immagine .....	31
Uso del Piedino di regolazione .....	31
Correzione della deformazione trapezoidale .....	32
Regolazione della lente .....	33
Attivazione del modo INGRESSO .....	34
Regolazione del volume .....	35
Visualizzazione di uno schermo nero e disattivazione temporanea dell'audio .....	35
Visualizzazione di una parte ingrandita dell'immagine .....	35
Fermoimmagine .....	35
Visualizzazione e impostazione del timer di interruzione .....	36

Attivazione/disattivazione del Modo Eco/Silenzioso .....	36
Selezione del modo Immagine .....	36
Modo di visualizzazione delle immagini .....	37
Uso del telecomando come un mouse da computer senza cavo .....	39

### Caratteristiche utili

Voci del menu .....	40
Uso dello schermo menu .....	42
Selezioni del menu .....	42
Regolazione dell'immagine (menu "Immagine") .....	44
Selezione del modo Immagine .....	44
Regolazione dell'immagine .....	44
Regolazione della temperatura dei colori .....	45
Impostazioni del tipo di segnale .....	45
Selezione della Gamma dinamica .....	45
Selezione del modo progressivo .....	45
Impostazione del sistema video .....	45
Regolazioni delle immagini del computer (menu "Sinc.fine") .....	46
Regolazione delle immagini del computer .....	46
Impostazione della risoluzione .....	46
Regolazione Sinc.auto. ....	46
Controllo del segnale d'entrata .....	46
Utilizzo del menu "Opzioni1" .....	47
Controllo dello stato di durata della lampada ...	47
Impostazione del modo Ridimensiona .....	47
Regolazione della posizione dell'immagine .....	47
Correzione della deformazione trapezoidale .....	48
Impostazione del display visualizzato sullo schermo .....	48
Selezione di un'immagine di avvio e di fondo ...	48
Impostazione del Modo Eco/Silenzioso .....	48
Funzione di spegnimento automatico .....	48
Impostazione dell'audio del sistema .....	49
Scelta della posizione dello schermo dei menu ...	49
Funzione Chiusura sistema .....	49
Funzione di blocco tastiera .....	50
Funzione Alim. dir. attiv. ....	50
Set di funzioni di aiuto nell'impostazione (menu "Opzioni2") .....	51
Impostare una parola d'ordine .....	51
Se dimenticate la parola d'ordine .....	51
Impostazioni degli altoparlanti .....	52
Impostazione del tipo di uscita audio .....	52
Capovolgimento/Inversione delle immagini proiettate .....	52
Impostazione della modalità ventola .....	52
Uscita Monitor .....	52
LAN/RS232C .....	52
Selezione della velocità di trasmissione (RS-232C) .....	52
Impostazione cliente DHCP .....	53
Impostazione TCP/IP .....	53
Conferma delle informazioni di rete per il proiettore .....	54
Ritorno alle impostazioni default .....	54
Selezione della lingua di visualizzazione sullo schermo .....	54

## Riferimento

### Appendice

<b>Manutenzione</b> .....	<b>55</b>
<b>Sostituzione del filtro dell'aria</b> .....	<b>56</b>
Sostituzione del filtro dell'aria .....	56
<b>Indicatori manutenzione</b> .....	<b>58</b>
<b>Informazioni sulla lampada</b> .....	<b>60</b>
Lampada .....	60
Precauzioni relative alla lampada .....	60
Sostituzione della lampada .....	60
Rimozione ed installazione dell'unità lampada ...	61
Ripristino del timer della lampada .....	62
<b>Scheda di compatibilità del computer</b> .....	<b>63</b>
<b>Localizzazione dei guasti</b> .....	<b>64</b>
<b>Per l'assistenza SHARP</b> .....	<b>66</b>
<b>Specifiche</b> .....	<b>67</b>
<b>Indice analitico</b> .....	<b>68</b>

## GUIDA DI IMPOSTAZIONE

**Per ulteriori dettagli, far riferimento alla “GUIDA DI IMPOSTAZIONE” contenuta nel CD-ROM in dotazione.**

<b>Impostazione dello schermo</b> .....	<b>2</b>
<b>Formato dello schermo e distanza di proiezione</b> .....	<b>3</b>
<b>Sostituzione della lente</b> .....	<b>9</b>
<b>Assegnazioni dei pin di collegamento RS-232C</b> Caratteristiche tecniche e impostazioni del comando .....	<b>11</b>
<b>Impostazione dell'ambiente di rete del proiettore</b> .....	<b>13</b>
<b>Controllo del proiettore tramite rete LAN</b> ....	<b>24</b>
<b>Impostazione del proiettore usando RS-232C o Telnet</b> .....	<b>29</b>
<b>Ripristino del timer della lampada del proiettore attraverso la rete LAN</b> .....	<b>39</b>
<b>Localizzazione dei guasti</b> .....	<b>41</b>
<b>Dimensioni</b> .....	<b>44</b>

# Per accedere ai manuali di istruzioni nel formato PDF

Nel CD-ROM sono disponibili i manuali di istruzioni in formato PDF in più lingue, in modo da poter utilizzare il proiettore anche senza questo manuale. Per usare questi manuali, bisogna installare Adobe® Reader® nel computer (Windows® o Macintosh®).

Scaricate Adobe® Reader® da Internet (<http://www.adobe.com>).

## Accesso ai manuali PDF

### Per Windows®:

- ① Inserire il CD-ROM nel drive CD-ROM.
- ② Cliccare due volte sull'icona "Risorse del computer".
- ③ Cliccare due volte sul drive "CD-ROM".
- ④ **Quando volete vedere il manuale di istruzioni**
  - 1) Cliccare due volte sulla cartella "MANUALS".
  - 2) Cliccare due volte sulla lingua (nome della cartella) da visualizzare.
  - 3) Cliccare due volte sul file pdf "C430\_" per accedere al manuale proiettore.

### **Quando volete vedere la guida di impostazione**

- 1) Cliccare due volte sulla cartella "SETUP".
- 2) Cliccare due volte sulla lingua (nome della cartella) da visualizzare.
- 3) Cliccare due volte il file pdf "C430\_S" per accedere alla guida di impostazione.

### Per Macintosh®:

- ① Inserire il CD-ROM nel drive CD-ROM.
- ② Cliccare due volte sull'icona "CD-ROM".
- ③ **Quando volete vedere il manuale di istruzioni**
  - 1) Cliccare due volte sulla cartella "MANUALS".
  - 2) Cliccare due volte sulla lingua (nome della cartella) da visualizzare.
  - 3) Cliccare due volte sul file pdf "C430\_" per accedere al manuale proiettore.

### **Quando volete vedere la guida di impostazione**

- 1) Cliccare due volte sulla cartella "SETUP".
- 2) Cliccare due volte sulla lingua (nome della cartella) da visualizzare.
- 3) Cliccare due volte il file pdf "C430\_S" per accedere alla guida di impostazione.

## Informazioni

- Se il file PDF desiderato non si apre quando cliccate due volte con il mouse, avviare Adobe® Reader®, poi specificare il file desiderato usando il menu "File", "Apri".



**ATTENZIONE:** Leggete queste istruzioni prima di usare il prodotto e poi conservate le istruzioni per ogni riferimento futuro.

L'energia elettrica può effettuare molte funzioni utili. Questo prodotto è stato creato per assicurare la vostra sicurezza personale. MA L'USO ERRATO PUO' CAUSARE POTENZIALI SCOSSE ELETTRICHE O RISCHI DI INCENDI. Per non disabilitare le protezioni incorporate in questo prodotto, osservate le seguenti regole principali per l'installazione, l'uso e il lavoro di servizio.

## 1. Leggere le istruzioni

Prima di utilizzare il prodotto, occorre leggere tutte le istruzioni di sicurezza e di funzionamento.

## 2. Conservare le istruzioni

Occorre conservare le istruzioni di sicurezza e di funzionamento per potervi fare riferimento in futuro.

## 3. Rispettare le avvertenze

Occorre seguire scrupolosamente tutte le avvertenze presenti sul prodotto e nelle istruzioni per il funzionamento.

## 4. Seguire le istruzioni

Occorre seguire tutte le istruzioni per l'uso e per il funzionamento.

## 5. Pulizia

Prima di effettuare la pulizia, scollegare il prodotto dalla presa di corrente. Per la pulizia, non usare detergenti liquidi o aerosol. Usare un panno umido.

## 6. Accessori

Non utilizzare accessori non consigliati dal fabbricante del prodotto poiché essi possono causare pericoli.

## 7. Acqua e umidità

Non utilizzare il prodotto in prossimità di acqua, ad esempio presso una vasca da bagno, un lavabo, un lavandino o un lavatoio, in cantine umide, presso una piscina e così via.

## 8. Collocazione

Non collocare il prodotto su carrelli, supporti, cavalletti, staffe o tavoli instabili. Il prodotto potrebbe cadere causando gravi lesioni a bambini o adulti e danneggiandosi gravemente. Utilizzare esclusivamente carrelli, supporti, cavalletti, staffe o tavoli consigliati dal fabbricante o venduti unitamente al prodotto. Il prodotto deve sempre essere installato seguendo le istruzioni del fabbricante e utilizzando accessori di montaggio consigliati da quest'ultimo.

## 9. Trasporto

La combinazione di prodotto e carrello deve essere spostata con attenzione. Le fermate brusche, l'applicazione di una forza eccessiva e gli spostamenti su superfici accidentate possono provocare il ribaltamento del prodotto e del carrello.



## 10. Ventilazione

L'involucro è dotato di fessure e aperture di ventilazione volte a garantire un funzionamento affidabile del prodotto e a proteggerlo dal surriscaldamento. Non coprire o ostruire le aperture collocando il prodotto su letti, divani, tappeti o altre superfici simili. Il prodotto non deve essere collocato in strutture incassate come librerie o rastrelliere, a meno che non venga fornita una ventilazione adeguata o che siano comunque rispettate rigorosamente le istruzioni del fabbricante.

## 11. Sorgenti di alimentazione

Questo prodotto deve essere alimentato esclusivamente da sorgenti di alimentazione del tipo indicato sull'etichetta di identificazione. Se non si è sicuri del tipo di alimentazione disponibile, rivolgersi al rivenditore del prodotto o all'azienda elettrica locale. Per i prodotti progettati per funzionare a batterie o con alimentazione di altro genere, fare riferimento alle istruzioni per il funzionamento.

## 12. Messa a terra o polarità

Questo prodotto è stato dotato di uno dei seguenti tipi di spine. Se la spina non dovesse entrare nella presa murale, rivolgetevi ad un elettricista.

Non modificate la spina togliendo la spina di messa a terra.

- Spina a due cavi (principale).
- Spina a tre cavi (principale) con un terminale di messa a terra. Questa spina entra solo nelle prese murali con messa a terra.

## 13. Protezione del cavo di alimentazione

Il percorso dei cavi di alimentazione deve essere scelto in modo che sia improbabile calpestarli o schiacciarli collocando oggetti sopra o contro di essi; occorre prestare particolare attenzione ai cavi in corrispondenza delle spine, delle prese multiple e dei punti di uscita dal prodotto.

## 14. Fulmini

Per una maggiore protezione del prodotto durante i temporali, o nei periodi in cui esso non è sotto sorveglianza o rimane inutilizzato a lungo, scollegarlo dalla presa di rete e staccare il cavo di alimentazione. Ciò previene eventuali danni al prodotto dovuti a fulmini e a sbalzi della tensione di alimentazione.

## 15. Sovraccarico

Non sovraccaricare le prese di corrente, le prolunghe o le prese multiple integrate, poiché ciò può causare rischi di incendi o scosse elettriche.

## 16. Penetrazione di oggetti e liquidi

Non spingere oggetti di alcun tipo all'interno del prodotto attraverso le aperture, poiché essi possono venire a contatto con punti in cui è presente una tensione pericolosa o mettere in corto circuito componenti che possono dare luogo a incendi o scosse elettriche. Non versare sul prodotto liquidi di alcun genere.

## 17. Assistenza tecnica

Non tentare di effettuare personalmente interventi di assistenza tecnica sul prodotto, poiché l'apertura o la rimozione dei coperchi può comportare l'esposizione a tensioni pericolose o ad altri pericoli. Rivolgersi esclusivamente a personale qualificato.

## 18. Problemi che richiedono assistenza tecnica

Qualora si verificano le seguenti condizioni, scollegare il prodotto dalla presa di corrente e rivolgersi a personale qualificato per l'assistenza tecnica:

- se il cavo o la spina di alimentazione sono danneggiati.
- se nel prodotto sono penetrati liquidi o corpi estranei.
- se il prodotto è stato esposto alla pioggia o all'acqua.
- se il prodotto non funziona in modo normale quando si seguono le istruzioni per il funzionamento. Regolate esclusivamente i comandi descritti nelle istruzioni per il funzionamento, poiché una regolazione errata di altri comandi può provocare danni e comporta spesso lunghi interventi dei tecnici qualificati per ripristinare il funzionamento normale del prodotto.
- se il prodotto è caduto o è stato danneggiato in qualunque modo.
- se il prodotto presenta chiare variazioni delle prestazioni.

## 19. Ricambi

Accertarsi che i tecnici che effettuano gli interventi di assistenza tecnica utilizzino i ricambi specificati dal fabbricante o ricambi con caratteristiche identiche a quelle dei componenti originali. L'uso di pezzi di ricambio impropri può causare incendi, scosse elettriche o altri pericoli.

## 20. Controlli per la sicurezza

Al termine di qualsiasi intervento di assistenza tecnica o di riparazione di questo prodotto, richiedere al tecnico addetto all'assistenza di effettuare i controlli per la sicurezza per verificare che il prodotto sia in condizioni di funzionamento adeguate.

## 21. Montaggio a parete o a soffitto

Questo prodotto va montato a parete o a soffitto nel modo raccomandato dal fabbricante.

## 22. Calore

Questo prodotto deve essere collocato lontano da sorgenti di calore come radiatori, riscaldatori, fornelli o altri prodotti (compresi gli amplificatori) che dissipano calore.

### Assicurarsi di leggere le seguenti norme di sicurezza prima di impostare il proiettore.

#### Precauzioni riguardanti l'unità lampada

- Se si rompe la lampada si possono verificare dei danni causati dai frammenti di vetro. In caso si dovesse rompere la lampada, rivolgetevi al più vicino rivenditore autorizzato dalla Sharp o al centro di servizio per una sostituzione.

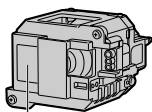

Fate riferimento alla sezione "Sostituzione della lampada" alla pagina 60.

#### Precauzioni riguardanti l'impostazione del proiettore

- Per limitare i lavori di servizio e per mantenere un'alta qualità dell'immagine, la SHARP raccomanda di installare questo proiettore in un'area priva di umidità, polvere e fumo di sigarette. Quando il proiettore viene esposto a tali condizioni ambientali, bisogna ripulire le valvole e gli obiettivi più spesso. Se il proiettore viene pulito regolarmente, l'uso dello stesso in tali ambienti non riduce la durata operativa generale dell'unità. La pulizia interna va eseguita solo da un rivenditore autorizzato dalla Sharp o presso un centro di servizio.

#### Non installate il proiettore in luoghi dove potrebbe essere esposto alla luce diretta del sole o ad una forte illuminazione.

- Posizionare lo schermo in modo tale che non sia esposto alla luce diretta del sole o esposto a fonti di illuminazione. Se la luce dovesse colpire lo schermo direttamente, i colori saranno sbiaditi e sarà difficile vedere le immagini correttamente. Chiudete le tende e diminuite le luci se dovete installare lo schermo in una stanza assolata o illuminata.

#### Il proiettore può essere inclinato in modo sicuro ad un angolo massimo di 9 gradi.

- Il posizionamento deve avvenire entro  $\pm 9$  gradi rispetto alla posizione orizzontale.

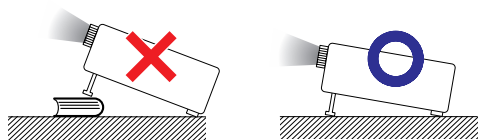

#### Quando si utilizza il proiettore in zone di altitudine elevata, ad esempio in montagna (a un'altitudine di circa 1.500 metri (4.900 piedi) o superiore)

- Quando si utilizza il proiettore in zone di altitudine elevata in cui l'aria è rarefatta, impostare la "Modalità ventola" su "Alta". In caso contrario è possibile che si riduca la durata del sistema ottico.

#### Avvertenza relativa al collocamento del proiettore in posizione sopraelevata

- Quando si colloca il proiettore in una posizione sopraelevata, adoperarsi per fissarlo adeguatamente onde evitare che cada addosso a qualcuno, ferendolo.

#### Non esponete il proiettore ad urti violenti e/o vibrazioni.

- Fare attenzione all'obiettivo per non colpire o danneggiare la superficie dell'obiettivo.

#### Riposatevi gli occhi ogni tanto.

- Se fissate lo schermo per delle ore vi stancherete gli occhi. Assicuratevi di riposare gli occhi ogni tanto.

#### Evitare luoghi con temperature estreme.

- La temperatura operativa del proiettore va da 41°F a 95°F (da +5°C a +35°C).
- La temperatura di immagazzinaggio del proiettore va da -4°F a 140°F (da -20°C a +60°C).

#### Non bloccate le valvole di aspirazione e scarico.

- Lasciate uno spazio di almeno 7 7/8 pollici (20 cm) tra la valvola di scarico e la parete o un'altra superficie.
- Assicuratevi che non siano bloccate la valvola di aspirazione e la valvola di scarico.
- Se il ventilatore di raffreddamento è bloccato, scatta un circuito di protezione che mette automaticamente il proiettore nel modo di attesa. Questo non è segno di malfunzionamento. (Vedere pagine 58 e 59.) Rimuovete il cavo di alimentazione del proiettore dalla presa murale ed attendere almeno 10 minuti. Posizionate il proiettore in una posizione dove le valvole di aspirazione e scarico non sono bloccate, ricollegate il cavo di alimentazione ed accendete il proiettore. Il proiettore ritorna alla condizione operativa normale.

## Precauzioni riguardanti l'uso del proiettore

- Quando si usa il proiettore, assicurarsi di non esporlo a urti violenti e/o vibrazioni, dato che ciò potrebbe danneggiarlo. Prestare particolare cura agli obiettivi. Se si prevede di non usare il proiettore per un lungo periodo, assicurarsi di scollegare il cavo di alimentazione dalla presa murale e di scollegare eventuali cavi connessi alla stessa.
- Non trasportare il proiettore tenendolo per la lente.
- Al momento di riporre il proiettore, assicurarsi di fissare il coprilente allo stesso. (Vedere pagina 12).
- Non esporre la borsa a tracolla o il proiettore alla luce diretta o a fonti di calore. La borsa a tracolla o il proiettore potrebbero cambiare colore o deformarsi.

## Altri componenti collegati

- Quando collegate un computer o un altro componente Audio/Video al proiettore, fate i collegamenti DOPO aver scollegato il cavo di alimentazione del proiettore dalla presa a muro CA e aver spento il componente da collegare.
- Leggete il manuale di istruzioni del proiettore e del componente da collegare per ulteriori informazioni su come effettuare i collegamenti.

## Utilizzo del proiettore in altre nazioni

- Il voltaggio di alimentazione e la forma della spina possono variare secondo la regione e la nazione in cui usate il proiettore. Quando usate il proiettore oltremare, assicuratevi di usare il cavo di alimentazione appropriato per la nazione in cui vi trovate.

## Funzione monitoraggio temperatura

- Se inizia il surriscaldamento del proiettore per via dei problemi di impostazione o per il bloccaggio delle valvole dell'aria, "⊗" e "TEMPERATURA" si illuminano nell'angolo inferiore sinistro dell'immagine. Se continua ad aumentare la temperatura, la lampada si spegne, l'indicatore avvertimento temperatura lampeggia sul proiettore e, dopo un periodo di raffreddamento di 90 secondi, il proiettore passa nel modo di attesa. Fate riferimento alla sezione "Indicatori manutenzione" alla pagina 58 per ulteriori informazioni.



## Informazioni

- Il ventilatore di raffreddamento regola la temperatura interna e le prestazioni sono controllate automaticamente. Il suono del ventilatore può cambiare durante il funzionamento del proiettore per via dei cambiamenti della velocità del ventilatore. Questo non è segno di malfunzionamento.
- La ventola di raffreddamento rimane in funzione per un certo tempo dopo aver scollegato il cavo di alimentazione dalla presa. Prima di riporre il proiettore nella custodia, accertarsi che la ventola si sia fermata.

## Accessori in dotazione



Telecomando  
RRMCGA502WJSA



Due batterie R-6  
(formato "AA" size, UM/SUM-3, HP-7 o simili)

### Cavo di alimentazione\*

(1)

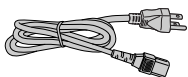

Per gli Usa, il Canada, ecc.  
(6' (1,8 m))  
QACCDAA007WJPZ

(2)

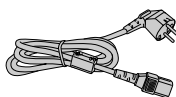

Per l'Europa tranne il  
Regno Unito  
(6' (1,8 m))  
QACCVA011WJPZ

(3)

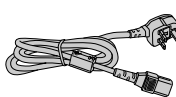

Per il Regno Unito,  
Hong Kong e Singapore  
(6' (1,8 m))  
QACCBA036WJPZ

(4)

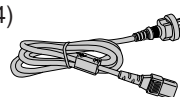

Per l'Australia, Nuova  
Zelanda e Oceania  
(6' (1,8 m))  
QACCLA018WJPZ

\* Usate un cavo di alimentazione corrispondente alla presa murale della vostra nazione.

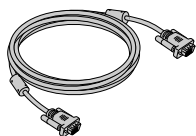

Cavo RGB  
(10' (3,0 m))  
QCNWGA045WJPZ

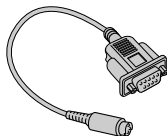

Adattatore RS-232C  
DIN-D-sub  
(5 57/64" (15 cm))  
QCNWGA015WJPZ

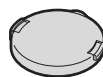

Coprilente (attaccato)  
PCAPHA026WJSA



Cinturino coprilente  
UBNDTA017WJZZ



Borsa a tracolla  
GCASNA020WJSA

- Manuale di istruzioni (il presente manuale (TINS-D048WJZZ) e CD-ROM (UDSKAA087WJZZ))

## Accessori opzionali

- Cavo 3 RCA verso D-sub a 15 pin (10' (3,0 m)) AN-C3CP2
- Ricevitore remoto AN-MR2
- Unità lampada AN-C430LP

### Nota

- A seconda della regione, alcuni accessori opzionali potrebbero non essere disponibili. Rivolgetevi al vostro rivenditore autorizzato della Sharp o ad un centro di servizio.

## Obiettivi opzionali

■ Obiettivo		Distanza di proiezione per schermo 100"
Obiettivo zoom grande (× 1,5 – 1,9)	AN-C12MZ	9'11" – 12'5" (3,0 m – 3,8 m)
Obiettivo tele-zoom (× 2,2 – 2,8)	AN-C18MZ	14'10" – 18'10" (4,5 m – 5,7 m)
Obiettivo tele-zoom (× 3,3 – 5,1)	AN-C27MZ	22' – 33'11" (6,7 m – 10,3 m)
Obiettivo tele-zoom (× 5,2 – 7,2)	AN-C41MZ	34'5" – 48'4" (10,5 m – 14,7 m)

Il proiettore è dotato di obiettivo zoom standard.

Sharp offre anche obiettivi opzionali per applicazioni professionali. Rivolgersi al più vicino rivenditore autorizzato Sharp per informazioni sui vari tipi di obiettivo. (Per i dettagli fare riferimento alla "GUIDA DI IMPOSTAZIONE" contenuta nel CD-ROM in dotazione.) Per il montaggio di obiettivi opzionali rivolgersi sempre a personale qualificato.

## Distanza di proiezione

Il seguente grafico è per uno schermo da 100 pollici (254 cm) con modalità normale 4:3.

### Schermo

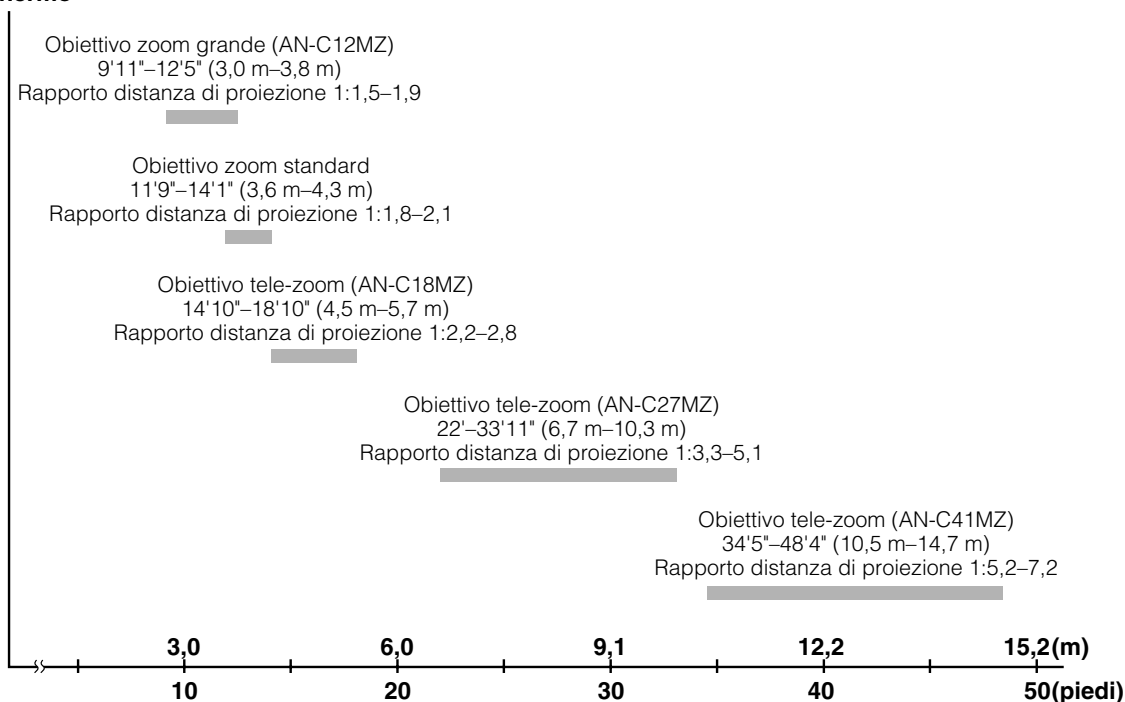

# Nomi di parti e funzioni

I numeri in **■** si riferiscono alle pagine principali di questo manuale di istruzioni, dove vengono spiegati gli argomenti.

## Proiettore

### Vista superiore

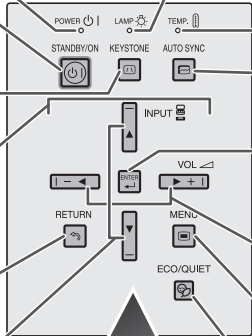
- 
- Indicatore di alimentazione 30-58**
- Tasto STANDBY/ON 30**  
Per accendere il proiettore e metterlo in modo Attesa.
- Tasto KEYSTONE 32**  
Per immettere il modo di correzione della deformazione trapezoidale.
- Tasti di regolazione (▲/▼/◀/▶) 42**  
Per selezionare e regolare le voci visualizzate sullo schermo.
- Tasto RETURN 43**  
Per tornare alla schermata precedente.
- Tasti INPUT 34**  
Per cambiare il modo di ingresso.
- Indicatore lampada 30-58**
- 58 Indicatore avvertimento temperatura**
- 46 Tasto AUTO SYNC**  
Per regolare automaticamente le immagini quando avete collegato l'unità ad un computer.
- 43 Tasto ENTER**  
Per impostare le voci selezionate o regolate sul menu.
- 35 Tasti Volume**  
Per regolare il livello sonoro dell'altoparlante.
- 42 Tasto MENU**  
Per visualizzare lo schermo di regolazione e quello di impostazione.
- 36 Tasto ECO/QUIET**  
Per ridurre il rumore della ventola di raffreddamento e prolungare la durata della lampada.

### Vista anteriore

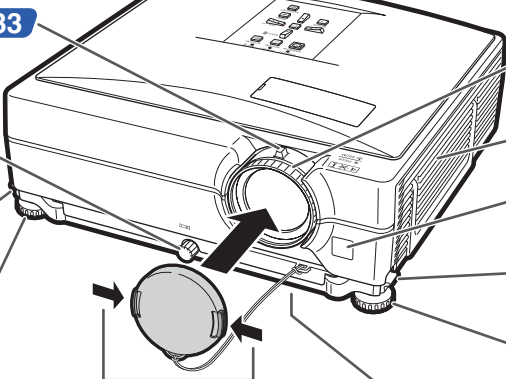
- 
- Manopola zoom 33**  
Per ingrandire/ridurre l'immagine.
- Selettore di inclinazione 31**
- Tasto per la regolazione dell'altezza 31**
- Piedino di regolazione 31**  
Per inserire o rimuovere il coprilente dell'obiettivo, premere su entrambi i lati del coprilente.
- 33 Ghiera della messa a fuoco**  
Per regolare la messa a fuoco.
- 52 Altoparlante**
- 15 Sensore del telecomando**
- 31 Tasto per la regolazione dell'altezza**
- 31 Piedino di regolazione**
- 55-56 Filtro dell'aria/Valvola di aspirazione**  
(nella parte inferiore del proiettore)

#### Come attaccare il coprilente

Dopo aver montato il cinturino sul coprilente, far passare l'altra estremità del cinturino attraverso il foro presente sulla parte anteriore del proiettore, accanto alla lente, come mostrato in figura.

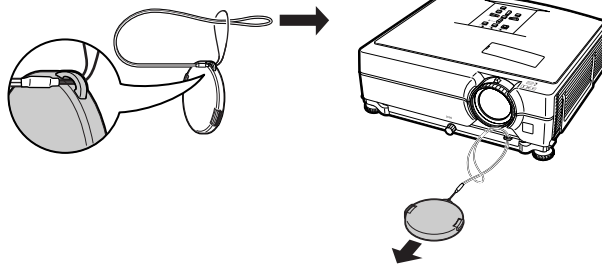



## Proiettore (Vista posteriore)

### Terminali

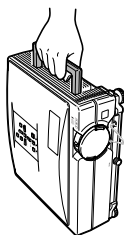
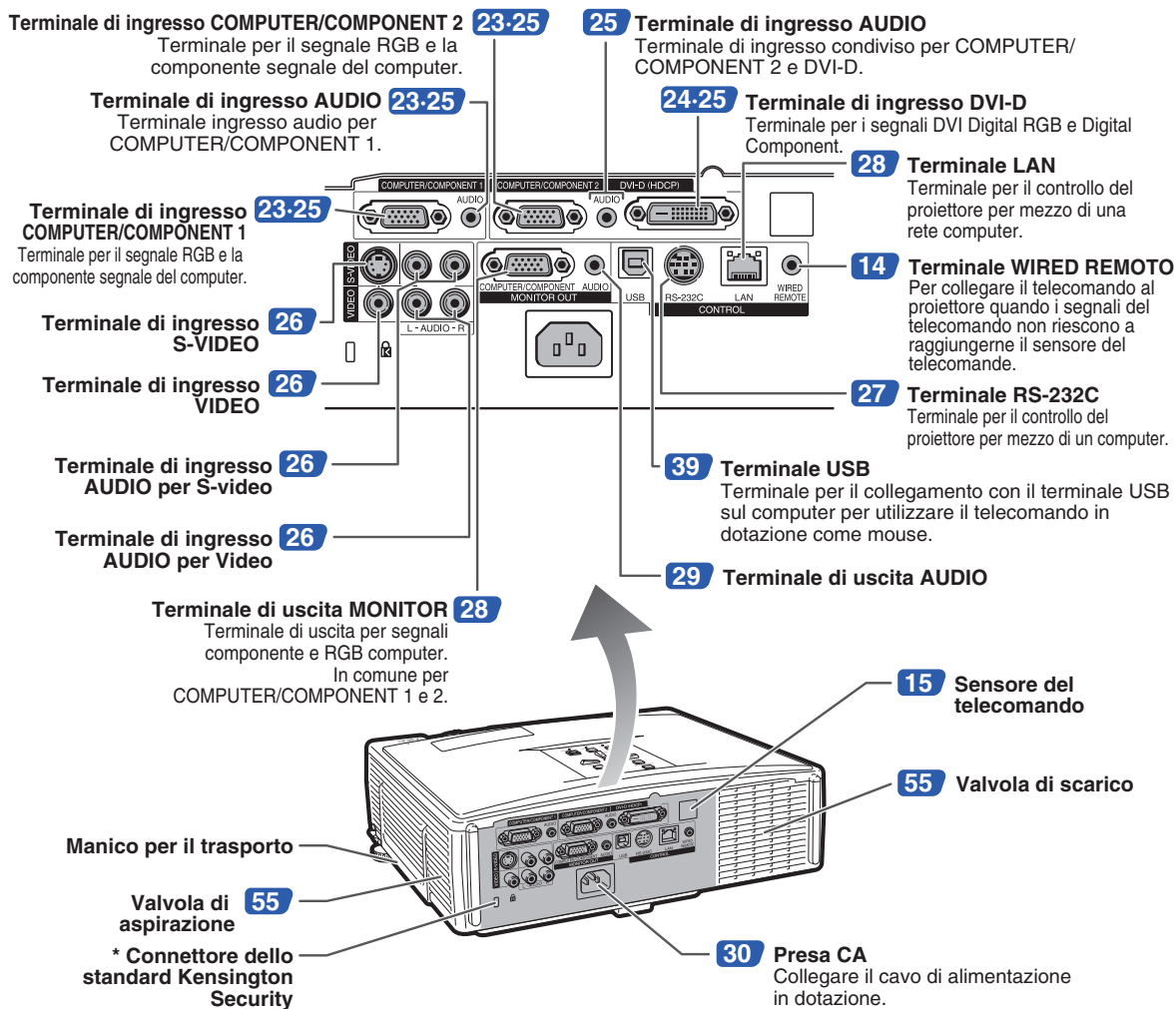

#### Uso del manico per il trasporto

Utilizzare il manico per il trasporto sul lato per trasportare il proiettore.

- Collocare sempre il coprilente per evitare che la lente si danneggi durante il trasporto del proiettore.
- Non sollevare né trasportare il proiettore dalla lente o dal coprilente per non danneggiare la lente.

#### \* Uso del bloccaggio Kensington

- Questo proiettore è stato dotato di un connettore standard Kensington Security da usare con il sistema di sicurezza MicroSaver della Kensington. Fate riferimento alle informazioni in dotazione con il sistema per ulteriori istruzioni su come usare il proiettore in modo sicuro.

## Telecomando

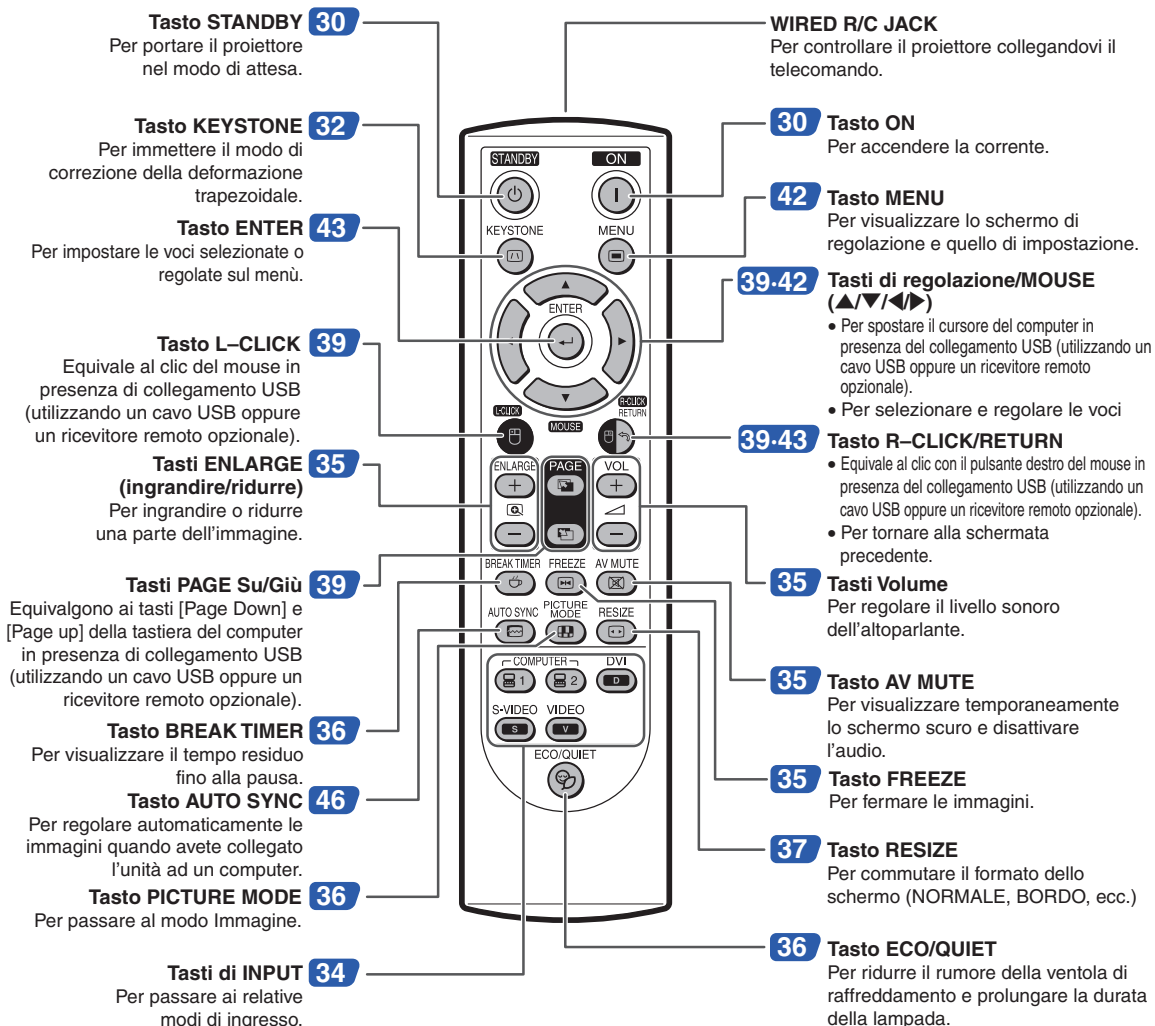

## Utilizzo del telecomando con cavo segnale

Se la posizione del proiettore è tale che non viene raggiunto dai segnali del telecomando, utilizzare un cavo per minijack  $\varnothing 3,5$  mm di diametro per collegare il telecomando al proiettore. Sarà così possibile controllare il proiettore con il telecomando.

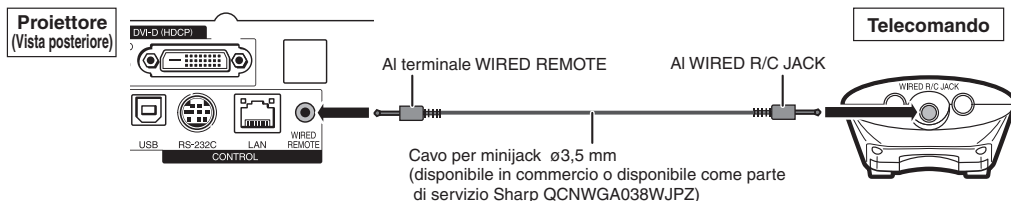

### Nota

- La funzione di telecomando wireless non è possibile quando il cavo per minijack  $\varnothing 3,5$  mm è collegato al proiettore. Nel caso in cui la funzione telecomando wireless fosse necessaria, il cavo per minijack  $\varnothing 3,5$  mm dovrebbe essere scollegato dal proiettore.



## Campo disponibile

Potete usare il telecomando per manovrare il proiettore all'interno dei campi indicati nell'illustrazione.

### Nota

- Il segnale proveniente dal telecomando può essere riflesso dallo schermo per una facile operazione. Tuttavia, la distanza effettiva del segnale dipende dal materiale dello schermo.

### Quando usate il telecomando:

- Assicurarsi di non far cadere l'unità o di esporre la stessa all'umidità e alle alte temperature.
- Il telecomando potrebbe non funzionare correttamente sotto le lampade fluorescenti. In tal caso, allontanate il proiettore dalla lampada fluorescente.

## Installazione delle batterie

**1** Abbassare la linguetta sul coperchio e tirare quest'ultimo nella direzione indicata dalla freccia.

**2** Inserire le pile in dotazione.

- Inserire le pile in modo che le polarità  $\oplus$  e  $\ominus$  corrispondano a quelle riportate nel vano.

**3** Inserire la linguetta inferiore del coperchio nell'apertura e abbassare il coperchio fino a quando non si insedia perfettamente.

### Vista anteriore

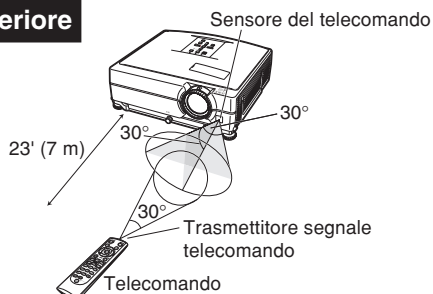

### Vista posteriore

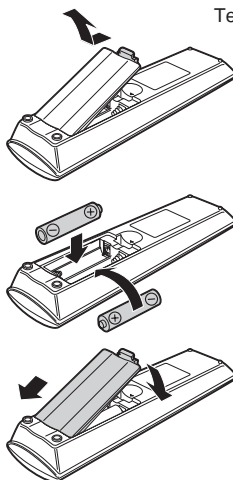
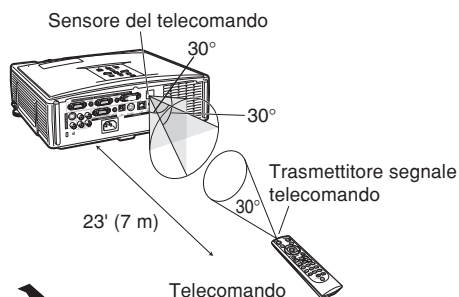

**L'uso errato delle batterie può causare fuoriuscite o scoppi. Seguite le precauzioni qui sotto.**

### ⚠ Attenzione

- Se la batteria viene sostituita in modo errato esiste il pericolo di esplosione. Utilizzare solo batterie dello stesso tipo o equivalenti.
- Installate le batterie assicurandovi che le polarità siano corrette secondo i marchi  $\oplus$  e  $\ominus$  all'interno al vano batterie.
- Batterie di diversi tipi hanno diverse caratteristiche, per cui non bisogna mai mescolare batterie di vari tipi.
- Non mescolate batterie vecchie con delle nuove.  
Ciò può ridurre la durata di nuove batterie o può causare fuoriuscite da vecchie batterie.
- Rimuovete le batterie dal telecomando quando sono scariche, altrimenti possono perdere del liquido.  
Il liquido delle batterie è dannoso per la pelle, per cui dovete strofinarle e poi rimuovere le stesse usando un panno.
- Le batterie in dotazione con questo proiettore, potrebbero consumarsi entro breve tempo, a seconda dell'utilizzo. Assicuratevi di sostituirle appena possibile con delle nuove.
- Rimuovete le batterie dal telecomando se non intendete usare il telecomando per un lungo periodo di tempo.
- Osservare le norme vigenti relative allo smaltimento delle batterie esaurite.

# Avvio rapido

In questa sezione vengono illustrate le operazioni di base (collegamento del proiettore al computer). Per ulteriori dettagli, vedere la pagina indicata di seguito relativa a ogni passaggio.

## Installazione e proiezione

In questa sezione viene descritto un esempio di collegamento del proiettore a un computer.

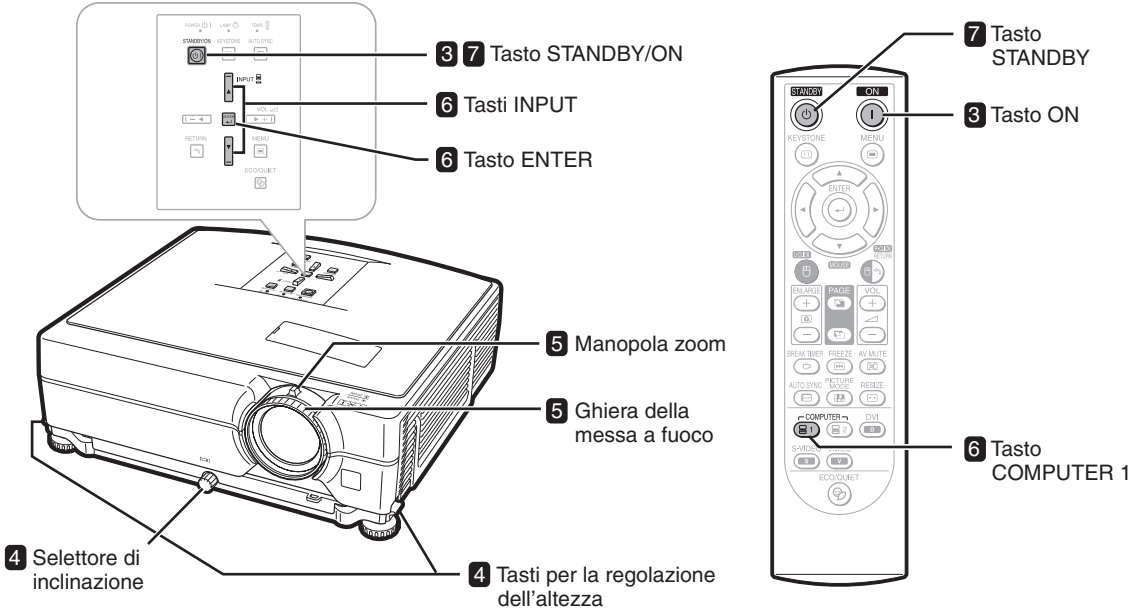

### 1. Posizionare il proiettore in modo che sia rivolto verso uno schermo

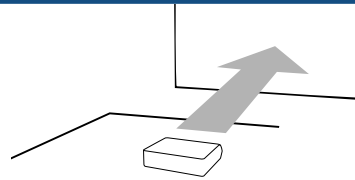

→ Pagina 18

### 2. Collegare il proiettore al computer e inserire il cavo di alimentazione nella presa CA del proiettore

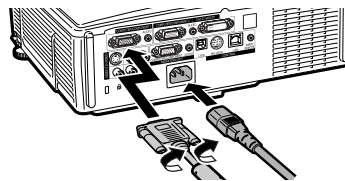

Per collegare apparecchiature diverse dal computer, consultare le pagine 25, 28 e 29.

→ Page 23, 30

### 3. Rimuovere il coprilente e accendere il proiettore

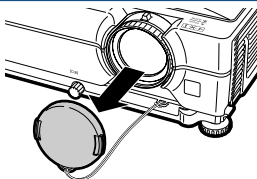

Sul proiettore

STANDBY/ON



Sul telecomando



→ Pagina 30

## 4. Regolare l'angolo

Regolare l'angolo del proiettore

- Regolare l'angolazione del proiettore utilizzando i tasti per la regolazione dell'altezza.
- Ruotare il selettore di inclinazione per regolare l'inclinazione orizzontale del proiettore.

- Questo proiettore è dotato della funzione "Correzione chiave automatica" che corregge automaticamente qualsiasi distorsione trapezoidale nell'immagine proiettata.

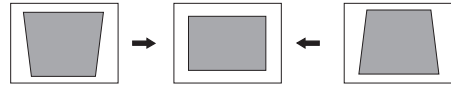
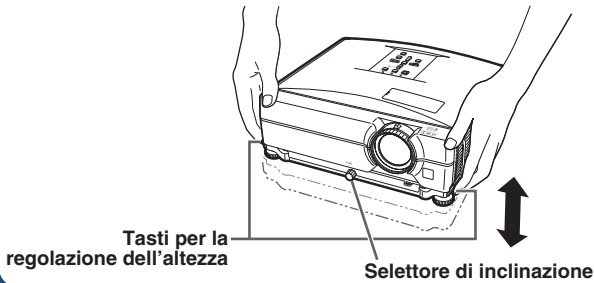

→ **Page 31, 32**

## 5. Regolazione della messa a fuoco e dello zoom

Mettere a fuoco l'immagine proiettata

- Mettere a fuoco l'immagine proiettata ruotando l'anello di messa a fuoco.

Regolare le dimensioni dell'immagine proiettata

- Regolare le dimensioni dell'immagine proiettata ruotando la manopola dello zoom.

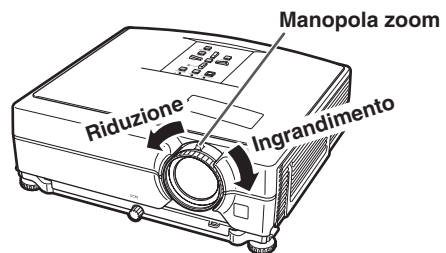
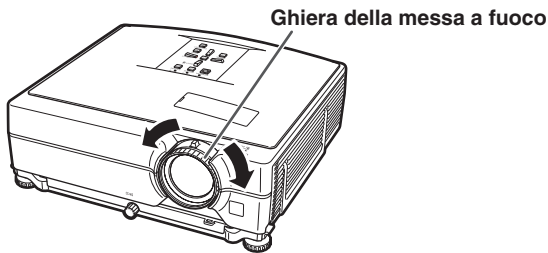

→ **Pagina 33**

## 6. Selezionare il modo INGRESSO

Selezionare "COMPUTER 1" utilizzando i tasti INPUT sul proiettore oppure il tasto COMPUTER 1 sul telecomando.

Sul proiettore

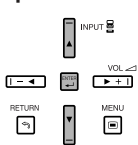

Sul telecomando



▼ **Elenco INGRESSO**

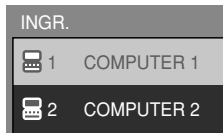

▼ **Display visualizzato sullo schermo (RGB)**

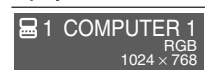

- L'elenco INGRESSO viene visualizzato premendo i tasti di INPUT sul proiettore. Premere ▲/▼ per selezionare una voce dell'elenco, quindi premere per passare al modo di ingresso selezionato.
- Utilizzando il telecomando, premere / / / / per passare tra i diversi modi INGRESSO.

→ **Pagina 34**

## 7. Spegnimento del proiettore

Premere sul tasto STANDBY, quindi premere nuovamente il tasto durante la visualizzazione del messaggio di conferma per mettere il proiettore nel modo di attesa.

Sul proiettore



Sul telecomando



▼ **Display visualizzato sullo schermo**

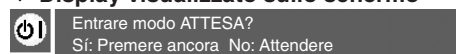

- La ventola di raffreddamento rimane in funzione per un certo tempo dopo aver scollegato il cavo di alimentazione dalla presa CA.

→ **Pagina 30**

# Installazione del proiettore

## Installazione del proiettore

Per ottenere una qualità di immagine ottimale, posizionare il proiettore perpendicolarmente rispetto allo schermo, assicurandosi che i piedi del proiettore siano a livello. In tal modo, per ottenere una qualità di immagine ottimale non sarà necessario effettuare la correzione trapezoidale. (Vedere pagina 32.)

### Installazione standard (Proiezione frontale)

- Posizionare il proiettore alla distanza indicata dallo schermo in base alle dimensioni desiderate dell'immagine. (Per i dettagli fare riferimento alla "GUIDA DI IMPOSTAZIONE" contenuta nel CD-ROM in dotazione.)

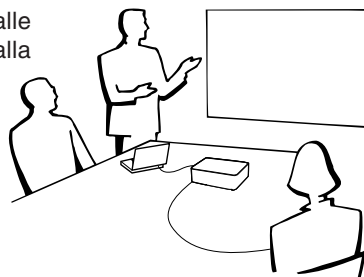

### Esempio di impostazione standard

#### Vista laterale

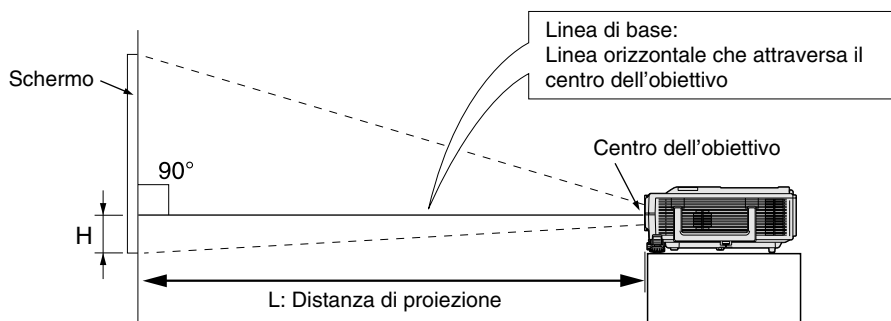

### Installazione al soffitto

- Vi raccomandiamo di usare la staffa opzionale per il montaggio al soffitto della Sharp per quest'installazione. Prima di installare il proiettore, rivolgetevi al più vicino rivenditore autorizzato dalla Sharp o centro assistenza per ottenere la staffa per il montaggio al soffitto (venduta separatamente).

- **Per gli U.S.A.:** Staffa di montaggio a soffitto AN-XGCM55, il suo tubo a estensione AN-EP101B e una staffa universale AN-JT200, adattatore per installazioni su soffitto non piano.

- **Per paesi all'infuori degli U.S.A.:** Staffa di montaggio al soffitto AN-60KT, sui tubi di prolunga AN-TK201 e AN-TK202.

- Invertire l'immagine impostando su "Soff + fronte" nella modalità "Modo PRO". Vedere pagina 52 per l'uso di questa funzione.

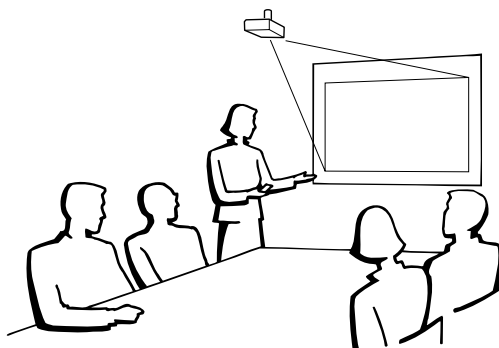

## Modalità di proiezione (Modo PRO)

Il proiettore consente quattro modalità di proiezione, come indicato nelle figure riportate di seguito. Selezionare la modalità più appropriata per l'impostazione di proiezione utilizzata. (È possibile impostare il modo PRO dal menu "Opzioni2". Vedere pagina 52.)

- Installazione su tavolo, proiezione frontale  
[Voce di menu → "Fronte"]

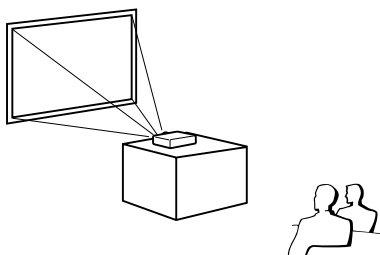

- Installazione a soffitto, proiezione frontale  
[Voce di menu → "Soff + fronte"]

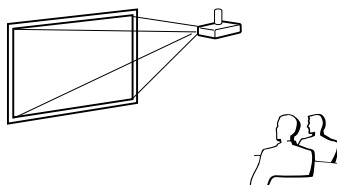

- Installazione su tavolo, proiezione verso il retro (con schermo traslucido)  
[Voce di menu → "Retro"]

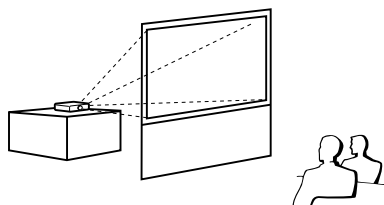

- Installazione a soffitto, proiezione verso il retro (con schermo traslucido)  
[Voce di menu → "Soff+retro"]

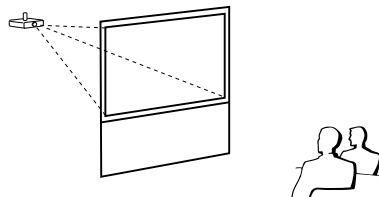

### Indicazione delle dimensioni dell'immagine proiettata e della distanza di proiezione

Per i dettagli fare riferimento alla "GUIDA DI IMPOSTAZIONE" contenuta nel CD-ROM in dotazione.  
Esempio: modo NORMALE (4:3) per lente standard

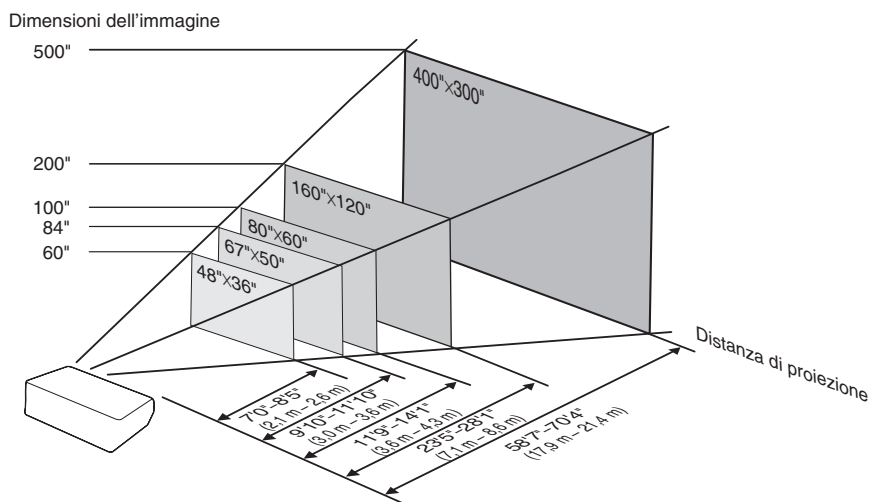

# Come conservare il proiettore

## Come usare la borsa a tracolla

Al momento di riporre il proiettore, fissare il coprilente all'obiettivo e collocare il proiettore nella borsa a tracolla in dotazione.

**1** Aprire il coperchio della borsa a tracolla.

**2** Collocare il proiettore nella borsa a tracolla.

### Informazioni

- Assicurarsi che il proiettore si sia sufficientemente raffreddato prima di inserirlo nella borsa.
- Assicurarsi che il coprilente sia fissato all'obiettivo per protezione.
- **Posizionare il proiettore nella borsa a tracolla con l'obiettivo rivolto verso il manico.**
- Assicurarsi che il proiettore si mantenga fermo con l'aiuto della fascia di fissaggio.





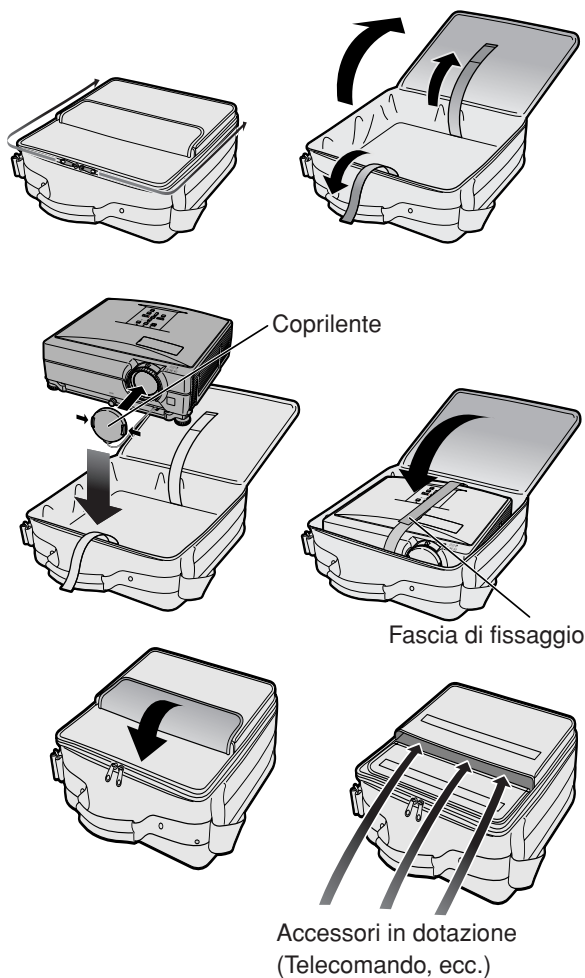





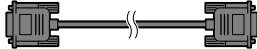
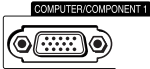
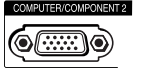
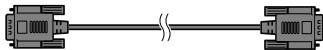
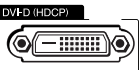
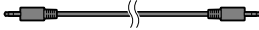



**3** Chiudere il coperchio della borsa a tracolla.

**4** Collocare gli accessori nella tasca frontale della borsa a tracolla.

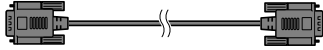
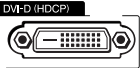
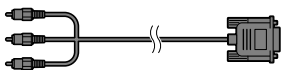
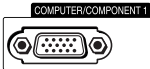

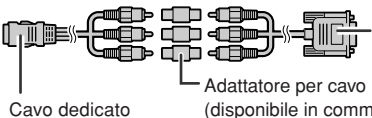
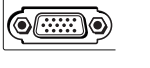
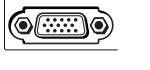
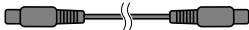

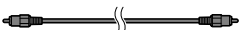

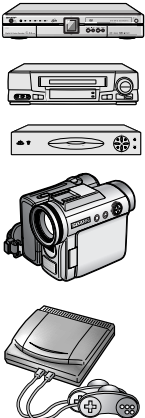
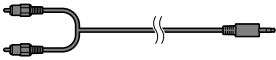
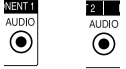
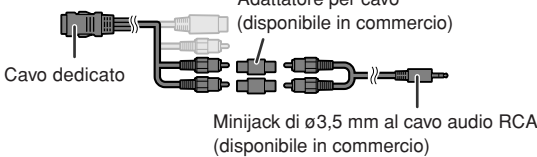
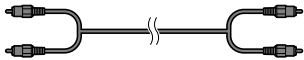
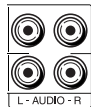
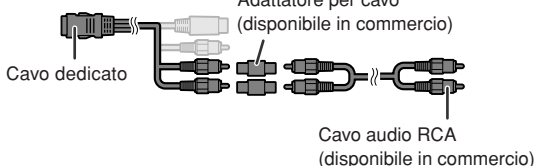

# Esempi di cavi di collegamento

- Per ulteriori dettagli sul collegamento e sui cavi, si prega di consultare il manuale d'uso dell'apparecchio di collegamento.
- È possibile che abbiate bisogno di cavi o connettori non indicati qui sotto.

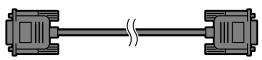
Apparecchio	Terminale sullo strumento collegato	Cavo	Terminale sul proiettore
	Terminale di uscita RGB	<b>Cavo RGB (in dotazione)</b> 	<b>COMPUTER/ COMPONENT 1, 2</b>  
	Terminale di uscita video digitale DVI	<b>Cavo digitale DVI (disponibile in commercio)</b> 	<b>DVI-D</b> 
	Terminale di uscita audio	<b>Cavo audio stereo o mono dal ø3,5 mm (disponibile in commercio o disponibile come parte di servizio Sharp QCNWGA038WJPZ)</b> 	<b>AUDIO</b> (per COMPUTER/ COMPONENT 1, 2, DVI-D)  
<b>Apparecchiatura audio-video</b>     	Terminale di uscita video digitale DVI	<b>Cavo digitale DVI (disponibile in commercio)</b> 	<b>DVI-D</b> 
	Terminale di uscita video a componenti	<b>Cavo 3 RCA verso D-sub a 15 pin (opzionale: AN-C3CP2)</b> 	<b>COMPUTER/ COMPONENT 1, 2</b>  
	Terminale per l'uso del cavo dedicato	<b>Collegare con cavo adattatore, ecc.</b>  <p>Cavo 3 RCA verso D-sub a 15 pin (opzionale: AN-C3CP2)                      Adattatore per cavo (disponibile in commercio)</p>	<b>COMPUTER/ COMPONENT 1, 2</b>  
	Terminale di uscita S-video	<b>Cavo S-video (disponibile in commercio)</b> 	<b>S-VIDEO</b> 
	Terminale di uscita video	<b>Cavo video (disponibile in commercio)</b> 	<b>VIDEO</b> 

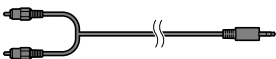
# Esempi di cavi di collegamento

Apparecchio	Terminale sullo strumento collegato	Cavo	Terminale sul proiettore
<b>Apparecchiatura audio-video</b> 	Terminale di uscita audio	<b>Cavo audio RCA con minijack stereo di <math>\varnothing 3,5</math> mm (disponibile in commercio)</b> 	<b>AUDIO</b> (per COMPUTER/ COMPONENT 1, 2, DVI-D) 
	Terminale per l'uso del cavo dedicato	<b>Collegare con cavo adattatore, ecc.</b>  Adattatore per cavo (disponibile in commercio) Minijack di $\varnothing 3,5$ mm al cavo audio RCA (disponibile in commercio)	
	Terminale di uscita audio	<b>Cavo audio RCA (disponibile in commercio)</b> 	<b>AUDIO</b> (per VIDEO, S-VIDEO) 
	Terminale per l'uso del cavo dedicato	<b>Collegare con cavo adattatore, ecc.</b>  Adattatore per cavo (disponibile in commercio) Cavo audio RCA (disponibile in commercio)	
<b>Monitor</b> 	Terminale di ingresso RGB	<b>Cavo RGB (in dotazione o disponibile in commercio)</b> 	<b>MONITOR OUTPUT</b> 
<b>Amplificatore</b> 	Terminale di ingresso audio	<b>Cavo audio RCA con minijack stereo di <math>\varnothing 3,5</math> mm (disponibile in commercio)</b> 	<b>AUDIO</b> (MONITOR OUT) 



# Collegamento al computer

Prima di effettuare il collegamento, assicuratevi di aver scollegato il cavo di alimentazione del proiettore dalla presa a muro CA e di aver spento i dispositivi da collegare. Dopo aver fatto tutti i collegamenti, accendete il proiettore e poi gli altri dispositivi. Quando collegate un computer, assicuratevi che lo stesso sia l'ultimo componente da accendere dopo aver fatto tutti i collegamenti.

Assicuratevi di leggere i manuali di istruzioni dei dispositivi da collegare prima di fare i collegamenti.

## Collegamento mediante cavo RGB

(Collegamento a COMPUTER/COMPONENT 1 o 2: l'immagine in basso si riferisce al primo).

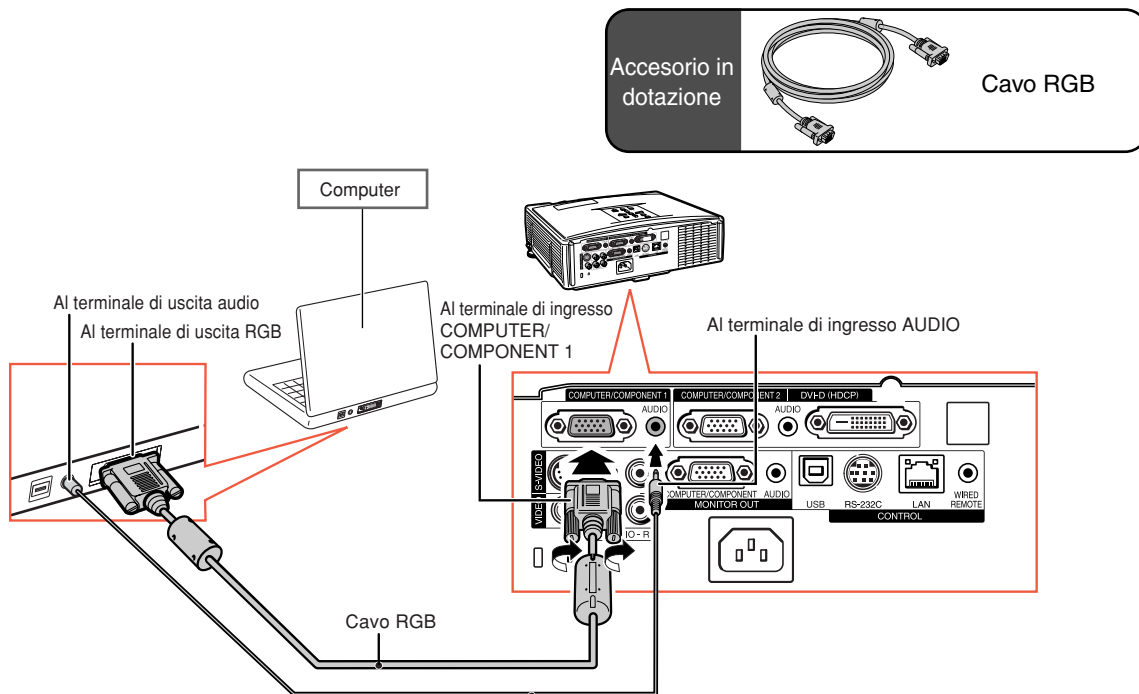

\* Cavo audio stereo o mono dal diametro di 3,5 mm (disponibile in commercio o disponibile come parte di servizio Sharp QCNWGA038WJPZ)

\* Quando si utilizza un cavo audio mono dal diametro di 3,5 mm, il volume risulta ridotto per metà rispetto a quando si utilizza un cavo audio stereo dal diametro di 3,5 mm.

### Nota

- Vedere pagina 63 "Scheda di compatibilità del computer" per una lista di segnali computer compatibili con il proiettore. L'uso con segnali computer diversi da quelli elencati può causare il mancato funzionamento di alcune funzioni.
- Può essere necessario usare un adattatore Macintosh per l'uso con alcuni computer Macintosh. Contattate il vostro rivenditore Macintosh più vicino.
- **A seconda del computer utilizzato, è possibile che un'immagine non venga proiettata se non è attiva la porta di uscita del computer (ad esempio premere i tasti "Fn" e "F5" contemporaneamente quando si utilizza un computer notebook SHARP).** Per attivare la porta di uscita esterna del computer, consultare le relative istruzioni nel manuale d'uso del computer.

## Collegamento al computer

### Collegamento mediante cavo digitale DVI

Il proiettore utilizza il terminale d'ingresso digitale DVI per l'ingresso diretto di segnali video digitali da computer.

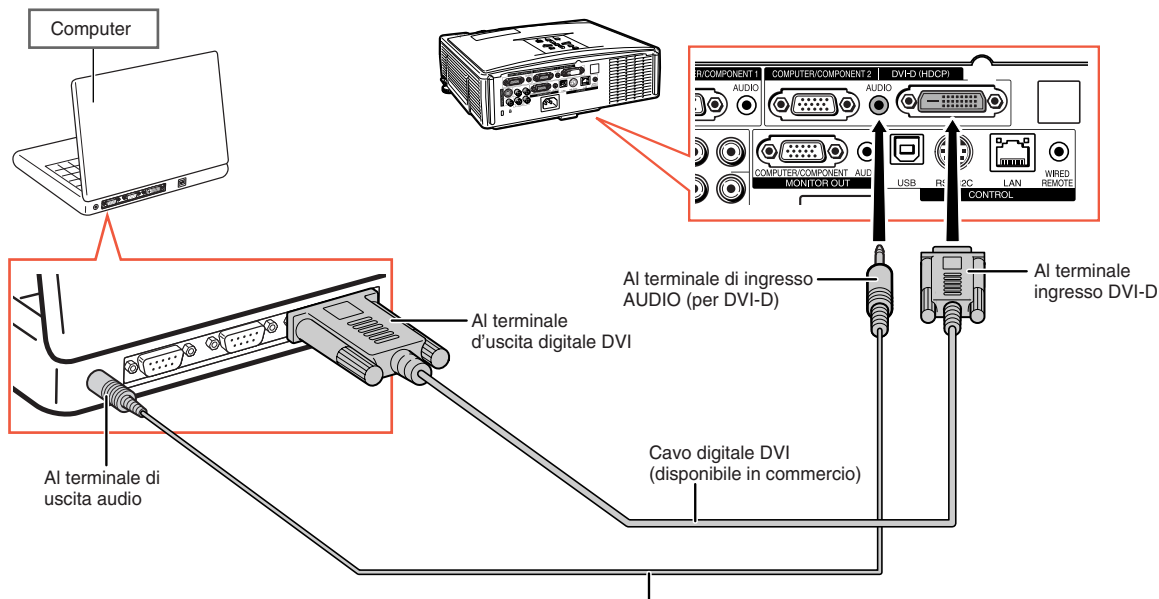

\* Cavo audio stereo o mono dal  $\varnothing 3,5$  mm (disponibile in commercio o disponibile come parte di servizio Sharp QCNWGA038WJPZ)

\* Quando si utilizza un cavo audio mono dal diametro di 3,5 mm, il volume risulta ridotto per metà rispetto a quando si utilizza un cavo audio stereo dal diametro di 3,5 mm.

# Collegamento a un apparecchio video

La qualità dell'immagine varia in base alla qualità del segnale del componente, del segnale RGB del segnale video S e del segnale video. Se l'attrezzatura audiovisiva utilizzata ha un terminale di uscita per il componente o per RGB, utilizzare il terminale del COMPUTER/COMPONENTE 1 o 2 sul proiettore per il collegamento video.

## Collegamento di un dispositivo video con un terminale di uscita DVI

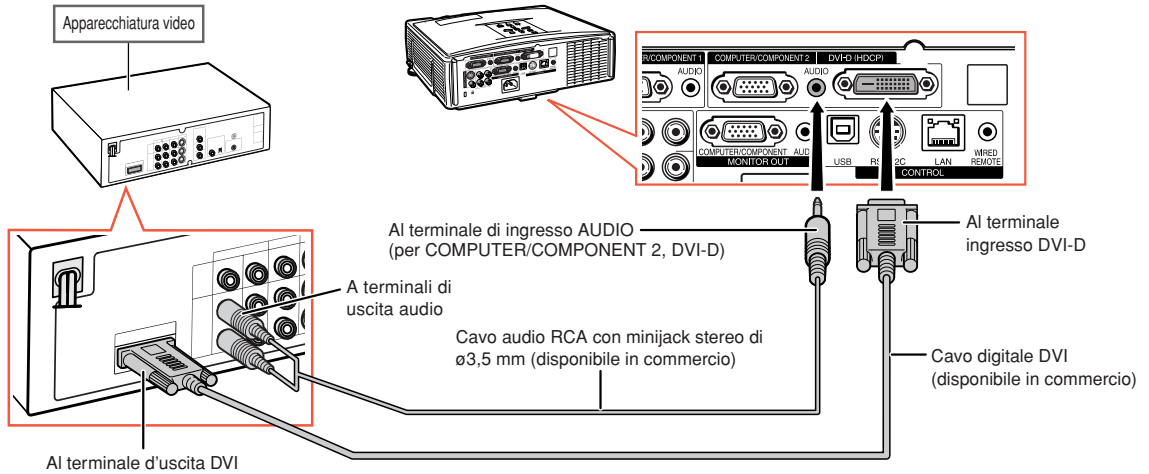

### Nota

- Selezionare il tipo di segnale d'ingresso del componente video. Vedere pagina 45.

**Quando si collegano apparecchiature video con il terminale di uscita del segnale video a componenti (Collegamento a COMPUTER/COMPONENT 1 o 2: l'immagine in basso si riferisce al primo).**

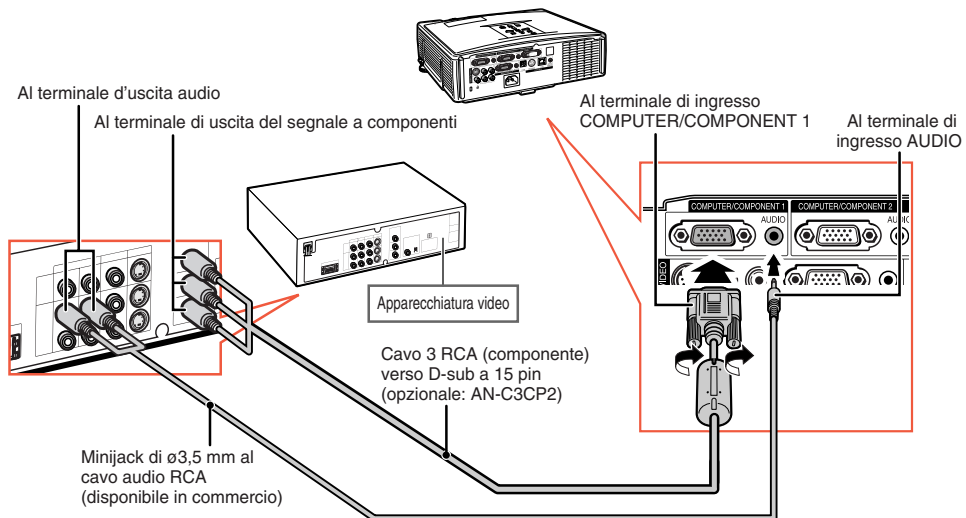

### Nota

- Quando si collega l'apparecchiatura video con un'uscita RGB a 21-pin (Euro-scart) al proiettore, utilizzare un cavo disponibile in commercio adatto per il terminale del proiettore da collegare.

## Collegamento a un apparecchio video

### Quando si collegano apparecchiature video con il terminale di uscita S-video

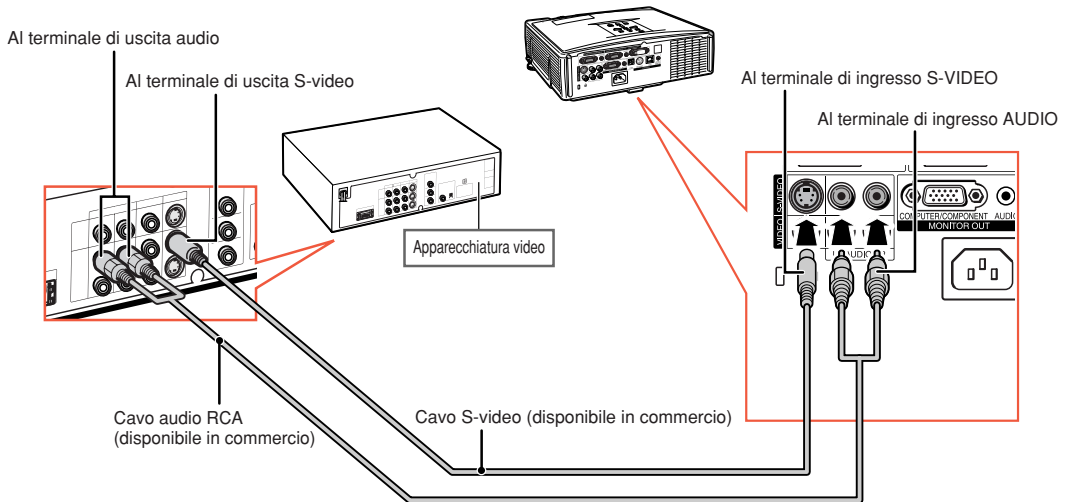

### Quando si collegano apparecchiature video con il terminale di uscita video

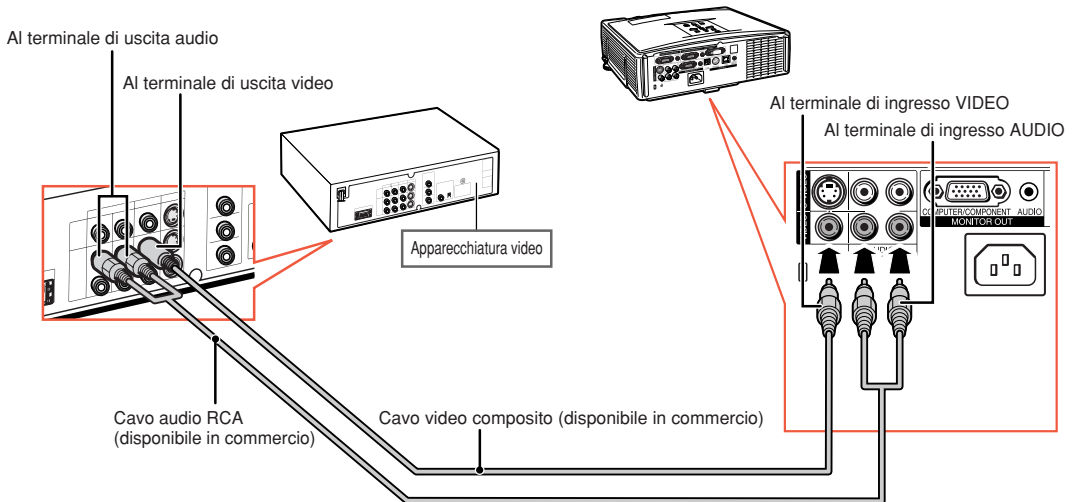

#### Nota

- Quando si collega l'apparecchiatura video con un'uscita RGB a 21-pin (Euro-scart) al proiettore, utilizzare un cavo disponibile in commercio adatto per il terminale del proiettore da collegare.

# Controllo del proiettore tramite un computer

Se il terminale RS-232C sul proiettore è collegato a un computer, è possibile utilizzare quest'ultimo per operare il proiettore e controllarne lo stato. Per ulteriori informazioni su "RS-232C Caratteristiche tecniche e impostazioni del comando", vedere il "GUIDA DI IMPOSTAZIONE" incluso nel CD-ROM in dotazione.

**Quando si collega a un computer per mezzo di un cavo seriale di comando RS-232C e un adattatore RS-232C DIN-D-sub**

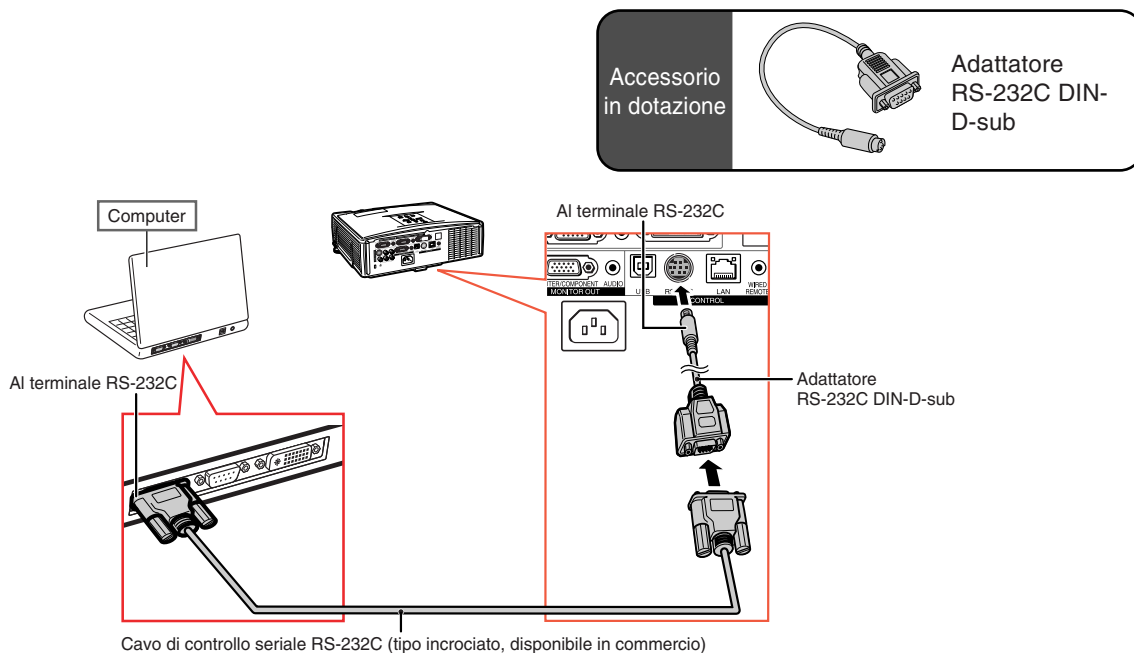

## Nota

- È possibile che la funzione RS-232C non sia utilizzabile se il terminale del computer non è configurato correttamente. Per maggiori dettagli fare riferimento al manuale d'uso del computer.

## Informazioni

- Non connettere il cavo RS-232C a una porta diversa dal terminale RS-232C del computer. In caso contrario, è possibile danneggiare il computer o il proiettore.
- Non collegare o scollegare il cavo di controllo seriale RS-232C al o dal computer mentre questo è acceso onde evitare di danneggiare il computer.

## Controllo del proiettore tramite un computer

### Quando si collega al terminale LAN con un cavo LAN

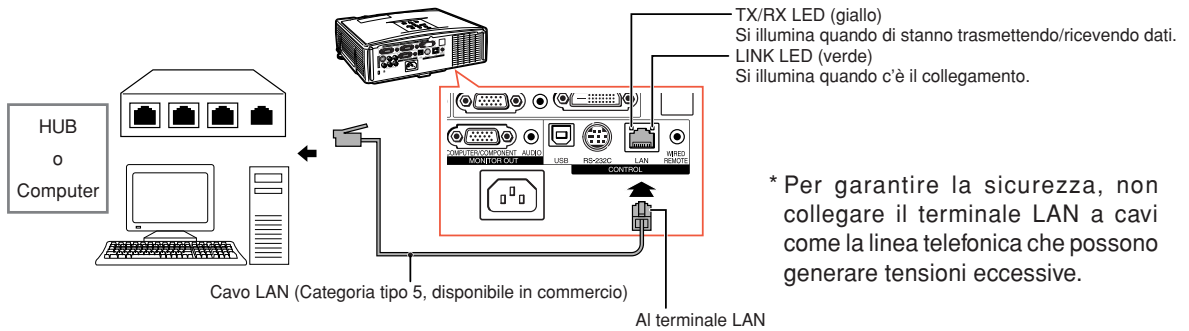

#### Nota

- Per il collegamento all'hub, usare cavi diretti di tipo "Categoria 5" (CAT.5) (disponibile in commercio).
- Per il collegamento al computer, usare cavi incrociati di tipo "Categoria 5" (CAT.5) (disponibile in commercio).

## Collegamento al monitor con il terminale di ingresso RGB

È possibile visualizzare immagini da computer sia sul proiettore che su un monitor separato usando due set di cavi RGB.

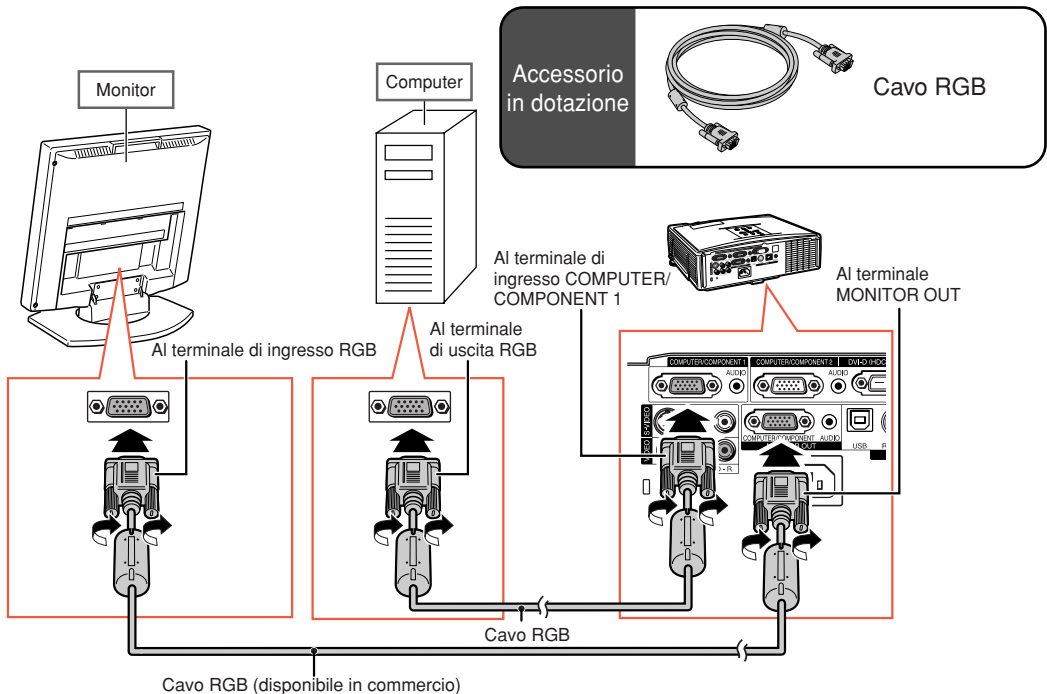

# Collegamento all'amplificatore o altra apparecchiatura audio

I segnali audio in arrivo da un'apparecchiatura collegata ad ogni terminale di ingresso audio del proiettore possono essere inviati all'apparecchiatura audio.

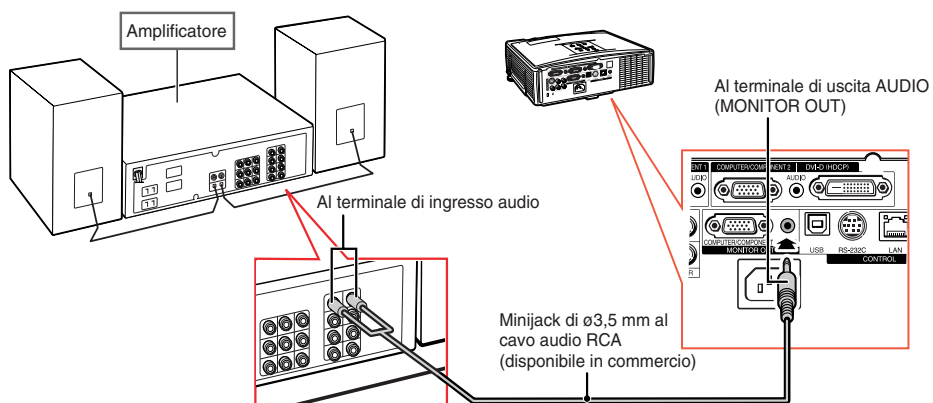

## Nota

- Spegnerne sia il proiettore che la strumentazione audio quando si effettua la connessione.
- Quando si spengono le unità, nel caso di connessione di amplificatore o altra strumentazione audio, spegnere prima l'amplificatore e poi spegnere il proiettore.
- Usando componenti audio esterne, il volume può essere amplificato per un suono migliore.
- Per dettagli su "Uscita var. audio" (VAO) e "Uscita fissa aud." (FAO), vedere pagina 52.



# Accensione e spegnimento del proiettore

## Collegamento del cavo di alimentazione

Collegare il cavo di alimentazione in dotazione nella presa CA sul retro del proiettore. Poi inserire nella presa CA.

## Accensione del proiettore

Prima di eseguire i passaggi descritti in questa sezione, collegare gli apparecchi da utilizzare con il proiettore. (Vedere le pagine 23-29).

Rimuovere il coprilente e premere  STANDBY/ON sul proiettore o  ON sul telecomando.

- Si illumina di verde l'indicatore di alimentazione.
- Dopo l'illuminazione dell'indicatore lampada, il proiettore è pronto per iniziare l'operazione.
- Quando è inserito "Chiusura sistema", appare lo schermo di immissione del codice di accesso. Vedere pagina 49 per dettagli.

### Nota

- L'indicatore lampada resta illuminato o lampeggia, ad indicare lo stato della lampada.  
**Verde:** La lampada è accesa.  
**Verde lampeggiante:** La lampada si sta riscaldando.  
**Rossa:** La lampada si spegne in maniera anomala o deve essere sostituita.
- Quando si accende il proiettore, l'immagine può apparire leggermente mossa o disturbata per circa un minuto dopo che la lampada si è illuminata. Questo è normale mentre il circuito elettrico di controllo della lampada stabilizza le funzioni di emissione della lampada. Non dovrebbe, pertanto, essere considerato come un malfunzionamento.
- Se il proiettore è messo nel modo Attesa e viene immediatamente riacceso, la lampada può impiegare alcuni secondi per iniziare la proiezione.

## Spegnimento (mettere il proiettore in modo Attesa)

- 1 Premere  STANDBY/ON sul proiettore o  STANDBY sul telecomando, quindi premere nuovamente il tasto mentre viene visualizzato il messaggio di conferma per mettere il proiettore nel modo Attesa.

Accessorio in dotazione

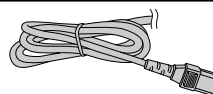

Cavo di alimentazione

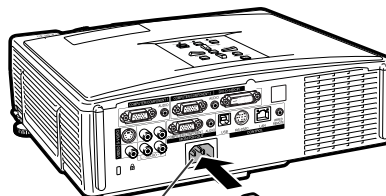

Presa CA

Nella presa CA

### Informazioni

- Se "Alim. dir. attiv." è impostata su "Attiva", il proiettore sarà acceso automaticamente quando si inserisce il cavo di alimentazione nella presa CA. (Vedere pagina 50.)
- La lingua predefinita è l'inglese. Per modificare la visualizzazione su schermo in un'altra lingua, reimpostare la lingua attenendosi alla procedura descritta a pagina 54.

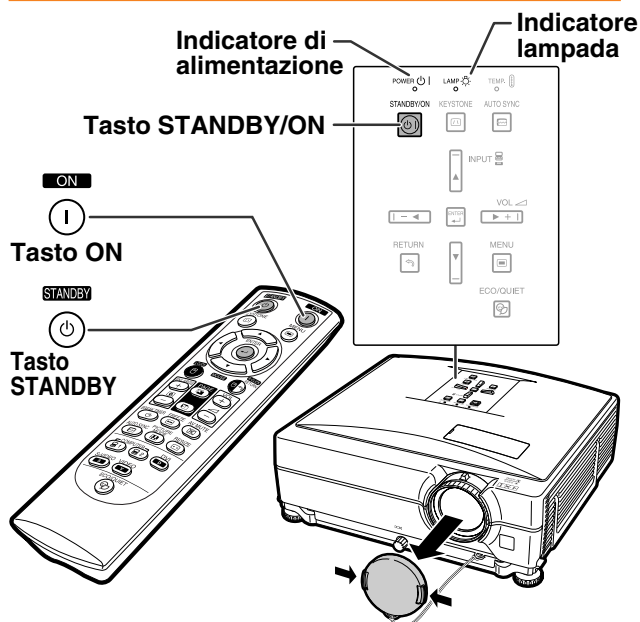

### ▼ Display visualizzato sullo schermo



Entrare modo ATTESA?

Sì: Premere ancora No: Attendere

### Informazioni

- Il cavo di alimentazione può essere scollegato anche quando il proiettore è in funzione.
- La ventola di raffreddamento rimane in funzione per un certo tempo dopo aver scollegato il cavo di alimentazione dalla presa.



## Uso del Piedino di regolazione

Per regolare l'altezza del proiettore, utilizzare i piedini regolabili se lo schermo si trova più in alto rispetto al proiettore, se è inclinato oppure se il luogo dell'installazione è leggermente inclinato.

Installare il proiettore in modo che sia quanto più possibile perpendicolare allo schermo.

### 1 Premere i tasti per la regolazione dell'altezza.

- I piedini regolabili fuoriescono.

### 2 Sollevare il proiettore per regolarlo in altezza e non continuare a premere i tasti di regolazione.

- Il proiettore può essere regolato fino a circa 9 gradi.

### 3 Ruotare il selettore di inclinazione per regolare l'inclinazione orizzontale del proiettore.

- L'inclinazione è regolabile fino a circa 2 gradi.
- Durante la regolazione dell'altezza del proiettore, si verifica una distorsione trapezoidale. Quando "Chiave autom." del menu "Opzioni1" è impostata su "Attivata" (vedere pagina 48), la correzione trapezoidale si attiva automaticamente per correggere la distorsione trapezoidale. Quando si vuole regolare l'immagine corretta automaticamente, usare la correzione trapezoidale manuale. (Vedere pagina 32.)

#### Informazioni

- Non premere il tasto per la regolazione dell'altezza se i piedini regolabili fuoriescono senza che il proiettore sia sorretto con forza.
- Non tenere il proiettore per l'obiettivo mentre lo alzate o abbassate.
- In caso di abbassamento del proiettore, fare attenzione a non chiudervi le dita nell'area tra il piedino di regolazione e il proiettore.

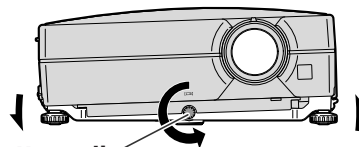
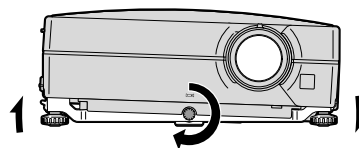
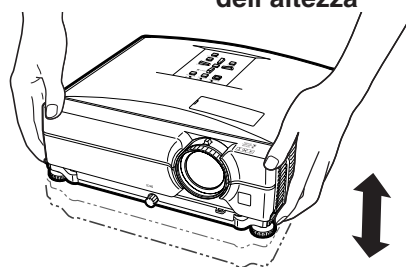
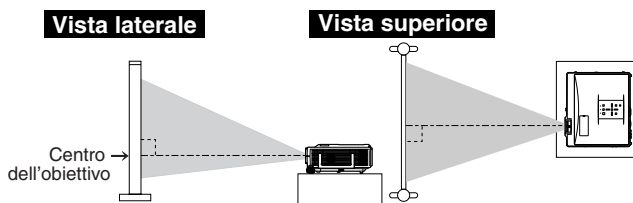

Selettore di inclinazione

## Correzione della deformazione trapezoidale

### Correzione automatica della deformazione trapezoidale

Quando l'immagine viene proiettata dall'alto o dal basso verso lo schermo ad un'angolazione, l'immagine può avere una deformazione trapezoidale. La funzione per **correggere la deformazione trapezoidale** si chiama Keystone.

Questo proiettore è dotato della funzione "Correzione chiave automatica" che corregge automaticamente qualsiasi distorsione trapezoidale nell'immagine proiettata. La correzione viene effettuata automaticamente se l'inclinazione rientra nei  $\pm 12$  gradi sia verso l'alto che verso il basso.

#### Nota

- Quando non usate la funzione "Correzione automatica della deformazione trapezoidale", impostate "Chiave autom." del menu "Opzioni1" su "Disattivata".

### Correzione manuale della deformazione trapezoidale

Quando volete fare una correzione affinata dopo che è stata attivata la funzione "Correzione automatica della deformazione trapezoidale", o quando volete fare la correzione senza l'uso della funzione "Correzione automatica della deformazione trapezoidale", potete fare la correzione manualmente eseguendo la seguente procedura.

**1** Premere **KEYSTONE** sul telecomando per inserire il modo di auto correzione della deformazione trapezoidale.

- Potete inoltre utilizzare **KEYSTONE** nel proiettore.

**2** Premere i tasti **▲**, **▶** o **▼**, **◀** sul telecomando per regolare la correzione della deformazione trapezoidale.

- Potete anche regolare la correzione della deformazione trapezoidale usando i tasti **▲**, **▶** o **▼**, **◀** sul proiettore.

#### Nota

- Premere **RETURN** per tornare all'impostazione predefinita.
- Le linee dritte o i bordi dell'immagine possono apparire dentati durante la regolazione dell'immagine.

**3** Premere **KEYSTONE**.

- Lo schermo relativo al modo di correzione della deformazione trapezoidale non verrà più visualizzato.
- Potete inoltre utilizzare **KEYSTONE** sul proiettore.

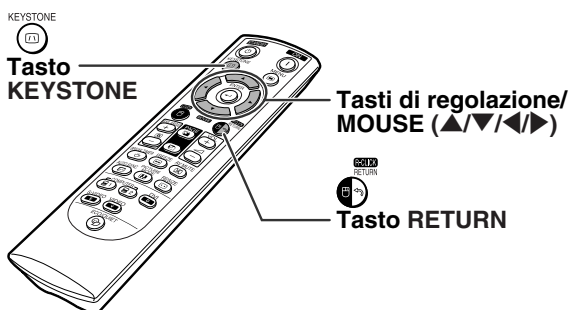

### ▼ Display visualizzato sullo schermo (Modo di correzione della deformazione trapezoidale)



Compressione del lato superiore.

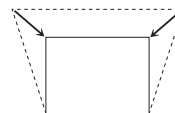
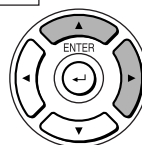

Compressione del lato inferiore.

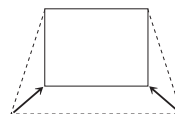
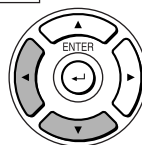

#### Nota

- La correzione manuale della deformazione trapezoidale può essere regolata con un angolo di fino a circa  $\pm 40$  gradi e anche lo schermo può anche essere impostato ad un'inclinazione pari a fino circa  $\pm 40$  gradi. (Quando il modo di ridimensionamento è impostato su "Normale" (vedere pagina 47)).

## Regolazione della lente

Per mettere a fuoco l'immagine e regolare le dimensioni dello schermo si utilizzano l'anello di messa a fuoco e la manopola dello zoom presenti sul proiettore.

- 1 Per regolare il fuoco, ruotare l'anello di messa a fuoco.

- 2 Per regolare lo zoom, spostare la manopola dello zoom.

Ghiera della messa a fuoco      Manopola zoom

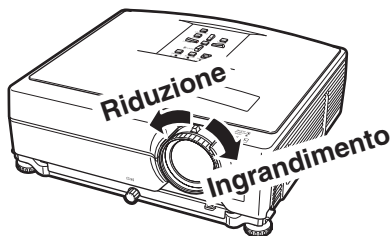
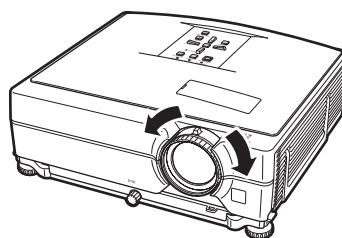
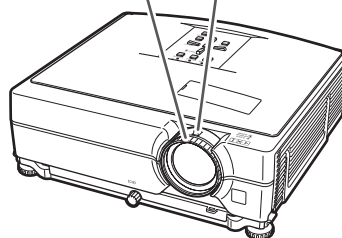

## Attivazione del modo INGRESSO

Selezionare il modo di ingresso corretto per le apparecchiature collegate.

Sul telecomando

Premere , , , o sul telecomando per selezionare il modo di ingresso.

Sul proiettore

- ① Premere un tasto di INPUT (/).
- Viene visualizzato l'elenco INGRESSO.
- ② Premere / per selezionare una voce dell'elenco.
- ③ Premere .

### Nota

- Quando non è in ricezione nessun segnale, appare sul display "NO SEGN.". Quando viene ricevuto un segnale non preselezionato nel proiettore, appare sul display "NON REGIS.".

### Sui modi INGRESSO

COMPUTER/ COMPONENT 1, 2	Utilizzato per la proiezione di immagini da apparecchi collegati al terminale di ingresso RGB che inviano segnali RGB o segnali componente.
DVI-D	Modo utilizzato per proiettare immagini dal dispositivo che invia i segnali DVI Digital RGB e Digital Component collegati al terminale di ingresso DVI-D.
S-VIDEO	Usato per la proiezione delle immagini da componenti collegati al terminale di ingresso S-VIDEO.
VIDEO	Usato per la proiezione delle immagini da un componente collegato al terminale di ingresso VIDEO.

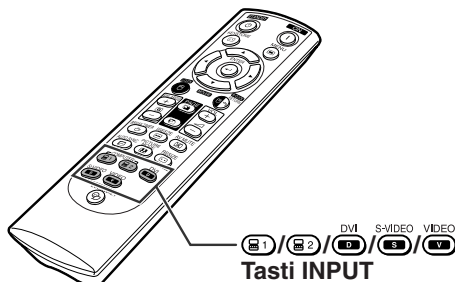

### ▼Elenco INGRESSO visualizzato

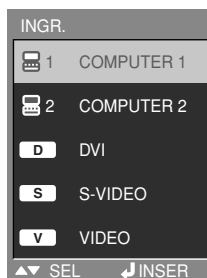

### ▼Display del modo INGRESSO (esempio)

<p><b>Modo COMPUTER/ COMPONENT 1, 2</b></p>	<p>Utilizzo del RGB</p> <div style="border: 1px solid black; padding: 2px; background-color: #333; color: white; text-align: center;">  1 COMPUTER 1 RGB 1024 x 768         </div>
<p><b>Modo DVI-D</b></p>	<p>Utilizzo del Componente</p> <div style="border: 1px solid black; padding: 2px; background-color: #333; color: white; text-align: center;">  1 COMPUTER 1 Componente 720P/750P         </div>
<p><b>Modo S-VIDEO</b></p>	<div style="border: 1px solid black; padding: 2px; background-color: #333; color: white; text-align: center;">  S-VIDEO         </div>
<p><b>Modo VIDEO</b></p>	<div style="border: 1px solid black; padding: 2px; background-color: #333; color: white; text-align: center;">  VIDEO         </div>

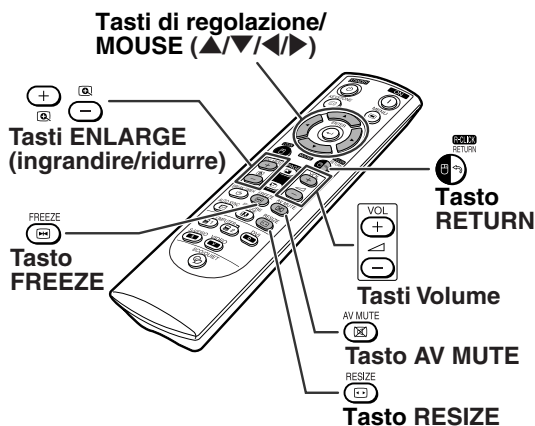

## Regolazione del volume

Premere i tasti / VOL sul proiettore o / VOL sul telecomando per regolare il volume.

▼ Display visualizzato sullo schermo



### Nota

- Premendo o VOL si abbassa il volume. Premendo o VOL si alza il volume.

## Visualizzazione di uno schermo nero e disattivazione temporanea dell'audio

Premere AV MUTE sul telecomando per visualizzare temporaneamente uno schermo scuro e disattivare l'audio.

▼ Display visualizzato sullo schermo



### Nota

- Se premete di nuovo AV MUTE verrà di nuovo visualizzata l'immagine proiettata e attivato l'audio.

## Visualizzazione di una parte ingrandita dell'immagine

Grafici, tabelle o altre porzioni di immagini proiettate possono essere ingrandite. Questo è di aiuto quando si fanno spiegazioni più dettagliate.

- 1 Premere ENLARGE sul telecomando.
  - Ingrandisce l'immagine.
  - Premere o ENLARGE per ingrandire o ridurre l'immagine proiettata.

### Nota

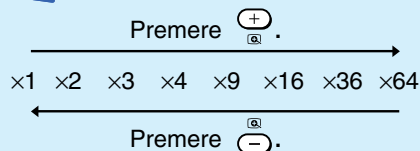

- Potete cambiare l'ubicazione dell'immagine ingrandita usando , , o .

- 2 Premere RETURN sul telecomando per annullare l'operazione.

- L'ingrandimento torna a x1.

### Nota

Nei seguenti casi, l'immagine ritorna al formato normale (x1).

- Quando il modo di INGRESSO viene cambiato.
- Quando premete RETURN.
- Quando è stato modificato il segnale di ingresso.
- Quando cambia la risoluzione del segnale di ingresso e la velocità della frequenza verticale.
- Quando premete RESIZE.

## Fermoimmagine

- 1 Premere FREEZE sul telecomando.
  - Viene attivato il fermo immagine.

- 2 Premere nuovamente FREEZE consente di tornare all'immagine dal dispositivo attualmente collegato.

### Tasti di regolazione/ MOUSE (▲/▼/◀/▶)

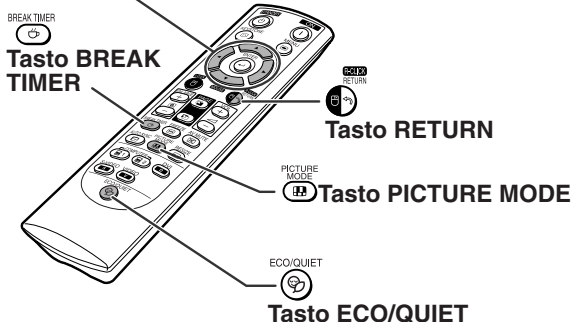

## Visualizzazione e impostazione del timer di interruzione

Questa funzione consente di mostrare il tempo d'interruzione restante durante la riunione.

- 1 Premere il tasto BREAK TIMER. Il timer inizia il conto alla rovescia da 5 minuti.

▼ Visualizzazione su schermo



- 2 Quando appare sul display, premete ▲, ▼, ◀ o ▶ per impostare il timer di interruzione.

- Può essere impostato tra 1 e 60 minuti (per unità di 1).

- 3 Premendo BREAK TIMER viene annullato il timer d'interruzione.

## Attivazione/disattivazione del Modo Eco/Silenzioso

Premere ECO/QUIET sul telecomando o ECO/QUIET sul proiettore per attivare e disattivare il Modo Eco/Silenzioso.

- Se il Modo Eco/Silenzioso è "Attivata", il rumore della ventola di raffreddamento si riduce, il consumo energetico si abbassa e la lampada dura più a lungo. (La luminosità delle immagini proiettate diminuisce del 20%).

	Luminosità	Consumo (usando CA 100V)	Durata della lampada
Attivata	80%	300 W	circa. 3.000 ore
Disattivata	100%	360 W	circa 2.000 ore

## Selezione del modo Immagine

È possibile selezionare il modo immagine adatto per l'immagine proiettata, ad esempio un film o un videogioco.

Premere PICTURE MODE sul telecomando.

- Se si preme PICTURE MODE, si passa al modo Immagine nell'ordine

→ STANDARD → PRESENTAZIONE → CINEMA → GIOCO → sRGB →

### Nota

- "sRGB" viene visualizzato solo quando viene immesso un segnale RGB.
- Premere RETURN per tornare al modo "STANDARD" mentre "Mod. Immagine" è visualizzato sullo schermo.

## Modo di visualizzazione delle immagini

Questa funzione vi permette di modificare o personalizzare il modo di visualizzazione dell'immagine per aumentare la qualità dell'immagine. È possibile scegliere un'immagine in base al segnale di input.

Tasti di regolazione/  
MOUSE (▲/▼/◀/▶)

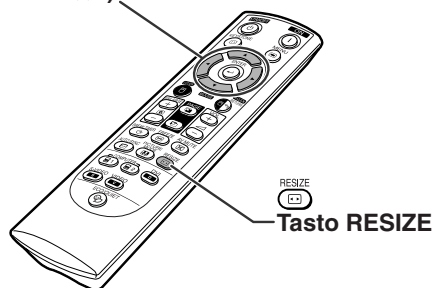

RESIZE

Tasto RESIZE

## COMPUTER

		NORMALE	PIENA	DOT BY DOT	BORDO	STIRATURA	
Rapporto di ingrandimento 4:3	SVGA (800 × 600)	1024 × 768	1024 × 768	800 × 600	768 × 576	1024 × 576	
	XGA (1024 × 768)			1024 × 768			
	SXGA (1280 × 960)			1280 × 960			
	SXGA+ (1400 × 1050)			1400 × 1050			
Altri rapporti di ingrandimento	SXGA (1280 × 1024)	968 × 768	1024 × 768	1280 × 1024	—	—	
	1280 × 720	1024 × 576		1280 × 720			
	1360 × 768	1024 × 578		1360 × 768			
	1366 × 768	1024 × 576		1366 × 768			
	1280 × 768	1024 × 614		1280 × 768			960 × 576
	1280 × 800	1024 × 640		1280 × 800			922 × 576











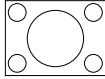
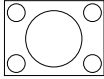
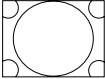

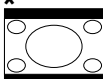
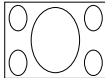
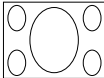
Segnale di ingresso		Per schermi 4:3			Per schermi 16:9	
Computer	Tipo immagine	NORMALE	PIENA	DOT BY DOT	BORDO	STIRATURA
Risoluzione inferiore rispetto a XGA	 Rapporto di ingrandimento 4:3		—			
XGA				—		
Risoluzione superiore rispetto a XGA						
SXGA (1280 × 1024)	 Rapporto di ingrandimento 5:4					
1280 × 720	 Rapporto di ingrandimento 16:9				Selezionare "Normale".	
1360 × 768 1366 × 768						
1280 × 768						
1280 × 800	 Rapporto di ingrandimento 16:10					

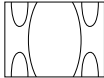
■: Area tagliata sulla quale le immagini non possono essere proiettate

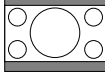
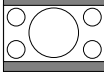
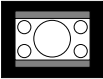
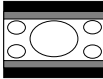
⋯: Area in cui i segnali sono fuori dallo schermo

\*Per queste immagini è possibile utilizzare la funzione di Spost. imm.

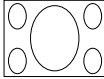
## VIDEO

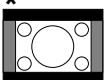
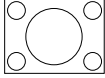
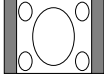
Segnale di ingresso		Per schermi 4:3			Per schermi 16:9	
DVD/Video	Tipo immagine	NORMALE	ZOOM AREA	STIRATURA V	BORDO	STIRATURA
480I, 480P, 576I, 576P, NTSC, PAL, SECAM	 Rapporto di ingrandimento 4:3					
	 Compressione					
	 Lettere					
720P, 1035I, 1080I	 Rapporto di ingrandimento 16:9				<b>Selezionare "Normale".</b>	
540P	 Rapporto di ingrandimento 16:9					
	 (Rapporto di ingrandimento 4:3 nello schermo 16:9)					

 : Area tagliata sulla quale le immagini non possono essere proiettate

 : Area nella quale le immagini non sono incluse nei segnali originali

\*Per queste immagini è possibile utilizzare la funzione di Spost. imm.



## Uso del telecomando come un mouse da computer senza cavo

Se il proiettore e un computer vengono collegati mediante un cavo USB, è possibile utilizzare il telecomando come mouse.

Se il computer è troppo lontano dal proiettore per collegarli con il cavo USB, il ricevitore remoto AN-MR2 (venduto separatamente) consente di gestire il proiettore con il telecomando. Per ulteriori informazioni, vedere il manuale d'uso del ricevitore.

### Collegamento con cavo USB

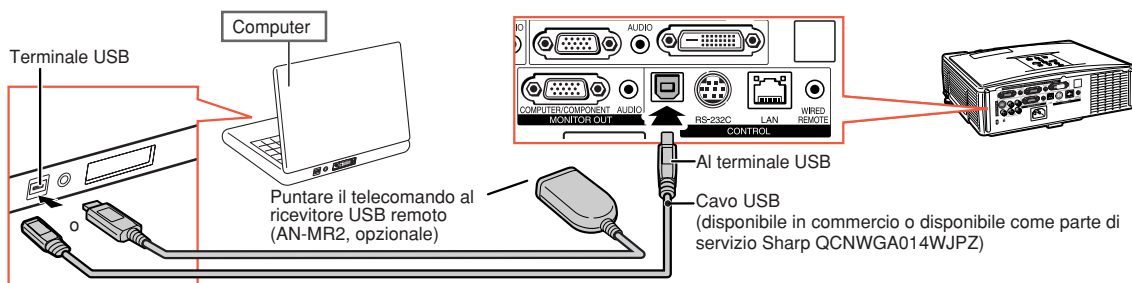

Il puntatore del mouse può essere mosso e utilizzato nel modo seguente dopo che sia stato connesso.

#### ■ Quando si muove il cursore

Premere i tasti di regolazione/MOUSE (▲/▼/◀/▶).

#### ■ Per il click sinistro

Premere **L-CLICK**.

#### ■ Per il click destro

Premere **R-CLICK**.

#### ■ Se il vostro computer utilizza un mouse con un solo click (come Macintosh)

Premere **L-CLICK** o **R-CLICK**.

I tasti **L-CLICK** e **R-CLICK** hanno funzioni comuni.

#### ■ Se si utilizzano i tasti [Page Up] e [Page Down]

Equivalgono ai tasti [Page Up] e [Page Down] sulla tastiera di un computer.

Premere **PAGE UP** o **PAGE DOWN**.

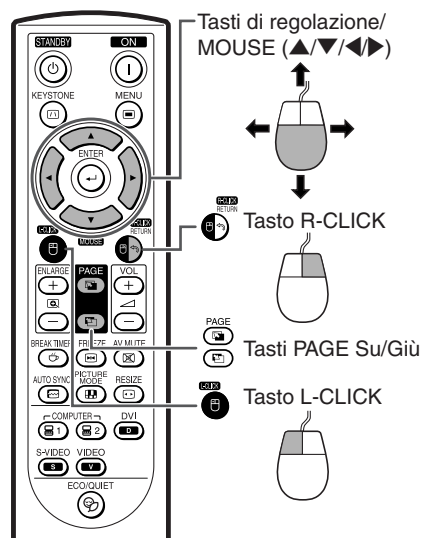

### Nota

- Questa funzione opera solamente con Microsoft® Windows® OS and Mac OS®. In ogni caso, questa funzione non opera con i sistemi operativi che non supportano USB.
  - Versioni precedenti rispetto a Windows® 95.
  - Versioni precedenti rispetto a Windows® NT4.0.
  - Versioni precedenti rispetto a Mac OS® 8.5.
- Non è possibile utilizzare questa funzione quando si visualizza lo schermo del menu.
- Conferma che il computer riconosce la connessione USB.
- Se è visualizzata la scritta "Ridimens." mentre si stanno immettendo segnali con risoluzione maggiore di XGA, ed avete impostato la dimensione dello schermo "Dot by dot" ("punto per punto"), allora non potete agire sulle funzioni del mouse.

# Voci del menu

Nell'immagine seguente vengono raffigurate le opzioni che è possibile impostare nel proiettore.

## Menu "Immagine"

### COMPUTER/COMPONENT 1, 2, DVI-D (Segnale RGB)

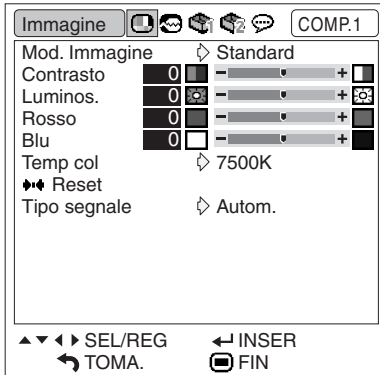

### COMPUTER/COMPONENT 1, 2, DVI-D (Segnale Component), VIDEO, S-VIDEO

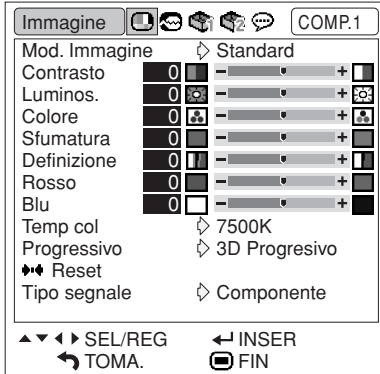

### Menu principale

Immagine  
 ➔ Pagina 44

### Menu secondario

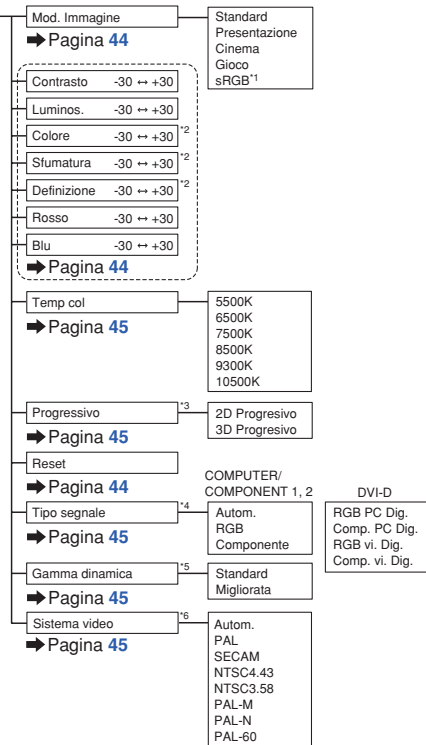

\*1 Voce per immettere segnali RGB attraverso COMPUTER/COMPONENT 1, 2 o DVI-D

\*2 Elementi impostabili quando viene immesso un segnale componente in COMPUTER/COMPONENT 1, 2 o quando si seleziona VIDEO o S-VIDEO.

\*3 "Progressivo" può essere regolato solo se il segnale di input è 480i o 576i.

\*4 Voce per selezionare COMPUTER/COMPONENT 1, 2 o DVI-D

\*5 Voce per selezionare DVI-D

\*6 Voce per selezionare VIDEO o S-VIDEO

## Menu "Sinc.fine"

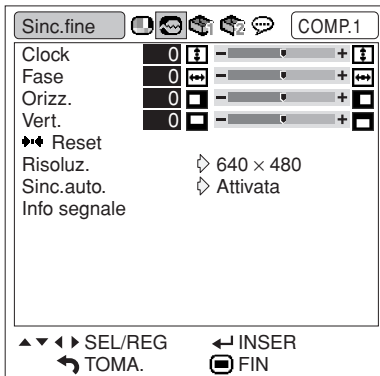

### Menu principale

Sinc.fine  
 ➔ Pagina 46

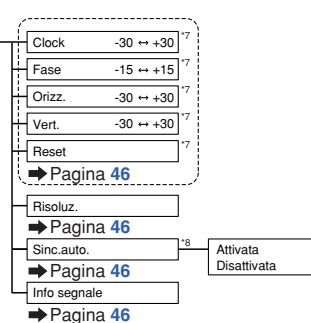

\*7 Voce per immettere segnali RGB attraverso COMPUTER/COMPONENTE 1 o 2

\*8 Voce per immettere segnali RGB attraverso COMPUTER/COMPONENTE 1, 2 o DVI-D



• Il menu "Sinc.fine" è l'unico visualizzato quando l'ingresso del proiettore è COMPUTER/COMPONENT 1, 2 o DVI-D.

## Menu "Opzioni1"

Opzioni1		VIDEO
Timer lam. (dur)	0 h ( 100%)	
Ridimens.	◇ Normale	
Spost. imm.	0	
Trapezio	0	
Chiave autom.	◇ Attivata	
Vis.OSD	◇ Attivata	
Fondo	◇ Logo	
Mod. Eco/Sil.	◇ Attivata	
Spegn. Automatico	◇ Attivata	
Sistema sonoro	◇ Attivata	
Posiz. Menù	◇ Centro	
Chiusura sistema	◇ Disattiva	
Alim. dir. attiv.	◇ Disattiva	
▲▼◀▶ SEL/REG		← INSERT
↶ TOMA.		⏻ FIN

## Menu "Opzioni2"

Opzioni2		COMP.1
Parola d'ordine	◇ Disattiva	
Altoparlante	◇ Attivata	
Uscita audio	◇ Uscita fissa aud.	
Modo PRO	◇ Fronte	
Modalità ventola	◇ Normale	
Uscita del monitor	◇ Attiva	
LAN/RS232C	◇ Attiva	
RS-232C	◇ 9600 bps	
Cliente DHCP	◇ Attivata	
TCP/IP		
Indirizzo MAC	08:00:1F:B1:B7:74	
Proiettore	MYPROJECTOR	
◆◆ Reattiva tutto		
▲▼◀▶ SEL/REG		← INSERT
↶ TOMA.		⏻ FIN

## Menu "Lingua"

Lingua		COMP.1
English		
Deutsch		
Español		
Nederlands		
Français		
◇ Italiano		
Svenska		
Português		
汉语		
한국어		
日本語		
▲▼◀▶ SEL/REG		← INSERT
↶ TOMA.		⏻ FIN

### Menu principale

Opzioni1  
➔ Pagina 47

Timer lam. (dur)	➔ Pagina 47
Ridimens.	➔ Pagina 47
Spost. imm. -96 ↔ +96	➔ Pagina 47
Trapezio -127 ↔ +127	➔ Pagina 48
Chiave autom.	➔ Pagina 48
Vis.OSD	➔ Pagina 48
Fondo	➔ Pagina 48
Mod. Eco/Sil.	➔ Pagina 48
Spegn. Automatico	➔ Pagina 48
Sistema sonoro	➔ Pagina 49
Posiz. Menù	➔ Pagina 49
Chiusura sistema	➔ Pagine 49 e 50
Alim. dir. attiv.	➔ Pagina 50

### Menu secondario

COMPUTER	VIDEO
Normale Piena Dot by dot Bordo Stiratura	Normale Zoom Area Stiratura V Bordo Stiratura
Attivata Disattivata	
Attivata Disattivata	
Logo Blu Nessuno	
Attivata Disattivata	
Attivata Disattivata	
Attivata Disattivata	
Centro Sup. dest. Inf. dest. Sup. sin. Inf. sin.	
Codice vecchio Codice nuovo Conferma	
Attiva Disattiva	

### Menu principale

Opzioni2  
➔ Pagina 51

Parola d'ordine	➔ Pagina 51
Altoparlante	➔ Pagina 52
Uscita audio	➔ Pagina 52
Modo PRO	➔ Pagina 52
Modalità ventola	➔ Pagina 52
Uscita del monitor	➔ Pagina 52
LAN/RS232C	➔ Pagina 52
RS-232C	➔ Pagina 52
Cliente DHCP	➔ Pagina 53
TCP/IP	➔ Pagina 53
Indirizzo MAC	➔ Pagina 54
Proiettore	➔ Pagina 54
Reattiva tutto	➔ Pagina 54

### Menu secondario

Vecchia par. d'ord. Nuova par. d'ord. Conferma
Attivata Disattivata
Uscita fissa aud. Uscita var. audio
Fronte Soff+fronte Retro Soff+retro
Normale Alta
Attiva Disattiva
Attiva Disattiva
9600 bps 38400 bps 115200 bps
Attivata Disattivata
Indirizzo IP Masc. subnet Gateway

\*1 Regolabile solo se Cliente DHCP è impostato su "Disattivata"

\*2 Solo display

### Menu principale

Lingua  
➔ Pagina 54

English
Deutsch
Español
Nederlands
Français
Italiano
Svenska
Português
汉语
한국어
日本語

# Uso dello schermo menu

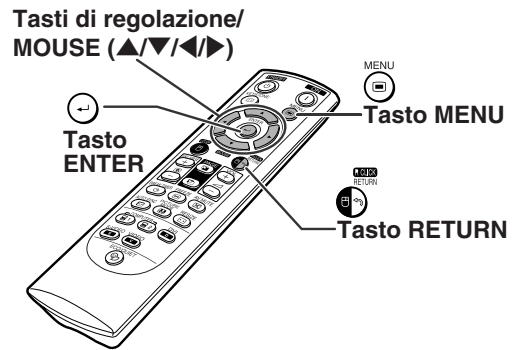
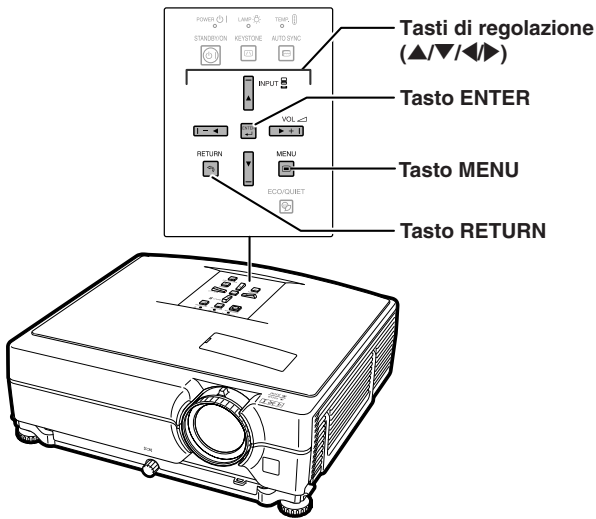

## Selezioni del menu

### Esempio: Regolazione della "Luminos."

- La stessa operazione può essere eseguita utilizzando i tasti sul proiettore.

#### 1 Premere **MENU**.

- Appare sul display lo schermo del menu "Immagine" per il modo dell'ingresso selezionato.

#### 2 Premere **▶** o **◀** per visualizzare gli altri schermi menu.

- L'icona del menu dello schermo menu selezionato viene evidenziata.

Icona del menu	Schermo menu
	Immagine
	Sinc.fine
	Opzioni1
	Opzioni2
	Lingua

#### Nota

- Il menu "Sinc.fine" non è disponibile per VIDEO o S-VIDEO.

### Esempio: Menu dello schermo "Immagine" per il modo COMPUTER/COMPONENT 1 (RGB)

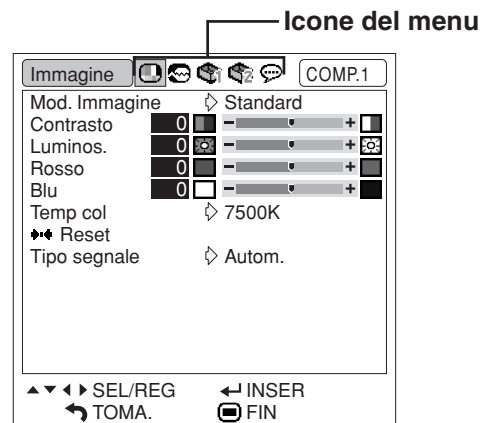

### 3 Premere ▲ o ▼ per selezionare la voce da regolare.

- La voce selezionata viene evidenziata.

## Per regolare l'immagine proiettata mentre la si osserva

#### Premere ○ENTER.

- La voce singola di regolazione selezionata (ad esempio, "Luminos.") viene visualizzata in sostituzione del menu.
- Quando si preme ▲ o ▼, viene visualizzata la seguente voce ("Rosso" dopo "Luminos.").

#### Nota

- Premere ○RETURN per ritornare allo schermo precedente.

Voci singole di regolazione

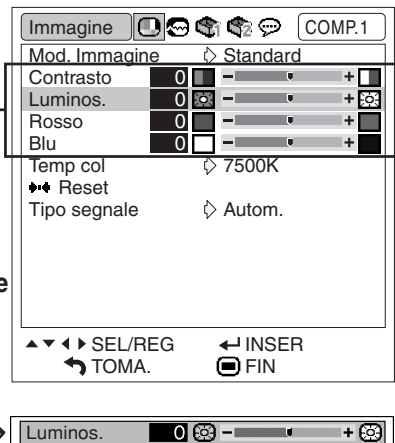

### 4 Premere ◀ o ▶ per regolare la voce selezionata.

- La regolazione viene memorizzata.
- Per alcune voci di menu premere ▶ per visualizzarne i sottomenu, quindi premere ▲ o ▼ per selezionare una voce di regolazione, infine premere ○ENTER.

### 5 Premere ○MENU.

- Lo schermo menu scompare.

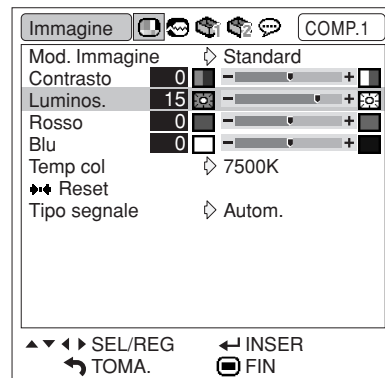

# Regolazione dell'immagine (menu "Immagine")

Funzioni del menu ➔ Pagina 42

► Esempio: Menu dello schermo "Immagine" per il modo DVI-D

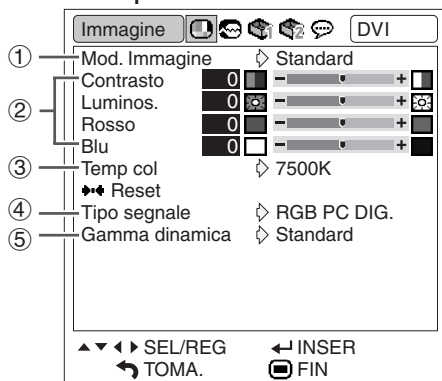

► Esempio: Menu dello schermo "Immagine" per il modo VIDEO

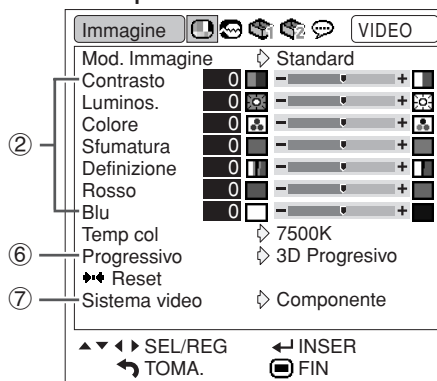

## ① Selezione del modo Immagine

Questa funzione permette di selezionare il modo immagine in base alla luminosità della stanza o al contenuto dell'immagine da riprodurre. In tutti i modi immagine, le opzioni sul menu "Immagine" possono essere regolate e salvate.

Voci selezionabili	Descrizione
Standard	Per un'immagine standard
Presentazione	Consente di aumentare la luminosità di determinate aree dell'immagine per rendere le presentazioni più vivaci.
Cinema	Applica una tonalità naturale all'immagine proiettata.
Gioco	Applica una maggiore definizione all'immagine proiettata.
sRGB	Per la riproduzione ad alta fedeltà di immagini da un computer.

### Nota

- È anche possibile premere **PICTURE MODE** sul telecomando per selezionare il modo Immagine. (Vedere pagina 36.)
- "sRGB" viene visualizzato solo quando viene immesso un segnale RGB.
- sRGB è uno standard internazionale per la riproduzione del colore stabilito dall'IEC (International Electrotechnical Commission, Commissione elettrotecnica internazionale). Poiché l'area di colore fisso è stata stabilita dall'IEC, quando si seleziona "sRGB" le immagini vengono visualizzate con una tonalità naturale basata sull'immagine originale. Per ulteriori informazioni sulla funzione sRGB, visitare "<http://www.srgb.com/>". Quando è selezionata l'opzione "sRGB" non è possibile impostare gli elementi "Rosso", "Blu" e "Temp col".

### Informazioni

- Quando è selezionata l'opzione "sRGB", l'immagine proiettata può diventare scura, tuttavia non si tratta di un malfunzionamento.

## ② Regolazione dell'immagine

Selezionare un modo immagine prima di regolare l'immagine stessa.

Voci selezionabili	Tasto ◀	Tasto ▶
Contrasto	Per diminuire il contrasto.	Per aumentare il contrasto.
Luminos.	Per ridurre la luminosità.	Per aumentare la luminosità.
Colore <sup>*1</sup>	Per diminuire l'intensità dei colori.	Per aumentare l'intensità dei colori.
Sfumatura <sup>*1</sup>	I toni della pelle diventano viola.	I toni della pelle diventano verdastri.
Definizione <sup>*1</sup>	Per ridurre la nitidezza.	Per aumentare la nitidezza.
Rosso <sup>*2</sup>	Per diminuire il rosso.	Per aumentare il rosso.
Blu <sup>*2</sup>	Per diminuire il blu.	Per aumentare il blu.

<sup>\*1</sup> "Colore", "Sfumatura" e "Definizione" non sono visualizzati se il segnale RGB viene immesso tramite COMPUTER/COMPONENT 1, 2 o DVI-D.

<sup>\*2</sup> "Rosso" e "Blu" non sono regolabili se è selezionato "sRGB".

### Nota

- "Definizione" può essere regolato in caso di rivelazione dei segnali 480I, 480P, 540P, 576I, 576P, 720P, 1035I o 1080I mentre.
- Per azzerare tutte le voci di regolazione, selezionare "Reset" e premere **ENTER**.

### ③ Regolazione della temperatura dei colori

Voci selezionabili	Descrizione
5500K	Per ridurre la temperatura dei colori e ottenere immagini più calde e rosso incandescente.
6500K	
7500K	
8500K	
9300K	Per aumentare la temperatura dei colori e ottenere immagini più fredde e blu fosforescente.
10500K	



Nota

- I valori su “Temp col” sono solo per uso generale standard.
- “Temp col” non può essere impostata se “sRGB” è selezionato.

### ④ Impostazioni del tipo di segnale

Questa funzione permette di selezionare il tipo di segnale di ingresso RGB o a componenti per COMPUTER/COMPONENTE 1, 2 o DVI-D.

#### COMPUTER/COMPONENTE 1, 2

Voci selezionabili	Descrizione
Autom.	I segnali di ingresso vengono riconosciuti automaticamente come RGB o componente.
RGB	Impostato quando vengono ricevuti i segnali RGB.
Componente	Impostato quando vengono ricevuti i segnali componente.

#### DVI-D

Voci selezionabili	Descrizione
RGB PC Dig.	Impostare quando si ricevono segnali RGB PC digitali da computer.
Comp. PC Dig.	Impostare quando si ricevono segnali componente PC digitali da computer.
RGB vi. Dig.	Impostare quando si ricevono segnali RGB video digitali da apparecchio video.
Comp. vi. Di.	Impostare quando si ricevono segnali componente video digitali da apparecchio video.

### ⑤ Selezione della Gamma dinamica

Se il tipo di segnale di uscita dell'apparecchiatura compatibile con DVI-D non corrisponde al tipo di segnale di ingresso del proiettore, l'immagine risultante potrebbe non essere ottimale. In tal caso, passare a “Gamma dinamica”.

Voci selezionabili	Descrizione
Standard	Quando i livelli di nero dell'immagine mostrano un effetto banding o appaiono sbiaditi, selezionare la voce che permette di ottenere la qualità migliore di visualizzazione (nella maggior parte dei casi, selezionare “Standard”).
Migliorata	



Nota

- È possibile selezionare la gamma dinamica solo se è selezionato il modo di ingresso “DVI-D”.

### ⑥ Selezione del modo progressivo

Voci selezionabili	Descrizione
2D Progressivo	Questa funzione è utile per visualizzare immagini rapide, ad esempio sport pubblicitari e film d'azione.
3D Progressivo	Questa funzione è utile per visualizzare delle immagini più nitide che si muovono relativamente lentamente, ad esempio teatro e documentari.



Nota

- Quando l'immagine è offuscata o disturbata, selezionare il modo ottimale.
- Quando usate delle entrate progressive, queste entrate vengono visualizzate direttamente e per questo non è possibile selezionare il modo “2D Progressivo” e “3D Progressivo”.

### ⑦ Impostazione del sistema video

Il modo del sistema di ingresso video è preselezionato su “Autom.”; tuttavia si può non ricevere un'immagine nitida dal componente audio-video collegato, a seconda delle differenze tra i segnali video. In tal caso, commutate il segnale video.

Voci selezionabili
Autom.
PAL
SECAM
*NTSC4.43
NTSC3.58
PAL-M
PAL-N
PAL -60

\* Quando riproducete dei segnali NTSC in componenti video PAL.



Nota

- Il segnale video può essere impostato solo nel modo VIDEO o S-VIDEO.
- Quando “Sistema video” è impostato su “Autom.”, la ricezione di un'immagine nitida può risultare impossibile a causa delle differenze di segnale. In tal caso, commutare il sistema video del segnale di origine.

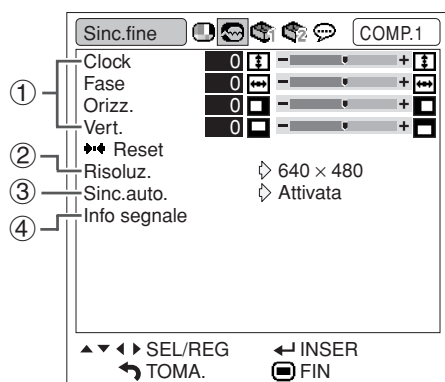

## ① Regolazione delle immagini del computer

Se non è possibile ottenere l'immagine ottimale con la regolazione Sinc.auto., utilizzare la funzione Sinc.fine.

Voci selezionabili	Descrizione
Clock	Regolare il rumore verticale.
Fase	Regolare il rumore orizzontale (simile alla registrazione nel videoregistratore)
Orizz.	Centrare l'immagine sullo schermo spostandola a sinistra o a destra.
Vert.	Centrare l'immagine sullo schermo spostandola in alto o in basso.

### Nota

- Per azzerare tutte le voci di regolazione, selezionate “Reset” e premere ENTER.
- La gamma di regolazione di “Vert.” (posizione verticale) potrebbe variare a seconda della risoluzione dello schermo del computer.

## ② Impostazione della risoluzione

Normalmente, viene rivelato il tipo del segnale d'entrata e viene selezionato automaticamente il modo della risoluzione corretta. Tuttavia, per alcuni segnali, la risoluzione ottimale in “Risoluz.” sullo schermo del menu “Sinc.fine” deve essere selezionata secondo il modo di visualizzazione del computer.

### Nota

- La visualizzazione di motivi creati al computer ripetuti una volta ogni due righe (strisce orizzontali) può provocare lo sfarfallio dell'immagine rendendone la proiezione disturbata.
- Per ulteriori informazioni sul segnale d'entrata attualmente selezionato, vedere la colonna “Controllo del segnale d'entrata”.

## ③ Regolazione Sinc.auto.

Usato per regolare automaticamente l'immagine del computer.

Voci selezionabili	Descrizione
Attivata	La regolazione Sinc.auto. si verificherà quando il proiettore viene acceso o quando i segnali di ingresso vengono cambiati quando collegati ad un computer.
Disattivata	La regolazione Sinc.auto. non viene eseguita automaticamente.

### Nota

- La regolazione Sinc.auto. si può eseguire anche premendo AUTO SYNC sul proiettore o AUTO SYNC sul telecomando.
- Può essere necessario un po' di tempo per completare la regolazione “Sinc.auto.”, a seconda dell'immagine del computer collegato al proiettore.

## ④ Controllo del segnale d'entrata

Questa funzione vi consente di controllare le informazioni correnti del segnale d'entrata.



# Utilizzo del menu "Opzioni1"

Funzioni del menu ➔ Pagina 42

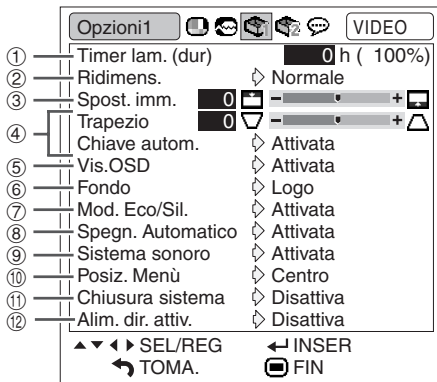

## 1 Controllo dello stato di durata della lampada

Potete confermare il tempo di utilizzo complessivo della lampada e il tempo rimasto (percentuale).

Condizione di utilizzo lampada	Tempo di durata rimanente	
	"dur" (durata)	Tempo di durata rimanente
		100%      5%
Utilizzata esclusivamente se "Mod. Eco/Sil." è attivato.	circa 3.000 ore	circa 150 ore
Utilizzata esclusivamente se "Mod. Eco/Sil." è disattivato.	circa 2.000 ore	circa 100 ore

### Nota

- Si consiglia di sostituire la lampada quando la durata residua della lampada arriva al 5%.
- La durata rimanente della lampada varia all'interno della gamma dei valori indicati a seconda della frequenza con cui "Mod. Eco/Sil." viene cambiata tra "Attivata" e "Disattivata". (Vedere pagina 48.)
- La durata di vita della lampada può variare in funzione delle condizioni di utilizzo.

## 2 Impostazione del modo Ridimensiona

### Nota

- Per dettagli sul modo Ridimensiona, vedere le pagine 37 e 38.
- È anche possibile premere **RESIZE** sul telecomando per selezionare il modo Ridimensiona (Vedere pagina 37.)

## 3 Regolazione della posizione dell'immagine

È possibile spostare verticalmente l'immagine proiettata.

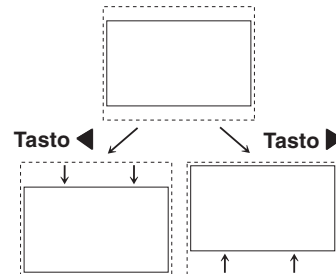

### Nota

- Questa funzione è possibile soltanto in alcune modo di visualizzazione delle immagini. (Vedere pagine 37 e 38.)
- Per ripristinare questa funzione, selezionare "0".
- Quando si regola lo spostamento immagine, "Trapezio" è impostato su "0" e "Chiave autom." è impostato su "Disattiva".

## ④ Correzione della deformazione trapezoidale

Se l'immagine viene proiettata dall'alto o dal basso verso lo schermo con una qualche angolazione, questa diventa trapezoidalmente distorta. La funzione per la correzione di tale deformazione è detta **Correzione della deformazione trapezoidale**.

Correzione automatica della deformazione trapezoidale

Impostare "Chiave autom." nel menu "Opzioni1" su "Attivata".

Correzione manuale della deformazione trapezoidale

Impostare "Chiave autom." nel menu "Opzioni1" su "Disattivata", quindi selezionare "Trapezio" e regolare la deformazione con la barra di scorrimento.

**Correzione manuale**

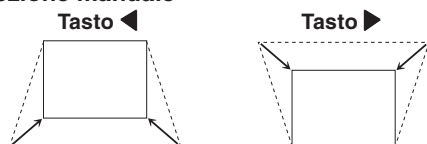

### ✎ Nota

- La correzione della deformazione trapezoidale può essere regolata fino a un angolo di circa  $\pm 12$  gradi con "Chiave autom." e fino a un angolo di circa  $\pm 40$  gradi con la funzione "Trapezio" manuale. (Se "Ridimens." è impostato su "Normale").
- Se lo schermo è obliquo o l'immagine è rovinata, impostare "Chiave autom." su "Disattivata".
- Durante la regolazione della deformazione trapezoidale o se "Chiave autom." è impostato su "Attivata", "Spst. imm." è impostato automaticamente su "0".

## ⑤ Impostazione del display visualizzato sullo schermo

Questa funzione vi permette di accendere o spegnere i messaggi sullo schermo.

Voci selezionabili	Descrizione
Attivata	Sono visualizzati tutti i display sullo schermo.
Disattivata	<ul style="list-style-type: none"> <li>• INGRESSO/VOLUME/AV MUTE/ FERMO IMMAGINE/SINC. AUTO/ INGRAND./ "È stato premuto un tasto non valido." non vengono visualizzati.</li> <li>• Il messaggio "Tutti i tasti sul proiettore sono stati bloccati" viene visualizzato quando il  STANDBY/ON viene premuto mentre è attiva la funzione di blocco tastiera.</li> </ul>

## ⑥ Selezione di un'immagine di avvio e di fondo

Voci selezionabili	Descrizione
Logo	Immagine default SHARP
Blu	Schermo blu
Nessuno	Schermo nero

## ⑦ Impostazione del Modo Eco/Silenzioso

Voci selezionabili	Luminosità	Rumore della ventola	Consumo (usando CA 110V)	Durata della lampada
Attivata	80%	Basso	300 W	Circa 3.000 ore
Disattivata	100%	Normale	360 W	Circa 2.000 ore

### ✎ Nota

- Quando "Mod. Eco/Sil." è impostato su "Attivata", il consumo della lampada diminuisce e la durata della lampada aumenta. (La luminosità della proiezione diminuisce del 20%.)
- È altresì possibile utilizzare il tasto ECO/QUIET sul telecomando oppure sul proiettore per attivare il Modo Eco/Silenzioso. (Vedere pagina 36).

## ⑧ Funzione di spegnimento automatico

Voci selezionabili	Descrizione
Attivata	Il proiettore entra automaticamente nel modo di attesa quando non rileva alcun segnale di ingresso per un periodo di 15 minuti o più.
Disattivata	La funzione "Spegn. Automatico" viene disabilitata.

### ✎ Nota

- Quando la funzione Spegnimento automatico è su "Attivata", 5 minuti prima che il proiettore passi nel modo di attesa, appare sullo schermo il messaggio "Entrata modo ATTESA in X min.", che indica i minuti rimasti.

## 9 Impostazione dell'audio del sistema

Voci selezionabili	Descrizione
Attivata	Il segnale audio viene emesso dall'altoparlante interno.
Disattivata	Il segnale audio non viene emesso dall'altoparlante interno.

## 10 Scelta della posizione dello schermo dei menu

Selezionare “Posiz. Menù” nel menu “Opzioni1” e la posizione desiderata per lo schermo menu.

Voci selezionabili	Descrizione
Centro	Visualizzato al centro dell'immagine.
Sup. dest.	Visualizzato nella parte superiore destra dell'immagine.
Inf. dest.	Visualizzato nella parte inferiore destra dell'immagine.
Sup. sin.	Visualizzato nella parte superiore sinistra dell'immagine.
Inf. sin.	Visualizzato nella parte inferiore sinistra dell'immagine.

## 11 Funzione Chiusura sistema

Questa funzione impedisce l'uso non autorizzato del proiettore. Una volta attivata, gli utenti devono sempre inserire il codice corretto all'accensione del proiettore. Si raccomanda di conservare il codice in un posto sicuro accessibile solo agli utenti autorizzati.

### Informazioni

- Se si perde o si dimentica il codice, rivolgersi al centro di servizio o al rivenditore autorizzato Sharp più vicino (vedere pagina 66). Anche se la garanzia è ancora in corso di validità, il ripristino del codice comporta un addebito.

### Impostazione/modifica del codice

**1** Selezionare “Chiusura sistema” nel menu “Opzioni1”, quindi premere ►.

- E' visualizzato un messaggio.
- Leggere il messaggio e premere ◀ENTER.
- Compare la schermata per inserire il codice.

**2** Premere i 4 tasti del telecomando o del proiettore per immettere il codice predefinito in “Codice vecchio”.

- Quando si imposta per la prima volta il codice, premere quattro volte ▼ sul proiettore.

### ▼ Display visualizzato sullo schermo

Chiusura sistema				
Codice vecchio	—	—	—	—
Codice nuovo	—	—	—	—
Conferma	—	—	—	—
← TOMA.		☐ FINE		

### Nota

- Se si immette un codice errato, il cursore torna al primo punto in “Codice vecchio”.
- Il codice predefinito è composto da 4 tasti ▼ bsul proiettore. Se è impostato tale codice, lo schermo di inserimento del codice non viene visualizzata quando si accende l'unità.

**3** Premere i 4 tasti sul telecomando o sul proiettore per inserire il nuovo codice in “Codice nuovo”.

### Nota

- Per il codice non è possibile utilizzare i seguenti tasti:
  - Tasto STANDBY/ON
  - Tasto ON
  - Tasto STANDBY
  - Tasto ENTER
  - Tasto L-CLICK
  - Tasto R-CLICK/RETURN
  - Tasto MENU
  - Tasto ECO/QUIET
  - Tasto BREAK TIMER
- La funzione di chiusura del sistema riconosce singolarmente ciascun tasto del telecomando o del proiettore, anche se i tasti hanno lo stesso nome. Se è stato impostato utilizzando i pulsanti sul proiettore, il codice non può essere annullato dal telecomando.

**4** Inserire lo stesso codice in “Conferma”.

### Nota

#### Per annullare il codice impostato

- Premere quattro volte ▼ sul proiettore nei passaggi 2 e 3 sopra riportati.

## Quando si imposta "Chiusura sistema"

Quando è impostata la Chiusura sistema, all'accensione del proiettore viene visualizzata la casella di immissione del codice.

Inserire il codice corretto per iniziare la proiezione. Se non si immette il codice corretto non sarà proiettata alcuna immagine nemmeno quando vengono immessi segnali nel proiettore.

▼ Schermo di immissione del codice

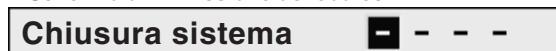

### Nota

- Se non viene immesso alcun codice chiave, l'immagine non viene visualizzata anche se il proiettore riceve il segnale di ingresso.

## 12 Funzione Alim. dir. attiv.

Voci selezionabili	Descrizione
Attivata	Il proiettore si accende automaticamente quando il cavo di alimentazione viene inserito nella presa CA oppure quando viene premuto l'interruttore.
Disattivata	Il proiettore si accende manualmente (vedere pagina 30) e non automaticamente quando il cavo di alimentazione viene inserito nella presa CA oppure viene premuto l'interruttore.

## Blocco dei pulsanti di funzionamento sul proiettore (Funzione di blocco tastiera)

Utilizzare questa funzione per bloccare i pulsanti di funzionamento sul proiettore.

- **Blocco dei pulsanti di funzionamento**  
Tenere premuto ENTER sul proiettore per circa 5 secondi durante l'accensione del proiettore.

▼ Display visualizzato sullo schermo

### Accendi blocco tastiera

- La funzione di blocco tastiera non influisce sul funzionamento tramite i pulsanti del telecomando.
- Non è possibile utilizzare la funzione di blocco tastiera durante la fase di riscaldamento del proiettore.

- **Sblocco della tastiera**

Tenere premuto ENTER sul proiettore per circa 5 secondi.

▼ Display visualizzato sullo schermo

### Spegni blocco tastiera

- Quando il proiettore è in modalità standby, è possibile rilasciare il blocco tastiera tenendo premuti contemporaneamente ENTER e STANDBY/ON sul proiettore per circa 5 secondi.

### Informazioni

- È possibile attivare la funzione di blocco dei tasti solo se sul display non è visualizzato nulla.

# Set di funzioni di aiuto nell'impostazione (menu "Opzioni2")

Funzioni del menu ➡ Pagina 42

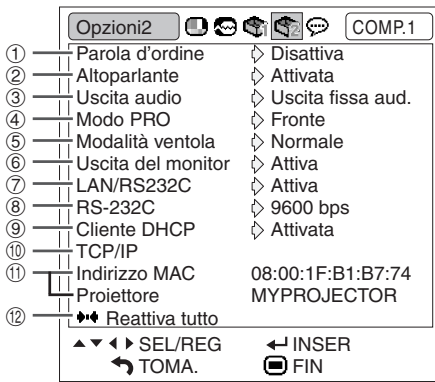

## 1 Impostare una parola d'ordine

Se non volete che altre persone cambino le impostazioni del menu "Opzioni2", impostate una parola d'ordine.

### 1 Selezionare "Parola d'ordine", poi premere ▶.

- Compare la schermata per l'inserimento della parola d'ordine.



### 2 Premere ▲ o ▼ per impostare la prima cifra in "Nuova parola d'ordine", poi premere ▶.

### 3 Inserire le rimanenti 3 cifre e poi premere ◀ENTER.

### 4 Inserire la stessa parola d'ordine in "Confermare nuovamente" e poi premere ◀ENTER.

#### Nota

- Una volta impostata la parola d'ordine dovete inserire la parola d'ordine per cambiare le impostazioni del menu "Opzioni2".

## Cambiare la parola d'ordine

### 1 Selezionare "Parola d'ordine", poi premere ▶.

- Compare la schermata per l'inserimento della parola d'ordine.

### 2 Inserire la parola d'ordine in "Vecchia parola d'ordine" utilizzando ▲, ▼, ▶ e ◀, poi premere ◀ENTER.

### 3 Inserire la parola d'ordine in "Vecchia parola d'ordine" utilizzando ▲, ▼, ▶ e ◀, poi premere ◀ENTER.

### 4 Inserire nuovamente la stessa parola d'ordine in "Confermare nuovamente" utilizzando ▲, ▼, ▶ e ◀, poi premere ◀ENTER.

#### Nota

- Se non necessitate più la protezione della parola d'ordine per le impostazioni menu "Opzioni2", premere ◀ENTER senza inserire la nuova parola d'ordine nella fase 3 e 4.
- Per cancellare le impostazioni della parola d'ordine premere ◀RETURN.

## Se dimenticate la parola d'ordine

Se dimenticate la parola d'ordine eseguite la seguente procedura per cancellarla, poi impostate un'altra parola d'ordine.

Premere



sul proiettore.

#### Nota

- Se ◀ENTER viene tenuto premuto per più di 5 secondi i tasti operativi sul proiettore verranno bloccati. (Vedere pagina 50.)
- Non potete utilizzare i tasti del telecomando per cancellare la parola d'ordine.

## ② Impostazioni degli altoparlanti

Questa funzione permette di impostare l'uscita audio degli altoparlanti interni su "Attivata" o "Disattivata" come quando il proiettore è collegato ad un amplificatore esterno.

Voci selezionabili	Descrizione
Attivata	Il segnale audio è emesso dagli altoparlanti interni.
Disattivata	Il segnale audio non è emesso dagli altoparlanti interni.

## ③ Impostazione del tipo di uscita audio

Questa funzione consente di determinare se l'uscita del livello audio dal terminale di uscita AUDIO (uscita MONITOR) è fissa o variabile collegandola con VOLUME.

Voci selezionabili	Descrizione
Uscita fissa aud. (Uscita audio fissa)	L'intensità dell'uscita audio non cambia con il livello del volume del proiettore sorgente.
Uscita var. audio (Uscita audio variabile)	L'intensità dell'uscita audio che varia con il livello del volume del proiettore sorgente.

### Informazioni

- Quando si è impostato "Uscita audio" su "Uscita var. audio", assicuratevi di abbassare il volume del proiettore prima di accendere o spegnere l'unità e quando si cambiano gli ingressi.

## ④ Capovolgimento/Inversione delle immagini proiettate

Questo proiettore è stato dotato di una funzione di capovolgimento/inversione dell'immagine per invertire l'immagine proiettata per varie applicazioni.

Voci selezionabili	Descrizione
Fronte	Immagine normale (proiettata da una posizione davanti allo schermo)
Soff + fronte	Immagine capovolta (proiettata da una posizione davanti allo schermo con un proiettore capovolto)
Retro	Immagine invertita (proiettata da una posizione dietro lo schermo o con uno specchio)
Soff + retro	Immagine capovolta e invertita (proiettata con uno specchio)

### Nota

- Usate questa funzione per l'immagine invertita e per le installazioni al soffitto. (Vedere pagina 19.)

## ⑤ Impostazione della modalità ventola

Questa funzione consente di cambiare la velocità della ventola.

Voci selezionabili	Descrizione
Normale	Adatta per ambienti normali.
Alta	Selezionare questa impostazione quando si utilizza il proiettore ad altitudini di circa 1.500 (4.900 piedi) metri o superiori.

Quando la "Modalità ventola" è impostata su "Alta", la velocità di rotazione della ventola aumenta e di conseguenza aumenta anche la rumorosità della ventola.

## ⑥ Uscita Monitor

## ⑦ LAN/RS232C

Se impostata su "Attiva", la funzione viene attivata e vi è consumo energetico anche in modo Standby. Si consiglia di impostare questa funzione su "Disattiva" quando non è connessi. In questo modo si riduce il consumo energetico quando il proiettore è in modo Standby.

Voci selezionabili	Descrizione
Attiva	La funzione è attivata anche se il proiettore è in modo Standby.
Disattiva	La funzione è disattivata quando il proiettore è in modo Standby.

### Nota

- Se si desidera controllare il proiettore con la funzione LAN/RS232C, selezionare "Attiva".

## ⑧ Selezione della velocità di trasmissione (RS-232C)

Assicuratevi che sia il proiettore che il computer siano impostati sulla stessa frequenza di baud.

Voci selezionabili	Descrizione
9600 bps	La velocità di trasmissione è bassa. ↕ La velocità di trasmissione è alta.
38400 bps	
115200 bps	

### Nota

- Fare riferimento alla "GUIDA DI IMPOSTAZIONE" contenuta nel CD-ROM in dotazione per RS-232C Specifiche e impostazioni dei comandi.
- Fare riferimento al manuale d'uso del computer per le istruzioni per impostare la frequenza di baud del computer.

## ⑨ Impostazione cliente DHCP

Collegare il cavo LAN prima di accendere il proiettore. In caso contrario la funzione cliente DHCP non funziona.

Voci selezionabili	Descrizione
Attivata	Si ottengono automaticamente i parametri di configurazione per la rete TCP/IP.
Disattivata	Imposta manualmente il TCP/IP.

Selezionare “Attivata” per “Cliente DHCP” e poi premere **↵**ENTER. Compare la scritta “Ottendendo l’indirizzo IP...” e poi compare la schermata di menu. Confermare i parametri dell’indirizzo IP, della maschera subnet e del gateway sulla schermata TCP/IP.

Se il server DHCP non è disponibile compare la scritta “Non è stato possibile ottenere l’indirizzo IP”. In questo caso impostare manualmente TCP/IP. (Si veda la voce ⑩.)

## ⑩ Impostazione TCP/IP

Impostare manualmente il TCP/IP.

**1** Selezionare “Disattivata” per il “Cliente DHCP”, poi premere **↵**ENTER.

**2** Selezionare “TCP/IP”, poi premere **↵**ENTER.

**3** Inserire “Indirizzo IP” utilizzando **▲**, **▼**, **▶** e **◀**, poi premere **↵**ENTER.

TCP/IP	
Indirizzo IP	199. 168. 150. 002
Masc. subnet	255. 255. 255. 000
Gateway	000. 000. 000. 000
← TOMA.	☐ FINE

**4** Inserire “Masc. subnet” utilizzando **▲**, **▼**, **▶** e **◀**, poi premere **↵**ENTER.

**5** Inserire “Gateway” utilizzando **▲**, **▼**, **▶** e **◀**, poi premere **↵**ENTER.

Voci selezionabili	Descrizione
Indirizzo IP	Impostazione iniziale di fabbrica: 192.168.150.002 Immettere un indirizzo IP appropriato per la rete.
Masc. subnet	Impostazione iniziale di fabbrica: 255.255.255.000 Impostare la subnet mask (maschera di sottorete) allo stesso modo come quella del computer e apparecchiatura sulla rete.
Gateway	Impostazione iniziale di fabbrica: 000.000.000.000 * Quando non è in uso, impostare a “000.000.000.000”.

### Nota

- Confermare il segmento di rete esistente (gruppo indirizzo IP) per evitare l’impostazione di un indirizzo IP che duplichi gli indirizzi IP di altre apparecchiature di rete o computer. Se “192.168.150.002” non è utilizzato nella rete avente un indirizzo IP di “192.168.150.XXX”, non dovete cambiare l’indirizzo IP del proiettore.
- Per maggiori dettagli riguardo ciascuna impostazione, consultare il vostro amministratore di rete.



## 11 Conferma delle informazioni di rete per il proiettore

Potete confermare l'indirizzo MAC o il nome del proiettore.

Opzioni visualizzate.	Descrizione
Indirizzo MAC	L'indirizzo MAC del proiettore è visualizzato.
Proiettore	Viene visualizzato il nome del proiettore.

### Nota

- Per informazioni su come cambiare il nome del proiettore, vedere la "GUIDA DI IMPOSTAZIONE" contenuta nel CD-ROM in dotazione.

## 12 Ritorno alle impostazioni default

Questa funzione vi permette di inizializzare le impostazioni fatte nel proiettore.

### Nota

- Potete inizializzare le seguenti voci.
- Menu "Sinc.fine"  
Resoluz.
  - Menu "Opzioni1"  
Timer lam. (dur)  
Chiusura sistema
  - Menu "Lingua"



## Selezione della lingua di visualizzazione sullo schermo

Il proiettore dispone di 11 lingue per la visualizzazione sullo schermo.



# Manutenzione

## Pulizia del proiettore

- Assicurarsi che il cavo di alimentazione sia scollegato prima di pulire il proiettore.
- L'involucro e il pannello operativo sono di plastica. Evitare di usare benzene o acqueragia, poiché queste sostanze possono danneggiare l'involucro.
- Non usare sostanze volatili, ad esempio spray insetticida sul proiettore.

Non fissare oggetti in gomma o plastica sul proiettore per un lungo periodo.

Gli effetti di certe sostanze sulla plastica può causare danni alla qualità o alla rifinitura del proiettore.

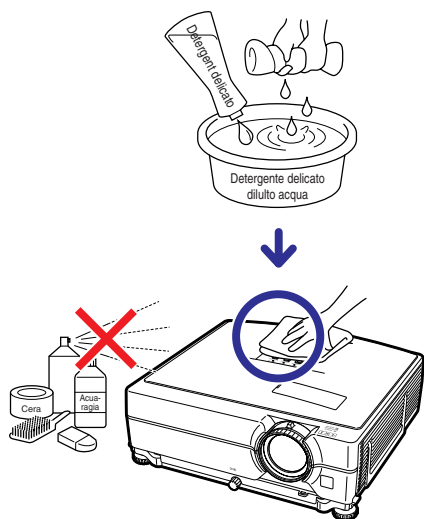

- Rimuovere la sporcizia delicatamente con un panno morbido in flanella.
- Se risultasse difficile rimuovere la sporcizia, inumidire un panno con un detergente diluito con acqua, strizzare il panno bene e poi strofinare il proiettore.

Dei detergenti per pulizia troppo forti potrebbero sbiadire, deformare, o danneggiare la copertura del proiettore. Assicurarsi di testarlo su una piccola, inconspicua area del proiettore prima dell'uso.

## Pulizia dell'obiettivo

- Usare un soffiatore disponibile in commercio oppure un fazzoletto di pulizia (per occhiali e obiettivi) per pulire l'obiettivo. Non usare nessun tipo di prodotti di pulizia liquidi, poiché possono rimuovere il rivestimento superficiale dell'obiettivo.
- Siccome la superficie dell'obiettivo si danneggia con grande facilità, assicurarsi di non graffiare o colpire l'obiettivo.

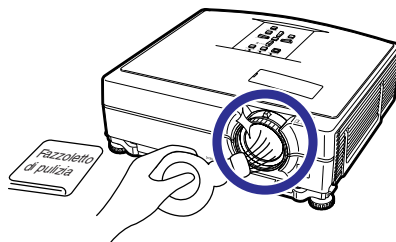

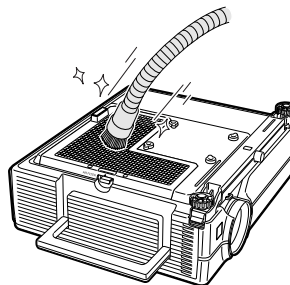
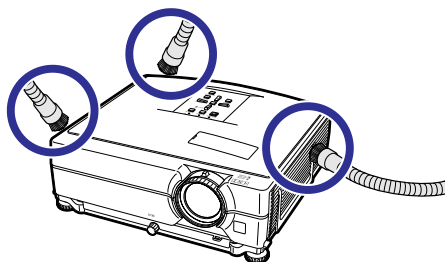

## Pulizia della valvola di scarico e di aspirazione

- Usare un aspirapolvere per rimuovere la polvere dalla valvola di scarico e la valvola di aspirazione.



## Informazioni

- Se volete pulire le valvole dell'aria durante l'uso del proiettore, assicuratevi di premere  STANDBY/ON sul proiettore o  STANDBY sul telecomando e mettete il proiettore nel modo di attesa. Dopo che la ventola di raffreddamento si è fermata, staccare il cavo di alimentazione dalla presa AC e pulire le ventole.
- I filtri dell'aria devono essere puliti ogni 100 ore di utilizzo. Pulirli più spesso se il proiettore viene utilizzato in luoghi polverosi o in cui è consentito fumare.

# Sostituzione del filtro dell'aria

- Il proiettore è dotato di filtri dell'aria che gli consentono di funzionare in modo ottimale.
- Rivolgersi al centro di servizio o al rivenditore autorizzato Sharp più vicino per richiedere la sostituzione del filtro (PFILDA022WJKZ) se non è più possibile pulirlo.

## Sostituzione del filtro dell'aria

- 1** Premere  **STANDBY/ON** sul proiettore oppure  **STANDBY** sul telecomando per portare il proiettore in modo Standby.

- Attendere l'arresto della ventola di raffreddamento.

- 2** Scollegare il cavo di alimentazione.

- Scollegare il cavo di alimentazione dalla presa CA.

- 3** Rimuovere il coperchio del filtro.

- Capovolgere il proiettore. Abbassare il manico per il trasporto (1), afferrare la linguetta (2) e far scorrere il coperchio del filtro (3).

- 4** Rimuovere il filtro dell'aria.

- Prendere il filtro dell'aria con le dita ed estrarlo.

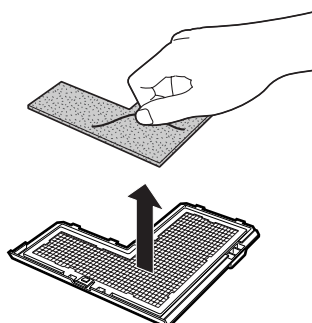
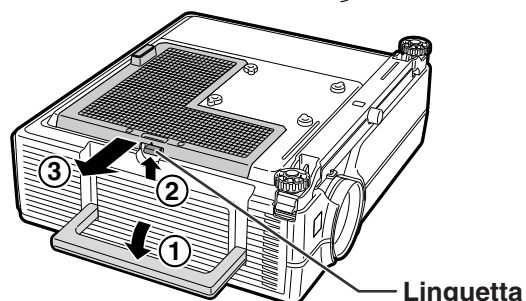
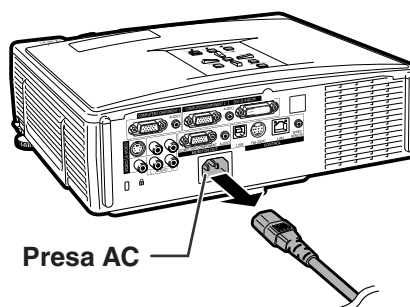
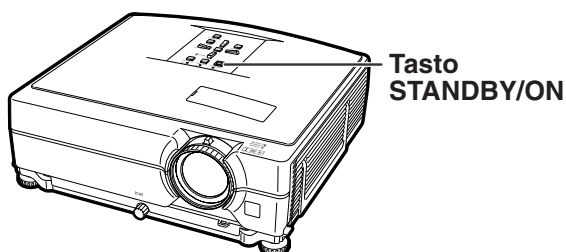
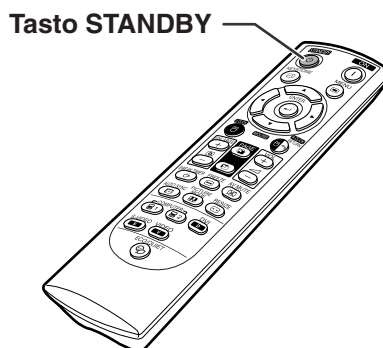

## 5 Collocare un filtro dell'aria di sostituzione.

- Collocare il nuovo filtro dell'aria.

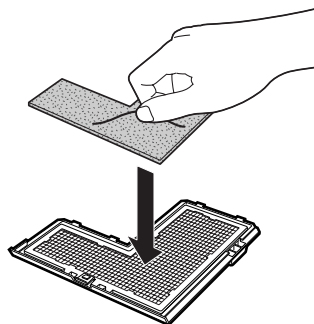

## 6 Sostituire il coperchio del filtro.

- Far scorrere il coperchio del filtro nella direzione indicata dalla freccia per chiuderlo.

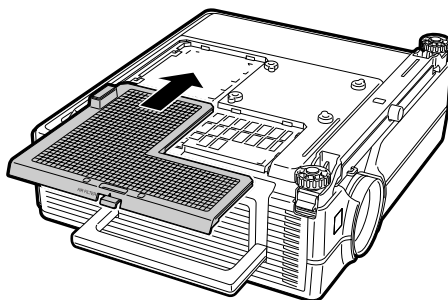

### Nota

- Assicurarsi che il coperchio del filtro sia installato saldamente. In caso contrario l'unità non si accenderà.

# Indicatori manutenzione

- Le spie di avvertimento sul proiettore indicano problemi all'interno dello stesso.
- Se si verifica un problema, si illumina di rosso l'indicatore avvertimento temperatura o quello lampada e il proiettore passa nel modo di attesa. Una volta che il proiettore si trova nel modo di attesa, seguire le procedure qui sotto.

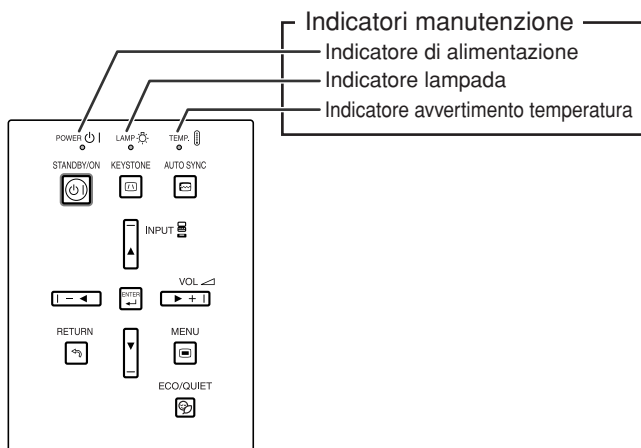

## Sull'indicatore avvertimento temperatura



Se la temperatura all'interno del proiettore aumenta, a causa del blocco delle ventole dell'aria o della posizione delle impostazioni, "TEMPERATURA" si illumina nell'angolo inferiore sinistro dell'immagine. Se la temperatura dovesse continuare a salire, la lampada si spegnerà e l'indicatore avvertimento temperatura lampeggia, il ventilatore di raffreddamento funzionerà per altri 90 secondi e poi il proiettore si troverà nel modo di attesa. Dopo la visualizzazione dell'indicazione "TEMPERATURA", dovete effettuare le seguenti misure alla pagina 59.

## Sull'indicatore lampada



- Quando durata della lampada scende intorno al 5% o meno, "Sost.lampada." (giallo) e sullo schermo viene visualizzata la scritta "Sost. Lampada". Quando la percentuale arriva a 0%, si trasforma in "Sost.lampada." (rosso), la lampada si spegne automaticamente e il proiettore entra nel modo Attesa. A questo punto l'indicatore lampada diventa rosso.
- Se cercate di accendere il proiettore una quarta volta senza sostituire la lampada, il proiettore rimarrà spento.

Indicatore di manutenzione		Problema	Causa	Possibile soluzione	
Normale	Anomalo				
Indicatore avvertimento temperatura	Disattivato	Rosso acceso (Attesa)	La temperatura interna è eccessivamente alta.	<ul style="list-style-type: none"> <li>• Valvola di aspirazione bloccata</li> <li>• Rottura della ventola di raffreddamento</li> <li>• Guasto del circuito interno</li> <li>• Valvola di aspirazione intasata</li> </ul>	<ul style="list-style-type: none"> <li>• Ricollocare il proiettore in un'area dotata di adeguata ventilazione. (Vedere pagina 8.)</li> <li>• Portare il proiettore al centro di servizio o al rivenditore autorizzato Sharp più vicino (vedere pagina 66) per la riparazione.</li> <li>• Pulizia delle valvole di scarico e di aspirazione. (Vedere pagina 55.)</li> </ul>
			Indicatore lampada	Rosso acceso	La lampada non si illumina.
Sostituire la lampada.	<ul style="list-style-type: none"> <li>• La durata della lampada è scesa intorno al 5% o meno.</li> </ul>	<ul style="list-style-type: none"> <li>• Prestare la massima cura quando si sostituisce la lampada.</li> <li>• Fissare il coperchio del gruppo lampada.</li> </ul>			
Indicatore di alimentazione	Verde acceso/rosso acceso Verde lampeggiante (raffreddamento)	Rosso acceso (Attesa)	La lampada non si illumina.	<ul style="list-style-type: none"> <li>• Lampada fulminata</li> <li>• Guasto del circuito della lampada</li> </ul>	<ul style="list-style-type: none"> <li>• Se la spia di alimentazione lampeggia anche quando i coperchi sono installati correttamente oppure se la ventola di raffreddamento non funziona normalmente, rivolgersi al centro di servizio o al rivenditore autorizzato Sharp più vicino (vedere pagina 66) per ricevere consulenza.</li> </ul>
			L'indicatore di alimentazione lampeggia di rosso quando il proiettore è acceso.	<ul style="list-style-type: none"> <li>• Il coperchio del filtro, il coperchio del gruppo lampada o il coperchio dell'alloggiamento della lente è aperto.</li> <li>• Rottura della ventola di raffreddamento</li> </ul>	

### Informazioni

- Se si illumina l'indicatore avvertimento temperatura e il proiettore passa nel modo di attesa, assicurarsi che le valvole dell'aria non siano ostruite (vedere pagina 8), quindi provare a riaccendere l'unità. Prima di collegare il cavo di alimentazione e riaccendere l'unità, attendere il completo raffreddamento del proiettore (almeno 10 minuti).
- Se per alcuni minuti il proiettore si spegne a causa di un'interruzione di corrente o per altri motivi mentre è in funzionamento e si riaccende subito dopo, l'indicatore lampada diventa rosso e la lampada potrebbe non essere accesa. In questo caso, scollegare il cavo di alimentazione dalla presa a muro CA, collegare di nuovo il cavo di alimentazione e riaccendere il proiettore.
- La ventola di raffreddamento mantiene costante la temperatura interna del proiettore e questa funzione viene controllata automaticamente. Il rumore della ventola di raffreddamento potrebbe cambiare durante il funzionamento a seguito dei cambiamenti di velocità della ventola e ciò non indica un malfunzionamento.

# Informazioni sulla lampada

## Lampada

- Si raccomanda di sostituire l'unità lampada (opzionale: AN-C430LP) quando la durata rimanente è scesa intorno al 5% o meno o quando si nota un significativo deterioramento della qualità dell'immagine e del colore. È possibile verificare la durata della lampada (percentuale) con la visualizzazione su schermo (vedere pagina 47).
- Acquistare un'unità lampada di sostituzione di tipo AN-C430LP presso il centro assistenza o il rivenditore autorizzato Sharp più vicino.

### NOTA IMPORTANTE PER I CITTADINI DEGLI STATI UNITI:

La lampada fornita in dotazione con questo proiettore è coperta da una garanzia limitata di 90 giorni. I servizi di assistenza per il proiettore coperti dalla garanzia, compresa la sostituzione della lampada, devono essere eseguiti da un centro di servizio o un rivenditore autorizzato Sharp. Per informazioni sui centri assistenza o i rivenditori autorizzati Sharp, contattare il numero verde: 1-888-GO-SHARP (1-888-467-4277).

SOLO STATI UNITI

## Precauzioni relative alla lampada

- Questo proiettore utilizza una lampada al mercurio pressurizzata. Un suono acuto potrebbe indicare un guasto della lampada. Un guasto della lampada potrebbe essere attribuito a diverse cause, quali: shock eccessivo, raffreddamento inadeguato, graffi sulla superficie o deterioramento della lampada a seguito di una dimenticanza in relazione al tempo di utilizzo della stessa. L'intervallo di tempo fino al guasto dipende molto dalla singola lampada e/o dalle condizioni e dalla frequenza di utilizzo. È importante notare che il guasto produce frequentemente la rottura del bulbo.
- Quando l'indicatore di sostituzione della lampada e l'icona di visualizzazione sul schermo si illuminano, si raccomanda di sostituire immediatamente la lampada con una lampada nuova, anche se sembra funzionare normalmente.
- Se la lampada si rompe, i frammenti di vetro potrebbero riversarsi all'interno del vano della lampada o il gas contenuto nella lampada potrebbe spargersi nella stanza dall'apertura di emissione dell'aria. Poiché il gas contenuto in questa lampada contiene mercurio, arieggiare adeguatamente la stanza se la lampada si rompe ed evitare l'esposizione al gas. In caso di esposizione al gas, consultare immediatamente un medico.
- In caso di rottura della lampada, è possibile che i frammenti di vetro si spargano all'interno del proiettore. In questo caso, si raccomanda di rivolgersi al centro di servizio o al rivenditore autorizzato Sharp più vicino in modo da assicurare un corretto funzionamento del proiettore.

## Sostituzione della lampada

### Attenzione

- Non rimuovere l'unità lampada dal proiettore immediatamente dopo l'uso. La lampada è, infatti, normalmente molto calda e potrebbe provocare ustioni o danni.
- Aspettate almeno un'ora dopo aver scollegato il cavo di alimentazione per lasciare raffreddare la superficie dell'unità lampada prima di rimuovere l'unità lampada.
- **Cambiare con cura la lampada attenendosi alle istruzioni riportate in questa sezione oppure richiedere la sostituzione della lampada presso il centro di servizio o il rivenditore autorizzato Sharp più vicino.\***

\* Se, dopo la sostituzione, la nuova lampada non si accende, portare il proiettore a riparare presso il centro di servizio o il rivenditore autorizzato Sharp più vicino.

## Rimozione ed installazione dell'unità lampada

### ⚠ Attenzione!

- Non rimuovere l'unità lampada dal proiettore immediatamente dopo l'uso. La lampada è molto calda e può causare ustioni o lesioni alle persone.

### 📖 Informazioni

- Non toccare la superficie di vetro dell'unità della lampada o l'interno del proiettore.
- Per evitare di farvi male o di causare danni alla lampada, assicurarsi di seguire attentamente i passi qui sotto.
- Ad eccezione di quelle dell'unità lampada e del relativo coperchio, evitare di allentare le altre viti.

**1** Premere  **STANDBY/ON** sul proiettore o  **STANDBY** sul telecomando per mettere il proiettore nel modo di attesa.

- Attendere fino a quando la ventola di raffreddamento non si ferma.

**2** Scollegare il cavo di alimentazione.

- Scollegare il cavo di alimentazione dalla presa CA.
- Lasciare la lampada fino a quando si è raffreddata completamente (1 ora circa).

**3** Rimuovere il coperchio dell'unità lampada.

- Allentare la vite di servizio dell'utente (1) che fissa il coperchio dell'unità lampada. Far scivolare verso il basso (2) il coperchio dell'unità lampada e rimuoverlo (3).

**4** Rimuovere l'unità lampada.

- Allentare le viti di fissaggio dall'unità lampada. Reggere l'unità lampada e tirarla nella direzione indicata dalla freccia. A questo punto mantenere l'unità lampada in posizione orizzontale e non inclinarla.

Accessori  
opzionali

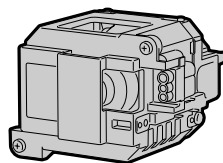

Unità lampada  
AN-C430LP

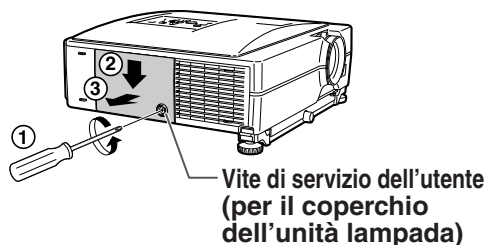
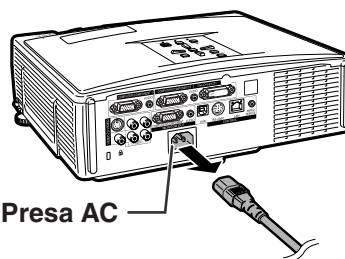
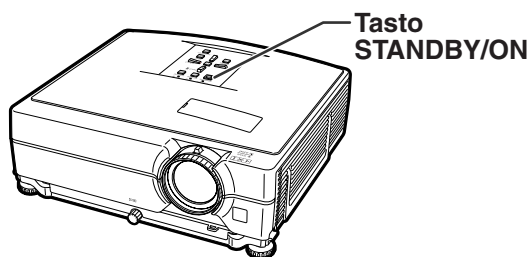



## Informazioni sulla lampada

### 5 Inserire la nuova unità lampada.

- Premere l'unità lampada fermamente nello scomparto dell'unità lampada. Serrare le viti di fissaggio.

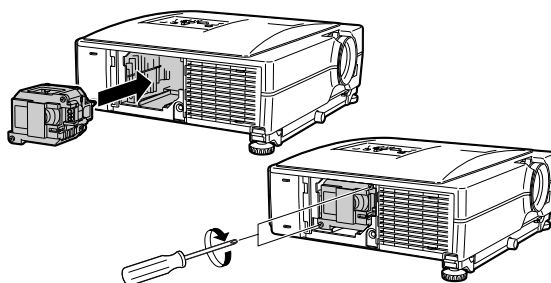

### 6 Riposizionare il coperchio dell'unità lampada.

- Allineare il coperchio dell'unità lampada e farlo scorrere per chiudere. Quindi stringere la vite di servizio per assicurare il coperchio dell'unità lampada.

Vite di servizio dell'utente  
(per il coperchio dell'unità lampada)

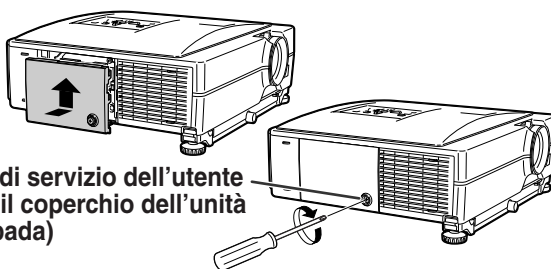

#### Informazioni

- Se l'unità lampada e il relativo coperchio non sono installati correttamente, anche se il cavo di alimentazione è collegato non sarà possibile accendere il proiettore.

## Ripristino del timer della lampada

Azzerare il timer della lampada dopo la sostituzione della lampada.

#### Informazioni

- Assicurarsi di ripristinare il timer della lampada solo alla sostituzione della lampada. Se si azzerare il timer della lampada continuando ad usare la stessa lampada, quest'ultima si può danneggiare o scoppiare.
- È altresì possibile azzerare il timer della lampada tramite la LAN.  
(Per i dettagli fare riferimento alla "GUIDA DI IMPOSTAZIONE" contenuta nel CD-ROM in dotazione.)

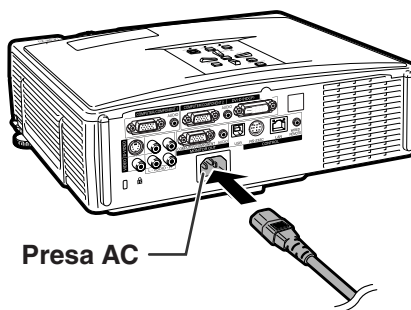



Presca AC

### 1 Collegare il cavo di alimentazione.

- Collegare il cavo di alimentazione nella presa CA del proiettore.

### 2 Azzerare il timer della lampada.

- Tenendo premuti ,  ENTER e  MENU nel proiettore contemporaneamente, premere  STANDBY/ON nel proiettore.
- Appare l'indicazione "LAMP 0000H" sul display, indicando così che è stato azzerato il timer della lampada.

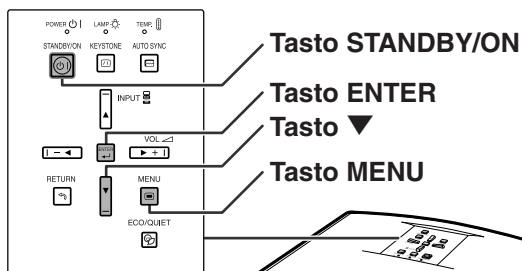

Tasto STANDBY/ON

Tasto ENTER

Tasto ▼

Tasto MENU

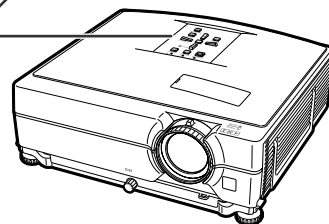



# Scheda di compatibilità del computer

La tabella sottostante elenca i codici di segnale compatibili con il proiettore. Quando le immagini sono distorte oppure non possono essere riprodotte, regolare il segnale di uscita del computer facendo sempre riferimento alla tabella sottostante.

## Computer

- Supporto a segnale multiplo  
Frequenza orizzontale: 15–70 kHz  
Frequenza verticale: 43–85 Hz  
Orologio pixel: 12–108 MHz  
Segnale di sinc.: compatibile con livello TTL
- Compatibile con il segnale di sincronizzazione sul verde
- Compatibile con SXGA+ e SXGA in compressione intelligente
- Tecnologia di compressione intelligente e sistema di espansione

**La seguente, è una lista di modi conformi alla VESA. Nonostante ciò, questo proiettore supporta altri segnali che non appartengono agli standard VESA.**

PC/MAC	Risoluzione	Frequenza orizzontale (kHz)	Frequenza verticale (Hz)	Standard VESA	Supporto DVI	Visualizzazione
PC	640 × 400	27,0	60		✓	Raffinata
		31,5	70			
		37,9	85	✓		
		27,0	60			
		31,5	70			
		37,9	85	✓		
	720 × 400	26,2	50			
		31,5	60	✓		
		34,7	70			
		37,9	72	✓		
		37,5	75	✓		
		43,3	85	✓		
	640 × 480	31,4	50			
		35,1	56	✓		
		37,9	60	✓		
		46,6	70			
		48,1	72	✓		
		46,9	75	✓		
	SVGA 800 × 600	53,7	85	✓		
		35,5	43			
		40,3	50			
		48,4	60	✓		
		56,5	70	✓		
		60,0	75	✓		
	XGA 1.024 × 768	68,7	85	✓		
		55,0	60			
		66,2	70			
67,5		75	✓			
64,0		60	✓			
64,0		60				
SXGA 1.152 × 864	1.280 × 800	62,6	75			
	1.360 × 768	47,7	60			
	1.366 × 768	47,8	60			
SXGA+ 1.280 × 1.024	1.400 × 1.050	64,0	60			
	1.280 × 768	47,8	60			
WXGA 1.280 × 800	1.280 × 800	62,6	75			
	1.360 × 768	47,7	60			
	1.366 × 768	47,8	60			
MAC 13"	VGA 640 × 480	34,9	67			Raffinata
MAC 16"	SVGA 832 × 624	49,7	75			Raffinata
MAC 19"	XGA 1.024 × 768	60,2	75			Reale
MAC 21"	SXGA 1.152 × 870	68,7	75			Compressione intelligente



## Nota

- Questo proiettore potrebbe non essere in grado di far apparire delle immagini dal computer notebook nel modo simultaneo (CRT/LCD). In questo caso, spegnere il display LCD sul computer notebook e fate uscire i dati del display nel modo "solamente CRT". Dettagli su come cambiare i modi del display possono essere trovati nel manual d'uso del vostro computer notebook.
- Quando questo proiettore riceve segnali dal formato 640 × 350 VESA VGA , "640 × 400" apparirà sullo schermo.
- Durante la proiezione del segnale RGB di interlacciamento tramite COMPUTER/COMPONENT 1, 2 o DVI-D con "Tipo segnale" impostato su "Autom." o "RGB", è possibile che l'immagine non venga proiettata nella maniera desiderata. In questo caso, utilizzare la presa Video o S-Video.

## DTV

Segnale	Frequenza orizzontale (kHz)	Frequenza verticale (Hz)	Supporto DVI
480I	15,7	60	
480P	31,5	60	✓
540P	33,8	60	✓
576I	15,6	50	
576P	31,3	50	✓
720P	45,0	60	✓
1035I	28,1	50	
1035I	33,8	60	
1080I	28,1	50	✓
1080I	33,8	60	✓

# Localizzazione dei guasti

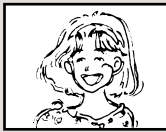
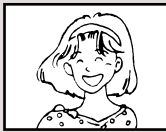
Problema	Controllo	Pagina
 <p>Nessuna immagine e nessun suono, oppure il proiettore non si avvia.</p>	<ul style="list-style-type: none"> <li>• Il cavo di alimentazione del proiettore non è stato collegato alla presa murale.</li> </ul>	30
	<ul style="list-style-type: none"> <li>• È spenta la corrente del dispositivo esterno collegato.</li> </ul>	—
	<ul style="list-style-type: none"> <li>• È errato il modo d'entrata selezionato.</li> </ul>	34
	<ul style="list-style-type: none"> <li>• La funzione AV MUTE è attivata.</li> </ul>	35
	<ul style="list-style-type: none"> <li>• I cavi sono stati collegati erratamente al pannello laterale del proiettore.</li> </ul>	23-29
	<ul style="list-style-type: none"> <li>• Sono scariche le batterie del telecomando.</li> </ul>	15
	<ul style="list-style-type: none"> <li>• L'uscita esterna non è stata impostata durante il collegamento del computer notebook.</li> </ul>	23
	<ul style="list-style-type: none"> <li>• Il coperchio del filtro, il coperchio del gruppo lampada o il coperchio dell'alloggiamento lampada non è installato correttamente.</li> </ul>	59
 <p>Il suono viene riprodotto ma non appare l'immagine.</p>	<ul style="list-style-type: none"> <li>• Cavi collegati in modo sbagliato al pannello del proiettore.</li> </ul>	23-29
	<ul style="list-style-type: none"> <li>• La regolazione "Luminos." è impostata al minimo.</li> </ul>	44
 <p>I colori sono sbiaditi o di cattiva qualità.</p>	<ul style="list-style-type: none"> <li>• Regolazioni dell'immagine non impostate correttamente.</li> </ul>	44
	<p>(Solo entrata video, S-video)</p> <ul style="list-style-type: none"> <li>• Il sistema d'entrata video è stato impostato in modo errato.</li> </ul>	45
	<p>(Solo COMPUTER/COMPONENTE 1, 2, DVI-D)</p> <ul style="list-style-type: none"> <li>• Il tipo di segnale d'entrata (RGB/componente) è impostato in modo errato.</li> </ul>	45
 <p>L'immagine è offuscata; appaiono delle interferenze.</p>	<ul style="list-style-type: none"> <li>• Regolare la messa a fuoco.</li> </ul>	33
	<ul style="list-style-type: none"> <li>• La distanza di proiezione eccede il campo di messa a fuoco.</li> </ul>	19
	<ul style="list-style-type: none"> <li>• C'è una velatura sulle lenti. Se il proiettore viene spostato da una stanza fredda ad una calda, o se viene improvvisamente scaldato, potrebbe formarsi della condensa sulla superficie delle lenti e l'immagine risulterà indistinta. Se prega di preparare il proiettore almeno un'ora prima dell'utilizzo. Nel caso in cui si formi condensa, rimuovere il cavo di alimentazione dalla presa e attendere che la condensa sparisca.</li> </ul>	—
	<p>(Solo per l'entrata del computer)</p> <ul style="list-style-type: none"> <li>• Effettuare le regolazioni "Sinc.fine". (regolazione "Clock")</li> <li>• Effettuare le regolazioni "Sinc.fine". (regolazione "Fase")</li> <li>• Possono essere visualizzate delle interferenze a seconda del tipo di computer.</li> </ul>	46 46 —
	<ul style="list-style-type: none"> <li>• Possono essere visualizzate delle interferenze a seconda del tipo di computer.</li> </ul>	—
 <p>Appare l'immagine ma non si sente il suono.</p>	<ul style="list-style-type: none"> <li>• I cavi sono stati collegati in modo errato sul pannello laterale del proiettore.</li> </ul>	23-29
	<ul style="list-style-type: none"> <li>• Il volume è al minimo.</li> </ul>	35
<p>A volte si sente un suono anomalo dall'involucro.</p>	<ul style="list-style-type: none"> <li>• Se l'immagine è normale, il suono dipende dalla riduzione dell'involucro dovuto agli sbalzi di temperatura nella stanza. Questo non influirà sulle prestazioni o sul funzionamento.</li> </ul>	—

Problema	Controllo	Pagina
L'indicatore di manutenzione sul proiettore si illumina o lampeggia in colore rosso.	<ul style="list-style-type: none"> <li>Fare riferimento alla sezione "Indicatori manutenzione".</li> </ul>	58
Non è possibile accendere o mettere nel modo di attesa l'unità utilizzando i tasti STANDBY/ON sul proiettore.	<ul style="list-style-type: none"> <li>E' stato impostato il livello di blocco tastiera. Se il blocco tastiera è impostato su attivo ON, sono bloccati tutti i tasti.</li> </ul>	50
L'immagine è verde con i segnali di ingresso Component (COMPUTER/COMPONENT 1, 2, DVI-D).	<ul style="list-style-type: none"> <li>Cambiare l'impostazione del tipo di segnale in ingresso.</li> </ul>	45
L'immagine è rosa (non verde) con i segnali di ingresso RGB (COMPUTER/COMPONENT 1, 2, DVI-D).		
Immagine troppo luminosa e biancastra.	<ul style="list-style-type: none"> <li>Regolazioni dell'immagine non impostate correttamente.</li> </ul>	44
I livelli di nero di un'immagine presentano delle bande o appaiono scoloriti quando DVI-D è selezionato.	<ul style="list-style-type: none"> <li>Selezionare l'impostazione per Gamma dinamica ("Standard" o "Migliorata") che consente di ottenere la migliore qualità dell'immagine.</li> </ul>	45
La ventola di raffreddamento emette dei rumori.	<ul style="list-style-type: none"> <li>Quando la temperatura all'interno del proiettore aumenta, la ventola di raffreddamento gira più rapidamente.</li> </ul>	—
La lampada non si accende neanche dopo aver acceso il proiettore.	<ul style="list-style-type: none"> <li>L'indicatore lampada è di colore rosso. Sostituire la lampada.</li> </ul>	58
La lampada si spegne improvvisamente durante la proiezione.		
Nell'immagine si verifica talvolta un'interferenza.	<ul style="list-style-type: none"> <li>I cavi non sono collegati correttamente al proiettore o l'apparecchiatura collegata non funziona correttamente.</li> <li>Se questo problema si verifica spesso, sostituire la lampada.</li> </ul>	23-29 60
Occorre molto tempo affinché si accenda la lampada.	<ul style="list-style-type: none"> <li>Può essere necessario sostituire la lampada. La lampada si è esaurita. Sostituirla.</li> </ul>	60
Immagine nera.		
Il telecomando non può essere utilizzato.	<ul style="list-style-type: none"> <li>Utilizzare il telecomando puntandolo in direzione del sensore del proiettore.</li> <li>Il telecomando potrebbe essere troppo distante da proiettore.</li> <li>Se il sensore del telecomando del proiettore è esposto alla luce diretta del sole o a forte luce fluorescente, spostare il proiettore in un luogo in cui sia protetto dalla luce.</li> </ul>	15
	<ul style="list-style-type: none"> <li>Le batterie possono essere scariche o non inserite correttamente. Assicurarsi che le batterie siano inserite correttamente o inserirne delle nuove.</li> </ul>	15

Al proiettore è dotata di un microprocessore, le cui prestazioni potrebbero venire compromesse dall'utilizzo inappropriato o da interferenze. In tal caso, scollegare al proiettore e collegarla nuovamente dopo più di 5 minuti.

# Per l'assistenza SHARP

Se sorgono dei dubbi durante l'impostazione o l'utilizzo di questo proiettore, fate prima riferimento alla sezione "Localizzazione dei guasti" alle pagine 64 e 65. Se questo manuale di istruzioni non basta per risolvere il problema, rivolgetevi al Reparto di servizio del vostro rivenditore autorizzato della SHARP elencato di seguito.

<b>Stati Uniti</b>	<b>Sharp Electronics Corporation</b> 1-888-GO-SHARP (1-888-467-4277) lcdsupport@sharpsec.com <a href="http://www.sharplcd.com">http://www.sharplcd.com</a>	<b>Benelux</b>	<b>SHARP Electronics Benelux BV</b> 0900-SHARPCE (0900-7427723) Nederland 9900-0159 Belgium <a href="http://www.sharp.nl">http://www.sharp.nl</a> <a href="http://www.sharp.be">http://www.sharp.be</a> <a href="http://www.sharp.lu">http://www.sharp.lu</a>
<b>Canada</b>	<b>Sharp Electronics of Canada Ltd.</b> (905) 568-7140 <a href="http://www.sharp.ca">http://www.sharp.ca</a>	<b>Australia</b>	<b>Sharp Corporation of Australia Pty. Ltd.</b> 1300-135-022 <a href="http://www.sharp.net.au">http://www.sharp.net.au</a>
<b>Messico</b>	<b>Sharp Electronics Corporation Mexico Branch</b> (525) 716-9000 <a href="http://www.sharp.com.mx">http://www.sharp.com.mx</a>	<b>Nouva Zelanda</b>	<b>Sharp Corporation of New Zealand</b> (09) 634-2059, (09) 636-6972 <a href="http://www.sharp.net.nz">http://www.sharp.net.nz</a>
<b>America latina</b>	<b>Sharp Electronics Corp. Latin American Group</b> (305) 264-2277 <a href="http://www.servicio@sharpsec.com">www.servicio@sharpsec.com</a> <a href="http://www.siempresharp.com">http://www.siempresharp.com</a>	<b>Singapore</b>	<b>Sharp-Roxy Sales (S) Pte. Ltd.</b> 65-226-6556 <a href="mailto:ckng@srs.global.sharp.co.jp">ckng@srs.global.sharp.co.jp</a> <a href="http://www.sharp.com.sg">http://www.sharp.com.sg</a>
<b>Germania</b>	<b>Sharp Electronics (Europe) GMBH</b> 01805-234675 <a href="http://www.sharp.de">http://www.sharp.de</a>	<b>Hong Kong</b>	<b>Sharp-Roxy (HK) Ltd.</b> (852) 2410-2623 <a href="mailto:dcmktg@srh.global.sharp.co.jp">dcmktg@srh.global.sharp.co.jp</a> <a href="http://www.sharp.com.hk">http://www.sharp.com.hk</a>
<b>Regno Unito</b>	<b>Sharp Electronics (U.K.) Ltd.</b> 08705 274277 <a href="http://www.sharp.co.uk/customersupport">http://www.sharp.co.uk/customersupport</a>	<b>Taiwan</b>	<b>Sharp Corporation (Taiwan)</b> 0800-025111 <a href="http://www.sharp-scot.com.tw">http://www.sharp-scot.com.tw</a>
<b>Italia</b>	<b>Sharp Electronics (Italy) S.P.A.</b> (39) 02-89595-1 <a href="http://www.sharp.it">http://www.sharp.it</a>	<b>Malesia</b>	<b>Sharp-Roxy Sales &amp; Service Co.</b> (60) 3-5125678
<b>Francia</b>	<b>Sharp Electronics France</b> 01 49 90 35 40 <a href="mailto:hotlinecd@sef.sharp-eu.com">hotlinecd@sef.sharp-eu.com</a> <a href="http://www.sharp.fr">http://www.sharp.fr</a>	<b>U.A.E.</b>	<b>Sharp Middle East Fze</b> 971-4-81-5311 <a href="mailto:helpdesk@smef.global.sharp.co.jp">helpdesk@smef.global.sharp.co.jp</a>
<b>Spagna</b>	<b>Sharp Electronica Espana, S.A.</b> 93 5819700 <a href="mailto:sharplcd@sees.sharp-eu.com">sharplcd@sees.sharp-eu.com</a> <a href="http://www.sharp.es">http://www.sharp.es</a>	<b>Tailandia</b>	<b>Sharp Thebnakorn Co. Ltd.</b> 02-236-0170 <a href="mailto:svc@stcl.global.sharp.co.jp">svc@stcl.global.sharp.co.jp</a> <a href="http://www.sharp-th.com">http://www.sharp-th.com</a>
<b>Svizzera</b>	<b>Sharp Electronics (Schweiz) AG</b> 0041 1 846 63 11 <a href="mailto:cattaneo@sez.sharp-eu.com">cattaneo@sez.sharp-eu.com</a> <a href="http://www.sharp.ch">http://www.sharp.ch</a>	<b>Corea</b>	<b>Sharp Electronics Incorporated of Korea</b> (82) 2-3660-2002 <a href="mailto:lcd@sharp-korea.co.kr">lcd@sharp-korea.co.kr</a> <a href="http://www.sharpkorea.co.kr">http://www.sharpkorea.co.kr</a>
<b>Svezia</b>	<b>Sharp Electronics (Nordic) AB</b> (46) 8 6343600 <a href="mailto:vision.support@sen.sharp-eu.com">vision.support@sen.sharp-eu.com</a> <a href="http://www.sharp.se">http://www.sharp.se</a>	<b>India</b>	<b>Sharp Business Systems (India) Limited</b> (91) 11- 6431313 <a href="mailto:service@sharp-oa.com">service@sharp-oa.com</a>
<b>Austria</b>	<b>Sharp Electronics (Europe) GMBH Branch Office Austria</b> 0043 1 727 19 123 <a href="mailto:pogats@sea.sharp-eu.com">pogats@sea.sharp-eu.com</a> <a href="http://www.sharp.at">http://www.sharp.at</a>		

# Specifiche

Tipo di prodotto	Proiettore LCD
Modello	XG-C430X/XG-C335X/XG-C330X
Sistema video	NTSC3.58/NTSC4.43/PAL/PAL-M/PAL-N/PAL-60/SECAM/ DTV480I/DTV480P/DTV540P/DTV576I/DTV576P/DTV720P/DTV1035I/DTV1080I
Metodo di visualizzazione	Display a cristalli liquidi × 3, metodo a otturatore ottico RGB
Display LCD	Formato del pannello: 0,8" Numero di punti: 786.432 punti (1.024 [A] × 768 [V])
Obiettivo	1,2 × obiettivo zoom, F1,7–1,9, f = 28,0–33,6 mm
Lampada di proiezione	Lampada 275 W CA
Segnale di ingresso (COMPUTER/ COMPONENT 1, 2)/uscita (MONITOR OUT) componente	Connettore D-sub mini a 15 pin Y: 1,0 Vp-p, sinc negativo, 75 Ω terminato P <sub>B</sub> : 0,7 Vp-p, 75 Ω terminato P <sub>R</sub> : 0,7 Vp-p, 75 Ω terminato
Risoluzione orizzontale	700 linee TV (DTV720P)
Segnale di ingresso (COMPUTER/ COMPONENT 1, 2)/uscita (MONITOR OUT) RGB del computer	Connettore D-sub mini a 15 pin RGB separato/sinc nell'entrata analogico di tipo verde: 0–0,7 Vp-p, positivo, 75 Ω terminato SEGNALE SINC ORIZZONTALE: Livello TTL (positivo/negativo) SEGNALE SINC VERTICALE: Come sopra
Segnale d'ingresso digitale RGB (DVI-D)	Connettore DVI (24 pin), RGB (digitale), 250 –1.000 mV, 50 Ω (compatibile con HDCP)
Segnale d'entrata video	Connettore RCA: VIDEO, video composto, 1,0 Vp-p, sinc negativa, 75 Ω terminato
Segnale d'entrata S-video	Connettore DIN mini a 4 pin Y (segnale di luminanza): 1,0 Vp-p, sinc negativa, 75 Ω terminato C (segnale di crominanza): Scoppio 0,286 Vp-p, 75 Ω terminato
Segnale d'entrata audio	Minijack di ø3,5 mm: Terminale RCA, 0,5 Vrms, più di 22 kΩ (stereo)
Segnale d'uscita audio	Minijack ø3,5 mm 0,5 Vrms, meno di 2,2 kΩ (stereo)
Terminale USB	Connettore USB femmina tipo B a 4 pin
Terminale RS-232C	Connettore mini DIN 9 pin
Terminale LAN	Connettore modulare 8 pin RJ-45
Orologio pixel	12–108 MHz
Frequenza verticale	43–85 Hz
Frequenza orizzontale	15–70 kHz
Uscita audio	2,0 W (mono)
Sistema di altoparlanti	3,6 cm tondo × 1
Voltaggio nominale	CA 100–240 V
Corrente d'entrata	3,6 A
Frequenza nominale	50/60 Hz
Consumo di corrente	360 W (Mod. Eco/Sil. "Disattivata")/300 W (Mod. Eco/Sil. "Attivata") con una CA di 100 V 345 W (Mod. Eco/Sil. "Disattivata")/285 W (Mod. Eco/Sil. "Attivata") con una CA di 240 V
Consumo di corrente (attesa)	6 W (CA di 100 V) – 8 W (CA di 240 V) (LAN/RS232C Disabilita)
Dispersione del calore	1.350 BTU/ora (Mod. Eco/Sil. "Disattivata")/1.125 BTU/ora (Mod. Eco/Sil. "Attivata") con una CA di 100 V 1.295 BTU/ora (Mod. Eco/Sil. "Disattivata")/1.070 BTU/ora (Mod. Eco/Sil. "Attivata") con una CA di 240 V
Temperatura operativa	Da 41°F a 95°F (da +5°C a +35°C)
Temperatura di magazzino	Da –4°F a 140°F (da –20°C a +60°C)
Involucro	Plastica
Frequenza del veicolo I/R	38 kHz
Dimensioni (circa)	12 <sup>27</sup> / <sub>32</sub> " × 4" × 11 <sup>1</sup> / <sub>64</sub> " (326 (L) × 101,5 (A) × 279,5 (P) mm) (solo involucro principale) 12 <sup>15</sup> / <sub>16</sub> " × 4 <sup>63</sup> / <sub>64</sub> " × 11 <sup>1</sup> / <sub>2</sub> " (328,5 (L) × 126,5 (A) × 292 (P) mm) (incluso il piedino di regolazione e le parti sporgenti)
Peso (circa)	10,8 lbs. (4,9 kg)
Ricambi	Telecomando, Cavo di alimentazione per gli Usa, il Canada, ecc., Cavo di alimentazione per l'Europa tranne il Regno Unito, Cavo di alimentazione per il Regno Unito, Hong Kong e Singapore, Cavo di alimentazione per l'Australia, Nuova Zelanda e Oceania, Cavo RGB, Adattatore RS-232C DIN-D- sub, Borsa a tracolla, Coprilente, Cinturino coprilente, CD-ROM manuale proiettore e documentazione tecnica, Manuale di istruzioni

*Per facilitare una politica di miglioramenti continui, la SHARP si riserva il diritto di cambiare il disegno e le caratteristiche per perfezionamenti senza preavviso. Le caratteristiche di prestazioni numericamente indicate sono valori nominali delle unità di produzione. Possono tuttavia verificarsi variazioni di valori rispetto ai suddetti nelle unità individuali.*

# Indice analitico

2D Progressivo .....	45	Rapporto di ingrandimento .....	37, 38
3D Progressivo .....	45	Reattiva tutto .....	54
Accessori in dotazione .....	10	Ricevitore remoto .....	39
Accessori opzionali .....	10	Regolazione Sinc.auto .....	46
Adattatore RS-232C DIN-D-sub .....	27	Reset .....	44
Alim. dir. attiv. ....	50	Ridimens. ....	47
Altoparlante .....	52	Risoluz. ....	46
Blocco tastiera .....	50	Rosso .....	44
Blu .....	44	RS-232C .....	52
BORDO .....	37	Selettore di inclinazione .....	31
Borsa a tracolla .....	20	Sensore del telecomando .....	15
Cavo di alimentazione .....	30	Sfumatura .....	44
Cavo RGB .....	23	Sinc.fine .....	40, 46
Chiave autom. ....	48	Sistema sonoro .....	49
Chiusura sistema .....	49	Sistema video .....	45
Cinema .....	44	Sostituzione della lampada .....	60
Cinturino coprilente .....	10	Spegn. Automatico .....	48
Clock .....	46	Spot. imm .....	47
Codice di auesso .....	49	sRGB .....	44
Colore .....	44	Standard .....	44
Connettore dello standard Kensington Security ..	13	STIRATURA .....	37
Contrasto .....	44	STIRATURA V .....	38
Coprilente .....	12	Tasti di regolazione .....	42
Correzione della deformazione trapezoidale ....	32, 48	Tasti di regolazione/MOUSE .....	39, 42
Cliente DHCP .....	53	Tasti ENLARGE .....	35
Definizione .....	44	Tasti INPUT .....	34
DOT BY DOT .....	37	Tasti Volume .....	35
Fase .....	46	Tasto AUTO SYNC .....	46
Fondo .....	48	Tasto AV MUTE .....	35
Gamma dinamica .....	45	Tasto ECO/QUIET .....	36
Gateway .....	53	Tasto ENTER .....	43
Gioco .....	44	Tasto FREEZE .....	35
Indicatore avvertimento temperatura .....	58	Tasto KEYSTONE .....	32
Indicatore di alimentazione .....	30	Tasto L-CLICK .....	39
Indicatore lampada .....	58	Tasto MENU .....	42
Indirizzo IP .....	53	Tasto ON .....	30
Indirizzo MAC .....	54	Tasto per la regolazione dell'altezza .....	31
Info segnale .....	46	Tasto PICTURE MODO .....	36
Immagine .....	40, 44	Tasto R-CLICK/RETURN .....	39, 43
Lampada .....	60	Tasto RESIZE .....	37
LAN/RS232C .....	52	Tasto STANDBY .....	30
Lingua (Lingua visualizzata sullo schermo) ..	41, 54	TCP/IP .....	53
Luminos. ....	44	Telecomando .....	14
Masc. subnet .....	53	Temp col (Temperatura dei colori) .....	45
Mod. Eco/Sil .....	48	Terminale di ingresso AUDIO .....	23-26
Mod. immagine .....	44	Terminale di ingresso COMPUTER/COMPONENT 1 ..	23, 25
Modo PRO .....	52	Terminale di ingresso COMPUTER/COMPONENT 2 ..	23, 25
Modalità ventola .....	52	Terminale di ingresso S-VIDEO .....	26
NORMALE .....	37	Terminale di ingresso VIDEO .....	26
Opzioni 1 .....	41, 47	Terminale di uscita AUDIO .....	29
Opzioni 2 .....	41, 51	Terminale ingresso DVI-D .....	24, 25
Orizz. ....	46	Terminale LAN .....	28
Parola d'ordine .....	51	Terminale RS-232C .....	27
PDF .....	6	Terminale USB .....	39
PIENA .....	37	Terminale WIRED REMOTE .....	14
Posiz. Menù .....	49	Timer lam. (dur) .....	47
Presa CA .....	30	Tipo segnale .....	45
Progressivo .....	45	Uscita audio .....	52
Proiettore .....	54	Uscita del monitor .....	52
Presentazione .....	44	Valvola di aspirazione .....	13, 55
		Valvola di scarico .....	13, 55
		Vert. ....	46
		Vis. OSD .....	48
		ZOOM AREA .....	38

**SHARP®**

SHARP CORPORATION