

# SHARP®

PROYECTOR LCD

MODELO

**XG-C430X**

**XG-C335X**

**XG-C330X**

## MANUAL DE MANEJO

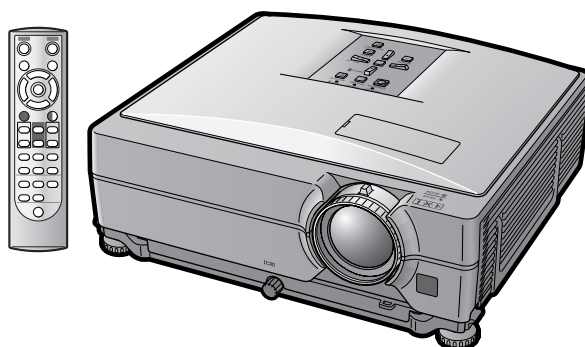
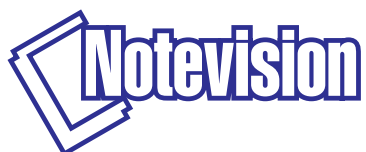

Introducción

Inicio rápido

Instalación

Conexiones

Operación básica

Funciones útiles

Apéndice



## IMPORTANTE

- Para que pueda proporcionar información completa en caso de pérdida o robo, asegúrese de anotar los números de modelo y serie que se encuentran en la parte inferior del proyector.
- Antes de reciclar la envoltura, asegúrese de haber comprobado el contenido de la caja de cartón comparándolo con la lista de la sección de "Accesorios suministrados" en la página 10.

**Núm. de modelo:**

**Núm. de serie:**

### SPECIAL NOTE FOR USERS IN THE U.K.

The mains lead of this product is fitted with a non-rewireable (moulded) plug incorporating a 10A fuse. Should the fuse need to be replaced, a BSI or ASTA approved BS 1362 fuse marked  or  and of the same rating as above, which is also indicated on the pin face of the plug, must be used.

Always refit the fuse cover after replacing the fuse. Never use the plug without the fuse cover fitted.

In the unlikely event of the socket outlet in your home not being compatible with the plug supplied, cut off the mains plug and fit an appropriate type.

### DANGER:

The fuse from the cut-off plug should be removed and the cut-off plug destroyed immediately and disposed of in a safe manner.

Under no circumstances should the cut-off plug be inserted elsewhere into a 10A socket outlet, as a serious electric shock may occur.

To fit an appropriate plug to the mains lead, follow the instructions below:

### WARNING:

THIS APPARATUS MUST BE EARTHED.

### IMPORTANT:

The wires in this mains lead are coloured in accordance with the following code:

Green-and-yellow : Earth / Blue : Neutral / Brown : Live

As the colours of the wires in the mains lead of this apparatus may not correspond with the coloured markings identifying the terminals in your plug proceed as follows:

- The wire which is coloured green-and-yellow must be connected to the terminal in the plug which is marked by the letter E or by the safety earth symbol  or coloured green or green-and-yellow.
- The wire which is coloured blue must be connected to the terminal which is marked with the letter N or coloured black.
- The wire which is coloured brown must be connected to the terminal which is marked with the letter L or coloured red.

IF YOU HAVE ANY DOUBT, CONSULT A QUALIFIED ELECTRICIAN.

The supplied CD-ROM contains operation instructions in English, German, French, Swedish, Spanish, Italian, Dutch, Portuguese, Chinese and Korean. Carefully read through the operation instructions before operating the projector.

Die mitgelieferte CD-ROM enthält Bedienungsanleitungen in Englisch, Deutsch, Französisch, Schwedisch, Spanisch, Italienisch, Niederländisch, Portugiesisch, Chinesisch und Koreanisch. Bitte lesen Sie die Bedienungsanleitung vor der Verwendung des Projektors sorgfältig durch.

Le CD-ROM fourni contient les instructions de fonctionnement en anglais, allemand, français, suédois, espagnol, italien, néerlandais, portugais, chinois et coréen. Veuillez lire attentivement ces instructions avant de faire fonctionner le projecteur.

Den medföljande CD-ROM-skivan innehåller bruksanvisningar på engelska, tyska, franska, svenska, spanska, italienska, holländska, portugisiska, kinesiska och koreanska. Läs noga igenom bruksanvisningen innan projektorn tas i bruk.

El CD-ROM suministrado contiene instrucciones de operación en inglés, alemán, francés, sueco, español, italiano, holandés, portugués, chino y coreano. Lea cuidadosamente las instrucciones de operación antes de utilizar el proyector.

Il CD-ROM in dotazione contiene istruzioni per l'uso in inglese, tedesco, francese, svedese, spagnolo, italiano, olandese, portoghese, cinese e coreano. Leggere attentamente le istruzioni per l'uso prima di usare il proiettore.

De meegeleverde CD-ROM bevat handleidingen in het Engels, Duits, Frans, Zweeds, Spaans, Italiaans, Nederlands, Portugees, Chinees en Koreaans. Lees de handleiding zorgvuldig door voor u de projector in gebruik neemt.

O CD-ROM fornecido contém instruções de operação em Inglês, Alemão, Francês, Sueco, Espanhol, Italiano, Holandês, Português, Chinês e Coreano. Leia cuidadosamente todas as instruções de operação antes de operar o projetor.

附送之CD-ROM光碟中，有用英文、德文、法文、瑞典文、西班牙文、意大利文、荷蘭文、葡萄牙文、中文和韓國文所寫的使用說明書。在操作本投影機之前，請務必仔細閱讀整本使用說明書。

제공된 CD-ROM에는 영어, 독일어, 프랑스어, 스웨덴어, 스페인어, 이탈리아어, 네덜란드어, 포르투갈어, 중국어, 그리고 한국어로 작성된 조작 설명서가 포함되어 있습니다. 프로젝터를 조작하기 전에 조작 지침을 상세하게 숙지하십시오.

# Introducción

ESPAÑOL

Hay dos razones importantes por las que debe registrar rápidamente la garantía de su nuevo proyector SHARP, empleando para ello la TARJETA DE REGISTRO entregada con el proyector.

## 1. GARANTÍA

Ésta es para asegurar que usted reciba inmediatamente todos los beneficios relacionados con la garantía de los componentes, servicio y mano de obra aplicables a su adquisición.

## 2. ACTA DE SEGURIDAD DE PRODUCTOS DEL CONSUMIDOR

Para asegurar que usted reciba rápidamente cualquier aviso de inspección de seguridad, modificación o retirada del mercado que SHARP tenga que llevar a cabo cumpliendo con el Acta de Seguridad de Productos del Consumidor, bajo de la ley 1972 LEA CON ATENCIÓN LA IMPORTANTE CLÁUSULA DE "GARANTÍA LIMITADA". EE.UU. solamente

**ADVERTENCIA:** Fuente de iluminación intensa. No mire fija ni directamente al haz de luz. Tenga especial cuidado de que los niños no miren fijamente hacia el haz de luz.



**ADVERTENCIA:** Para reducir el riesgo de que se produzca una descarga eléctrica, no exponga este producto a la lluvia ni a la humedad.

	<b>PRECAUCIÓN</b> RIESGO DE DESCARGA ELÉCTRICA. NO RETIRE LOS TORNILLOS, EXCEPTO AQUELLOS ESPECIFICADOS PARA QUE EL USUARIO PUEDA REALIZAR EL MANTENIMIENTO.	
<b>PRECAUCIÓN: PARA REDUCIR EL RIESGO DE DESCARGA ELÉCTRICA NO RETIRE LA TAPA. A EXCEPCIÓN DE LA LÁMPARA, NO HAY COMPONENTES QUE PUEDA REPARAR EL USUARIO. SOLICITE LAS REPARACIONES A PERSONAL DE SERVICIO CUALIFICADO.</b>		



El signo del rayo con punta de flecha en el interior de un triángulo equilátero, tiene la finalidad de avisar al usuario de la presencia de una tensión peligrosa sin aislar dentro de la caja del producto que puede ser de suficiente magnitud como para constituir un riesgo de descarga eléctrica para las personas.



El signo de exclamación en el interior de un triángulo tiene la finalidad de avisar al usuario de la presencia de importantes instrucciones de operación y mantenimiento (servicio) en los documentos que acompañan al producto.

**ADVERTENCIA:** Las normas de la FCC estipulan que cualquier cambio o modificación realizado en este equipo sin la aprobación expresa del fabricante podrá anular la autoridad que el usuario tiene para utilizar este equipo. EE.UU. solamente

## INFORMACIÓN

Este equipo ha sido probado y ha demostrado cumplir con las limitaciones para dispositivos digitales de la Clase A, de conformidad con el apartado 15 de las Normas de la FCC. Estas limitaciones han sido designadas para proporcionar una protección razonable contra interferencias perjudiciales cuando el equipo se opera en una instalación comercial. Este equipo genera, utiliza y puede radiar energía de radiofrecuencia, y, si no se instala y utiliza según las instrucciones del manual de manejo, puede causar interferencias perjudiciales en las comunicaciones de radio. Es probable que el funcionamiento de este equipo en un área residencial cause interferencias perjudiciales, en tal caso se requerirá de la intervención del usuario para corregir la interferencia por su cuenta. EE.UU. solamente

El cable de ordenador suministrado deberá ser utilizado con el dispositivo. Este cable se suministra para asegurar que el dispositivo cumpla con las indicaciones de la Clase A de la FCC. EE.UU. solamente

## ADVERTENCIA:

Éste es un producto Clase A. En un entorno doméstico, este producto puede causar interferencias, en cuyo caso, el usuario deberá tomar las medidas adecuadas.

## **ADVERTENCIA:**

El ventilador de enfriamiento de este proyector continúa funcionando durante unos 90 segundos después de activado el modo de espera del proyector. Durante la operación normal, cuando active el modo de espera, utilice siempre el botón STANDBY (Espera) del proyector o del mando a distancia. Antes de guardar el proyector en el bolso de transporte, asegúrese de que el ventilador de enfriamiento haya dejado de funcionar.

**DURANTE EL FUNCIONAMIENTO NORMAL, NUNCA APAGUE EL PROYECTOR DESCONECTANDO EL CABLE DE ALIMENTACIÓN. SI NO SIGUE ESTE CONSEJO, LA LÁMPARA PODRÁ FALLAR PREMATURAMENTE.**

## **PARA TIRAR EL PRODUCTO**

Este proyector utiliza soldadura de estaño y plomo, y una lámpara presurizada que contiene una pequeña cantidad de mercurio. Debido a la conservación del medio ambiente es posible que para tirar estos materiales existan ciertos reglamentos. Para obtener información sobre cómo tirar o reciclar este producto, póngase en contacto con las autoridades de su localidad o si se encuentra usted en los Estados Unidos de América, con la Alianza de la Industria Electrónica: [www.eiae.org](http://www.eiae.org).

## **Precaución acerca del cambio de la lámpara**

Vea "Cambio de la lámpara" en la página **60**.

Este proyector SHARP utiliza un panel LCD (pantalla de cristal líquido). Este sofisticado panel contiene TFT (transistores de película fina) de 786.432 píxeles (x RGB). Al igual que cualquier otro equipo electrónico de alta tecnología, tales como grandes pantallas de TV, sistemas de vídeo y cámaras de vídeo, hay ciertos límites con los que el equipo debe cumplir.

Este equipo tiene ciertos píxeles inactivos dentro de los límites aceptados, lo que puede traducirse en puntos inactivos en la pantalla. Esto no afecta la calidad de la imagen ni la vida útil del equipo.

- Microsoft® y Windows® son marcas comerciales registradas de Microsoft Corporation en Estados Unidos y/u otros países.
- PC/AT es una marca comercial registrada de International Business Machines Corporation en Estados Unidos.
- Adobe® Reader® es una marca comercial de Adobe Systems Incorporated.
- Macintosh® es una marca comercial registrada de Apple Computer, Inc. en Estados Unidos y/u otros países.
- Todos los demás nombres de compañía o producto son marcas comerciales o marcas comerciales registradas de sus respectivos propietarios.

Representante autorizado responsable para el mercado de la Comunidad de la Unión Europea

SHARP ELECTRONICS (Europe) GmbH  
Sonninstraße 3, D-20097 Hamburg

U.E. SOLAMENTE

- En éste manual de manejo, las ilustraciones y la visualización en pantalla aparecen simplificadas. Por tanto, pueden diferir de la visualización real.

### Utilización de las pantallas de menú

Botones utilizados en esta operación

Botones utilizados en esta operación

---

### Selecciones de menú

**Ejemplo: Ajuste de "Brillantez"**

- Esta operación también puede realizarse utilizando los botones del proyector.

- 1 Pulse el botón MENU.**

  - Se visualiza la pantalla de menú "Imagen" correspondiente al modo de entrada seleccionado.
- 2 Pulse ► o ◀ para visualizar las otras pantallas de menú.**

  - El icono del menú seleccionado aparece resaltado.

Icono de menú	Pantalla de menú
	Imagen
	Sinc.fina
	Opciones1
	Opciones2
	Idioma

**Nota**

- El menú "Sinc.fina" no está disponible para VIDEO o S-VIDEO.

**Ejemplo: Menú de pantalla "Imagen" para el modo de COMPUTER/ COMPONENT 1 (RGB)**

Visualización en pantalla

**Información** .....Indica medidas de seguridad al utilizar el proyector.

**Nota**.....Indica información adicional para instalar y manejar el proyector.

## Para consultar en el futuro

Mantenimiento

Solución de problemas

Índice

➔ **Página 55**

➔ **Páginas 64 y 65**

➔ **Página 68**

## Preparación

### Introducción

Cómo leer este manual de manejo .....	3
Contenido .....	4
Cómo acceder a los manuales de manejo en formato PDF .....	6
IMPORTANTES MEDIDAS DE SEGURIDAD ....	7
Accesorios .....	10
Nombres y funciones de las partes .....	12
Uso del mando a distancia .....	15
Alcance del mando a distancia .....	15
Instalación de las pilas .....	15

### Inicio rápido

Inicio rápido .....	16
---------------------	----

### Instalación

Instalación del proyector .....	18
Instalación del proyector .....	18
Modo de proyección (PRY) .....	19
Guardando el proyector .....	20
Cómo usar el bolso de transporte .....	20

### Conexiones

Muestras de cables para conexión .....	21
Conexión a un ordenador .....	23
Conexión a un equipo de vídeo .....	25
Control del proyector mediante un ordenador .....	27
Conexión a un monitor con terminal de entrada RGB .....	28
Conexión a un amplificador y otros equipos de audio .....	29

## Uso

### Operación básica

Encendido/Apagado del proyector .....	30
Conexión del cable de alimentación .....	30
Encendido del proyector .....	30
Apagado del proyector (Puesta del proyector en el modo de espera) .....	30
Proyección de imágenes .....	31
Uso de las patas de ajuste .....	31
Corrección de la distorsión trapezoidal .....	32
Ajuste del objetivo .....	33
Selección del modo de ENTRADA .....	34
Ajuste del volumen .....	35
Visualización de una pantalla negra y supresión temporal del sonido .....	35
Visualización de una parte ampliada de la imagen .....	35
Congelación de una imagen .....	35
Visualización y ajuste del temporizador de descanso .....	36

Activación/desactivación del modo eco/silencioso .....	36
Selección del modo de imagen .....	36
Modo de cambio de tamaño .....	37
Uso del mando a distancia como ratón inalámbrico de ordenador .....	39

### Funciones útiles

Elementos de los menús .....	40
Utilización de las pantallas de menú .....	42
Selecciones de menú .....	42
Ajuste de imagen (menú "Imagen") .....	44
Selección del modo de imagen .....	44
Ajuste de la imagen .....	44
Ajuste de la temperatura de color .....	45
Selección del tipo de señal .....	45
Selección del margen dinámico .....	45
Selección del modo Progresivo .....	45
Selección del sistema de vídeo .....	45
Ajuste de imágenes de ordenador (menú "Sinc.fina") .....	46
Ajuste de la imagen del ordenador .....	46
Ajuste de la resolución .....	46
Ajuste de sincronización automática .....	46
Comprobación de la señal de entrada .....	46
Utilización del menú "Opciones1" .....	47
Comprobación del estado de la lámpara .....	47
Ajuste del modo de cambio de tamaño .....	47
Ajuste de posición de la imagen .....	47
Corrección de la distorsión trapezoidal .....	48
Selección de visualización en pantalla .....	48
Selección de una imagen inicial y una imagen de fondo .....	48
Selección del modo eco/silencioso .....	48
Función de desconexión automática .....	48
Selección del sonido del sistema .....	49
Selección de la posición de la pantalla de menú .....	49
Función de bloqueo del sistema .....	49
Función de bloqueo de botones .....	50
Función Alim. Dir. Activ. .....	50
Funciones útiles que se activan durante la instalación (menú "Opciones2") .....	51
Ajuste de una contraseña .....	51
Si olvida la contraseña .....	51
Ajuste Altavoz .....	52
Ajuste del tipo de salida de audio .....	52
Inversión de las imágenes proyectadas .....	52
Ajuste del modo del ventilador .....	52
Salida de monitor .....	52
LAN/RS232C .....	52
Selección de la velocidad de transmisión (RS-232C) .....	52
Ajuste de Cliente DHCP .....	53
Ajuste de TCP/IP .....	53
Para confirmar la información de red en el proyector .....	54
Para restablecer los ajustes por defecto .....	54
Selección del idioma de la visualización en pantalla .....	54

## Referencia

### Apéndice

<b>Mantenimiento</b> .....	<b>55</b>
<b>Sustitución del filtro de aire</b> .....	<b>56</b>
Sustitución del filtro de aire .....	56
<b>Indicadores de mantenimiento</b> .....	<b>58</b>
<b>Acerca de la lámpara</b> .....	<b>60</b>
Lámpara .....	60
Cuidados relacionados con la lámpara .....	60
Cambio de la lámpara .....	60
Desmontaje e instalación de la unidad de lámpara .....	61
Reposición del temporizador de lámpara .....	62
<b>Tabla de compatibilidad con ordenadores</b> ...	<b>63</b>
<b>Solución de problemas</b> .....	<b>64</b>
<b>Para asistencia SHARP</b> .....	<b>66</b>
<b>Especificaciones</b> .....	<b>67</b>
<b>Índice</b> .....	<b>68</b>

## GUÍA DE CONFIGURACIÓN

Para obtener más información, consulte la “GUÍA DE CONFIGURACIÓN” en el CD-ROM que acompaña a este manual.

<b>Preparación de la pantalla</b> .....	<b>2</b>
<b>Tamaño de la pantalla y distancia de proyección</b> .....	<b>3</b>
<b>Cambio del objetivo</b> .....	<b>9</b>
<b>Asignación de los contactos de conexión</b> .....	<b>11</b>
<b>RS-232C Características técnicas y ajustes de los comandos</b> .....	<b>13</b>
<b>Ajustando el entorno de red del proyector</b> .....	<b>18</b>
<b>Controlando el proyector mediante una red LAN</b> .....	<b>24</b>
<b>Ajustando el proyector usando un terminal RS-232C o Telnet</b> .....	<b>29</b>
<b>Reinicio del temporizador de lámpara del proyector mediante LAN</b> .....	<b>39</b>
<b>Solución de problemas</b> .....	<b>41</b>
<b>Dimensiones</b> .....	<b>44</b>

# Cómo acceder a los manuales de manejo en formato PDF

El CD-ROM incluye los manuales de manejo en varios idiomas en formato PDF, para que pueda utilizar el proyector aunque no tenga el presente manual. Para poder usar estos manuales debe tener instalado Adobe® Reader® en su PC (Windows® o Macintosh®).

Descargue Adobe® Reader® desde Internet (<http://www.adobe.com>).

## Cómo acceder a los manuales de uso en formato PDF

### Para Windows®:

- ① Inserte el CD-ROM en la unidad de CD-ROM.
- ② Haga doble clic en el icono “Mi PC”.
- ③ Haga doble clic en el icono de la unidad “CD-ROM”.
- ④ **Si desea ver el manual de manejo**
  - 1) Haga doble clic en la carpeta “MANUALS”.
  - 2) Haga doble clic en el idioma (nombre de la carpeta) que desea ver.
  - 3) Haga doble clic en el archivo “C430\_” en formato PDF para acceder a los manuales del proyector.

### **Si desea ver la guía de configuración**

- 1) Haga doble clic en la carpeta “SETUP”.
- 2) Haga doble clic en el idioma (nombre de la carpeta) que desea ver.
- 3) Haga doble clic en el archivo en formato “C430\_S” PDF para acceder a la guía de configuración.

### Para Macintosh®:

- ① Inserte el CD-ROM en la unidad CD-ROM.
- ② Haga doble clic en el icono “CD-ROM”.
- ③ **Si desea ver el manual de manejo**
  - 1) Haga doble clic en la carpeta “MANUALS”.
  - 2) Haga doble clic en el idioma (nombre de la carpeta) que desea ver.
  - 3) Haga doble clic en el archivo “C430\_” en formato PDF para acceder a los manuales del proyector.

### **Si desea ver la guía de configuración**

- 1) Haga doble clic en la carpeta “SETUP”.
- 2) Haga doble clic en el idioma (nombre de la carpeta) que desea ver.
- 3) Haga doble clic en el archivo en formato “C430\_S” PDF para acceder a la guía de configuración.

## Información

- Si no puede abrir el archivo PDF deseado haciendo doble clic con el ratón, inicie primero Adobe® Reader® y luego especifique el archivo deseado seleccionando el comando “Abrir” en el menú “Archivo”.



## **PRECAUCIÓN:** Lea completamente estas instrucciones antes de usar el producto y consérvelas para poder consultarlas en el futuro.

La energía eléctrica puede tener muchas aplicaciones útiles. Este producto ha sido diseñado y fabricado para garantizar la seguridad del usuario. SIN EMBARGO, EL USO INCORRECTO DEL PRODUCTO PUEDE OCASIONAR DESCARGAS ELÉCTRICAS E INCENDIOS. A fin de no anular los dispositivos de seguridad incorporados en este producto, observe las siguientes reglas básicas para la instalación, uso y mantenimiento del producto.

### **1. Lectura de instrucciones**

Antes de utilizar el producto deberán leerse todas las instrucciones de seguridad y funcionamiento.

### **2. Conservación de las instrucciones**

Las instrucciones de seguridad y funcionamiento deberán conservarse para poder utilizarlas como referencia en el futuro.

### **3. Cumplimiento de advertencias**

Deberán cumplirse todas las advertencias que aparecen en el producto y en el manual de instrucciones.

### **4. Seguimiento de las instrucciones**

Deberán seguirse todas las instrucciones de funcionamiento y utilización.

### **5. Limpieza**

Desenchufe este producto de la toma de corriente antes de limpiarlo. No emplee limpiadores líquidos ni aerosoles. Para la limpieza, utilice un paño húmedo.

### **6. Aditamentos**

No utilice aditamentos que no hayan sido recomendados por el fabricante del producto porque podrán causar peligros.

### **7. Agua y humedad**

No utilice este producto cerca del agua como, por ejemplo, próximo a una bañera, lavabo, fregadero o lavadora; ni en un sótano húmedo, al lado de una piscina o lugares similares.

### **8. Accesorios**

No coloque este producto encima de un carrito, soporte, trípode, ménsula o mesa inestable porque podría caerse y estropearse seriamente o causar lesiones graves a un niño o a un adulto. Utilícelo solamente con un carrito, soporte, trípode, ménsula o mesa que sea recomendado por el fabricante o que se venda con el producto. Al montar el producto deberán seguirse siempre las instrucciones del fabricante, y deberán utilizarse los accesorios de montaje recomendados por él.

### **9. Transporte**

La combinación del producto y el carrito deberá moverse con cuidado. Las paradas repentinas, la fuerza excesiva y las superficies desniveladas podrían hacer que la combinación del producto y el carrito volcase.



### **10. Ventilación**

Las ranuras y aberturas de la caja tienen la finalidad de que el aparato pueda ventilarse; para asegurar así su buen funcionamiento y protegerlo contra el recalentamiento. Las aberturas no deberán cubrirse ni bloquearse nunca colocando el producto en una cama, sofá, alfombra u otra superficie similar. Este producto no deberá colocarse en una instalación empotrada como, por ejemplo, una librería o estantería para libros, a menos que se disponga de la ventilación apropiada o se hayan seguido las instrucciones del fabricante.

### **11. Fuentes de alimentación**

Este producto sólo deberá funcionar con el tipo de alimentación indicado en la etiqueta de características. Si no está seguro del tipo de alimentación empleado en su hogar, consulte al distribuidor del producto o a la compañía eléctrica local. Para los productos diseñados para funcionar con la alimentación de pilas o baterías, u otras fuentes, consulte las instrucciones de uso respectivas.

### **12. Conexión a tierra o polarización**

Este producto está equipado con uno de los tipos siguientes de enchufe. Si su enchufe no se adapta a la toma de corriente, por favor contacte a un electricista para dar solución al problema. No anule la característica de seguridad del enchufe.

- Enchufe (principales) de tipo bifilar.
- Enchufe (principales) de tipo trifilar con un terminal a tierra.  
Este enchufe sólo se ajustará dentro de una toma de corriente a tierra.

### **13. Protección de los cables de alimentación**

Los cables de alimentación deberán colocarse de forma que no sean pisados por personas ni aplastados por los objetos que se pongan sobre o contra ellos, y deberá tenerse mucho cuidado en los puntos donde las clavijas se unen a los cables, en las tomas de alimentación y en los puntos por donde salen del producto.

### **14. Tormentas eléctricas**

Para mayor protección de este producto durante tormentas eléctricas o cuando se deje sin atender durante un período de tiempo prolongado, desenchufe el cable de alimentación de la toma de corriente y desconéctelo del proyector. Esto impedirá que se estropee el producto debido a las tormentas eléctricas y a la sobretensión de la línea.

### **15. Sobrecarga**

No sobrecargue las tomas de corriente, cables de extensión o receptáculos de alimentación integrales porque esto puede causar un riesgo de incendio o descarga eléctrica.

### **16. Entrada de objetos sólidos y líquidos**

No introduzca nunca objetos de ninguna clase en este producto a través de las aberturas porque podrán tocar puntos peligrosos de alta tensión o crear cortocircuitos, lo que a su vez podría producir un incendio o una descarga eléctrica. No derrame nunca ningún tipo de líquido sobre el producto.

### **17. Reparaciones**

No intente reparar este producto usted mismo ya que al abrir o retirar las cubiertas podrá exponerse a una tensión peligrosa o a otros peligros. Solicite cualquier reparación a personal de servicio cualificado.

### **18. Daños que requieren reparaciones**

Desenchufe este producto de la toma de corriente y solicite el servicio de reparaciones a personal cualificado cuando se produzcan las condiciones siguientes:

- Si el cable o el enchufe de alimentación está estropeado.
- Si se han derramado líquidos o han caído objetos en el interior del producto.
- Si el producto ha estado expuesto a la lluvia o al agua.
- Si el producto no funciona normalmente a pesar de haberse seguido las instrucciones de uso. Ajuste solamente los controles indicados en este manual de instrucciones, ya que un ajuste mal hecho en otros controles podría causar daños y tal vez requiera el trabajo laborioso de un técnico cualificado para que el producto vuelva a funcionar normalmente.
- Si el producto se ha caído o estropeado de cualquier otra forma.
- Si el producto muestra un cambio patente en su funcionamiento, esto indicará la necesidad de tener que repararlo.

### **19. Reemplazo de componentes**

Cuando sea necesario reemplazar componentes, asegúrese de que el técnico de servicio utilice los componentes de reemplazo especificados por el fabricante o que posean las mismas características que los originales. Las sustituciones no autorizadas pueden ocasionar incendios, descargas eléctricas u otros peligros.

### **20. Comprobación de seguridad**

Al terminar cualquier trabajo de mantenimiento o reparación en este producto, solicite al técnico de servicio que realice comprobaciones de seguridad para determinar si el producto se encuentra en buenas condiciones de funcionamiento.

### **21. Instalación en la pared o en el techo**

Este producto debe montarse en una pared o techo sólo de la forma indicada por el fabricante.

### **22. Calor**

Este producto deberá instalarse lejos de fuentes de calor tales como radiadores, salidas de aire caliente, estufas y otros productos (incluidos amplificadores) que produzcan calor.

### Al instalar el proyector, asegúrese de leer y observar las siguientes medidas de seguridad.

#### Advertencia acerca de la unidad de lámpara

- Si la lámpara se rompe las partículas de cristal pueden ser un peligro. Si la lámpara se rompe, solicite el reemplazo de la misma en el centro de servicio o distribuidor Sharp autorizado más cercano. Consulte la sección “Cambio de la lámpara” en la página 60.

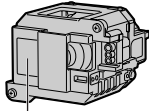

#### Precauciones a tener en cuenta para la instalación del proyector

- Para minimizar la necesidad de mantenimiento y mantener una alta calidad de imagen, SHARP recomienda instalar este proyector en un lugar que esté libre de humedad, polvo y humo de cigarrillo. Si se instala el proyector en un ambiente expuesto a estas condiciones, será necesario limpiar las aberturas de ventilación y el objetivo con mayor frecuencia de lo normal. Siempre que el proyector sea limpiado periódicamente, el uso del mismo en estos ambientes no reducirá su vida útil. La limpieza interna sólo debe ser realizada por un centro de servicio o distribuidor Sharp autorizado.

#### No instale el proyector en lugares expuestos a la luz directa del sol o a luz intensa.

- Sitúe la pantalla de modo que no quede expuesta a la luz directa del sol o a la iluminación de la habitación. La luz que incide directamente en la pantalla atenúa los colores, lo cual dificulta la visualización de la imagen. Si instala la pantalla en una habitación soleada o luminosa, cierre las cortinas y baje la intensidad de las luces.

#### El proyector puede inclinarse hasta un máximo de 9 grados.

- El proyector debe instalarse dentro de un ángulo  $\pm 9$  grados respecto del plano horizontal.

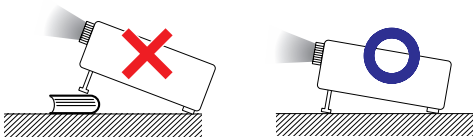

■ Cuando utilice el proyector en zonas altas tales como montañas (a altitudes de unos 1.500 metros (4.900 pies) o más).

- Cuando utilice el proyector en zonas altas con aire enrarecido, ponga “Modo vent.” en “Alta”. No cumplir con esto puede afectar a la duración del sistema óptico.

#### Advertencia acerca de la colocación del proyector en una posición alta.

- Cuando coloque el proyector en una posición alta, cerciórese de asegurarlo con mucho cuidado para evitar que pueda caerse y lesionar a alguna persona.

#### No someta el proyector a impactos fuertes y/o vibración.

- Tenga cuidado de no golpear o dañar la superficie del objetivo.

#### Descanse la vista ocasionalmente.

- Si mira continuamente la pantalla durante horas, se le cansará la vista. Asegúrese de descansar la vista ocasionalmente.

#### Evite los lugares con temperaturas demasiado altas o bajas.

- La temperatura de funcionamiento del proyector es de 41°F a 95°F (+5°C a +35°C).
- La temperatura de almacenamiento del proyector es de -4°F a 140°F (-20°C a +60°C).

#### No bloquee las aberturas de entrada y salida de aire.

- Deje un espacio de al menos 7 7/8" (20 cm) entre la abertura de salida de aire y la pared u objeto más cercano.
- Asegúrese de que las aberturas de entrada y de salida de aire no estén obstruidas.
- Si se obstruye el ventilador de enfriamiento, un circuito de protección activa el modo de espera del proyector. Esto no indica mal funcionamiento (Vea las páginas 58 y 59.). Retire el cable de alimentación del proyector desde el toma de corriente mural y espere por lo menos 10 minutos. Instale el proyector en un lugar donde las aberturas de entrada y de salida de aire no queden bloqueadas, enchufe el cable de alimentación y encienda el proyector. Esto restablecerá la condición normal de funcionamiento del proyector.

## Precaución acerca del uso del proyector

- No someta el proyector a impactos fuertes y/o vibración, ya que ello podría dañarlo. Tome precauciones extras para no dañar el objetivo. Si tiene planeado no utilizar el proyector durante un largo período de tiempo, asegúrese de desenchufar el cable de alimentación de la toma de corriente mural, y desconecte todos los demás cables conectados al proyector.
- No tome el proyector por su objetivo.
- Al transportar el proyector, no olvide colocar la tapa del objetivo. (Vea la página 12.)
- No exponga el bolso de transporte o el proyector a la luz directa del sol o a fuentes de calor. De lo contrario, el bolso de transporte o el proyector podrán cambiar de color o deformarse.

## Conexión de otros equipos

- Al conectar un ordenador u otro equipo audiovisual al proyector, haga las conexiones DESPUÉS de desenchufar el cable de alimentación del proyector de la toma de CA y apagar el equipo que va a conectar.
- Para obtener instrucciones sobre cómo hacer las conexiones, lea los manuales de manejo del proyector y del equipo que va a conectar.

## Uso del proyector en otros países

- La tensión de alimentación y la forma del enchufe pueden variar dependiendo de la región o país en que vaya a usar el proyector. Al usar el proyector en el extranjero, asegúrese de utilizar el cable de alimentación apropiado para el país en que se encuentre.

## Función de monitor de temperatura

- Si el proyector comienza a recalentarse debido a problemas de configuración u obstrucción de las aberturas de ventilación, “” y “TEMPERATURA” se iluminarán en la esquina inferior izquierda de la imagen. Si la temperatura sigue aumentando, la lámpara se apagará, el indicador de advertencia de temperatura del proyector parpadeará y, después de un periodo de enfriamiento de 90 segundos, se activará el modo de espera del proyector. Para más detalles, consulte la sección “Indicadores de mantenimiento” en la página 58.



## Información

- El ventilador de enfriamiento regula la temperatura interna del proyector, y su funcionamiento se controla de forma automática. El sonido del ventilador puede variar durante el funcionamiento del proyector debido a cambios en la velocidad del ventilador. Esto no indica mal funcionamiento.
- Incluso si desenchufa el cable de alimentación después de utilizar el proyector, el ventilador de enfriamiento seguirá funcionando durante unos instantes. Al guardar el proyector en el bolso de transporte, asegúrese de que el ventilador de enfriamiento se haya detenido.

# Accesorios

## Accesorios suministrados



Mando a distancia  
RRMCGA502WJSA



Dos pilas R-6  
(tamaño "AA", UM/SUM-3, HP-7 o similar)

### Cable de alimentación\*

(1)

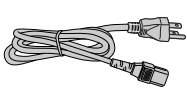

Para EE.UU., Canadá,  
etc.  
(6' (1,8 m))  
QACCDAA007WJPZ

(2)

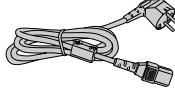

Para Europa, excepto el  
Reino Unido  
(6' (1,8 m))  
QACCVA011WJPZ

(3)

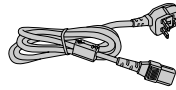

Para el Reino Unido,  
Hong Kong y Singapur  
(6' (1,8 m))  
QACCBA036WJPZ

(4)

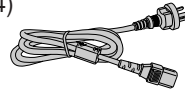

Para Australia, Nueva  
Zelanda y Oceanía  
(6' (1,8 m))  
QACCLA018WJPZ

\* Use el cable de alimentación apropiado para las tomas de corriente de su país.

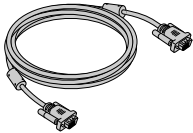

Cable RGB  
(10' (3,0 m))  
QCNWGA045WJPZ

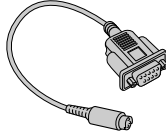

Adaptador DIN-D-sub  
RS-232C  
(5 <sup>57</sup>/<sub>64</sub>" (15 cm))  
QCNWGA015WJPZ

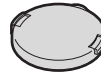

Tapa del objetivo  
(instalada)  
PCAPHA026WJSA



Cordón de la tapa  
del objetivo  
UBNDTA017WJZZ



Bolso de transporte  
GCASNA020WJSA

• Manual de manejo (este manual (TINS-D048WJZZ) y CD-ROM (UDSKAA087WJZZ))

## Accesorios opcionales

- Cable 3 RCA a D-sub de 15 contactos (10' (3,0 m)) AN-C3CP2
- Receptor del mando a distancia AN-MR2
- Unidad de lámpara AN-C430LP

### Nota

• Dependiendo de la región, algunos de los accesorios opcionales podrían no estar disponibles. Consulte con su concesionario de proyectores o centro de reparaciones Sharp autorizado más cercano.

## Objetivos opcionales

■ Objetivo	Distancia de proyección para un tamaño de pantalla de 100"	
Objetivo granangular-zoom ( $\times 1,5 - 1,9$ )	AN-C12MZ	9'11" - 12'5" (3,0 m - 3,8 m)
Objetivo telefoto-zoom ( $\times 2,2 - 2,8$ )	AN-C18MZ	14'10" - 18'10" (4,5 m - 5,7 m)
Objetivo telefoto-zoom ( $\times 3,3 - 5,1$ )	AN-C27MZ	22' - 33'11" (6,7 m - 10,3 m)
Objetivo telefoto-zoom ( $\times 5,2 - 7,2$ )	AN-C41MZ	34'5" - 48'4" (10,5 m - 14,7 m)

El objetivo zoom estándar se acopla al proyector.

Los objetivos opcionales de Sharp también están disponibles para aplicaciones especializadas. Solicite información detallada sobre todos los objetivos a su concesionario de proyectores o centro de reparaciones Sharp autorizado más cercano. (Para obtener más detalles, consulte la "GUÍA DE CONFIGURACIÓN" incluida en el CD-ROM suministrado.) Asegúrese también de que los objetivos opcionales son instalados por personal de servicio.

## Distancia de proyección

El siguiente gráfico es para una pantalla de 100 pulgadas (254 cm) con el formato normal 4:3.

### Pantalla

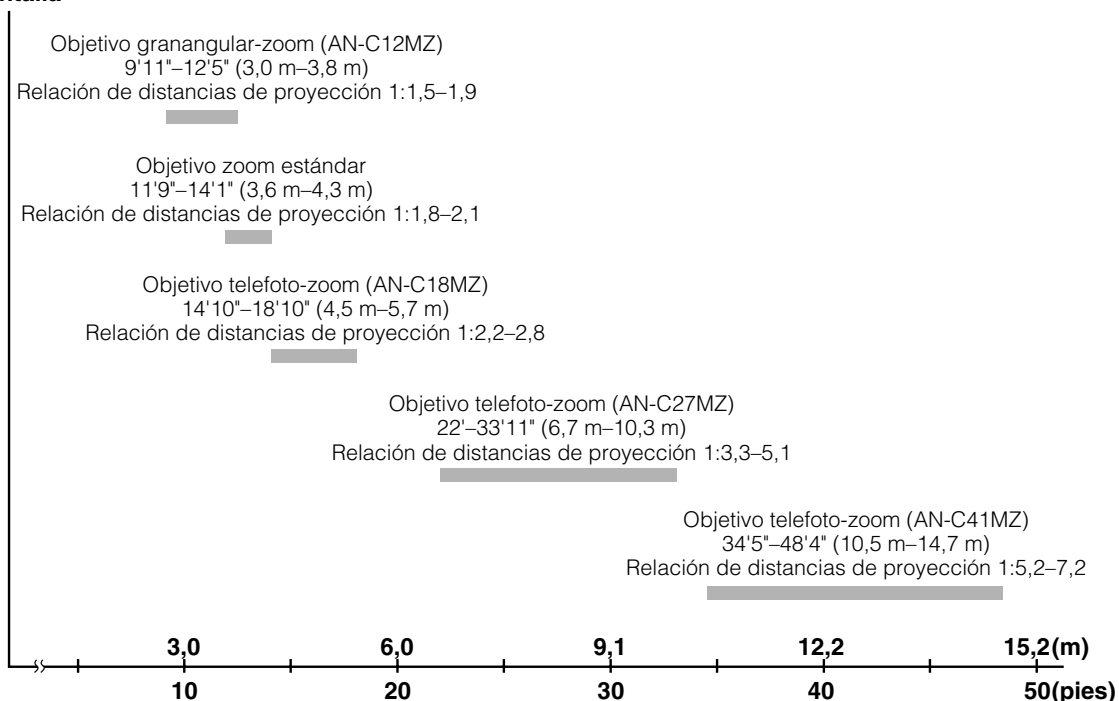

# Nombres y funciones de las partes

Los números en **[ ]** se refieren a las páginas principales de este manual de manejo en donde se explica el tema.

## Proyector

### Vista superior

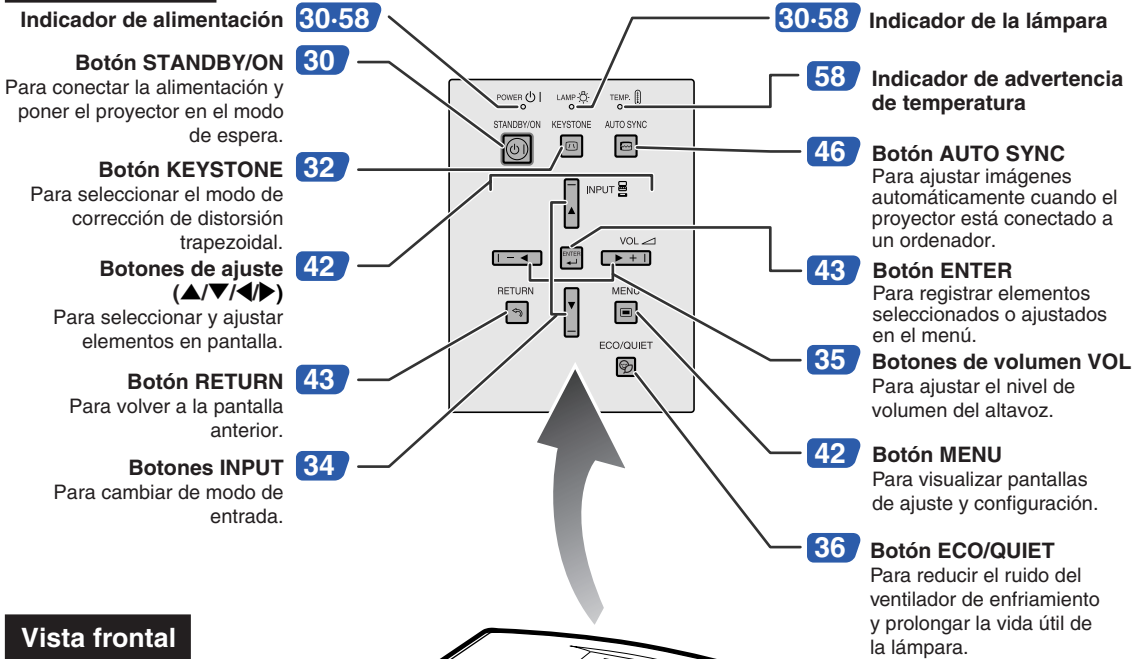

### Vista frontal

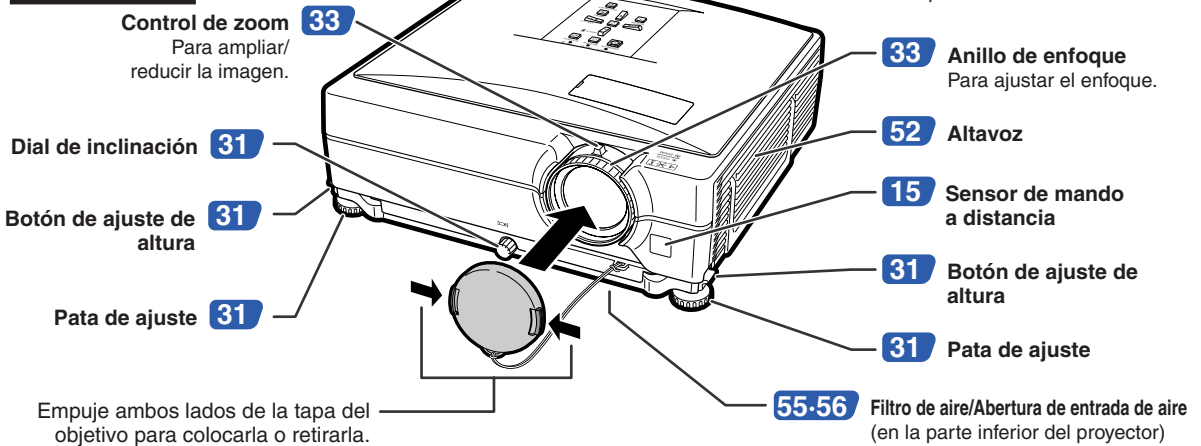

#### Colocación de la tapa del objetivo

Después de colocar el cordón en la tapa del objetivo, pase el otro extremo del cordón a través del agujero de la parte delantera del proyector, junto al objetivo, como se muestra en la ilustración.

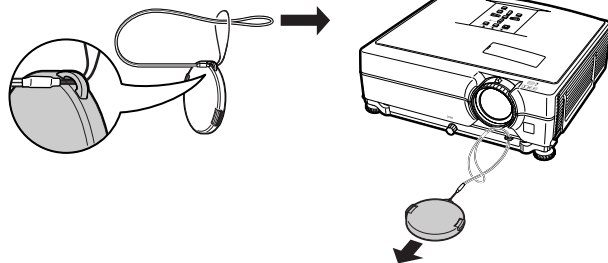



# Proyector (Vista posterior)

## Terminales

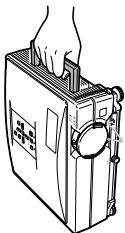
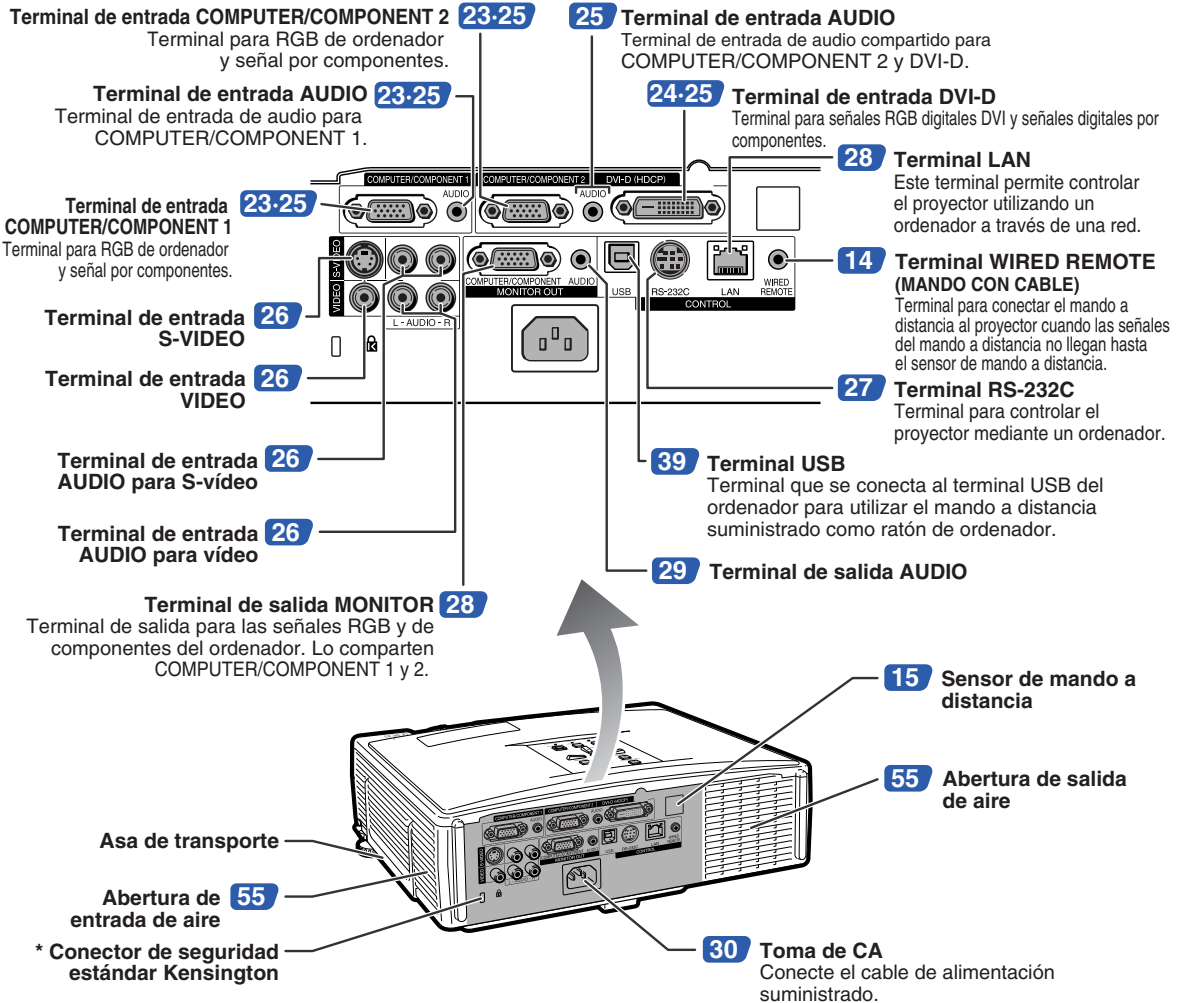

### Uso del asa de transporte

Para transportar el proyector, tómelo por el asa de transporte que se encuentra en el costado del mismo.

- Coloque siempre la tapa del objetivo para evitar que el objetivo se dañe durante el transporte del proyector.
- No levante ni sostenga el proyector por el objetivo o la tapa del objetivo, ya que esto puede dañar el objetivo.

### \* Uso del candado de seguridad Kensington

- Este proyector está equipado con un conector de seguridad estándar Kensington que se utiliza con el sistema de seguridad MicroSaver de Kensington. Para obtener instrucciones sobre cómo asegurar el proyector, consulte la información incluida con el sistema.

## Mando a distancia

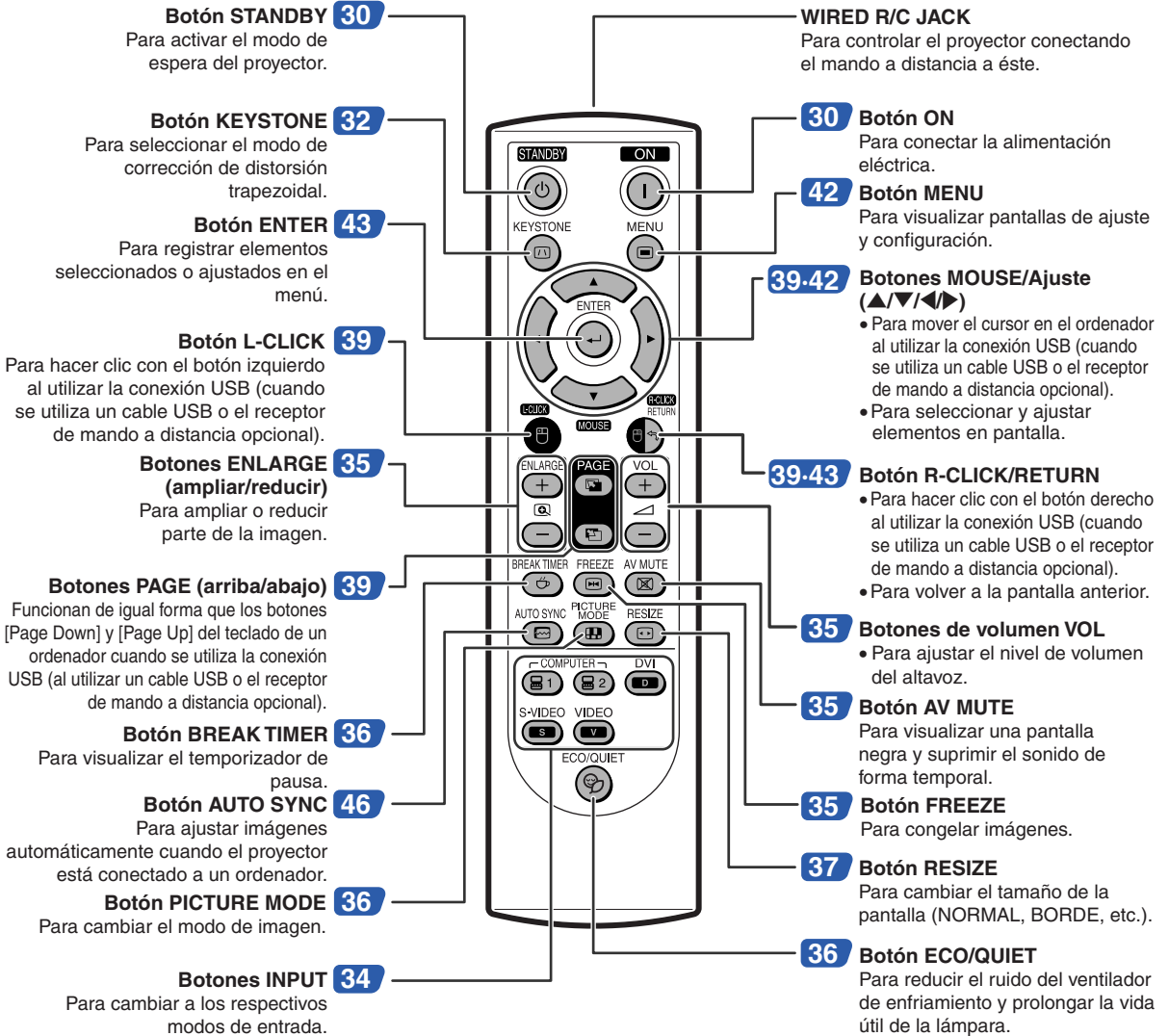

## Uso del mando a distancia con un cable de señal

Cuando no sea posible recibir las señales del mando a distancia debido al lugar en que el proyector está instalado, utilice un cable con miniclavija de  $\varnothing 3,5$  mm para conectar el mando a distancia al proyector. De esta forma podrá controlar el proyector mediante el mando a distancia.

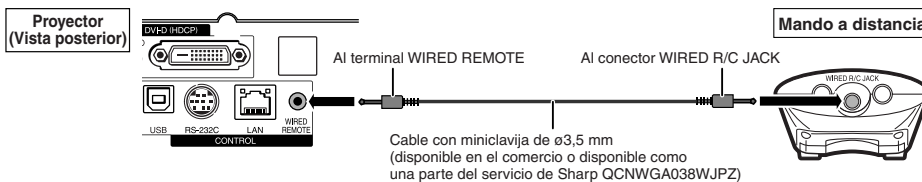

### Nota

- La función inalámbrica a distancia no es posible cuando el cable con miniclavija de  $\varnothing 3,5$  mm hembra es conectado al proyector. El funcionamiento inalámbrico a distancia tal vez requiera que el cable con miniclavija de  $\varnothing 3,5$  mm hembra sea desconectado del proyector.



## Alcance del mando a distancia

El mando a distancia puede utilizarse para controlar el proyector dentro de los márgenes que se indican en la ilustración.

### Nota

- La señal del mando a distancia puede reflejarse en una pantalla, lo cual facilita su uso. Sin embargo, la distancia efectiva de la señal puede variar dependiendo del material de la pantalla.

### Al usar el mando a distancia:

- Asegúrese de no dejar caer el mando a distancia ni de exponerlo a la humedad o a altas temperaturas.
- El mando a distancia no funcionará correctamente cuando esté bajo el efecto de una lámpara fluorescente. En este caso, aleje el proyector de la lámpara fluorescente.

## Instalación de las pilas

**1** Presione la lengüeta de la tapa y retire la tapa en la dirección indicada por la flecha.

**2** Introduzca las pilas suministradas.

- Introduzca las pilas asegurándose de que la polaridad (+) y (-) de las mismas coincida con las marcas que hay en el interior del compartimiento de las pilas.

**3** Inserte la lengüeta inferior de la tapa en la abertura y cierre la tapa hasta que encaje en su sitio (oírás un chasquido).

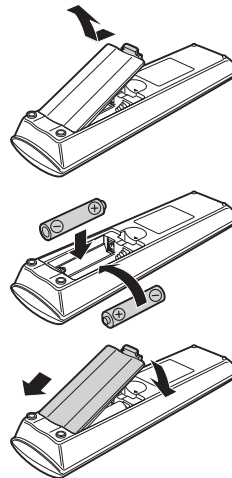

### Vista frontal

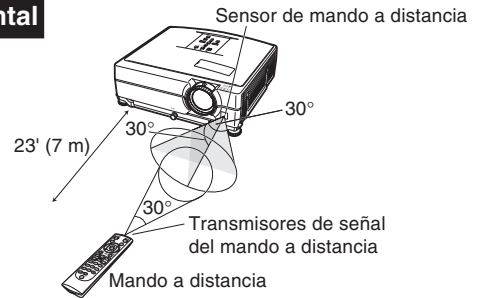

### Vista posterior

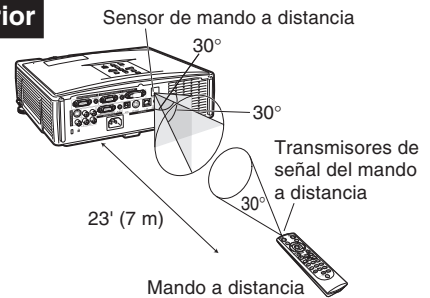

**El uso incorrecto de las pilas puede causar fugas o explosiones. Tome las precauciones que se indican a continuación.**

### ⚠ Precaución

- Peligro de explosión si se cambia mal la pila. Cámbiela sólo por otra igual o de tipo equivalente.
  - Instale las pilas asegurándose de que las polaridades coincidan con las marcas (+) y (-) en el interior del compartimiento de las pilas.
  - Las pilas de distinto tipo tienen propiedades diferentes; por lo tanto, no mezcle distintos tipos de pilas.
  - No utilice simultáneamente pilas usadas y pilas nuevas. Esto podría reducir la vida útil de las pilas nuevas o causar fugas en las pilas usadas.
  - Extraiga las pilas del mando a distancia cuando se hayan agotado; de lo contrario, las pilas podrán tener fugas. El líquido de las pilas (electrólito) es peligroso para la piel; por lo tanto, asegúrese de limpiar primero las pilas y luego sáquelas con un paño.
- 
- Las pilas incluidas con este proyector se pueden agotar en un corto período de tiempo, dependiendo de cómo las use. Asegúrese de reemplazarlas por pilas nuevas lo antes posible.
  - Extraiga las pilas del mando a distancia cuando no vaya a usarlo durante un período prolongado de tiempo.
  - Cumpla con las normas (ordenanzas) de cada gobierno local cuando tire las pilas agotadas.

# Inicio rápido

Esta sección muestra el funcionamiento básico (proyector conectado al ordenador). Para obtener detalles, vea la página que se especifica a continuación para cada paso.

## Preparación y proyección

En esta sección, se explica como ejemplo la conexión del proyector y el ordenador.

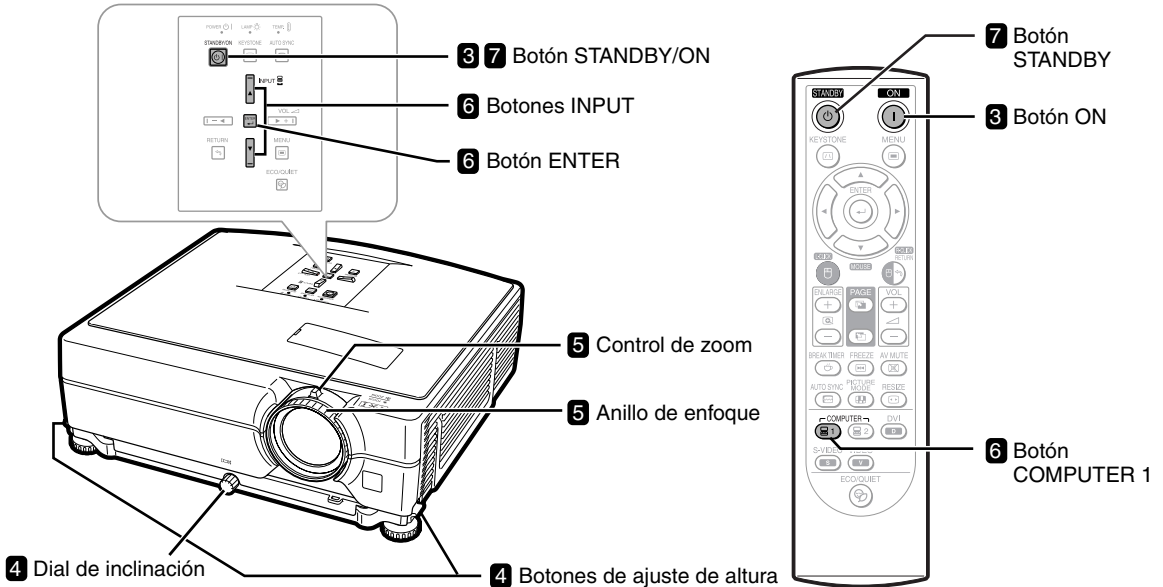

### 1. Coloque el proyector apuntando hacia una pantalla

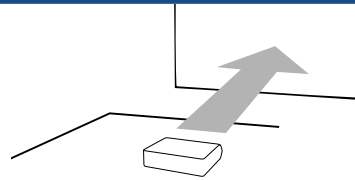

➔ Página 18

### 2. Conecte el proyector al ordenador y enchufe el cable de alimentación en la toma de CA del proyector

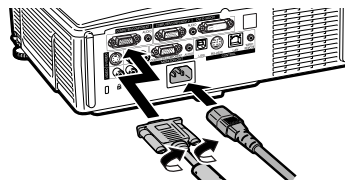

Para conectar un equipo distinto del ordenador, vea las páginas 25, 28 y 29.

➔ Páginas 23, 30

### 3. Quite la tapa del objetivo y encienda el proyector

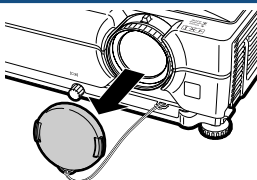

En el proyector

STANDBY/ON



En el mando a distancia



➔ Página 30

## 4. Ajuste el ángulo

Ajuste el ángulo del proyector

- Ajuste el ángulo del proyector utilizando los botones de ajuste de altura.
- Gire el dial de inclinación para ajustar la inclinación horizontal del proyector.

- Este proyector dispone de una función "Corr. trap. Auto" para la corrección automática de cualquier distorsión trapezoidal en la imagen proyectada.

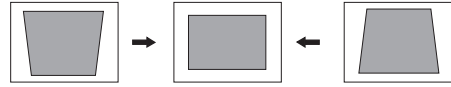
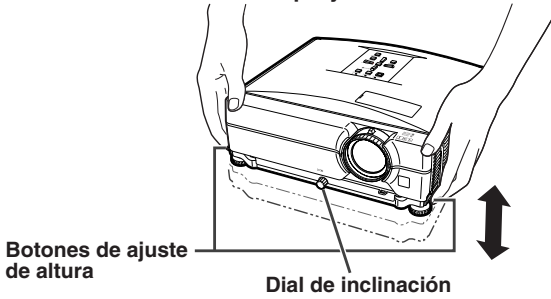

→ Páginas 31, 32

## 5. Ajuste el enfoque y el nivel de ampliación

Enfoque la imagen proyectada

- Enfoque la imagen proyectada girando el aro de enfoque.

Ajuste el tamaño de la imagen proyectada

- Ajuste el tamaño de la imagen proyectada moviendo el control de zoom.

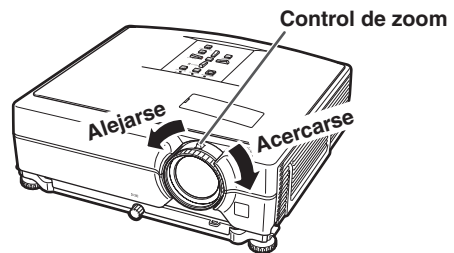
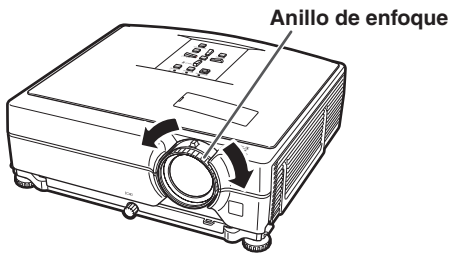

→ Página 33

## 6. Seleccione el modo de ENTRADA

Seleccione "COMPUTER 1" utilizando el botón INPUT del proyector o el botón COMPUTER 1 del mando a distancia.

En el proyector

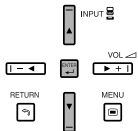

En el mando a distancia



▼ Lista INPUT

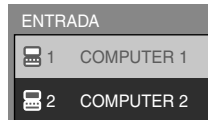

▼ Visualización en pantalla (RGB)



- Cuando se pulsan los botones INPUT del proyector, aparece la lista INPUT. Pulse ▲/▼ para seleccionar un elemento de la lista y, a continuación, pulse para cambiar al modo de entrada seleccionado.

- Cuando utilice el mando a distancia, pulse / / / / para cambiar el modo de ENTRADA.

→ Página 34

## 7. Apagado

Pulse el botón STANDBY, a continuación pulse de nuevo ese botón mientras visualiza el mensaje de confirmación, para activar el modo de espera.

En el proyector



En el mando a distancia



▼ Visualización en pantalla



- Incluso si desenchufa el cable de alimentación de la toma de CA, el ventilador de enfriamiento seguirá funcionando durante unos instantes.

→ Página 30

# Instalación del proyector

## Instalación del proyector

Para una calidad de imagen óptima, coloque el proyector perpendicular a la pantalla con las patas del mismo planas y niveladas. Hacer esto eliminará tener que hacer la corrección de distorsión trapecial y proporcionará la mejor calidad de la imagen. (Vea la página 32.)

## Instalación estándar (Proyección delantera)

- Coloque el proyector a la distancia requerida de la pantalla según el tamaño de la imagen deseado. (Para obtener más detalles, consulte la “GUÍA DE CONFIGURACIÓN” incluida en el CD-ROM suministrado.)

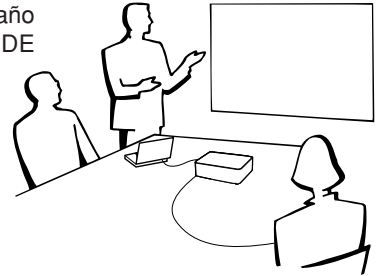

## Ejemplo de instalación estándar

### Vista lateral

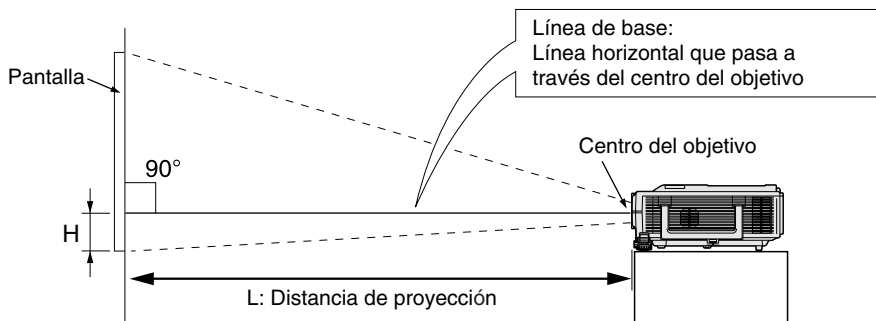

## Proyección con el proyector montado en el techo

- Le recomendamos usar el soporte opcional para montaje en el techo Sharp para este tipo de instalación. Antes de montar el proyector, póngase en contacto con el centro de servicio o distribuidor Sharp autorizado más cercano para obtener el soporte de montaje recomendado (se vende por separado).
- **Para los EE.UU.:** Soporte de instalación en el techo AN-XGCM55, tubo de extensión AN-EP101B y soporte universal AN-JT200, adaptador para instalación en el techo (no empotrada).
- **Para otros países diferentes a los EE.UU.:** Soporte para montaje en el techo AN-60KT, tubos de extensión AN-TK201 y AN-TK202.
- Invierta la imagen seleccionando “Techo y frente” en “Modo PRY”. Para obtener información sobre cómo usar esta función, vea la página 52.

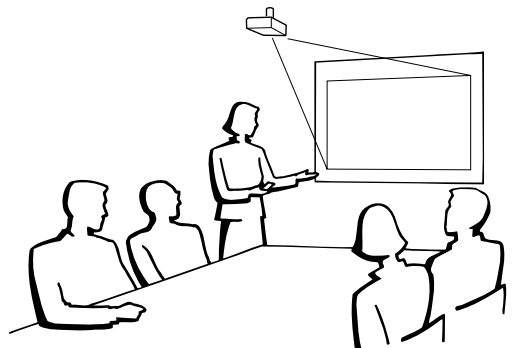

## Modo de proyección (PRY)

El proyector puede utilizar cualquiera de los 4 modos de proyección del diagrama de abajo. Seleccione el modo más apropiado para el ajuste de proyección en uso. (Puede poner el modo PRY en el menú "Opciones2". Vea la página 52.)

- Montado en mesa, proyección frontal  
[Elemento de menú → "Frente"]

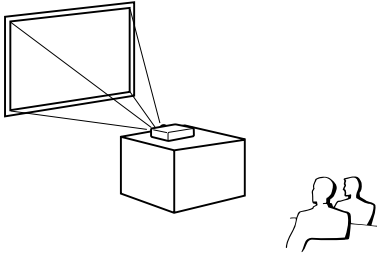

- Montado en techo, proyección frontal  
[Elemento de menú → "Techo y frente"]

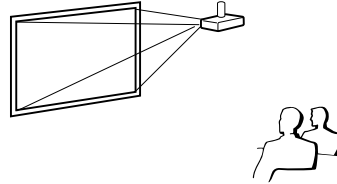

- Montado en mesa, proyección posterior (con pantalla translúcida)  
[Elemento de menú → "Detrás"]

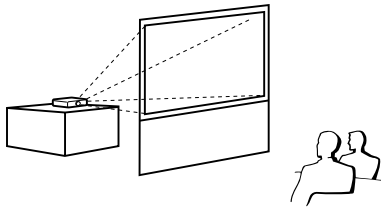

- Montado en techo, proyección posterior (con pantalla translúcida)  
[Elemento de menú → "Techo y detrás"]

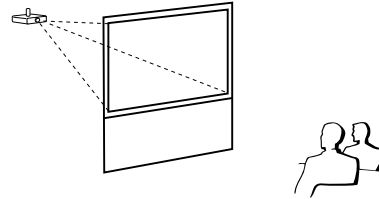

### Indicación de tamaño de imagen de proyección y distancia de proyección

Para obtener más detalles, consulte la "GUÍA DE CONFIGURACIÓN" incluida en el CD-ROM suministrado.  
Ejemplo: Modo NORMAL (4:3) para objetivo estándar

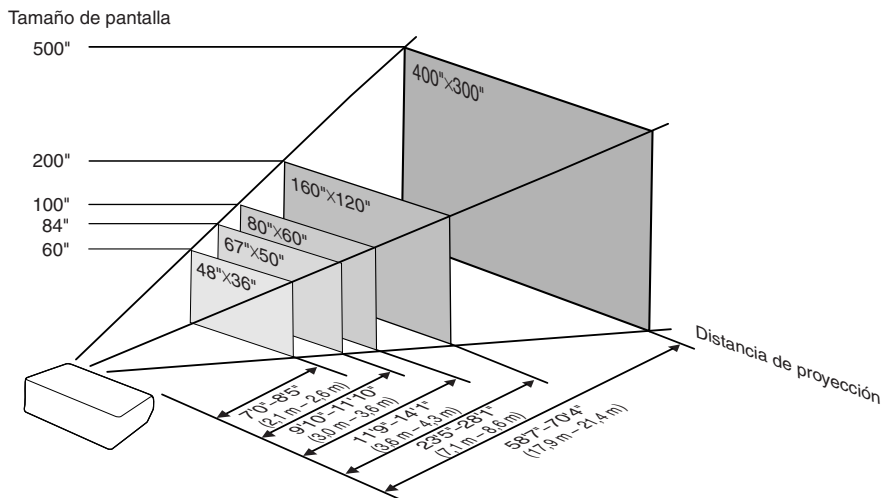

# Guardando el proyector

## Cómo usar el bolso de transporte

Al guardar el proyector, coloque la tapa del objetivo, y ponga el proyector en el bolso de transporte suministrado.

**1** Abra la tapa del bolso de transporte.

**2** Ponga el proyector dentro del bolso de transporte.

### Información

- Asegúrese de que el proyector se haya enfriado lo suficiente antes de ponerlo en el bolso.
- Asegúrese de colocar la tapa del objetivo para su protección.
- **Coloque el proyector en el bolso de transporte, asegurándose de que la lente apunta hacia el asa.**
- Utilice la cinta de sujeción para evitar que se mueva el proyector.





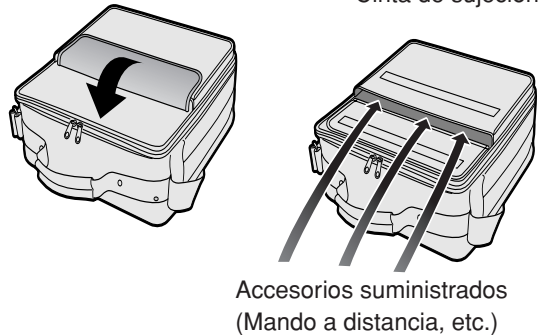
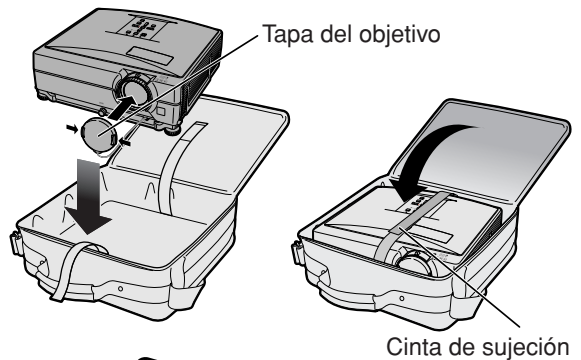
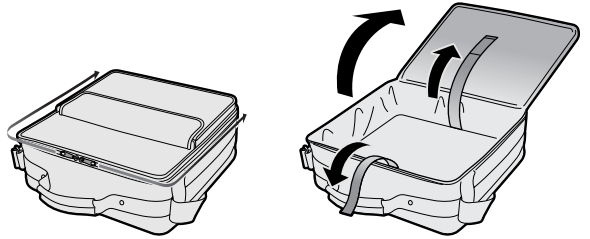

**3** Cierre la cubierta del bolso de transporte.

**4** Coloque los accesorios en el bolsillo frontal del bolso de transporte.

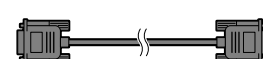

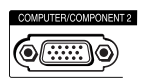
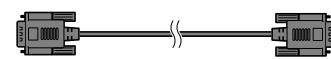
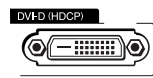
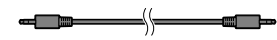
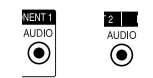
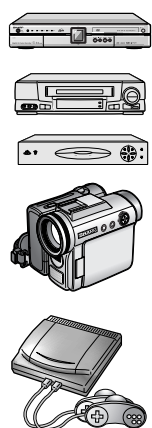
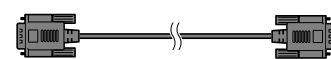
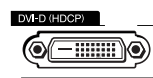
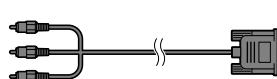
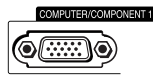
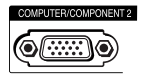
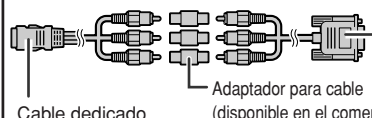
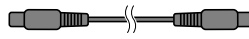

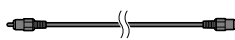



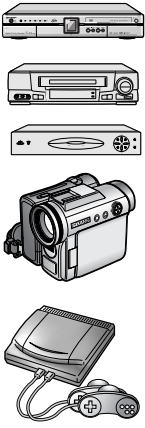
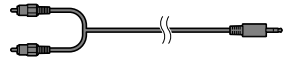
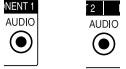
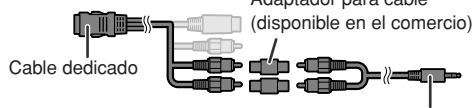
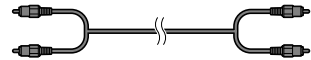

# Muestras de cables para conexión

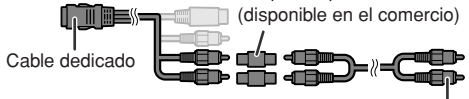
- Para obtener más detalles de los cables, consulte el manual de manejo del equipo de conexión.
- Puede necesitar otros cables o conectores que no se indican a continuación.

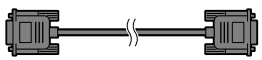
Equipo	Terminal del equipo conectado	Cable	Terminal del proyector
<b>Ordenador</b> 	Terminal de salida RGB	<b>Cable RGB (suministrado)</b> 	<b>COMPUTER/ COMPONENT 1, 2</b>  
	Terminal de salida de vídeo digital DVI	<b>Cable digital DVI (disponible en el comercio)</b> 	<b>DVI-D</b> 
	Terminal de salida de audio	<b>Cable de audio mono o estéreo de ø3,5 mm (disponible en el comercio o disponible como una parte del servicio de Sharp QCNWGA038WJPZ)</b> 	<b>AUDIO</b> (para COMPUTER/ COMPONENT 1, 2, DVI-D) 
<b>Equipo audiovisual</b> 	Terminal de salida de vídeo digital DVI	<b>Cable digital DVI (disponible en el comercio)</b> 	<b>DVI-D</b> 
	Terminal de salida de vídeo por componentes	<b>Cable 3 RCA a D-sub de 15 contactos (opcional, AN-C3CP2)</b> 	<b>COMPUTER/ COMPONENT 1, 2</b>  
		<b>Conexión con el adaptador de cable, etc.</b>  Cable dedicado Adaptador para cable (disponible en el comercio) Cable 3 RCA a D-sub de 15 contactos (opcional, AN-C3CP2)	
	Terminal de salida S-vídeo	<b>Cable S-vídeo (disponible en el comercio)</b> 	<b>S-VIDEO</b> 
	Terminal de salida de vídeo	<b>Cable de vídeo (disponible en el comercio)</b> 	<b>VIDEO</b> 

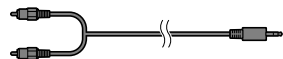
# Muestras de cables para conexión

Equipo	Terminal del equipo conectado	Cable	Terminal del proyector
<b>Equipo audiovisual</b> 	Terminal de salida de audio	<b>Cable de audio con miniclavija estéreo de ø3,5 mm a RCA (disponible en el comercio)</b> 	<b>AUDIO</b> (para COMPUTER/COMPONENT 1, 2, DVI-D) 
	Terminal para el uso de un cable dedicado	<b>Conexión con el adaptador de cable, etc.</b>  Adaptador para cable (disponible en el comercio) Cable de audio con miniclavija de ø3,5 mm a RCA (disponible en el comercio)	
	Terminal de salida de audio	<b>Cable de audio RCA (disponible en el comercio)</b> 	<b>AUDIO</b> (para VIDEO, S-VIDEO) 
	Terminal para el uso de un cable dedicado	<b>Conexión con el adaptador de cable, etc.</b>  Adaptador para cable (disponible en el comercio) Cable de audio RCA (disponible en el comercio)	
<b>Monitor</b> 	Terminal de entrada de RGB	<b>Cable RGB (suministrado o disponible en el comercio)</b> 	<b>MONITOR OUTPUT</b> 
<b>Amplificador</b> 	Terminal de entrada de audio	<b>Cable de audio con miniclavija estéreo de ø3,5 mm a RCA (disponible en el comercio)</b> 	<b>AUDIO</b> (MONITOR OUT) 



# Conexión a un ordenador

Antes de hacer las conexiones, asegúrese de desenchufar el cable de alimentación del proyector de la toma de CA y de apagar los dispositivos que se van a conectar. Una vez que haya completado todas las conexiones, encienda el proyector y luego los otros dispositivos. Si conecta un ordenador, asegúrese de que éste sea el último dispositivo en ser encendido una vez completadas todas las conexiones.

Antes de hacer las conexiones, asegúrese de leer los manuales de manejo de los dispositivos que va a conectar.

## Al realizar la conexión mediante el cable RGB

(Conexión a COMPUTER/COMPONENT 1 o 2: La siguiente ilustración muestra la conexión al primero de estos terminales.)

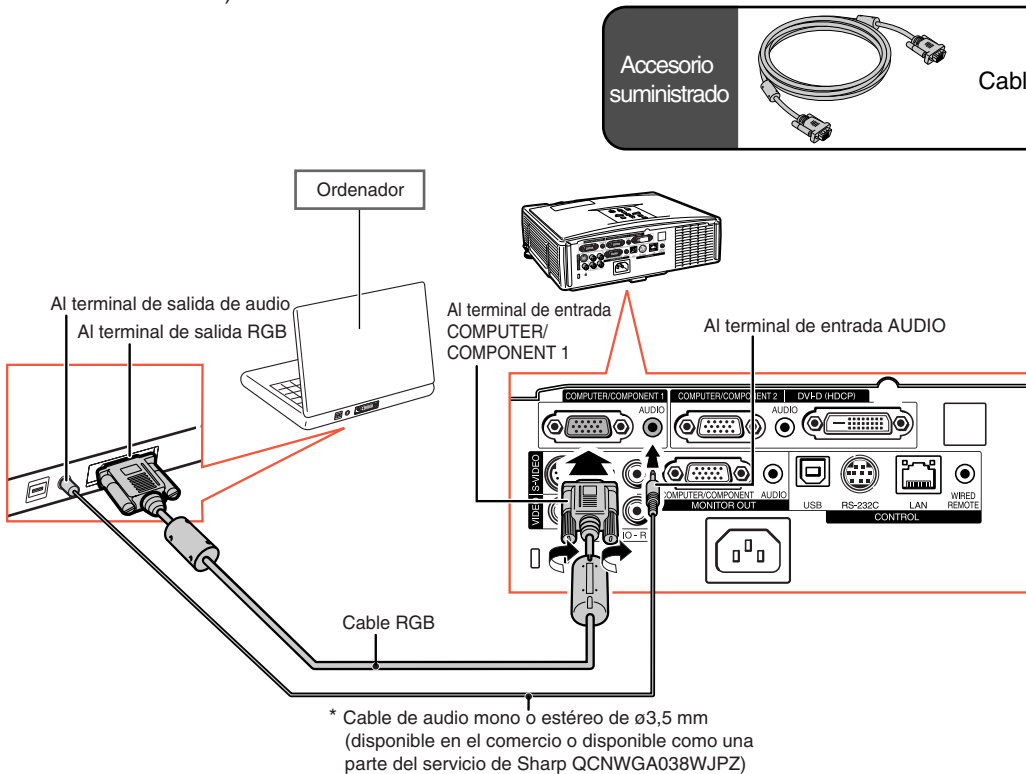

\* Al usar un cable de audio mono de  $\varnothing 3,5$  mm, el nivel de volumen será la mitad que cuando se utiliza un cable de audio estéreo de  $\varnothing 3,5$  mm.

### Nota

- Para ver una lista de señales de ordenador compatibles con el proyector, consulte la "Tabla de compatibilidad con ordenadores" en la página 63. El uso de señales de ordenador distintas de aquellas indicadas en la lista puede inhabilitar algunas funciones.
- Para poder usar ciertos ordenadores Macintosh, puede ser necesario utilizar un adaptador Macintosh. Póngase en contacto con el distribuidor Macintosh más cercano.
- **Dependiendo del ordenador que esté utilizando puede que no se proyecte una imagen a menos que esté activado el puerto de salida externa del ordenador. (Ej.: Pulse simultáneamente las teclas "Fn" y "F5" cuando utilice un ordenador portátil SHARP).** Consulte las instrucciones específicas del manual de manejo de su ordenador para activar el puerto de salida externa de su ordenador.

## Conexión a un ordenador

### Al realizar la conexión mediante un cable digital DVI

El proyector utiliza el terminal de entrada digital DVI para la entrada directa de señales de vídeo digital desde un ordenador.

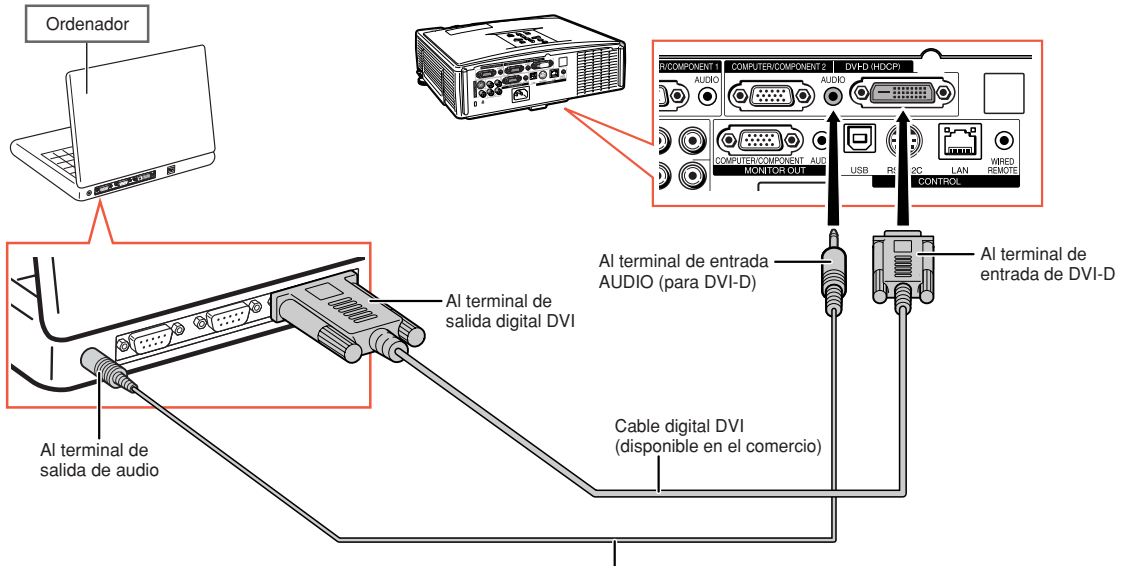

\* Cable de audio mono o estéreo de  $\varnothing 3,5$  mm (disponible en el comercio o disponible como una parte del servicio de Sharp QCNWGA038WJPZ)

\* Al usar un cable de audio mono de  $\varnothing 3,5$  mm, el nivel de volumen será la mitad que cuando se utiliza un cable de audio estéreo de  $\varnothing 3,5$  mm.

# Conexión a un equipo de vídeo

El proyector tiene un terminal COMPUTER-RGB/COMPONENT, un terminal S-VIDEO y un terminal VIDEO para la entrada de vídeo. Consulte la ilustración de abajo para conectar un equipo audiovisual. La calidad de la imagen aumenta en este orden: señal componente, señal RGB, señal S-vídeo y señal de vídeo. Si su equipo audiovisual tiene un terminal de salida componente o un terminal de salida RGB, utilice el terminal COMPUTER/COMPONENT 1 o 2 en el proyector para hacer la conexión de vídeo.

## Al conectar equipos de vídeo con un terminal de salida DVI

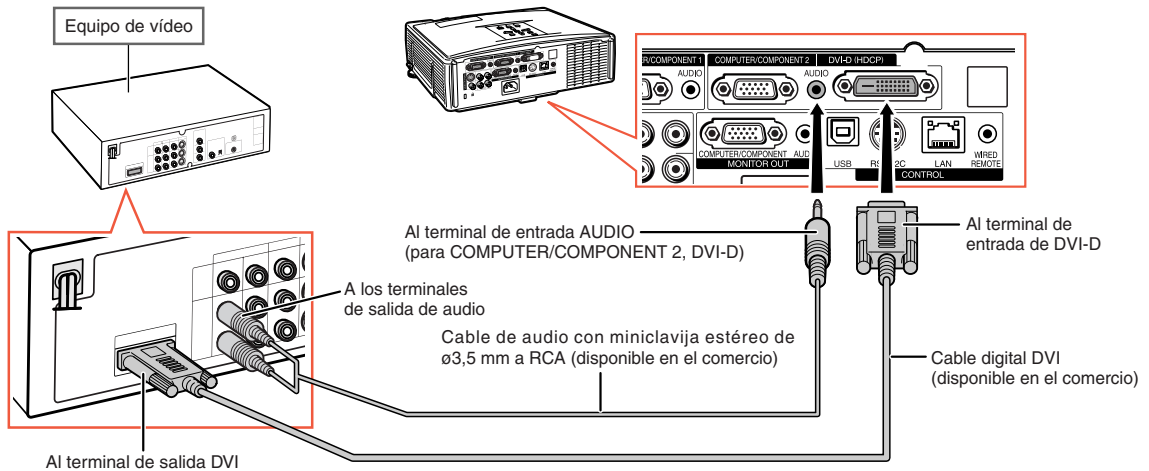

### Nota

- Seleccione el tipo de señal de entrada del equipo de vídeo. Vea la página 45.

## Al conectar equipos de vídeo con terminal de salida de vídeo por componentes

(Conexión a COMPUTER/COMPONENT 1 o 2: La siguiente ilustración muestra la conexión al primero de estos terminales.)

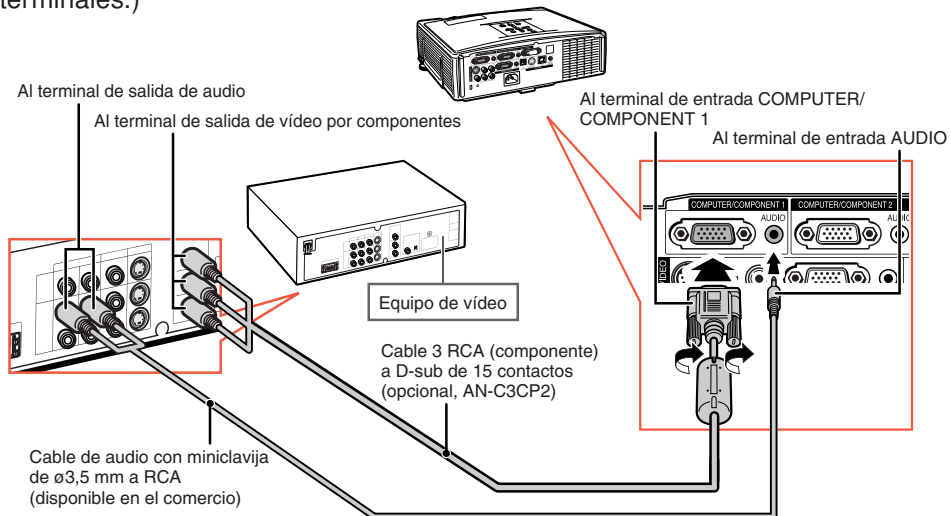

### Nota

- Cuando conecte el equipo de vídeo con una salida (Euro-scart) de 21 contactos al proyector, utilice un cable disponible en el comercio que se ajuste al terminal del proyector que desea conectar.

## Conexión a un equipo de vídeo

### Al conectar equipos de vídeo con terminal de salida S-vídeo

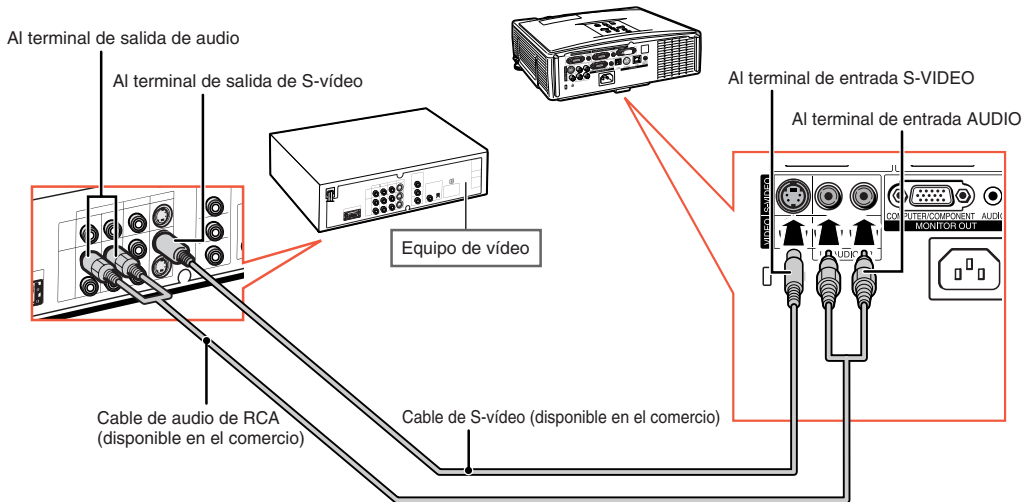

### Al conectar equipos de vídeo con terminal de salida de vídeo

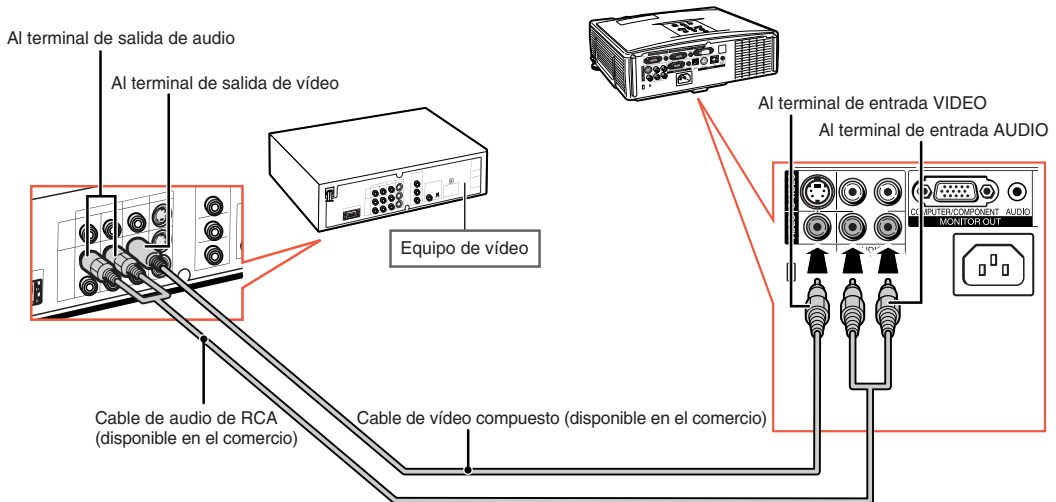

#### Nota

- Cuando conecte el equipo de vídeo con una salida (Euro-scart) de 21 contactos al proyector, utilice un cable disponible en el comercio que se ajuste al terminal del proyector que desea conectar.

# Control del proyector mediante un ordenador

Cuando se conecta el terminal RS-232C del proyector a un ordenador, se puede utilizar el ordenador para controlar el proyector y comprobar el estado del mismo. Para obtener información sobre “RS-232C Características técnicas y ajustes de los comandos”, consulte el “GUÍA DE CONFIGURACIÓN” incluido en el CD-ROM suministrado.

## Conexión a un ordenador utilizando un cable de control serie RS-232C y un adaptador DIN-D-sub RS-232C

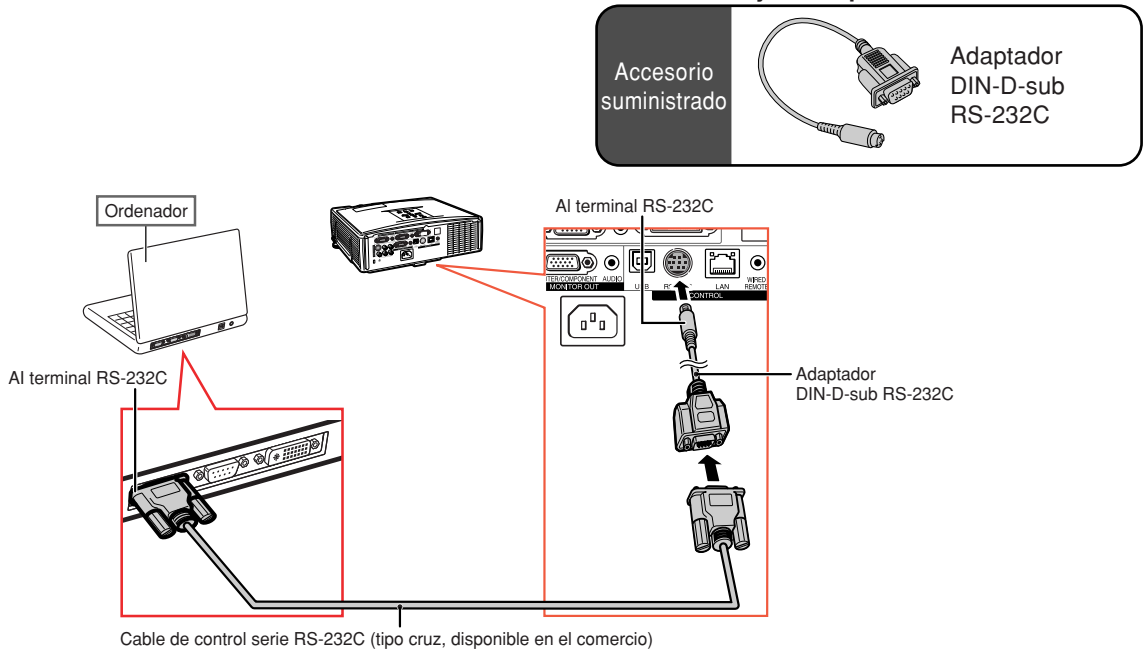

### Nota

- La función RS-232C podría no funcionar en el terminal de su ordenador si no está correctamente configurada. Para más información, consulte el manual de manejo de su ordenador.

### Información

- No conecte el cable RS-232C a otro puerto distinto del terminal RS-232C del ordenador. Podría dañar el ordenador o el proyector.
- No conecte o desconecte el cable de control serie RS-232C al o del ordenador cuando esté encendido. Esto podría dañar a su ordenador.

## Control del proyector mediante un ordenador

### Al realizar la conexión al terminal LAN utilizando un cable LAN

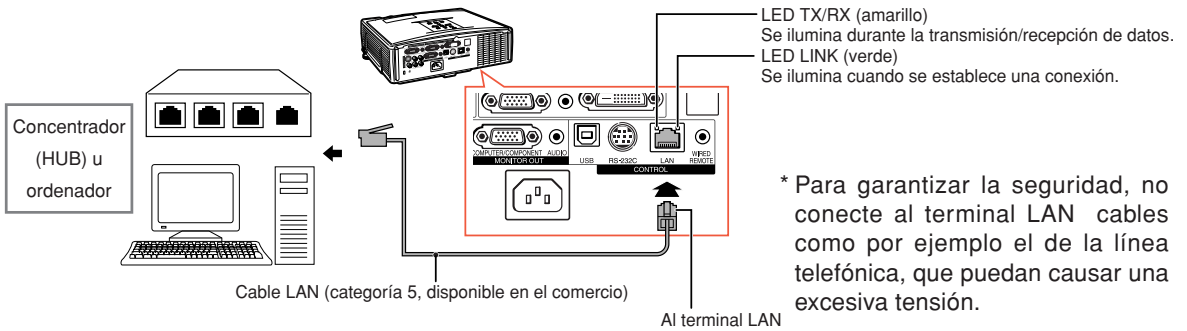

#### Nota

- Para realizar la conexión a un concentrador, utilice un cable de transmisión directa del tipo categoría 5 (CAT.5) (disponible en el comercio).
- Para realizar la conexión a un ordenador, utilice un cable cruzado del tipo categoría 5 (CAT.5) (disponible en el comercio).

## Conexión a un monitor con terminal de entrada RGB

El uso de dos conjuntos de cables RGB permite mostrar las imágenes del ordenador tanto en el proyector como en un monitor separado.

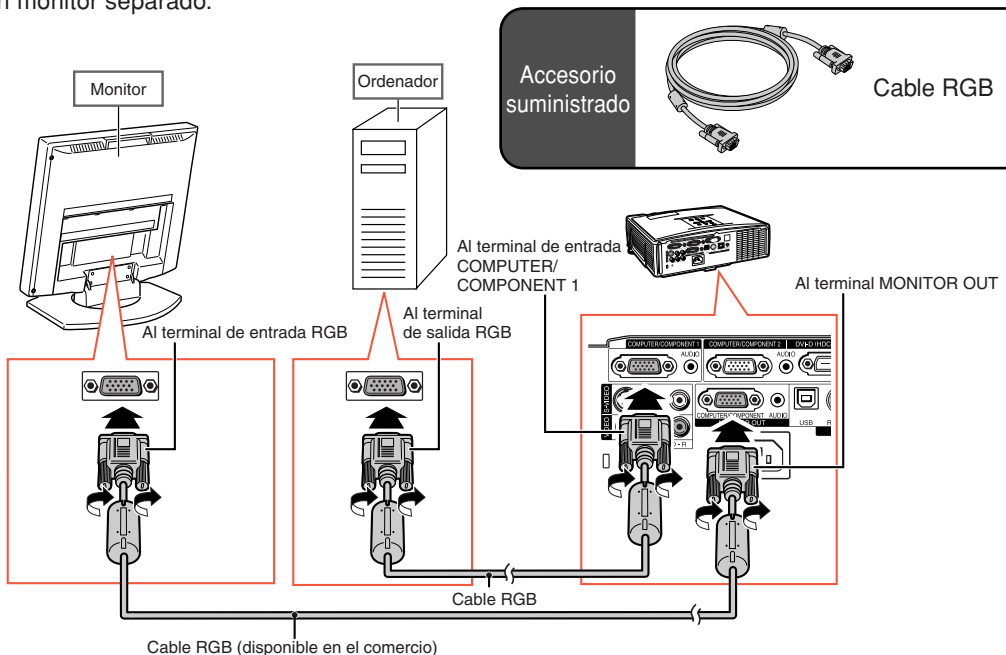

# Conexión a un amplificador y otros equipos de audio

La entrada de señales de audio procedente del equipo conectado a cada terminal de entrada de audio del proyector puede emitirse a un equipo de audio.

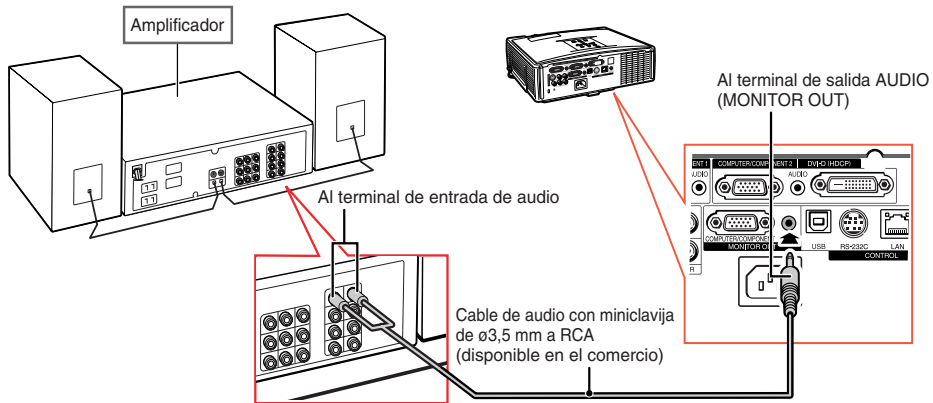

## Nota

- Al realizar las conexiones, desconecte la alimentación del proyector y del equipo de audio.
- Al desconectar la alimentación en caso de conectar un amplificador u otro equipo de audio, desconecte primero la alimentación del amplificador y luego la del proyector.
- Utilizando componentes de audio externos, el volumen puede amplificarse para obtener un mejor sonido.
- Para obtener más información sobre la salida de audio variable (VAO) y la salida de audio fija (FAO), vea la página 52.

# Encendido/Apagado del proyector

## Conexión del cable de alimentación

Enchufe el cable de alimentación suministrado en la toma de CA del panel posterior del proyector. Luego enchufe en la toma de CA.

## Encendido del proyector

Antes de realizar los pasos de esta sección, conecte cualquier equipo que use con el proyector. (Vea las páginas 23-29.)

Quite la tapa del objetivo y pulse STANDBY/ON en el proyector o ON en el mando a distancia.

- El indicador de alimentación se encenderá de color verde.
- El proyector estará listo para funcionar una vez que el indicador de la lámpara se ilumine.
- Cuando se selecciona Bloqueo del sistema, aparece la pantalla de introducción de clave de acceso. Introduzca la clave de acceso correcta para iniciar la proyección. Para obtener más detalles, vea la página 49.

### Nota

- El indicador de la lámpara se ilumina o parpadea, indicando el estado de la lámpara.  
**Verde:** La lámpara está encendida.  
**Parpadea en verde:** La lámpara está calentándose.  
**Roja:** La lámpara se apaga de forma extraña, por lo que debe ser cambiada.
- Cuando encienda el proyector, la imagen puede parpadear ligeramente durante el primero minuto desde que se enciende la lámpara. Esta es una operación normal debida a que el circuito de control de la lámpara está estabilizando las características de salida de la misma. Esto no debe considerarse como un defecto de funcionamiento.
- Si el proyector se pone en el modo de espera y se enciende inmediatamente después, la lámpara podrá tardar un poco en iniciar la proyección.

## Apagado del proyector

(Puesta del proyector en el modo de espera)

- 1 Pulse STANDBY/ON en el proyector o STANDBY en el mando a distancia, y luego pulse de nuevo ese botón, mientras se visualiza el mensaje de confirmación, para poner el proyector en el modo de espera.

Accesorio suministrado

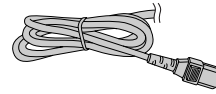

Cable de alimentación

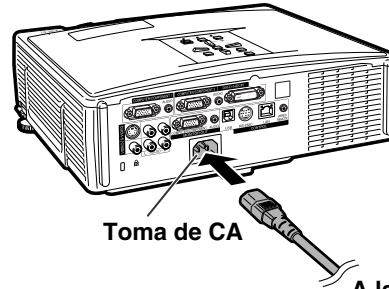

Toma de CA

A la toma de CA

### Información

- Si se ajusta "Alim. Dir. Activ." a "Habilitado", el proyector se activará automáticamente cuando conecte el cable de alimentación en la toma de CA. (Vea la página 50.)
- El idioma predeterminado en fábrica es el inglés. Si quiere cambiar la visualización en pantalla a otro idioma, siga el procedimiento de la página 54.

Indicador de alimentación

Indicador de la lámpara

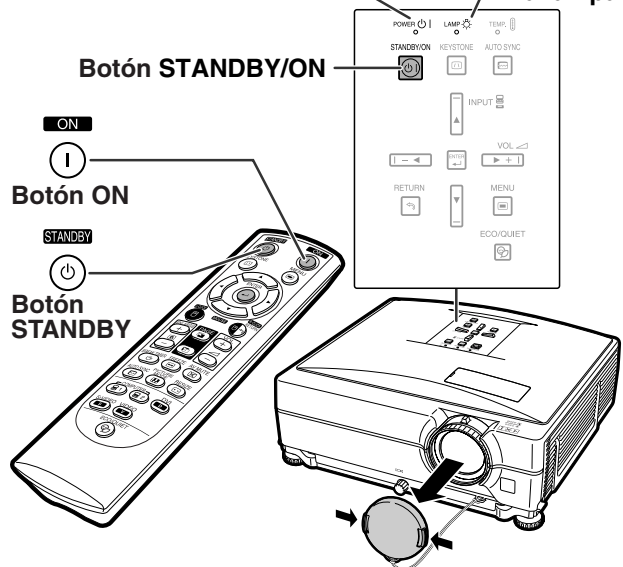

▼ Visualización en pantalla



¿Entrar al modo de ESPERA?

Sí: Pulse de nuevo No: Espere

### Información

- Puede desconectar el cable de alimentación aún si el proyector está en funcionamiento.
- Incluso si desenchufa el cable de alimentación del proyector, el ventilador de enfriamiento seguirá funcionando durante unos instantes.



# Proyección de imágenes

## Uso de las patas de ajuste

Cuando la pantalla se encuentra a mayor altura que el proyector, cuando la pantalla está inclinada o cuando la superficie de instalación tiene una ligera inclinación, se puede ajustar la altura del proyector utilizando las patas de ajuste.

Instale el proyector de modo de que quede lo más perpendicular a la pantalla posible.

### 1 Pulse los botones de ajuste de altura.

- Las patas de ajuste se extienden.

### 2 Levante el proyector para ajustar su altura y retire las manos de los botones de ajuste de altura.

- El proyector puede ajustarse hasta aproximadamente 9 grados.

### 3 Gire el dial de inclinación para ajustar con precisión la inclinación horizontal del proyector.

- La inclinación puede ajustarse dentro de aproximadamente 2 grados.
- Al ajustar la altura del proyector, éste experimentará distorsión trapezoidal. Cada vez que la opción "Corr. trap. Auto" del menú "Opciones1" aparezca como "Activada" (vea la página 48), la función de corrección trapezoidal corregirá cualquier distorsión trapezoidal de forma automática. Utilice la función de corrección trapezoidal manual cada vez que desee ajustar la imagen corregida de forma automática. (Vea la página 32.)

#### Información

- No pulse el botón de ajuste de altura para extender las patas de ajuste sin sujetar firmemente el proyector.
- Al levantar o bajar el proyector, no lo sostenga por el objetivo.
- Al bajar el proyector, tenga cuidado de no introducir el dedo entre el proyector y la pata de ajuste.

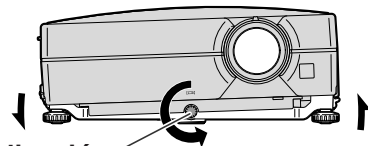
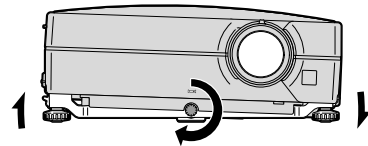
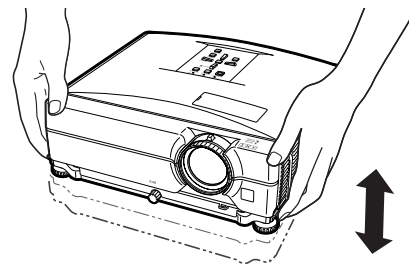
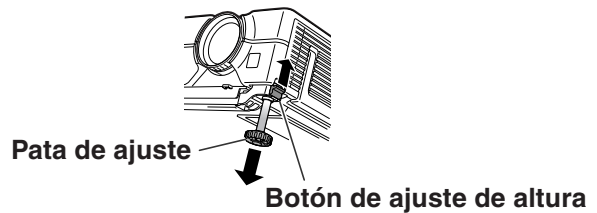
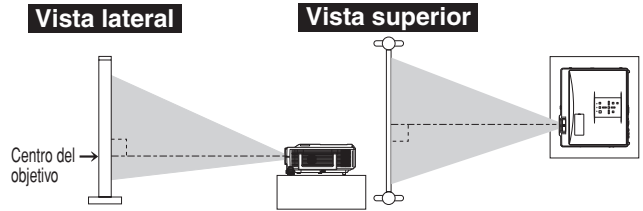

## Corrección de la distorsión trapezoidal

### Corrección automática de la distorsión trapezoidal

Cuando se proyecta la imagen desde arriba o abajo hacia la pantalla en ángulo, la imagen se distorsiona (adoptando la forma de un trapecio). La función que corrige este problema se denomina **corrección de la distorsión trapezoidal**. Este proyector dispone de una función "Corr. trap. Auto" para la corrección automática de cualquier distorsión trapezoidal en la imagen proyectada. La corrección se efectuará automáticamente, siempre y cuando la inclinación o declinación vertical se encuentren en  $\pm 12$  grados.

#### Nota

- Si no desea utilizar la función de corrección automática de la distorsión trapezoidal, ajuste la opción "Corr. trap. Auto" del menú "Opciones1" a "Desactivada".

### Corrección manual de la distorsión trapezoidal

Si desea hacer ajustes finos después de activar la función de corrección automática de la distorsión trapezoidal, o si desea hacer correcciones sin utilizar la función de corrección automática, puede hacer las correcciones manualmente siguiendo el procedimiento que se describe a continuación.

**1** Pulse **KEYSTONE** en el mando a distancia para entrar en el modo de corrección de la distorsión trapezoidal.

- También puede usar **KEYSTONE** del proyector.

**2** Pulse **▲**, **▶** o **▼**, **◀** en el mando a distancia para ajustar la distorsión trapezoidal.

- También puede ajustar la distorsión trapezoidal utilizando los botones **▲**, **▶** o **▼**, **◀** del proyector.

#### Nota

- Pulse **RETURN** para volver al ajuste por defecto.
- Durante el ajuste de la imagen, las líneas rectas y los bordes de la imagen proyectada pueden aparecer irregulares.

**3** Pulse **KEYSTONE**.

- La visualización en pantalla del modo de corrección de la distorsión trapezoidal desaparecerá.
- También puede usar **KEYSTONE** del proyector.

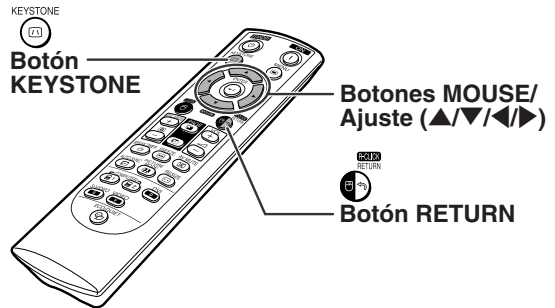

### ▼ Visualización en pantalla (modo de corrección de la distorsión trapezoidal)



Comprime la parte superior.

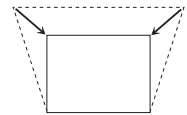
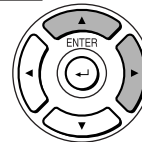

Comprime la parte inferior.

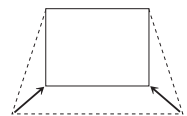
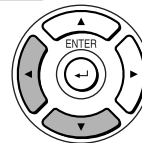

#### Nota

- La distorsión trapezoidal puede ajustarse manualmente hasta un ángulo de aproximadamente  $\pm 40$  grados y la pantalla también puede ajustarse hasta un ángulo de aproximadamente  $\pm 40$  grados (cuando el modo de cambio de tamaño está ajustado a "Normal" (vea la página 47)).

## Ajuste del objetivo

La imagen se enfoca y ajusta al tamaño de la pantalla mediante el aro de enfoque o el control de zoom del proyector.

- 1 El enfoque se ajusta girando el aro de enfoque.

- 2 El nivel de ampliación se ajusta moviendo el control de zoom.

Anillo de enfoque      Control de zoom

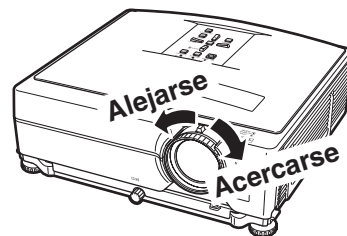
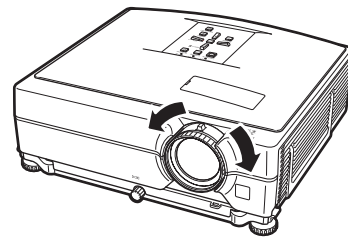
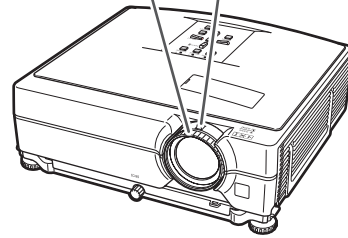

## Selección del modo de ENTRADA

Seleccione el modo de entrada apropiado para el equipo conectado.

En el mando a distancia

Pulse , , , o en el mando a distancia para seleccionar el modo de entrada.

En el proyector

- ① Pulse uno de los botones INPUT (/).
  - Aparece la lista INPUT.
- ② Pulse / para seleccionar un elemento de la lista.
- ③ Pulse .

### Nota

- Cuando no se recibe ninguna señal, se visualiza "SIN SEÑAL". Cuando se recibe una señal para la cual el proyector no está preajustado, se visualiza "NO REG."

### Acerca de los modos de ENTRADA

COMPUTER/ COMPONENT 1, 2	Empleado para proyectar imágenes desde un equipo conectado a la terminal de entrada RGB que envía señales RGB o por componentes.
DVI-D	Se utiliza para proyectar imágenes desde equipos que transmiten señales RGB digitales DVI y señales digitales por componentes, conectados al terminal de entrada DVI-D.
S-VIDEO	Se utiliza para proyectar imágenes desde equipos conectados al terminal de entrada S-VIDEO.
VIDEO	Se utiliza para proyectar imágenes desde equipos conectados al terminal de entrada VIDEO.

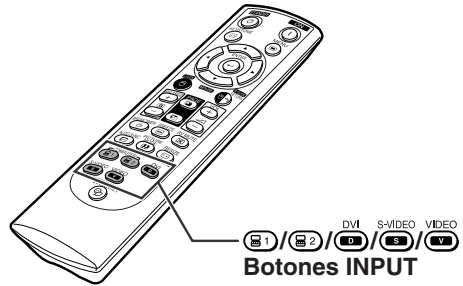

### ▼ Visualización en pantalla de la lista INPUT

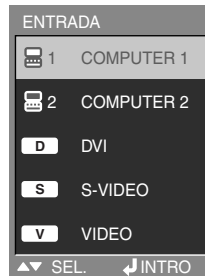

### ▼ Visualización en pantalla del modo de ENTRADA (ejemplo)

Usando señales RGB

**Modo COMPUTER/  
COMPONENT 1, 2**

Usando señales de componente

**Modo DVI-D**

**Modo S-VIDEO**

**Modo VIDEO**

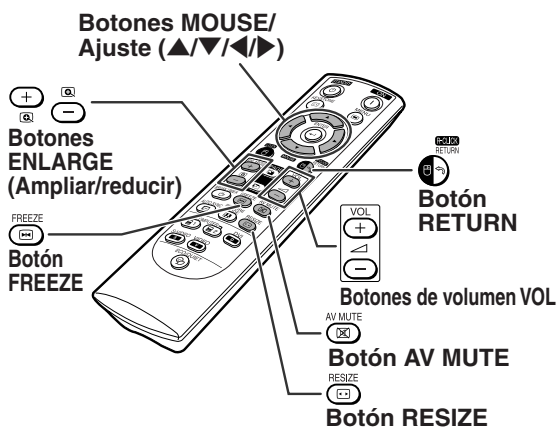

## Ajuste del volumen

Pulse / VOL en el proyector o / VOL en el mando a distancia para ajustar el volumen.

▼ Visualización en pantalla



### Nota

- Pulse o VOL para reducir el volumen. Pulse o VOL para aumentar el volumen.

## Visualización de una pantalla negra y supresión temporal del sonido

Para visualizar una pantalla negra y suprimir el sonido temporalmente, pulse AV MUTE en el mando a distancia.

▼ Visualización en pantalla



### Nota

- Pulse AV MUTE de nuevo para restablecer la imagen proyectada y el sonido.

## Visualización de una parte ampliada de la imagen

Los gráficos, tablas y otras partes de las imágenes proyectadas pueden ampliarse. Esto puede resultar útil al proporcionar explicaciones más detalladas.

- 1 Pulse ENLARGE en el mando a distancia.
  - Amplía la imagen.
  - Pulse o ENLARGE para ampliar o reducir la imagen proyectada.

### Nota

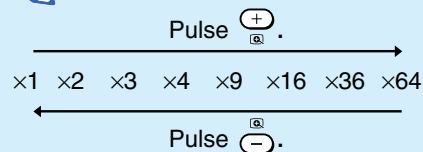

- Puede cambiar la posición de la imagen ampliada utilizando ▲, ▼, ◀ y ▶.

- 2 Pulse RETURN en el mando a distancia para cancelar la operación.

- Se restablece la relación de aumento a  $\times 1$ .

### Nota

- En los siguientes casos, la imagen volverá a su tamaño normal ( $\times 1$ ).
- Cuando cambia el modo de ENTRADA.
  - Cuando se pulse RETURN.
  - Cuando se cambie la señal de entrada.
  - Cuando la resolución y la frecuencia de actualización (frecuencia vertical) de la señal de entrada cambien.
  - Cuando se pulse RESIZE.

## Congelación de una imagen

- 1 Pulse FREEZE en el mando a distancia.

- La imagen proyectada se congela.

- 2 Pulse FREEZE nuevamente para volver a la imagen del dispositivo actualmente conectado.

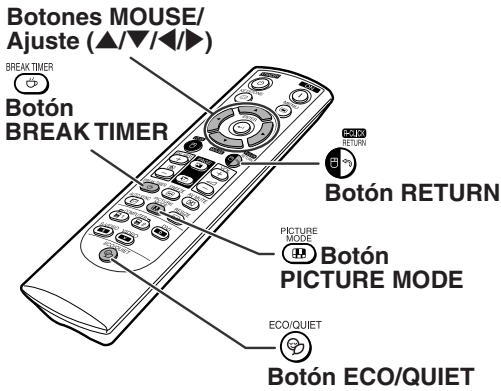

## Visualización y ajuste del temporizador de descanso

Esta función permite mostrar el tiempo que queda hasta el descanso durante la reunión.

**1** Pulse BREAK TIMER. El temporizador inicia la cuenta atrás desde 5 minutos.

▼ Visualización en pantalla

4:50

**2** Cuando visualice “” pulse ▲, ▼, ◀ o ▶ para activar el temporizador de descanso.

• Puede establecerse en un valor entre 1 y 60 minutos (en incrementos de 1).

**3** Al pulsar BREAK TIMER cancelará el temporizador de descanso.

## Activación/desactivación del modo eco/silencioso

Pulse ECO/QUIET en el mando a distancia o ECO/QUIET en el proyector para activar/desactivar el modo eco/silencioso.

• Cuando el modo eco/silencioso está ajustado a “Activado”, el ruido del ventilador de enfriamiento se reduce y el consumo de corriente disminuye, lo que prolonga la vida útil de la lámpara. (La cantidad de luz proyectada disminuye en 20%.)

	Brillantez	Consumo (cuando se usa 100V CA)	Vida útil de la lámpara
Activada	80%	300 W	Aprox. 3.000 horas
Desactivada	100%	360 W	Aprox. 2.000 horas

## Selección del modo de imagen

Puede seleccionar el modo de imagen adecuado a la imagen proyectada, como películas o videojuegos.

Pulse PICTURE MODE en el mando a distancia.

• Cuando pulse PICTURE MODE, el modo de la imagen cambiará en el orden de:

→ ESTÁNDAR → PRESENTACIÓN → CINEMA → JUEGO → sRGB →

### Nota

- “sRGB” se visualiza sólo cuando se introducen señales RGB.
- Pulse RETURN para volver al modo “ESTÁNDAR” mientras se visualiza “Modo de imagen” en la pantalla.

## Modo de cambio de tamaño

Esta función le permite modificar o personalizar el modo de visualización de imagen para mejorar la imagen recibida. Dependiendo de la señal de entrada, puede elegir la imagen que desee.

Botones MOUSE/  
Ajuste (▲/▼/◀/▶)

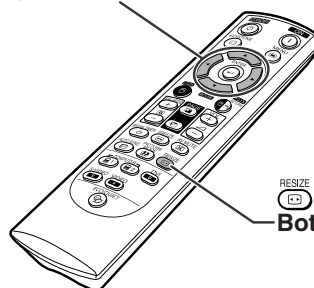

RESIZE

Botón RESIZE

## ORDENADOR

		NORMAL	COMPLETA	PUNTO POR PUNTO	BORDE	ALARGAMIENTO	
Formato 4:3	SVGA (800 × 600)	1024 × 768		800 × 600	768 × 576	1024 × 576	
	XGA (1024 × 768)			1024 × 768			
	SXGA (1280 × 960)			1280 × 960			
	SXGA+ (1400 × 1050)			1400 × 1050			
Otros formatos	SXGA (1280 × 1024)	968 × 768	1024 × 768	1280 × 1024	—	—	
	1280 × 720	1024 × 576		1280 × 720			
	1360 × 768	1024 × 578		1360 × 768			
	1366 × 768	1024 × 576		1366 × 768			
	1280 × 768	1024 × 614		1280 × 768			960 × 576
	1280 × 800	1024 × 640		1280 × 800			922 × 576

Señal de entrada		Para pantalla 4:3			Para pantalla 16:9		
Ordenador	Tipo de imagen	NORMAL	COMPLETA	PUNTO POR PUNTO	BORDE	ALARGAMIENTO	
Resolución inferior a XGA	 Formato 4:3		—				
XGA				—			
Resolución superior a XGA							
SXGA (1280 × 1024)	 Formato 5:4						
1280 × 720	 Formato 16:9				Seleccione "Normal".		
1360 × 768 1366 × 768							
1280 × 768							
1280 × 800	 Formato 16:10						

■: Área recortada donde no es posible proyectar imágenes

⋯: Área en que las señales están fuera de la pantalla

\*La función Desp. imagen puede utilizarse para estas imágenes.



## VÍDEO

Señal de entrada		Para pantalla 4:3			Para pantalla 16:9	
DVD / Vídeo	Tipo de imagen	NORMAL	ÁREA ZOOM	ALARG. V	BORDE	ALARGAMIENTO
480I, 480P, 576I, 576P, NTSC, PAL, SECAM	 Formato 4:3					
	 Compresión					
	 Buzón					
720P, 1035I, 1080I	 Formato 16:9	 *			<b>Seleccione "Normal".</b>	
540P	 Formato 16:9					
	 (formato 4:3 en pantalla 16:9)	 *				

: Área recortada donde no es posible proyectar imágenes

: Área en que la imagen no es incluida en las señales originales

\*La función Desp. imagen puede utilizarse para estas imágenes.



## Uso del mando a distancia como ratón inalámbrico de ordenador

Al conectar el proyector a un ordenador mediante un cable USB, puede utilizar el mando a distancia como ratón del ordenador.

Si el ordenador está demasiado lejos del proyector como para conectarlo mediante el cable USB, se puede utilizar el receptor de mando a distancia (AN-MR2) (se vende por separado) para controlar el proyector mediante el mando a distancia. Para más detalles, consulte el manual de uso del receptor.

### Conexión mediante un cable USB

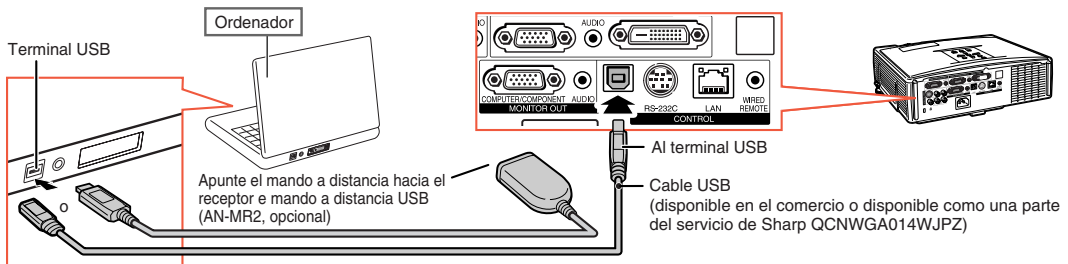

Una vez conectado, el puntero del ratón puede controlarse de la siguiente forma.

#### ■ Para mover el cursor

Pulse los botones MOUSE/Ajuste (▲/▼/◀/▶).

#### ■ Para hacer clic con el botón izquierdo

Pulse **L-CLICK**.

#### ■ Para hacer clic con el botón derecho

Pulse **R-CLICK**.

#### ■ Si su ordenador sólo admite un ratón de un solo clic (como un Macintosh)

Pulse **L-CLICK** o **R-CLICK**.

**L-CLICK** y **R-CLICK** funcionan de la misma forma.

#### ■ Para utilizar los botones PAGE (arriba/abajo)

Se utilizan de la misma forma que las teclas [Page Up] y [Page Down] del teclado de un ordenador.

Pulse **PAGE** o **PAGE**.

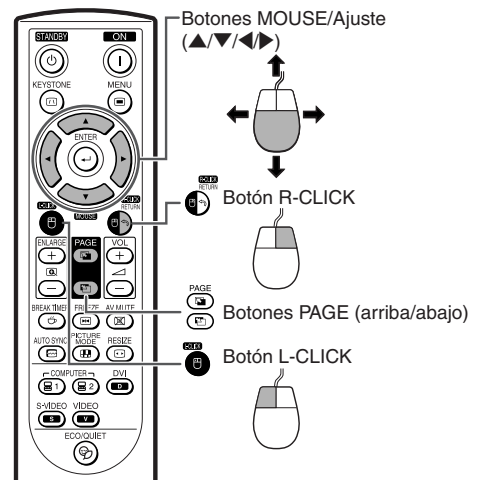

### Nota

- Esta característica solo funciona con Microsoft® Windows® OS y Mac OS®. Sin embargo, esta característica no funcionará con los siguientes sistemas operativos que no soporten USB.
  - Versiones anteriores a Windows® 95.
  - Versiones anteriores a Windows® NT4.0.
  - Versiones anteriores a Mac OS® 8.5.
- No podrá usar esta función cuando se visualice la pantalla de menú.
- Asegúrese de que el ordenador reconoce la conexión USB.
- Si se visualiza "Cambio Tamaño" durante la recepción de señales con una resolución superior a XGA y se ha seleccionado "Punto por Punto" para el tamaño de la pantalla, no es posible utilizar la función de ratón.

# Elementos de los menús

A continuación puede ver las distintas opciones que pueden ajustarse en el proyector.

## Menú "Imagen"

### COMPUTER/COMPONENT 1, 2, DVI-D (Señal RGB)



### COMPUTER/COMPONENT 1, 2, DVI-D (Señal por componentes), VIDEO, S-VIDEO

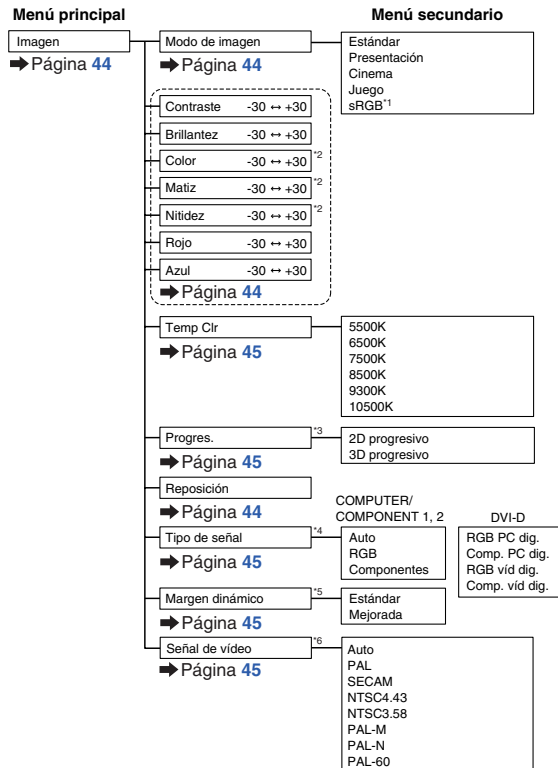
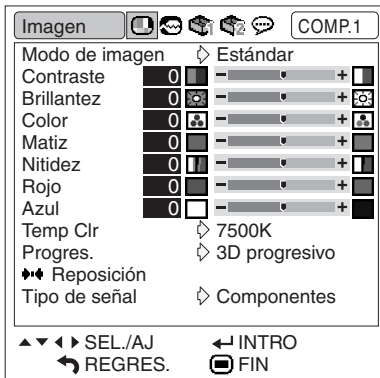

- \*1 Elemento cuando se introducen señales RGB por COMPUTER/COMPONENT 1, 2 o DVI-D
- \*2 Elementos cuando se introducen señales de vídeo componente por COMPUTER/COMPONENT 1 o 2, o cuando se selecciona VIDEO o S-VIDEO
- \*3 Sólo se puede seleccionar "Progres." cuando se reciben señales 480i o 576i.
- \*4 Elemento cuando se selecciona COMPUTER/COMPONENT 1, 2 o DVI-D
- \*5 Elemento cuando se selecciona DVI-D
- \*6 Elemento cuando se selecciona VIDEO o S-VIDEO

## Menú "Sinc.fina"

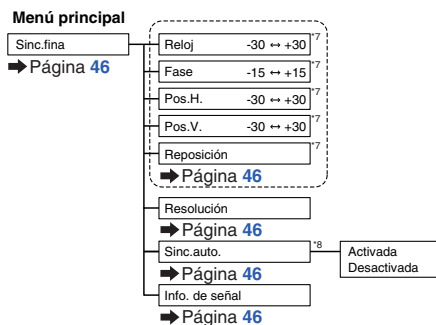

- \*7 Elemento cuando se introducen señales RGB por COMPUTER/COMPONENT 1 o 2
- \*8 Elemento cuando se introducen señales RGB por COMPUTER/COMPONENT 1, 2 o DVI-D

### Nota

- El menú "Sinc.fina" sólo se visualiza cuando la entrada del proyector es COMPUTER/COMPONENT 1, 2 o DVI-D.

## Menú "Opciones1"

Opciones1	VIDEO
Temp lámp (dur)	0 hr (100%)
Cambio Tamaño	Normal
Desp. imagen	0
E. Trapec.	0
Corr. trap. Auto	Activada
Visualizador	Activada
Fondo	Logotipo
Modo eco/silenc.	Activada
Desconex Automát	Activada
Sonido de sist.	Activada
Posición menú	Central
Bloqueo sistema	Deshabilitado
Alim. Dir. Activ	Deshabilitado
▲▼▶◀▶▶ SEL./AJ      ◀◀ INTRO ↶ REGRES.      ◻ FIN	

## Menú "Opciones2"

Opciones2	COMP.1
Contraseña	Deshabilitado
Altavoz	Activada
Salida de audio	FAO
Modo PRY	Frente
Modo vent.	Normal
Monitor fuera	Habilitado
LAN/RS232C	Habilitado
RS-232C	9600 bps
Cliente DHCP	Activada
TCP/IP	
Dirección MAC	08:00:1F:B1:B7:74
Proyector	MYPROJECTOR
▶▶ Reposicionar todo	
▲▼▶◀▶▶ SEL./AJ      ◀◀ INTRO ↶ REGRES.      ◻ FIN	

## Menú "Idioma"

Idioma	COMP.1
English	
Deutsch	
◊ Español	
Nederlands	
Français	
Italiano	
Svenska	
Portugués	
汉语	
한국어	
日本語	
▲▼▶◀▶▶ SEL./AJ      ◀◀ INTRO ↶ REGRES.      ◻ FIN	

## Menú principal

Opciones1  
➔ Página 47

Temp lámp (dur)	➔ Página 47
Cambio Tamaño	➔ Página 47
Desp. imagen -96 ↔ +96	➔ Página 47
E. Trapec. -127 ↔ +127	➔ Página 48
Corr. trap. Auto	Activada Desactivada
Visualizador	Activada Desactivada
Fondo	Logotipo Azul Ninguno
Modo eco/silenc.	Activada Desactivada
Desconex Automát	Activada Desactivada
Sonido de sist.	Activada Desactivada
Posición menú	Central Der. super. Der. infer. Izq. super. Izq. infer.
Bloqueo sistema	Código antiguo Código nuevo Reconfirmar
Alim. Dir. Activ	Habilitado Deshabilitado

## Menú secundario

### ORDENADOR

### VÍDEO

Normal	Normal
Completa	Área zoom
Punto por Punto	Alarg. V
Borde	Borde
Alargamiento	Alargamiento

## Menú principal

Opciones2  
➔ Página 51

Contraseña	Contr. vieja Contr. nueva Reconfirmar
Altavoz	Activada Desactivada
Salida de audio	FAO VAO
Modo PRY	Frente Techo y frente Detrás Techo y detrás
Modo vent.	Normal Alta
Monitor fuera	Habilitado Deshabilitado
LAN/RS232C	Habilitado Deshabilitado
RS-232C	9600 bps 38400 bps 115200 bps
Cliente DHCP	Activada Desactivada
TCP/IP	Dirección IP Másc. subred Gateway
Dirección MAC	
Proyector	
Reposicionar todo	

\*1 Sólo se puede ajustar cuando Cliente DHCP está ajustado a "Desactivada"

\*2 Sólo visualización

## Menú principal

Idioma  
➔ Página 54

English
Deutsch
◊ Español
Nederlands
Français
Italiano
Svenska
Portugués
汉语
한국어
日本語

# Utilización de las pantallas de menú

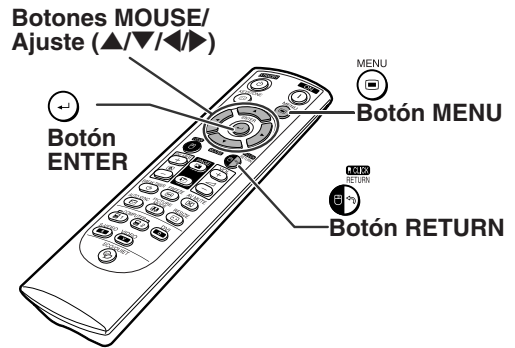
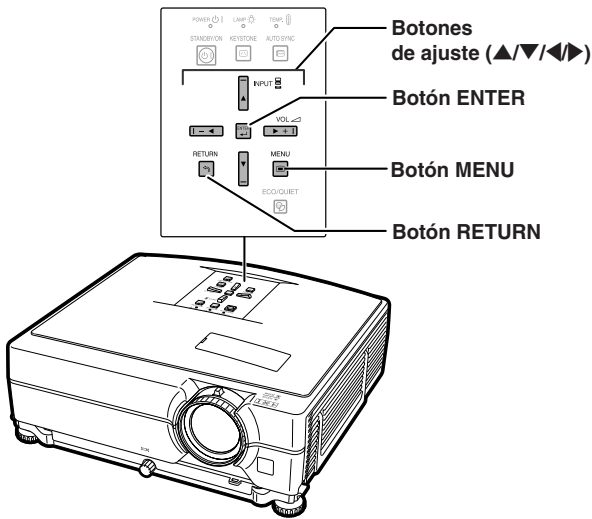

## Selecciones de menú

### Ejemplo: Ajuste de “Brillantez”

• Esta operación también puede realizarse utilizando los botones del proyector.

#### 1 Pulse MENU.

• Se visualiza la pantalla de menú “Imagen” correspondiente al modo de entrada seleccionado.

#### 2 Pulse o para visualizar las otras pantallas de menú.

• El icono del menú seleccionado aparece resaltado.

Icono de menú	Pantalla de menú
	Imagen
	Sinc.fina
	Opciones1
	Opciones2
	Idioma

#### Nota

• El menú “Sinc.fina” no está disponible para VIDEO o S-VIDEO.

### Ejemplo: Menú de pantalla “Imagen” para el modo de COMPUTER/ COMPONENT 1 (RGB)

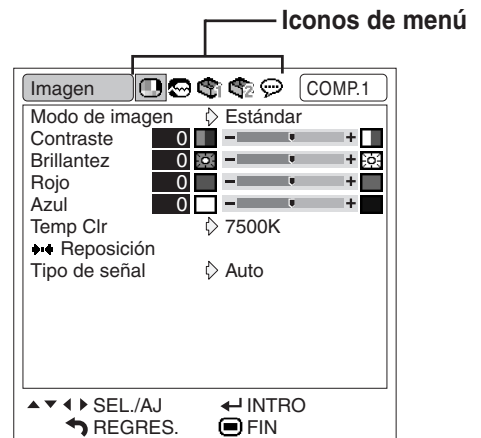

### 3 Pulse ▲ o ▼ para seleccionar el elemento que desea ajustar.

- El elemento seleccionado aparece resaltado.

## Para ajustar la imagen proyectada mientras la mira

### Pulse ◀ENTER.

- El elemento de ajuste sencillo seleccionado (ej., “Brillantez”) aparece en lugar del menú.
- Cuando pulse ▲ o ▼ se visualizará el elemento siguiente (“Rojo” después de “Brillantez”).

#### Nota

- Pulse ⏪RETURN para volver a la pantalla anterior.

Elementos de un ajuste

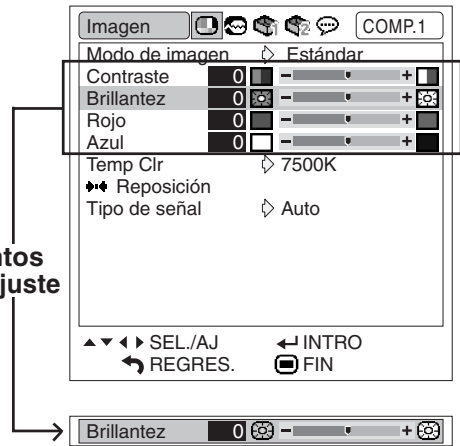

### 4 Pulse ◀ o ▶ para ajustar el elemento seleccionado.

- El ajuste está memorizado.
- Para algunos elementos de menú, pulse ▶ para visualizar el submenú correspondiente y pulse ▲ o ▼ para seleccionar un elemento de ajuste; luego, pulse ◀ENTER.

### 5 Pulse ⏪MENU.

- La pantalla del menú desaparecerá.

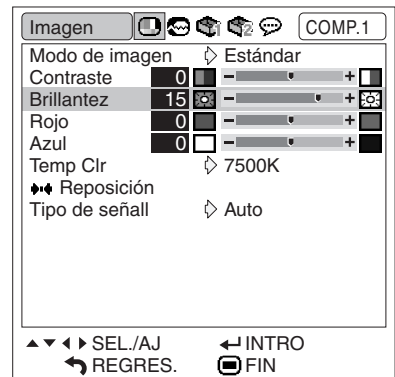

# Ajuste de imagen (menú “Imagen”)

Operación de menú ➡ Página 42

## ► Ejemplo: Menú de pantalla “Imagen” para el modo de DVI-D

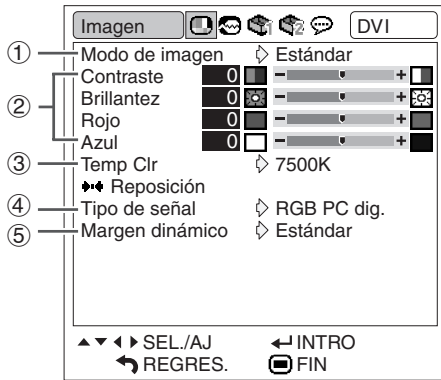

## ► Ejemplo: Menú de pantalla “Imagen” para el modo de VIDEO

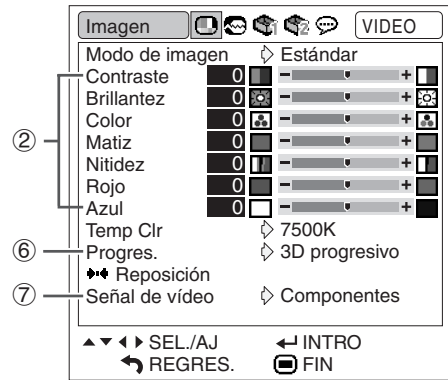

### ① Selección del modo de imagen

Esta función le permite seleccionar el modo de imagen según la cantidad de luz que haya en la habitación, o el tipo de imagen proyectada. Todas las opciones para modos de imagen del menú “Imagen” pueden ajustarse y guardarse.

Elementos seleccionables	Descripción
Estándar	Para la imagen estándar
Presentación	Da brillo a partes de la imagen para mejorar las presentaciones.
Cinema	Da un matiz natural a la imagen proyectada.
Juego	Da nitidez a la imagen proyectada.
sRGB	Para reproducir con alta fidelidad imágenes de un ordenador.

#### Nota

- También puede pulsar **Ⓜ** PICTURE MODE en el mando a distancia para seleccionar el modo de imagen. (Vea la página 36.)
- “sRGB” se visualiza sólo cuando se introducen señales RGB.
- sRGB es un estándar internacional de reproducción del color regulado por la IEC (Comisión Electrotécnica Internacional). Como el área de color fija ha sido decidida por la IEC, cuando se selecciona “sRGB” las imágenes se visualizan con un matiz natural basado en una imagen original. Para obtener más información acerca de la función sRGB, visite “<http://www.srgb.com/>”. Cuando selecciona “sRGB” no puede establecer los elementos “Rojo”, “Azul” y “Temp Clr”.

#### Información

- Cuando selecciona “sRGB”, la imagen proyectada puede quedar oscura, pero esto no indica un fallo de funcionamiento.

### ② Ajuste de la imagen

Antes de ajustar la imagen, seleccione un modo de imagen.

Elementos seleccionables	Pulse ◀	Pulse ▶
Contraste	Para reducir el contraste	Para aumentar el contraste
Brillantez	Para reducir la brillantez	Para aumentar la brillantez
Color <sup>*1</sup>	Para reducir la intensidad de los colores	Para aumentar la intensidad de los colores
Matiz <sup>*1</sup>	Para hacer que los tonos de la piel adquieran una tonalidad más rojiza	Para hacer que los tonos de la piel adquieran una tonalidad más verdosa
Nitidez <sup>*1</sup>	Para reducir la nitidez	Para aumentar la nitidez
Rojo <sup>*2</sup>	Para reducir el nivel de rojo	Para aumentar el nivel de rojo
Azul <sup>*2</sup>	Para reducir el nivel de azul	Para aumentar el nivel de azul

<sup>\*1</sup> Los elementos “Color”, “Matiz” y “Nitidez” no se visualizan cuando se recibe la señal RGB a través de COMPUTER/COMPONENT 1, 2 o DVI-D.

<sup>\*2</sup> No es posible ajustar los elementos “Rojo” y “Azul” cuando se selecciona “sRGB”.

#### Nota

- “Nitidez” puede ajustarse cuando se detecten señales de 480I, 480P, 540P, 576I, 576P, 720P, 1035I o 1080I.
- Para restablecer todos los elementos de ajuste, seleccione “Reposición” y pulse **⏏** ENTER.

### ③ Ajuste de la temperatura de color

Elementos seleccionables	Descripción
5500K	Para reducir la temperatura de color y obtener imágenes más cálidas, con tonalidades rojizas y un aspecto incandescente.
6500K	
7500K	
8500K	
9300K	Para aumentar la temperatura de color y obtener imágenes más frías, con tonalidades azuladas y un aspecto fluorescente.
10500K	



Nota

- Los valores de “TempClr” sólo son para fines estándar generales.
- No es posible ajustar el elemento “TempClr” cuando se selecciona “sRGB”.

### ④ Selección del tipo de señal

Esta función le permite seleccionar el tipo de señal de entrada, RGB o componente, para **ORDENADOR/COMPONENTES 1, 2 o DVI-D. ORDENADOR/COMPONENTES 1, 2**

Elementos seleccionables	Descripción
Auto	Las señales de entrada son reconocidas automáticamente como señales RGB o componentes.
RGB	Seleccione este ajuste para recibir señales RGB.
Componentes	Seleccione este ajuste para recibir señales de componentes.

#### DVI-D

Elementos seleccionables	Descripción
RGB PC dig.	Se establece cuando las señales RGB PC digitales se reciben desde un ordenador.
Comp. PC dig.	Se establece cuando las señales de componentes de PC digitales se reciben desde un ordenador.
RGB víd dig.	Se establece cuando las señales RGB de vídeo digitales se reciben desde un equipo de vídeo.
Comp.víd dig.	Se establece cuando las señales de componentes de vídeo digitales se reciben desde un equipo de vídeo.

### ⑤ Selección del margen dinámico

Es posible que no obtenga una imagen óptima si el tipo de señal de entrada del proyector del dispositivo compatible con DVI-D y el tipo de entrada del proyector no concuerdan. De ser así, cambie el parámetro “Margen dinámico”.

Elementos seleccionables	Descripción
Estándar	Cuando los niveles de negro de la imagen muestran rayas o aparecen pálidos, seleccione el elemento que ofrezca la mejor calidad de imagen. (En la mayoría de los casos, se debería elegir “Estándar”.)
Mejorada	



Nota

- El margen dinámico sólo puede seleccionarse cuando se ha seleccionado el modo de entrada “DVI-D”.

### ⑥ Selección del modo Progresivo

Elementos seleccionables	Descripción
2D progresivo	Esta función es útil para ver imágenes con escenas rápidas, tales como deportes o películas de acción. Este modo optimiza la imagen en el cuadro visualizado.
3D progresivo	Esta función es útil para ver imágenes con escenas relativamente lentas, tales como dramas y documentales, con mayor claridad.



Nota

- Cuando la imagen sea borrosa o tenga interferencias, cambie al modo óptimo.
- Cuando se utilizan entradas progresivas, éstas se visualizan directamente; por lo tanto, en este caso no es posible seleccionar los modos “2D progresivo” y “3D progresivo”.

### ⑦ Selección del sistema de vídeo

El modo de sistema de entrada de vídeo viene preajustado a “Auto”; sin embargo, dependiendo de la diferencia en la señal de vídeo, en algunos casos puede no ser posible recibir una imagen clara desde el equipo audiovisual conectado. En tales casos, cambie la señal de vídeo.

Elementos seleccionables
Auto
PAL
SECAM
*NTSC4.43
NTSC3.58
PAL-M
PAL-N
PAL -60

\* Al reproducir señales NTSC en un equipo de vídeo PAL.



Nota

- La señal de vídeo sólo puede seleccionarse en el modo VIDEO o S-VIDEO.
- Cuando “Señal de vídeo” está ajustado en “Auto”, es posible que no reciba una imagen clara, debido a las diferencias de señal. En tal caso, cambie la señal de vídeo a la de la señal original.

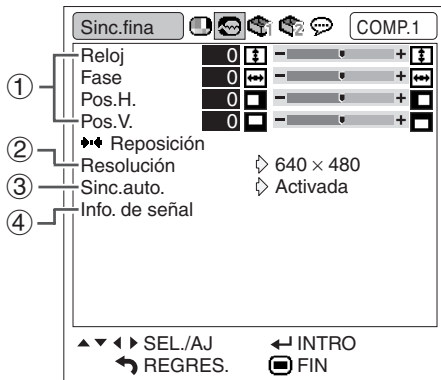

## ① Ajuste de la imagen del ordenador

Si no es posible obtener una imagen óptima mediante el ajuste Sinc.auto., utilice la función Sinc.fina.

Elementos seleccionables	Descripción
Reloj	Ajustar el ruido vertical.
Fase	Ajustar el ruido horizontal (similar a la función de alineación de un VCR).
Pos.H.	Centrar la imagen en la pantalla desplazándola hacia la izquierda o hacia la derecha.
Pos.V.	Centrar la imagen en la pantalla desplazándola hacia arriba o hacia abajo.

### Nota

- Para restablecer todos los elementos de ajuste, seleccione “Reposición” y pulse .
- El rango de ajuste de “Pos.V.” (Posición-V) podría variar dependiendo de la resolución de la pantalla de la computadora.

## ② Ajuste de la resolución

Generalmente, el tipo de señal de entrada es detectado y el modo de resolución correcto se selecciona automáticamente. Sin embargo, en el caso de algunas señales, puede ser necesario seleccionar el modo de resolución óptimo en “Resolución” del menú “Sinc.fina” para que coincida con el modo de visualización del ordenador.

### Nota

- Si ve rayas del ordenador (rayas horizontales) que se repiten cada dos líneas, puede producirse parpadeo y la imagen será difícil de ver.
- Consulte “Comprobación de la señal de entrada” en la columna de la derecha para obtener información sobre la señal de entrada seleccionada.

## ③ Ajuste de sincronización automática

Se utiliza para ajustar automáticamente una imagen de ordenador.

Elementos seleccionables	Descripción
Activada	El ajuste de sincronización automática se llevará a cabo cuando el proyector se enciende o cuando las señales de entrada se conmutan, cuando existe conexión con un ordenador.
Desactivada	El ajuste sincronización automática no se realiza automáticamente.

### Nota

- El ajuste de sincronización automática también puede realizarse pulsando en el proyector o en el mando a distancia.
- Dependiendo de la imagen del ordenador conectado al proyector, el ajuste sincronización automática puede tardar cierto tiempo en completarse.

## ④ Comprobación de la señal de entrada

Esta función permite obtener información acerca de la señal de entrada actual.



# Utilización del menú “Opciones1”

Operación de menú ➡ Página 42

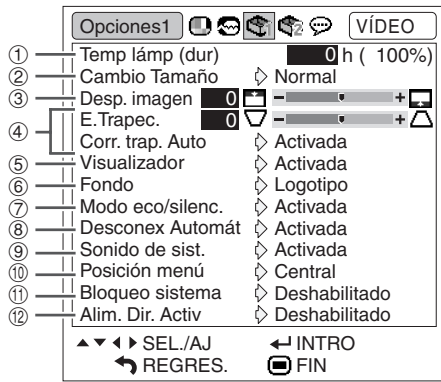

## 1 Comprobación del estado de la lámpara

Puede comprobar el tiempo acumulado de uso de la lámpara y el tiempo restante de uso de la lámpara (porcentaje).

Condiciones de uso de la lámpara	Vida útil restante de la lámpara		
	“dur”	100%	5%
Funciona únicamente cuando “Modo eco/silenc.” está activado.	Aprox. 3.000 horas	Aprox. 150 horas	
Funciona únicamente cuando “Modo eco/silenc.” está desactivado.	Aprox. 2.000 horas	Aprox. 100 horas	

### Nota

- Se recomienda sustituir la lámpara cuando la duración restante de la lámpara indique 5%.
- La duración de lámpara restante cambia dentro de la gama de los valores mostrados dependiendo en la frecuencia en que el “Modo eco/silenc.” es “Activada” y “Desactivada”. (Vea la página 48.)
- La vida útil de la lámpara puede variar según las condiciones de uso.

## 2 Ajuste del modo de cambio de tamaño

### Nota

- Para obtener detalles del modo de cambio de tamaño, vea las páginas 37 y 38.
- También puede pulsar **RESIZE** en el mando a distancia para establecer el modo de cambio de tamaño. (Vea la página 37.)

## 3 Ajuste de posición de la imagen

Puede mover verticalmente la imagen proyectada.

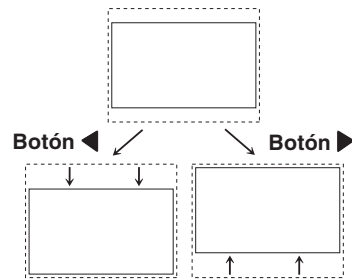

### Nota

- Esta función solamente trabaja en algunos Modo de cambio de tamaño. (Vea las páginas 37 y 38.)
- Para cancelar esta función, seleccione “0”.
- Cuando se ajusta el desplazamiento de la imagen, “E.Trapec.” se ajusta a “0” y “Corr. trap. Auto” se ajusta a “Off”.

## ④ Corrección de la distorsión trapezoidal

Cuando la imagen se proyecta en la pantalla en ángulo desde arriba o desde abajo, se produce distorsión trapezoidal de la imagen. La función que corrige la distorsión trapezoidal se denomina “Corrección de distorsión trapezoidal”.

Corrección automática de la distorsión trapezoidal

Ajuste la opción “Corr. trap. Auto” del menú de la pantalla “Opciones1” a “Activada”.

Corrección manual de la distorsión trapezoidal

Ajuste la opción “Corr. trap. Auto” del menú de la pantalla “Opciones1” a “Desactivada”, seleccione “E.Trapec.” y, a continuación, realice el ajuste con la barra deslizable.

Corrección manual

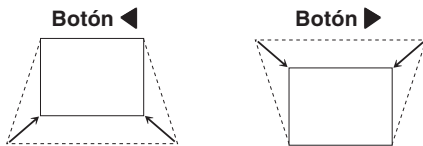

### Nota

- La distorsión trapezoidal puede ajustarse hasta un ángulo de aproximadamente  $\pm 12$  grados con la opción “Corr. trap. Auto”, y hasta un ángulo de aproximadamente  $\pm 40$  grados con la opción de corrección manual “E.Trapec.” (cuando la opción “Cambio Tamaño” está ajustada a “Normal”).
- Si la pantalla está inclinada o si la calidad de la imagen no es buena, ajuste la opción “Corr. trap. Auto” a “Desactivada”.
- Cuando se ajusta la distorsión trapezoidal o cuando se ajusta la opción “Corr. trap. Auto” a “Activada”, la opción “Disp. imagen” se ajusta automáticamente a “0”.

## ⑤ Selección de visualización en pantalla

Esta función permite habilitar o inhabilitar los mensajes en pantalla.

Elementos seleccionables	Descripción
Activada	Se visualizan todas las indicaciones en pantalla.
Desactivada	<ul style="list-style-type: none"> <li>• No se visualiza: ENTRADA/ VOLUMEN/AV MUDO/IMAGEN CONGELADA/SINC. AUTO/AMPLIAR/ “Se ha presionado un botón no válido”.</li> <li>• Aparece: “Todos los botones del proyector están bloqueados” al pulsar  STANDBY/ON, cuando está activada la función de bloqueo de teclado.</li> </ul>

## ⑥ Selección de una imagen inicial y una imagen de fondo

Elementos seleccionables	Descripción
Logotipo	Imagen por defecto SHARP
Azul	Pantalla azul
Ninguno	Pantalla negra

## ⑦ Selección del modo eco/ silencioso

Elementos seleccionables	Brillantez	Sonido de ventilador	Consumo (cuando se usa 110 V CA)	Vida útil de la lámpara
Activada	80%	Bajo	300W	3.000 horas aproximadamente
Desactivada	100%	Normal	360W	2.000 horas aproximadamente

### Nota

- Cuando “Modo eco/silenc.” se ponga en “Activada”, el consumo de energía disminuirá y la duración de la lámpara aumentará. (El brillo de la proyección disminuye 20%.)
- También puede utilizar el botón ECO/QUIET el mando a distancia o del proyector para activar el modo eco/silencioso. (Vea la página 36.)

## ⑧ Función de desconexión automática

Elementos seleccionables	Descripción
Activada	El proyector entra automáticamente en el modo de espera cuando transcurren 15 minutos o más tiempo sin que se detecte ninguna señal de entrada.
Desactivada	La función de desconexión automática queda inhabilitada.

### Nota

- Cuando la función “Desconex Automát” está ajustada a “Activada”, 5 minutos antes de que se desconecte la alimentación eléctrica, en la pantalla aparecerá el mensaje “Se entrará al modo de ESPERA en X min.”, para indicar los minutos restantes.

## 9 Selección del sonido del sistema

Elementos seleccionables	Descripción
Activada	La señal de audio sale por el altavoz interno.
Desactivada	La señal de audio no sale por el altavoz interno.

## 10 Selección de la posición de la pantalla de menú

Seleccione “Posición menú” en el menú “Opciones1”; luego, elija la posición deseada para la pantalla de menú.

Elementos seleccionables	Descripción
Central	Se visualiza en el centro de la imagen.
Der. super.	Se visualiza en la parte superior derecha de la imagen.
Der. infer.	Se visualiza en la parte inferior derecha de la imagen.
Izq. super.	Se visualiza en la parte superior izquierda de la imagen.
Izq. infer.	Se visualiza en la parte inferior izquierda de la imagen.

## 11 Función de bloqueo del sistema

Esta función impide el uso sin autorización del proyector. Una vez activada, los usuarios deberán introducir el código clave correcto cada vez que se encienda el proyector. Le sugerimos anotar el código clave en un lugar seguro al que sólo tengan acceso los usuarios autorizados.

### Información

- Si pierde u olvida su código clave, póngase en contacto con su concesionario de proyectores o centro de reparaciones Sharp autorizado más cercano (vea la página 66). Aunque la garantía del producto tenga validez, la reposición del código clave no será gratis.

## Ajuste/Cambio del código clave

**1** Seleccione “Bloqueo sistema” en el menú “Opciones1” y, a continuación, pulse ►.

- Aparecerá un mensaje.
- Lea el siguiente mensaje, y pulse ENTER.
- Aparece la pantalla para introducir el código clave.

**2** Pulse los 4 botones del mando a distancia o del proyector para introducir el código clave preestablecido en “Código antiguo”.

- Cuando ponga el código clave por primera vez, pulse cuatro veces ▼ en el proyector.

### Visualización en pantalla

Bloqueo sistema				
Código antiguo	▼	▼	▼	▼
Código nuevo	▼	▼	▼	▼
Reconfirmar	▼	▼	▼	▼
◀ REGRES.		▶ FIN		

### Nota

- Si introduce un código de clave equivocado, el cursor vuelve al primer punto de “Código antiguo”.
- El código clave preestablecido está en 4 ▼ botones del proyector. Si el código está programado, no aparecerá la pantalla de entrada de código al encender el aparato.

**3** Pulse los cuatro botones del mando a distancia o del proyector para introducir el nuevo código en “Código nuevo”.

### Nota

- Para el código clave no puede usar los botones siguientes:
  - Botón STANDBY/ON
  - Botón ON
  - Botón STANDBY
  - Botón ENTER
  - Botón L-CLICK
  - Botón R-CLICK/RETURN
  - Botón MENU
  - Botón ECO/QUIET
  - Botón BREAK TIMER
- La función de bloqueo del sistema reconoce cada botón del mando a distancia o del proyector como un botón individual, aunque ellos compartan el mismo nombre de botón. Si utilizó los botones del proyector para poner su código clave, el código clave no se podrá cancelar con el mando a distancia.

**4** Introduzca el código clave en “Reconfirmar”.

### Nota

Para cancelar el código clave que ya haya puesto

- Pulse cuatro veces ▼ en el proyector en los pasos 2 y 3 de arriba.

## Cuando el bloqueo del sistema está activado

Cuando se establezca el bloqueo del sistema, la pantalla de introducción del código clave aparecerá después de conectarse la alimentación.

Cuando éste aparezca, introduzca el código clave correcto para empezar a proyectar. Si no introduce una clave de acceso, las imágenes no se proyectarán aun cuando el proyector esté recibiendo señales.

▼Pantalla de introducción del código clave

**Bloqueo sistema**     - - - -

### Nota

- Si no se introduce ningún código clave, la imagen no aparecerá aunque el proyector reciba la señal de entrada.

## 12 Función Alim. Dir. Activ.

Elementos seleccionables	Descripción
Habilitado	El proyector automáticamente se activará cuando el cable de alimentación es conectado en la toma de CA o el cortacircuito cambie a activado.
Deshabilitado	El proyector se activa manualmente (vea la página 30), y no se activa automáticamente cuando el cable de alimentación se conecta a la toma de CA o el cortacircuito cambia a activado.

## Bloqueo de los botones de funcionamiento del proyector (Función de bloqueo de botones)

Utilice esta función para bloquear los botones de funcionamiento del proyector.

■ **Bloqueo de los botones de funcionamiento**  
Mantenga pulsado  ENTER en el proyector durante unos 5 segundos mientras éste está siendo encendido.

▼ Visualización en pantalla



**Bloqueo teclas activado**

- La función de bloqueo de botones no afecta al funcionamiento con los botones del mando a distancia.
- No puede utilizar la función de bloqueo de botones mientras el proyector está calentándose.

■ **Cancelación del bloqueo de botones**  
Mantenga pulsado  ENTER en el proyector durante unos 5 segundos.

▼ Visualización en pantalla

**Bloqueo teclas desactivado**

- Cuando el proyector está en el modo de espera, usted puede cancelar el bloqueo de botones manteniendo pulsados simultáneamente  ENTER y  STANDBY/ON en el proyector durante unos 5 segundos.

### Información

- Sólo es posible activar la función de bloqueo de teclas cuando no se muestra ninguna indicación en la pantalla.

# Funciones útiles que se activan durante la instalación (menú “Opciones2”)

Operación de menú ➡ Página 42

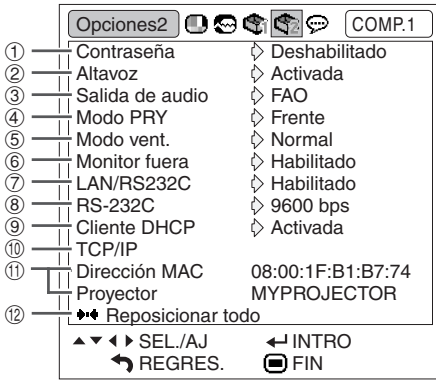

## 1 Ajuste de una contraseña

Si no quiere que otros cambien el ajuste del menú “Opciones2”, fije una contraseña.

### 1 Seleccione “Contraseña”, y luego pulse ▶.

• Aparece la pantalla para introducir la contraseña.

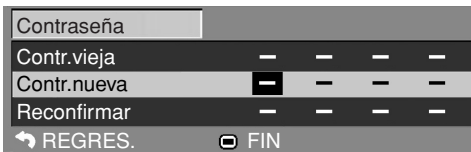

### 2 Pulse ▲ o ▼ para fijar el primer dígito en “Contr. nueva”, y luego pulse ▶.

### 3 Introduzca los 3 dígitos restantes, y luego pulse ◂ENTER.

### 4 Introduzca la misma contraseña en “Reconfirmar”, y luego pulse ◂ENTER.

#### Nota

- Una vez que se ha establecido la contraseña, para cambiar los ajustes del menú “Opciones2” tiene que introducir la contraseña.

## Cambio de la contraseña

### 1 Seleccione “Contraseña”, y luego pulse ▶.

• Aparece la pantalla para introducir la contraseña.

### 2 Introduzca la contraseña en “Contr. vieja” usando ▲, ▼, ▶ y ◀, y luego pulse ◂ENTER.

### 3 Introduzca la contraseña en “Contr. nueva” usando ▲, ▼, ▶ y ◀, y luego pulse ◂ENTER.

### 4 Introduzca otra vez la misma contraseña en “Reconfirmar” usando ▲, ▼, ▶ y ◀, y luego pulse ◂ENTER.

#### Nota

- Si ya no necesita la protección de la contraseña para los ajustes del menú “Opciones2”, pulse ◂ENTER sin introducir una contraseña nueva en los pasos 3 y 4.
- Para cancelar los ajustes de la contraseña, pulse ◂RETURN.

## Si olvida la contraseña

Si olvida la contraseña, ejecute el procedimiento siguiente para borrarla, y luego ajuste una contraseña nueva.

En el proyector, pulse:

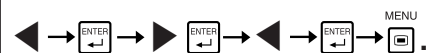

#### Nota

- Si ◂ENTER se mantiene pulsado durante más de 5 segundos, se bloquearán los botones de funcionamiento en el proyector. (Vea la página 50.)
- No puede utilizar los controles en el mando a distancia para borrar la contraseña.

## ② Ajuste Altavoz

Esta función le permite ajustar la salida de audio del altavoz interno a “Activada” u “Desactivada” cuando, por ejemplo, el proyector está conectado a un amplificador externo.

Elementos seleccionables	Descripción
Activada	La señal de audio se emite desde el altavoz interno.
Desactivada	La señal de audio no se emite desde el altavoz interno.

## ③ Ajuste del tipo de salida de audio

Esta función determina si el nivel de audio emitido desde el terminal de salida AUDIO (salida MONITOR) es fijo o variable en relación a VOLUMEN.

Elementos seleccionables	Descripción
FAO (Fixed audio output, Salida de audio fija)	La salida de audio no varía en intensidad con el nivel de volumen del proyector fuente.
VAO (Variable audio output, Salida de audio variable)	Salida de audio que varía en intensidad con el nivel de volumen del proyector fuente.

### 📖 Información

- Si la opción “Salida de audio” está ajustada a “VAO”, asegúrese de disminuir el volumen del proyector antes de conectar o desconectar la alimentación o cambiar la entrada.

## ④ Inversión de las imágenes proyectadas

Este proyector está equipado con una función de inversión de imagen que permite invertir la imagen proyectada para diversas aplicaciones.

Elementos seleccionables	Descripción
Frente	Imagen normal (Proyectada desde la parte frontal de la pantalla)
Techo y frente	Imagen invertida (Proyectada desde la parte frontal de la pantalla con un proyector invertido)
Detrás	Imagen de espejo (Proyectada desde la parte posterior de la pantalla o con un espejo)
Techo y detrás	Imagen de espejo e invertida (Proyectada con un espejo)

### 📌 Nota

- Esta función se utiliza para las configuraciones de imagen “espejo” e instalación en el techo. (Vea la página 19.)

## ⑤ Ajuste del modo del ventilador

Esta función cambia la velocidad de rotación del ventilador.

Elementos seleccionables	Descripción
Normal	Adecuada para ambientes normales.
Alta	Seleccione esto cuando utilice el proyector a altitudes de unos 1.500 metros (4.900 pies) o más.

Cuando “Modo vent.” se ponga en “Alta”, la velocidad de rotación del ventilador aumentará, y el ruido del mismo se incrementará.

## ⑥ Salida de monitor

## ⑦ LAN/RS232C

Cuando se selecciona “Habilitado”, la función se activa y el equipo consume corriente incluso cuando se encuentra en modo de espera. Se recomienda ajustar la función a “Deshabilitado” cuando el equipo no esté conectado. Esto reduce el consumo e corriente cuando el proyector se encuentra en modo de espera.

Elementos seleccionables	Descripción
Habilitado	La función se activa incluso si el proyector se encuentra en modo de espera.
Deshabilitado	La función se desactiva cuando el proyector se encuentra en modo de espera.

### 📌 Nota

- Cuando desee controlar el proyector mediante la función LAN/RS232C, seleccione “Habilitado.”

## ⑧ Selección de la velocidad de transmisión (RS-232C)

Asegúrese de seleccionar la misma velocidad en baudios tanto en el proyector como en el ordenador.

Elementos seleccionables	Descripción
9600 bps	La velocidad de transmisión es baja. ↑ ↓ La velocidad de transmisión es alta.
38400 bps	
115200 bps	

### 📌 Nota

- Para obtener detalles sobre las RS-232C Características técnicas y ajustes de comandos, consulte la “GUÍA DE CONFIGURACIÓN” incluida en el CD-ROM suministrado.
- Para obtener instrucciones sobre cómo ajustar la velocidad en baudios en el ordenador, consulte el manual de uso del ordenador.



## ⑨ Ajuste de Cliente DHCP

Conecte el cable LAN antes de encender el proyector. De lo contrario, la función Cliente DHCP no trabajará.

Elementos seleccionables	Descripción
Activada	Obtiene automáticamente los parámetros de configuración para la red TCP/IP.
Desactivada	Ajusta manualmente la TCP/IP.

Seleccione “Activada” para “Cliente DHCP”, y luego pulse . Aparece “Obteniendo dirección IP...”, y luego aparece la pantalla de menú. Confirme los parámetros de dirección IP, Másc. subred y Gateway en la pantalla TCP/IP.

Si el servidor DHCP no está disponible, aparece “No se pudo obtener la dirección IP”.

En este caso, ajuste manualmente la TCP/IP. (Consulte el elemento ⑩.)



## ⑩ Ajuste de TCP/IP

Ajuste manualmente la TCP/IP.

**1** Seleccione “Desactivada” para “Cliente DHCP”, y luego pulse .

**2** Seleccione “TCP/IP”, y luego pulse .

**3** Introduzca la “Dirección IP” utilizando , ,  y , luego pulse .

TCP/IP	
Dirección IP	199. 168. 150. 002
Másc. subred	255. 255. 255. 000
Gateway	000. 000. 000. 000
 REGRES.  FIN	

**4** Introduzca la “Másc. subred” utilizando , ,  y , luego pulse .

**5** Introduzca la “Gateway” utilizando , ,  y , luego pulse .

Elementos seleccionables	Descripción
Dirección IP	Ajuste por defecto fijado en fábrica: 192.168.150.002 Ingrese una dirección IP apropiada para la red.
Másc. subred	Ajuste por defecto fijado en fábrica: 255.255.255.000 Ajuste la máscara de subred al mismo ajuste que el ordenador y equipo sobre la red.
Gateway	Ajuste por defecto fijado en fábrica: 000.000.000.000 * Cuando no esté en uso, ajuste a “000.000.000.000”.

### Nota

- Confirme el segmento de la red existente (grupo de dirección IP), para evitar ajustar una dirección IP que duplique las direcciones IP de otro equipo o ordenador de la red. Si “192.168.150.002” no se usa en la red teniendo una dirección IP de “192.168.150.XXX”, no tiene que cambiar la dirección IP del proyector.
- Para los detalles acerca de cada ajuste, consulte con su administrador de red.

## 11 Para confirmar la información de red en el proyector

Puede confirmar la dirección MAC y el nombre del proyector.

Opciones en pantalla	Descripción
Dirección MAC	Se visualiza la dirección MAC del proyector.
Proyector	Se muestra el nombre del proyector.

### Nota

- Para obtener información sobre cómo cambiar el nombre del proyector, consulte la “GUÍA DE CONFIGURACIÓN” incluida en el CD-ROM suministrado.

## 12 Para restablecer los ajustes por defecto

Esta función le permite inicializar los ajustes que ha realizado en el proyector.

### Nota

No es posible inicializar los siguientes elementos.

- Menú “Sinc.fina”  
Resolución
- Menú “Opciones1”  
Temp lámp (dur)  
Bloqueo sistema
- Menú “Idioma”



## Selección del idioma de la visualización en pantalla

El proyector puede elegir entre 11 idiomas para la visualización en pantalla.



# Mantenimiento

## Limpeza del proyector

- Asegúrese de desconectar el cable de alimentación antes de limpiar el proyector.
- La caja y el panel de mando están hechos de plástico. Evite usar benceno o diluyente, ya que estas sustancias pueden dañar el acabado de la caja.
- No aplique sustancias volátiles tales como insecticidas al proyector.

No pegue artículos de goma o plástico en el proyector durante períodos prolongados de tiempo. Los efectos que algunos agentes tienen en el plástico pueden afectar la calidad del proyector o dañar el acabado del mismo.

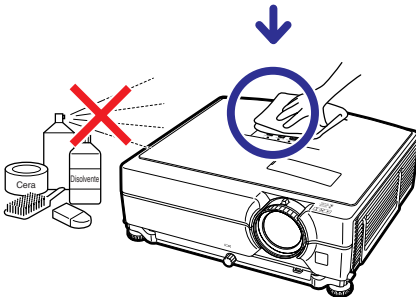

- Quite la suciedad cuidadosamente utilizando un paño suave de franela.
- Cuando sea difícil quitar la suciedad, moje un paño en una solución de detergente suave diluido en agua, escúrralo bien y limpie el proyector. Los detergentes de limpieza fuertes pueden decolorar, deformar o dañar el recubrimiento en el proyector. Asegúrese de probar sobre un área poco notoria del proyector antes de utilizar el detergente.

## Limpeza del objetivo

- Use un pincel soplador o papel para limpieza del objetivo (para gafas y cámaras) (disponibles en el comercio) para limpiar el objetivo. No utilice agentes limpiadores líquidos, ya que estas sustancias pueden dañar la película protectora en la superficie del objetivo.
- Como la superficie del objetivo puede dañarse fácilmente, asegúrese de no rasparla ni golpearla.

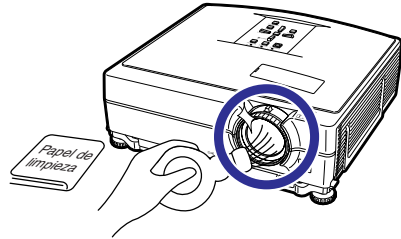

## Limpeza de las aberturas de ventilación

- Use una aspiradora para quitar el polvo de las aberturas de salida y entrada de aire.

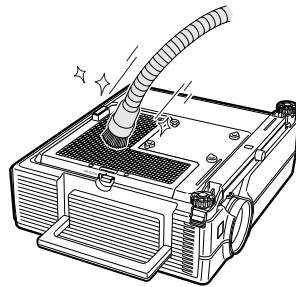
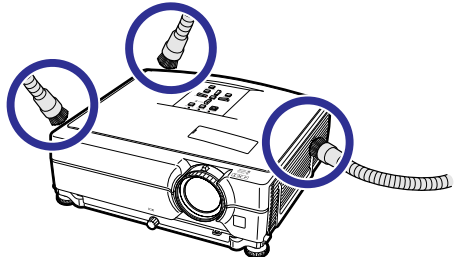

### Información

- Si desea limpiar las aberturas de ventilación durante el funcionamiento del proyector, asegúrese de pulsar STANDBY/ON en el proyector o STANDBY en el mando a distancia para poner el proyector en modo de espera. Una vez que el ventilador de enfriamiento se detenga, desconecte el cable de alimentación de la toma de CA y limpie las aberturas de ventilación.
- Los filtros de aire deben limpiarse cada 100 horas de uso. Limpie los filtros con mayor frecuencia si utiliza el proyector en lugares con mucho polvo o humo.

# Sustitución del filtro de aire

- Este proyector está equipado con filtros de aire para garantizar condiciones de funcionamiento óptimas del mismo.
- Cuando ya no sea posible limpiar el filtro (PFILDA022WJKZ), solicite su sustitución al distribuidor de proyectores o centro de servicio Sharp autorizado más cercano.

## Sustitución del filtro de aire

**1** Pulse  STANDBY/ON en el proyector o  STANDBY en el mando a distancia para poner el proyector en modo de espera.

- Espere hasta que el ventilador de enfriamiento se detenga.

**2** Desconecte el cable de alimentación.

- Desenchufe el cable de alimentación de la toma de CA.

**3** Desmonte la cubierta del filtro.

- Invierta el proyector. Baje el asa de transporte (1), coja la lengüeta (2) y deslice la cubierta del filtro (3) para abrirla.

**4** Retire el filtro de aire.

- Tome el filtro de aire con los dedos y retírelo de la cubierta del filtro.

Botón STANDBY

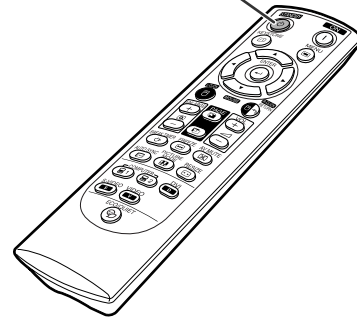

Botón STANDBY/ON

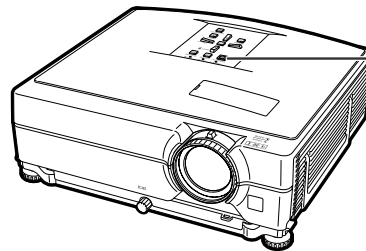

Toma de CA

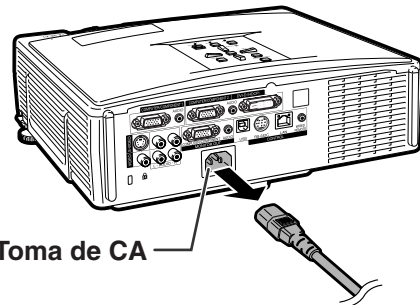

Lengüeta

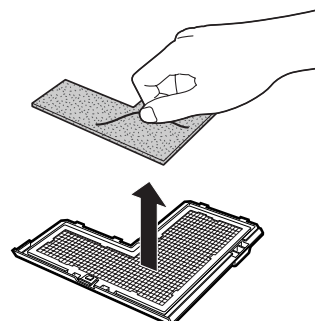
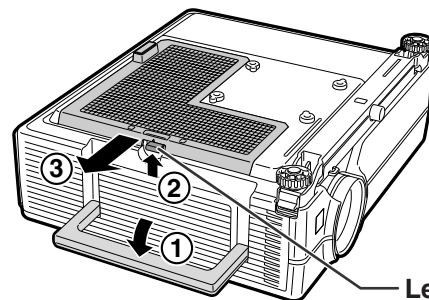

## 5 Instale un filtro de recambio.

- Instale el nuevo filtro e aire en la cubierta del filtro.

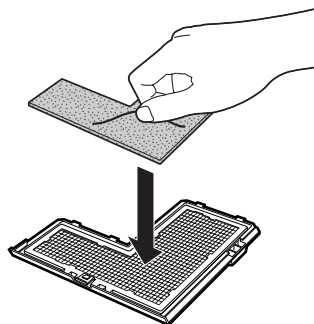

## 6 Instale la cubierta del filtro.

- Deslice la cubierta del filtro en la dirección de la flecha para cerrarla.

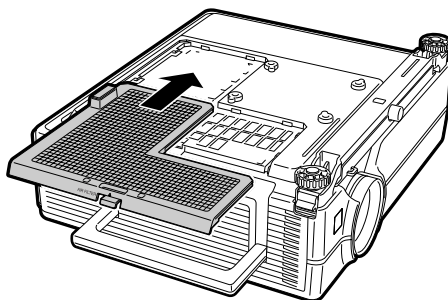

### Nota

- Asegúrese que la cubierta del filtro esta firmemente instalada. La alimentación no se activará a menos que esté correctamente instalada.

# Indicadores de mantenimiento

- Las lámparas de aviso del proyector indican problemas en el interior del proyector.
- Si ocurre un problema, el indicador de advertencia de temperatura o el indicador de la lámpara se encenderán de color rojo y se activará el modo de espera del proyector. Una vez que el proyector esté en modo de espera, siga el procedimiento que se describe a continuación.

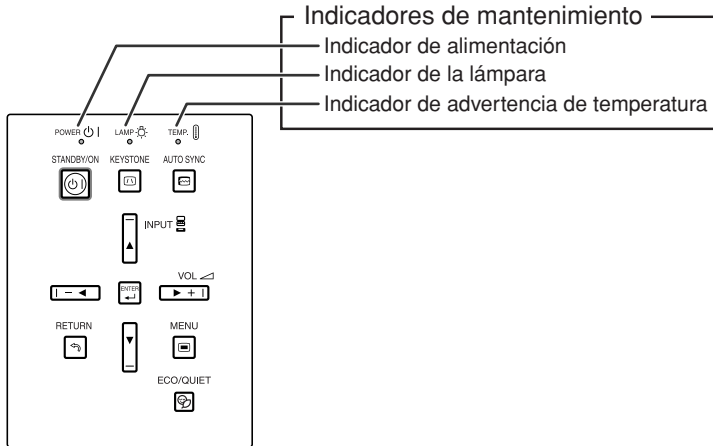

## Acerca del indicador de advertencia de temperatura



Si la temperatura en el interior del proyector aumenta debido a que las aberturas de ventilación están obstruidas, o debido al lugar de instalación que se ha elegido, “TEMPERATURA” se iluminará en la esquina inferior izquierda de la imagen. Si la temperatura sigue aumentando, la lámpara se apagará y el indicador de advertencia de temperatura parpadeará, el ventilador de enfriamiento seguirá funcionando durante 90 segundos y, a continuación, se activará el modo de espera del proyector. Cuando aparezca “TEMPERATURA” asegúrese de tomar las medidas que se indican en la página 59.

## Acerca del indicador de la lámpara



- Cuando la vida útil restante de la lámpara es 5% o menos, “” (amarillo) y “Cambiar la lámp.” aparecen en la pantalla. Cuando el porcentaje se convierte 0%, “” cambiará a “” (rojo), la lámpara se apagará automáticamente y luego se activará de forma automática el modo de espera. En este momento, el indicador de la lámpara se encenderá en color rojo.
- Si intenta encender el proyector por cuarta vez sin reemplazar la lámpara, el proyector no se encenderá.

Indicador de mantenimiento		Problema	Causa	Posible solución	
Normal	Anormal				
Indicador de advertencia de temperatura	Apagado	Rojo encendido (Espera)	La temperatura interna es demasiado alta.	<ul style="list-style-type: none"> <li>Admisión de aire bloqueada</li> </ul>	<ul style="list-style-type: none"> <li>Instale el proyector en un lugar bien ventilado (Vea la página 8).</li> </ul>
				<ul style="list-style-type: none"> <li>Ventilador averiado</li> <li>Fallo en el circuito interno</li> <li>Admisión de aire obstruida</li> </ul>	<ul style="list-style-type: none"> <li>Lleve el proyector a su concesionario de proyectores o centro de reparaciones Sharp autorizado más cercano (vea la página 66) para hacer reparaciones.</li> <li>Limpie las aberturas de entrada y salida de aire. (Vea la página 55.)</li> </ul>
Indicador de la lámpara	Verde encendido (Cuando se calienta la lámpara parpadea el verde.)	Rojo encendido	La lámpara no se enciende.	<ul style="list-style-type: none"> <li>La lámpara se apaga de forma extraña.</li> </ul>	<ul style="list-style-type: none"> <li>Desconecte el cable de alimentación de la toma de CA y luego vuelva a conectarlo.</li> </ul>
			Ha llegado el momento de cambiar la lámpara.	<ul style="list-style-type: none"> <li>La vida útil restante de la lámpara es del 5% o menos.</li> </ul>	<ul style="list-style-type: none"> <li>Cambie cuidadosamente la lámpara. (Vea la página 61.)</li> <li>Lleve el proyector a su concesionario de proyectores o centro de reparaciones Sharp autorizado más cercano (vea la página 66) para hacer reparaciones.</li> </ul>
		Rojo encendido (Espera)	La lámpara no se enciende.	<ul style="list-style-type: none"> <li>Lámpara fundida</li> <li>Fallo en el circuito de la lámpara</li> </ul>	<ul style="list-style-type: none"> <li>Tenga cuidado cuando cambie la lámpara.</li> <li>Instale la cubierta de la unidad de lámpara de forma segura.</li> </ul>
Indicador de alimentación	Verde encendido/ Rojo encendido El verde parpadea (Enfriamiento)	Parpadea en rojo	El indicador de alimentación parpadea en rojo cuando se enciende el proyector.	<ul style="list-style-type: none"> <li>La cubierta del filtro, la cubierta de la unidad de lámpara o la cubierta de la caja del objetivo está abierta.</li> <li>Ventilador averiado</li> </ul>	<ul style="list-style-type: none"> <li>Si el indicador de alimentación parpadea incluso después de montar las cubiertas de forma segura, o si el ventilador de enfriamiento no funciona de forma normal, póngase en contacto con el distribuidor de proyectores o centro de servicio Sharp autorizado más cercano (vea la página 66).</li> </ul>

### Información

- Si el indicador advertencia se ilumina y el proyector entra en modo de espera, compruebe que las aberturas de ventilación no se encuentren bloqueadas (vea la página 8), y vuelva a encender el proyector. Deje que el proyector se enfríe por completo antes de volver a enchufarlo a la corriente y encenderlo. (Un mínimo de 10 minutos.)
- Si se desconecta la alimentación durante un breve momento debido a un corte u otra razón mientras se usa el proyector, y luego se recupera inmediatamente, el indicador de la lámpara se encenderá en rojo y ésta no podrá encenderse. En este caso, desenchufe el cable de alimentación de la toma de CA, vuelva a enchufarlo y conecte de nuevo la alimentación.
- El ventilador mantiene constante la temperatura interna del proyector, y esta función se controla automáticamente. El sonido del ventilador puede cambiar durante el funcionamiento debido a que el ventilador cambia de velocidad, pero esto no es ningún fallo del funcionamiento.

# Acerca de la lámpara

## Lámpara

- Se recomienda cambiar la lámpara (opcional: AN-C430LP) cuando su vida útil restante es del 5% o menos, o cuando usted nota un deterioro significativo en la calidad de la imagen y el color. La vida útil de la lámpara (porcentaje) se puede comprobar con la visualización en pantalla. Vea la página 47.
- Adquiera una lámpara de recambio tipo AN-C430LP en el centro de servicio o en el establecimiento de su concesionario de proyectores Sharp más cercano.

### NOTA IMPORTANTE PARA LOS CLIENTES DE LOS EE.UU.:

La lámpara incluida con este proyector tiene una garantía limitada para piezas y mano de obra de 90 días de duración. Todas las reparaciones de este proyector cubiertas por la garantía, incluyendo el cambio de la lámpara, deberán ser realizadas por un concesionario de proyectores o centro de reparaciones Sharp autorizado. Para conocer el nombre del concesionario de proyectores o centro de reparaciones Sharp autorizado, llame gratis al: 1-888-GO-SHARP (1-888-467-4277).

EE.UU. SOLAMENTE

## Cuidados relacionados con la lámpara

- Este proyector utiliza una lámpara de mercurio a presión. Un ruido alto puede indicar que la lámpara ha fallado. Los fallos de la lámpara se pueden atribuir a numerosos motivos: sacudidas excesivas, mala refrigeración, arañazos en la superficie o deterioro debido al tiempo de utilización. El tiempo transcurrido hasta que se produce un fallo cambia considerablemente según la lámpara individual y/o la condición y frecuencia de uso. Es importante tener en cuenta que los fallos producen a menudo el agrietamiento de la bombilla.
- Cuando el indicador y el icono en pantalla de cambio de lámpara estén encendidos, se recomienda cambiar inmediatamente la lámpara por otra nueva, aunque parezca que la lámpara funcione normalmente.
- Si se rompe la lámpara, las partículas de cristal podrán esparcirse dentro de la jaula de la misma o el gas de la lámpara podrá salir por la abertura de salida de aire. Como este gas tiene mercurio, ventile bien la sala si se rompe la lámpara para no exponerse al gas. Si se expone al gas, consulte a un médico lo antes posible.
- Si se rompe la lámpara existirá también la posibilidad de que se esparzan partículas de cristal dentro del proyector. En tal caso, le recomendamos ponerse en contacto con su concesionario de proyectores o centro de reparaciones Sharp autorizado más cercano para garantizar un funcionamiento seguro.

## Cambio de la lámpara



### Precaución

- No quite la unidad de lámpara del proyector justo después de usarla. La lámpara estará muy caliente y podrá quemarle o lesionarle si la toca.
  - Antes de retirar la unidad de lámpara, espere al menos una hora después de desconectar el cable de alimentación para permitir que la superficie de la unidad de lámpara se enfríe por completo.
  - **Cambie cuidadosamente la lámpara siguiendo las instrucciones descritas en esta sección. \*Si lo desea, podrán cambiarle la lámpara en el establecimiento de su concesionario de proyectores o centro de reparaciones Sharp autorizado más cercano.**
- \* Si la lámpara nueva no se enciende después de instalarla, lleve su proyector al concesionario de proyectores o centro de reparaciones Sharp autorizado más cercano para que se lo reparen.

## Desmontaje e instalación de la unidad de lámpara

### ⚠ ¡Advertencia!

- No retire la unidad de lámpara inmediatamente después de usar el proyector. La lámpara estará muy caliente; podría sufrir quemaduras o lesiones si la toca.

### 📖 Información

- No toque la superficie de cristal de la unidad de lámpara ni el interior del proyector.
- Para evitar lesiones personales y daños a la lámpara, asegúrese de seguir cuidadosamente el procedimiento que se describe a continuación.
- No afloje otros tornillos excepto los de la unidad de lámpara y la cubierta de la unidad de lámpara.

**1** Pulse  **STANDBY/ON** en el proyector o  **STANDBY** en el mando a distancia para activar el modo de espera del proyector.

- Espere hasta que el ventilador de enfriamiento se detenga.

**2** Desconecte el cable de alimentación.

- Desconecte el cable de alimentación de la toma de CA.
- No toque la lámpara hasta que se haya enfriado por completo (aproximadamente 1 hora).

**3** Retire la cubierta de la unidad de lámpara.

- Afloje el tornillo de fijación (1) que asegura la cubierta de la unidad de lámpara. Deslice hacia abajo (2) y retire la cubierta de la unidad de lámpara (3).

**4** Retire la unidad de lámpara.

- Afloje los tornillos de sujeción de la unidad de lámpara. Sostenga la unidad de lámpara y tire de ella en la dirección de la flecha. Asegúrese de mantener la unidad de lámpara en posición horizontal; no la incline.

Accesorio  
opcional

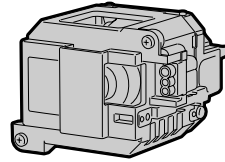

Unidad de  
lámpara  
AN-C430LP

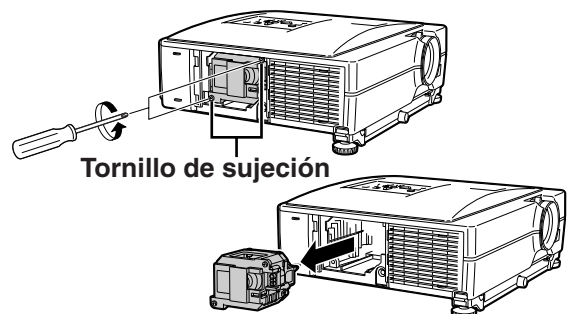
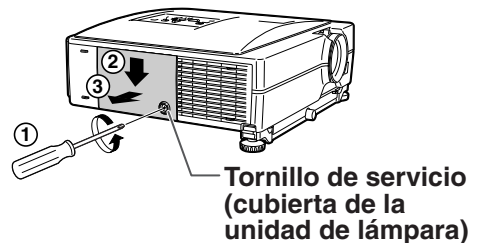
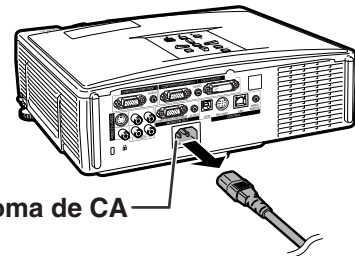
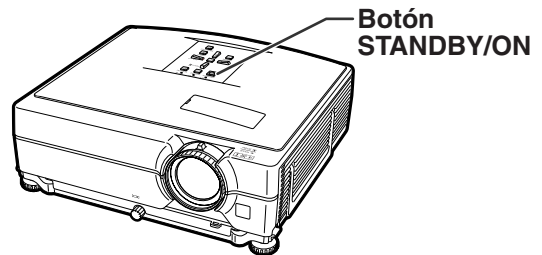



## Acerca de la lámpara

### 5 Introduzca la nueva unidad de lámpara.

- Presione la unidad de lámpara firmemente para introducirla en el compartimiento. Apriete los tornillos de sujeción.

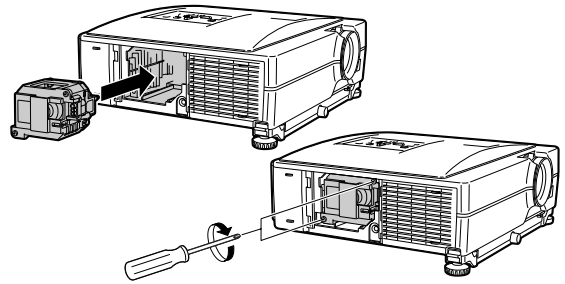

### 6 Vuelva a poner la cubierta de la unidad de lámpara.

- Alinee la lengüeta de la cubierta de la lámpara y colóquela haciendo presión para cerrarla. Después apriete el tornillo para fijar la cubierta de la unidad de lámpara.

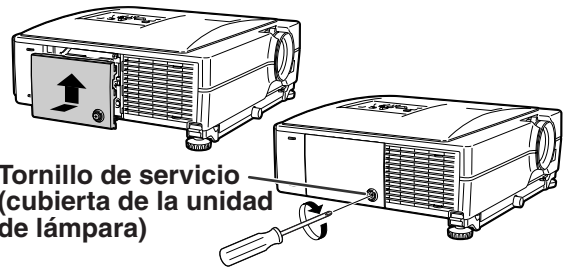

#### Información

- Si la unidad de lámpara y la cubierta de la unidad de lámpara no están bien instaladas, no podrá encenderse el proyector aunque esté conectado el cable de alimentación.

## Reposición del temporizador de lámpara

Ponga el temporizador de lámpara en cero después de reemplazar la lámpara.

#### Información

- Asegúrese de reposicionar el temporizador de la lámpara sólo cuando reemplace la lámpara. Si reposiciona el temporizador de la lámpara y continúa usando la misma lámpara, la lámpara podrá dañarse o explotar.
- También puede reposicionar el temporizador de la lámpara a través de la LAN.  
(Para obtener más detalles, consulte la "GUÍA DE CONFIGURACIÓN" incluida en el CD-ROM suministrado.)

### 1 Conecte el cable de alimentación.

- Conecte el cable de alimentación a la toma de CA del proyector.

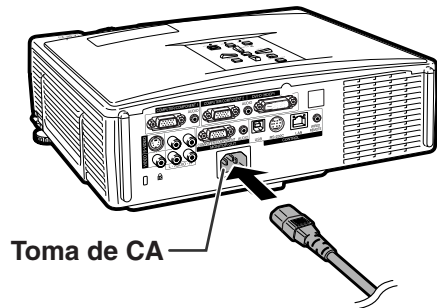

### 2 Ponga el temporizador de lámpara en cero.

- Mientras mantiene pulsados ENTER y MENU en el proyector, pulse STANDBY/ON en el proyector.
- Se visualiza "LAMP 0000H", indicando que el temporizador de lámpara ha sido puesto en cero.

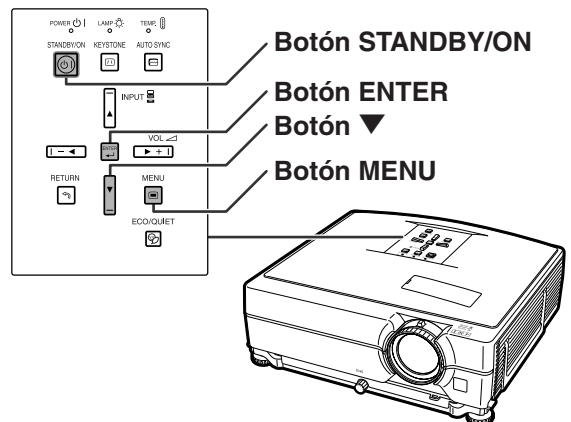



# Tabla de compatibilidad con ordenadores

La tabla inferior muestra los códigos de señal compatibles con el proyector. Si las imágenes aparecen distorsionadas o no pueden proyectarse, ajuste la señal de salida de su ordenador al tiempo que consulta la tabla de debajo.

## Ordenador

- Soporte de señales múltiples

Frecuencia horizontal: 15–70 kHz

Frecuencia vertical: 43–85 Hz

Reloj de píxeles: 12–108 MHz

Señal de sincronización: Compatible con nivel TTL

- Compatible con señal de sincronización en verde
- SXGA+ y SXGA compatibles en compresión inteligente.
- Tecnología de redimensionamiento (Sistema de compresión inteligente y de expansión)

La siguiente es una lista de modos que conforman el VESA. Sin embargo, este proyector soporta otras señales que no son estándares VESA.

PC/MAC	Resolución	Frecuencia horizontal (kHz)	Frecuencia vertical (Hz)	Estándar VESA	Soporte de DVI	Visualización		
PC	VGA	640 × 400	27,0	60		✓	Superior	
			31,5	70				
			37,9	85	✓			
		VGA	720 × 400	27,0	60			
				31,5	70			
				37,9	85			✓
	VGA		640 × 480	26,2	50			
				31,5	60			✓
				34,7	70			✓
		37,9		72	✓			
		37,5		75	✓			
		43,3		85	✓			
	SVGA	800 × 600	31,4	50				
			35,1	56	✓			
			37,9	60	✓			
			46,6	70				
			48,1	72	✓			
			46,9	75	✓			
			53,7	85	✓			
			XGA	1.024 × 768	35,5		43	
					40,3		50	
					48,4		60	✓
					56,5		70	✓
					60,0		75	✓
68,7	85	✓						
SXGA	1.152 × 864	55,0	60					
		66,2	70					
		67,5	75					
		64,0	60	✓				
		64,0	60	✓				
		64,0	60					
SXGA+	1.280 × 1.024	64,0	60					
		64,0	60	✓				
WXGA	1.280 × 768	47,8	60					
		1.280 × 800	62,6	75				
		1.360 × 768	47,7	60				
		1.366 × 768	47,8	60				
MAC 13"	VGA	640 × 480	34,9	67		Superior		
MAC 16"	SVGA	832 × 624	49,7	75		Superior		
MAC 19"	XGA	1.024 × 768	60,2	75		Centrado		
MAC 21"	SXGA	1.152 × 870	68,7	75		Compresión inteligente		





## Nota

- Puede que este proyector no pueda visualizar imágenes de ordenadores portátiles en el modo simultáneo (CRT/LCD). Si esto ocurre, apague la pantalla LCD en el ordenador portátil y emita los datos de visualización en el modo "Solo CRT". Detalles sobre como cambiar los modos de pantalla se pueden encontrar en el manual de funcionamiento de su ordenador portátil.
- Cuando este proyector recibe señales de formato VGA VESA 640 × 350, aparecerá "640 × 400" en la pantalla.
- Al proyectar la señal de entrelazado de RGB usando COMPUTER/COMPONENT 1, 2 o DVI-D con "Tipo de señal" ajustado a "Auto" o "RGB", puede que la imagen no se proyecte como se desea. En este caso, utilice Vídeo o S-vídeo.

## DTV

Señal	Frecuencia horizontal (kHz)	Frecuencia Vertical (Hz)	Soporte de DVI
480I	15,7	60	
480P	31,5	60	✓
540P	33,8	60	✓
576I	15,6	50	
576P	31,3	50	✓
720P	45,0	60	✓
1035I	28,1	50	
1035I	33,8	60	
1080I	28,1	50	✓
1080I	33,8	60	✓

# Solución de problemas

Problema	Comprobación	Página
 <p>No hay imagen y no hay sonido o el proyector no se inicia.</p>	<ul style="list-style-type: none"> <li>• El cable de alimentación del proyector no está conectado a la toma de corriente mural.</li> </ul>	30
	<ul style="list-style-type: none"> <li>• La alimentación eléctrica de los dispositivos externos está desconectada.</li> </ul>	—
	<ul style="list-style-type: none"> <li>• Se ha seleccionado un modo de entrada incorrecto.</li> </ul>	34
	<ul style="list-style-type: none"> <li>• La función AV MUDO está activada.</li> </ul>	35
	<ul style="list-style-type: none"> <li>• Los cables están conectados de forma incorrecta al panel trasero del proyector.</li> </ul>	23-29
	<ul style="list-style-type: none"> <li>• Las pilas del mando a distancia se han agotado.</li> </ul>	15
	<ul style="list-style-type: none"> <li>• No se ha seleccionado la salida externa al conectar el ordenador portátil.</li> </ul>	23
	<ul style="list-style-type: none"> <li>• La cubierta del filtro, la cubierta de la unidad de lámpara o la cubierta de la caja de la lámpara no está instalada correctamente.</li> </ul>	59
 <p>Se escucha sonido pero no aparece ninguna imagen.</p>	<ul style="list-style-type: none"> <li>• Los cables no están correctamente conectados al panel trasero del proyector.</li> </ul>	23-29
	<ul style="list-style-type: none"> <li>• “Brillantez” ha sido ajustado a la posición de mínimo.</li> </ul>	44
 <p>Colores desvanecidos o pobres.</p>	<ul style="list-style-type: none"> <li>• Los ajustes de imagen están mal hechos.</li> </ul>	44
	<p>(Sólo entrada de vídeo, S-vídeo)</p> <ul style="list-style-type: none"> <li>• El sistema de entrada de vídeo ha sido ajustado de forma incorrecta.</li> </ul>	45
	<p>(Sólo ORDENADOR/COMPONENTES 1, 2, DVI-D)</p> <ul style="list-style-type: none"> <li>• El tipo de señal de entrada RGB/Componentes ha sido ajustado incorrectamente.</li> </ul>	45
 <p>Imagen borrosa; aparece ruido.</p>	<ul style="list-style-type: none"> <li>• Ajuste el enfoque.</li> </ul>	33
	<ul style="list-style-type: none"> <li>• La distancia de proyección excede el margen de enfoque.</li> </ul>	19
	<ul style="list-style-type: none"> <li>• Hay niebla en el objetivo. Si el proyector se transporta de una habitación fría a una habitación caliente, o si se calienta súbitamente, puede crearse condensación en la superficie del objetivo y la imagen se verá borrosa. Prepare el proyector al menos una hora antes de usarse. Si se creara condensación, extraiga el cable de alimentación de la toma de alimentación y espere a que se aclare.</li> </ul>	—
	<p>(Sólo entrada de ordenador)</p> <ul style="list-style-type: none"> <li>• Realice los ajustes de “Sinc.fina” (ajuste de “Reloj”)</li> <li>• Realice los ajustes de “Sinc.fina” (ajuste de “Fase”)</li> <li>• Dependiendo del ordenador que se utilice, puede aparecer ruido.</li> </ul>	46 46 —
	<ul style="list-style-type: none"> <li>• Los cables están conectados de forma incorrecta al panel trasero del proyector.</li> </ul>	23-29
 <p>Se visualiza la imagen pero no se escucha ningún sonido.</p>	<ul style="list-style-type: none"> <li>• El volumen está ajustado al mínimo.</li> </ul>	35
	<ul style="list-style-type: none"> <li>• Si la imagen es normal, el ruido puede deberse a la contracción del material de la caja causada por cambios de temperatura en la habitación. Esto no afecta el funcionamiento ni el rendimiento del equipo.</li> </ul>	—

Problema	Comprobación	Página
El indicador de mantenimiento del proyector se enciende o paradea en rojo.	<ul style="list-style-type: none"> <li>• Vea “Indicadores de mantenimiento”.</li> </ul>	58
El proyector no puede encenderse ni activar el modo de espera utilizando el botón STANDBY/ON en el proyector.	<ul style="list-style-type: none"> <li>• Se ha ajustado el bloqueo de las teclas. Si el bloqueo de las teclas está ajustado a “activado”, ningún botón funciona.</li> </ul>	50
La imagen es verde al recibir señales de entrada por componentes (COMPUTER/ COMPONENT 1, 2, DVI-D).	<ul style="list-style-type: none"> <li>• Cambie el ajuste del tipo de la señal de entrada.</li> </ul>	45
La imagen es rosa (no verde) al recibir señales de entrada RGB (COMPUTER/ COMPONENT 1, 2, DVI-D).		
La imagen está demasiado brillante y blanquecina.	<ul style="list-style-type: none"> <li>• Los ajustes de imagen están mal hechos.</li> </ul>	44
Cuando se selecciona DVI-D los niveles de negro de la imagen muestran bandas o aparecen desvanecidos	<ul style="list-style-type: none"> <li>• Seleccione el ajuste de Margen dinámico (“Estándar” o “Mejorada”) que proporcione la mejor calidad de imagen.</li> </ul>	45
El ventilador de refrigeración hace ruido.	<ul style="list-style-type: none"> <li>• Cuando la temperatura dentro del proyector aumenta, el ventilador de refrigeración funciona más rápido.</li> </ul>	—
La lámpara no se enciende a pesar de encenderse el proyector.	<ul style="list-style-type: none"> <li>• El indicador de la lámpara está encendido en rojo. Cambie la lámpara.</li> </ul>	58
La lámpara se apaga repentinamente durante la proyección.		
La imagen parpadea algunas veces.	<ul style="list-style-type: none"> <li>• Cables mal conectados al proyector o el equipo conectado funciona mal.</li> <li>• Cambie la lámpara si pasa esto con frecuencia.</li> </ul>	23-29 60
La lámpara tarda demasiado en encenderse.	<ul style="list-style-type: none"> <li>• La lámpara tendrá que cambiarse finalmente. La lámpara ha llegado al final de su vida útil. Cambie la lámpara.</li> </ul>	60
La imagen está oscura.		
No puede usarse el mando a distancia.	<ul style="list-style-type: none"> <li>• Controle el mando a distancia apuntándolo al sensor de señales del mando a distancia del proyector.</li> <li>• El mando a distancia puede estar demasiado lejos del proyector.</li> <li>• Si luz del sol directa o una luz fluorescente intensa se proyecta sobre el sensor de señales del mando a distancia del proyector, coloque el proyector donde no sea afectado por luz intensa.</li> </ul>	15
	<ul style="list-style-type: none"> <li>• Las pilas pueden estar agotadas o insertadas incorrectamente. Asegúrese de que las pilas están insertadas correctamente o inserte pilas nuevas.</li> </ul>	15

Este proyector está equipada con un microprocesador. Su rendimiento puede verse afectado adversamente por un funcionamiento incorrecto o por interferencias. Si pasa esto, desenchufe el proyector y vuelva a enchufarla después de haber transcurrido más de 5 minutos.

# Para asistencia SHARP

Si tiene cualquier tipo de problema durante la instalación o uso de este proyector, consulte primero la sección “Solución de problemas” en las páginas 64 y 65. Si este manual de manejo no soluciona su problema, póngase en contacto con los departamentos de Servicio de SHARP de la siguiente lista.

<b>EE.UU.</b>	<b>Sharp Electronics Corporation</b> 1-888-GO-SHARP (1-888-467-4277) lcdsupport@sharpsec.com <a href="http://www.sharplcd.com">http://www.sharplcd.com</a>	<b>Benelux</b>	<b>SHARP Electronics Benelux BV</b> 0900-SHARPCE (0900-742723) Nederland 9900-0159 Belgium <a href="http://www.sharp.nl">http://www.sharp.nl</a> <a href="http://www.sharp.be">http://www.sharp.be</a> <a href="http://www.sharp.lu">http://www.sharp.lu</a>
<b>Canadá</b>	<b>Sharp Electronics of Canada Ltd.</b> (905) 568-7140 <a href="http://www.sharp.ca">http://www.sharp.ca</a>	<b>Australia</b>	<b>Sharp Corporation of Australia Pty. Ltd.</b> 1300-135-022 <a href="http://www.sharp.net.au">http://www.sharp.net.au</a>
<b>México</b>	<b>Sharp Electronics Corporation Mexico Branch</b> (525) 716-9000 <a href="http://www.sharp.com.mx">http://www.sharp.com.mx</a>	<b>Nueva Zelanda</b>	<b>Sharp Corporation of New Zealand</b> (09) 634-2059, (09) 636-6972 <a href="http://www.sharp.net.nz">http://www.sharp.net.nz</a>
<b>Latinoamérica</b>	<b>Sharp Electronics Corp. Latin American Group</b> (305) 264-2277 <a href="http://www.servicio@sharpsec.com">www.servicio@sharpsec.com</a> <a href="http://www.siempresharp.com">http://www.siempresharp.com</a>	<b>Singapur</b>	<b>Sharp-Roxy Sales (S) Pte. Ltd.</b> 65-226-6556 <a href="mailto:ckng@srs.global.sharp.co.jp">ckng@srs.global.sharp.co.jp</a> <a href="http://www.sharp.com.sg">http://www.sharp.com.sg</a>
<b>Alemania</b>	<b>Sharp Electronics (Europe) GMBH</b> 01805-234675 <a href="http://www.sharp.de">http://www.sharp.de</a>	<b>Hong Kong</b>	<b>Sharp-Roxy (HK) Ltd.</b> (852) 2410-2623 <a href="mailto:dcmktg@srh.global.sharp.co.jp">dcmktg@srh.global.sharp.co.jp</a> <a href="http://www.sharp.com.hk">http://www.sharp.com.hk</a>
<b>Reino Unido</b>	<b>Sharp Electronics (U.K.) Ltd.</b> 08705 274277 <a href="http://www.sharp.co.uk/customersupport">http://www.sharp.co.uk/customersupport</a>	<b>Taiwán</b>	<b>Sharp Corporation (Taiwan)</b> 0800-025111 <a href="http://www.sharp-scot.com.tw">http://www.sharp-scot.com.tw</a>
<b>Italia</b>	<b>Sharp Electronics (Italy) S.P.A.</b> (39) 02-89595-1 <a href="http://www.sharp.it">http://www.sharp.it</a>	<b>Malasia</b>	<b>Sharp-Roxy Sales &amp; Service Co.</b> (60) 3-5125678
<b>Francia</b>	<b>Sharp Electronics France</b> 01 49 90 35 40 <a href="mailto:hotlinecd@sef.sharp-eu.com">hotlinecd@sef.sharp-eu.com</a> <a href="http://www.sharp.fr">http://www.sharp.fr</a>	<b>E.A.U.</b>	<b>Sharp Middle East Fze</b> 971-4-81-5311 <a href="mailto:helpdesk@smef.global.sharp.co.jp">helpdesk@smef.global.sharp.co.jp</a>
<b>España</b>	<b>Sharp Electronica Espana, S.A.</b> 93 5819700 <a href="mailto:sharplcd@sees.sharp-eu.com">sharplcd@sees.sharp-eu.com</a> <a href="http://www.sharp.es">http://www.sharp.es</a>	<b>Tailandia</b>	<b>Sharp Thebnakorn Co. Ltd.</b> 02-236-0170 <a href="mailto:svc@stcl.global.sharp.co.jp">svc@stcl.global.sharp.co.jp</a> <a href="http://www.sharp-th.com">http://www.sharp-th.com</a>
<b>Suiza</b>	<b>Sharp Electronics (Schweiz) AG</b> 0041 1 846 63 11 <a href="mailto:cattaneo@sez.sharp-eu.com">cattaneo@sez.sharp-eu.com</a> <a href="http://www.sharp.ch">http://www.sharp.ch</a>	<b>Corea</b>	<b>Sharp Electronics Incorporated of Korea</b> (82) 2-3660-2002 <a href="mailto:lcd@sharp-korea.co.kr">lcd@sharp-korea.co.kr</a> <a href="http://www.sharpkorea.co.kr">http://www.sharpkorea.co.kr</a>
<b>Suecia</b>	<b>Sharp Electronics (Nordic) AB</b> (46) 8 6343600 <a href="mailto:vision.support@sen.sharp-eu.com">vision.support@sen.sharp-eu.com</a> <a href="http://www.sharp.se">http://www.sharp.se</a>	<b>India</b>	<b>Sharp Business Systems (India) Limited</b> (91) 11- 6431313 <a href="mailto:service@sharp-oa.com">service@sharp-oa.com</a>
<b>Austria</b>	<b>Sharp Electronics (Europe) GMBH Branch Office Austria</b> 0043 1 727 19 123 <a href="mailto:pogats@sea.sharp-eu.com">pogats@sea.sharp-eu.com</a> <a href="http://www.sharp.at">http://www.sharp.at</a>		

# Especificaciones

Tipo de producto	Proyector LCD
Modelo	XG-C430X/XG-C335X/XG-C330X
Sistema de vídeo	NTSC3.58/NTSC4.43/PAL/PAL-M/PAL-N/PAL-60/SECAM/ DTV480I/DTV480P/DTV540P/DTV576I/DTV576P/DTV720P/DTV1035I/DTV1080I
Método de visualización	Panel LCD × 3, método de obturador óptico RGB
Panel LCD	Tamaño del panel: 0,8"
Objetivo	Núm. de puntos: 786.432 puntos (1.024 [H] × 768 [V]) Objetivo zoom 1,2 ×, F1,7–1,9, f = 28,0–33,6 mm
Lámpara de proyección	Lámpara de 275 W de CA
Señal de entrada(COMPUTER/ COMPONENT 1, 2)/salida (MONITOR OUT) de componentes	Conector Mini D-sub de 15 contactos Y: 1,0 Vp-p, sincronización negativa, terminación de 75 Ω P <sub>B</sub> : 0,7 Vp-p, terminación de 75 Ω P <sub>R</sub> : 0,7 Vp-p, terminación de 75 Ω
Resolución horizontal	700 líneas de TV (DTV720P)
Señal de entrada(COMPUTER/ COMPONENT 1, 2)/salida (MONITOR OUT) RGB de ordenador	Conector Mini D-sub de 15 contactos Entrada analógica tipo RGB separada/sincronización en verde: 0-0,7 Vp-p, positiva, terminación de 75 Ω SEÑAL DE SINCR. HORIZONTAL: Nivel TTL (positivo/negativo) SEÑAL DE SINCR. VERTICAL: Igual que arriba
Señal RGB de entrada digital (DVI-D)	Conector DVI (24 contactos), RGB (digital), 250 –1.000 mV, 50 Ω (compatible con HDCP)
Señal de entrada de vídeo	Conector RCA: VIDEO, vídeo compuesto, 1,0 Vp-p, sincronización negativa, terminación de 75 Ω
Señal de entrada S-Vídeo	Conector Mini DIN de 4 contactos Y (señal de luminancia): 1,0 Vp-p, sincronización negativa, terminación de 75 Ω C (señal de crominancia): Ráfaga 0,286 Vp-p, terminación de 75 Ω
Señal de entrada de audio	Miniclavija de ø3,5 mm: Terminal RCA 0,5 Vrms, más de 22 kΩ (estéreo)
Señal de salida de audio	Miniclavija de ø3,5 mm 0,5 Vrms, menos de 2,2 Ω (estéreo)
Terminal USB	Conector hembra USB tipo B de 4 contactos
Terminal RS-232C	Conector mini DIN de 9 contactos
Terminal LAN	Conector modular RJ-45 de 8 contactos
Reloj de píxeles	12–108 MHz
Frecuencia vertical	43–85 Hz
Frecuencia horizontal	15–70 kHz
Salida de audio	2,0 W (monofónico)
Sistema de altavoz	3,6 cm (redondo) × 1
Tensión nominal	CA 100–240 V
Corriente de entrada	3,6 A
Frecuencia nominal	50/60 Hz
Consumo de energía	360 W (Modo eco/silenc. "Desactivada")/300 W (Modo eco/silenc. "Activada") con CA 100 V 345 W (Modo eco/silenc. "Desactivada")/285 W (Modo eco/silenc. "Activada") con CA 240 V
Consumo de energía (en espera)	6 W (CA 100 V) – 8 W (CA 240 V)(LAN/RS232C Deshabilitado)
Disipación de calor	1.350 BTU/hora (Modo eco/silenc. "Desactivada") / 1.125 BTU/hora (Modo eco/silenc. "Activada") con CA 100 V 1.295 BTU/hora (Modo eco/silenc. "Desactivada") / 1.070 BTU/hora (Modo eco/silenc. "Activada") con CA 240 V
Temperatura de funcionamiento	41°F a 95°F (+5°C a +35°C)
Temperatura de almacenamiento	–4°F a 140°F (–20°C a +60°C)
Caja	Plástico
Frecuencia portadora de I/R	38 kHz
Dimensiones (aprox.)	12 27/32" × 4" × 11 1/64" (326 (An) × 101,5 (Al) × 279,5 (Prf) mm ) (sólo el cuerpo principal) 12 15/16" × 4 63/64" × 11 1/2" (328,5 (An) × 126,5 (Al) × 292 (Prf) mm ) (incluyendo pata de ajuste y partes protectoras)
Peso (aprox.)	10,8 lbs. (4,9 kg)
Piezas de recambio	Mando a distancia, Cable de alimentación para EE.UU., Canadá, etc., Cable de alimentación para Europa, excepto el Reino Unido, Cable de alimentación para el Reino Unido, Hong Kong y Singapur, Cable de alimentación para Australia, Nueva Zelanda y Oceanía, Cable RGB, Adaptador DIN-D-sub RS-232C, Bolsa de transporte, Tapa del objetivo, Cordón de la tapa del objetivo, CD-ROM con el Manual del proyector y Referencias técnicas, Manual de manejo

Como parte de la política de mejoras continuas, SHARP se reserva el derecho de realizar cambios en el diseño y especificaciones para la mejora del producto sin previo aviso. Las figuras indicadas que especifican el rendimiento son valores nominales de los aparatos de producción. Puede haber algunas desviaciones de estos valores en los aparatos individuales.

2D progresivo .....	45	Idioma (Idioma de visualización en pantalla) ....	41, 54
3D progresivo .....	45	Imagen .....	40, 44
Abertura de entrada de aire .....	13, 55	Indicador de advertencia de temperatura .....	58
Abertura de salida de aire .....	13, 55	Indicador de alimentación .....	30
Accesorios opcionales .....	10	Indicador de la lámpara .....	58
Accesorios suministrados .....	10	Info. de señal .....	46
Adaptador DIN-D-sub RS-232C .....	27	Juego .....	44
Alargamiento .....	37	Lámpara .....	60
ALARG. V .....	38	LAN/RS232C .....	52
Alim. Dir. Activ .....	50	Mando a distancia .....	14
Altavoz .....	52	Margen dinámico .....	45
ÁREA ZOOM .....	38	Másc. subred .....	53
Azul .....	44	Matiz .....	44
Bloqueo de botones .....	50	Modo de imagen .....	44
Bloqueo sistema .....	49	Modo eco/silenc. ....	48
Bolso de transporte .....	20	Modo PRY .....	52
Borde .....	37	Modo vent. ....	52
Botones de ajuste .....	42	Nitidez .....	44
Botones de volumen VOL .....	35	Normal .....	37
Botones ENLARGE .....	35	Opciones1 .....	41, 47
Botones INPUT .....	34	Opciones2 .....	41, 51
Botones MOUSE/Ajuste .....	39, 42	PDF .....	6
Botón AUTO SYNC .....	46	Pos.H .....	46
Botón AV MUTE .....	35	Pos.V .....	46
Botón de ajuste de altura .....	31	Posición menú .....	49
Botón ECO/QUIET .....	36	Presentación .....	44
Botón ENTER .....	43	Progresivo .....	45
Botón FREEZE .....	35	Proyector .....	54
Botón KEYSTONE .....	32	Punto por punto .....	37
Botón L-CLICK .....	39	Receptor del mando a distancia .....	39
Botón MENU .....	42	Reloj .....	46
Botón ON .....	30	Reposicionar todo .....	54
Botón PICTURE MODE .....	36	Reposición .....	44
Botón R-CLICK/RETURN .....	39, 43	Resolución .....	46
Botón RESIZE .....	37	Rojo .....	44
Botón STANDBY .....	30	RS-232C .....	52
Brillantez .....	44	Salida de audio .....	52
Cable de alimentación .....	30	Salida de monitor .....	52
Cable RGB .....	23	Sensor de mando a distancia .....	15
Cambio de la lámpara .....	60	Sinc.auto. (Ajuste de sincronización automática) ..	46
Cambio Tamaño .....	47	Sinc.fina .....	40, 46
Cinema .....	44	Sistema de vídeo .....	45
Código clave .....	49	Sonido de sist. ....	49
Color .....	44	sRGB .....	44
COMPLETA .....	37	Tapa del objetivo .....	12
Conector de seguridad estándar Kensington .....	13	TCP/IP .....	53
Contraseña .....	51	Temp Clr (Temperatura de color) .....	45
Contraste .....	44	Temp lámp (dur) .....	47
Cordón de la tapa del objetivo .....	10	Terminal de entrada AUDIO .....	23-26
Corrección de la distorsión trapezoidal .....	32, 48	Terminal de entrada COMPUTER/COMPONENT 1 ..	23, 25
Corr.trap.Auto .....	48	Terminal de entrada COMPUTER/COMPONENT 2 ..	23, 25
Cliente DHCP .....	53	Terminal de entrada de DVI-D .....	24, 25
Desconex Automát .....	48	Terminal de entrada S-VIDEO .....	26
Desp. imagen .....	47	Terminal de entrada VIDEO .....	26
Dial de inclinación .....	31	Terminal de salida AUDIO .....	29
Dirección IP .....	53	Terminal LAN .....	28
Dirección MAC .....	54	Terminal RS-232C .....	27
Estándar .....	44	Terminal USB .....	39
Fase .....	46	Terminal WIRED REMOTE .....	14
Fondo .....	48	Tipo de señal .....	45
Formato .....	37, 38	Toma de CA .....	30
Gateway .....	53	Visualización en pantalla .....	48

**SHARP®**

SHARP CORPORATION