

# SHARP®

Introduction

Mise en route  
rapide

Installation

Raccordements

Fonctionnement  
de base

Fonctions  
pratiques

Annexe

**MODE D'EMPLOI**

**MODÈLE**

**XG-PH70X**

(Objectif zoom standard attaché)

**XG-PH70X-N**

(aucun objectif attaché)

**PROJECTEUR MULTIMÉDIA**

*Conference Series*





## REMARQUE IMPORTANTE

- Pour vous aider à rapporter la perte ou le vol de votre projecteur, veuillez noter les numéros de modèle et de série, inscrits sur le panneau de fond du projecteur, et conserver soigneusement cette information.
- Avant de recycler l'emballage, vérifiez convenablement son contenu en vous reportant à la liste "Accessoires fournis" de la page 11.

N° de modèle :

N° de série :

### SPECIAL NOTE FOR USERS IN THE U.K.

The mains lead of this product is fitted with a non-rewireable (moulded) plug incorporating a 13A fuse. Should the fuse need to be replaced, a BSI or ASTA approved BS 1362 fuse marked  or  and of the same rating as above, which is also indicated on the pin face of the plug, must be used.

Always refit the fuse cover after replacing the fuse. Never use the plug without the fuse cover fitted.

In the unlikely event of the socket outlet in your home not being compatible with the plug supplied, cut off the mains plug and fit an appropriate type.

### DANGER:

The fuse from the cut-off plug should be removed and the cut-off plug destroyed immediately and disposed of in a safe manner.

Under no circumstances should the cut-off plug be inserted elsewhere into a 13A socket outlet, as a serious electric shock may occur.

To fit an appropriate plug to the mains lead, follow the instructions below:

### WARNING:

THIS APPARATUS MUST BE EARTHED.

### IMPORTANT:

The wires in this mains lead are coloured in accordance with the following code:

Green-and-yellow : Earth  
Blue : Neutral  
Brown : Live

As the colours of the wires in the mains lead of this apparatus may not correspond with the coloured markings identifying the terminals in your plug proceed as follows:

- The wire which is coloured green-and-yellow must be connected to the terminal in the plug which is marked by the letter E or by the safety earth symbol  or coloured green or green-and-yellow.
- The wire which is coloured blue must be connected to the terminal which is marked with the letter N or coloured black.
- The wire which is coloured brown must be connected to the terminal which is marked with the letter L or coloured red.

IF YOU HAVE ANY DOUBT, CONSULT A QUALIFIED ELECTRICIAN.

The supplied CD-ROM contains operation instructions in English, German, French, Swedish, Spanish, Italian, Dutch, Portuguese, Chinese, Korean and Japanese. Carefully read through the operation instructions before operating the projector.

Die mitgelieferte CD-ROM enthält Bedienungsanleitungen in Englisch, Deutsch, Französisch, Schwedisch, Spanisch, Italienisch, Niederländisch, Portugiesisch, Chinesisch, Koreanisch und Japanisch. Bitte lesen Sie die Bedienungsanleitung vor der Verwendung des Projektors sorgfältig durch.

Le CD-ROM fourni contient les instructions de fonctionnement en anglais, allemand, français, suédois, espagnol, italien, néerlandais, portugais, chinois, coréen et japonais. Veuillez lire attentivement ces instructions avant de faire fonctionner le projecteur.

Den medföljande CD-ROM-skivan innehåller bruksanvisningar på engelska, tyska, franska, svenska, spanska, italienska, holländska, portugisiska, kinesiska, koreanska och japanska. Läs noga igenom bruksanvisningen innan projektorn tas i bruk.

El CD-ROM suministrado contiene instrucciones de operación en inglés, alemán, francés, sueco, español, italiano, holandés, portugués, chino, coreano y japonés. Lea cuidadosamente las instrucciones de operación antes de utilizar el proyector.

Il CD-ROM in dotazione contiene istruzioni per l'uso in inglese, tedesco, francese, svedese, spagnolo, italiano, olandese, portoghese, cinese, coreano e giapponese. Leggere attentamente le istruzioni per l'uso prima di usare il proiettore.

De meegeleverde CD-ROM bevat handleidingen in het Engels, Duits, Frans, Zweeds, Spaans, Italiaans, Nederlands, Portugees, Chinees, Koreaans en Japans. Lees de handleiding zorgvuldig door voor u de projector in gebruik neemt.

O CD-ROM fornecido contém instruções de operação em Inglês, Alemão, Francês, Sueco, Espanhol, Italiano, Holandês, Português, Chinês, Coreano e Japonês. Leia cuidadosamente todas as instruções de operação antes de operar o projetor.

附送之CD-ROM光碟中，有用英文、德文、法文、瑞典文、西班牙文、意大利文、荷蘭文、葡萄牙文、中文、韓國文和日文所寫的使用說明書。在操作本投影機之前，請務必仔細閱讀整本使用說明書。

제공된 CD-ROM에는 영어, 독일어, 프랑스어, 스웨덴어, 스페인어, 이탈리아어, 네덜란드어, 포르투갈어, 중국어, 한국어, 일본어로 작성된 조작 설명서가 수록되어 있습니다. 프로젝터를 조작하기 전에 조작 지침을 상세하게 숙지하십시오.

本機に付属のCD-ROMには、英語・ドイツ語・フランス語・スウェーデン語・スペイン語・イタリア語・オランダ語・ポルトガル語・中国語・韓国語・日本語の取扱説明書が収録されています。本機をご使用の前に、この取扱説明書をよくお読みください。

Avant d'utiliser ce projecteur, veuillez lire attentivement ce mode d'emploi.

# Introduction

# FRANÇAIS

Il y a au moins deux raisons valables pour enregistrer sans retard l'acquisition de ce projecteur SHARP en retournant la carte de garantie que contient l'emballage du projecteur.

## 1. GARANTIE

Vous êtes assuré de bénéficier pleinement des pièces et services attachés à la garantie aussitôt que la carte nous est retournée.

## 2. ACTE SUR LA SÉCURITÉ DE L'UTILISATEUR D'UN PRODUIT

Vous serez promptement informé de toute question concernant la sécurité, de toute modification nécessaire et de tout rappel en usine que SHARP serait tenu d'offrir dans le cadre de l'Acte de 1972 sur la sécurité de l'utilisateur d'un produit. **VEUILLEZ LIRE ATTENTIVEMENT LE PARAGRAPHE IMPORTANT "GARANTIE LIMITÉE".** [Etats-Unis uniquement]

**AVERTISSEMENT:** Source de lumière de grande intensité. Ne pas fixer les yeux sur le faisceau lumineux, ne pas le regarder directement. S'assurer tout spécialement que les enfants ne fixent pas les yeux directement sur le faisceau.



**AVERTISSEMENT:** Pour réduire les risques d'incendie et d'électrocution, ne pas exposer cet appareil à la pluie ou à l'humidité.

**ATTENTION**



**RISQUE D'ÉLECTROCUTION.  
NE PAS RETIRER LES VIS À  
L'EXCEPTION DE LA VIS  
RÉSERVÉE À L'ENTRETIEN.**



**ATTENTION : AFIN D'ÉVITER LES RISQUES D'ÉLECTROCUTION,  
NE PAS RETIRER LE CAPOT SUPÉRIEUR.  
L'APPAREIL NE CONTIENT AUCUNE PIÈCE QUE L'UTILISATEUR  
PUISSE REMPLACER, À L'EXCLUSION DE LA LAMPE. CONFIER  
TOUTE RÉPARATION À UN PERSONNEL QUALIFIÉ.**



Le symbole de l'éclair inscrit dans un triangle équilatéral est un avertissement à l'attention de l'utilisateur sur la présence, à l'intérieur du produit, de pièces non isolées soumises à une "très haute tension" pouvant provoquer une électrocution.



Le symbole du point d'exclamation, inscrit dans un triangle équilatéral, a pour objet d'appeler l'attention de l'utilisateur sur la présence, dans la documentation accompagnant le produit, d'importantes instructions concernant son mode opératoire et son entretien (réparation).

**AVERTISSEMENT:** Les règles FCC stipulent que toute modification et transformation apportées à cet appareil qui ne seraient pas expressément approuvées par le fabricant peuvent entraîner, pour l'utilisateur, la perte du droit de faire fonctionner cet appareil. [Etats-Unis uniquement]

## INFORMATIONS

Cet appareil a été testé et reconnu conforme aux limites prescrites pour le matériel numérique de Classe A, selon les spécifications de la 15ème partie des Règles de la Commission Fédérale des Communications (FCC). Ces règles sont conçues pour assurer une protection suffisante contre des interférences nuisibles dans une zone résidentielle. Cet appareil génère, utilise et peut émettre des signaux radioélectriques et, s'il n'est pas installé et employé conformément aux prescriptions de son mode d'emploi, il peut provoquer des interférences de communications radio. Etant donné que cet appareil risque de provoquer effectivement des interférences nuisibles dans une zone résidentielle, l'utilisateur sera tenu d'y remédier et d'éliminer les interférences à son propre compte. [Etats-Unis uniquement]

Le câble d'ordinateur fourni doit être utilisé avec l'appareil. Ce câble garantit la conformité de l'appareil avec les règles FCC concernant la Classe A. [Etats-Unis uniquement]

## AVERTISSEMENT:

Ce produit appartient à la Classe A. Dans un environnement résidentiel, il peut provoquer des interférences radio et, dans ce cas, l'utilisateur peut être obligé de prendre les mesures nécessaires.

## AVERTISSEMENT:

Le ventilateur de refroidissement de ce projecteur continue de fonctionner pendant environ 90 secondes après sa mise en mode veille. En utilisation normale, lorsque vous mettez le projecteur en mode veille, utilisez toujours la touche STANDBY (Veille) du projecteur ou de la télécommande.

EN UTILISATION NORMALE, N'ARRÊTEZ JAMAIS LE PROJECTEUR EN DEBRANCHANT LE CÂBLE D'ALIMENTATION. SI CETTE PRECAUTION N'EST PAS RESPECTÉE, LA LAMPE RISQUE DE DURER MOINS QUE PRÉVU.

## MISE AU REBUT DE L'APPAREIL

Ce projecteur comporte des soudures plomb-étain, et une lampe sous pression contenant une faible quantité de mercure. La mise au rebut de ces matériaux peut être réglementée en raison de considérations environnementales. Pour la mise au rebut ou le recyclage, veuillez consulter la réglementation locale ou si vous habitez les États-Unis d'Amérique, l'Electronics Industry Alliance : [www.eiae.org](http://www.eiae.org).

## Précautions liées au remplacement de la lampe

Reportez-vous à la section "Remplacement de la lampe", page 96.

Ce projecteur SHARP est doté d'une puce DLP®. Ce panneau très sophistiqué contient 786.432 pixels micromiroirs. Les équipements électroniques de haute technologie tels que les grands écrans TV, les systèmes vidéo et les caméras vidéo, respectent une certaine conformité avec des tolérances.

Cet appareil possède quelques pixels d'écran inactifs compris dans une limite acceptable, qui peuvent créer des points inactifs sur l'écran. Cela n'affecte pas la qualité de l'image ou la durée de vie de l'appareil.

- DLP® et le logo DLP sont des marques déposées de Texas Instruments.
- Microsoft® et Windows® sont les marques déposées de Microsoft Corporation, aux États Unis et/ou dans d'autres pays.
- PC/AT est une marque déposée d'International Business Machines Corporation aux États Unis.
- Adobe® Reader® est une marque déposée d'Adobe Systems Incorporated.
- Macintosh® est une marque déposée d'Apple Computer, Inc. aux États Unis et/ou dans d'autres pays.
- Toutes les autres compagnies ou noms de produit sont les marques déposées de leur société propriétaire respective.
- Certains circuits intégrés utilisés dans ce produit font l'objet de secrets de fabrication appartenant à Texas Instruments. Il est donc interdit de copier, de modifier, d'adapt, de traduire, de distribuer, d'étudier la conception, de démonter ou de décompiler leur contenus.

Représentant autorisé responsable du marché de l'Union Européenne.

SHARP ELECTRONICS (Europe) GmbH  
Sonninstraße 3, D-20097 Hamburg

U.E. UNIQUEMENT

# Comment lire ce mode d'emploi

- Dans ce mode d'emploi, les illustrations et l'écran d'affichage sont simplifiés pour les explications et peuvent différer légèrement de l'affichage réel.

### Utilisation de l'écran de menu

Le menu peut être utilisé pour accomplir deux fonctions, ajustement et réglage. (Pour le réglage des éléments du menu, voir pages 58 et 59.)

Touche Souris/Réglage (▲/▼/◀/▶)  
Touche MENU  
Touche UNDO  
Touche ENTER

### Sélections de menus (Paramétrages)

**Exemple: Ajustement de "Luminos."**

- Cette opération peut également être effectuée en utilisant les boutons du projecteur.

**1** Appuyez sur **ENTER**.

- L'écran de menu "Image" du mode d'entrée sélectionné s'affiche.

**2** Appuyez sur **◀** ou **▶** pour afficher les autres rubriques de menu.

Rubriques de menu

1	Image
2	C.M.S.
3	Sync.fine
4	Audio
5	Options
6	Options
7	Langue
8	État

Remarque

- Le menu "Sync.fine" n'est pas disponible pour les ENTRÉES 4 et 5.

**Exemple: Menu de l'écran "Image" pour mode ENTRÉE 1 (RVB)**

Affichage à l'écran

Touches utilisées dans cette opération

Touches utilisées dans cette opération

Touche utilisée dans cette étape

Affichage à l'écran

**Info** ..... Indique des mesures préventives à prendre lors de l'utilisation du projecteur.

**Remarque** ..... Indique des informations supplémentaires pour la mise en place et l'opération du projecteur.

## Pour référence ultérieure

Entretien

➔ Page 93

Résolution des problèmes

➔ Pages 102 et 103

Index

➔ Page 107

## Préparatifs

### Introduction

---

<b>Comment lire ce mode d'emploi .....</b>	<b>3</b>	<b>Utilisation de la télécommande .....</b>	<b>17</b>
<b>Table des matières .....</b>	<b>4</b>	Portée de la télécommande .....	17
<b>Comment accéder aux modes</b>		Insertion des piles .....	17
<b>d'emploi PDF .....</b>	<b>7</b>	Utiliser la télécommande avec un câble de signal ....	18
<b>MESURES DE SÉCURITÉ IMPORTANTES ...</b>	<b>8</b>	Commuter le mode de télécommande .....	18
<b>Accessoires .....</b>	<b>11</b>	Utilisation de la télécommande comme souris	
<b>Nomenclature et fonctions .....</b>	<b>13</b>	sans fil d'ordinateur .....	19

### Mise en route rapide

---

<b>Mise en route rapide .....</b>	<b>20</b>
-----------------------------------	-----------

### Installation

---

<b>Mise en place du projecteur .....</b>	<b>22</b>
Mise en place du projecteur .....	22
Projection d'une image inversée .....	23

### Raccordements

---

<b>Raccordements .....</b>	<b>24</b>	Branchement à un équipement vidéo qui	
Bornes d'entrée/sortie (INPUT/OUTPUT) et		possède une borne de sortie DVI avec un	
équipement principal pouvant être connecté ...	24	câble numérique DVI .....	31
<b>Echantillon de câbles pour</b>		Branchement à un équipement vidéo RVB	
<b>raccordement .....</b>	<b>25</b>	avec un câble RVB RCA à 5 fiches .....	32
<b>Raccordement à un ordinateur .....</b>	<b>27</b>	Branchement à un équipement vidéo qui	
Branchement avec le câble RVB .....	27	possède des bornes de sortie composant .....	33
Branchement avec un câble à 5 fiches BNC		Branchement avec un câble S-vidéo ou un	
et D-sub à 15 broches .....	28	câble composite vidéo .....	34
Branchement avec un câble numérique DVI ....	29	<b>Commander le projecteur à partir d'un</b>	
<b>Raccordement à un équipement vidéo .....</b>	<b>30</b>	<b>ordinateur .....</b>	<b>35</b>
Branchement à un équipement vidéo qui		<b>Raccordement à un moniteur avec une</b>	
possède une borne de sortie HDMI avec		<b>borne d'entrée RVB .....</b>	<b>36</b>
un câble DVI vers HDMI .....	30	<b>Raccordement à un amplificateur ou un</b>	
		<b>autre équipement audio .....</b>	<b>36</b>

# Utilisation

## Fonctionnement de base

<b>Mise sous/hors tension du projecteur</b> .....	<b>37</b>	Réglage du volume .....	46
<b>Projection de l'image</b> .....	<b>38</b>	Désactiver temporairement le son .....	46
Décalage de l'objectif .....	38	Affichage d'une partie agrandie d'image .....	46
Utilisation des pieds de réglage .....	39	Gel d'une image en mouvement .....	47
Réglage de la mise au point .....	40	Sélectionner le mode d'image .....	47
Réglage de la taille de l'image projetée .....	40	Mode d'affichage d'image .....	48
Correction de la déformation trapézoïdale .....	41	Affichage de l'écran noir .....	50
Changer le mode d'entrée .....	45	Affichage et réglage de la minuterie de pause .....	50

## Fonctions pratiques

<b>Eléments du menu</b> .....	<b>51</b>	<b>Utilisation du menu "Options (1)"</b> .....	<b>74</b>
<b>Utilisation de l'écran de menu</b> .....	<b>56</b>	Afficher des images en incrustation (Image dans image) .....	74
Sélections de menus (Paramétrages) .....	56	Régler le mode redimensionner .....	74
Sélections de menus (Réglages) .....	58	Décalage vertical de l'image projetée (Déplacement numérique) .....	75
<b>Ajustement de l'image (menu "Image")</b> .....	<b>60</b>	Réglage de l'affichage à l'écran .....	75
Sélectionner le mode d'image .....	60	Réglage du système vidéo .....	76
Ajuster l'image .....	60	Capturer des images Projetées .....	76
Réglage de la température des couleurs .....	61	Sélectionner une image d'Arrière-fond .....	77
Renforcer le contraste .....	61	Sélectionner une image de démarrage .....	77
Sélectionner le mode progressif .....	62	Mode eco .....	78
Réduction du bruit de l'image .....	62	Détection automatique des signaux d'entrée ...	78
Réglage du type de signal .....	63	Fonction d'extinction automatique de l'alimentation .....	79
<b>Système de gestion de la couleur (menu "C.M.S.")</b> .....	<b>64</b>	Fonction de verrouillage du système .....	79
Sélection du mode de reproduction de la couleur ...	64	<b>Ensemble de fonctions utiles pendant l'installation (menu "Options (2)")</b> .....	<b>82</b>
Sélection de la couleur cible .....	64	Saisie du mot de passe .....	82
Paramétrer la brillance de la couleur cible .....	65	Vérification de l'état de durée de la lampe .....	83
Paramétrer la valeur chromatique de la couleur cible ...	65	Réglage du mode de lampe .....	83
Paramétrer la tonalité de la couleur cible .....	66	Renversement/Inversion des images projetées ...	84
Revenir aux paramètres de couleur définis par l'utilisateur .....	66	Commander plusieurs projecteurs avec une seule télécommande .....	84
Présentation de tous les paramètres de couleur .....	67	Raccourci pour effectuer des réglages d'empilement de projecteurs .....	85
<b>Réglage des images d'ordinateur (menu "Sync.fine")</b> .....	<b>68</b>	Blocage des touches de commande sur le projecteur .....	85
Réglage des images d'ordinateur .....	68	Contourner les sélections d'entrée inutilisées ...	86
Sauvegarde des paramétrages des réglages .....	68	Sélection du mode ventilation .....	86
Sélection de configuration de réglages .....	69	Fonction de l'alimentation directe activée .....	87
Réglage du mode spéciaux .....	69	Sélectionner la vitesse de transmission (RS-232C) ...	87
Vérification du signal d'entrée .....	70	Réglages de la sortie écran .....	88
Réglage de synchronisation automatique .....	70	Réglage du LAN/RS232C .....	88
Fonction d'affichage de synchronisation automatique .....	71	Réglage du client DHCP .....	89
<b>Réglage audio (menu "Audio")</b> .....	<b>72</b>	Activation de TCP/IP .....	89
Réglage du son .....	72	Mode Service .....	90
Paramétrer le type de sortie audio .....	72	Retour aux réglages par défaut .....	91
Réglage de l'enceinte .....	73	<b>Utilisation des autres menus (menus "Langue" et "État")</b> .....	<b>92</b>
		Sélection de la langue d'affichage à l'écran .....	92
		Aperçu de tous les réglages de menu .....	92

## Référence

### Annexe

---

<b>Entretien</b> .....	<b>93</b>	<b>Tableau de compatibilité avec</b>	
<b>Indicateurs d'entretien</b> .....	<b>94</b>	<b>ordinateurs</b> .....	<b>100</b>
<b>À propos de la lampe</b> .....	<b>96</b>	<b>Résolution des problèmes</b> .....	<b>102</b>
Lampe .....	96	<b>Pour l'assistance SHARP</b> .....	<b>104</b>
Précaution quant à la lampe .....	96	<b>Caractéristiques</b> .....	<b>105</b>
Remplacement de la lampe .....	96	<b>Glossaire</b> .....	<b>106</b>
Retrait et installation de l'ensemble lampe .....	97	<b>Index</b> .....	<b>107</b>
Remise à zéro du compteur d'heures d'utilisation de la lampe .....	99		

*Les objectifs en option sont présentés en page 12. Veuillez acquérir l'objectif qui correspond à l'usage souhaité.*



# Comment accéder aux modes d'emploi PDF

Les modes d'emploi PDF en plusieurs langues sont inclus dans le CD-ROM afin que vous puissiez travailler avec le projecteur même si vous ne possédez pas ce manuel. Pour utiliser ces manuels, le programme Adobe® Reader® doit être installé sur votre ordinateur (Windows® ou Macintosh®).

Veuillez télécharger Adobe® Reader® sur le site Internet (<http://www.adobe.com>).

## Accès aux modes d'emploi PDF

### Sur Windows®:

- ① Placez le CD-ROM dans le lecteur de CD-ROM.
- ② Double-cliquez sur l'icône "Poste de travail".
- ③ Double-cliquez sur le lecteur de "CD-ROM".
- ④ **Lorsque vous voulez regarder le mode d'emploi**
  - 1) Double-cliquez sur le dossier "MANUALS".
  - 2) Double-cliquez sur la langue (nom du dossier) que vous souhaitez utiliser.
  - 3) Double-cliquez sur le fichier pdf "PH70\_" pour accéder au mode d'emploi du projecteur.

#### **Lorsque vous voulez regarder le manuel de configuration**

- 1) Double-cliquez sur le dossier "SETUP".
- 2) Double-cliquez sur la langue (nom du dossier) que vous souhaitez utiliser.
- 3) Double-cliquez sur le fichier pdf "S\_PH7\_" pour accéder au manuel de configuration.

### Sur Macintosh®:

- ① Placez le CD-ROM dans le lecteur de CD-ROM.
- ② Double-cliquez sur l'icône "CD-ROM".
- ③ **Lorsque vous voulez regarder le mode d'emploi**
  - 1) Double-cliquez sur le dossier "MANUALS".
  - 2) Double-cliquez sur la langue (nom du dossier) que vous souhaitez utiliser.
  - 3) Double-cliquez sur le fichier pdf "PH70\_" pour accéder au mode d'emploi du projecteur.

#### **Lorsque vous voulez regarder le manuel de configuration**

- 1) Double-cliquez sur le dossier "SETUP".
- 2) Double-cliquez sur la langue (nom du dossier) que vous souhaitez utiliser.
- 3) Double-cliquez sur le fichier pdf "S\_PH7\_" pour accéder au manuel de configuration.



### Info

- Si le fichier PDF souhaité ne peut être ouvert par un double clic de souris, lancez d'abord Adobe® Reader®, spécifiez ensuite le fichier souhaité en utilisant le menu "Fichier", "Ouvrir".

## MANUEL DE CONFIGURATION

Pour plus d'informations, reportez-vous au "MANUEL DE CONFIGURATION" contenu dans le CD-ROM fourni.

Mise en place de l'écran .....	2
Format de l'écran et distance de projection .....	3
Attribution des points de connexion .....	10
RS-232C Spécifications et paramètres de commande .....	12
Configuration de l'environnement du réseau du projecteur .....	17
Commande du projecteur par un réseau LAN .....	23

Paramétrage du projecteur lorsque RS-232C ou Telnet est utilisé .....	28
Commande du projecteur par RS-232C ou Telnet .....	31
Projection en empilement .....	38
Projection en mur vidéo .....	41
Réinitialisation du compteur d'heures de la lampe du projecteur par LAN .....	50
Résolution des problèmes .....	52
Dimensions .....	55

# MESURES DE SÉCURITÉ IMPORTANTES

**ATTENTION: Veuillez lire toutes ces instructions avant de faire fonctionner ce produit et les conserver pour toutes consultations ultérieures.**

L'électricité peut être utilisée pour beaucoup de fonctions utiles. Ce produit a été conçu et fabriqué pour assurer une utilisation en toute sécurité. CENDANT, TOUTE UTILISATION INCORRECTE PEUT CAUSER UNE ÉLECTROCUTION OU DÉCLENCHER UN INCENDIE. Pour éviter de contourner les dispositifs de sécurité incorporés à ce produit, veuillez respecter les règles de base suivantes pour son installation, utilisation et entretien.

## 1. Lire les instructions

Avant d'utiliser l'appareil, veuillez lire les instructions de sécurité et d'emploi.

## 2. Conservez les instructions

Les instructions de sécurité et d'emploi doivent être soigneusement conservées pour référence ultérieure.

## 3. Respectez les avertissements

Tous les avertissements apposés sur l'appareil ou notés dans le mode d'emploi doivent être respectés.

## 4. Suivre les instructions

Toutes les instructions de fonctionnement et d'emploi doivent être scrupuleusement suivies.

## 5. Nettoyage

Débranchez la prise secteur de l'appareil avant de le nettoyer. N'utilisez pas de liquides ou aérosols de nettoyage. Utilisez uniquement un chiffon humide pour nettoyer l'appareil.

## 6. Options

N'utilisez pas d'option non conseillée par le fabricant de l'appareil qui pourrait présenter le moindre risque.

## 7. Eau et humidité

N'utilisez pas cet appareil près d'un point d'eau, —à proximité d'une baignoire, d'un lavabo, d'un évier ou dans un sous-sol humide par exemple.

## 8. Accessoires

Ne déposez pas l'appareil sur un support instable. L'appareil risque de tomber et de causer des blessures graves à un enfant ou un adulte et d'être sérieusement endommagé. Utilisez uniquement les types de support conseillés par le fabricant ou vendus avec l'appareil. La fixation de l'appareil à un accessoire doit être conforme aux instructions du fabricant et doit être réalisée au moyen des pièces conseillées par le fabricant.

## 9. Transport

L'ensemble appareil et chariot doit être manoeuvré avec soin. Tout arrêt brutal, effort excessif ou inégalité du sol risque d'entraîner le renversement du chariot et la chute de l'appareil.



## 10. Ventilation

Les orifices et découpes pratiqués sur le coffret sont destinés à assurer la ventilation de l'appareil afin d'obtenir un fonctionnement fiable et d'éviter les surchauffes. Ces ouvertures ne doivent pas être obstruées en plaçant par exemple l'appareil sur un lit, un canapé, un tapis et toute autre surface similaire. L'appareil ne doit pas être installé dans un meuble, bibliothèque ou étagères si la ventilation adéquate ne peut être assurée et les instructions du fabricant respectées.

## 11. Sources d'alimentation

Cet appareil ne doit être alimenté qu'à partir du type de source indiqué sur la plaquette signalétique. Au moindre doute concernant le type de source disponible, contactez le revendeur de l'appareil ou la compagnie d'électricité. Dans le cas d'appareils fonctionnant sur pile ou autre source que le secteur, reportez-vous au mode d'emploi.

## 12. Mise à la terre et polarisation

Ce produit est équipé d'un des types de prise suivant. Si la prise mâle du câble d'alimentation ne correspond pas à celle du secteur, contactez un électricien pour la remplacer.

N'utilisez pas la prise sans la sécurité supplémentaire offerte par ce type de prise.

- Type de prise à deux fils (secteur).
- Type de prise à trois fils (secteur) avec une borne de mise à la masse.  
Cette dernière ne s'enfiche que dans une prise du secteur adéquate.

## 13. Protection du câble d'alimentation

Faites passer le câble d'alimentation de façon à ce qu'il ne puisse pas être abîmé, piétiné, écrasé par un meuble ou tout objet lourd; examinez soigneusement le cheminement du câble d'alimentation entre la prise du secteur et l'entrée de l'appareil.

## 14. Orage

Par mesure de protection complémentaire, débranchez le câble d'alimentation de la prise du secteur murale dès que survient un orage ou encore lorsque l'appareil ne va pas être utilisé pendant une longue période. Ainsi, l'appareil ne sera pas exposé à une surtension éventuelle du secteur due à la foudre.

## 15. Surcharge

Évitez de surcharger les prises du secteur murales ou intégrées ainsi que les rallonges car cela risque de provoquer un incendie ou une électrocution.

## 16. Introduction d'objets étrangers ou de liquide

N'essayez pas d'introduire des objets dans les ouvertures de l'appareil car ceux-ci risquent d'entrer en contact avec les composants soumis à des hautes tensions et provoquer un incendie ou une électrocution. Éviter d'asperger ou de renverser le moindre liquide sur l'appareil.

## 17. Réparation

Ne tentez aucune réparation de cet appareil par vous-même car l'ouverture ou le retrait du boîtier expose des composants soumis à des hautes tensions et présentent des risques importants d'électrocution. S'adresser à un technicien qualifié pour toute réparation.

## 18. Dégâts entraînant une réparation

Dans les cas suivants, débranchez le câble d'alimentation et faites vérifier ou réparer l'appareil par du personnel qualifié :

- Le câble d'alimentation ou sa fiche est endommagé.
- Un liquide a été renversé sur l'appareil ou un objet étranger a été introduit dans l'appareil.
- L'appareil a été exposé à la pluie ou à l'eau.
- L'appareil ne fonctionne pas normalement bien que les instructions du mode d'emploi aient été respectées. N'utilisez pas d'autres commandes que celles mentionnées dans ce document car toute action risque d'endommager l'appareil et d'entraîner, le plus souvent, l'intervention coûteuse d'un technicien qualifié afin de rétablir les conditions normales de fonctionnement.
- L'appareil est tombé ou a été endommagé d'une manière ou d'une autre.
- Les performances de l'appareil se sont nettement dégradées et un entretien semble nécessaire.

## 19. Pièces de rechange

Si une pièce doit être remplacée, assurez-vous auprès du service de réparation que le remplacement sera effectué avec une pièce prescrite par le fabricant ou ayant des caractéristiques identiques. Des pièces de rechange non autorisées pourraient causer un incendie, une électrocution ou d'autres dangers.

## 20. Contrôle de sécurité

À la fin de toute intervention d'entretien ou de réparation, demandez au technicien d'effectuer les vérifications de sécurité pour déterminer si le produit est en état de fonctionnement correct.

## 21. Montage mural ou au plafond

Ce produit doit être monté sur un mur ou au plafond uniquement de la manière recommandée par le fabricant.

## 22. Chaleur

Cet appareil doit être placé loin des sources de chaleur telles que les radiateurs, accumulateurs de chaleur, poêles et autres appareils produisant de la chaleur (y compris les amplificateurs).

## Assurez-vous de lire les mesures de sécurité suivantes lors de la mise en route de votre projecteur.

### Mise en garde concernant l'ensemble lampe

- Prenez les précautions nécessaires en raison des risques potentiels présentés par les particules de verre en cas de rupture de la lampe. En cas de rupture, contactez votre revendeur de projecteur Sharp autorisé ou le service après-vente le plus proche pour effectuer son remplacement. Voir section "Remplacement de la lampe" page 96.

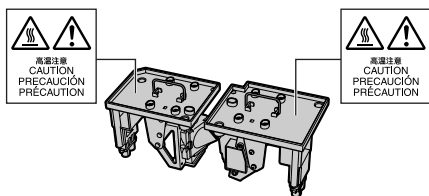

### Précautions concernant la mise en route du projecteur

- Pour réduire l'entretien au minimum et maintenir une haute qualité d'image, SHARP recommande que ce projecteur soit installé dans un endroit à l'abri de l'humidité, de la poussière et de la fumée de cigarette. Lorsque le projecteur est exposé à ces éléments, les orifices et l'objectif doivent être nettoyés plus souvent. Tant que le projecteur est nettoyé régulièrement, son utilisation dans cet environnement ne réduira pas sa durée de fonctionnement. Le nettoyage interne doit être effectué uniquement par votre revendeur de projecteur Sharp autorisé ou le service après-vente le plus proche.

### N'installez pas le projecteur dans les endroits exposés au soleil ou à un fort éclairage.

- Positionnez l'écran de façon à ce qu'il ne soit pas exposé directement au soleil ou à l'éclairage de la pièce. Toute lumière directe sur l'écran délave les couleurs et rend le visionnage difficile. Fermez les rideaux et diminuez l'éclairage lorsque vous installez l'écran dans une pièce ensoleillée ou très éclairée.

### Le projecteur peut sans risques être incliné à un angle maximum de 9 degrés.

- Le placement doit être de 9 degrés par rapport à l'horizontale. Si vous avez une application exigeant un angle d'inclinaison excédant 9 degrés, veuillez vous adresser à votre point de vente Sharp local.

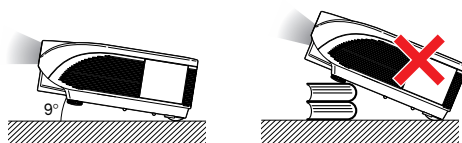

### Lorsque vous utilisez le projecteur en haute altitude comme à la montagne (à une altitude de 1.500 mètres environ (4.900 pieds) ou plus)

- Lorsque vous utilisez le projecteur en haute altitude où l'air est raréfié, réglez "Mode Ventilation" sur "Élevé". Omettre de procéder à ce réglage peut avoir une incidence sur la longévité du système optique.

### Avertissement à propos de la mise en place du projecteur en hauteur

- Lors de la mise en place du projecteur en hauteur, veillez à l'immobiliser avec soin pour éviter des blessures corporelles dues à la chute du projecteur.

### N'installez pas le projecteur dans les endroits où il pourrait être soumis à des chocs ou à des vibrations.

- Prenez garde à ne pas cogner ou endommager la lentille de l'objectif.

### Reposez vos yeux de temps en temps.

- Le visionnage continu de l'écran pendant des heures fatigue les yeux. Assurez-vous de reposer vos yeux.

### Évitez les endroits où règnent des conditions de température extrêmes.

- La température de fonctionnement du projecteur doit être comprise entre 41°F et 104°F (+5°C et +40°C).
- La température de stockage du projecteur doit être comprise entre -4°F et 140°F (-20°C et +60°C).

### N'obstruez pas les orifices d'arrivée d'air ou d'évacuation.

- Laissez un espace d'au moins 11 <sup>13</sup>/<sub>16</sub>" (30 cm) entre l'orifice d'évacuation d'air et le mur ou l'obstacle le plus proche.
- Assurez-vous que les arrivées ou les évacuations d'air ne sont pas obstrués.
- Si le ventilateur de refroidissement est obstrué, un circuit de protection mettra automatiquement le projecteur en mode veille. Cela n'est pas un signe de dysfonctionnement. (Voir pages 94 et 95.) Débranchez le câble d'alimentation au niveau de la prise du secteur murale et attendez au moins 10 minutes. Placez le projecteur dans un endroit où les orifices d'arrivée d'air ou d'évacuation ne sont pas obstrués, puis rebranchez le câble d'alimentation et mettez le projecteur en marche. Cette opération remettra le projecteur en état normal de fonctionnement.

### Précautions concernant l'utilisation du projecteur

- Lorsque vous utilisez le projecteur, prenez garde de ne pas le soumettre à des chocs et / ou à des vibrations, cela risquerait de l'endommager. Faites extrêmement attention à l'objectif. Si vous ne comptez pas vous servir du projecteur avant longtemps, veillez à débrancher le câble d'alimentation de la prise du secteur murale ainsi que tout autre câble de raccordement.
- N'utilisez pas le projecteur en le tenant par l'objectif.
- Lorsque vous rangez le projecteur, veillez à attacher le capuchon d'objectif au projecteur. (Voir page 13.)
- Ne laissez pas la mallette de rangement ou le projecteur au soleil ou près de sources de chaleur. La mallette de rangement ou le projecteur risque de changer de couleur ou de se déformer.

### Autres équipements connectés

- Lors du raccordement au projecteur d'un ordinateur ou de tout autre équipement audiovisuel, veuillez faire les raccordement APRES avoir débranché le câble d'alimentation du projecteur de la prise d'alimentation secteur et après avoir éteint l'équipement à connecter.
- Veuillez lire les modes d'emploi du projecteur et des équipements à connecter avant de procéder au raccordement.

### Utilisation du projecteur dans d'autres pays

- La tension et la forme de la prise du secteur peuvent varier suivant la région ou le pays où vous souhaitez utiliser le projecteur. Quand le projecteur est utilisé dans un autre pays, assurez-vous d'utiliser le câble d'alimentation approprié.

### Fonction de surveillance de la température

- Si le projecteur commence à surchauffer à cause de problèmes d'installation ou d'obstruction des ouies de ventilation, "X" et "TEMP." se mettent à s'allumer dans le coin inférieur gauche de l'image. Si la température continue d'augmenter, la lampe s'éteindra, le voyant d'alarme de température élevée situé sur le projecteur se mettra à clignoter et après une période de refroidissement de 90 secondes, le projecteur passera en mode veille. Reportez-vous à la section "Indicateurs d'entretien", page 94 pour plus de détails.



#### Info

- Le ventilateur de refroidissement régule la température intérieure du projecteur et son fonctionnement est contrôlé automatiquement. Le bruit du ventilateur peut changer en cours de projection à cause de la modification de sa vitesse. Cela n'est pas un signe de dysfonctionnement.
- Même si vous débranchez le câble d'alimentation après la projection, le ventilateur de refroidissement continue de tourner un certain temps. Avant de placer le projecteur dans la mallette de rangement, assurez-vous que le ventilateur de refroidissement s'est arrêté.

### Installation d'objectif en option

- Veillez à faire installer les objectifs en option par le personnel de service.

## Accessoires fournis



Télécommande  
9NK5041808700



Deux piles R-6  
(Format "AA", UM/SUM-3, HP-7 ou  
similaire)

### Câble d'alimentation\*

(1)

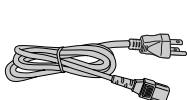

Pour les U.S.A., le  
Canada, etc.  
(6' (1,8 m))  
9NK3090204900

(2)

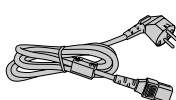

Pour l'Europe, à  
l'exception du R.U.  
(6' (1,8 m))  
9NK3090152700

(3)

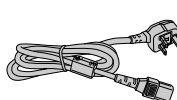

Pour le R.U., Hong-  
Kong et Singapour  
(6' (1,8 m))  
9NK3090152900

(4)

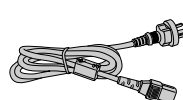

Pour l'Australie, la  
Nouvelle-Zélande et  
l'Océanie  
(6' (1,8 m))  
9NK3090152600

\* Utilisez le câble d'alimentation qui correspond aux prises secteur murales de votre pays.

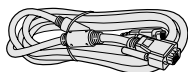

Câble RVB  
(10' (3,0 m))  
9NK3080431000

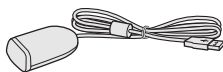

Récepteur de souris de  
télécommande  
(5'3" (1,6 m))  
9NK3790197000

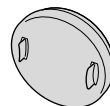

Capuchon d'objectif zoom standard  
(Fourni uniquement avec  
XG-PH70X)  
9NK3797200400

CD-ROM  
Mode d'emploi du projecteur et  
référence technique  
9NK3534022800

Mode d'emploi  
(ce manuel)  
9NK5010057700

## Accessoires en option

### ■ Câble

Câble à 3 RCA vers D-sub à 15 broches (10' (3,0 m)) AN-C3CP2

### ■ Lampe

Ensemble lampe 1 AN-PH7LP1  
Ensemble lampe 2 AN-PH7LP2

### Remarque

• Certains accessoires en option peuvent ne pas être disponibles en fonction de la région. Veuillez vérifier chez votre revendeur de projecteur Sharp autorisé ou le service après-vente le plus proche.

## Objectifs en option

■ Objectif	Distance de projection pour une taille d'écran de 100"	
Objectif grand angle fixe ( $\times 0,8$ )	AN-PH10EX	5'4" (1,6 m)
Objectif grand angle-zoom ( $\times 1,5 - 1,8$ )	AN-PH20EZ	10' - 12' (3,0 m - 3,7 m)
Objectif zoom standard ( $\times 1,8 - 2,2$ ) (attaché au XG-PH70X)	AN-PH31EZ	12' - 14'8" (3,7 m - 4,5 m)
Téléobjectif-zoom ( $\times 2,25 - 3,00$ )	AN-PH40EZ	15' - 20' (4,6 m - 6,1 m)
Téléobjectif-zoom ( $\times 3,0 - 4,5$ )	AN-PH50EZ	20' - 30' (6,1 m - 9,1 m)
Téléobjectif-zoom ( $\times 4,5 - 7,0$ )	AN-PH60EZ	30' - 46'8" (9,1 m - 14,2 m)

**Aucun objectif n'est attaché au XG-PH70X-N. L'objectif standard est attaché au XG-PH70X. Les objectifs en option de Sharp sont également disponibles pour une application spécialisée. Veuillez consulter votre revendeur de projecteur Sharp autorisé le plus proche pour plus de détails concernant ces objectifs. (Lorsque vous utilisez un objectif, reportez-vous à son mode d'emploi). En outre, veillez à faire installer les objectifs en option par le personnel de service.**

## Distance de projection

Le dessin ci-dessous correspond à un écran de 254 cm (100 pouces) en mode normal 4:3.

### Écran

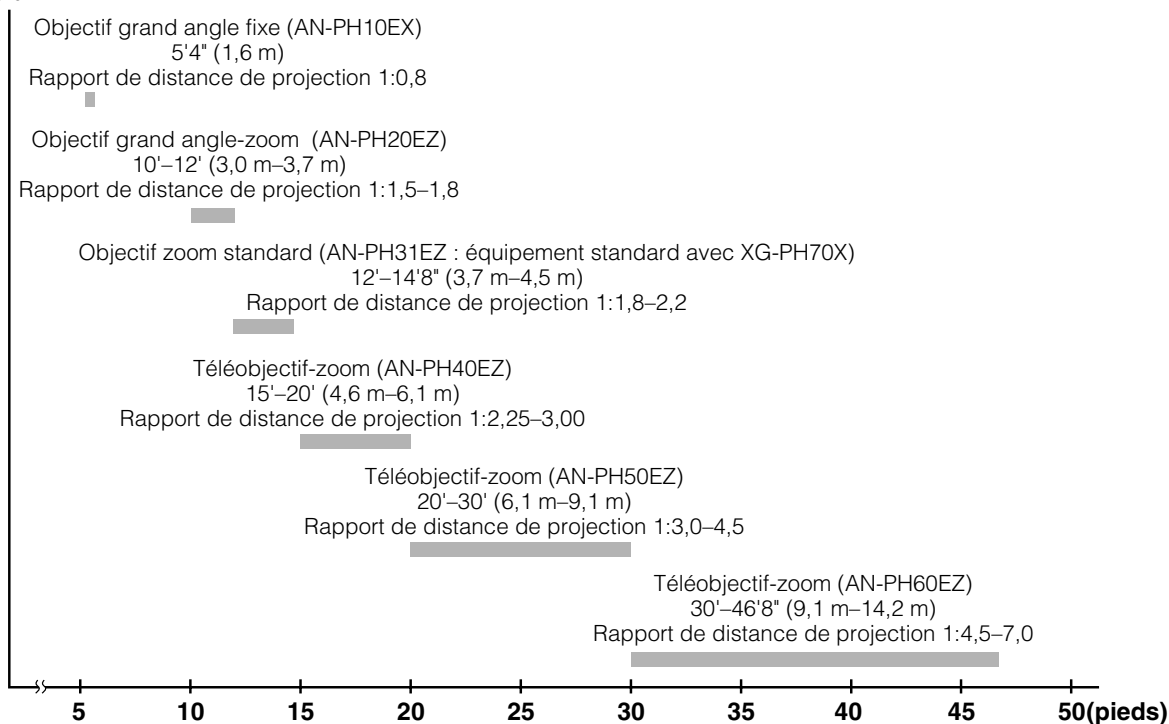

# Nomenclature et fonctions

Les chiffres indiqués en **■** renvoient aux pages de ce mode d'emploi où le point particulier est expliqué.

## Projecteur

### Vue de dessus

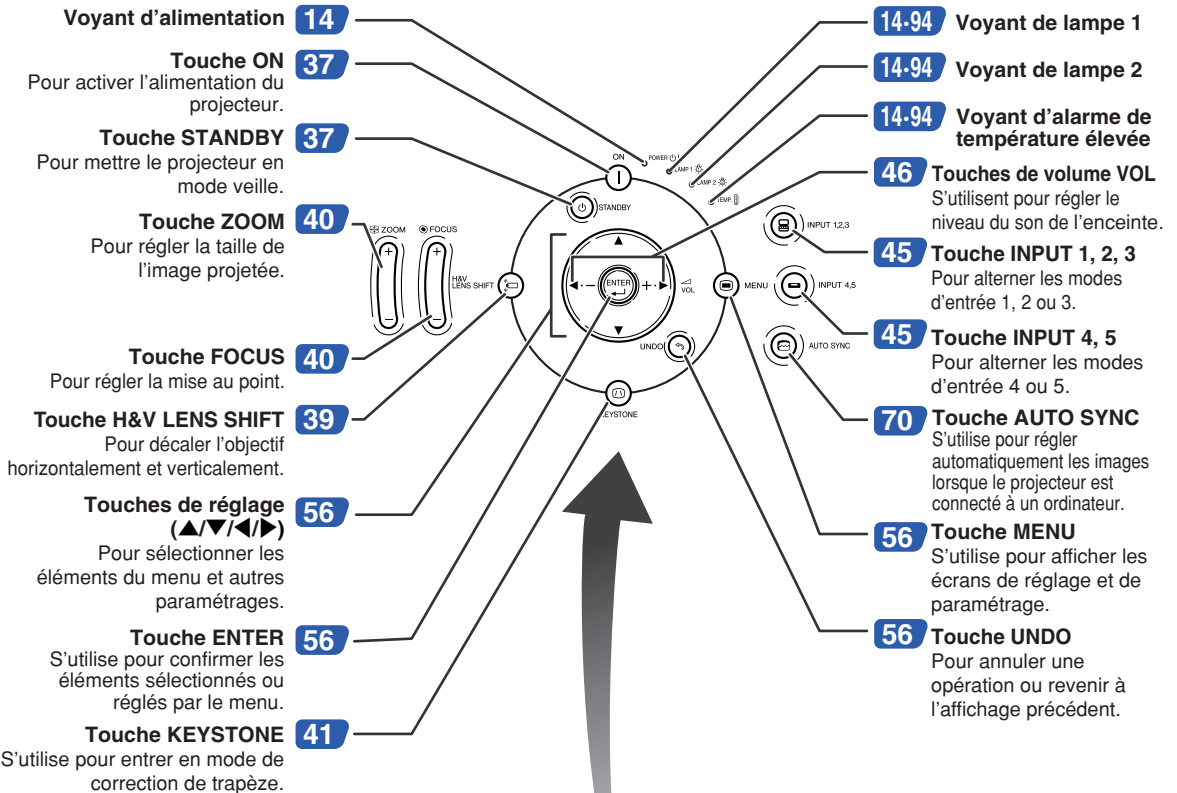

### Vue avant

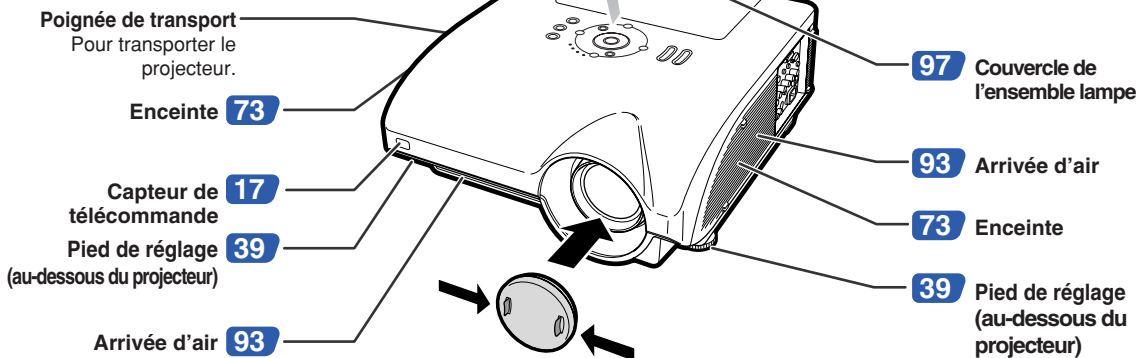

- **Mettre en place le capuchon d'objectif**  
Pousser le capuchon d'objectif jusqu'à ce qu'il fasse entendre un clic.
- **Ôter le capuchon d'objectif**  
Tirer le capuchon d'objectif vers l'extérieur.

## A propos des voyants du projecteur

### Voyant d'alimentation

Allumé en rouge ... Normal (Veille)  
Allumé en vert ... Normal (Sous tension)  
Clignote en rouge ... Le capot d'arrivée  
d'air est ouvert. (Voir page 93).

### Voyants de lampe 1, 2

Allumé en vert ... Normal  
Clignote en vert ... La lampe est en préchauffage.  
Allumé en rouge ... La lampe a été anormalement éteinte ou a  
besoin d'être changée. (Voir pages 94 et 95.)

### Voyant d'alarme de température élevée

Désactivé ... Normal  
Clignote / est allumé en rouge ... La température interne est anormalement  
élevée. (Voir pages 94 et 95.)

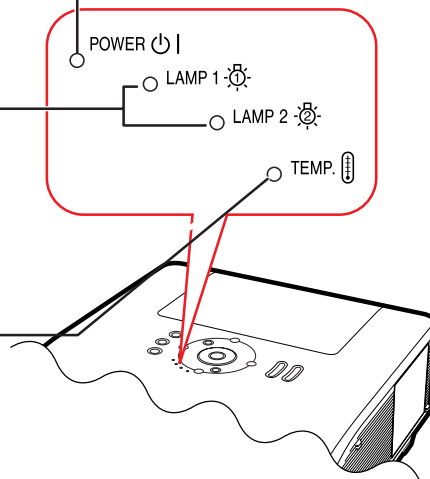



Les chiffres indiqués en  renvoient aux pages de ce mode d'emploi où le point particulier est expliqué.

## Projecteur (Vue latérale)

### Bornes

Reportez-vous à “Bornes d’entrée/sortie (INPUT/OUTPUT) et équipement principal pouvant être connecté” à la page 24.

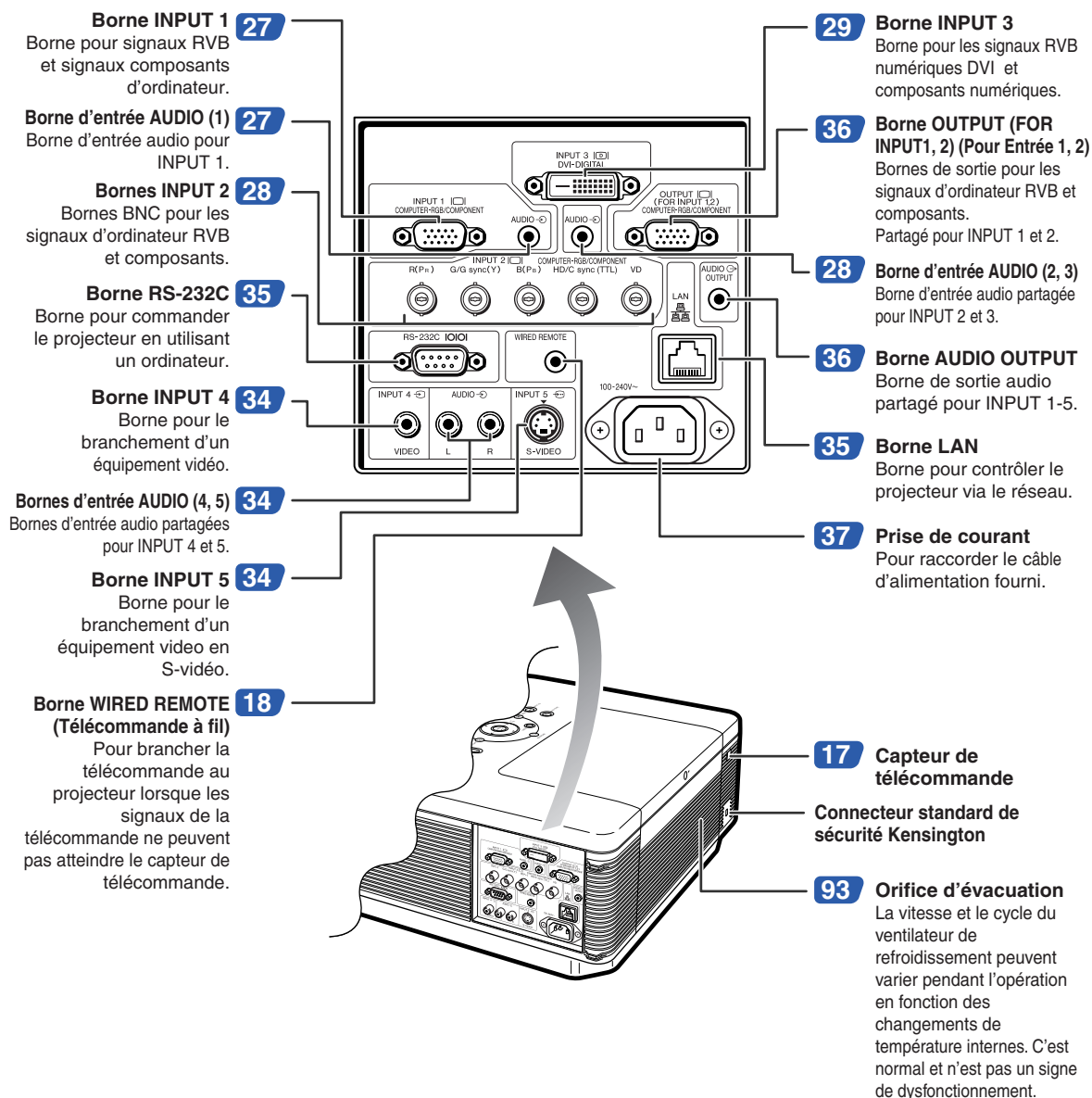

### Utilisation du verrouillage Kensington

- Ce projecteur est équipé d'un connecteur standard de sécurité Kensington pour une utilisation avec un système de sécurité MicroSaver Kensington. Reportez-vous aux informations fournies avec le système pour les instructions d'utilisation du système de verrouillage du projecteur.

Les chiffres indiqués en  renvoient aux pages de ce mode d'emploi où le point particulier est expliqué.

## Télécommande

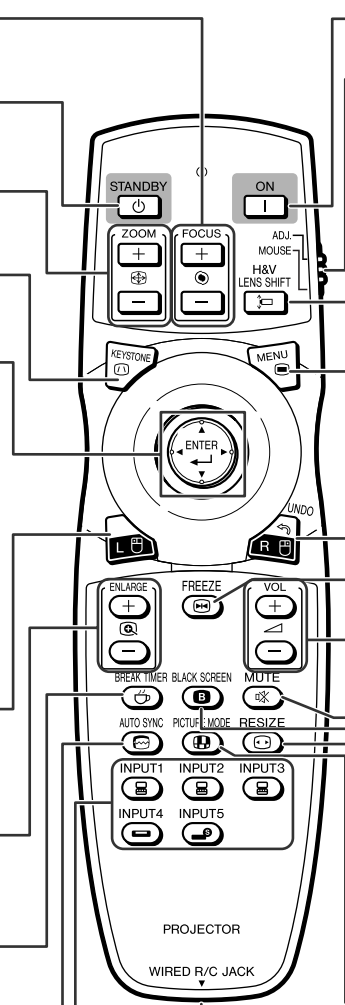

**Touches FOCUS** 40  
Pour effectuer la mise au point de l'image projetée.

**Touche STANDBY** 37  
Pour mettre le projecteur en mode veille.

**Touches ZOOM** 40  
Pour régler la taille de l'image projetée.

**Touche KEYSTONE** 41  
S'utilise pour entrer en mode de correction trapèze.

**Touche Souris/Réglage** 19-56  
(▲/▼/◀/▶)  

- Pour déplacer le curseur de l'ordinateur lorsque le bouton ADJ./MOUSE (Réglage/Souris) se trouve en position MOUSE (Souris).
- Pour sélectionner des éléments de menu lorsque le bouton ADJ./MOUSE (Réglage/Souris) se trouve en position ADJ. (Réglage).

**Touche ENTER**  
S'utilise pour confirmer les éléments sélectionnés ou réglés par le menu.

**Touche L-clic** 19  
Pour effectuer un clic gauche lorsque le bouton ADJ./MOUSE (Réglage/Souris) se trouve en position MOUSE (Souris).

**Touches ENLARGE** 46  
(Agrandissement/Réduction)  
S'utilise pour agrandir/réduire une partie de l'image.

**Touche BREAK TIMER** 50  
Pour définir l'heure d'interruption.

**Touche AUTO SYNC** 70  
S'utilise pour régler automatiquement les images lorsque le projecteur est connecté à un ordinateur.

**Touches INPUT 1, 2, 3, 4 et 5** 45  
Pour basculer sur les modes d'entrée respectifs.

**Touche ON** 37  
Pour activer l'alimentation du

**Bouton ADJ./MOUSE (Réglage/Souris)** 18  
Pour commuter les modes de télécommande.

**Touche H&V LENS SHIFT** 39  
Pour décaler l'objectif horizontalement et verticalement.

**Touche MENU** 56  
S'utilise pour afficher les écrans de réglage et de paramétrage.

**Touche R-clic/UNDO** 19-56  

- Pour effectuer un clic-droit lorsque le bouton ADJ./MOUSE (Réglage/Souris) se trouve en position MOUSE (Souris).
- Pour annuler une opération et retourner à l'affichage précédent lorsque le bouton ADJ./MOUSE (Réglage/Souris) se trouve en position ADJ. (Réglage).

**Touche FREEZE** 47  
S'utilise pour geler les images.

**Touches de volume VOL** 46  
S'utilisent pour régler le niveau du son de l'enceinte.

**Touche MUTE** 46  
Pour couper provisoirement le son.

**Touche BLACK SCREEN** 50  
Pour afficher temporairement l'écran noir.

**Touche RESIZE** 48  
S'utilise pour changer le format de l'écran.

**Touche PICTURE MODE** 47  
Pour changer de mode d'image.

**WIRED R/C JACK (Fiche de télécommande à fil)** 18  
Pour brancher la télécommande au projecteur lorsque les signaux de la télécommande ne peuvent pas atteindre le capteur de télécommande.

### Remarque

- Toutes les touches de la télécommande, à l'exception de la touche Souris/Réglage et du bouton ADJ./MOUSE (Réglage/Souris), sont réalisées dans un matériau phosphorescent visible dans l'obscurité. La lumière phosphorescente s'affaiblit au fil du temps. Exposer les touches à la lumière rechargera la lumière phosphorescente.

## Portée de la télécommande

La télécommande peut être utilisée pour commander le projecteur dans les distances indiquées sur l'illustration.

### Remarque

- Le signal de la télécommande peut être réfléchi sur l'écran pour une utilisation plus simple. Cependant, la distance réelle du signal peut être différente suivant le matériau de l'écran.

### Utilisation de la télécommande :

- Veillez à ne pas la lâcher, ni l'exposer à l'humidité et à une température élevée.
- La télécommande peut ne pas fonctionner correctement si elle est exposée à la lumière d'une lampe fluorescente. Dans ce cas, éloignez le projecteur de la lampe fluorescente.

## Insertion des piles

**1** Poussez la languette et ouvrez le couvercle de pile en le soulevant dans le sens indiqué par la flèche.

**2** Placez les piles fournies.

- Lors de l'insertion des piles, respectez les polarités indiquées par les repères  $\oplus$  et  $\ominus$  à l'intérieur du compartiment des piles.

**3** Insérez les languettes à l'extrémité du couvercle de pile dans leurs fentes et poussez le couvercle en position.

### Vue avant

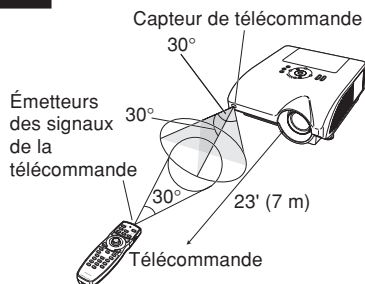

### Vue arrière

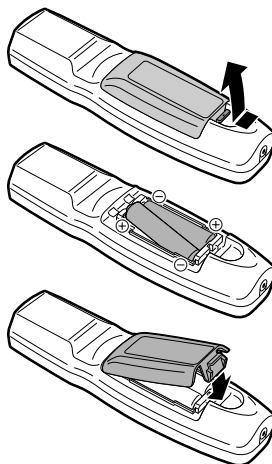
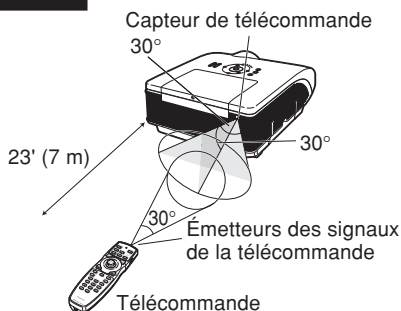

Une utilisation incorrecte des piles peut causer leur fuite ou même leur explosion. Veuillez suivre les précautions ci-dessous.

### ⚠ Attention

- Danger d'explosion si la pile est remplacée incorrectement. Ne remplacez qu'avec une pile de même type ou de type équivalent.
- Lors de l'insertion des piles, vérifiez que leurs polarités correspondent à celles indiquées par les repères  $\oplus$  et  $\ominus$  à l'intérieur du compartiment des piles.
- Chaque type de piles possède des caractéristiques particulières, ne mélangez donc pas des types différents de piles.
- Ne mélangez pas piles neuves et piles usagées. Cela risque de raccourcir la durée de vie des nouvelles piles ou de provoquer des fuites sur les anciennes.
- Retirez les piles usagées de la télécommande car celles-ci risquent de fuir en les laissant dedans. Le liquide des piles est dangereux pour la peau, en cas de fuite, essuyez-les et retirez-les à l'aide d'un chiffon.
- Les piles fournies avec ce projecteur risquent de s'épuiser après une courte période suivant la manière dont elles ont été entreposées. Remplacez-les par des neuves dès que possible.
- Retirez les piles de la télécommande si celle-ci ne va pas être utilisée pendant une longue période.
- Respectez les règlements (ordonnance) locaux lors de la mise au rebut des piles usagées.

### Utiliser la télécommande avec un câble de signal

Si la position du projecteur fait que les signaux de la télécommande ne peuvent être captés, raccordez la télécommande au projecteur avec un câble muni d'une mini-fiche de  $\varnothing 3,5$  mm de diamètre. Vous pouvez alors commander le projecteur avec la télécommande.

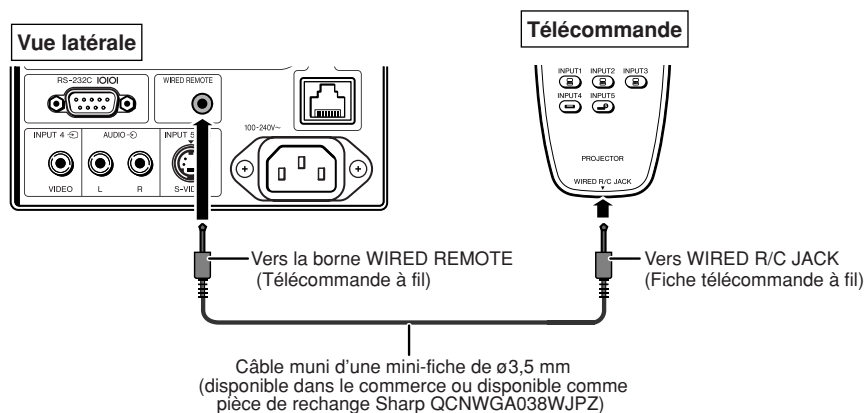

#### Remarque

- La fonction de télécommande sans fil n'est pas possible lorsque le câble muni d'une mini-fiche de  $\varnothing 3,5$  mm est connecté au projecteur. Pour pouvoir utiliser la fonction de télécommande sans fil, il faut au préalable débrancher le câble muni d'une mini-fiche de  $\varnothing 3,5$  mm du projecteur.

### Commuter le mode de télécommande

La télécommande possède deux fonctions. La première fonction est la commande du projecteur et la seconde est une souris sans fil d'ordinateur.

Faites glisser le bouton ADJ./MOUSE (Réglage/Souris) de la télécommande sur l'autre côté convenant à l'usage souhaité.

Commande du projecteur

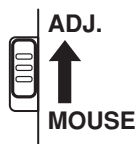

Souris sans fil d'ordinateur

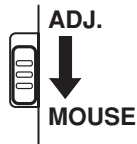

#### Info

- Lorsque vous utilisez la télécommande comme souris sans fil d'ordinateur, connectez le récepteur de souris de télécommande fourni à l'ordinateur. (Voir page 19.)

## Utilisation de la télécommande comme souris sans fil d'ordinateur

Lorsque vous connectez le récepteur de souris de télécommande (fourni) à l'ordinateur, vous pouvez utiliser la télécommande comme souris sans fil d'ordinateur.

**1** Connectez le récepteur de souris de télécommande fourni à la borne USB de l'ordinateur.





**2** Faites glisser le bouton ADJ./MOUSE (Réglage/Souris) de la télécommande sur la position MOUSE (Souris).

**3** Utilisez la fonction souris.  
 • Pointez la télécommande sur le récepteur de souris de télécommande.

■ Lors du déplacement du curseur  
Appuyez sur ▲/▼/◀/▶.

■ Comme le clic gauche  
Appuyez sur .

■ Comme le clic droit  
Appuyez sur .

■ Lorsque votre ordinateur ne supporte que les souris à un bouton (Macintosh® par exemple)  
Appuyez sur  ou . ( et  ont une fonction commune.)

### Remarque

- Cette fonction ne marche que sous les systèmes d'exploitation Microsoft® Windows® OS et Mac OS®. Cependant, cette fonction ne fonctionne pas avec les systèmes d'exploitation suivants qui ne supportent pas d'USB.
  - Les versions plus anciennes que Windows® 95.
  - Les versions plus anciennes que Windows® NT 4.0.
  - Les versions plus anciennes que Mac OS® 8.5.
- Confirmez que l'ordinateur reconnaît la connexion USB.
- Tant que la télécommande est branchée au projecteur avec un câble de signal, vous ne pouvez pas utiliser la fonction de souris sans fil d'ordinateur.

Accessoire  
fourni



Récepteur de souris  
de télécommande

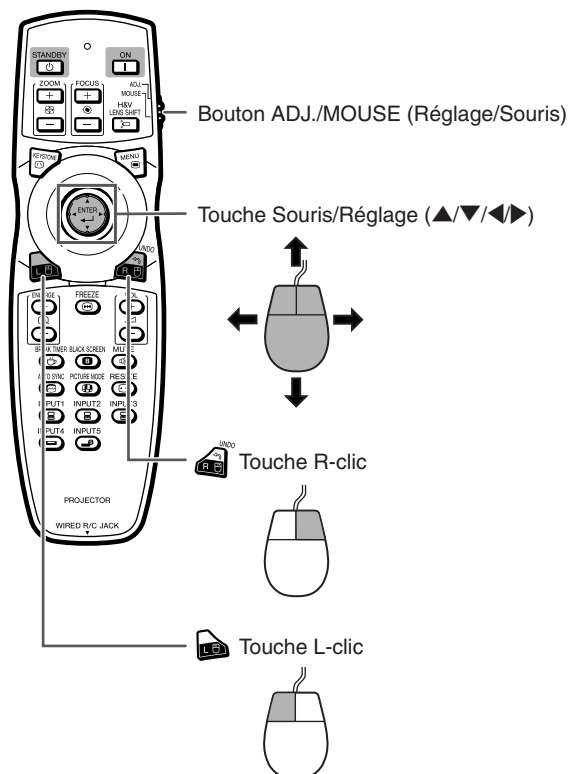
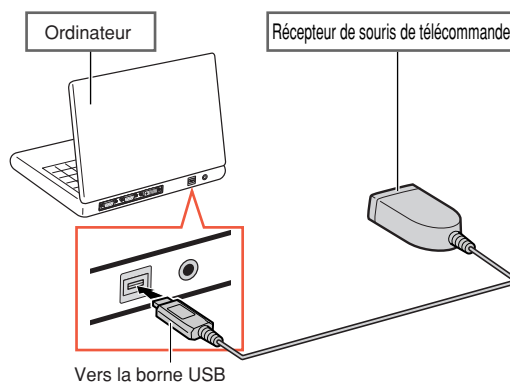

# Mise en route rapide

Cette section présente les opérations de base (projecteur raccordé à l'ordinateur). Pour de plus amples détails, voir la page mentionnée ci-dessous pour chaque étape.

## Installation et projection

Dans cette section, on explique par un exemple le raccordement du projecteur et de l'ordinateur.

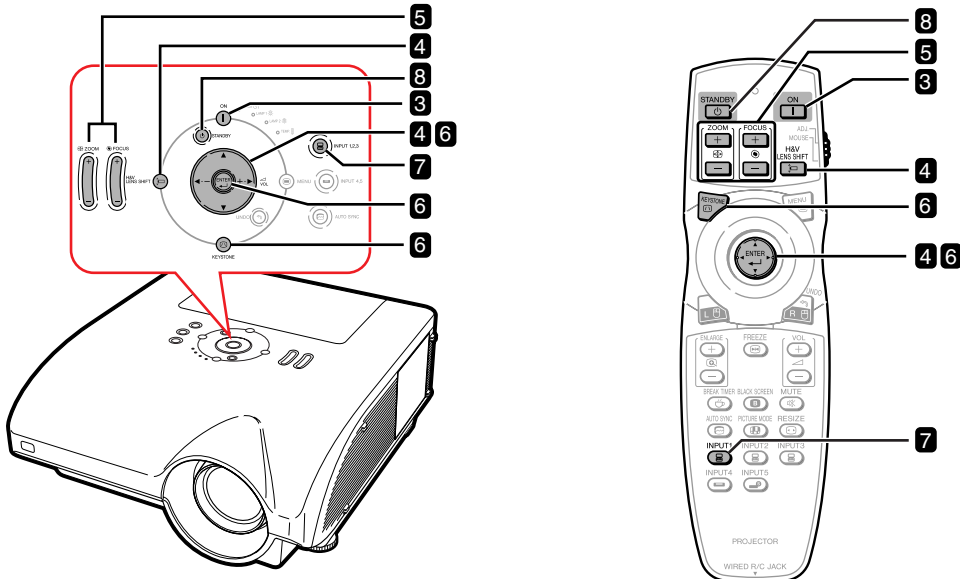

### 1. Placez le projecteur face à un écran

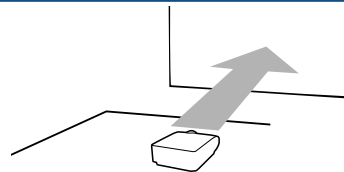

→ Page 22

### 2. Connectez le projecteur à l'ordinateur et branchez le câble d'alimentation dans la prise de courant du projecteur

Pour le raccordement d'un appareil autre que l'ordinateur, voir les pages 30–36.

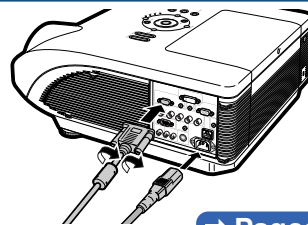

→ Pages 27–29, 37

### 3. Ôtez le capuchon d'objectif et allumez le projecteur

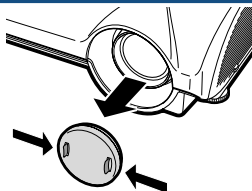

Appuyez sur  sur le projecteur ou sur  sur la télécommande.

→ Page 37

## 4. Réglez l'angle

Réglez l'angle du projecteur

- Décalez l'objectif horizontalement et verticalement.

- 1 Appuyez sur sur le projecteur ou sur sur la télécommande.
- 2 Appuyez sur , , ou sur le projecteur ou la télécommande.

- Réglez l'angle du projecteur en faisant tourner les pieds de réglage.

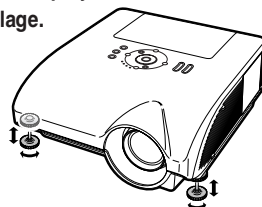

➔ Pages 38, 39

## 5. Ajustez la mise au point et le zoom

- 1 Appuyez sur sur le projecteur ou sur sur la télécommande pour régler la mise au point.
- 2 Appuyez sur sur le projecteur ou sur sur la télécommande pour régler le zoom.

➔ Page 40

## 6. Corriger la déformation de l'image à cause de l'angle de projection

- 1 Appuyez sur sur le projecteur ou sur sur la télécommande.
- 2 Appuyez sur sur le projecteur ou sur sur la télécommande.
- 3 Appuyez sur , , ou pour déplacer la position de la partie supérieure gauche de l'image.
- 4 Appuyez sur ou sur pour définir la position.
- 5 Répétez la même procédure avec les positions des parties supérieure droite, inférieure droite et inférieure gauche de l'image.
  - Lorsque la position de la partie inférieure gauche est définie, la correction est effectuée et l'affichage disparaît.

➔ Page 41

## 7. Sélectionnez le mode entrée

Appuyez sur sur le projecteur ou sur sur la télécommande pour sélectionner le mode "ENTRÉE 1".

▼ Affichage à l'écran (RVB)



- Lorsque l'on appuie sur sur le projecteur, le mode d'entrée change dans l'ordre : → → .

En appuyant sur sur le projecteur, on alterne entre "ENTRÉE 4" et "ENTRÉE 5".

- Lorsque vous utilisez la télécommande, appuyez sur / / / / pour commuter le mode d'entrée.

➔ Page 45

## 8. Coupez l'alimentation

Appuyez sur sur le projecteur ou sur sur la télécommande. Lorsque le message de confirmation est affiché, appuyez de nouveau sur ou sur .

▼ Affichage à l'écran



- Vous pouvez débrancher le cordon d'alimentation même si le projecteur est en marche.
- Même si vous débranchez le câble d'alimentation de la prise d'alimentation secteur, le ventilateur de refroidissement continue de tourner un certain temps.

➔ Page 37

# Mise en place du projecteur

## Mise en place du projecteur

Pour une qualité d'image optimale, placez le projecteur perpendiculairement à l'écran avec les pieds du projecteur sur une surface plane et horizontale. Ce qui éliminera le recours à la Correction Trapèze et permettra d'obtenir la meilleure qualité d'image possible.

### Remarque

- L'objectif du projecteur doit être centré sur le milieu de l'écran. Si l'axe horizontal passant par le centre de l'objectif n'est pas perpendiculaire à l'écran, l'image sera déformée et difficile à regarder.
- Afin d'obtenir une image optimale, positionnez l'écran de façon à ce qu'il ne soit pas exposé directement au soleil ou à l'éclairage de la pièce. Toute lumière directe sur l'écran délave les couleurs et rend le visionnage difficile. Fermez les rideaux et diminuez l'éclairage lorsque vous installez le projecteur dans une pièce ensoleillée ou très éclairée.

## Installation normale (Projection vers l'avant)

- Placez le projecteur à la distance requise de l'écran selon le format souhaité de l'image projetée. (Pour plus de détails, reportez-vous au "MANUEL DE CONFIGURATION" se trouvant sur le CD-ROM fourni).

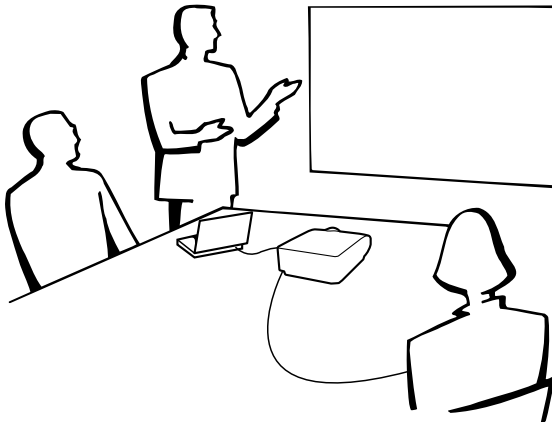

### Indication de la taille de l'image projetée et de la distance de projection

Pour plus de détails, reportez-vous au "MANUEL DE CONFIGURATION" se trouvant sur le CD-ROM fourni.

Exemple : Mode NORMAL (4:3) pour l'objectif zoom standard (AN-PH31EZ)

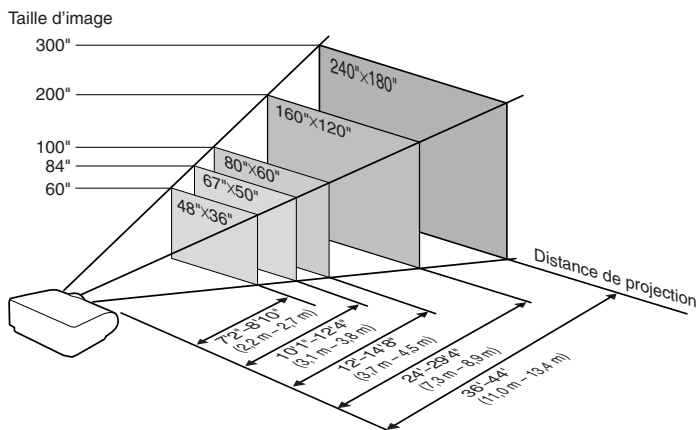



## Projection d'une image inversée

### Projection à l'arrière de l'écran

- Placez un écran translucide entre le projecteur et les spectateurs.
- Inversez l'image en réglant "Mode PRJ" sur "Arrière". (Voir page 84.)

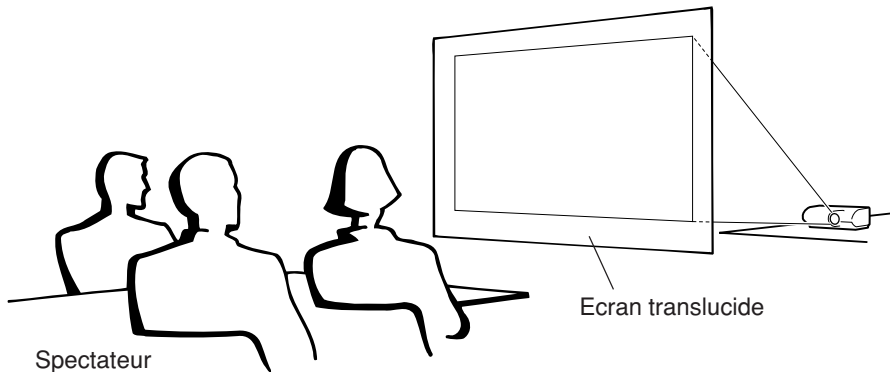

### Projection en utilisant un miroir

- Placez un miroir (ordinaire et plat) devant l'objectif.
- Lorsque l'écran translucide est placé entre le miroir et les spectateurs, mettez le réglage du menu "Mode PRJ" sur "Avant". (Voir page 84.)
- Lorsque le miroir est placé du côté des spectateurs, mettez le réglage du menu "Mode PRJ" sur "Arrière". (Voir page 84.)

#### Réglez sur "Avant"

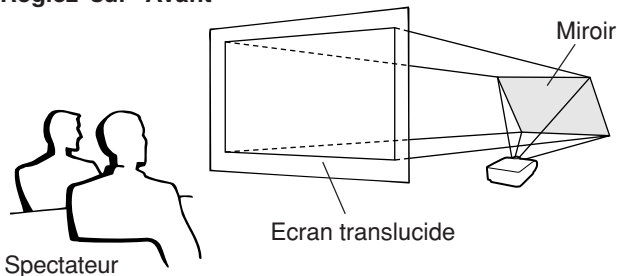

#### Réglez sur "Arrière"

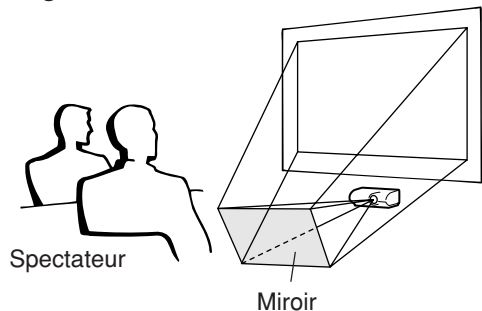

#### Info

- Lorsqu'un miroir est utilisé, assurez-vous de positionner le projecteur et le miroir soigneusement pour que la lumière ne brille pas vers les spectateurs.

### Montage au plafond

- Pour cette installation, il est recommandé d'utiliser le support de montage au plafond Sharp.  
Avant d'installer le projecteur, contactez votre revendeur de projecteur Sharp autorisé ou le service après-vente le plus proche pour vous procurer le support de montage au plafond recommandé (vendu séparément).
  - Support de montage au plafond AN-PHCM20, son tube d'extension AN-EP101AP (pour les États-Unis).
  - Support de montage au plafond AN-NV6T, son tube d'extension AN-TK201 et AN-TK202 (pour les pays autres que les États-Unis).
- Inversez l'image en réglant "Plaf+avant" dans "Mode PRJ". Voir page 84 pour l'utilisation de cette fonction.

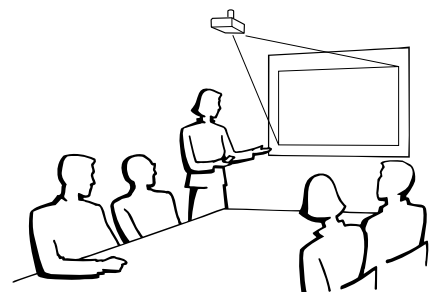



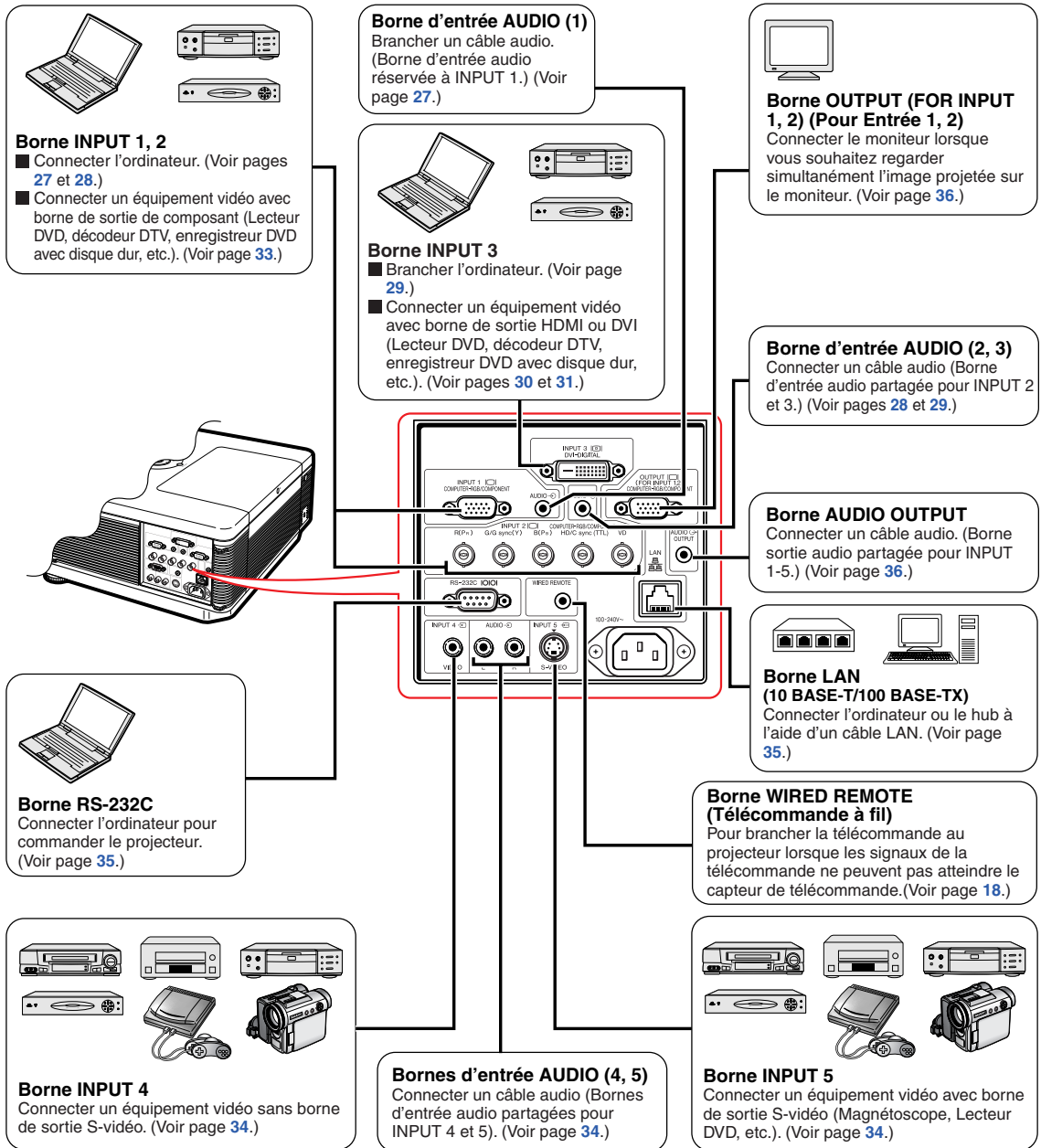



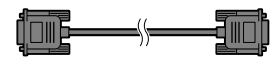

## Bornes d'entrée/sortie (INPUT/OUTPUT) et équipement principal pouvant être connecté

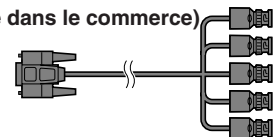
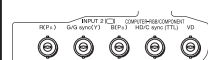
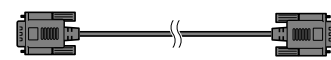
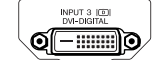
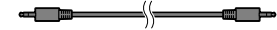

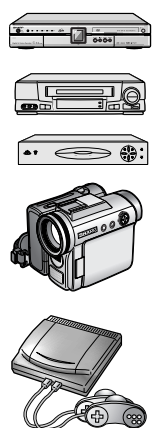
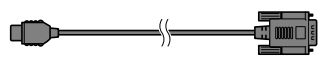

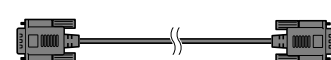
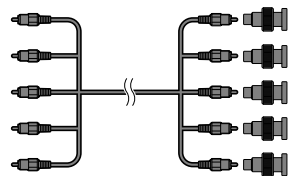
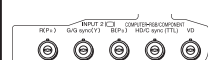
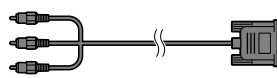
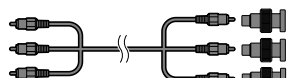





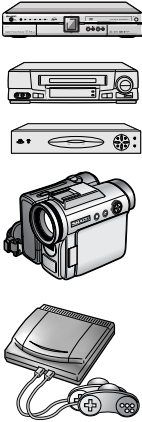
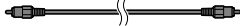

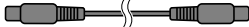
# Echantillon de câbles pour raccordement

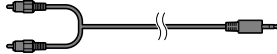
- Pour de plus amples détails sur le raccordement et les câbles, reportez-vous au mode d'emploi de l'équipement à raccorder.
- Vous pouvez avoir besoin d'autres câbles ou connecteurs que ceux mentionnés ci-dessous.

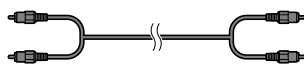
Équipement	Borne sur équipement connecté	Câble	Borne sur le projecteur
	Borne de sortie RVB	Câble RVB (fourni) 	INPUT 1 
		Câble à 5 fiches BNC et D-sub à 15 broches (disponible dans le commerce) 	INPUT 2 
	Borne de sortie vidéo numérique DVI	Câble numérique DVI (disponible dans le commerce) 	INPUT 3 
	Borne de sortie audio	Câble audio stéréo ou mono de diamètre 3,5 mm (disponible dans le commerce ou disponible comme pièce de rechange Sharp QCNWGA038WJPZ) 	AUDIO (pour INPUT 1)  AUDIO (pour INPUT 2, 3) 
	Borne de sortie HDMI	Câble DVI vers HDMI (disponible dans le commerce) 	INPUT 3 
	Borne de sortie vidéo numérique DVI	Câble numérique DVI (disponible dans le commerce) 	
	Borne de sortie RVB	Câble RVB RCA à 5 fiches (disponible dans le commerce) Adaptateurs BNC vers RCA (disponibles dans le commerce) 	INPUT 2 
		Borne de sortie vidéo composant	Câble à 3 RCA vers D-sub à 15 broches (en option: AN-C3CP2) 
	Adaptateurs BNC vers RCA (disponibles dans le commerce) Câble vidéo composant (disponible dans le commerce) 		INPUT 2 

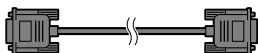
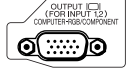
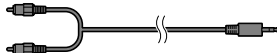
# Echantillon de câbles pour raccordement

Équipement	Borne sur équipement connecté	Câble	Borne sur le projecteur
<b>Équipement audiovisuel</b> 	<b>Borne de sortie vidéo</b>	<b>Câble vidéo (disponible dans le commerce)</b> 	<b>INPUT 4</b> 
	<b>Borne de sortie S-vidéo</b>	<b>Câble S-vidéo (disponible dans le commerce)</b> 	<b>INPUT 5</b> 
	<b>Borne de sortie audio</b>	<b>Câble audio à miniprise stéréo de diamètre 3,5 mm à RCA (disponible dans le commerce)</b> 	<b>AUDIO (pour INPUT 1)</b>  <b>AUDIO (pour INPUT 2, 3)</b> 
		<b>Câble audio RCA (disponible dans le commerce)</b> 	<b>AUDIO (pour INPUT 4, 5)</b> 
<b>Moniteur</b>	<b>Borne d'entrée RVB</b>	<b>Câble RVB (fourni ou disponible dans le commerce)</b> 	<b>OUTPUT</b> 
<b>Amplificateur</b>	<b>Borne d'entrée audio</b>	<b>Câble audio à miniprise stéréo de diamètre 3,5 mm à RCA (disponible dans le commerce)</b> 	<b>AUDIO OUTPUT</b> 

# Raccordement à un ordinateur

Avant d'effectuer le raccordement, assurez-vous de débrancher le câble d'alimentation du projecteur de la prise d'alimentation secteur et d'éteindre les composants à connecter. Une fois les connexions effectuées, mettez tout d'abord le projecteur en marche et ensuite les composants. Lors du raccordement d'un ordinateur, assurez-vous que ce soit le dernier composant mis en marche après avoir effectué toutes les connexions.

Veillez consulter les modes d'emploi de tous les composants à connecter avant d'effectuer leur raccordement.

## Remarque

- Consultez le "Tableau de compatibilité avec ordinateurs" page 100 pour la liste des signaux d'ordinateur compatibles avec le projecteur. L'utilisation du projecteur avec des signaux d'ordinateur autres que ceux de la liste risque de rendre certaines fonctions indisponibles.
- Le branchement d'ordinateurs autres que ceux de types recommandés peut endommager le projecteur, l'ordinateur ou les deux appareils.
- Un adaptateur Macintosh peut être nécessaire pour l'utilisation avec certains ordinateurs Macintosh. Veuillez vérifier auprès du revendeur Macintosh le plus proche.
- Selon l'ordinateur utilisé, une image peut ne pas être projetée à moins que le port de sortie externe de l'ordinateur ne soit activé. (Par exemple, lorsque vous utilisez un ordinateur portable SHARP, appuyez simultanément sur les touches "Fn" et "F5"). Reportez-vous aux instructions spécifiques dans le mode d'emploi de votre ordinateur pour activer son port de sortie externe.

## Branchement avec le câble RVB

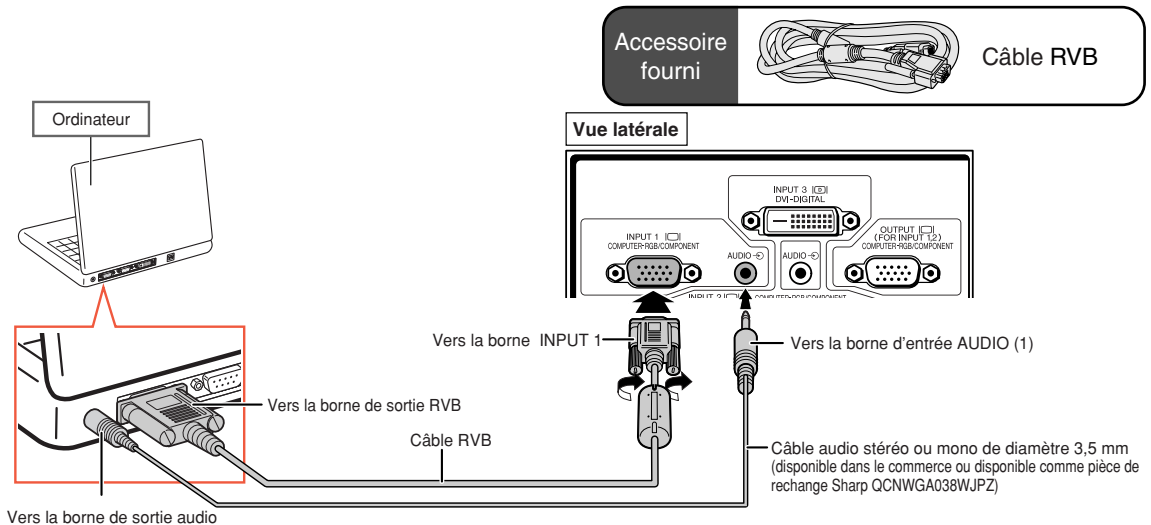

## Remarque

- Avec ce branchement, le projecteur n'est pas compatible avec les signaux "sync on green" (Synchronisation sur vert).
- Lors de l'utilisation du câble audio mono de diamètre 3,5 mm, le niveau du volume sera diminué de moitié par rapport à l'utilisation du câble audio stéréo de diamètre 3,5 mm.

## Branchement avec un câble à 5 fiches BNC et D-sub à 15 broches

Le projecteur utilise une entrée ordinateur BNC à 5 fiches pour éviter une détérioration de la qualité de l'image. Lors du branchement direct des bornes d'entrée du projecteur sur l'ordinateur, branchez les câbles R (P<sub>R</sub>), G/G sync (Y), B (P<sub>B</sub>), HD/C sync et VD du câble à 5 fiches BNC et D-sub à 15 broches (disponible dans le commerce) sur les bornes INPUT 2 du projecteur.

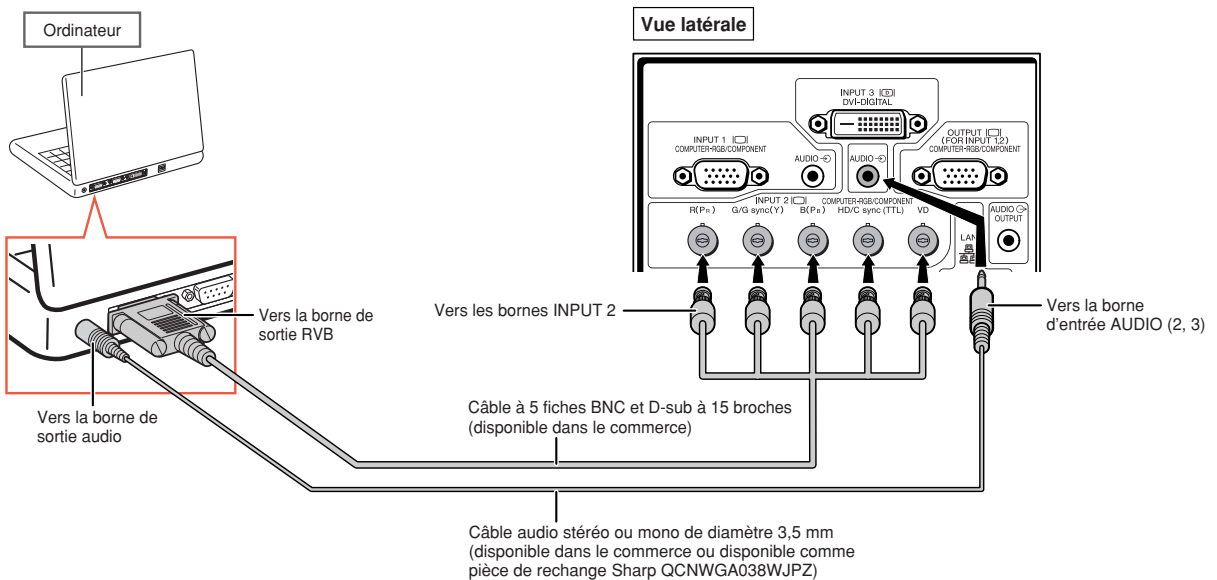

### Remarque

- Lors du branchement du projecteur à un ordinateur compatible autre qu'un PC (VGA/SVGA/XGA/SXGA/UXGA) ou un Macintosh (par exemple une station de travail), un câble séparé peut s'avérer nécessaire. Pour de plus amples informations, veuillez contacter votre revendeur.
- Lors de l'utilisation du câble audio mono de diamètre 3,5 mm, le niveau du volume sera diminué de moitié par rapport à l'utilisation du câble audio stéréo de diamètre 3,5 mm.
- La borne HD/C sync est seulement pour le signal TTL.

## Branchement avec un câble numérique DVI

Le projecteur utilise la borne d'entrée numérique DVI pour l'entrée directe de signaux vidéo numériques d'un ordinateur.

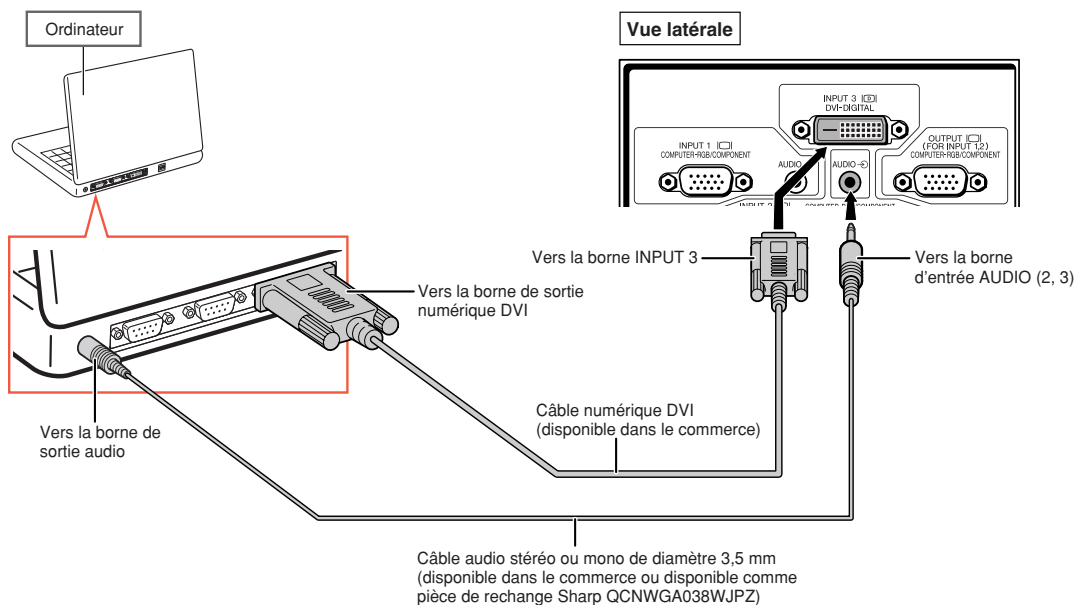

### Remarque

- Lorsque vous connectez le projecteur de cette manière, sélectionnez "RGB PC nu." comme "Type de signal" dans le menu "Image".
- Lors de l'utilisation du câble audio mono de diamètre 3,5 mm, le niveau du volume sera diminué de moitié par rapport à l'utilisation du câble audio stéréo de diamètre 3,5 mm.

# Raccordement à un équipement vidéo

Avant d'effectuer le branchement, assurez-vous que le câble d'alimentation du projecteur est débranché de la prise d'alimentation secteur, et que les appareils à brancher sont coupés. Après avoir effectué tous les raccordements, allumez le projecteur, puis les autres appareils. Le projecteur possède une borne numérique DVD, une borne ordinateur-RVB/composant, une borne S-vidéo et une borne vidéo pour l'entrée vidéo. Pour la procédure de branchement de l'équipement audiovisuel, reportez-vous aux illustrations reprises.

Si votre équipement audiovisuel possède une borne de sortie RVB ou une borne de sortie composant, utilisez les bornes ordinateur-RVB/composant (INPUT 1 ou 2) sur le projecteur pour le branchement vidéo.

## Branchement à un équipement vidéo qui possède une borne de sortie HDMI avec un câble DVI vers HDMI

Utilisez un câble DVI à HDMI, lorsque vous branchez un équipement vidéo HDMI, par exemple des lecteurs DVD, à la borne INPUT 3.

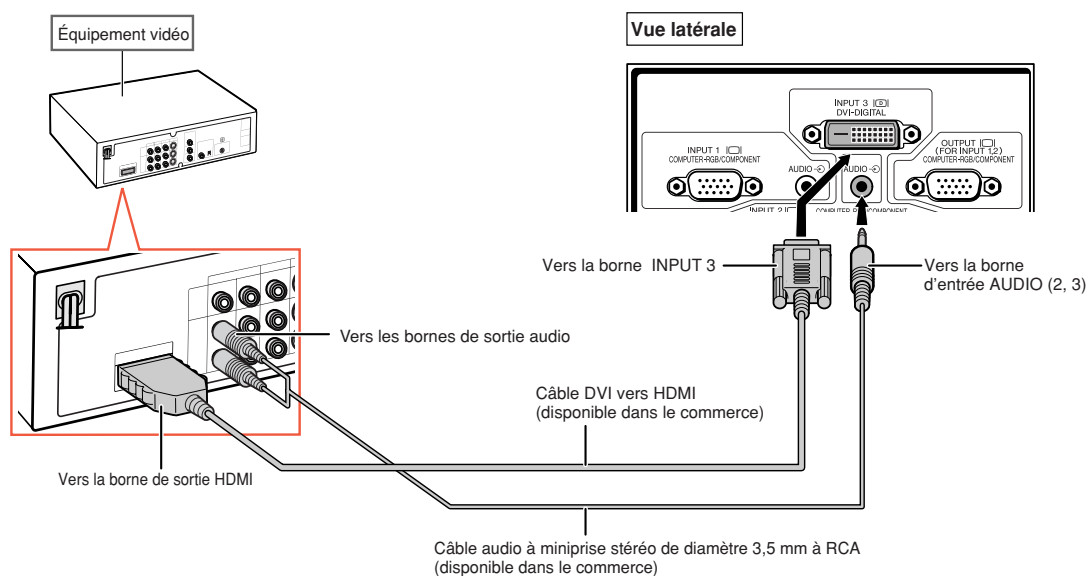

### Remarque

- Sélectionnez le type de signal d'entrée de l'équipement vidéo. Voir page 63.
- Lorsque le projecteur est connecté à un équipement vidéo qui possède une borne de sortie HDMI, seul le signal vidéo peut être introduit dans le projecteur. (Connectez la borne d'entrée AUDIO (2, 3) pour l'entrée audio).
- En fonction des spécifications de l'équipement vidéo ou du câble digital DVI vers HDMI, il se peut que le signal de transmission ne fonctionne pas correctement. (Les spécifications HDMI ne prennent pas en charge tous les branchements vers un équipement vidéo équipé d'un terminal de sortie digitale HDMI avec un câble digital DVI vers HDMI.)
- Pour de plus amples informations sur la compatibilité du branchement, consultez les informations sur la prise en charge du branchement DVI fournis par le fabricant de l'équipement vidéo.



## Branchement à un équipement vidéo qui possède une borne de sortie DVI avec un câble numérique DVI

Utilisez un câble numérique DVI lorsque vous connectez un équipement vidéo avec la borne de sortie DVI, par exemple des lecteurs DVD, sur la borne INPUT 3.

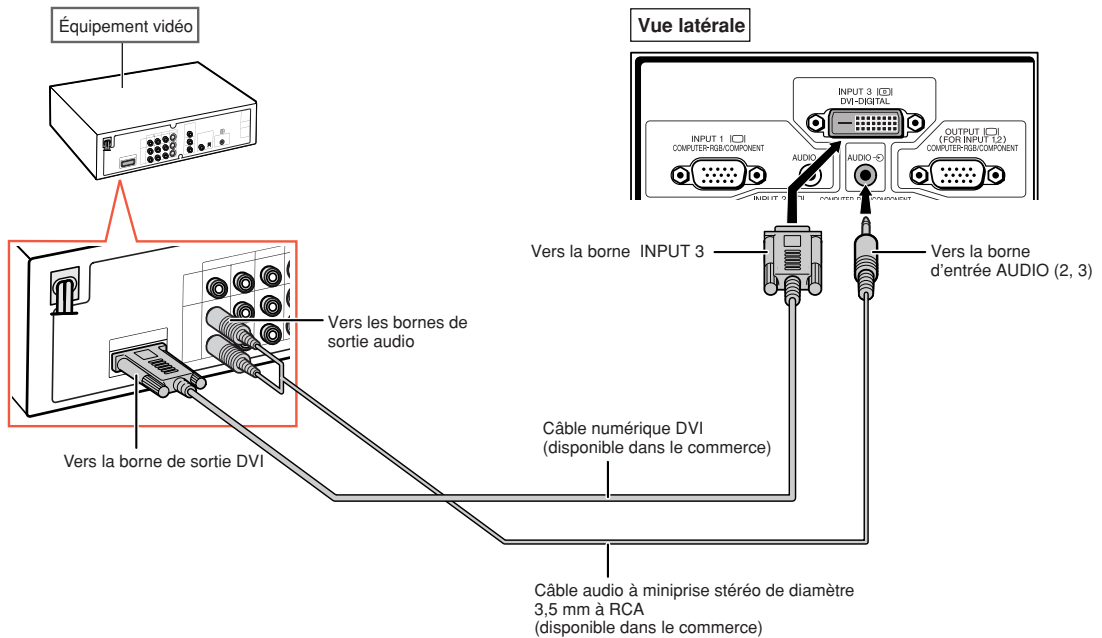

### Remarque

- Sélectionnez le type de signal d'entrée de l'équipement vidéo. Voir page 63.

### Branchement à un équipement vidéo RVB avec un câble RVB RCA à 5 fiches

Utilisez un câble RVB RCA à 5 fiches lorsque vous connectez l'équipement vidéo RVB, par exemple des lecteurs DVD et des décodeurs DTV\*, sur les bornes INPUT 2.

\* DTV est un terme générique utilisé pour décrire le nouveau système de télévision numérique aux États-Unis.

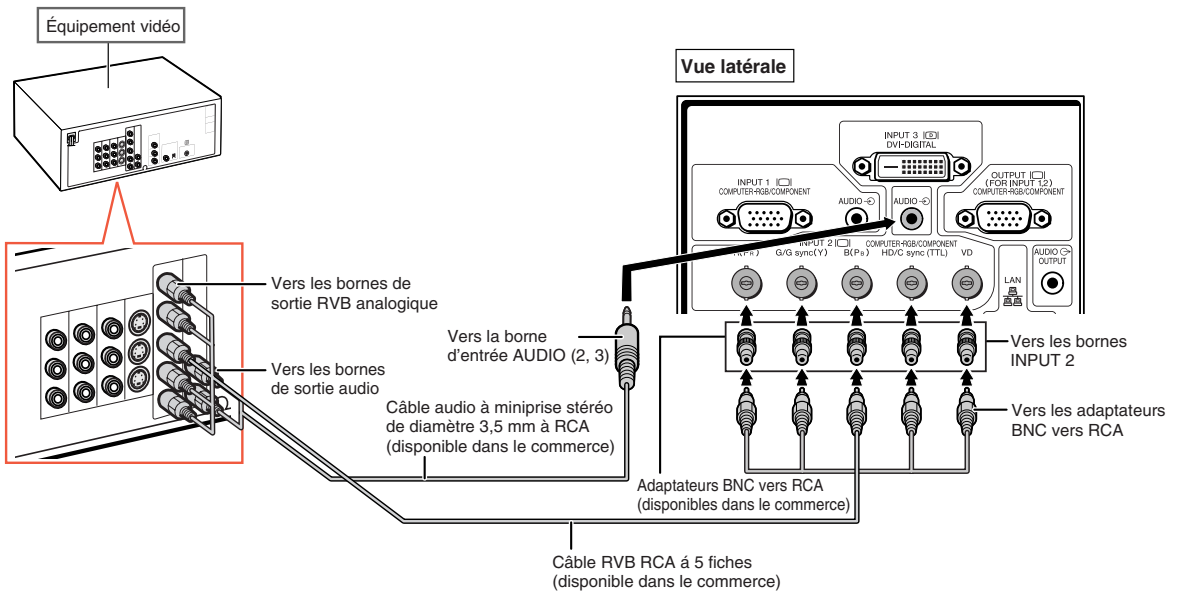

#### Remarque

- Lorsque vous connectez le projecteur à l'équipement vidéo de cette manière, sélectionnez "RVB" comme "Type de signal" dans le menu "Image". Voir page 63.
- Les bornes HD/C sync et VD peuvent être utilisées en fonction des spécifications du décodeur DTV connecté à ce projecteur. Pour plus de détails, veuillez vous référer au mode d'emploi du décodeur DTV.
- La borne HD/C sync est seulement pour le signal TTL.

## Branchement à un équipement vidéo qui possède des bornes de sortie composant

Lorsque vous connectez l'équipement vidéo qui possède des bornes de sortie composant à la borne INPUT 1, utilisez le câble à 3 RCA vers D-sub à 15 broches (en option : AN-C3CP2).

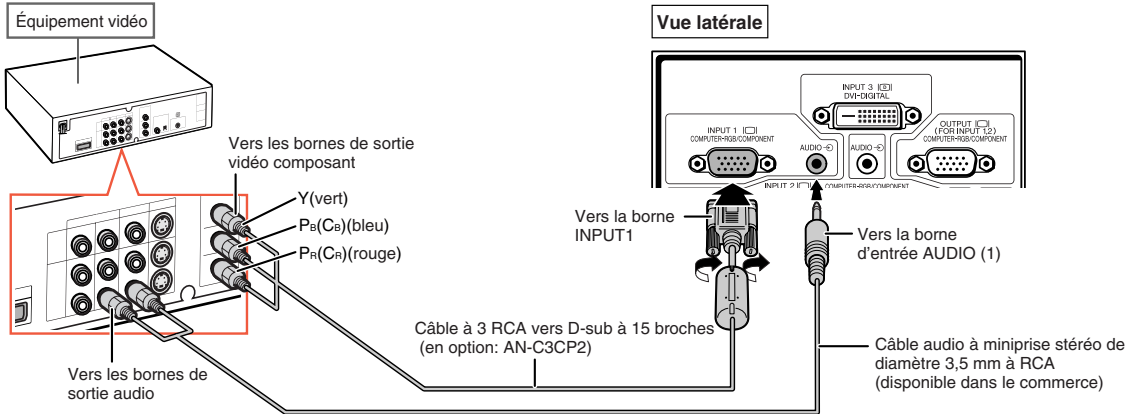

Lorsque vous connectez l'équipement vidéo qui possède des bornes de sortie composant aux bornes INPUT 2, utilisez les adaptateurs BNC vers RCA (disponibles dans le commerce).

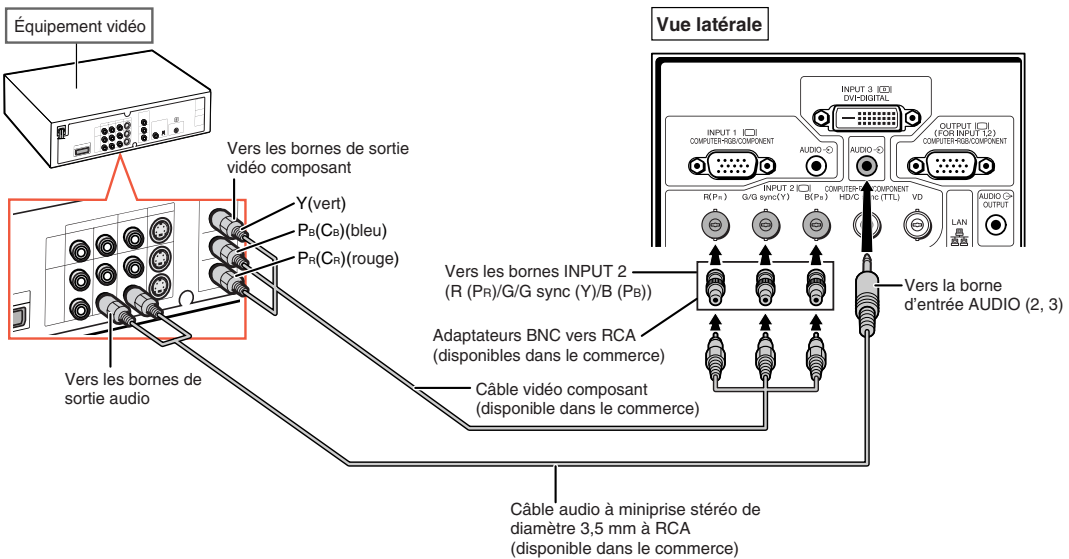

### Remarque

- Un câble audio à miniprise stéréo de diamètre 3,5 mm à RCA (disponible dans le commerce) est requise pour l'entrée audio.
- Si nécessaire, sélectionnez "480P/525P" ou "576P/625P" pour "Modes spéciaux" sur le menu "Sync.fine". (Voir page 69.)
- Lorsque vous connectez un équipement vidéo avec sortie à 21 broches RVB (Euro-péritel) au projecteur, veuillez utiliser un câble disponible dans le commerce convenant à la borne du projecteur que vous souhaitez connecter.
- Le projecteur ne supporte pas les signaux RGBC via l'euro-péritel.

### Branchement avec un câble S-vidéo ou un câble composite vidéo

Branchez l'équipement vidéo à la borne INPUT 4 ou 5 en utilisant le câble S-vidéo ou le câble composite vidéo (disponible dans le commerce).

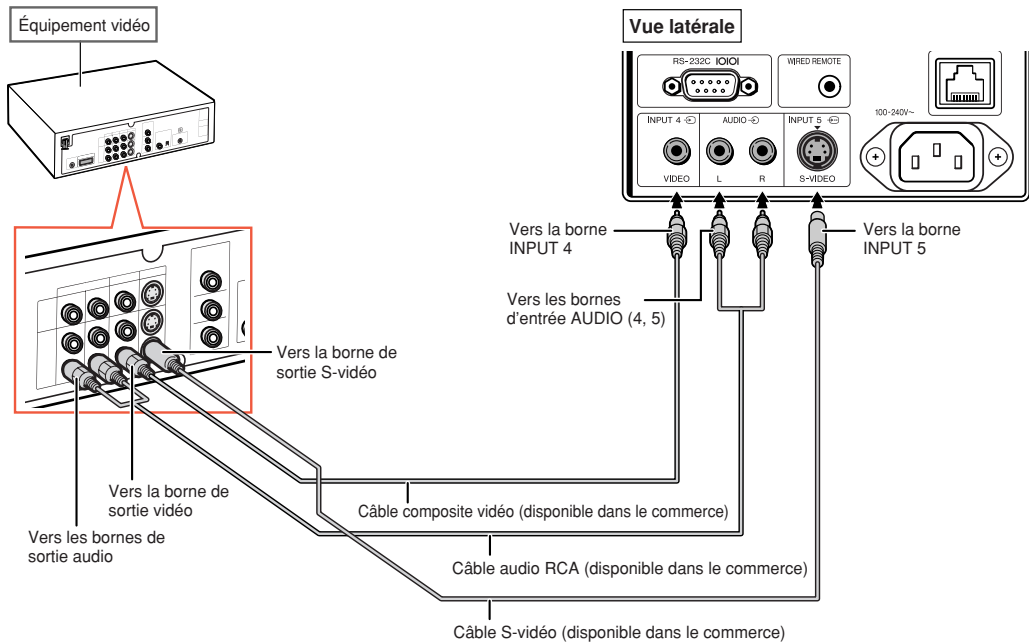

#### Remarque

- Le signal S-vidéo introduit à la borne S-VIDEO est séparé en signaux de couleur et de luminance, pour obtenir une image de qualité supérieure.
- Un câble audio RCA (disponible dans le commerce) est nécessaire pour l'entrée audio.
- Lorsque vous connectez un équipement vidéo avec sortie à 21 broches RVB (Euro-péritel) au projecteur, veuillez utiliser un câble disponible dans le commerce convenant à la borne du projecteur que vous souhaitez connecter.

# Commander le projecteur à partir d'un ordinateur

Avec la borne RS-232C sur le projecteur vers la borne série RS-232C sur l'ordinateur, ou avec la borne LAN sur le projecteur vers la borne LAN sur l'ordinateur, l'ordinateur peut être utilisé pour commander le projecteur. Pour plus de détails, reportez-vous au "MANUEL DE CONFIGURATION" se trouvant sur le CD-ROM fourni.

Lors du raccordement à un ordinateur en utilisant un câble de commande série RS-232C.

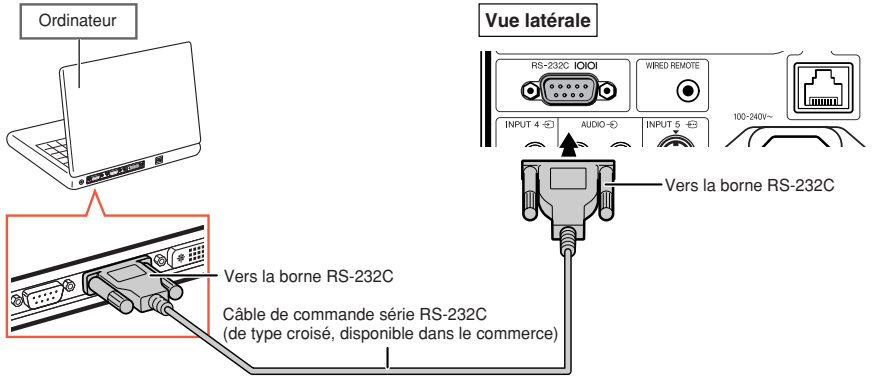

## Remarque

- La fonction RS-232C risque de ne pas fonctionner si la borne de votre ordinateur n'est pas correctement installée. Reportez-vous au manuel technique de l'ordinateur pour obtenir plus de détails à ce sujet.
- Pour les spécifications et commandes RS-232C, reportez-vous au "MANUEL DE CONFIGURATION" se trouvant sur le CD-ROM fourni.

## Info

- Ne connectez pas le câble de RS-232C à un autre port que la borne RS-232C sur l'ordinateur. Cela peut endommager votre ordinateur ou votre projecteur.
- Ne branchez pas et ne débranchez pas le câble de commande série RS-232C à ou de l'ordinateur pendant qu'il est en marche. Cela pourrait endommager votre ordinateur.

Lors d'une connexion à la borne LAN à l'aide d'un câble LAN

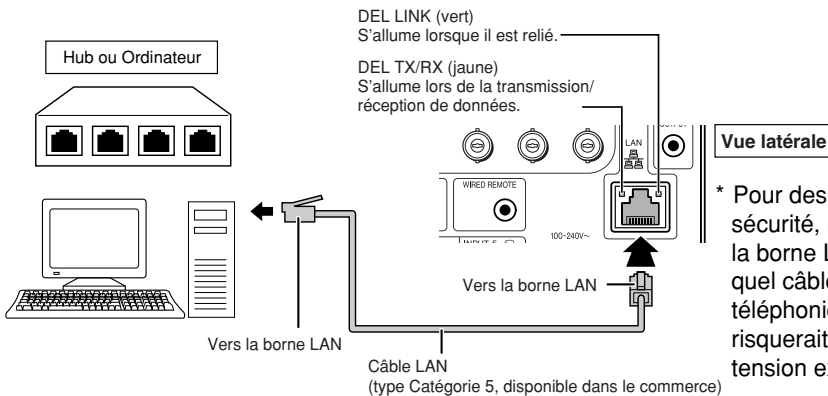

\* Pour des raisons de sécurité, ne connectez pas la borne LAN à n'importe quel câble tel qu'une ligne téléphonique, cela risquerait de causer une tension excessive.

## Remarque

- Lors de la connexion au hub, utilisez un câble **droit** de Catégorie 5 (CAT.5)(disponible dans le commerce).
- Lors de la connexion à un ordinateur, utilisez un câble **croisé** de Catégorie 5 (CAT.5)(disponible dans le commerce).

# Raccordement à un moniteur avec une borne d'entrée RVB

Vous pouvez afficher des images d'ordinateur sur un moniteur, en utilisant les câbles RVB.

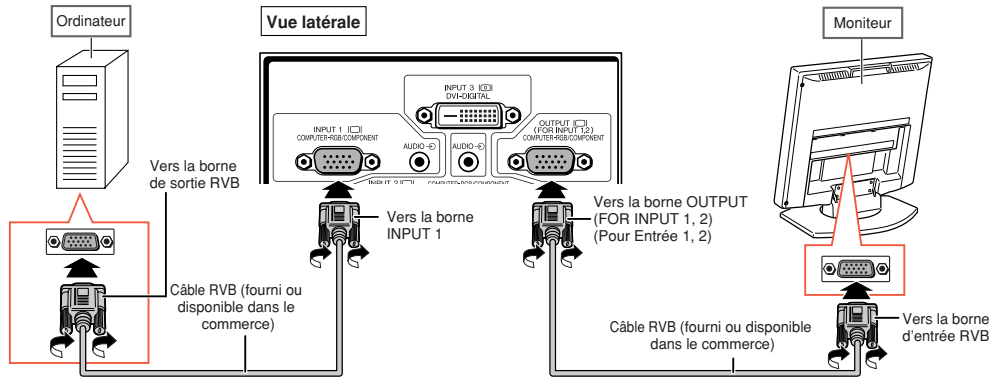

## Remarque

- Les signaux RVB et composants des bornes INPUT 1 ou INPUT 2 peuvent être envoyés vers le moniteur.
- Pour l'introduction des signaux vidéo de la borne INPUT 1, un autre câble RVB (disponible dans le commerce) est nécessaire.

# Raccordement à un amplificateur ou un autre équipement audio

L'entrée de signaux audio de l'équipement connectée à chacune des bornes audio du projecteur peut être utilisée pour la sortie vers l'équipement audio.

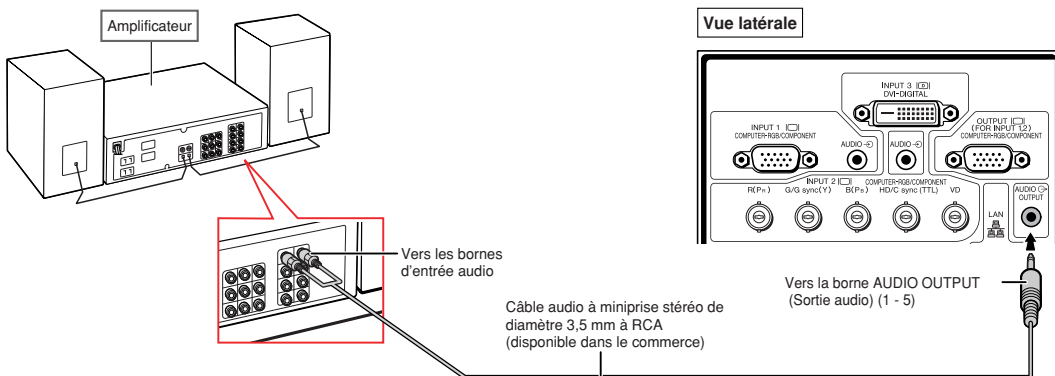

## Remarque

- Un câble audio à miniprise stéréo de diamètre 3,5 mm à RCA (disponible dans le commerce) est nécessaire pour l'entrée audio.
- Lorsque vous coupez l'alimentation dans le cas de la connexion d'un amplificateur ou d'un autre équipement audio, éteignez d'abord l'amplificateur, puis éteignez le projecteur.
- En utilisant des composants audio externes, le volume peut être amplifié et donner un meilleur son.
- Pour plus de détails sur la Sortie audio variable et la Sortie audio fixe, voir page 72.

# Mise sous/hors tension du projecteur

## Branchement du câble d'alimentation

Branchez le câble d'alimentation fourni dans la prise de courant à l'arrière du projecteur. Puis branchez le cordon sur la prise d'alimentation secteur.

## Mise sous tension du projecteur

Avant de procéder aux étapes de cette section, raccordez tout équipement que vous utiliserez avec le projecteur. (Voir pages 27–36.)

Ôtez le capuchon d'objectif et appuyez sur  sur le projecteur ou  sur la télécommande.

- Le voyant d'alimentation s'allume en vert.
- Une fois que le voyant de lampe s'allume, le projecteur est prêt à fonctionner.
- Lorsque le Verrou. Système est activé, l'écran d'entrée du mot de code apparaît. Entrez le bon mot de code pour démarrer la projection. Voir page 79 pour plus de détails.

### Remarque

- Le voyant de lampe s'allume ou clignote, indiquant le statut de la lampe.  
**Vert:** La lampe est allumée.  
**Clignote vert:** La lampe est en préchauffage.  
**Rouge:** La lampe s'arrête de façon intempestive ou elle devrait être remplacée.
- Lors de la mise sous tension du projecteur, l'image peut être légèrement scintillante au cours de la première minute après que la lampe a été allumée. Ceci est tout à fait normal, étant donné que le système de contrôle de la lampe est entrain de stabiliser les caractéristiques de sortie de la lampe. Ceci n'est pas à considérer comme un dysfonctionnement.
- Si le projecteur est mis en mode veille puis remis en marche immédiatement après, la lampe aura besoin d'un certain temps avant de démarrer la projection.

## Mise hors tension (Mettre le projecteur en mode veille)

- 1 Appuyez sur  sur le projecteur ou  sur la télécommande, puis réappuyez sur cette touche pendant que le message de confirmation est affiché pour mettre le projecteur en mode veille.

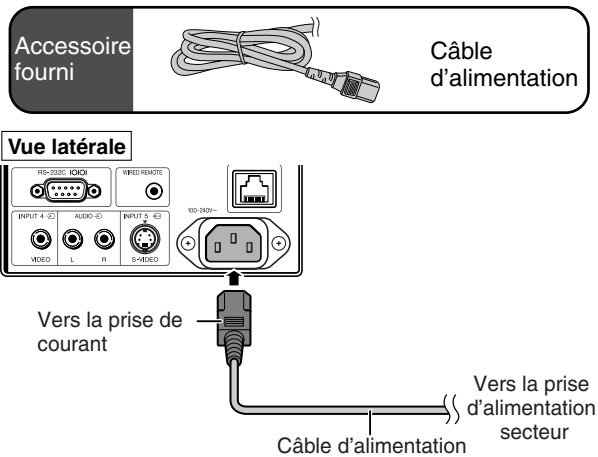

### Info

- Si "Alim. dir. activ." est sur "ON", le projecteur s'allumera automatiquement lorsque vous branchez le cordon d'alimentation dans la prise d'alimentation secteur. (Voir la page 87.)
- L'anglais est la langue par défaut. Si vous souhaitez changer l'affichage à l'écran pour une autre langue, réinitialisez la langue selon la marche à suivre à la page 92.

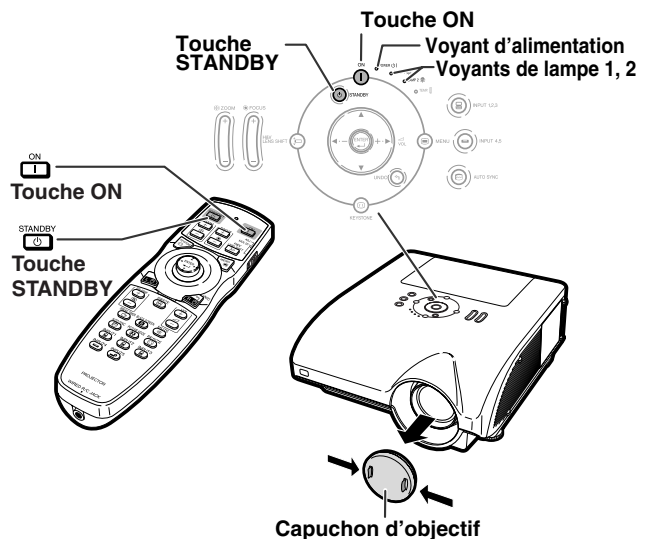

### ▼ Affichage à l'écran

 Éteindre?  
Oui: Appuyez de nouveau Non: Attendez

### Info

- Vous pouvez débrancher le cordon d'alimentation même si le projecteur est en marche.
- Même si vous débranchez le câble d'alimentation du projecteur, le ventilateur de refroidissement continue de tourner un certain temps.

## Décalage de l'objectif

En plus de la fonction de zoom et du réglage de l'angle de projection à l'aide des pieds de réglage, vous pouvez régler la position de projection en utilisant la fonction de décalage de l'objectif. Il s'agit d'une fonction utile lorsque vous ne pouvez pas déplacer l'écran.

Lorsque l'on déplace vers le haut ou vers le bas

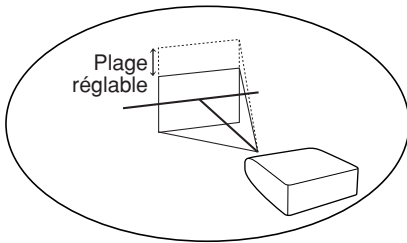

Lorsque l'on déplace vers la gauche et vers la droite

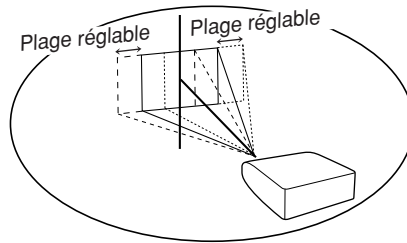

### Plage réglable

La plage réglable est indiquée ci-dessous.

Plage horizontale :  $\pm 15\%$

Plage verticale :  $+50\%$  (vers le côté supérieur)

La plage réglable est limitée, même dans la plage indiquée ci-dessus.

L'image peut être ajustée de la manière illustrée dans le schéma.

AN-PH20EZ, AN-PH31EZ, AN-PH40EZ, AN-PH50EZ, AN-PH60EZ

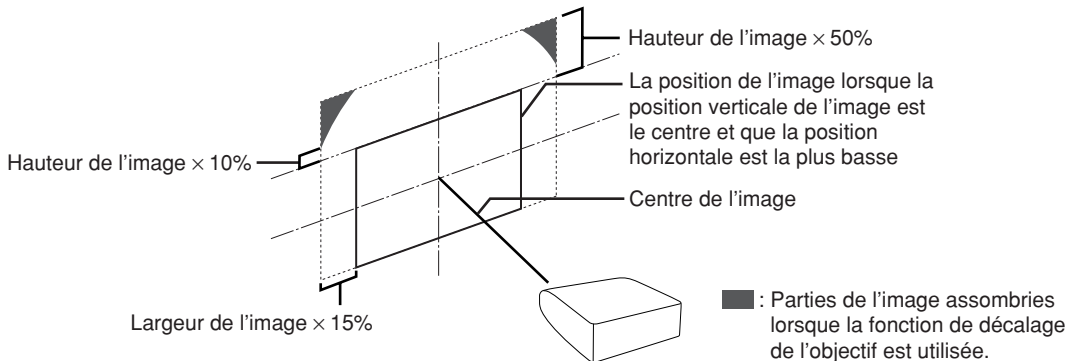

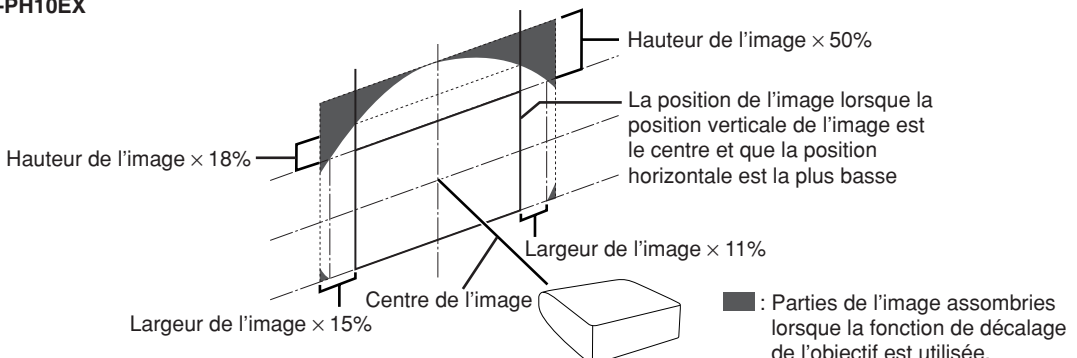

AN-PH10EX





**1** Appuyez sur  sur le projecteur ou sur  sur la télécommande.

- En appuyant sur  sur le projecteur ou sur  sur la télécommande, on affiche la mire de test. Le contrôle de la mire de test est utile pour un réglage plus précis.

▼Affichage à l'écran

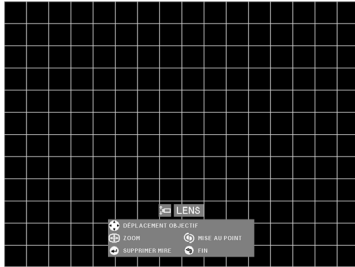

**2** Appuyez sur ▲ , ▼ , ◀ ou ▶ sur le projecteur ou la télécommande, pour régler la position de l'image.

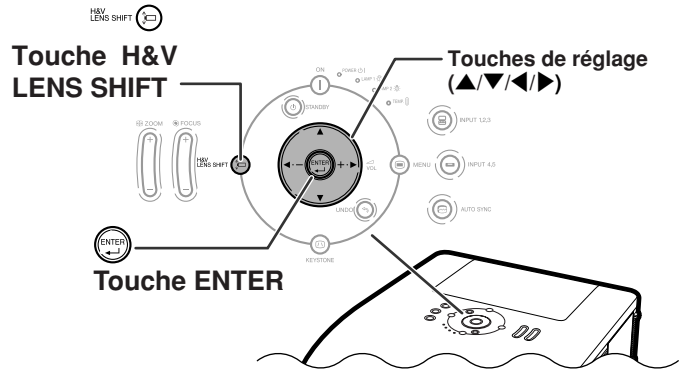
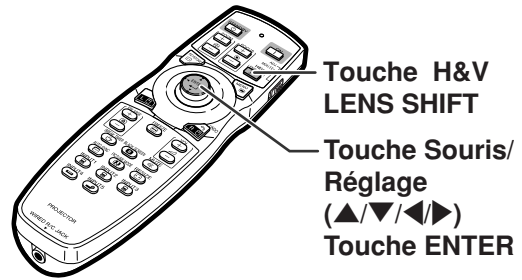

## Utilisation des pieds de réglage

- Lorsque la position de l'image projetée ne peut pas être réglée avec la fonction de décalage de l'objectif, utilisez les pieds de réglage pour régler l'angle de projection.
- La hauteur du projecteur peut être réglée au moyen des pieds de réglage lorsque l'écran se trouve plus haut que le projecteur, lorsque l'écran est incliné ou lorsque le local d'installation est légèrement incliné.
- Installez le projecteur afin qu'il soit le plus perpendiculaire possible par rapport à l'écran.

**1** Tout en soulevant le projecteur, faites tourner les pieds de réglage.

- Le projecteur peut être réglé jusqu'à environ 9 degrés.

**2** Abaissez le projecteur, puis faites tourner les pieds de réglage pour un ajustement précis.

- Lorsque vous abaissez le projecteur, veillez à ne pas vous coincer les doigts dans la zone située entre les pieds de réglage et le projecteur.

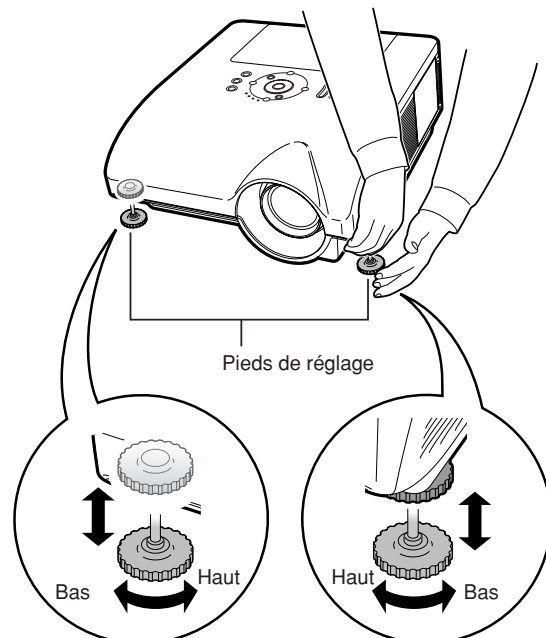



## Réglage de la mise au point

Appuyez sur  sur le projecteur ou sur  sur la télécommande pour régler la mise au point.

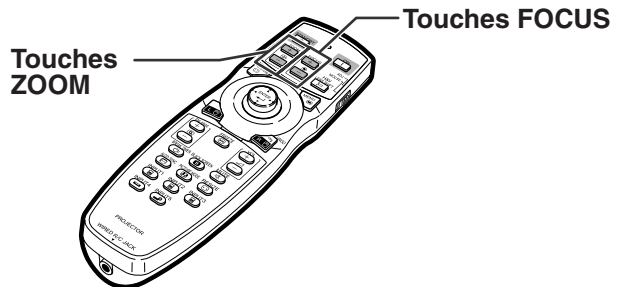
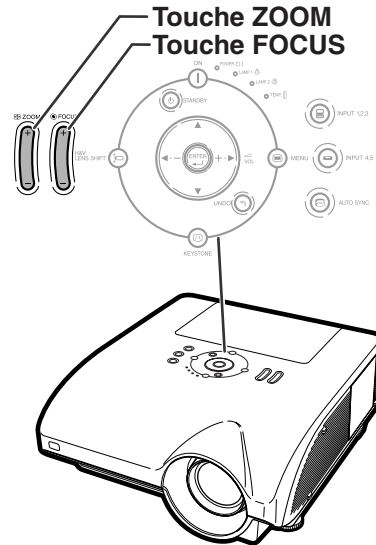
▼Affichage à l'écran



## Réglage de la taille de l'image projetée

Appuyez sur  sur le projecteur ou sur  sur la télécommande pour régler la taille de l'image projetée.

▼Affichage à l'écran



### Remarque

- Après avoir appuyé sur les touches FOCUS ou ZOOM de la télécommande ou du projecteur, vous pouvez afficher la mire de test en appuyant sur la touche ENTER. La mire de test est utile pour effectuer des réglages plus précis.
- Pour des ajustements précis, lorsque vous appuyez sur les touches H&V LENS SHIFT, FOCUS ou ZOOM, l'image projetée se déplace légèrement dans la direction souhaitée pendant environ une seconde. Pour déplacer plus fort l'image projetée, maintenez les touches enfoncées.

## Correction de la déformation trapézoïdale

Lorsque l'image est projetée soit par le haut soit par le bas vers l'écran avec un angle, l'image est déformée de manière trapézoïdale.

La fonction servant à corriger la déformation trapézoïdale s'appelle la **correction de trapèze**.



Il existe deux types de correction de trapèze.

- 1) "AJUSTEMENT GEOMETRIQUE" pour corriger une image en indiquant le coin de l'image projetée
- 2) "H&V RÉG. TRAPÈZ" pour corriger l'image en indiquant les axes horizontaux et verticaux

### Sélectionner le type de correction

Sélectionnez le type de correction de trapèze.

Appuyez sur  sur le projecteur ou sur  sur la télécommande.

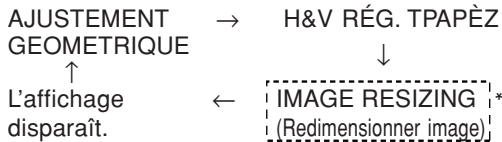

- "AJUSTEMENT GEOMETRIQUE" s'affiche.
- Chaque fois que l'on appuie  ou , l'affichage alterne de la manière suivante :



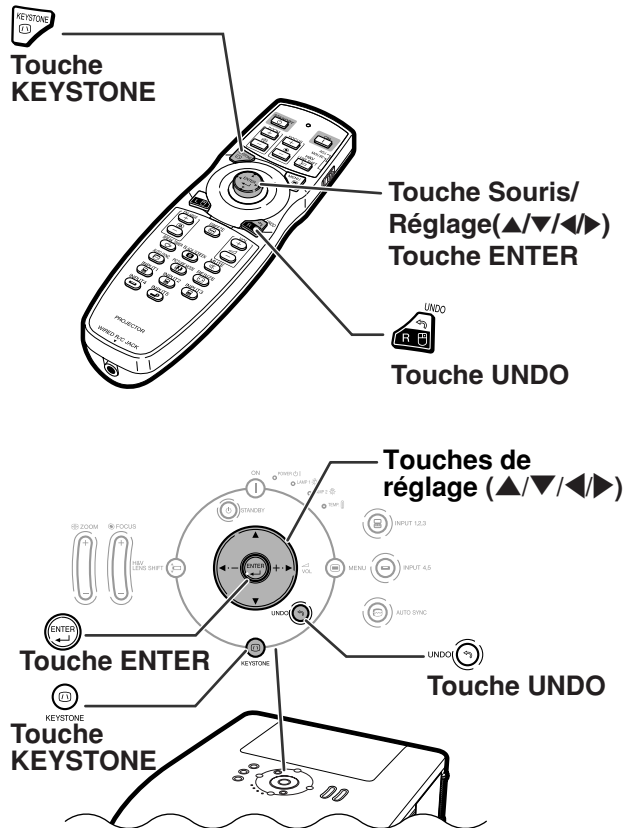



AJUSTEMENT GEOMETRIQUE	Pour corriger une image en indiquant le coin de l'image projetée
H&V RÉG. TRAPÈZ	Pour corriger une image en indiquant les axes horizontaux ou verticaux
IMAGE RESIZING	Pour corriger la déformation de l'image ne pouvant pas être corrigée avec "H&V RÉG. TRAPÈZ". * "IMAGE RESIZING" peut être réglé lorsque "H&V RÉG. TRAPÈZ." est réglé sur une valeur autre que "0". (Cette fonction ne peut pas être utilisée lors de la correction avec "AJUSTEMENT GEOMETRIQUE".)



## AJUSTEMENT GEOMETRIQUE

**1** Appuyez de manière répétée sur  sur le projecteur ou sur  sur la télécommande, jusqu'à ce que "AJUSTEMENT GEOMETRIQUE" soit affiché.

**2** Appuyez sur les touches ci-dessous, pour régler la position, la taille ou la mise au point de l'image projetée.

- Ajustez les quatre côtés de l'écran à la mire verte.
- Le fait d'appuyer sur ▲, ▼, ◀ ou ▶ sur le projecteur ou sur  sur la télécommande vous permet de décaler l'objectif.
- Le fait d'appuyer sur  sur le projecteur ou sur  sur la télécommande vous permet de régler la taille de l'image projetée.
- Le fait d'appuyer sur  sur le projecteur ou sur  sur la télécommande vous permet de régler la mise au point.





**3** Appuyez sur  sur le projecteur ou sur  sur la télécommande.

**4** Appuyez sur ▲, ▼, ◀ ou ▶ pour déplacer la position de la partie supérieure gauche de l'image.

- Déplacez la partie supérieure gauche du cadre jaune sur le coin supérieur gauche de l'écran.

**5** Appuyez sur  ou sur  pour valider la position.

**6** Répétez la même procédure avec les positions pour les parties supérieure droite, inférieure droite et inférieure gauche de l'image.

- À ce moment, en appuyant sur  sur le projecteur ou sur  sur la télécommande, on retourne à l'écran précédent.
- Avant de corriger la partie supérieure gauche de l'image, si l'on appuie sur  ou sur , on revient à l'écran de confirmation de réinitialisation.
- Lorsque la position de la partie inférieure gauche est définie, la correction est effectuée et l'affichage disparaît.



### ▼ Affichage à l'écran

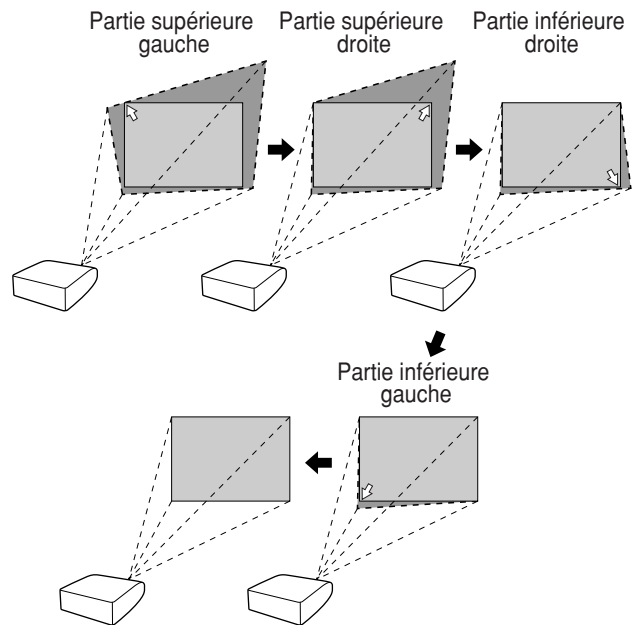

### Ajustement géométrique



## H&V RÉG. TRAPÈZ

**1** Appuyez de manière répétée sur  sur le projecteur ou sur  sur la télécommande, jusqu'à ce que "H&V RÉG. TRAPÈZ." soit affiché.

- Lorsque la correction a déjà été faite avec "AJUSTEMENT GEOMETRIQUE", le message de confirmation de réinitialisation s'affiche avant "H&V RÉG. TRAPÈZ.", puis réinitialisez.

**2** Appuyez sur ▲ ou sur ▼ pour rendre parallèles les parties gauche et droite de l'image projetée.

**3** Appuyez sur ◀ ou ▶ sur pour rendre parallèles les parties supérieure et inférieure de l'image projetée.

**4** Appuyez sur  ou sur  pour afficher "IMAGE RESIZING".

- "IMAGE RESIZING" ne fonctionne que lorsque "H&V RÉG. TRAPÈZ." est réglé sur une valeur autre que "0".

▼Affichage à l'écran



Correction de trapèze vertical  
(Réglage avec ▲/ ▼)

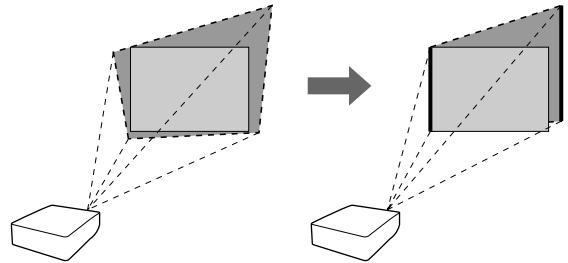

Correction de trapèze horizontal  
(Réglage avec ◀/ ▶)

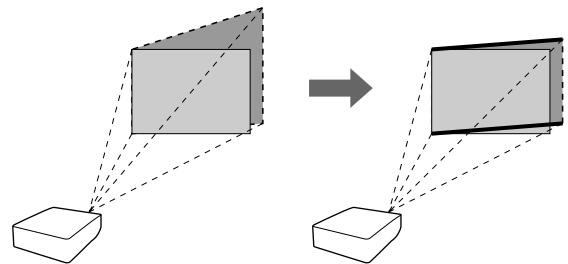

▼Affichage à l'écran



## Projection de l'image

**5** Appuyez sur ▲, ▼, ◀ ou sur ▶ pour corriger la déformation de l'image.



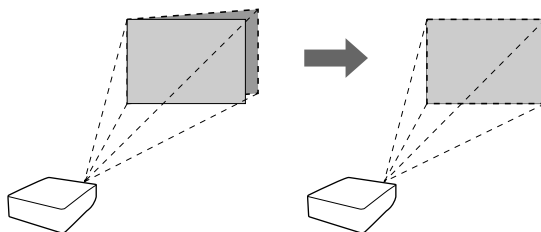

**6** Appuyez sur  ou sur  pour valider la position.

**IMAGE RESIZING**  
(Réglage avec ▲ / ▼ / ◀ / ▶)



## Changer le mode d'entrée

Sélectionnez le mode d'entrée convenant à l'équipement connecté.

Appuyez sur  ,  ,  ,  ou  sur la télécommande pour sélectionner le mode d'entrée.

• En appuyant sur  sur le projecteur, on alterne le mode d'entrée dans l'ordre :

ENTRÉE 1 → ENTRÉE 2 → ENTRÉE 3

• En appuyant sur  sur le projecteur, on alterne le mode d'entrée entre "ENTRÉE 4" et "ENTRÉE 5".

### Remarque

- Lorsque aucun signal n'est reçu, "PAS SIGN." (Pas de signal) s'affiche. Lorsqu'un signal non pris en charge est reçu, "NON ENREG." (Pas enregistré) s'affiche.
- Lorsque "Recherche auto" du menu "Options (1)" est réglé sur "ON" (Marche), le mode d'entrée avec signal peut automatiquement être détecté et affiché. (Voir page 78.)
- Le mode d'entrée n'est pas affiché lorsque "Af.OSD" (Affichage à l'écran) du menu "Options (1)" est réglé sur "Niveau A" ou "Niveau B". (Voir page 75.)

### À propos du mode d'entrée

ENTRÉE 1 / ENTRÉE 2 (RVB/composant)	Est utilisé pour la projection d'images d'un équipement, qui envoie des signaux RVB ou composants, connecté aux bornes INPUT 1 ou 2.
ENTRÉE 3 (RVB PC numérique/composant PC numérique/RVB vidéo numérique / composant vidéo numérique)	Est utilisé pour la projection d'images d'un équipement connecté à la borne INPUT 3.
ENTRÉE 4 (Vidéo)	Est utilisé pour la projection d'images d'un équipement connecté à la borne INPUT 4.
ENTRÉE 5 (S-Vidéo)	Est utilisé pour la projection d'images d'un équipement connecté à la borne INPUT 5.

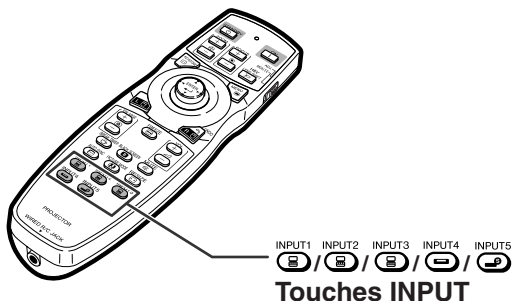

▼ Affichage à l'écran du mode d'entrée (Exemple)

En appuyant sur .

#### Mode ENTRÉE 1/2/3

##### Utilisation RVB

\* L'affichage "ENTRÉE 3" est un exemple. (Quand le "Type de signal" est réglé sur "RGB. PC nu")

##### Utilisation Composant

\* L'affichage "ENTRÉE 3" est un exemple. (Quand le "Type de signal" est réglé sur "Comp. PC nu.")



En appuyant sur .

#### Mode ENTRÉE 4

Utilisation Vidéo







#### Mode ENTRÉE 5

Utilisation S-Vidéo



#### Lorsque "Recherche auto" est réglé sur "ON" (Marche)

- En appuyant une fois sur  ou sur , on affiche le mode d'entrée actuel.
- En appuyant de nouveau sur  ou sur , on démarre la recherche automatique d'entrée.

## Réglage du volume

Appuyez sur ◀▶ sur le projecteur ou  sur la télécommande pour régler le volume.

### Remarque

- En appuyant sur  ou ◀ le volume diminue. En appuyant sur  ou ▶ le volume augmente.

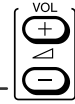

Touches de volume VOL

▼ Affichage à l'écran



## Désactiver temporairement le son

Appuyez sur  de la télécommande pour désactiver temporairement le son.

### Remarque

- Si vous appuyez à nouveau sur , vous rétablissez le son.



MUTE

Touche MUTE

▼ Affichage à l'écran



## Affichage d'une partie agrandie d'image

Les graphiques, tableaux et les autres portions des images projetées peuvent être agrandies. C'est utile pour fournir des explications plus détaillées.

- 1 Appuyez sur  sur la télécommande.
  - Agrandit l'image.
  - Appuyez sur  ou  pour agrandir ou réduire l'image projetée.

### Remarque

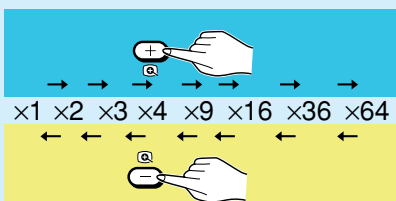

- Vous pouvez modifier l'emplacement de l'image agrandie en utilisant ▲, ▼, ◀ ou ▶.

Touche Souris/  
Réglage(▲/▼/◀/▶)



Touches ENLARGE  
(Agrandissement/  
Réduction)



Touche UNDO



Touche RESIZE





## 2 Appuyez sur sur la télécommande pour annuler l'opération.

- L'agrandissement retourne ensuite à  $\times 1$ .

### Remarque

Dans les cas suivants, l'image reprend son format normal ( $\times 1$ ).

- Lorsque le mode d'entrée est changé.
- Lorsqu'on appuie sur .
- Lorsque le signal d'entrée a été modifié.
- Lorsque la résolution du signal d'entrée et le taux de rafraîchissement (fréquence verticale) sont modifiés.
- Lorsqu'on appuie sur .

## Gel d'une image en mouvement

### 1 Appuyez sur sur la télécommande.

- L'image projetée est gelée.

### 2 Appuyez à nouveau sur pour retourner à l'image animée provenant de l'appareil connecté.

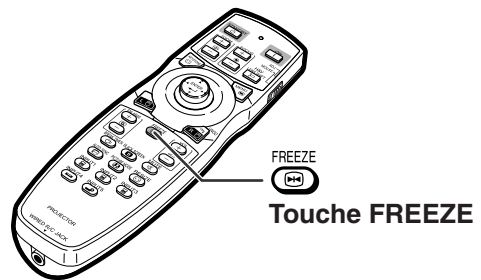

## Sélectionner le mode d'image

Vous pouvez sélectionner le mode d'image adéquat pour l'image projetée, comme un film ou un jeu vidéo.

### Appuyez sur sur la télécommande.

- Lorsque vous appuyez sur , le mode d'image change dans l'ordre

→ STANDARD → PRÉSENTATION → CINÉMA → PERSONNALISÉ

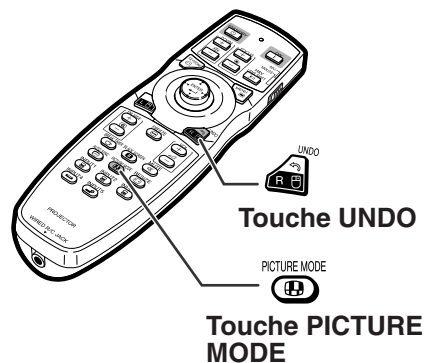

### Remarque

- Appuyez sur  pour revenir au mode "STANDARD".
- Vous pouvez également accéder à cette fonction à partir du menu OSD (voir page 60).

## Projection de l'image

Cette fonction vous permet de modifier ou de personnaliser le mode d'affichage pour améliorer l'image en entrée. Selon le signal d'entrée, vous pouvez choisir l'image désirée.

### Mode d'affichage d'image

Appuyez sur  sur la télécommande.

- En appuyant sur , vous modifiez l'affichage de la manière illustrée.
- Pour retourner à l'image standard, appuyez sur  pendant que "REDIMENSIONNER" s'affiche à l'écran.
- Vous pouvez également accéder à cette fonction à partir du menu OSD (voir page 74).

Touche Souris/Réglage







Touche UNDO

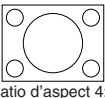
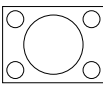
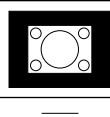
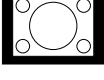
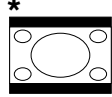
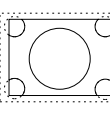
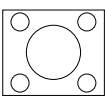
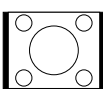
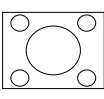
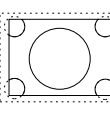
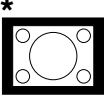
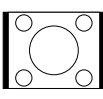
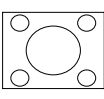
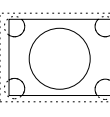
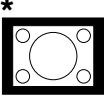
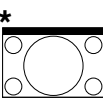
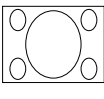
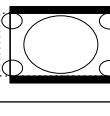

Touche RESIZE

### ORDINATEUR

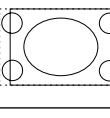
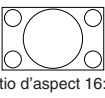
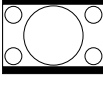
		NORMAL	PLEIN	POINT PAR POINT	BORDS	ALLONGE
Ratio d'aspect 4:3	SVGA (800 × 600)	1024 × 768	1024 × 768	800 × 600	768 × 576	1024 × 576
	XGA (1024 × 768)			1024 × 768		
	SXGA (1280 × 960)			1280 × 960		
	SXGA+ (1400 × 1050)			1400 × 1050		
Autres ratios d'aspect	SXGA (1280 × 1024)	968 × 768	1024 × 768	1280 × 1024	720 × 576	—
	1280 × 720	1024 × 576		1280 × 720	—	
	1360 × 768	1024 × 578		1360 × 768	—	
	1366 × 768	1024 × 576		1366 × 768	—	
	1280 × 768	1024 × 614		1280 × 768	960 × 576	
	1280 × 800	1024 × 640		1280 × 800	922 × 576	

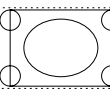
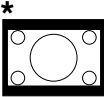
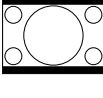
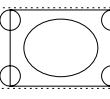
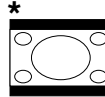









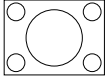
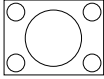
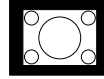
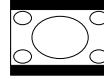

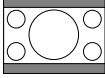
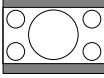
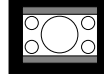
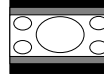



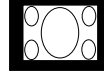
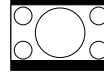

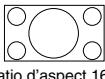
Signal d'entrée		Pour les écrans 4:3			Pour les écrans 16:9	
Ordinateur	Type d'image	NORMAL	PLEIN	POINT PAR POINT	BORDS	ALLONGE
Résolution inférieure à l'XGA	 Ratio d'aspect 4:3		—		* 	 *
XGA				—	—	
SXGA (1280 × 960)					—	
Résolution supérieure à l'SXGA	 Ratio d'aspect 5:4				* 	Sélectionnez "Normal"
SXGA (1280 × 1024)					* 	
1280 × 720		* 			Sélectionnez "Normal"	
1360 × 768 1366 × 768						
1280 × 768	 Ratio d'aspect 16:10				* 	Sélectionnez "Normal"
1280 × 800					* 	

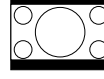

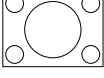
 : Zone coupée sur laquelle les images ne peuvent pas être projetées

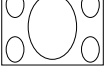
 : Zone où l'image sera tronquée

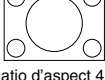
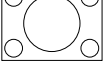
\*La fonction de "Déplacement numérique" peut être utilisée avec ces images.

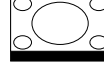
# VIDEO

Signal d'entrée		Pour les écrans 4:3		Pour les écrans 16:9		
DTV/video	Type d'image	NORMAL	PLEIN	BORDS	ALLONGE	ALLONGE SMART
480I, 480P, 576I, 576P, NTSC, PAL, SECAM	 Ratio d'aspect 4:3		—			
	 Boîte à lettre					
	 Comprimé					
540P	 Ratio d'aspect 16:9	Sélectionnez "Allonge"		—		—
	 Ratio d'aspect 4:3 sur écran 16:9	Sélectionnez "Plein"				
720P, 1035I, 1080I	 Ratio d'aspect 16:9	Sélectionnez "Allonge"				—
	 Ratio d'aspect 4:3	Sélectionnez "Plein"				

 : Zone coupée sur laquelle les images ne peuvent pas être projetées  
 : Zone sur laquelle l'image n'est pas incluse dans les signaux d'origine  
 \*La fonction de "Déplacement numérique" peut être utilisée avec ces images.

### Affichage de l'écran noir

Cette fonction vous permet de d'afficher temporairement l'écran noir.

1 Appuyez sur  .

2 Si vous appuyez à nouveau sur  vous rétablissez l'image projetée.



BLACK SCREEN

Touche BLACK SCREEN

▼Image projetée

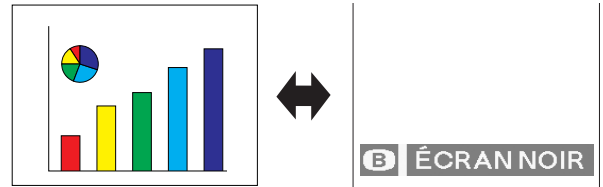

### Affichage et réglage de la minuterie de pause

Cette fonction vous permet d'afficher le temps d'interruption restant pendant une réunion.

1 Appuyez sur  .

2 Lorsque “” est affiché, appuyer sur ▲, ▼, ◀ ou ▶ pour régler la minuterie de pause.

- Vous pouvez définir n'importe quel réglage entre 1 et 60 minutes (en unités de 1).
- La minuterie de pause commence à décompter les minutes dès que ▲, ▼, ◀ ou ▶ est sélectionné.

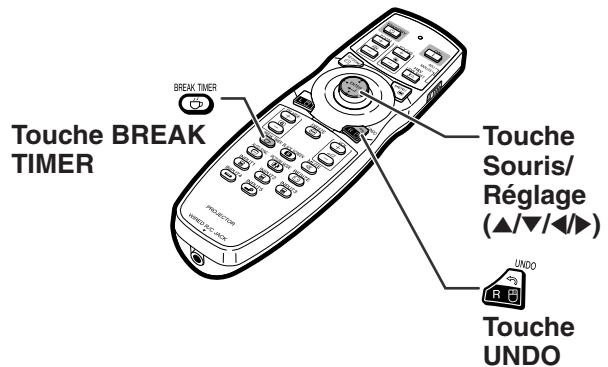

BREAK TIMER

Touche BREAK TIMER

Touche Souris/Réglage (▲/▼/◀/▶)

UNDO

Touche UNDO

▼Affichage à l'écran



#### Remarque

- En appuyant sur  , vous annulez la minuterie de pause.
- La fonction Extinction Auto sera temporairement désactivée pendant la minuterie de pause. Si aucun signal d'entrée n'est détecté pendant plus de 15 minutes, le projecteur passera automatiquement en mode veille une fois la minuterie de pause écoulée.
- La minuterie de pause sera affichée sur l'image de démarrage. Pour changer l'écran affichée pendant la minuterie de pause, modifiez le réglage de l'“Im. départ” (voir page 77).
- Lorsque “Esclave” est défini pour “Config. empilement”, la minuterie de pause n'est pas affichée. (Voir page 84.)

# Eléments du menu

La section suivante montre les éléments qui peuvent être réglés dans le projecteur.

## Menu "Image"

ENTRÉE 1 / ENTRÉE 2 / ENTRÉE 3

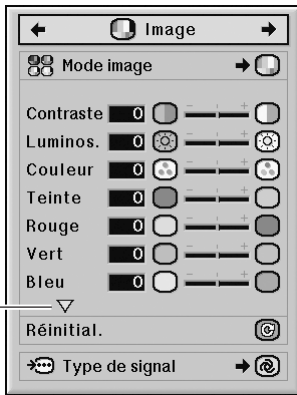

En appuyant sur  $\nabla$ , on affiche les éléments sur la partie inférieure du menu "Image".

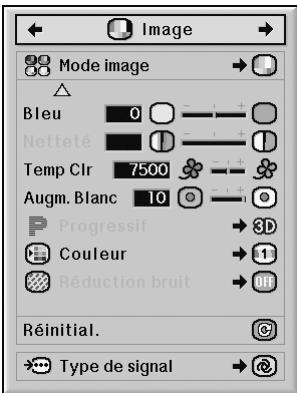

Menu principal

Image  
➔ Page 60

Sous-Menu

Mode image  
➔ Page 60

Standard  
Présentation  
Cinéma  
Personnalisé

Contraste -30 ↔ +30  
Luminos. -30 ↔ +30  
Couleur -30 ↔ +30<sup>\*1</sup>  
Teinte -30 ↔ +30<sup>\*1</sup>  
Rouge -30 ↔ +30<sup>\*1</sup>  
Vert -30 ↔ +30<sup>\*1</sup>  
Bleu -30 ↔ +30<sup>\*1</sup>  
Netteté -30 ↔ +30<sup>\*2</sup>

➔ Page 60

Temp Clr<sup>\*1</sup>  
➔ Page 61

4500K  
↑  
10500K

Augm. Blanc 0 ↔ +10<sup>\*1</sup>  
➔ Page 61

Progressif<sup>\*3</sup>  
➔ Page 62

Progressif 2D  
Progressif 3D  
Mode film

Couleur  
➔ Page 64

Standard  
Personnalisé 1  
Personnalisé 2  
Personnalisé 3  
sRVB<sup>\*1 \*4</sup>

Réduction bruit<sup>\*5</sup>  
➔ Page 62

OFF  
Niveau 1  
Niveau 2  
Niveau 3

Réinitial.  
➔ Page 60

Type de signal  
➔ Page 63

ENTRÉE 1/ENTRÉE 2  
Auto  
RVB  
Composant

ENTRÉE 3  
RGB PC nu.  
Comp. PC nu.  
RGB vid. nu.  
Cp. vid. nu.

- \*1 "Couleur", "Teinte", "Rouge", "Vert", "Bleu", "Temp Clr" et "Augm. Blanc" ne peuvent pas être réglés lorsque "Couleur" est réglé sur "sRVB".
- \*2 "Netteté" ne peut être réglé que lorsqu'un signal 480I, 480P, 540P, 576I, 576P, 720P, 1035I, ou 1080I est introduit.
- \*3 "Progressif" ne peut être réglé que lorsqu'un signal 480I ou 576I est introduit.
- \*4 "sRVB" peut être sélectionné dans les conditions ci-dessous.
  - Lorsque "Type de signal" est réglé sur "RVB", "RGB PC nu." ou "RGB vid. nu."
  - Lorsque "Type de signal" est réglé sur "Auto" et que le signal d'entrée est reconnu comme "RVB".
- \*5 "Réduction bruit" ne peut être réglé que lorsqu'un signal 480I, 480P, 576I ou 576P est introduit.

## Menu "Image"

ENTRÉE 4 / ENTRÉE 5

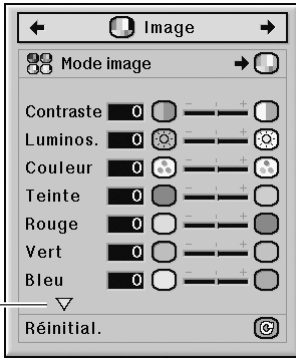

En appuyant sur  $\nabla$ , on affiche les éléments sur la partie inférieure du menu "Image".

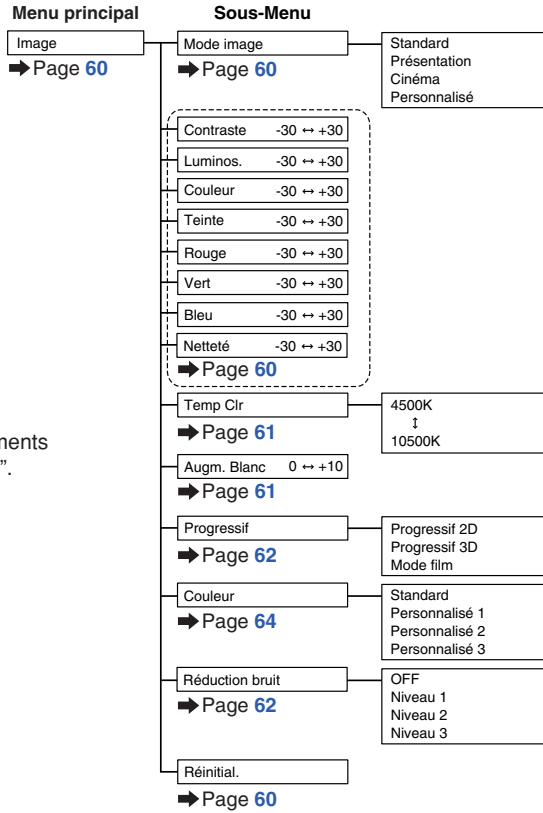
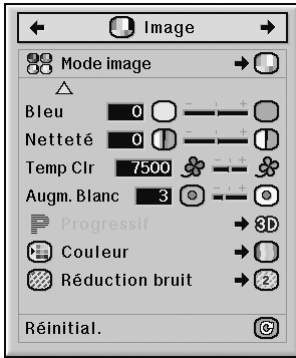

## Menu "C.M.S."

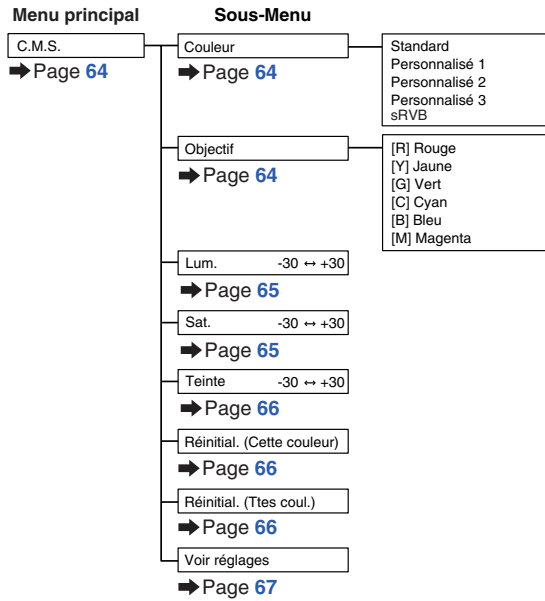
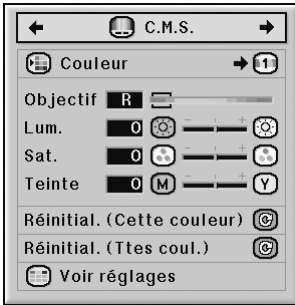

## Menu "Sync.fine"

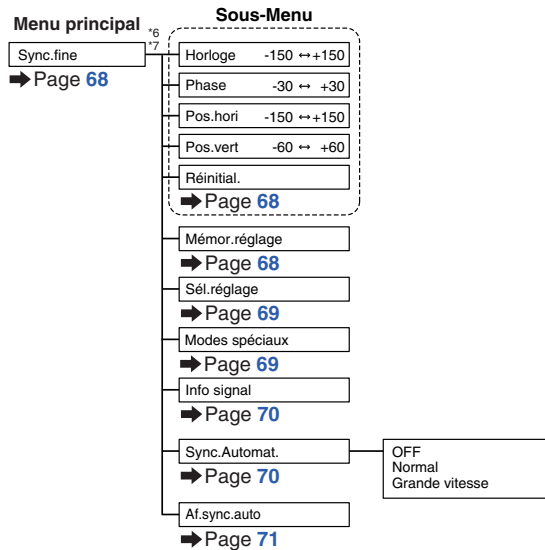
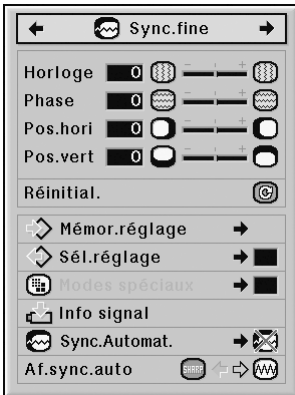

\*6 Le menu "Sync.fine" s'affiche uniquement lorsque le mode d'entrée est ENTRÉE 1, ENTRÉE 2 ou ENTRÉE 3.

\*7 "Horloge", "Phase", "Pos.hori", "Pos.vert", "Réinitial.", "Mémor.réglage", "Sél.réglage" et "Modes spéciaux" ne peuvent être réglés que lorsque le mode d'entrée est ENTRÉE 1 ou ENTRÉE 2.

## Menu "Audio"

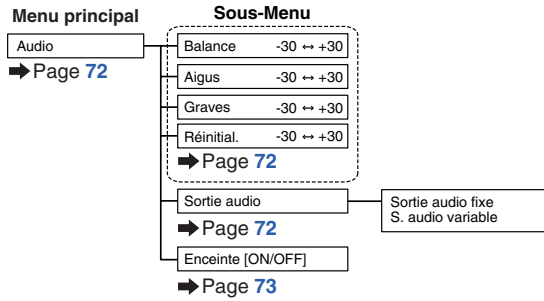
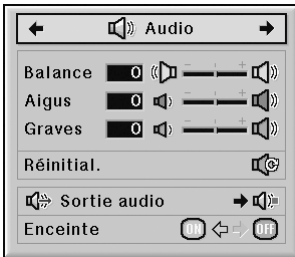

## Menu "Options (1)"

### ENTRÉE 1 / ENTRÉE 2 / ENTRÉE 3

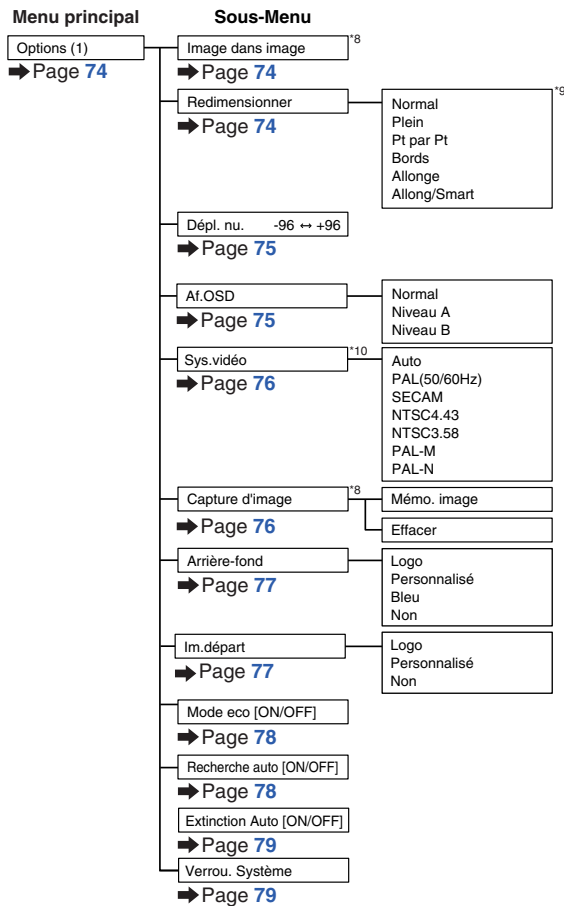
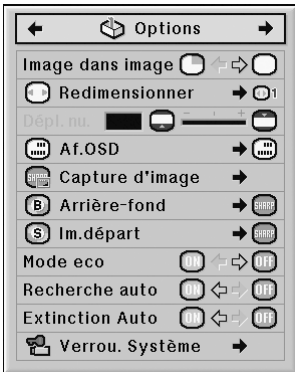

### ENTRÉE 4 / ENTRÉE 5



\*8 Élément lors de l'introduction d'un signal RVB via ENTRÉE 1, ENTRÉE 2 ou ENTRÉE 3

\*9 Les éléments du mode "Redimensionner" diffèrent en fonction du signal.

\*10 Élément lors de la sélection de ENTRÉE 4 ou ENTRÉE 5



## Menu "Options (2)"

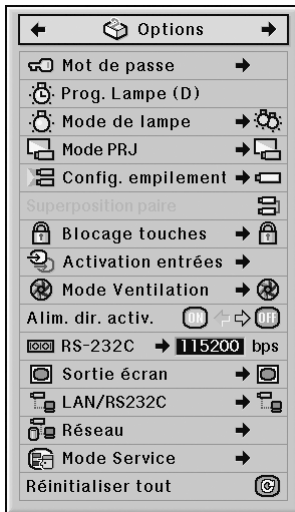

### Menu principal

Options (2)  
➔ Page 82

### Sous-Menu

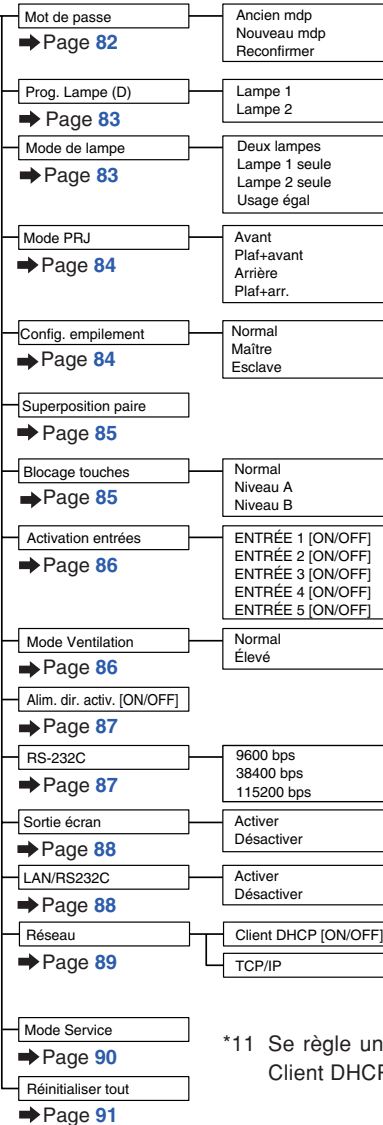

\*11 Se règle uniquement quand Client DHCP est sur "OFF"

## Menu "Langue"



### Menu principal

Langue  
➔ Page 92

### Sous-Menu

English  
Deutsch  
Español  
Nederlands  
Français  
Italiano  
Svenska  
Português  
汉语  
한국어  
日本語

## Menu "État"

### Menu principal

État  
➔ Page 92

# Utilisation de l'écran de menu

Le menu peut être utilisé pour accomplir deux fonctions, ajustement et réglage. (Pour le réglage des éléments du menu, voir pages 58 et 59.)

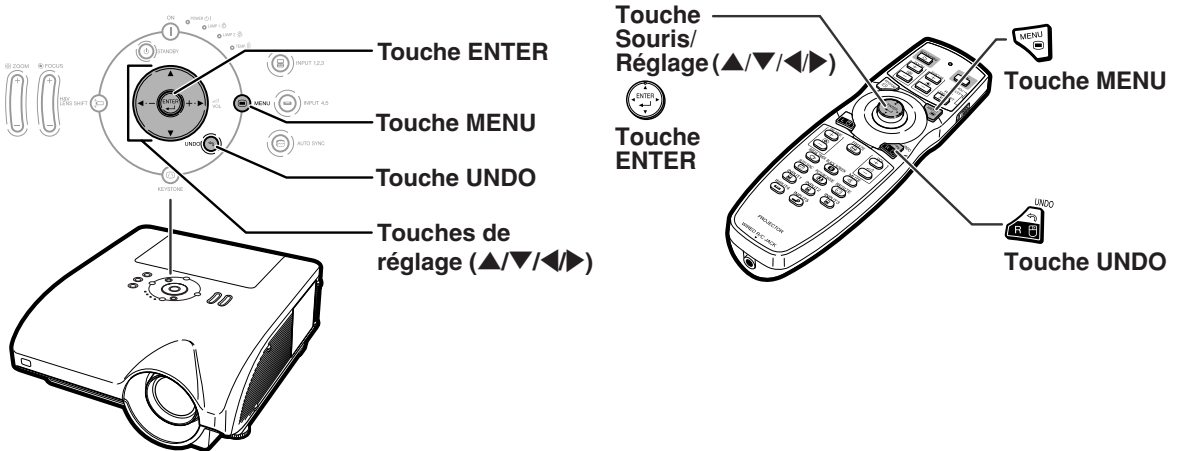

## Sélections de menus (Paramétrages)

### Exemple: Ajustement de "Luminos."

• Cette opération peut également être effectuée en utilisant les boutons du projecteur.

#### 1 Appuyez sur

• L'écran de menu "Image" du mode d'entrée sélectionné s'affiche.

#### 2 Appuyez sur ou sur pour afficher les autres rubriques de menu.



• Il y a huit rubriques de menu, comme indiqué ci-dessous.

Rubriques de menu	
	Image
	C.M.S.
	Sync.fine
	Audio
	Options
	Options
	Langue
	État

#### Remarque

• Le menu "Sync.fine" n'est pas disponible pour les ENTRÉES 4 et 5.

### Exemple: Menu de l'écran "Image" pour mode ENTRÉE 1 (RVB)

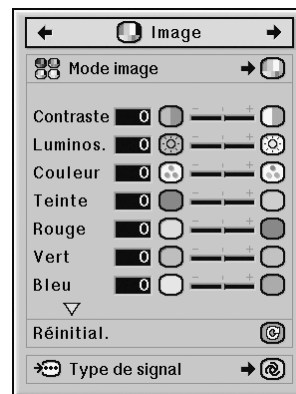

### 3 Appuyez sur ▲ ou ▼ pour sélectionner l'élément que vous voulez régler.

- En appuyant sur ▼, on affiche les éléments sur la partie inférieure du menu "Image".

### Pour ajuster l'image projetée tout en la visionnant

Appuyez sur .

- L'élément d'ajustement simple sélectionné (ex : "Luminos.") apparaît à la place du menu.
- Lorsque vous appuyez sur ▲ ou ▼, l'élément suivant ("Couleur" après "Luminos.") s'affichera.

#### Remarque

- Appuyez sur  pour retourner à l'écran précédent.

### 4 Appuyez sur ◀ ou ▶ pour régler l'élément sélectionné.

- Le réglage est enregistré.

### 5 Appuyez sur .

- Le menu de l'écran disparaîtra.

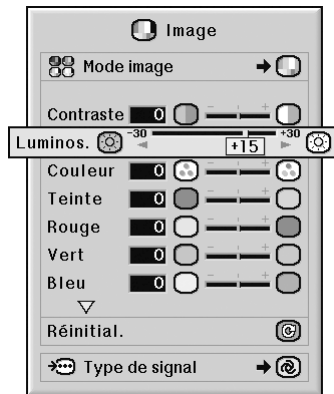
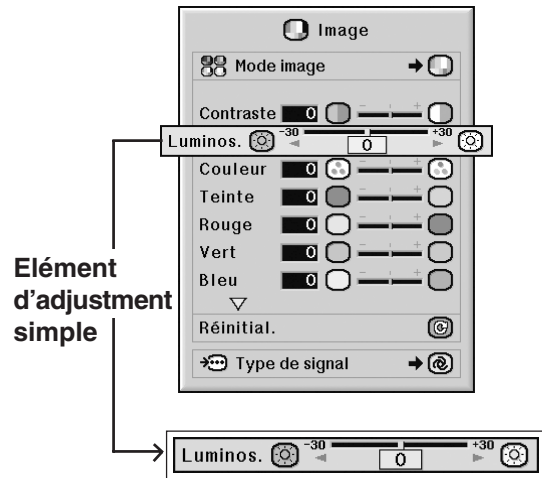

## Utilisation de l'écran de menu

Le menu peut être utilisé pour accomplir deux fonctions, ajustement et réglage. (Pour l'ajustement des éléments du menu, voir pages 56 et 57.)

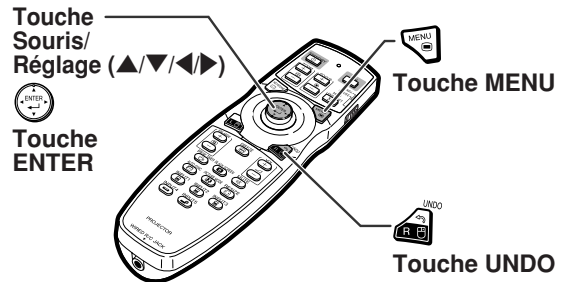

## Sélections de menus (Réglages)

### Exemple: Réglage de "Af.OSD"

- Cette opération peut également être effectuée en utilisant les touches du projecteur.

#### 1 Appuyez sur .

- L'écran de menu "Image" du mode d'entrée sélectionné s'affiche.



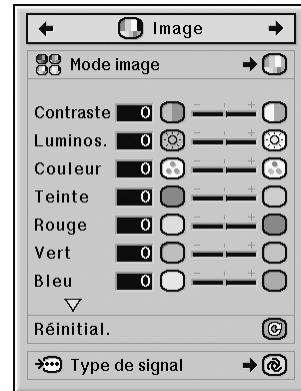





### Exemple: Menu de l'écran "Image" pour mode ENTRÉE 1 (RVB)



#### 2 Appuyez sur ◀ ou sur ▶ pour afficher les autres rubriques de menu.



- Il y a huit rubriques de menu, comme indiqué ci-dessous.

Rubriques de menu	
	Image
	C.M.S.
	Sync.fine
	Audio
	Options
	Options
	Langue
	État

#### Remarque

- Le menu "Sync.fine" n'est pas disponible pour les ENTRÉES 4 et 5.

### Exemple: Menu de l'écran "Options (1)"



**3** Appuyez sur ▲ ou ▼ pour sélectionner l'élément de réglage souhaité.

 Remarque

- Appuyez sur  pour retourner à l'écran précédent.
- Dans certains menus, sélectionnez l'icône en utilisant "↔".

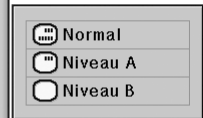
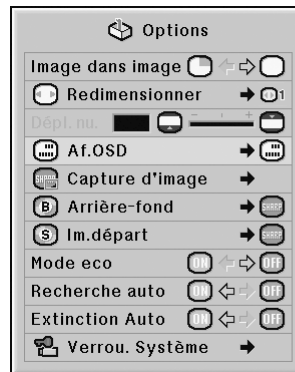

Sous-menu

**4** Appuyez sur ► pour déplacer le curseur dans le sous-menu.

**5** Appuyez sur ▲ ou ▼ pour sélectionner le réglage de l'élément affichée dans le sous-menu.

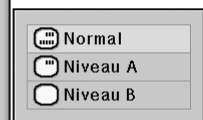

**6** Appuyez sur .

- L'élément sélectionné est réglé.

 Remarque

- Certains éléments de réglage afficheront un message de confirmation. Lors du réglage d'un élément, appuyez sur ◀ ou ▶ pour sélectionner "Oui" ou "OK" et appuyez ensuite sur .

**7** Appuyez sur .

- Le menu de l'écran disparaîtra.

# Ajustement de l'image (menu "Image")

Vous pouvez régler l'image du projecteur en fonction de vos préférences à l'aide du menu "Image".

## Sélectionner le mode d'image

Cette fonction vous permet de choisir un mode d'image d'après la clarté de la pièce ou le contenu de l'image à projeter.

Les éléments du menu "Image" de tous les modes d'image peuvent être réglés et sauvegardés.

Opération du menu ➡ Page 58

Exemple: Menu de l'écran "Image" pour mode ENTRÉE 1 (RVB)

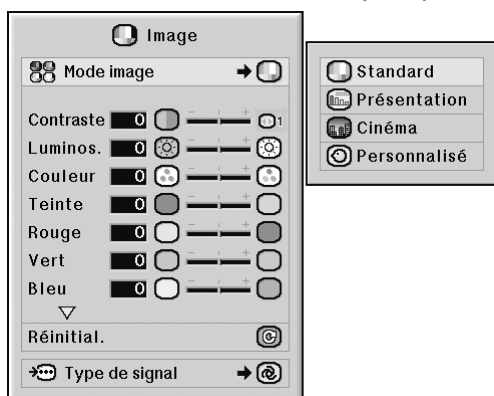

### Description des modes d'image

Éléments sélectionnables	Description
Standard	Pour une image standard
Présentation	Eclaircit les zones les plus sombres de l'image pour de meilleures présentations.
Cinéma	Donne plus de profondeur aux zones les plus sombres de l'image pour une expérience cinéma plus passionnante.
Personnalisé	La valeur d'usine pré-réglée est identique à celle de "Standard". L'utilisation du logiciel dédié vous permet de régler la courbe gamma. Visitez " <a href="http://sharp-world.com/projector/">http://sharp-world.com/projector/</a> " pour de plus amples détails.

### Remarque

- Vous pouvez également appuyer sur  sur la télécommande pour sélectionner le mode d'image. (Voir page 47.)

## Ajuster l'image

Choisir un mode d'image avant d'ajuster l'image.

Opération du menu ➡ Page 56

Exemple: Menu de l'écran "Image" pour mode ENTRÉE 1 (RVB)

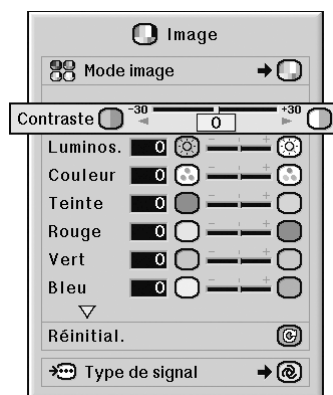

### Description des éléments de réglage

Éléments sélectionnables	Appuyez sur ◀	Appuyez sur ▶
Contrast	Pour diminuer le contraste	Pour augmenter le contraste
Luminos.	Pour diminuer la luminosité	Pour augmenter la luminosité
Couleur*1	Pour diminuer l'intensité de la couleur	Pour augmenter l'intensité de la couleur
Teinte*1	Les teintes de la peau deviennent plus violettes	Les teintes de la peau deviennent plus vertes
Rouge*1	Pour diminuer le rouge	Pour augmenter le rouge
Vert*1	Pour un vert plus faible	Pour un vert plus intense
Bleu*1	Pour diminuer le bleu	For stronger blue
Netteté*2	Pour diminuer le piqué d'image	Pour augmenter le piqué d'image

\*1 "Couleur", "Teinte", "Rouge", "Vert" et "Bleu" ne peuvent pas être réglés lorsque "Couleur" du menu "C.M.S." est réglé sur "sRVB". (Voir page 64.)

\*2 La "Netteté" ne peut être réglée que si le signal DTV 480I, 480P, 540P, 576I, 576P, 720P, 1035I ou 1080I est entré avec le mode ENTRÉE 1, 2 ou 3; ou le mode entrée est réglé sur ENTRÉE 4 ou 5.

### Remarque

- Pour réinitialiser tous les éléments de réglage, sélectionnez "Réinitial." et appuyez sur .

## Réglage de la température des couleurs

Opération du menu ➡ Page 56

Exemple: Menu de l'écran "Image" pour mode ENTRÉE 1 (RVB)

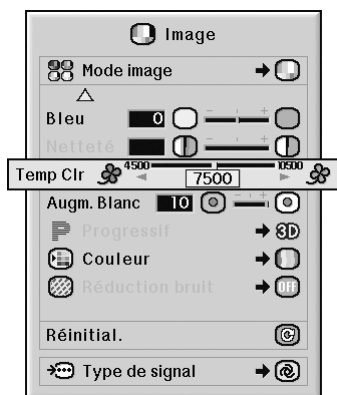

### Description des réglages de températures des couleurs

Éléments sélectionnables	Description
4500K	Diminue la température des couleurs pour des images plus chaudes, rougeâtres, incandescentes.
↕	↕
10500K	Augmente la température des couleurs pour des images plus froides, bleutées, fluorescentes.

#### Remarque

- "Temp Clr" ne peut pas être réglé lorsque "Couleur" du menu "C.M.S." est réglé sur "sRVB". (Voir page 64.)

## Renforcer le contraste

Cette fonction accentue les zones claires des images pour obtenir une image au contraste plus élevé.

Opération du menu ➡ Page 56

Exemple: Menu de l'écran "Image" pour mode ENTRÉE 1 (RVB)

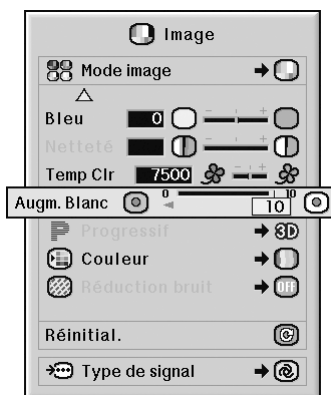

### Description du réglage d'augmentation du blanc

Appuyez sur ◀	Appuyez sur ▶
Pour améliorer la reproduction des couleurs, diminuez le réglage d'augmentation du blanc.	Pour accroître la luminosité, augmentez le réglage d'augmentation du blanc.

#### Remarque

- "Augm. Blanc" ne peut pas être réglé lorsque "Couleur" du menu "C.M.S." est réglé sur "sRVB". (Voir page 64.)

## Sélectionner le mode progressif

Opération du menu ➡ Page 58

Exemple: Menu de l'écran "Image" pour mode ENTRÉE 1 (RVB)

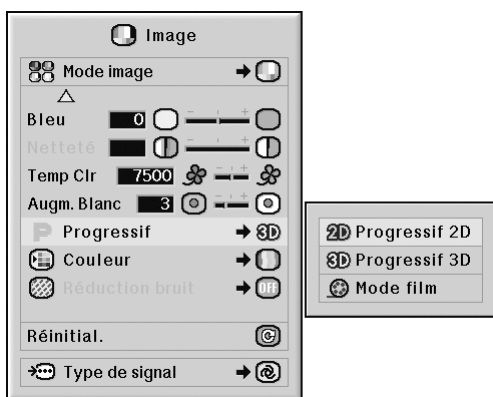

### Description de Progressif

Éléments sélectionnables	Description
Progressif 2D	Cette fonction est utile pour afficher des images à déplacements rapides comme celles de sport ou de films d'action.
Progressif 3D	Cette fonction est utile pour afficher plus clairement des images relativement lentes telles que celles des films ou des documentaires.
Mode film	Reproduit clairement l'image d'une source de film*. Affiche l'image optimisée d'un film transformée avec trois-deux (NTSC et PAL60Hz) ou deux-deux réductions (PAL50Hz et SECAM) d'amélioration vers le mode progressif d'image.

\* La source du film est un enregistrement vidéo numérique avec l'original codé en 24 images par seconde. Le projecteur peut convertir cette source de film en vidéo progressive à 60 images par seconde pour la norme NTSC et PAL60Hz ou en 50 images par seconde pour la norme PAL50Hz et SECAM pour une image de lecture à haute définition.

### Remarque

- Même lorsque le mode Progressif 3D a été réglé en NTSC ou PAL60Hz, les réductions d'améliorations trois-deux seront activées automatiquement, lorsque la source de film aura été entrée.
- Lorsque l'image est floue ou brouillée, passez au mode optimal.
- Lors de l'en utilisation d'entrées progressives, celles-ci sont donc affichées directement, si bien que les modes Progressif 2D, Progressif 3D et film ne peuvent être sélectionnés.

## Réduction du bruit de l'image

La réduction numérique de bruit vidéo offre des images de haute qualité avec un minimum d'aplatissement des points et de bruit de fond parasite de la couleur.

Opération du menu ➡ Page 58

Exemple: Menu de l'écran "Image" pour mode ENTRÉE 1 (RVB)

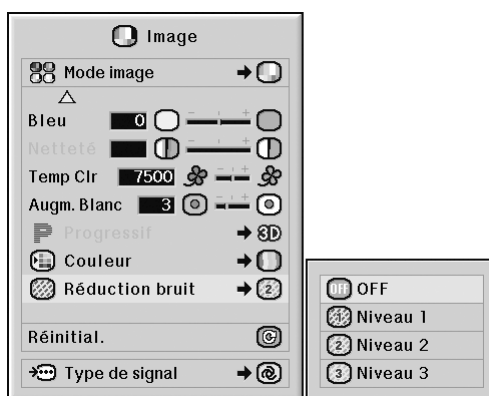

### Description de la Réduction bruit

Éléments sélectionnables	Description
OFF	La Réduction du bruit ne fonctionne pas.
Niveau 1-3	Définit le niveau de réduction du bruit.

### Remarque

- Réglez ce paramètre sur le niveau qui procure l'image la plus claire.
- N'oubliez pas de régler "Réduction bruit" sur "OFF" (Desactive) dans les cas suivants :**
- Lorsque l'image est floue.
  - Lorsque les contours et les couleurs d'images en mouvement traînent.
  - Lorsque des émissions TV à faible signal sont projetées.

### Info

- Cette fonction est disponible pour tous les signaux avec ENTRÉE 4 et 5.
- Cette fonction est disponible pour les signaux 480I, 480P, 576I et 576P avec ENTRÉE 1, 2 et 3.



## Réglage du type de signal

Cette fonction vous permet de sélectionner le type de signal d'entrée RVB ou composant pour ENTRÉE 1, ENTRÉE 2 ou ENTRÉE 3.

Opération du menu ➡ Page 58

Exemple: Menu de l'écran "Image" pour mode ENTRÉE 1 (RVB)

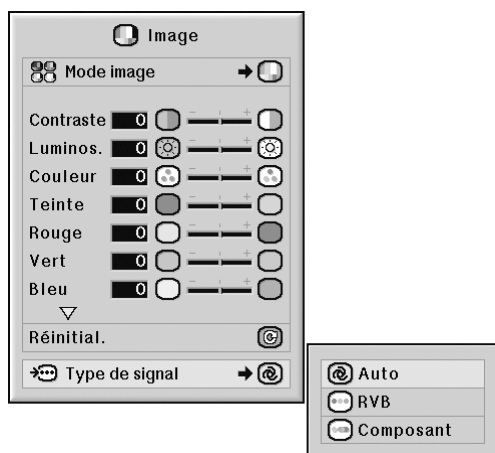

### Description des types de signaux

#### ENTRÉE 1 / ENTRÉE 2

Éléments sélectionnables	Description
Auto	Les signaux d'entrée sont reconnus automatiquement comme RVB ou composant.
RVB	Réglez sur RVB lorsque des signaux de ce type sont reçus.
Composant	Réglez le projecteur sur ce paramètre lorsque des signaux à composant sont reçus.

#### ENTRÉE 3

Éléments sélectionnables	Description
RGB PC nu.	Défini lorsque des signaux numériques RVB PC sont reçus d'un ordinateur.
Comp. PC nu.	Défini lorsque des signaux numériques composants PC sont reçus d'un ordinateur.
RGB vid nu.	Défini lorsque des signaux vidéo numériques RVB sont reçus d'un équipement vidéo.
Cp. vid nu.	Défini lorsque des signaux vidéo composants numériques sont reçus d'un équipement vidéo.

# Système de gestion de la couleur (menu “C.M.S.”)

Cette fonction vous permet d’ajuster individuellement les caractéristiques de six couleurs (R : Rouge, Y : Jaune, G : Vert, C : Cyan, B : Bleu, M : Magenta).

## Sélection du mode de reproduction de la couleur

Cette fonction vous permet de sélectionner le mode de reproduction de couleur pour les images projetées.

Opération du menu ➡ Page 58

### Exemple: Menu de l’écran “C.M.S.”

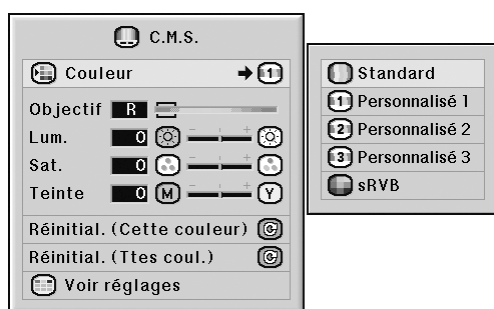

### Description du paramètre Couleur

Éléments sélectionnables	Description
Standard	Réglages standard
Personnalisé 1-3	La “Lum.”, la “Sat.” et la “Teinte” peuvent être réglées pour chacune des six couleurs.
sRVB	Une teinte naturelle basée sur une image originale de l’ordinateur.

### Remarque

- sRVB est une norme internationale de reproduction de couleur régie par l’IEC (International Electrotechnical Commission - Commission électrotechnique internationale). Comme la zone de couleur fixe a été décidée par IEC, les images sont affichées dans une teinte naturelle d’après une image originale, lorsque “Couleur” est sur “sRVB”.
- Vous ne pouvez pas régler les éléments, “Couleur”, “Teinte”, “Rouge”, “Vert”, “Bleu”, “Temp Clr” et “Augm. Blanc” dans le menu “Image”, si “Couleur” est sur “sRVB”.
- Pour des informations supplémentaire sur la fonction sRVB, visitez “<http://www.srgb.com/>”.

### Info

- Lorsque “Couleur” est réglé sur “sRVB”, il est possible que l’image projetée s’assombrisse, mais ceci n’indique pas un dysfonctionnement.

## Sélection de la couleur cible

Cette fonction vous permet de sélectionner la couleur cible pour le réglage des caractéristiques d’affichage.

Opération du menu ➡ Page 56

### Exemple: Menu de l’écran “C.M.S.”



### Description des couleurs cibles

<b>R</b>	Rouge	<b>C</b>	Cyan
<b>Y</b>	Jaune	<b>B</b>	Bleu
<b>G</b>	Vert	<b>M</b>	Magenta

## Paramétrer la brillance de la couleur cible

Cette fonction vous permet de définir la luminosité de la couleur cible sélectionnée.

Opération du menu ➡ Page 56

Exemple: Menu de l'écran "C.M.S."



### Description de la luminosité

Appuyez sur ◀	Appuyez sur ▶
Pour une luminosité plus faible de la couleur cible	Pour une luminosité plus importante de la couleur cible

## Paramétrer la valeur chromatique de la couleur cible

Cette fonction vous permet de définir la valeur chromatique de la couleur cible sélectionnée.

Opération du menu ➡ Page 56

Exemple: Menu de l'écran "C.M.S."

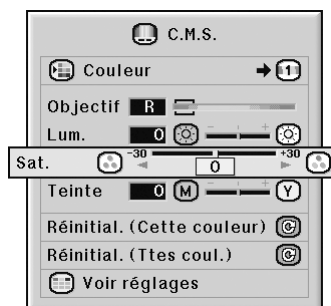

### Description de la valeur chromatique

Appuyez sur ◀	Appuyez sur ▶
Pour une valeur chromatique plus faible de la couleur cible	Pour une valeur chromatique plus élevée de la couleur cible

## Paramétrer la tonalité de la couleur cible

Cette fonction vous permet de définir la teinte de la couleur cible sélectionnée.

Opération du menu ➡ Page 56

Exemple: Menu de l'écran “C.M.S.”

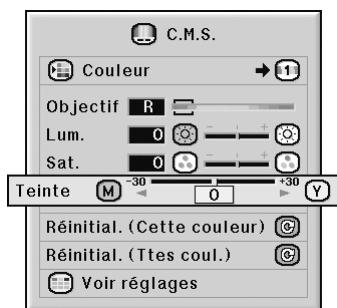

### Description de la teinte

Appuyez sur ◀	Appuyez sur ▶
Pour un jaune plus intense de la couleur cible	Pour un rouge plus intense de la couleur cible

## Revenir aux paramètres de couleur définis par l'utilisateur

Cette fonction vous permet de remettre à zéro la couleur cible spécifique ou toutes les six couleurs.

Opération du menu ➡ Page 56

Exemple: Menu de l'écran “C.M.S.”

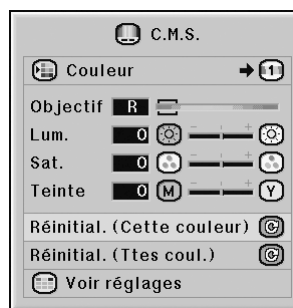

### Description de la remise à zéro

Eléments sélectionnables	Description
Réinitial. (Cette couleur)	La “Lum.”, la “Sat.” et la “Teinte” de la couleur sélectionnée pour “Objectif” ont été rétablies.
Réinitial. (Ttes coul.)	La “Lum.”, la “Sat.” et la “Teinte” de toutes les couleurs ont été rétablies.

## Présentation de tous les paramètres de couleur

Cette fonction vous permet de confirmer les réglages de toutes les couleurs.

Opération du menu ➡ Page 56

Exemple: Menu de l'écran "C.M.S."

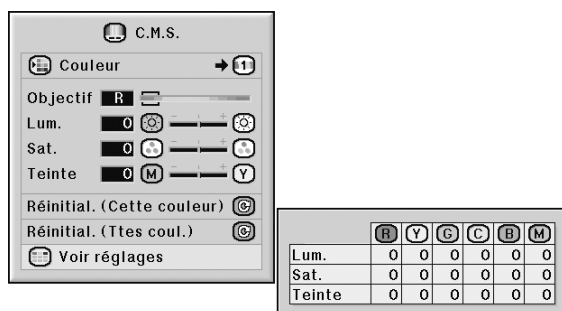

The image shows a screenshot of a camera's menu system. The top part is a menu titled "C.M.S." with a sub-menu "Couleur" (Color) selected. Below this, there are three sliders for "Objectif R", "Lum." (Luminance), "Sat." (Saturation), and "Teinte" (Tint). Each slider has a numerical value (0) and a letter (R, M, Y) next to it. Below the sliders are two "Réinitial." (Reset) options: "Réinitial. (Cette couleur)" and "Réinitial. (Ttes coul.)". At the bottom is a "Voir réglages" (View settings) option.

Below the menu is a table with the following data:

	R	Y	G	C	B	M
Lum.	0	0	0	0	0	0
Sat.	0	0	0	0	0	0
Teinte	0	0	0	0	0	0

# Réglage des images d'ordinateur (menu "Sync.fine")

Vous pouvez corriger les images d'ordinateur en utilisant la fonction de synchronisation fine "Sync.fine", et la faire correspondre au mieux au mode d'affichage de l'ordinateur, et vérifier le signal en entrée.

## Réglage des images d'ordinateur

Utilisez la fonction Sync. fine en cas d'irrégularités tels que bandes verticales ou scintillements dans des parties de l'écran.

Opération du menu ➡ Page 56

Exemple: Menu de l'écran "Sync.fine" pour mode ENTRÉE 1 (RVB)

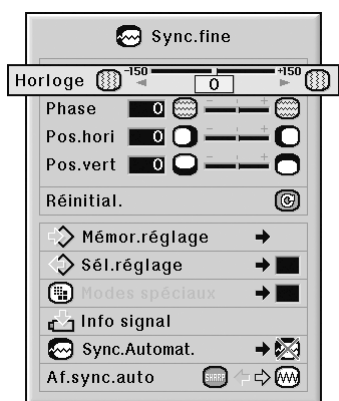

## Sauvegarde des paramètres des réglages

Ce projecteur vous permet d'enregistrer jusqu'à sept paramètres de réglage pour une utilisation avec différents ordinateurs.

Opération du menu ➡ Page 58

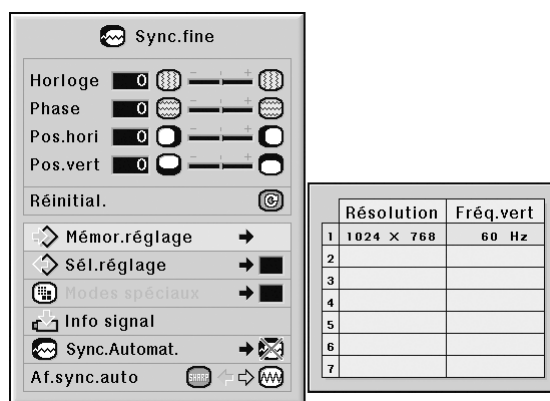

Exemple: Menu de l'écran "Sync.fine" pour mode ENTRÉE 1 (RVB)



## Description des éléments de réglage

Éléments sélectionnables	Description
Horloge	Régler le bruit vertical.
Phase	Régler le bruit horizontal (similaire au suivi de piste sur votre magnétoscope).
Pos.hori	Centrer l'image sur l'écran en la déplaçant vers la gauche ou vers la droite.
Pos.vert	Centrer l'image sur l'écran en la déplaçant vers le haut ou vers le bas.

### Remarque

- Vous pouvez ajuster automatiquement l'image d'un ordinateur en réglant "Sync.Automat." dans le menu "Sync.fine" sur "Normal" ou "Grande vitesse", ou en appuyant sur  sur le projecteur ou  sur la télécommande. Voir page 70 pour plus de détails.
- Pour réinitialiser tous les éléments de réglage, sélectionnez "Réinitial." et appuyez sur .

## Sélection de configuration de réglages

Les paramètres de réglage enregistrés dans le projecteur sont d'accès facile.

Opération du menu ➡ Page 58

Exemple: Menu de l'écran "Sync.fine" pour mode ENTRÉE 1 (RVB)

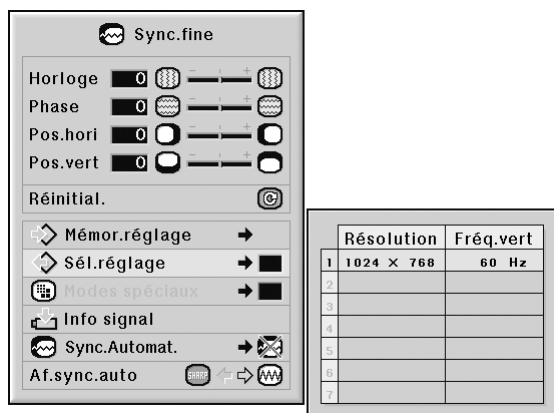

### Remarque

- Si une mémoire n'a pas été réglée, un réglage de résolution et de fréquence ne s'affichera pas.
- Lors de la sélection d'un paramètre de réglage enregistré avec la commande "Sél. réglage", vous pouvez régler le projecteur avec les réglages enregistrés.

## Réglage du mode spéciaux

Normalement, le type de signal d'entrée est détecté et le mode de résolution approprié est automatiquement sélectionné. Cependant, pour certains signaux, le mode de résolution optimal en "Modes spéciaux" dans le menu "Sync.fine" devra probablement être sélectionné pour correspondre au mode d'affichage de l'ordinateur.

Opération du menu ➡ Page 58

Exemple: Menu de l'écran "Sync.fine" pour mode ENTRÉE 1 (RVB)

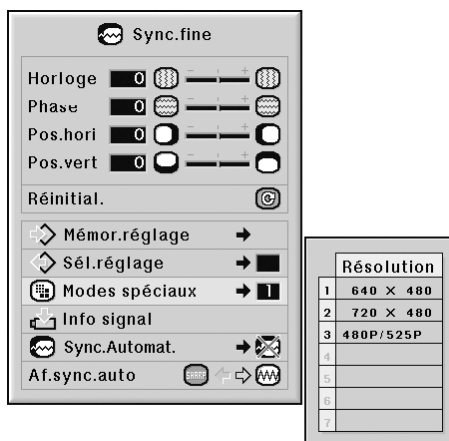

### Remarque

- Si vous affichez des motifs d'ordinateur qui se répètent sur toutes les autres lignes (bandes horizontales), un scintillement peut se produire et peut rendre l'image difficile à voir.
- Pour de plus amples informations concernant le signal d'entrée actuellement introduit, consultez "Vérification du signal d'entrée" en page 70.

## Vérification du signal d'entrée

Opération du menu ➡ Page 56

Exemple: Menu de l'écran "Sync.fine" pour mode ENTRÉE 1 (RVB)

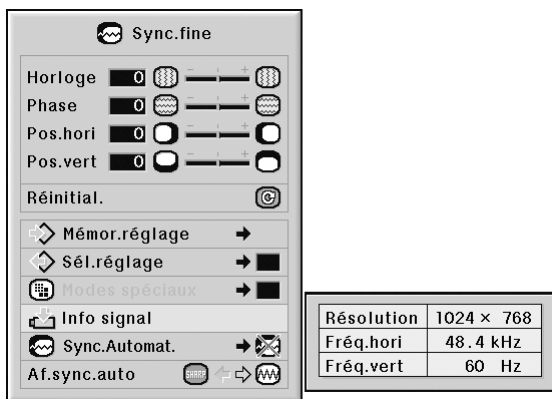

### Remarque

- Le projecteur affiche le nombre de lignes balayées disponibles sur l'appareil audiovisuel comme un lecteur DVD ou de vidéo numérique.
- Le projecteur affichera la résolution lors de la connexion à l'ordinateur.

## Réglage de synchronisation automatique

S'utilise pour régler automatiquement une image d'ordinateur.

Opération du menu ➡ Page 58

Exemple: Menu de l'écran "Sync.fine" pour mode ENTRÉE 1 (RVB)

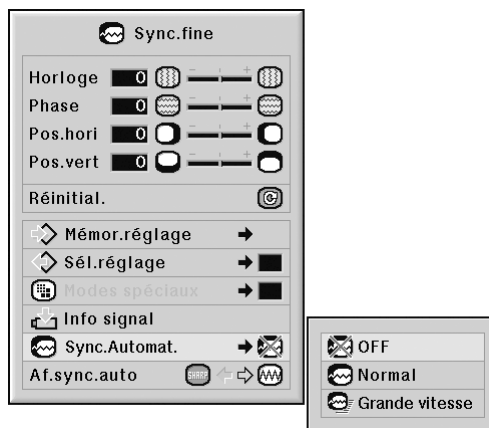

### Description du réglage Sync.Automat.

Éléments sélectionnables	Description
OFF	L'ajustement Sync.Automat. n'est pas effectué automatiquement.
Normal	Le réglage Sync.Automat. se produira lorsque le projecteur est allumé ou lorsque les signaux d'entrée sont commutés, si connecté à un ordinateur. "Normal" prend plus de temps que
Grande vitesse	"Grande vitesse" pour un réglage de synchronisation automatique plus précis.

### Remarque

- Le réglage de Sync.Automat. est également possible en appuyant sur sur le projecteur ou sur sur la télécommande.
- L'ajustement Sync.Automat. peut nécessiter un certain temps en fonction de l'image de l'ordinateur connecté au projecteur.
- Lorsque l'image optimale ne peut pas être obtenue avec l'ajustement Sync.Automat., utilisez les ajustements manuels. (Voir page 68.)
- Lorsque l'on appuie sur alors que "Sync.Automat." est "OFF" (Arrêt) ou "Grande vitesse", la synchronisation automatique sera effectuée en mode "Grande vitesse". Si l'on appuie de nouveau sur la touche dans la minute qui suit, Sync.Automat. sera exécuté en mode "Normal".



## Fonction d'affichage de synchronisation automatique

S'utilise pour régler l'écran affiché pendant la Sync.Automat.

Opération du menu ➡ Page 56

Exemple: Menu de l'écran "Sync.fine"  
pour mode ENTRÉE 1 (RVB)

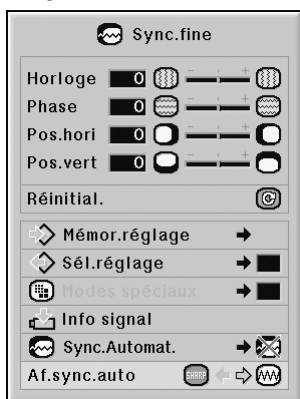

### Description de Af.sync.auto

Éléments sélectionnables	Description
—	L'image réglée comme arrière-fond est projetée. Voir page 77.
	L'image d'ordinateur en cours de réglage est affichée.

# Réglage audio (menu "Audio")

Vous pouvez régler le son du projecteur en fonction de vos préférences à l'aide du menu "Audio".

## Réglage du son

Cette fonction vous permet de régler le son du projecteur.

Opération du menu ➡ Page 56

Exemple: Menu de l'écran "Audio"

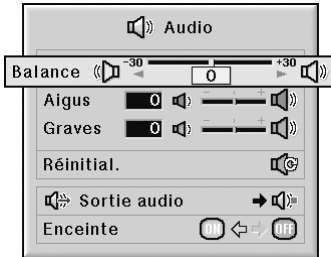

### Description des éléments de réglage

Éléments sélectionnables	Appuyez sur ◀	Appuyez sur ▶
Balance	Augmentation du son de l'enceinte de gauche	Augmentation du son de l'enceinte de droite
Aigus	Pour des aiguës plus faibles	Pour des aiguës plus fortes
Graves	Pour des basses plus faibles	Pour des basses plus fortes

### Remarque

- Pour réinitialiser tous les éléments de réglage, sélectionnez "Réinitial." et appuyez sur

## Paramétrer le type de sortie audio

Cette fonction détermine si la sortie du niveau audio de la borne AUDIO OUTPUT est fixe ou variable en la liant au VOLUME.

Opération du menu ➡ Page 58

Exemple: Menu de l'écran "Audio"

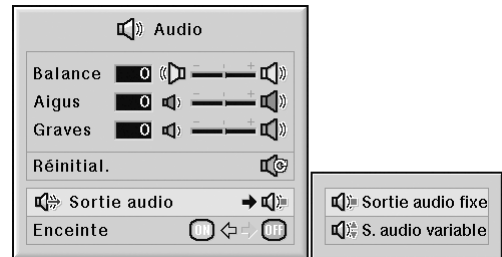

### Description des réglages de Sortie audio

Éléments sélectionnables	Description
Sortie audio fixe	Sortie audio qui ne varie pas en puissance avec le niveau du volume du projecteur source.
S. audio variable	Sortie audio qui varie en puissance avec le niveau du volume du projecteur source.

### Info

- Lorsque "Sortie audio" a été réglé sur "S. audio variable", assurez-vous d'abord de diminuer le volume du projecteur avant de l'allumer ou de l'éteindre et lorsque vous changez l'entrée.

### Remarque

Lorsque le projecteur est connecté à un équipement audio :

- Il est recommandé de régler "Sortie audio fixe" sur "Sortie audio". Comme le signal audio de l'équipement audio ne varie pas en intensité avec le volume sonore du projecteur, vous pouvez profiter d'un meilleur son.
- Lorsque "Sortie audio fixe" est réglé sur "Sortie audio", la vidéo et l'audio ne peuvent pas se synchroniser.
  - Lors de la connexion d'un équipement audio qui possède une fonction pour régler le temps de retard audio, réglez le temps de retard afin de synchroniser la vidéo et l'audio.
  - Lorsque l'équipement audio ne dispose pas d'une telle fonction et que la désynchronisation de la vidéo et l'audio vous gêne, sélectionnez "S. audio variable" sur "Sortie audio". "S. audio variable" permet de synchroniser automatiquement la vidéo et l'audio.

## Réglage de l'enceinte

Cette fonction vous permet d'activer ou de désactiver la sortie audio de l'enceinte interne lorsque le projecteur est connecté à un amplificateur externe.

Opération du menu ➡ Page 56

### Exemple: Menu de l'écran "Audio"

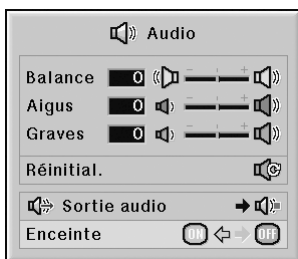

### Description des réglages de l'Enceinte

Éléments sélectionnables	Description
ON	Le signal audio est reproduit depuis l'enceinte interne.
OFF	Le signal audio n'est pas reproduit depuis l'enceinte interne.

# Utilisation du menu “Options (1)”

Vous pouvez utiliser le menu “Options (1)” pour faciliter l’utilisation du projecteur.

## Afficher des images en incrustation (Image dans image)

La fonction Image dans image (incrustation d’image) vous permet d’afficher deux images sur le même écran. Vous pouvez afficher l’image entrée de ENTRÉE 4 ou 5, sous forme d’image incrustée recouvrant l’image principale entrée de ENTRÉE 1, 2 ou 3.

Opération du menu ➡ Page 56

### Exemple: Menu de l’écran “Options (1)” pour mode ENTRÉE 1 (RVB)

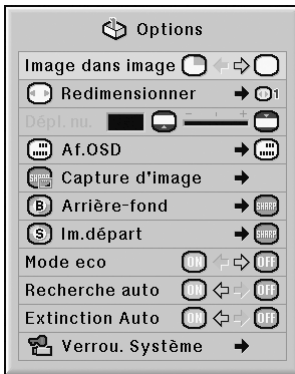

## Régler le mode redimensionner

Selon le signal d’entrée, vous pouvez sélectionner l’image de l’écran.

Opération du menu ➡ Page 58

### Exemple: Menu de l’écran “Options (1)” pour mode ENTRÉE 1 (RVB)

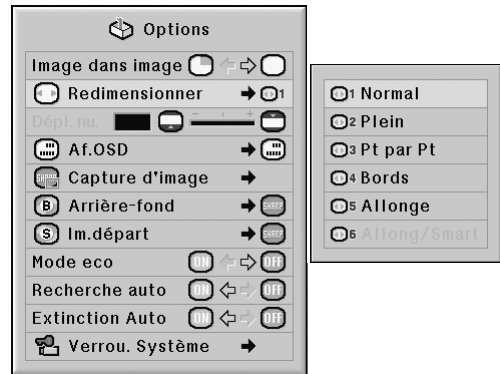

### Éléments sélectionnables du mode Redimensionner

Lors de l’introduction d’un signal RVB	Lors de l’introduction d’un signal DTV/vidéo
Normal	Normal
Plein	Plein
Pt par Pt	Bords
Bords	Allonge
Allonge	Allong/Smart

### Remarque

- Vous pouvez appuyer sur sur le projecteur ou sur sur la télécommande pour sélectionner l’image incrustée.
- Vous pouvez appuyer sur sur le projecteur ou sur la télécommande pour changer la position de l’image incrustée.  
(Le cadre d’image incrustée apparaît. Pour afficher l’image insérée à la position souhaitée, amenez le cadre et appuyez sur sur le projecteur ou sur la télécommande.)
- L’image incrustée ne peut être affichée qu’en signal vidéo composite ou S-vidéo de NTSC/PAL/SECAM.
- Le son de l’image incrustée sortira des enceintes du projecteur.
- Pendant l’utilisation “Image dans image”, la fonction “GEL D’IMAGE” ne fonctionne que pour l’image incrustée.
- La fonction “Image dans image” ne marche pas si les signaux suivants sont entrés dans l’image principale.
  - Signal UXGA/SXGA+/SXGA/WXGA
  - Signal 480I/480P/540P/576I/576P/720P/1035P/1080I
  - Signal entrelacé RVB
  - Tous les signaux (quand “Redimensionner” est réglé sur “Pt par Pt”)
  - Aucun signal (ou quand la résolution ou le taux de rafraîchissement (fréquence verticale) du signal est changé)

### Remarque

- Pour plus de détails sur le mode redimensionner, voir pages 48 et 49.
- Vous pouvez également appuyer sur sur la télécommande pour régler le mode redimensionner. (Voir page 48.)

## Décalage vertical de l'image projetée (Déplacement numérique)

Pour une vision plus aisée, cette fonction décale l'image projetée sur l'écran, vers le haut ou vers le bas, en éliminant soit la bande noire supérieure soit la bande noire inférieure présente sur les images 16:9 et autres ratios d'aspect larges.

Opération du menu ➡ Page 56

### Exemple: Menu de l'écran "Options (1)" pour mode ENTRÉE 1 (RVB)

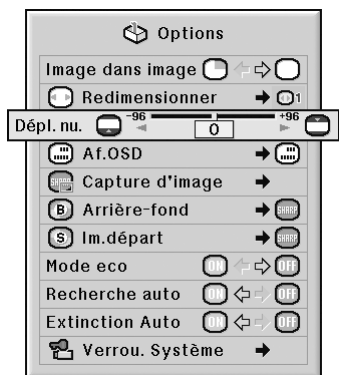

### Description du décalage numérique

Appuyez sur ◀	Appuyez sur ▶
Décale l'image projetée vers le bas.	Décale l'image projetée vers le haut.

#### Remarque

- La fonction de décalage numérique fonctionne avec les modes d'écran "NORMAL", "BORDS", "ALLONGE" ou "ALLONGE SMART". (Voir page 49.)

## Réglage de l'affichage à l'écran

Cette fonction vous permet d'activer ou de désactiver les messages à l'écran.

Opération du menu ➡ Page 58

### Exemple: Menu de l'écran "Options (1)" pour mode ENTRÉE 1 (RVB)

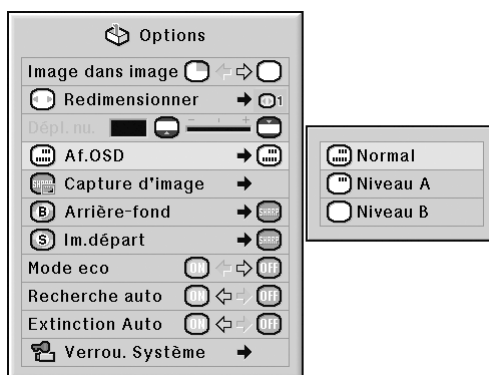

### Description des réglages de Af.OSD

Éléments sélectionnables	Description
Normal	Tous les messages d'affichage à l'écran sont affichés.
Niveau A	ENTRÉE/VOLUME/SOURDINE/ÉCRAN NOIR/GEL D'IMAGE/SYNC. AUTOMAT./ AGRANDIR/ "Une touche invalide a été activée." ne sont pas affichés.
Niveau B	Tous les affichages à l'écran ne sont pas affichés (à l'exception des affichages menu, décalage de l'objectif H&V, trapèze, mise au point, zoom, "Tous les boutons du projecteur sont bloqués." et avertissement)

#### Remarque

- Quand "Blocage touches" est "Niveau A" ou "Niveau B", le fait d'appuyer sur  affiche "Tous les boutons du projecteur sont verrouillés." malgré le paramétrage "Af. OSD".

## Réglage du système vidéo

Le mode du système d'entrée vidéo est pré-réglé sur "Auto"; cependant, une image plus nette provenant de l'équipement audio-visuel connecté peut ne pas être reçue, suivant la différence du signal vidéo. Commutez, dans ce cas, le signal vidéo.

Opération du menu ➡ Page 58

### Exemple: Menu de l'écran "Options (1)" pour mode ENTRÉE 4 (vidéo)

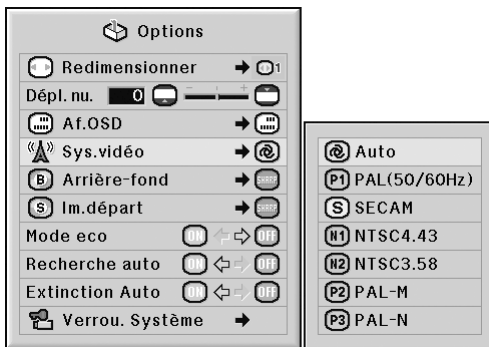

### Description des systèmes vidéo

Eléments sélectionnables	Description
PAL (50/60 Hz)	Quand le projecteur est connecté à un équipement vidéo PAL.
SECAM	Quand le projecteur est connecté à un équipement vidéo SECAM.
NTSC4.43	Lors de la reproduction de signaux NTSC sur un équipement vidéo PAL.
NTSC3.58	Quand le projecteur est connecté à un équipement vidéo NTSC.

#### Remarque

- Le signal vidéo peut uniquement être réglé en mode ENTRÉE 4 ou ENTRÉE 5.
- Quand "Sys.vidéo" est réglé sur "Auto", il se peut que vous ne receviez pas une image claire à cause de la différence de signal. Si cela se produit, changez le système vidéo du signal source.
- Lorsque "Sys.vidéo" est réglé sur "Auto", quand un signal PAL-M ou PAL-N est introduit, l'image du signal PAL est affichée.

## Capter des images projetées

Ce projecteur vous permet de capturer les images projetées (signaux RVB) et de les régler comme image de démarrage ou d'arrière-fond lorsqu'aucun signal n'est reçu.

Opération du menu ➡ Page 58

### Exemple: Menu de l'écran "Options (1)" pour mode ENTRÉE 1 (RVB)

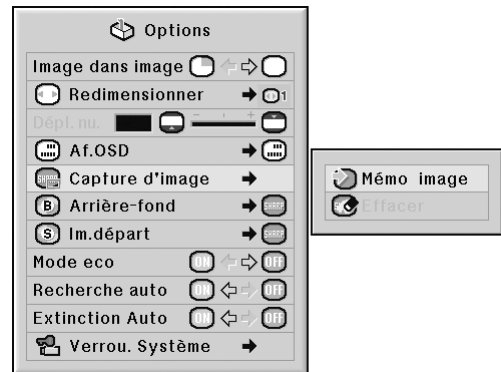

#### Remarque

- Il est possible de capturer les images seulement à signaux sans entrelacement issues d'une carte graphique étendue XGA (1024 x 768) en mode ENTRÉE 1, ENTRÉE 2 ou ENTRÉE 3 avec "Redimensionner" réglé sur "Normal".
- L'image enregistrée est réduite à 256 couleurs.
- Les images provenant d'équipements connectés à la borne INPUT 4 ou INPUT 5 ne peuvent pas être capturées.
- Une seule image peut être saisie et sauvegardée.
- La couleur des images peut varier avant et après l'enregistrement si une image est capturée après l'utilisation de la fonction "C.M.S." pour son réglage.
- Pour supprimer l'image capturée, sélectionnez "Effacer", puis appuyez sur .

## Sélectionner une image d'Arrière-fond

Opération du menu ➡ Page 58

Exemple: Menu de l'écran "Options (1)" pour mode ENTRÉE 1 (RVB)

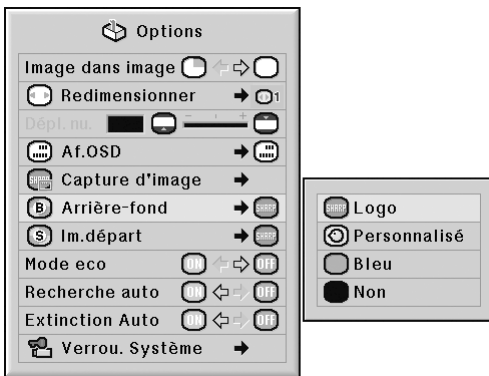

### Description des images d'Arrière-fond

Éléments sélectionnables	Description
Logo	Image par défaut
Personnalisé	Image utilisateur personnalisée (le logo de l'entreprise par exemple)
Bleu	Écran bleu
Non	Écran noir

#### Remarque

- Vous pouvez régler une image capturée comme image d'arrière-fond en sélectionnant "Personnalisé".
- Lorsque "Personnalisé" est sélectionné, une image enregistrée en utilisant "Capture d'image" peut être affichée comme image d'arrière-fond.

## Sélectionner une image de démarrage

Opération du menu ➡ Page 58

Exemple: Menu de l'écran "Options (1)" pour mode ENTRÉE 1 (RVB)

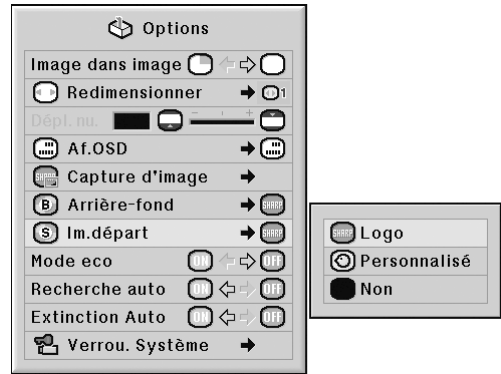

### Description des images de départ

Éléments sélectionnables	Description
Logo	Image par défaut
Personnalisé	Image utilisateur personnalisée (le logo de l'entreprise par exemple)
Non	Écran noir

#### Remarque

- Vous pouvez régler une image capturée comme image de départ en sélectionnant "Personnalisé".
- Lorsque "Personnalisé" est sélectionné, une image enregistrée en utilisant "Capture d'image" peut être affichée comme image de départ.

## Mode eco

Opération du menu ➡ Page 56

Exemple: Menu de l'écran "Options (1)" pour mode ENTRÉE 1 (RVB)

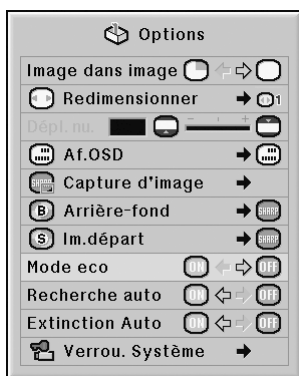

### Description du Mode eco

Eléments sélectionnables	Luminosité	Consommation électrique (Sur CA 100V)	Durée de vie de la lampe
ON	Approx. 86%	Approx. 570 W	Approx. 2.500 heures*
OFF	100%	650 W	Approx. 2.000 heures*

\* Il s'agit d'une valeur de référence et elle n'est pas garantie.

#### Remarque

- Si "Mode eco" est sur "ON", la consommation de courant diminuera et la durée de vie de la lampe sera prolongée. (La luminosité de projection diminue de 14% approximativement.)

## Détection automatique des signaux d'entrée

Opération du menu ➡ Page 56

Exemple: Menu de l'écran "Options (1)" pour mode ENTRÉE 1 (RVB)

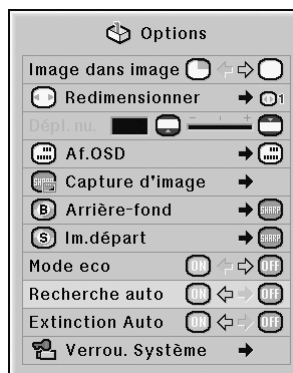

### Description de la Recherche auto

Eléments sélectionnables	Description
ON	Recherche et passe automatiquement sur le mode d'entrée dans lequel les signaux sont reçus.
OFF	"Recherche auto" ne fonctionne pas.

#### Remarque

- Pendant que la fonction "Recherche auto" détecte le signal d'entrée, si vous appuyez sur une touche du projecteur ou de la télécommande, vous arrêtez la fonction "Recherche auto". Appuyez sur le bouton désiré après l'arrêt complet de la fonction "Recherche auto".



## Fonction d'extinction automatique de l'alimentation

Opération du menu ➡ Page 56

Exemple: Menu de l'écran "Options (1)" pour mode ENTRÉE 1 (RVB)

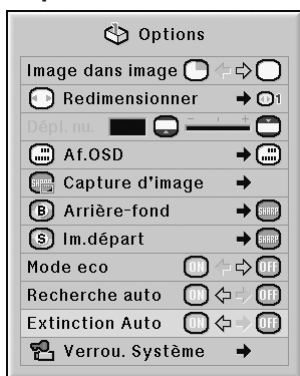

### Description de l'Extinction Automatique

Eléments sélectionnables	Description
ON	Le projecteur entre automatiquement en mode veille lorsque aucun signal d'entrée n'est détecté pendant 15 minutes ou plus.
OFF	La fonction "Extinction Auto" sera désactivée.

### Remarque

- Lorsque la fonction "Extinction Auto" est réglée sur "ON", 5 minutes avant que le projecteur passe en mode veille, le message "Entrée en mode VEILLE dans X min." apparaît à l'écran pour indiquer les minutes restantes.

## Fonction de verrouillage du système

Cette fonction empêche une autorisation non autorisée du projecteur. Une fois cette fonction activée, les utilisateurs doivent saisir le mot de code correct à chaque fois que le projecteur est mis en marche. Nous vous suggérons de garder le mot de code dans un lieu sûr auquel peuvent accéder uniquement les utilisateurs autorisés.

### Info

- Si vous perdez ou oubliez votre mot de code, prenez contact avec votre revendeur de projecteur Sharp autorisé ou le service après-vente le plus proche (voir page 104). Même si la garantie du produit est toujours valable, la réinitialisation du mot de code aura un coût.

Opération du menu ➡ Page 58

Exemple: Menu de l'écran "Options (1)" pour mode ENTRÉE 1 (RVB)

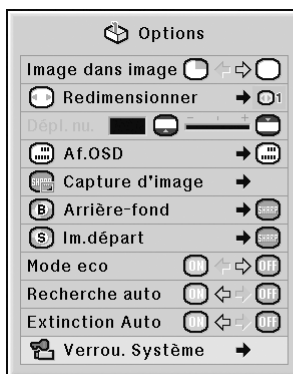

### Réglage du mot de code

**1** Sélectionnez "Verrou. Système" dans le menu "Options (1)", puis appuyez sur ►.

- Un message s'affiche.
- Lisez ce message puis appuyez sur .

**2** Appuyez sur les 4 touches sur la télécommande ou sur le projecteur pour saisir le mot de code préétabli dans "Ancien code".

- Lors du réglage du mot de code pour la première fois, appuyez sur ▼ sur le projecteur quatre fois.

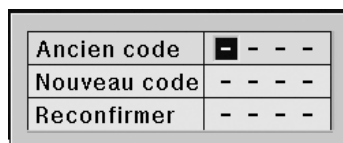



### Remarque

- Si vous saisissez un mot de code erroné, le curseur revient au premier point de l' "Ancien code".
- Le mot de code préétabli est 4 touches ▼ sur le projecteur. Lorsque ce mot de code est établi, l'écran de saisie du mot de code n'apparaît pas après la mise sous tension.

**3** Appuyez sur les 4 touches sur la télécommande ou sur le projecteur pour saisir le nouveau mot de code dans "Nouveau code".



### Remarque

- Vous ne pouvez pas utiliser les touches suivantes pour le mot de code:
  - Touche ON
  - Touche STANDBY
  - Touche ENTER
  - Touche L-clic
  - Touche R-clic/UNDO
  - Touche MENU
  - Touches ZOOM
  - Touches FOCUS
  - Touche H&V LENS SHIFT
- La fonction de verrouillage du système reconnaît chaque touche sur la télécommande ou sur le projecteur comme une touche individuelle, même si elles partagent le même nom de touche. Si vous réglez le mot de code avec les touches sur le projecteur, n'utilisez que ces touches sur le projecteur. Si vous réglez le mot de code avec les touches sur la télécommande, n'utilisez que ces touches sur la télécommande.

**4** Saisissez le même mot de code dans "Reconfirmer".



### Remarque

**Pas d'affichage de l'écran de saisie du mot de code lors de la mise sous tension du projecteur**

- Appuyez sur ▼ sur le projecteur quatre fois aux étapes 2 et 3 ci-dessus.

**Lorsque le verrouillage du système est réglé**

- Lorsque le verrouillage du système est réglé, l'écran de saisie du mot de code apparaît après la mise sous tension. Lorsqu'il apparaît, entrez le bon mot de code pour lancer la projection. Si le mot de code n'est pas entré, aucune image ne sera projetée, même si le projecteur reçoit des signaux.

## Changement du mot de code

Ancien code	■ - - -
Nouveau code	- - - -
Reconfirmer	- - - -

**1** Appuyez sur les 4 touches sur la télécommande ou sur le projecteur pour saisir le mot de code préétabli dans "Ancien code".

**2** Appuyez sur les 4 touches sur la télécommande ou sur le projecteur pour saisir le nouveau mot de code dans "Nouveau code".

**3** Saisissez le même mot de code dans "Reconfirmer".

### Lorsque le verrouillage Système est activé

Si vous avez activé le verrouillage système, entrez le mot de code et suivez la procédure ci-dessous pour libérer le verrouillage système.

▼Écran de saisie du mot de code

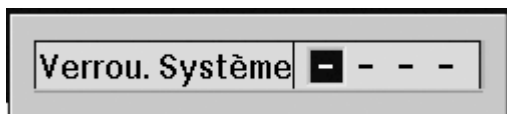

#### Remarque

- Lorsque le verrouillage système est activé, l'écran d'entrée du mot de code apparaît après la mise sous tension.
- Si aucun mot de code n'est introduit, l'image ne s'affichera pas, même si le projecteur reçoit le signal d'entrée.

**1** Appuyez sur  sur la télécommande ou sur  sur le projecteur, pour allumer le projecteur.

**2** Lorsque l'écran d'entrée du mot de code apparaît, entrez le bon mot de code pour démarrer la projection.

#### Remarque

- La fonction de verrouillage du système reconnaît chaque touche sur la télécommande ou sur le projecteur comme une touche individuelle, même si elles partagent le même nom de touche. Si vous réglez le mot de code avec les touches sur le projecteur, n'utilisez que ces touches sur le projecteur. Si vous réglez le mot de code avec les touches sur la télécommande, n'utilisez que ces touches sur la télécommande.

# Ensemble de fonctions utiles pendant l'installation (menu "Options (2)")

## Saisie du mot de passe

- Il n'y a pas de pré-réglage d'usine pour le mot de passe, le menu "Options (2)" est donc activé.
- Si vous ne voulez pas que d'autres personnes utilisent le menu "Options (2)", saisissez un mot de passe.

Opération du menu ➡ Page 58

Exemple: Menu de l'écran "Options (2)"

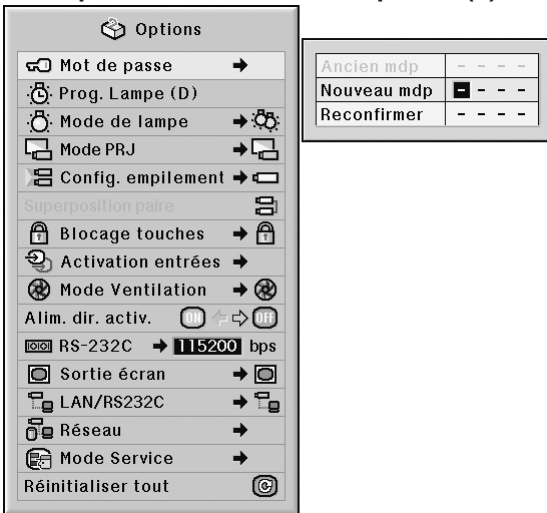

**1** Sélectionnez "Mot de passe" dans le menu "Options (2)" et appuyez sur ►.

**2** Appuyez sur ▲ ou ▼ pour saisir le premier chiffre dans "Nouveau mdp" et appuyez sur ►.

**3** Entrez les 3 chiffres restants et appuyez sur .

**4** Entrez le même mot de passe dans "Reconfirmer" et appuyez sur .

### Info

- Le mot de passe doit être entré pour utiliser le menu "Options (2)" lorsqu'un mot de passe a été activé.

## Changement du mot de passe



Ancien mdp	■ - - -
Nouveau mdp	- - - -
Reconfirmer	- - - -

**1** Appuyez sur ▲, ▼ et ► pour entrer le mot de passe dans "Ancien mdp" et appuyez sur .

**2** Appuyez sur ▲, ▼ et ► pour saisir le nouveau mot de passe dans "Nouveau mdp" et appuyez sur .







**3** Entrez le même mot de passe à 4 chiffres dans "Reconfirmer" et appuyez sur .

### Remarque

- Si vous ne souhaitez pas utiliser de mot de passe, laissez le champ vierge dans les procédures 2 et 3 et appuyez sur .
- Pour annuler le réglage du mot de passe, appuyez sur .

## Si vous avez oublié votre mot de passe

Si vous avez oublié le mot de passe, supprimez-le en utilisant la procédure suivante.

Appuyez sur  →  →  →  →  →  → .

## Vérification de l'état de durée de la lampe

Cette fonction vous permet de contrôler des heures cumulatives d'utilisation de la lampe et la durée de vie restante de la lampe (en pourcentage).

Opération du menu ➡ Page 56

### Exemple: Menu de l'écran "Options (2)"

The screenshot shows the 'Options' menu with 'Prog. Lampe (D)' selected. A callout box displays the following information:

Lampe 1	23h ( 98%)
Lampe 2	23h ( 98%)

### Description de la durée de vie restante de la lampe

Utilisation de la lampe	Durée de vie restante de la lampe	
	100%	5%
Actionné exclusivement lorsque "Mode eco" est "ON" (Marche).	Approx. 2.500 heures*	Approx. 125 heures*
Actionné exclusivement lorsque "Mode eco" est "OFF" (Arrêt).	Approx. 2.000 heures*	Approx. 100 heures*

\*Il s'agit d'une valeur de référence et elle n'est pas garantie.

#### Remarque

- Il est recommandé de changer la lampe lorsque sa durée de vie restante atteint 5%.
- Le tableau ci-dessus indique des valeurs approximatives pour l'utilisation dans chaque mode.
- La durée de vie de la lampe peut varier suivant les conditions d'utilisation.

## Réglage du mode de lampe

Cette fonction vous permet de sélectionner l'utilisation des deux lampes installées dans le projecteur.

Opération du menu ➡ Page 58

### Exemple: Menu de l'écran "Options (2)"

The screenshot shows the 'Options' menu with 'Mode de lampe' selected. A callout box displays the following information:

- Deux lampes
- Lampe 1 seule
- Lampe 2 seule
- Usage égal

### Description du mode de lampe

Éléments sélectionnables	Description
Deux lampes	Pour une luminosité plus élevée, deux lampes sont utilisées.
Lampe 1 seule	La lampe 1 est utilisée. Lorsque la lampe 1 est sautée, la lampe 2 s'allume automatiquement.
Lampe 2 seule	La lampe 2 est utilisée. Lorsque la lampe 2 est sautée, la lampe 1 s'allume automatiquement.
Usage égal	Les deux lampes sont utilisées alternativement pendant certaines périodes.

## Renversement/Inversion des images projetées

Ce projecteur est équipé d'une fonction de renversement et d'inversion d'image qui vous permet de renverser ou d'inverser l'image projetée pour diverses applications.

Opération du menu ➡ Page 58

Exemple: Menu de l'écran "Options (2)"

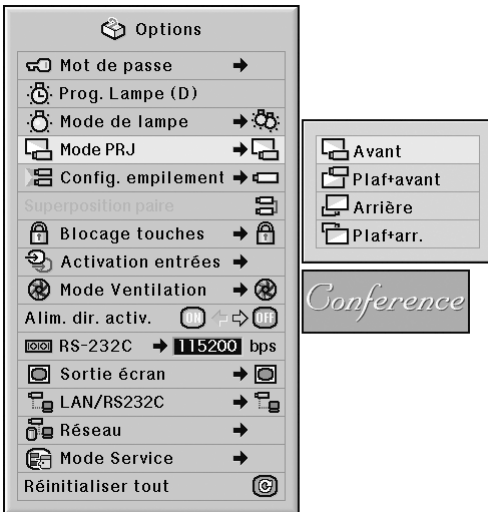

Description des Modes PRJ

Éléments sélectionnables	Description
Avant	Image normale
Plaf + avant	Image inversée
Arrière	Image renversée
Plaf + arr.	Image renversée et inversée

### Remarque

- Cette fonction est utilisée pour les images inversées et les montages au plafond. (Voir page 23.)

## Commander plusieurs projecteurs avec une seule télécommande

Cette fonction vous permet de commander plusieurs projecteurs avec une seule télécommande pendant une projection en empilement ou une projection en mur vidéo. Lorsque vous utilisez cette fonction, connectez les projecteurs avec des câbles réseau et définissez un projecteur comme maître et les autres projecteurs comme esclaves. Pour la connexion des câbles réseau, consultez la page 35.

Opération du menu ➡ Page 58

Exemple: Menu de l'écran "Options (2)"

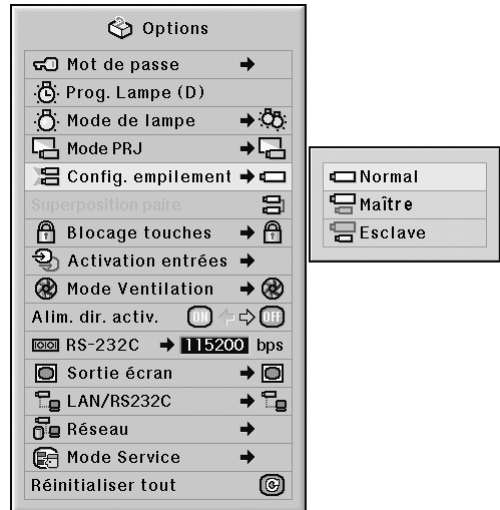

Description de la configuration d'empilement

Éléments sélectionnables	Description
Normal	Le réglage d'empilement n'est pas disponible.
Maître	Réglez le projecteur comme maître.
Esclave	Réglez le projecteur comme esclave.

### Remarque

- Lorsque vous commandez plusieurs projecteurs avec une seule télécommande, il faut effectuer les réglages via un navigateur internet. Pour plus de détails, reportez-vous au "MANUEL DE CONFIGURATION" se trouvant sur le CD-ROM fourni.
- Il n'y a que lorsque vous commandez deux projecteurs avec la même télécommande que vous pouvez omettre d'utiliser le navigateur Internet, grâce à la fonction "Superposition paire". (Voir page 85.)
- Lorsque "Esclave" est sélectionné sur "Config. empilement", le projecteur esclave ne peut pas être commandé avec la télécommande. Pour commander le projecteur esclave avec la télécommande, connectez la télécommande au projecteur. (Voir page 18.)

## Raccourci pour effectuer des réglages d'empilement de projecteurs

Normalement, des réglages par navigateur Internet sont requis pour la projection en empilement. Vous pouvez vous passer des réglages par navigateur Internet en utilisant "Superposition paire", uniquement lorsque vous utilisez deux projecteurs pour la projection en empilement.

Opération du menu ➡ Page 56

### Remarque

- Avant de définir "Superposition paire", sélectionnez "Maître" ou "Esclave" dans "Config. empilement".

### Exemple: Menu de l'écran "Options (2)"

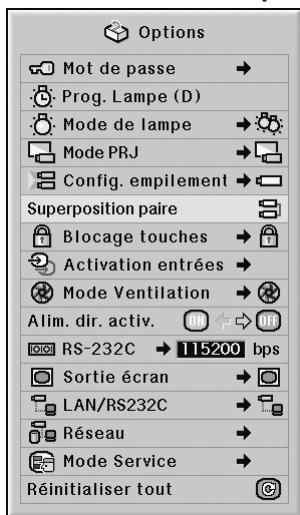

**1** Sélectionnez "Superposition paire" dans le menu "Options (2)", puis appuyez sur .  
• L'écran de confirmation s'affiche.

**2** Sélectionnez "OK", puis appuyez sur .  
• Les réglages réseau du projecteur vont changer de la manière indiquée ci-dessous.

	Maître	Esclave
IP Address (Adresse IP)	192.168.150.2	192.168.150.3
Subnet Mask (Masque de sous-réseau)	255.255.255.0	255.255.255.0
DHCP Client (Client DHCP)	OFF	OFF
Gateway (Passerelle)	0.0.0.0	0.0.0.0
User Name (Nom de l'utilisateur)	(Réinitial.)	(Réinitial.)
Password (Mot de passe)	(Réinitial.)	(Réinitial.)
Data Port (Port de communication)	10002	10002

## Blocage des touches de commande sur le projecteur

Cette fonction peut être utilisée pour bloquer l'utilisation de certaines touches de commande sur le projecteur.

Opération du menu ➡ Page 58

### Exemple: Menu de l'écran "Options (2)"

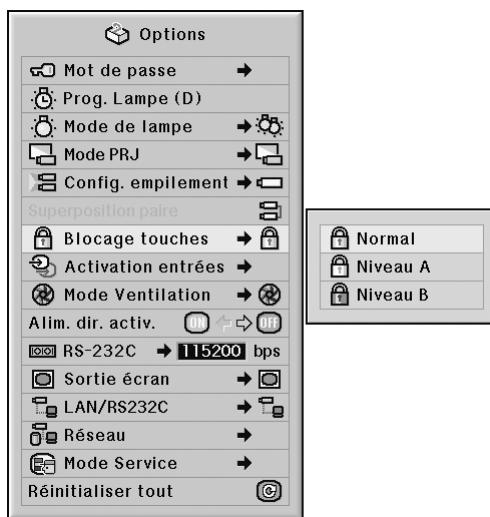

### Description du Blocage des touches

Éléments sélectionnables	Description
Normal	Toutes les touches sont fonctionnelles.
Niveau A	Uniquement les touches INPUT/VOL sur le projecteur sont fonctionnelles.
Niveau B	Toutes les touches sur le projecteur sont inopérantes.

## Contourner les sélections d'entrée inutilisées

Cette fonction vous permet d'omettre le mode d'entrée que vous utilisez rarement. Vous pouvez omettre les modes d'entrée lorsque vous appuyez sur la touche INPUT 1, 2, 3 ou la touche INPUT 4, 5 sur le projecteur.

Opération du menu ➡ Page 58

### Exemple: Menu de l'écran "Options (2)"

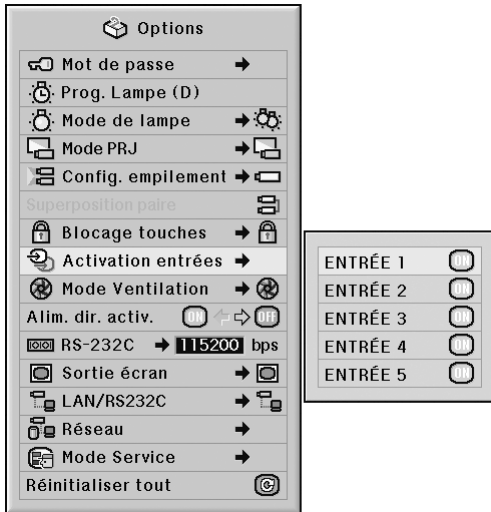

### Description de Activation entrées

Eléments sélectionnables		Description
ENTRÉE 1 – 5	ON	Rend sélectionnables respectivement les modes ENTRÉE 1 – 5.
	OFF	Rend indisponibles respectivement les modes ENTRÉE 1 – 5.

## Sélection du mode ventilation

Cette fonction modifie la vitesse de rotation du ventilateur.

Opération du menu ➡ Page 58

### Exemple: Menu de l'écran "Options (2)"

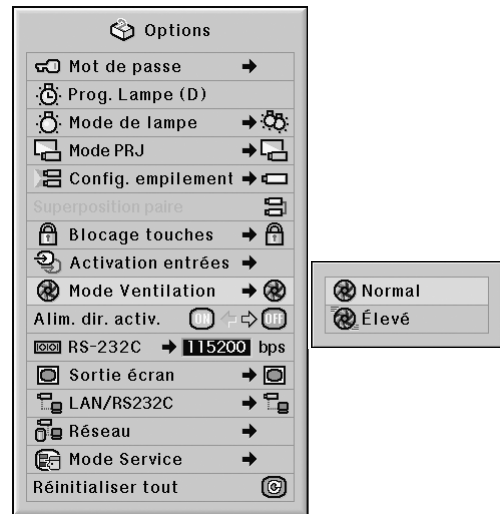

### Description du mode ventilation

Eléments sélectionnables	Description
Normal	Convient à des environnements normaux.
Élevé	Sélectionnez ce réglage lorsque vous utilisez le projecteur à une altitude de 1.500 mètres environ (4.900 pieds) ou plus.

### Remarque

- Lorsque le "Mode Ventilation" est réglé sur "Élevé", la rotation du ventilateur s'accélère et celui-ci devient plus bruyant.



## Fonction de l'alimentation directe activée

Opération du menu ➡ Page 56

Exemple: Menu de l'écran "Options (2)"

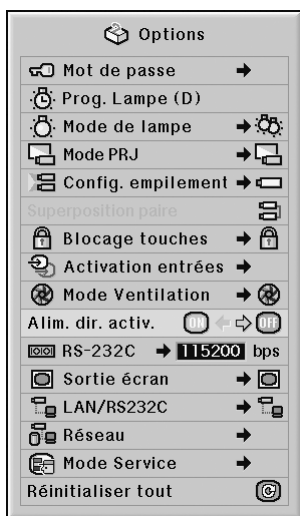

### Description de l'activation directe de l'alimentation

Eléments sélectionnables	Description
ON	Le projecteur s'allume automatiquement lorsque le cordon d'alimentation est branché dans la prise d'alimentation secteur ou lorsque le disjoncteur est activé.
OFF	Le projecteur est allumé manuellement (voir page 37) et ne s'allume pas automatiquement lorsque le cordon d'alimentation est branché dans la prise d'alimentation secteur ou que le disjoncteur est activé.

## Sélectionner la vitesse de transmission (RS-232C)

Assurez-vous que le projecteur et l'ordinateur sont tous les deux réglés pour la même vitesse de transmission (baud rate).

Opération du menu ➡ Page 58

Exemple: Menu de l'écran "Options (2)"

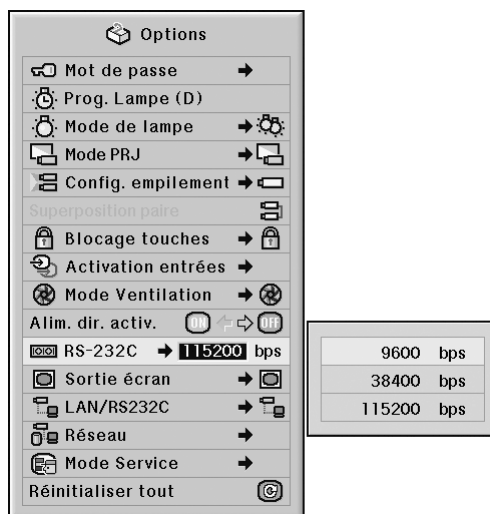

### Description de RS-232C

Eléments sélectionnables	Description
9600 bps	La vitesse de transmission est lente. ↔
38400 bps	
115200 bps	

#### Remarque

- Reportez-vous au "MANUEL DE CONFIGURATION" contenu sur le CD-ROM fourni pour les caractéristiques et paramètres de commande du RS-232C.
- Reportez-vous au mode d'emploi de l'ordinateur pour les instructions sur le paramétrage de la vitesse de transmission de l'ordinateur.

## Réglages de la sortie écran

Lorsque la Sortie écran a été réglée sur "Activer", la sortie d'écran est activée et l'alimentation consomme de l'énergie, même en mode veille. Il est recommandé de régler la Sortie écran sur "Désactiver" lorsqu'il n'est pas connecté. La consommation d'énergie du projecteur en mode veille est ainsi réduite.

Opération du menu ➡ Page 58

### Exemple: Menu de l'écran "Options (2)"

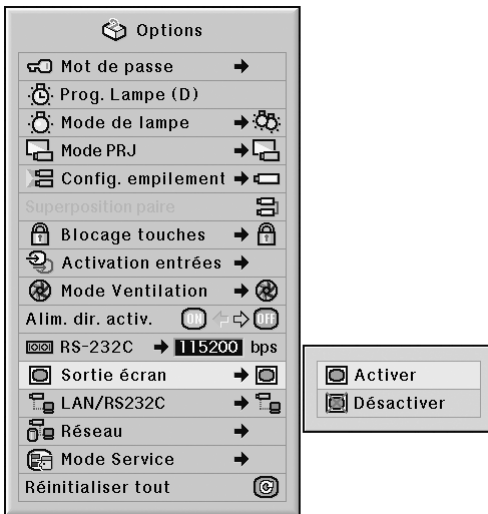

#### Description de la Sortie écran

Eléments sélectionnables	Description
Activer	La fonction de sortie écran est activée même lorsque le projecteur est en mode veille.
Désactiver	La fonction de sortie écran est éteinte lorsque le projecteur est en mode veille.

## Réglage du LAN/RS232C

Lorsque le LAN/RS232C a été réglé sur "Activer", le LAN/RS232C est activé et l'énergie est consommée même en mode veille. Il est recommandé de régler le LAN/RS232C sur "Désactiver" lorsqu'il n'est pas connecté. La consommation d'énergie du projecteur en mode veille est ainsi réduite.

Opération du menu ➡ Page 58

### Exemple: Menu de l'écran "Options (2)"

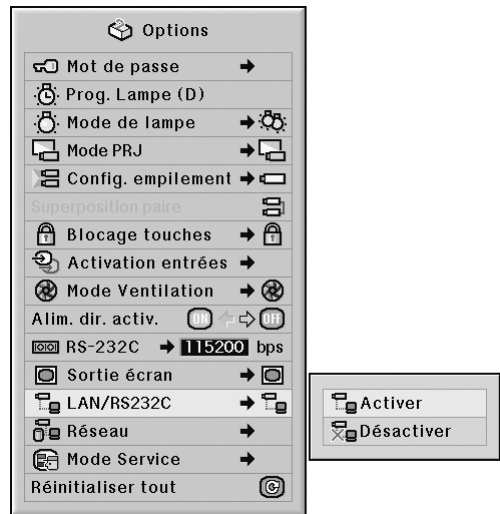

#### Description de LAN/RS232C

Eléments sélectionnables	Description
Activer	La fonction LAN/RS232C est activée même lorsque le projecteur est en mode veille.
Désactiver	La fonction LAN/RS232C est éteinte lorsque le projecteur est en mode veille.

#### Remarque

- Lorsque vous voulez contrôler le projecteur à l'aide de la fonction LAN/RS232C, réglez sur "Activer".
- L'élément "LAN/RS232C" sera rendu indisponible grâce au réglage qui sélectionne "Maître" ou "Esclave" dans le "Config. empilement". ("LAN/RS232C" sera réglé automatiquement sur "Activer".) (Voir page 84.)

## Réglage du client DHCP

Branchez le câble LAN avant de mettre le projecteur sous tension. À défaut, la fonction Client DHCP ne sera pas opérationnelle.

Opération du menu ➡ Page 58

### Exemple: Menu de l'écran "Options (2)"

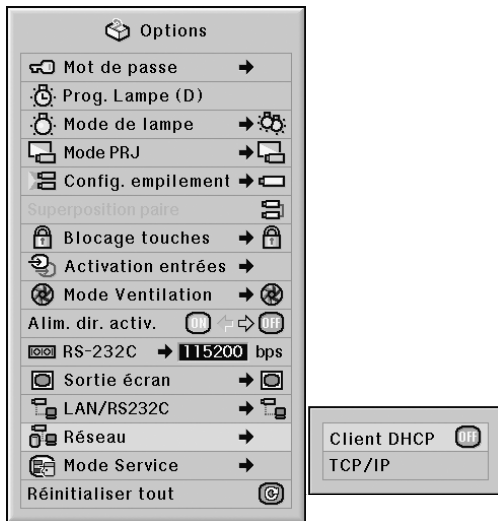

### Description du client DHCP

Éléments sélectionnables	Description
ON	Obtient automatiquement les paramètres de configuration pour le réseau TCP/IP.
OFF	Active manuellement le TCP/IP.

### Remarque

- Sélectionnez "ON" pour "Client DHCP". "Obtention de l'adresse IP en cours..." s'affiche, puis le message "Les réglages de réseau ont été modifiés.", puis l'adresse IP, le masque de sous-réseau et la passerelle seront affichés.
- Si le serveur DHCP n'est pas disponible, "Impossible d'obtenir l'adresse IP." s'affiche. Le cas échéant, activez manuellement le TCP/IP. (Voir "Activation de TCP/IP" ci-contre.)

## Activation de TCP/IP

Activez manuellement le TCP/IP.

Opération du menu ➡ Page 58

### Exemple: Menu de l'écran "Options (2)"

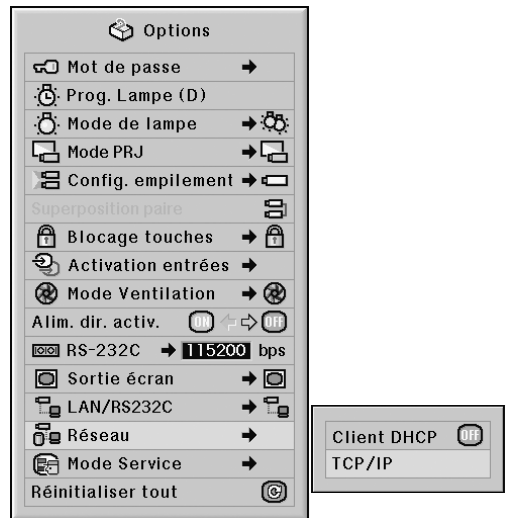

**1** Sélectionnez "TCP/IP", puis appuyez sur

**2** Entrez "Adresse IP" au moyen des touches ▲, ▼, ► et ◀, puis appuyez sur

TCP/IP	
Adresse IP	1 9 2 . 1 6 8 . 1 5 0 . 0 0 2
Masque s-rés.	2 5 5 . 2 5 5 . 2 5 5 . 0 0 0
Passerelle	0 0 0 . 0 0 0 . 0 0 0 . 0 0 0

**3** Entrez "Masque s-rés" au moyen des touches ▲, ▼, ► et ◀, puis appuyez sur

**4** Entrez "Passerelle" au moyen des touches ▲, ▼, ► et ◀, puis appuyez sur .

### Description des paramètres TCP/IP

Éléments sélectionnables	Description
Adresse IP	Réglage par défaut : 192.168.150.002 Tapez l'adresse IP appropriée pour le réseau.
Masque s-rés.	Réglage par défaut : 255.255.255.000 Spécifiez le même masque de sous-réseau que l'ordinateur et les périphériques du réseau.
Passerelle	Réglage par défaut : 000.000.000.000 * Si non utilisé, spécifiez : "000.000.000.000".

### Remarque

- Avant de régler "TCP/IP", sélectionnez "OFF" pour "Client DHCP".
- Vérifiez le segment du réseau existant (groupe de l'adresse IP) pour éviter de spécifier une adresse IP déjà utilisée par un périphérique du réseau ou des ordinateurs. Si "192.168.150.002" n'est pas utilisé dans le réseau ayant une adresse IP "192.168.150.XXX", vous n'avez pas besoin de changer l'adresse IP du projecteur.
- Pour le détail sur chaque réglage, adressez-vous à l'administrateur du réseau.

## Mode Service

Seuls les centres de maintenance utilisent ce menu. Ne l'utilisez pas.

### Exemple: Menu de l'écran "Options (2)"

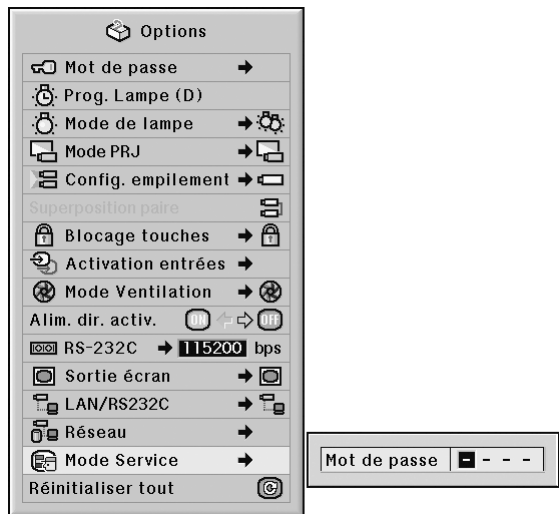

## Retour aux réglages par défaut

Cette fonction vous permet d'initialiser les réglages que vous venez d'effectuer sur le projecteur.

Opération du menu ➡ Page 56

### Exemple: Menu de l'écran "Options (2)"

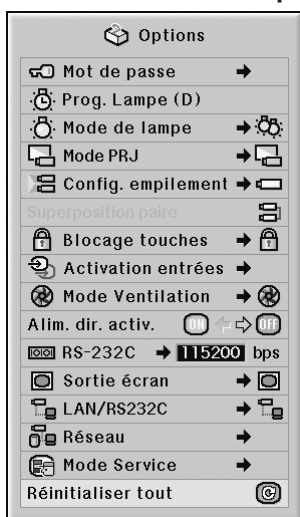

#### Remarque

A propos des réglages réseau

- "IP Address" (Adresse IP), "Subnet Mask" (Masque de sous-réseau), "Gateway" (Passerelle) et d'autres paramètres réseau sont initialisés.

Les éléments suivants ne peuvent être réinitialisés :

- Menu "C.M.S."  
"Lum.", "Sat." et "Teinte" respectivement enregistrés pour Personnalisation 1-3 du menu "C.M.S."
- Menu "Sync.fine"  
Modes spéciaux
- Menu "Options (1)"  
Verrou. Système
- Menu "Options (2)"  
Prog. Lampe (D)
- Menu "Langue"
- Image enregistrée en utilisant "Capture d'image"

# Utilisation des autres menus (menus “Langue” et “État”)

## Sélection de la langue d’affichage à l’écran

Le projecteur peut commuter entre 11 langues d’affichage à l’écran: l’anglais, l’allemand, l’espagnol, le hollandais, le français, l’italien, le suédois, le portugais, le chinois, le coréen ou le japonais.

Opération du menu ➡ Page 58

### Exemple: Menu de l’écran “Langue”



## Aperçu de tous les réglages de menu

Cette fonction peut être utilisée pour afficher tous les réglages sous forme d’une liste à l’écran.

Opération du menu ➡ Page 56

### Exemple: Menu de l’écran “État”

Image / Audio		Sync.fine		Options / Autre	
Mode image	Temp.Cir 7500	Horloge 0	Redimensionner	Lampe 1 Oh (100%)	RS-232C 115200bps
Contraste 0	Progressif	Phase 0	Depl.mu.	Lampe 2 Oh (100%)	Projecteur
Luminos. 0	Couleur	Pos.hori 0	AI OSD	Mode de lampe	Client DHCP
Couleur 0	Réduction bruit	Pos.vert 0	Arrière-fond	Mode PRJ	192.168.150.2
Teinte 0	Type de signal	Sél.réglage	Im.départ	Config. empiement	255.255.255.0
Netteté 0	Balance 0	Modes spéciaux 1	Mode eco	Blocage touches	Masque s-fés. 0.0.0.0
Rouge 0	Aigus 0	Sync.Automat.	Recherche auto	1,2,3,4,5	Passerelle
Vert 0	Graves 0	Af.sync.auto	Extinction Auto	Activation entrées	Adresse MAC
Bleu 0	Sortie audio		Alim. dir. activ.	Sortie écran	Micrologiciel1 1.00
Augm. Blanc +10	Enceinte			LAN/RS232C	Micrologiciel12 1.00
					Numéro de série

## Nettoyage du projecteur

- Veillez à ce que le câble d'alimentation soit débranché avant de nettoyer le projecteur.
- Le boîtier et le panneau de commande sont en plastique. Évitez d'utiliser du benzène ou du solvant car ceux-ci risquent d'endommager la finition du boîtier.
- Ne pulvérisez pas de produits volatils comme des insecticides sur le projecteur.

Ne fixez pas d'élastiques ou d'éléments plastiques sur le projecteur pendant une longue période.

Les effets de certains agents dans le plastique risquent de dégrader la qualité ou la finition du projecteur.

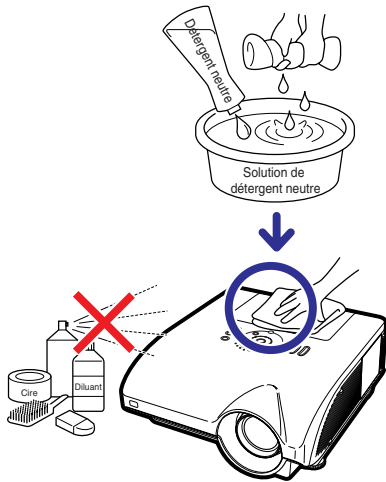

- Essuyez toute souillure doucement avec un chiffon de flanelle doux.
- Lorsque la souillure est difficile à retirer, imbinez un chiffon de détergent neutre dilué avec de l'eau et essorez-le avant d'essuyer le projecteur. Les détergents de nettoyage agressifs peuvent décolorer, gondoler ou endommager le verni du projecteur. Veuillez effectuer un test sur une petite surface peu visible du projecteur avant d'utiliser le détergent.

## Nettoyage de l'objectif

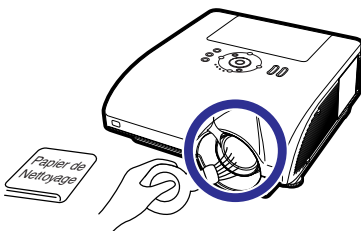

- Utilisez une soufflette ou du papier de nettoyage d'objectif disponible dans le commerce (pour lunettes et objectifs d'appareil photo) pour nettoyer l'objectif. N'utilisez pas de liquides de nettoyage car ceux-ci risquent d'user le film de protection sur la surface de l'objectif.
- Comme la surface de l'objectif étant très fragile, prenez garde de ne pas la rayer ou cogner.



## Nettoyage des orifices d'aération et du capot d'arrivée d'air

- Utilisez un aspirateur pour éliminer la saleté des orifices d'évacuation, d'arrivée d'air et du capot d'arrivée d'air (en bas du projecteur).

### Info

- Si vous souhaitez nettoyer les orifices d'aération et le capot d'arrivée d'air pendant le fonctionnement du projecteur, veillez à mettre le projecteur en mode veille en appuyant sur  sur le projecteur ou sur  sur la télécommande. Lorsque le ventilateur de refroidissement est arrêté, débranchez le câble d'alimentation de la prise de courant et nettoyez les orifices d'aération et le capot d'arrivée d'air.

## Nettoyage des orifices d'évacuation et d'arrivée d'air

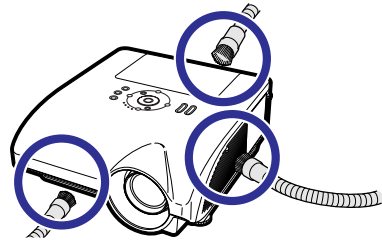

## Nettoyage du capot d'arrivée d'air

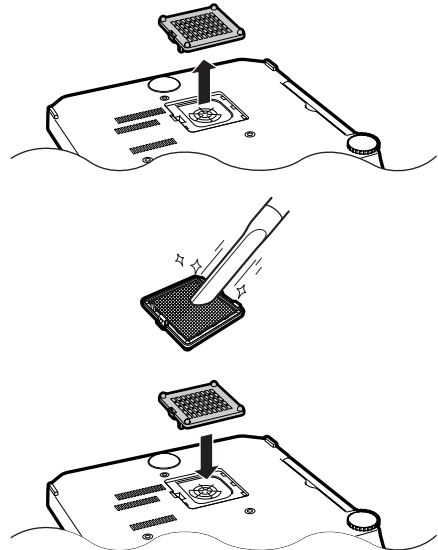

### Remarque

- Les orifices d'aération et le capot d'arrivée d'air doivent être nettoyés toutes les 100 heures d'utilisation. Nettoyez les orifices d'aération et le capot d'arrivée d'air plus souvent lorsque le projecteur est utilisé dans un environnement poussiéreux ou enfumé.
- Assurez-vous que le capot d'arrivée d'air est bien installé. L'alimentation ne devra pas être rétablie avant qu'il ne soit correctement installé.

# Indicateurs d'entretien

- Les voyants d'alarme sur le projecteur indiquent les problèmes internes du projecteur.
- Si un problème se produit, le voyant d'alarme de température élevée ou le voyant de lampe s'allume en rouge et le projecteur passe en mode veille. Une fois que le projecteur est passé en mode veille, suivez la procédure ci-dessous.

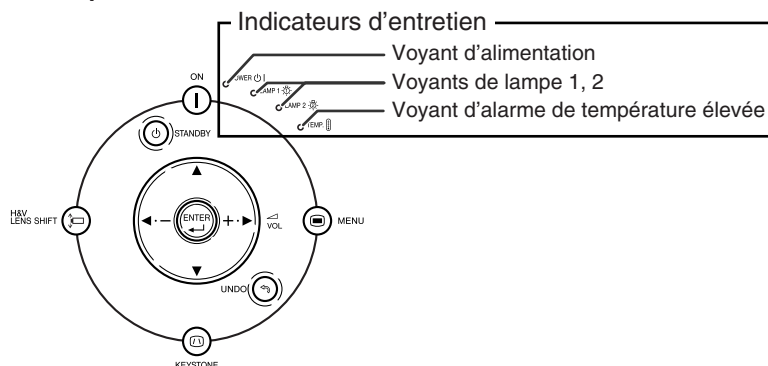

## Au sujet du voyant d'alarme de température élevée



Si la température à l'intérieur du projecteur augmente à cause d'orifices d'aération obstrués ou de son emplacement, "TEMP." se mettra à s'allumer au coin inférieur gauche de l'image. Si la température continue d'augmenter, la lampe s'éteindra et le voyant d'alarme de température élevée se mettra à clignoter, le ventilateur de refroidissement continuera de fonctionner pendant 90 secondes puis le projecteur passera en mode veille. Après que "TEMP." apparaît, procédez rigoureusement comme décrit page 95.

## Au sujet du voyant de lampe



"Changer la lampe. (LAMP 2)" s'affiche lorsque la durée de vie de la lampe 2 descend sous 5% ou moins.

- Lorsque la durée de vie restante de la lampe descend sous 5% ou moins, "⊗" (jaune) et "Changer la lampe. (LAMP 1/2)" s'affichent.
- Lorsque le pourcentage atteint 0%, l'affichage devient "⊗" (rouge) et la lampe se coupe automatiquement. À ce moment, le voyant de lampe s'allume en rouge.

**Si vous essayez de remettre en marche une quatrième fois sans remplacer la lampe, la lampe dont la durée de vie restante atteint 0% ne s'allumera pas.**



Indicateurs d'entretien		Problème	Cause	Solution possible	
Normal	Anormal				
Voyant d'alarme de température élevée	Hors services	Allumé en rouge (Veille)	La température interne est anormalement élevée.	<ul style="list-style-type: none"> <li>• Arrivée d'air bloquée</li> </ul>	<ul style="list-style-type: none"> <li>• Placez le projecteur dans un endroit avec une ventilation adéquate. (Voir page 9.)</li> </ul>
				<ul style="list-style-type: none"> <li>• Panne du ventilateur de refroidissement</li> <li>• Défaillance du circuit interne</li> <li>• Arrivée d'air bouchée</li> <li>• Capot d'arrivée d'air bouché</li> </ul>	<ul style="list-style-type: none"> <li>• Apportez le projecteur à votre revendeur de projecteur Sharp autorisé ou au service après-vente le plus proche (voir page 104) pour réparation.</li> <li>• Nettoyage des orifices d'évacuation et d'arrivée d'air. (Voir page 93.)</li> </ul>
Voyants de lampe 1, 2	Allumé en vert (Clignote en vert lorsque la lampe est en préchauffage.)	Allumé en rouge	La lampe ne s'allume pas.	<ul style="list-style-type: none"> <li>• La lampe s'arrête de façon intempestive.</li> </ul>	<ul style="list-style-type: none"> <li>• Débranchez le câble d'alimentation de la prise d'alimentation secteur puis rebranchez-la.</li> <li>• Remplacez avec soin la lampe. (Voir page 97.)</li> <li>• Apportez le projecteur à votre revendeur de projecteur Sharp autorisé ou au service après-vente le plus proche (voir page 104) pour réparation.</li> <li>• Prenez le plus grand soin lors du remplacement de la lampe.</li> </ul>
			Le moment est venu de changer la lampe.	<ul style="list-style-type: none"> <li>• La durée de vie de la lampe restante atteint 5% ou moins.</li> </ul>	
		Allumé en rouge (Veille)	La lampe ne s'allume pas.	<ul style="list-style-type: none"> <li>• Lampe grillée</li> <li>• Défaillance du circuit de la lampe</li> </ul>	
Voyant d'alimentation	Vert Allumé/ Rouge Allumé	Rouge Clignote	Le voyant d'alimentation clignote en rouge lorsque le projecteur est sous tension.	<ul style="list-style-type: none"> <li>• Le capot d'arrivée d'air est ouvert.</li> </ul>	<ul style="list-style-type: none"> <li>• Installez bien les couvercles.</li> <li>• Si le voyant d'alimentation clignote, même avec le capot d'arrivée d'air correctement installé, contactez votre revendeur de projecteur Sharp autorisé ou le service après-vente le plus proche, pour connaître la marche à suivre. (Voir page 104.)</li> </ul>

### Info

- Si le voyant d'alarme de température élevée clignote et que le projecteur entre en mode veille, le voyant d'alarme de température élevée commence à s'allumer. Vérifiez si un des trous de ventilation n'est pas bouché (voir page 10), puis essayez de remettre sous tension. Attendez jusqu'à ce que le projecteur soit complètement refroidi avant de rebrancher le câble d'alimentation et de remettre sous tension. (Au moins 10 minutes.)
- Si le projecteur est mis hors tension durant un bref moment suite à une coupure de courant ou toute autre cause pendant l'utilisation du projecteur, et que l'alimentation est immédiatement rétablie, le voyant de lampe s'allumera en rouge et la lampe risquera de ne pas s'allumer. Le cas échéant, débranchez la fiche du câble d'alimentation de la prise d'alimentation secteur, replacez-la dans la prise d'alimentation secteur, puis remettez sous tension.
- Le ventilateur de refroidissement maintient la température interne du projecteur constante et cette fonction est contrôlée automatiquement. Le bruit du ventilateur de refroidissement peut varier pendant l'opération parce que la vitesse du ventilateur peut changer, ce qui n'est pas le signe d'un dysfonctionnement.

# À propos de la lampe

## Lampe

- Il est recommandé que l'ensemble lampe (en option: AN-PH7LP1 et AN-PH7LP2) soit remplacée lorsque la durée de vie restante de la lampe atteint 5% ou moins, ou si vous remarquez une détérioration significative de la qualité de l'image et de la couleur. La durée de vie de l'ensemble lampe (pourcentage) peut être vérifiée grâce à l'affichage à l'écran. Voir page 83.
- Faites l'acquisition d'une ensemble lampe de remplacement de type AN-PH7LP1 et AN-PH7LP2 dans votre lieu d'achat, chez votre revendeur de projecteur Sharp autorisé ou le service après-vente le plus proche.

### REMARQUE IMPORTANTE POUR LES CLIENTS AMERICAINS :

La lampe incluse avec ce projecteur est couverte par une garantie limitée pour les pièces et la main d'œuvre de 90 jours. Tout service sur ce projecteur sous garantie, y compris le remplacement de la lampe, doit être effectué par un revendeur de projecteur Sharp autorisé ou un service après-vente. Pour le nom et l'adresse du revendeur de projecteur Sharp autorisé ou service après-vente le plus proche, appelez gratuitement le: 1-888-GO-SHARP (1-888-467-4277).

États-Unis uniquement

## Précaution quant à la lampe

- Ce projecteur utilise une lampe à mercure pressurisée. Un bruit sourd peut indiquer une panne de la lampe. Une panne de la lampe peut être attribuée à diverses sources comme : choc excessif, refroidissement impropre, surface rayée ou détérioration de la lampe due à un dépassement du délai d'utilisation.  
La durée d'utilisation avant que ne se produise une défaillance varie considérablement selon la lampe et/ou les conditions et fréquences d'utilisation. Il est important de noter qu'une défaillance se traduit souvent par l'éclatement de l'ampoule.
- Lorsque le voyant de lampe et l'icône d'affichage à l'écran sont allumés, il est recommandé de remplacer la lampe par une autre immédiatement, même si la lampe semble fonctionner normalement.
- Si la lampe se rompt, les débris de verre peuvent se répandre dans le compartiment de la lampe ou bien le gaz contenu dans la lampe peut être dispersé dans la pièce via l'orifice d'évacuation. Comme le gaz de cette lampe contient du mercure, aérez bien la pièce si la lampe casse et évitez toute exposition au gaz dissipé. En cas d'exposition au gaz, consultez un médecin aussi vite que possible.
- Si la lampe se rompt, des débris de verre risquent de se répandre dans le projecteur. Le cas échéant, nous vous recommandons de prendre contact avec votre revendeur de projecteur Sharp autorisé ou le service après-vente le plus proche pour assurer une opération sûre.

## Remplacement de la lampe



### Attention

- Ne retirez pas l'ensemble lampe du projecteur juste après utilisation. La lampe sera très chaude et risque d'entraîner une brûlure ou une blessure.
  - Attendez au moins une heure après que le câble d'alimentation ait été débranché pour permettre à la surface de l'ensemble lampe de refroidir complètement avant de l'enlever.
  - **Changez la lampe avec précaution en respectant les instructions décrites dans cette section. \* Si vous le souhaitez, vous pouvez faire remplacer la lampe chez votre revendeur de projecteur Sharp autorisé ou le service après-vente le plus proche.**
- \* Si la nouvelle lampe ne s'allume pas après remplacement, apportez le projecteur à votre revendeur de projecteur Sharp autorisé ou au service après-vente le plus proche pour réparation.

## Retrait et installation de l'ensemble lampe

### Info

- Assurez-vous de retirer l'ensemble lampe en le tenant par la poignée. Ne touchez pas la surface de verre de l'ensemble lampe ou l'intérieur du projecteur.
- Pour éviter de vous blesser ou d'endommager la lampe, veuillez suivre avec précaution les étapes ci-dessous.
- Ne desserrez pas d'autres vis que celles de l'ensemble lampe et du couvercle de l'ensemble lampe. (Seules les vis argentées sont desserrées.)

### 1 Appuyez sur sur le projecteur ou sur sur la télécommande pour mettre le projecteur en mode veille.

- Attendez que le ventilateur s'arrête.

#### ⚠ Avertissement!

- Ne pas retirer l'ensemble lampe aussitôt après l'extinction du projecteur. La lampe sera extrêmement chaude et risque de causer des brûlures graves.

### 2 Débranchez le câble d'alimentation.

- Débranchez le câble d'alimentation de la prise de courant.
- Ne touchez pas l'ensemble lampe avant son refroidissement total (environ 1 heure).

### 3 Retirez le couvercle de l'ensemble lampe.

- Desserrez la vis d'entretien utilisateur (①) qui fixe le couvercle de l'ensemble lampe. Retirez le couvercle de l'ensemble lampe (②).

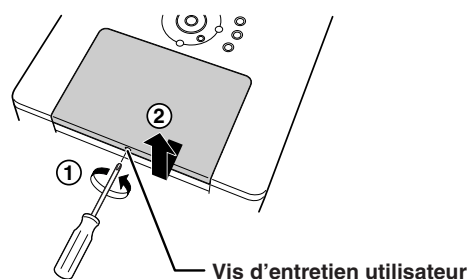
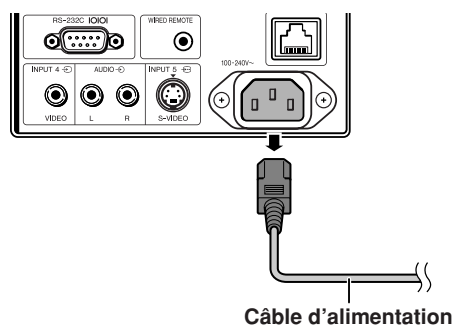
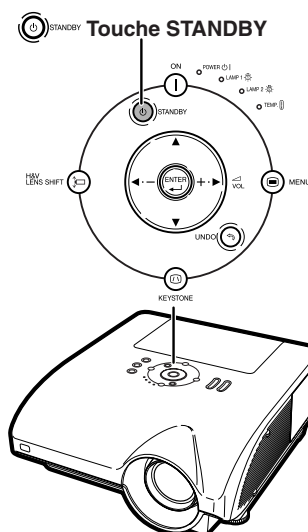
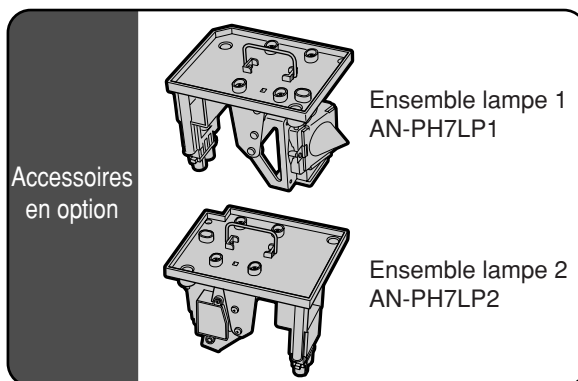

## À propos de la lampe

### 4 Retirez l'ensemble lampe.

- Desserrez les vis de fixation (deux pour chaque lampe) de l'ensemble lampe. Tenez l'ensemble lampe par la poignée et tirez-le dans le sens de la flèche. A cette étape, maintenez l'ensemble lampe horizontalement et ne le penchez pas.

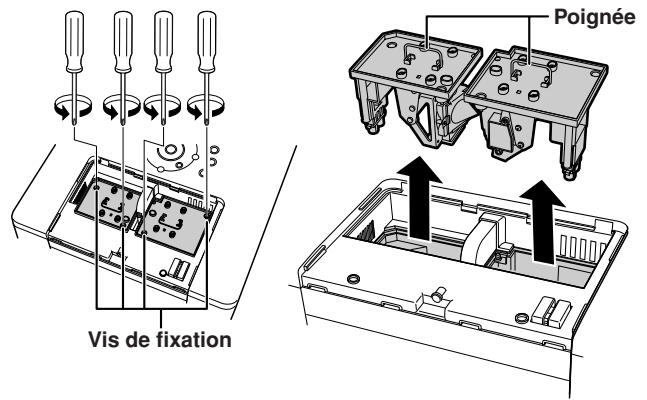

### 5 Insérez le nouvel ensemble lampe.

- Pressez l'ensemble lampe fermement dans son compartiment. Mettez en place les vis de fixation.
- Assurez-vous que AN-PH7LP1 et AN-PH7LP2 sont du type correspondant.

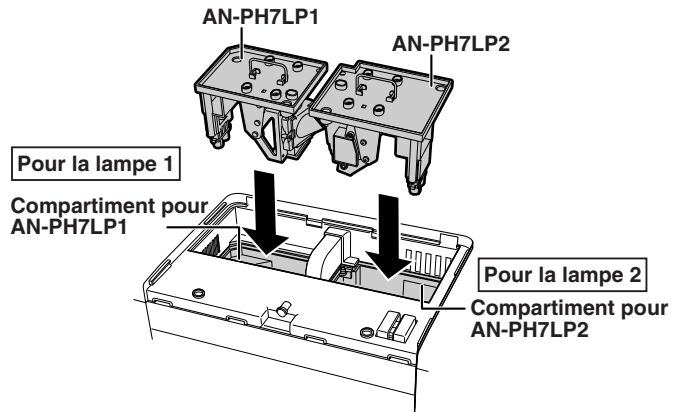

### 6 Remettez le couvercle de l'ensemble lampe.

- Alignez le couvercle de l'ensemble lampe puis fermez-le en le faisant glisser. Serrez ensuite la vis d'entretien utilisateur pour attacher le couvercle de l'ensemble lampe.

#### Info

- Si l'ensemble lampe et le couvercle de l'ensemble lampe ne sont pas correctement installés, l'appareil ne se mettra pas en marche, même si le câble d'alimentation est raccordé au projecteur.

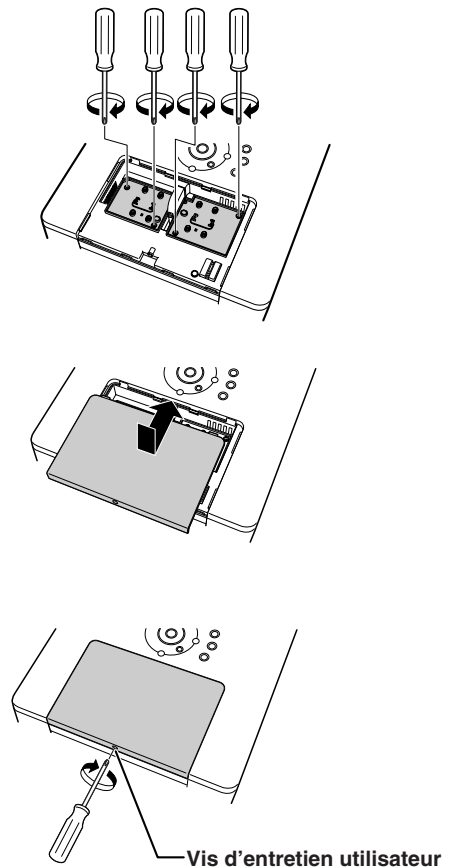

## Remise à zéro du compteur d'heures d'utilisation de la lampe

Réinitialiser le compteur d'heures d'utilisation de la lampe après son remplacement.

### Info



- Ne réinitialiser le compteur d'heures d'utilisation de la lampe uniquement lors de son remplacement. Si vous réinitialisez ce compteur d'heures d'utilisation de la lampe et continuez d'utiliser la même lampe, celle-ci risque de s'endommager ou d'exploser.

## 1 Branchez le câble d'alimentation.



- Branchez le câble d'alimentation dans la prise de courant du projecteur.

## 2 Réinitialisez le compteur d'heures d'utilisation de la lampe.

### Pour la lampe 1

- Lorsque vous réinitialisez le compteur pour AN-PH7LP1, tout en maintenant simultanément  et  enfoncés, appuyez sur  sur le projecteur.
- "LAMP 1 100%" s'affiche, indiquant que le compteur d'heures d'utilisation de la lampe est réinitialisé.

### Pour la lampe 2

- Lorsque vous réinitialisez le compteur pour AN-PH7LP2, tout en maintenant simultanément  et  enfoncés, appuyez sur  sur le projecteur.
- "LAMP 2 100%" s'affiche, indiquant que le compteur d'heures d'utilisation de la lampe est réinitialisé.

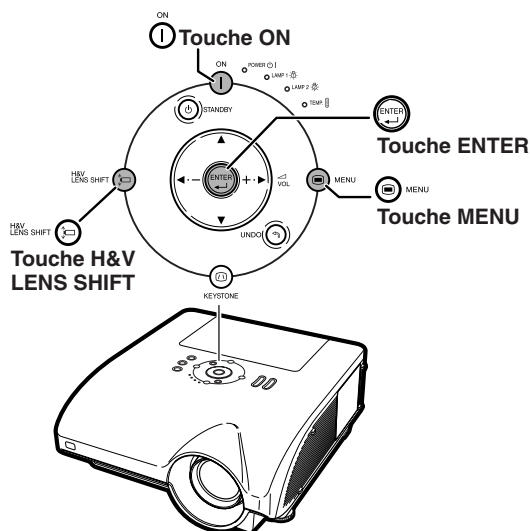
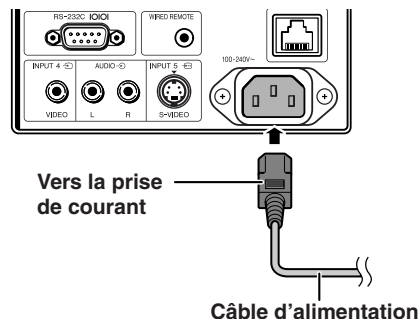

# Tableau de compatibilité avec ordinateurs

Le tableau ci-dessous dresse la liste des codes de signaux compatibles avec le projecteur. Lorsque les images sont déformées ou ne peuvent pas être projetées, ajustez le signal de sortie de votre ordinateur et ainsi de suite en vous reportant au tableau ci-dessous.

## Ordinateur

- Support de signaux multiples.  
Fréquence Horizontale: 15–126 kHz  
Fréquence Verticale: 43–200 Hz  
Horloge de Pixels: 12–230 MHz  
Signal de synchro: Compatible avec niveau TTL
- Compatible avec sync sur le signal vert
- Compatible avec les signaux UXGA, SXGA+ et SXGA en mode de compression avancée intelligente
- Technologie de redimensionnement AICS (Système de compression et d'expansion avancée intelligente)

La liste suivante indique tous les modes conformes au standard VESA. Ce projecteur supporte néanmoins d'autres types de signaux non-conformes au standard VESA.

PC/MAC/WS	Résolution	Fréquence Horizontale (kHz)	Fréquence Verticale (Hz)	VESA Standard	Prise en charge DVI	Affichage		
PC	640 × 350	27,0	60			Augmenté		
		31,5	70					
		37,9	85	✓				
	720 × 350	27,0	60					
		31,5	70					
		27,0	60		✓			
	640 × 400	31,5	70		✓			
		37,9	85	✓	✓			
		27,0	60		✓			
	720 × 400	31,5	70		✓			
		37,9	85	✓	✓			
		26,2	50					
	VGA	640 × 480	31,5	60			✓	
			34,7	70				
			37,9	72	✓		✓	
			37,5	75	✓		✓	
			43,3	85	✓		✓	
			47,9	90				
			53,0	100				
			61,8	120				
			78,5	150				
			80,9	160				
	100,4	200						
	PC	800 × 600	31,4	50				
			35,1	56	✓		✓	
			37,9	60	✓		✓	
			44,5	70				
			48,1	72	✓		✓	
			46,9	75	✓		✓	
			53,7	85	✓		✓	
			56,8	90				
			64,0	100				
			77,2	120				
98,3			150					
102,1			160					
125,6			200					
PC			1.024 × 768	35,5	43		✓	
				40,3	50			
	48,4	60		✓	✓			
	56,5	70		✓	✓			
	58,1	72						
	60,0	75		✓	✓			
	68,7	85		✓	✓			
	73,5	90						
	77,2	96						
	80,6	100						
	98,8	120						
	113,2	140						
PC	WXGA	1.280 × 720	45,0	60	✓	Compression Avancée Intelligente		
		1.280 × 768	47,8	60	✓			
		1.280 × 800	62,7	75				
		1.360 × 768	47,6	60	✓			
		1.366 × 768	47,8	60				
	SXGA	1.152 × 864	54,3	60			✓	
			64,0	70				
			64,1	72				
			67,5	75	✓		✓	
			75,7	80				
		77,3	85					
		90,2	100					
		1.152 × 882	54,8	60				
			65,9	72				
			67,4	74				
	64,0		60	✓	✓			
	74,6		70					
	1.280 × 1.024	78,1	74					
		80,0	75	✓				
		91,1	85	✓				
		108,4	100					
		SXGA+	1.400 × 1.050	64,0	60		✓	✓
				74,7	52			
		UXGA	1.600 × 1.200	75,0	60		✓	
81,3	65			✓				
87,5	70			✓				
90,1	72							
93,8	75			✓				
106,3	85			✓				
MAC 13"	VGA			640 × 480	34,9	67		Augmenté
MAC 16"	SVGA	832 × 624	49,6	75				
MAC 19"	XGA	1.024 × 768	48,4	60		Vrai		
MAC 21"	SXGA	1.152 × 870	68,5	75				
HP (WS)	SXGA	1.280 × 960	1.280 × 1.024	78,1	72		Compression Avancée Intelligente	
PC (WS)			60,0	60	✓			
WS			85,9	85				
SUN (WS)			60,9	66				
			71,9	76				







### Remarque

- Ce projecteur peut ne pas être capable d'afficher des images en provenance d'un ordinateur portable en mode simultané (CRT/LCD). Veuillez, dans ce cas, couper l'affichage à cristaux liquides LCD sur l'ordinateur portable. Reportez-vous au mode d'emploi de votre ordinateur portable pour plus de détails à ce sujet.
- Lorsque ce projecteur reçoit des signaux VGA au format VESA 640 × 350, le message "640 × 400" sera affiché à l'écran.
- Si vous projetez le signal entrelacé RVB en utilisant ENTRÉE 1/2 avec "Type de signal" réglé sur "Auto" ou sur "RVB", l'image peut ne pas être projetée comme désiré. Dans ce cas, choisissez ENTRÉE 4 (Vidéo) ou ENTRÉE 5 (S-Vidéo).

### DTV

Signal	Fréquence Horizontale (kHz)	Fréquence Verticale (Hz)	Prise en charge DVI (Compatible avec HDCP)
480I/525I	15,7	60	
480P/525P	31,5	60	✓
540P	33,8	60	
576I/625I	15,6	50	
576P/625P	31,3	50	✓
720P/750P	45,0	60	✓
720P/750P	37,5	50	✓
1035I/1125I	33,8	60	✓
1080I/1125I	33,8	60	✓
1080I/1125I	28,1	50	✓

# Résolution des problèmes

Problème	Vérifiez	Page
 <p>Absence d'image et de son, ou le projecteur ne se met pas en marche.</p>	<ul style="list-style-type: none"> <li>Le câble d'alimentation du projecteur n'est pas branché dans la prise secteur murale.</li> </ul>	37
	<ul style="list-style-type: none"> <li>L'alimentation des composants externes connectés est désactivée.</li> </ul>	—
	<ul style="list-style-type: none"> <li>Le mode d'entrée sélectionné est incorrect.</li> </ul>	45
	<ul style="list-style-type: none"> <li>Câbles connectés de manière incorrecte au panneau latéral du projecteur.</li> </ul>	27–36
	<ul style="list-style-type: none"> <li>Les piles de la télécommande sont faibles.</li> <li>La sortie externe n'a pas été paramétrée lors de la connexion de l'ordinateur portable.</li> </ul>	17 27
 <p>Le son est entendu mais il n'y a pas d'image.</p>	<ul style="list-style-type: none"> <li>Câbles connectés de manière incorrecte au panneau latéral du projecteur.</li> </ul>	27–36
	<ul style="list-style-type: none"> <li>Le réglage "Luminos." est réglé au minimum.</li> </ul>	60
	<ul style="list-style-type: none"> <li>La fonction "ÉCRAN NOIR" fonctionne.</li> </ul>	50
 <p>La couleur est délavée ou pauvre.</p>	<ul style="list-style-type: none"> <li>Les ajustements de l'image sont mal réglés.</li> </ul>	60
	<p>(ENTRÉE 1, ENTRÉE 2, ENTRÉE 3 uniquement)</p> <ul style="list-style-type: none"> <li>Le type de signal d'entrée (RVB/Composant) est incorrectement réglé.</li> </ul>	63
	<p>(ENTRÉE 4, ENTRÉE 5 uniquement)</p> <ul style="list-style-type: none"> <li>Le système d'entrée vidéo n'est pas réglé correctement.</li> </ul>	76
 <p>L'image est floue ; des parasites apparaissent.</p>	<ul style="list-style-type: none"> <li>Effectuez la mise au point optique.</li> </ul>	40
	<ul style="list-style-type: none"> <li>La distance de projection dépasse la gamme de mise au point optique.</li> </ul>	22
	<ul style="list-style-type: none"> <li>Il y a de la buée sur l'objectif. Si vous déplacez le projecteur d'une pièce froide à une pièce chaude, ou s'il est soudainement chauffé, de la condensation peut se former sur la surface de l'objectif et l'image devenir floue. Installez le projecteur au moins une heure avant de l'utiliser. En cas de formation de condensation, retirez le cordon d'alimentation de la prise murale et attendez qu'elle disparaisse.</li> </ul>	—
	<p>(Entrée ordinateur uniquement)</p> <ul style="list-style-type: none"> <li>Effectuez les réglages "Sync.fine" (Réglage "Horloge")</li> <li>Effectuez les réglages "Sync.fine" (Réglage "Phase")</li> </ul>	68 68
	<ul style="list-style-type: none"> <li>Eteignez l'écran à cristaux liquides LCD de l'ordinateur portable.</li> </ul>	101
	<ul style="list-style-type: none"> <li>Des parasites apparaissent en fonction de l'ordinateur.</li> </ul>	—
	<ul style="list-style-type: none"> <li>Câbles connectés de manière incorrecte au panneau latéral du projecteur.</li> </ul>	27–36
 <p>L'image apparaît mais il n'y a pas de son.</p>	<ul style="list-style-type: none"> <li>Le volume est réglé au minimum.</li> </ul>	46
	<ul style="list-style-type: none"> <li>La fonction "SOURDINE" fonctionne.</li> </ul>	46
	<ul style="list-style-type: none"> <li>Le menu "Enceinte" est réglé sur "OFF" (Arrêt).</li> </ul>	73
	<ul style="list-style-type: none"> <li>Si l'image est normale, le bruit provient du rétrécissement du boîtier causé par les changements de température de la pièce. Cela ne risque pas d'affecter le fonctionnement ou la performance.</li> </ul>	—
<p>L'indicateur d'entretien sur le projecteur s'allume ou clignote rouge.</p>	<ul style="list-style-type: none"> <li>Voir "Indicateurs d'entretien".</li> </ul>	94



Problème	Vérifiez	Page
Le projecteur ne peut pas être allumé ou mis en mode veille en utilisant la touche ON ou la touche STANDBY du projecteur.	<ul style="list-style-type: none"> <li>• Si le menu “Blocage touches” est réglé sur “Niveau A” ou “Niveau B”, toutes les touches ou les touches spécifiques du projecteur sont indisponibles. Utiliser la télécommande pour commander le projecteur.</li> </ul>	85
Toutes les touches du projecteur et de la télécommande sont indisponibles.	<ul style="list-style-type: none"> <li>• Si le menu “Config. empilement” est réglé sur “Esclave” et que le menu “Blocage touches” est réglé sur “Niveau B”, toutes les touches du projecteur et de la télécommande sont indisponibles. Branchez la télécommande au projecteur, puis utilisez-la pour commander le projecteur.</li> </ul>	18 84 85
L'image est verte sur ENTRÉE 1 ou 2 (COMPOSANT).	<ul style="list-style-type: none"> <li>• Modifiez le réglage du type de signal d'entrée.</li> </ul>	63
L'image est rose (pas de vert) sur ENTRÉE 1, 2 ou 3 (RVB).		
L'image est trop claire ou trop blanche.	<ul style="list-style-type: none"> <li>• Les ajustements de l'image sont mal réglés.</li> </ul>	60
Le ventilateur de refroidissement devient bruyant.	<ul style="list-style-type: none"> <li>• Lorsque la température dans le projecteur augmente, le ventilateur de refroidissement tourne plus vite.</li> </ul>	9, 10 93–95
La lampe ne s'allume pas même après mise en route du projecteur.	<ul style="list-style-type: none"> <li>• Le voyant de lampe s'allume en rouge. Remplacez la lampe.</li> </ul>	94
La lampe s'éteint tout à coup pendant la projection.		
L'image est quelquefois saccadée.	<ul style="list-style-type: none"> <li>• Des câbles mal raccordés au projecteur ou à l'équipement branché fonctionnent mal.</li> <li>• Si cela arrive souvent, remplacez la lampe.</li> </ul>	27–36 97
La lampe met du temps à s'allumer.	<ul style="list-style-type: none"> <li>• La lampe devra être changée finalement. La lampe a atteint la fin de sa durée de vie. Remplacez la lampe.</li> </ul>	97
L'image est sombre.		
La télécommande est inutilisable.	<ul style="list-style-type: none"> <li>• Utilisez la télécommande en la pointant sur le capteur de télécommande du projecteur.</li> <li>• La télécommande peut être trop loin du projecteur.</li> <li>• Si les rayons du soleil ou un éclairage fluorescent intense brillent sur le capteur de télécommande du projecteur, placez le projecteur là où il ne sera pas affecté par une forte lumière.</li> </ul>	17
	<ul style="list-style-type: none"> <li>• Les piles peuvent être épuisées ou mal insérées. Assurez-vous que les piles sont insérées correctement ou mettez en place des piles neuves.</li> </ul>	17

Ce projecteur est équipé d'un microprocesseur. Sa performance pourra être irrémédiablement affectée par une opération incorrecte ou une interférence. Le cas échéant, débranchez le projecteur et rebranchez-le au bout de 5 minutes.

# Pour l'assistance SHARP

Si vous rencontrez un problème pendant l'installation ou le fonctionnement de ce projecteur, consultez d'abord la section "Résolution des problèmes" aux pages 102 et 103. Si ce mode d'emploi ne vous apporte pas de réponse à votre question, veuillez contacter le SAV Sharp le plus proche indiqué ci-dessous.

<b>U.S.A.</b>	<b>Sharp Electronics Corporation</b> 1-888-GO-SHARP (1-888-467-4277) lcdsupport@sharpsec.com <a href="http://www.sharplcd.com">http://www.sharplcd.com</a>	<b>Bénélux</b>	<b>SHARP Electronics Benelux BV</b> 0900-SHARPCE (0900-7427723) Nederland 9900-0159 Belgium <a href="http://www.sharp.nl">http://www.sharp.nl</a> <a href="http://www.sharp.be">http://www.sharp.be</a> <a href="http://www.sharp.lu">http://www.sharp.lu</a>
<b>Canada</b>	<b>Sharp Electronics of Canada Ltd.</b> (905) 568-7140 <a href="http://www.sharp.ca">http://www.sharp.ca</a>	<b>Australie</b>	<b>Sharp Corporation of Australia Pty. Ltd.</b> 1300-135-022 <a href="http://www.sharp.net.au">http://www.sharp.net.au</a>
<b>Mexique</b>	<b>Sharp Electronics Corporation Mexico Branch</b> (525) 716-9000 <a href="http://www.sharp.com.mx">http://www.sharp.com.mx</a>	<b>Nouvelle-Zélande</b>	<b>Sharp Corporation of New Zealand</b> (09) 634-2059, (09) 636-6972 <a href="http://www.sharp.net.nz">http://www.sharp.net.nz</a>
<b>Amérique Latine</b>	<b>Sharp Electronics Corp. Latin American Group</b> (305) 264-2277 <a href="mailto:www.servicio@sharpsec.com">www.servicio@sharpsec.com</a> <a href="http://www.siemprisharp.com">http://www.siemprisharp.com</a>	<b>Singapour</b>	<b>Sharp-Roxy Sales (S) Pte. Ltd.</b> 65-226-6556 <a href="mailto:ckng@srs.global.sharp.co.jp">ckng@srs.global.sharp.co.jp</a> <a href="http://www.sharp.com.sg">http://www.sharp.com.sg</a>
<b>Allemagne</b>	<b>Sharp Electronics (Europe) GMBH</b> 01805-234675 <a href="http://www.sharp.de">http://www.sharp.de</a>	<b>Hong Kong</b>	<b>Sharp-Roxy (HK) Ltd.</b> (852) 2410-2623 <a href="mailto:dcmktg@srh.global.sharp.co.jp">dcmktg@srh.global.sharp.co.jp</a> <a href="http://www.sharp.com.hk">http://www.sharp.com.hk</a>
<b>R.U.</b>	<b>Sharp Electronics (U.K.) Ltd.</b> 08705 274277 <a href="http://www.sharp.co.uk/customersupport">http://www.sharp.co.uk/customersupport</a>	<b>Taiwan</b>	<b>Sharp Corporation (Taiwan)</b> 0800-025111 <a href="http://www.sharp-scot.com.tw">http://www.sharp-scot.com.tw</a>
<b>Italie</b>	<b>Sharp Electronics (Italy) S.P.A.</b> (39) 02-89595-1 <a href="http://www.sharp.it">http://www.sharp.it</a>	<b>Malaisie</b>	<b>Sharp-Roxy Sales &amp; Service Co.</b> (60) 3-5125678
<b>France</b>	<b>Sharp Electronics France</b> 01 49 90 35 40 <a href="mailto:hotlinecd@sef.sharp-eu.com">hotlinecd@sef.sharp-eu.com</a> <a href="http://www.sharp.fr">http://www.sharp.fr</a>	<b>E.A.U.</b>	<b>Sharp Middle East Fze</b> 971-4-81-5311 <a href="mailto:helpdesk@smef.global.sharp.co.jp">helpdesk@smef.global.sharp.co.jp</a>
<b>Espagne</b>	<b>Sharp Electronica Espana, S.A.</b> 93 5819700 <a href="mailto:sharplcd@sees.sharp-eu.com">sharplcd@sees.sharp-eu.com</a> <a href="http://www.sharp.es">http://www.sharp.es</a>	<b>Thaïlande</b>	<b>Sharp Thebnakorn Co. Ltd.</b> 02-236-0170 <a href="mailto:svc@stcl.global.sharp.co.jp">svc@stcl.global.sharp.co.jp</a> <a href="http://www.sharp-th.com">http://www.sharp-th.com</a>
<b>Suisse</b>	<b>Sharp Electronics (Schweiz) AG</b> 0041 1 846 63 11 <a href="mailto:cattaneo@sez.sharp-eu.com">cattaneo@sez.sharp-eu.com</a> <a href="http://www.sharp.ch">http://www.sharp.ch</a>	<b>Corée</b>	<b>Sharp Electronics Incorporated of Korea</b> (82) 2-3660-2002 <a href="mailto:lcd@sharp-korea.co.kr">lcd@sharp-korea.co.kr</a> <a href="http://www.sharpkorea.co.kr">http://www.sharpkorea.co.kr</a>
<b>Suède</b>	<b>Sharp Electronics (Nordic) AB</b> (46) 8 6343600 <a href="mailto:vision.support@sen.sharp-eu.com">vision.support@sen.sharp-eu.com</a> <a href="http://www.sharp.se">http://www.sharp.se</a>	<b>Inde</b>	<b>Sharp Business Systems (India) Limited</b> (91) 11- 6431313 <a href="mailto:service@sharp-oa.com">service@sharp-oa.com</a>
<b>Autriche</b>	<b>Sharp Electronics (Europe) GMBH Branch Office Austria</b> 0043 1 727 19 123 <a href="mailto:pogats@sea.sharp-eu.com">pogats@sea.sharp-eu.com</a> <a href="http://www.sharp.at">http://www.sharp.at</a>		

# Caractéristiques

Type de produit	Projecteur Multimédia
Modèle	XG-PH70X (Objectif zoom standard attaché)/XG-PH70X-N (aucun objectif attaché)
Système vidéo	NTSC3.58/NTSC4.43/PAL/PAL-M/PAL-N/PAL-60/SECAM/ DTV480I/DTV480P/DTV540P/DTV576I/DTV576P/DTV720P/DTV1035I/DTV1080I
Ecran d'affichage	Puce DLP® à 0,7" × 1
Objectif zoom standard	Nombre de points : 786.432 points (1.024 [H] × 768 [V]) Objectif de 1,2 × zoom / mise au point électrique, F1,8–F2,0, f = 25,6–31,3 mm (équipement standard avec XG-PH70X)
Lampe de projection	260 W × 2
Signal composant d'entrée (INPUT 1)/ sortie (OUTPUT)	Mini-connecteur D-sub à 15 broches Y : 1,0 Vp-p, sync négative, 75 Ω avec terminaison P <sub>B</sub> : 0,7 Vp-p, 75 Ω avec terminaison P <sub>R</sub> : 0,7 Vp-p, 75 Ω avec terminaison
Résolution horizontale	750 lignes TV (DTV720P)
Signal composant d'entrée (INPUT 2)	Connecteur BNC Y : 1,0 Vp-p, sync négative, 75 Ω avec terminaison P <sub>B</sub> : 0,7 Vp-p, 75 Ω avec terminaison P <sub>R</sub> : 0,7 Vp-p, 75 Ω avec terminaison
Signal d'entrée (INPUT 1/2)/ sortie (OUTPUT) RVB	Mini-connecteur D-sub à 15 broches, Connecteur BNC à 5 fiches : RVB séparé / Synchronisation composite (TTL) / Entrée analogique sync sur type vert : 0–0,7 Vp-p, positive, 75 Ω avec terminaison Signal de synchronisation horizontale : niveau TTL (positif/négatif) ou synchronisation composite (Apple uniquement) Sync. verticale signal : Identique à ci-dessus
Signal d'entrée numérique RVB (INPUT 3)	Connecteur DVI (24 broches), RVB (numérique), 250–1.000 mV, 50 Ω (Compatible avec HDCP)
Signal d'entrée vidéo (INPUT 4)	Connecteur RCA : VIDEO, vidéo composite, 1,0 Vp-p, sync. négative, 75 Ω avec terminaison
Signal d'entrée S-vidéo (INPUT 5)	Mini-connecteur DIN à 4 broches Y (signal de luminance) : 1,0 Vp-p, sync négative, 75 Ω avec terminaison C (signal de chrominance) : 0,286 Vp-p en rafale, 75 Ω avec terminaison
Signal d'entrée audio	Miniprise stéréo ø3,5 mm, borne RCA 0,5 Vrms, plus de 22 kΩ
Signal de sortie audio (AUDIO OUTPUT 1 - 5)	Miniprise ø3,5 mm 0,5 Vrms, moins de 2,2 kΩ
Borne RS-232C	Connecteur 9 broches D-sub
Borne LAN	Connecteur modulaire RJ-45 à 8 broches
Horloge pixel	12–230 MHz
Fréquence verticale	43–200 Hz
Fréquence horizontale	15–126 kHz
Sortie audio	3,0 W (Stéréo)
Système d'enceinte	3,3 cm rond × 2
Tension nominale	CA 100–240 V
Intensité d'entrée	6,6 A (CA 100 V) – 2,7 A (CA 240 V)
Fréquence nominale	50/60 Hz
Consommation	650 W (lorsque "Mode eco" est "OFF")/570 W (lorsque "Mode eco" est "ON") avec CA 100 V 620 W (lorsque "Mode eco" est "OFF")/550 W (lorsque "Mode eco" est "ON") avec CA 240 V
Consommation (veille)	0,8 W (CA 100 V) – 1,1 W (CA 240 V) (lorsque "Sortie écran" et "LAN/RS232C" sont réglés sur "Désactiver")
Dissipation de chaleur	2.440 BTU/heure (lorsque "Mode eco" est "OFF")/2.140 BTU/heure (lorsque "Mode eco" est "ON") avec CA 100 V 2.330 BTU/heure (lorsque "Mode eco" est "OFF")/2.070 BTU/heure (lorsque "Mode eco" est "ON") avec CA 240 V
Température de fonctionnement	41 à 104°F (+5 à +40°C)
Température de stockage	–4 à 140°F (–20 à +60°C)
Boîtier	Plastique
Fréquence porteuse I/R	38 kHz
Dimensions (approx.)	16 5/32" × 7 3/32" × 18 35/64" (410 (L) × 180 (H) × 471 (P) mm) (partie principale uniquement) 16 5/32" × 7 37/64" × 18 35/64" (410 (L) × 192,1 (H) × 471 (P) mm) (y compris le pied de réglage et les pièces de projection)
Poids (approx.)	XG-PH70X : 32,9 lbs (14,9 kg) XG-PH70X-N : 30,3 lbs (13,7 kg)
Pièces de rechange	Télécommande, Câble d'alimentation pour les U.S.A., le Canada, etc., Câble d'alimentation pour l'Europe, à l'exception du R.U., Câble d'alimentation pour le R.U., Hong-Kong et Singapour, Câble d'alimentation pour l'Australie, la Nouvelle-Zélande et l'Océanie, Câble RVB, Récepteur de souris de télécommande, Capuchon d'objectif zoom standard, CD-ROM Mode d'emploi du projecteur et référence technique, Mode d'emploi

*Dans sa politique d'amélioration continue, SHARP se réserve le droit d'apporter des modifications de conception et de données techniques pour améliorer le produit, sans avertissement préalable. Les chiffres de performances indiqués sont des valeurs nominales des appareils de production. Les appareils vendus peuvent présenter de légères variations par rapport à ces valeurs.*

## Allonge (Page 48)

Mode qui étire horizontalement l'image 4:3 pour l'afficher sur un écran 16:9.

## Allonge smart (Page 49)

Projette l'image complètement sur un écran 16:9 en étirant les zones autour de l'image 4:3 tout en maintenant le ratio d'aspect autour du centre de l'image.

## Arrière-fond (Page 77)

Image initiale projetée lorsqu'aucun signal n'est envoyé en sortie.

## Blocage des touches (Page 85)

Mode permettant de verrouiller le fonctionnement des touches du projecteur afin d'empêcher tout réglage non-autorisé.

## Bords (Page 48)

Projette une image 4:3 pouvant être affichée avec le plus grand format 16:9 en maintenant le ratio d'aspect de 4:3.

## C.M.S. (Système de gestion de la couleur) (Page 64)

Cette fonction vous permet de régler individuellement les caractéristiques de six couleurs (R : Rouge, J : Jaune, V : Vert, C : Cyan, B : Bleu, M : Magenta)

## Compression avancée intelligente (Page 100)

Redimensionnement de grande qualité d'images de résolution inférieure et supérieure pour une adaptation à la résolution native du projecteur.

## Configuration d'empilement (Page 84)

Paramétrage de la projection par superposition qui vous permet d'augmenter la luminosité d'une image en superposant plusieurs projecteurs et en projetant la même image simultanément. Vous pouvez commander la projection par superposition des projecteurs en désignant un projecteur comme maître et les autres projecteurs comme esclaves.

## Correction de trapèze (Page 41)

Fonction servant à corriger numériquement une image déformée lorsque le projecteur est réglé à un angle par rapport à l'écran, effectue un lissage des images à déformations trapézoïdales et les comprime non seulement horizontalement mais aussi verticalement pour maintenir le ratio d'aspect de 4:3.

## Décalage de l'objectif (Page 38)

Fonction pour régler la position de l'image projetée suivant la position de l'écran, en décalant l'objectif horizontalement et verticalement.

## Horloge (Page 68)

Le réglage horloge est utilisé pour régler le bruit vertical lorsque le niveau d'horloge est incorrect.

## Image dans image (Page 74)

La fonction Image dans image vous permet d'afficher deux images sur le même écran. Vous pouvez afficher l'image provenant d'une vidéo comme image incrustée recouvrant l'image principale obtenue à partir d'un ordinateur.

## Mode d'image (Page 60)

Fonction d'amélioration de qualité d'image qui offre une image plus riche en éclaircissant les parties les plus sombre de l'image sans altérer la luminosité des parties claires. Quatre modes différents sont disponibles : STANDARD, PRÉSENTATION, CINÉMA et PERSONNALISÉ.

## Phase (Page 68)

Le décalage de phase est un décalage de temporisation entre signaux isomorphes de même résolution. Lorsque le niveau de phase est incorrect, l'image projetée comporte un vacillement horizontal typique.

## Point par point (Page 48)

Mode projetant les images dans leur résolution originale.

## Progressif (Page 62)

L'affichage progressif projette une image vidéo plus lisse. Trois modes différents sont disponibles : Progressif 2D, Progressif 3D et Film.

## Ratio d'aspect (Page 48)

Rapport largeur X hauteur d'une image. Le ratio d'aspect normal d'un ordinateur et d'image vidéo est de 4:3. Il existe aussi des images larges avec un ratio d'aspect de 16:9 et de 21:9.

## Redimensionner (Page 48)

Cette fonction vous permet de modifier ou de personnaliser le mode d'affichage de l'image pour améliorer l'image en entrée. Six modes différents sont disponibles : NORMAL, PLEIN, POINT PAR POINT, BORDS, ALLONGE et ALLONGE SMART.

## sRGB (Page 64)

Norme Internationale de reproduction des couleurs régulé par le IEC (International Electrotechnical Commission). Etant donné que la surface de couleurs fixe à été définie par le IEC, la couleur change selon les fonctions DLP, de façon à ce que les images soient affichées avec une teinte naturelle basée sur une image naturelle lorsque "couleur" est réglé sur RVB.

## Sync. Automat. (Page 70)

Optimise les images projetées d'ordinateur en réglant automatiquement certaines caractéristiques.

## Temp Ctr (Température des couleurs) (Page 61)

C'est une fonction qui peut être utilisée pour régler la chaleur des couleurs suivant le type d'image en entrée dans le projecteur. Diminuez la chaleur des couleurs pour obtenir des images plus chaudes et rougeâtres pour une tonalité naturelle de couleurs de peau, ou augmentez-la pour obtenir des images plus froides et bleuâtres pour une image plus lumineuse.

## Verrouillage du système (Page 79)

Si le "Mot de code" saisi sur le projecteur n'est pas correct, ce dernier ne peut pas fonctionner même si les signaux sont introduits.

Activation entrées .....	86	Mode Ventilation .....	86
Adresse IP .....	90	Mot de code .....	79
Af.OSD .....	75	Mot de passe .....	82
Af.sync.auto .....	71	Normal .....	48
Ajustement géométrique .....	42	Options (1) .....	74
Alim. dir. activ. ....	87	Options (2) .....	82
Allonge .....	48	Orifice d'évacuation .....	93
Allonge Smart .....	49	Passerelle .....	90
Arrière-fond .....	77	Phase .....	68
Arrivée d'air .....	93	Pieds de réglage .....	39
Audio .....	72	Poignée de transport .....	13
Augmentation du blanc .....	61	Point par Point .....	48
Blocage touches .....	85	Prise de courant .....	37
Bords .....	48	Prog. Lampe (D) .....	83
Borne AUDIO OUTPUT .....	36	Progressif .....	62
Borne d'entrée AUDIO (1) .....	27	Ratio d'aspect .....	48
Borne d'entrée AUDIO (2, 3) .....	28	Recépteur de souris de télécommande .....	19
Borne INPUT 1 .....	27	Recherche auto .....	78
Borne INPUT 3 .....	29	Redimensionner .....	48
Borne INPUT 4 .....	34	Réduction bruit .....	62
Borne INPUT 5 .....	34	Réinitialiser tout .....	91
Borne LAN .....	35	Réseau .....	89
Borne OUTPUT (FOR INPUT 1, 2) .....	36	RS-232C .....	87
Borne RS-232C .....	35	Sél.réglage .....	69
Bornes d'entrée AUDIO (4, 5) .....	34	Sortie audio .....	72
Bornes INPUT 2 .....	28	Sortie écran .....	88
Borne WIRED REMOTE .....	18	sRVB .....	64
Bouton ADJ./MOUSE .....	18	Superposition paire .....	85
Câble d'alimentation .....	37	Sync.Automat. (Réglage Sync. Automat.) .....	70
Câble RVB .....	27	Sync.fine .....	68
Capteur de télécommande .....	17	Sys.vidéo .....	76
Capture d'image .....	76	Télécommande .....	17
Capuchon d'objectif .....	13	TCP/IP .....	89
Client DHCP .....	89	Temp Clr (température des couleurs) .....	61
C.M.S (Système de gestion de la couleur) .....	64	Touche AUTO SYNC .....	70
Compression avancée intelligente .....	100	Touche BLACK SCREEN .....	50
Config. empilement .....	84	Touche BREAK TIMER .....	50
Connecteur standard de sécurité Kensington .....	15	Touche ENTER .....	56
Correction de trapèze .....	41	Touche FREEZE .....	47
Couleur .....	64	Touche H&V LENS SHIFT .....	39
Couvercle de l'ensemble lampe .....	97	Touche KEYSTONE .....	41
Dépl. nu .....	75	Touche L-clic .....	19
Enceinte .....	73	Touche MENU .....	56
État .....	92	Touche MUTE .....	46
Extinction Auto .....	79	Touche ON .....	37
H&V RÉG. TRAPÈZ .....	43	Touche PICTURE MODE .....	47
Horloge .....	68	Touche R-clic .....	19
Image .....	60	Touche RESIZE .....	48
Image dans image .....	74	Touches de réglage .....	56
Image resizing .....	44	Touches de volume VOL .....	46
Im.départ .....	77	Touches ENLARGE .....	46
Info signal .....	70	Touches FOCUS .....	40
Lampe .....	96	Touches INPUT .....	45
Langue .....	92	Touche Souris .....	19
LAN/RS232C .....	88	Touche STANDBY .....	37
Masque s-rés. ....	90	Touches ZOOM .....	40
Mémor.réglage .....	68	Touche UNDO .....	56
Mode de lampe .....	83	Type de signal .....	63
Mode d'Entrée 1 - 5 .....	45	Verrou.Système .....	79
Mode Eco .....	78	Voyant d'alarme de température élevée .....	94
Mode image .....	60	Voyant d'alimentation .....	14
Mode PRJ .....	84	Voyants de lampe 1, 2 .....	94
Mode Service .....	90	WIRED RC JACK .....	18
Modes spéciaux .....	69		

**SHARP®**

SHARP CORPORATION