

# SHARP®

## MANUAL DE MANEJO MODELO PG-M20S



Introducción

Instalación y conexiones

Operación básica

Funciones fáciles de usar

Apéndice

## PROYECTOR MULTIMEDIA DIGITAL



香港電器安全規格  
(國際電工委員會規格適合)

## IMPORTANTE

Para que le sirva de ayuda al notificar la pérdida o el robo de su proyector, anote el número de serie que se encuentra en la parte inferior del proyector y guarde esta información. Antes de reciclar la envoltura, asegúrese de haber comprobado el contenido de la caja de cartón comparándolo con la lista de la sección de "Accesorios suministrados" en la página 14.

**Núm. de modelo: PG-M20S**

**Núm. de serie:**

This equipment complies with the requirements of Directives 89/336/EEC and 73/23/EEC as amended by 93/68/EEC.

Dieses Gerät entspricht den Anforderungen der EG-Richtlinien 89/336/EWG und 73/23/EWG mit Änderung 93/68/EWG.

Ce matériel répond aux exigences contenues dans les directives 89/336/CEE et 73/23/CEE modifiées par la directive 93/68/CEE.

Dit apparaat voldoet aan de eisen van de richtlijnen 89/336/EEG en 73/23/EEG, gewijzigd door 93/68/EEG.

Dette udstyr overholder kravene i direktiv nr. 89/336/EEC og 73/23/EEC med tillæg nr. 93/68/EEC.

Quest' apparecchio è conforme ai requisiti delle direttive 89/336/EEC e 73/23/EEC, come emendata dalla direttiva 93/68/EEC.

Η εγκατάσταση αυτή ανταποκρίνεται στις απαιτήσεις των οδηγιών της Ευρωπαϊκής Ένωσης 89/336/EOK και 73/23/EOK, όπως οι κανονισμοί αυτοί συμπληρώθηκαν από την οδηγία 93/68/EOK.

Este equipamento obedece às exigências das directivas 89/336/CEE e 73/23/CEE, na sua versão corrigida pela directiva 93/68/CEE.



Este aparato satisface las exigencias de las Directivas 89/336/CEE y 73/23/CEE, modificadas por medio de la 93/68/CEE.

Denna utrustning uppfyller kraven enligt riktlinjerna 89/336/EEC och 73/23/EEC så som kompletteras av 93/68/EEC.

Dette produktet oppfyller betingelsene i direktivene 89/336/EEC og 73/23/EEC i endringen 93/68/EEC.

Tämä laite täyttää direktiivien 89/336/EEC ja 73/23/EEC vaatimukset, joita on muutettu direktiivillä 93/68/EEC.

**SPECIAL NOTE FOR USERS IN THE U.K.**

The mains lead of this product is fitted with a non-rewireable (moulded) plug incorporating a 10A fuse. Should the fuse need to be replaced, a BSI or ASTA approved BS 1362 fuse marked  or  and of the same rating as above, which is also indicated on the pin face of the plug, must be used.

Always refit the fuse cover after replacing the fuse. Never use the plug without the fuse cover fitted.

In the unlikely event of the socket outlet in your home not being compatible with the plug supplied, cut off the mains plug and fit an appropriate type.

**DANGER:**

The fuse from the cut-off plug should be removed and the cut-off plug destroyed immediately and disposed of in a safe manner.

Under no circumstances should the cut-off plug be inserted elsewhere into a 10A socket outlet, as a serious electric shock may occur.

To fit an appropriate plug to the mains lead, follow the instructions below:

**IMPORTANT:**

The wires in the mains lead are coloured in accordance with the following code:

Blue: Neutral

Brown: Live

As the colours of the wires in the mains lead of this product may not correspond with the coloured markings identifying the terminals in your plug, proceed as follows:

- The wire which is coloured blue must be connected to the plug terminal which is marked N or coloured black.
- The wire which is coloured brown must be connected to the plug terminal which is marked L or coloured red.

Ensure that neither the brown nor the blue wire is connected to the earth terminal in your three-pin plug.

Before replacing the plug cover make sure that:

- If the new fitted plug contains a fuse, its value is the same as that removed from the cut-off plug.
- The cord grip is clamped over the sheath of the mains lead, and not simply over the lead wires.

IF YOU HAVE ANY DOUBT, CONSULT A QUALIFIED ELECTRICIAN.

The supplied CD-ROM contains operation instructions in English, German, French, Swedish, Spanish, Italian, Dutch, Portuguese, Chinese (Traditional Chinese and Simplified Chinese), Korean and Arabic. Carefully read through the operation instructions before operating the projector.

Die mitgelieferte CD-ROM enthält Bedienungsanleitungen in Englisch, Deutsch, Französisch, Schwedisch, Spanisch, Italienisch, Niederländisch, Portugiesisch, Chinese (Traditionelles Chinesisch und einfaches Chinesisch), Koreanisch und Arabisch. Bitte lesen Sie die Bedienungsanleitung vor der Verwendung des Projektors sorgfältig durch.

Le CD-ROM fourni contient les instructions de fonctionnement en anglais, allemand, français, suédois, espagnol, italien, néerlandais, portugais, chinois (chinois traditionnel et chinois simplifié), coréen et arabe. Veuillez lire attentivement ces instructions avant de faire fonctionner le projecteur.

Den medföljande CD-ROM-skivan innehåller bruksanvisningar på engelska, tyska, franska, svenska, spanska, italienska, holländska, portugisiska, kinesiska (traditionell kinesiska och förenklad kinesiska), koreanska och arabiska. Läs noga igenom bruksanvisningen innan projektorn tas i bruk.

El CD-ROM suministrado contiene instrucciones de operación en inglés, alemán, francés, sueco, español, italiano, holandés, portugués, chino (chino tradicional y chino simplificado), coreano y árabe. Lea cuidadosamente las instrucciones de operación antes de utilizar el proyector.

Il CD-ROM in dotazione contiene istruzioni per l'uso in inglese, tedesco, francese, svedese, spagnolo, italiano, olandese, portoghese, cinese (cinese tradizionale e cinese semplificato), coreano e arabo. Leggere attentamente le istruzioni per l'uso prima di usare il proiettore.

De meegeleverde CD-ROM bevat handleidingen in het Engels, Duits, Frans, Zweeds, Spaans, Italiaans, Nederlands, Portugees, Chinees (Traditioneel Chinees en Vereenvoudigd Chinees), Koreaans en Arabisch. Lees de handleiding zorgvuldig door voor u de projector in gebruik neemt.

O CD-ROM fornecido contém instruções de operação em Inglês, Alemão, Francês, Sueco, Espanhol, Italiano, Holandês, Português, Chinês, Chinês (Tradicional e Chinês Simplificado), Coreano e Árabe. Leia cuidadosamente todas as instruções de operação antes de operar o projetor.

附送之CD-ROM光碟中，有用英文、德文、法文、瑞典文、西班牙文、意大利文、荷蘭文、葡萄牙文、中文（繁體中文和簡體中文）、韓國文和阿拉伯文所寫的使用說明書。在操作本投影機之前，請務必仔細閱讀整本使用說明書。

附送之CD-ROM光碟中，有用英文、德文、法文、瑞典文、西班牙文、意大利文、荷蘭文、葡萄牙文、中文（繁体中文和简体中文）、韩国文和阿拉伯文所写的使用说明书。在操作本投影机之前，请务必仔细阅读整本使用说明书。

제공된 CD-ROM에는 영어, 독일어, 프랑스어, 스웨덴어, 스페인어, 이탈리아어, 덴마크어, 포르투갈어, 중국어(번체자와 간체자), 한국어, 그리고 아랍어로 작성된 조작 설명서가 포함되어 있습니다. 프로젝터를 조작하기 전에 조작 지침을 상세 하게 숙지하십시오.

تناسطوانة CD-ROM المجهّزة تتضمن تعليمات التشغيل لكل من اللغات الانجليزية، الالمانية، الفرنسية، السويدية، الاسبانية، الايطالية، الهولندية، الصينية، الصينية القديمة والصين المبسطة)، الكورية، والعربية. قم بقراءة تعليمات التشغيل بعناية قبل تشغيل جهاز العرض الاسقاطي.

# Introducción

ESPAÑOL

Hay dos razones importantes por las que debe registrar rápidamente la garantía de su nuevo proyector SHARP, empleando para ello la TARJETA DE REGISTRO entregada con el proyector.

## 1. GARANTÍA

Ésta es para asegurar que usted reciba inmediatamente todos los beneficios relacionados con la garantía de los componentes, servicio y mano de obra aplicables a su adquisición.

## 2. ACTA DE SEGURIDAD DE PRODUCTOS DEL CONSUMIDOR

Para asegurar que usted reciba rápidamente cualquier aviso de inspección de seguridad, modificación o retirada del mercado que SHARP tenga que llevar a cabo cumpliendo con el Acta de Seguridad de Productos del Consumidor, LEA CON ATENCIÓN LA IMPORTANTE CLÁUSULA DE "GARANTÍA LIMITADA".

EE.UU. SOLAMENTE

**ADVERTENCIA:** Fuente de iluminación intensa. No mire fija ni directamente al haz de luz. Tenga especial cuidado de que los niños no miren fijamente hacia el haz de luz.

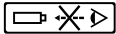

**ADVERTENCIA:** Para reducir el riesgo de que se produzca una descarga eléctrica, no exponga este producto a la lluvia ni a la humedad.

Vea la parte inferior del equipo.

	<b>PRECAUCIÓN</b> RIESGO DE DESCARGA ELÉCTRICA. NO RETIRE LOS TORNILLOS, EXCEPTO AQUELLOS ESPECIFICADOS PARA QUE EL USUARIO PUEDA REALIZAR EL MANTENIMIENTO	
<b>PRECAUCIÓN: PARA REDUCIR EL RIESGO DE DESCARGA ELÉCTRICA NO RETIRE LA TAPA. A EXCEPCIÓN DE LA LÁMPARA, NO HAY COMPONENTES QUE PUEDA REPARAR EL USUARIO. SOLICITE LAS REPARACIONES A PERSONAL DE SERVICIO CUALIFICADO.</b>		



El signo del rayo con punta de flecha en el interior de un triángulo equilátero, tiene la finalidad de avisar al usuario de la presencia de una tensión peligrosa sin aislar dentro de la caja del producto que puede ser de suficiente magnitud como para constituir un riesgo de descarga eléctrica para las personas.



El signo de exclamación en el interior de un triángulo tiene la finalidad de avisar al usuario de la presencia de importantes instrucciones de operación y mantenimiento (servicio) en los documentos que acompañan al producto.

**ADVERTENCIA:** Las normas de la FCC estipulan que cualquier cambio o modificación realizado en este equipo sin la aprobación expresa del fabricante podrá anular la autoridad que el usuario tiene para utilizar este equipo.

EE.UU. SOLAMENTE

## INFORMACIÓN

Este equipo ha sido probado y ha demostrado cumplir con las limitaciones para dispositivos digitales de la Clase A, de conformidad con el apartado 15 de las Normas de la FCC. Estas limitaciones han sido designadas para proporcionar una protección razonable contra interferencias perjudiciales cuando el equipo se opera en una instalación comercial. Este equipo genera, utiliza y puede radiar energía de radiofrecuencia, y, si no se instala y utiliza según las instrucciones del manual de manejo, puede causar interferencias perjudiciales en las comunicaciones de radio. Es probable que el funcionamiento de este equipo en un área residencial cause interferencias perjudiciales, en tal caso se requerirá de la intervención del usuario para corregir la interferencia por su cuenta.

EE.UU. SOLAMENTE

El cable de ordenador suministrado deberá ser utilizado con el dispositivo. Este cable se suministra para asegurar que el dispositivo cumpla con las indicaciones de la Clase A de la FCC.

EE.UU. SOLAMENTE

## ADVERTENCIA:

Éste es un producto Clase A. En un entorno doméstico, este producto puede causar interferencias, en cuyo caso, el usuario deberá tomar las medidas adecuadas.

## ADVERTENCIA:

El ventilador de este proyector continúa funcionando durante unos 90 segundos después de que se ha apagado el proyector. Durante la operación normal, cuando desconecte la alimentación, utilice siempre el botón **POWER** del proyector o del mando a distancia. Asegúrese de que el ventilador esté parado antes de desconectar el cable de alimentación.

**DURANTE EL FUNCIONAMIENTO NORMAL, NUNCA APAGUE EL PROYECTOR DESCONECTANDO EL CABLE DE ALIMENTACIÓN. SI NO SIGUE ESTE CONSEJO, LA LÁMPARA PODRÁ FALLAR PREMATURAMENTE.**

## PARA TIRAR EL PRODUCTO

Este proyector utiliza soldadura de estaño y plomo, y una lámpara presurizada que contiene una pequeña cantidad de mercurio. Debido a la conservación del medio ambiente es posible que para tirar estos materiales existan ciertos reglamentos. Para obtener información sobre cómo tirar o reciclar este producto, póngase en contacto con las autoridades de su localidad o si se encuentra usted en los Estados Unidos de América, con la Alianza de la Industria Electrónica: [www.eiae.org](http://www.eiae.org).

## Precaución acerca del reemplazo de la lámpara

Consulte "Reemplazo de la lámpara en la página 71.

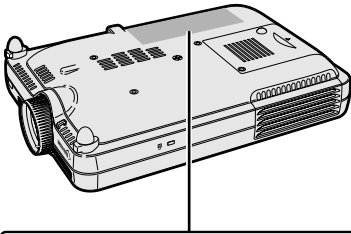

### ⚠ LAMP REPLACEMENT CAUTION

BEFORE REMOVING THE SCREW, DISCONNECT POWER CORD.  
HOT SURFACE INSIDE. ALLOW 1 HOUR TO COOL BEFORE REPLACING THE LAMP.  
REPLACE WITH SAME SHARP LAMP UNIT TYPE BQC-PGM20X//1 ONLY.  
UV RADIATION : CAN CAUSE EYE DAMAGE. TURN OFF LAMP BEFORE SERVICING.  
MEDIUM PRESSURE LAMP : RISK OF EXPLOSION. POTENTIAL HAZARD OF GLASS PARTICLES IF LAMP HAS RUPTURED. HANDLE WITH CARE. SEE OPERATION MANUAL.

### ⚠ PRECAUTIONS A OBSERVER LORS DU REMPLACEMENT DE LA LAMPE.

DEBRANCHER LE CORDON D'ALIMENTATION AVANT DE RETIRER LES VIS.  
L'INTERIEUR DU BOITIER ETANT EXTREMEMENT CHAUD, ATTENDRE 1 HEURE AVANT DE PROCEDER AU REMPLACEMENT DE LA LAMPE.  
NE REMPLACER QUE PAR UNE LAMPE SHARP DE TYPE BQC-PGM20X//1.  
RAYONS ULTRAVIOLETS : PEUVENT ENDOMMAGER LES YEUX.  
ETEINDRE LA LAMPE AVANT DE PROCEDER A L'ENTRETIEN.  
LAMPE A MOYENNE PRESSION : RISQUE D'EXPLOSION. DANGER POTENTIEL DE PARTICULES DE VERRE EN CAS D'ECLATEMENT DE LA LAMPE  
A MANIPULER AVEC PRECAUTION, SE REPORTER AU MODE D'EMPLOI.

### PRECAUCIÓN ACERCA DEL REEMPLAZO DE LA LÁMPARA

ANTES DE RETIRAR EL TORNILLO, DESCONECTE EL CABLE DE ALIMENTACIÓN. EN EL INTERIOR HAY PARTES CALIENTES. PERMITA QUE SE ENFRÍE EL PROYECTOR ANTES DE REEMPLAZAR LA LÁMPARA.  
SÓLO REEMPLACE LA LÁMPARA POR OTRA LÁMPARA SHARP DEL MISMO TIPO: BQC-PGM20X//1. RADIACIÓN UV: PUEDE CAUSAR DAÑOS EN SUS OJOS.  
APAGUE LA LÁMPARA ANTES DE TRABAJAR EN ELLA.  
LÁMPARA DE PRESIÓN MEDIA: RIESGO DE EXPLOSIÓN. SI LA LÁMPARA SE ROMPE, LAS PARTICULAS DE CRISTAL PUEDEN CONVERTIRSE EN UN PELIGRO POTENCIAL.

# Características principales

## 1. Calidad de imagen

- Calidad de imagen superior con sistema de objetivo óptico Fujinon™
- Chip DDR recientemente desarrollado que elimina el fenómeno de separación de colores común en la previa generación de proyectores DLP™.
- Chip DMD™ 12º recientemente desarrollado que suministra una mejora significativa en la eficiencia óptica y un margen de contraste excelente.

## 2. Exclusivo diseño, ligero y compacto

- Un nuevo motor óptico ha hecho posible un diseño estilizado, exclusivo y de tamaño compacto (4,2 litros, 5,8 lbs (2,6 kg)).

## 3. Compatibilidad superior con ordenadores

- Admite una frecuencia de actualización (frecuencia vertical) de hasta 160 Hz y una amplia gama de señales sincrónicas.
- Gracias al uso de tecnología de **compresión inteligente avanzada**, las imágenes de ordenador de resolución SXGA+ (1.400 × 1.050) pueden ahora visualizarse con una distorsión mínima.

## 4. Avanzada tecnología de compositor integrada para ordenador y vídeo

- **Permite obtener imágenes vívidas mediante el uso de la más avanzada circuitería de calidad de imagen.**
  - **El nuevo algoritmo de conversión I/P mejora el rendimiento de la función de conversión I/P de detección de movimiento.**  
Mejoramiento extenso en los bordes irregulares o líneas inclinadas en imágenes en movimiento.
  - **Gamma dinámica para control del contraste**  
Contraste mejorado y graduación natural de los colores, minimizando los cambios de tonalidad.
  - **Función de administración de color**  
Compatible con sRGB (administración de color).
  - **Reducción de ruido**  
Permite mantener clara la imagen, incluso con señales de fuente de ruido.
  - **Nuevo mejoramiento de bordes**  
Reduce las irregularidades y el parpadeo al escalar los bordes de líneas inclinadas, lo que permite obtener imágenes de gran nitidez.

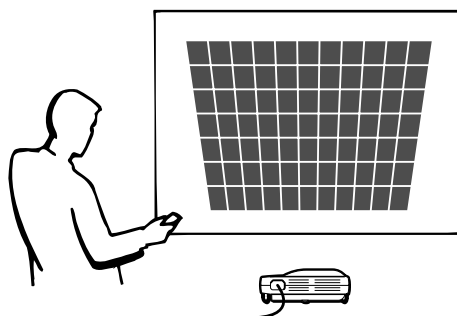

## Introducción

<b>Características principales</b> .....	<b>3</b>
<b>Contenido</b> .....	<b>4</b>
<b>IMPORTANTES MEDIDAS DE SEGURIDAD</b> .....	<b>6</b>
<b>Cómo acceder a los manuales de manejo en formato PDF</b> .....	<b>9</b>
<b>Nomenclatura</b> .....	<b>10</b>
Proyector (vista frontal y superior) .....	10
Proyector (vista lateral) .....	11
Mando a distancia .....	12
<b>Uso del mando a distancia</b> .....	<b>13</b>
Alcance del mando a distancia .....	13
Instalación de las pilas .....	13
<b>Accesorios</b> .....	<b>14</b>

## Instalación y conexiones

<b>Instalación</b> .....	<b>16</b>
Uso de las patas de ajuste .....	16
Preparación de la pantalla .....	17
Tamaño de la pantalla y distancia de proyección .....	18
Proyección de una imagen espejo/invertida .....	19
<b>Conexión del proyector a otros dispositivos</b> .....	<b>20</b>
Antes de hacer las conexiones .....	20
Este proyector puede conectarse a: .....	20
Conexión del cable de alimentación .....	20
Conexión del proyector a un ordenador .....	21
Conexión a equipos de vídeo .....	23
Conexión a un monitor .....	25
Uso de la función de presentación inalámbrica del mando a distancia .....	26

## Operación básica

### Ajustes con los botones

<b>Proyección de imágenes</b> .....	<b>28</b>
Procedimiento básico .....	28
Selección del idioma de visualización en pantalla .....	30
Ajuste del objetivo .....	31
<b>Corrección de la distorsión trapezoidal</b> .....	<b>32</b>

### Ajustes con los menús

<b>Ítems de la barra de menús</b> .....	<b>34</b>
<b>Utilización de las pantallas de menú</b> .....	<b>36</b>
Operaciones básicas (ajustes) .....	36
Operaciones básicas (configuración) .....	38

<b>Ajuste de la imagen</b> .....	<b>40</b>
Ajuste de las preferencias de imagen .....	40
Selección del tipo de señal .....	40
Modo progresivo .....	41
<b>Ajuste de imágenes de ordenador</b> .....	<b>42</b>
Cuando la función de sincronización automática está desactivada (OFF) .....	42
Memorización de los ajustes de configuración .....	42
Selección de ajustes de configuración .....	43
Configuración de modo especial .....	43
Comprobación de la señal de entrada .....	43
Ajuste de sincronización automática .....	44
Función de visualización de sincronización automática .....	44

## Funciones fáciles de usar

<b>Selección del modo de visualización de imágenes</b> .....	<b>46</b>
<b>Visualización de una imagen fija</b> .....	<b>48</b>
<b>Ampliación de una parte específica de la imagen</b> ..	<b>49</b>
<b>Función de corrección del gamma</b> .....	<b>50</b>
<b>Visualización simultánea de dos imágenes (Imagen en imagen)</b> .....	<b>51</b>
<b>Selección del modo de ahorro de energía</b> .....	<b>52</b>
Selección del modo de ahorro de energía .....	52
Función de desconexión automática .....	52
<b>Activación del a función de compensación de color sRGB</b> .....	<b>53</b>
<b>Función de búsqueda automática</b> .....	<b>53</b>
<b>Sistema de reducción de ruido digital (DNR)</b> .....	<b>54</b>
<b>Selección de visualización en pantalla</b> .....	<b>54</b>
<b>Selección del sistema de vídeo</b> .....	<b>55</b>
<b>Para guardar las imágenes proyectadas</b> .....	<b>56</b>
Captura de la imagen .....	56
Para borrar una imagen capturada .....	56
<b>Selección de una imagen de fondo</b> .....	<b>57</b>
<b>Selección de una imagen inicial</b> .....	<b>57</b>
<b>Uso de un adaptador loop-out para monitor RGB</b> .....	<b>58</b>
<b>Visualización del tiempo de uso de la lámpara</b> .....	<b>58</b>
<b>Visualización del temporizador de desconexión</b> ....	<b>59</b>
<b>Inversión de las imágenes proyectadas</b> .....	<b>60</b>
<b>Bloqueo de los botones de función del proyector</b> ...	<b>60</b>
Selección del nivel de bloqueo de las teclas .....	60
Cancelación del nivel de bloqueo de las teclas .....	61
<b>Para establecer una contraseña</b> .....	<b>61</b>
Introducción de la contraseña .....	61
Cambio de la contraseña .....	62
Si olvida la contraseña .....	62



<b>Ajuste de la función antirrobo .....</b>	<b>63</b>
Introducción de un código clave .....	63
Cambio del código clave .....	64
<b>Inicialización de los ajustes .....</b>	<b>65</b>
<b>Visualización de los ajustes .....</b>	<b>66</b>

## Apéndice

<b>Transporte del proyector .....</b>	<b>68</b>
<b>Mantenimiento .....</b>	<b>69</b>
<b>Indicadores mantenimiento .....</b>	<b>70</b>
<b>Acerca de la lámpara .....</b>	<b>71</b>
Lámpara .....	71
Advertencia acerca de la lámpara .....	71
Reemplazo de la lámpara .....	71
Desmontaje e instalación de la unidad de lámpara .....	72
Reposición del temporizador de lámpara .....	73
<b>Asignación de los contactos de conexión .....</b>	<b>74</b>
<b>Tabla de compatibilidad con ordenadores .....</b>	<b>75</b>
<b>Solución de problemas .....</b>	<b>76</b>
<b>Para asistencia SHARP .....</b>	<b>78</b>
<b>Especificaciones .....</b>	<b>79</b>
<b>Dimensiones .....</b>	<b>80</b>
<b>Glosario .....</b>	<b>81</b>
<b>Índice .....</b>	<b>82</b>

# IMPORTANTES MEDIDAS DE SEGURIDAD

**PRECAUCIÓN:** Lea completamente estas instrucciones antes de usar el producto y consérvelas para poder consultarlas en el futuro.

La energía eléctrica puede tener muchas aplicaciones útiles. Este producto ha sido diseñado y fabricado para garantizar la seguridad del usuario. SIN EMBARGO, EL USO INCORRECTO DEL PRODUCTO PUEDE OCASIONAR DESCARGAS ELÉCTRICAS E INCENDIOS. A fin de no anular los dispositivos de seguridad incorporados en este producto, observe las siguientes reglas básicas para la instalación, uso y mantenimiento del producto.

## 1. Lectura de instrucciones

Antes de utilizar el producto deberán leerse todas las instrucciones de seguridad y funcionamiento.

## 2. Conservación de las instrucciones

Las instrucciones de seguridad y funcionamiento deberán conservarse para poder utilizarlas como referencia en el futuro.

## 3. Cumplimiento de advertencias

Deberán cumplirse todas las advertencias que aparecen en el producto y en el manual de instrucciones.

## 4. Seguimiento de las instrucciones

Deberán seguirse todas las instrucciones de funcionamiento y utilización.

## 5. Limpieza

Desenchufe este producto de la toma de corriente antes de limpiarlo. No emplee limpiadores líquidos ni aerosoles. Para la limpieza, utilice un paño húmedo.

## 6. Aditamentos

No utilice aditamentos que no hayan sido recomendados por el fabricante del producto porque podrán causar peligros.

## 7. Agua y humedad

No utilice este producto cerca del agua como, por ejemplo, próximo a una bañera, lavabo, fregadero o lavadora; ni en un sótano húmedo, al lado de una piscina o lugares similares.

## 8. Accesorios

No coloque este producto encima de un carrito, soporte, trípode, ménsula o mesa inestable porque podría caerse y estropearse seriamente o causar lesiones graves a un niño o a un adulto. Utilícelo solamente con un carrito, soporte, trípode, ménsula o mesa que sea recomendado por el fabricante o que se venda con el producto. Al montar el producto deberán seguirse siempre las instrucciones del fabricante, y deberán utilizarse los accesorios de montaje recomendados por él.

## 9. Transporte

La combinación del producto y el carrito deberá moverse con cuidado. Las paradas repentinas, la fuerza excesiva y las superficies desniveladas podrían hacer que la combinación del producto y el carrito volcase.



## 10. Ventilación

Las ranuras y aberturas de la caja tienen la finalidad de que el aparato pueda ventilarse; para asegurar así su buen funcionamiento y protegerlo contra el recalentamiento. Las aberturas no deberán cubrirse ni bloquearse nunca colocando el producto en una cama, sofá, alfombra u otra superficie similar. Este producto no deberá colocarse en una instalación empotrada como, por ejemplo, una librería o estantería para libros, a menos que se disponga de la ventilación apropiada o se hayan seguido las instrucciones del fabricante.

## 11. Fuentes de alimentación

Este producto sólo deberá funcionar con el tipo de alimentación indicado en la etiqueta de características. Si no está seguro del tipo de alimentación empleado en su hogar, consulte al distribuidor del producto o a la compañía eléctrica local. Para los productos diseñados para funcionar con la alimentación de pilas o baterías, u otras fuentes, consulte las instrucciones de uso respectivas.

## 12. Conexión a tierra o polarización

Este producto está equipado con uno de los tipos siguientes de enchufe. Si su enchufe no se adapta a la toma de corriente, por favor contacte a un electricista para dar solución al problema. No anule la característica de seguridad del enchufe.

- Enchufe (principales) de tipo bifilar
- Enchufe (principales) de tipo trifilar con un terminal a tierra.

Este enchufe solo se ajustara dentro de una toma de corriente a tierra.

## 13. Protección de los cables de alimentación

Los cables de alimentación deberán colocarse de forma que no sean pisados por personas ni aplastados por los objetos que se pongan sobre o contra ellos, y deberá tenerse mucho cuidado en los puntos donde las clavijas se unen a los cables, en las tomas de alimentación y en los puntos por donde salen del producto.

## 14. Tormentas eléctricas

Para mayor protección de este producto durante tormentas eléctricas o cuando se deje sin atender durante un periodo de tiempo prolongado, desenchufe el cable de alimentación de la toma de corriente y desconéctelo del proyector. Esto impedirá que se estropee el producto debido a las tormentas eléctricas y a la sobretensión de la línea.

## 15. Sobrecarga

No sobrecargue las tomas de corriente, cables de extensión o receptáculos de alimentación integrales porque esto puede causar un riesgo de incendio o descarga eléctrica.

## 16. Entrada de objetos sólidos y líquidos

No introduzca nunca objetos de ninguna clase en este producto a través de las aberturas porque podrán tocar puntos peligrosos de alta tensión o crear cortocircuitos, lo que a su vez podría producir un incendio o una descarga eléctrica. No derrame nunca ningún tipo de líquido sobre el producto.

## 17. Reparaciones

No intente reparar este producto usted mismo ya que al abrir o retirar las cubiertas podrá exponerse a una tensión peligrosa o a otros peligros. Solicite cualquier reparación a personal de servicio cualificado.

**18. Daños que requieren reparaciones**

Desenchufe este producto de la toma de corriente y solicite el servicio de reparaciones a personal cualificado cuando se produzcan las condiciones siguientes:

- a. Si el cable o el enchufe de alimentación está estropeado.
- b. Si se han derramado líquidos o han caído objetos en el interior del producto.
- c. Si el producto ha estado expuesto a la lluvia o al agua.
- d. Si el producto no funciona normalmente a pesar de haberse seguido las instrucciones de uso. Ajuste solamente los controles indicados en este manual de instrucciones, ya que un ajuste mal hecho en otros controles podría causar daños y tal vez requiera el trabajo laborioso de un técnico cualificado para que el producto vuelva a funcionar normalmente.
- e. Si el producto se ha caído o estropeado de cualquier otra forma.
- f. Si el producto muestra un cambio patente en su funcionamiento, esto indicará la necesidad de tener que repararlo.

**19. Reemplazo de componentes**

Cuando sea necesario reemplazar componentes, asegúrese de que el técnico de servicio utilice los componentes de reemplazo especificados por el fabricante o que posean las mismas características que los originales. Las sustituciones no autorizadas pueden ocasionar incendios, descargas eléctricas u otros peligros.

**20. Comprobación de seguridad**

Al terminar cualquier trabajo de mantenimiento o reparación en este producto, solicite al técnico de servicio que realice comprobaciones de seguridad para determinar si el producto se encuentra en buenas condiciones de funcionamiento.

**21. Instalación en la pared o en el techo**

Este producto debe montarse en una pared o techo sólo de la forma indicada por el fabricante.

**22. Calor**

Este producto deberá instalarse lejos de fuentes de calor tales como radiadores, salidas de aire caliente, estufas y otros productos (incluidos amplificadores) que produzcan calor.

**DERECHOS DE PROPIEDAD INTELECTUAL  
IMPORTANTE  
ANTES DE USAR ESTE PRODUCTO**

- Usted ha adquirido un producto que incluye software concedido en licencia a SHARP Corporation por Lineo, Inc. ("Lineo").

El software está protegido por leyes de propiedad intelectual, tratados internacionales de derechos de autor y otras leyes y tratados de propiedad intelectual. Lineo y sus distribuidores son los únicos propietarios de los componentes del software y de todas las copias de los mismos, así como de los derechos de propiedad intelectual (incluyendo derechos de autor), siempre que ciertos componentes del software sean componentes concedidos en licencia bajo la Licencia para Público General GNU (versión 2), que Lineo acepta. Puede obtener una copia de la Licencia para Público General GNU en <http://www.fsf.org/copyleft/gpl.html>. Lineo proporcionará el código fuente para cualquiera de los componentes del software concedidos en licencia bajo la Licencia para Público General GNU. Para obtener dicho código fuente, envíe un mensaje de correo electrónico a [embedix-support@lineo.com](mailto:embedix-support@lineo.com).

- OS: Embedix (Linux integrado) Embedix™ es una marca comercial registrada de LINEO Inc. de los Estados Unidos de América
- DLP™ (Digital Light Processing - procesamiento digital de luz) y DMD™ (Digital Micromirror Device - dispositivo de microespejo digital) son marcas comerciales de Texas Instruments, Inc.
- Microsoft y Windows son marcas comerciales registradas de Microsoft Corporation en Estados Unidos y otros países.
- PC/AT es una marca comercial registrada de International Business Machines Corporation en Estados Unidos.
- Adobe Acrobat es una marca comercial de Adobe Systems Incorporated.
- Macintosh es una marca comercial registrada de Apple Computer, Inc. en Estados Unidos y otros países.
- Todos los demás nombres de compañía o producto son marcas comerciales o marcas comerciales registradas de sus respectivos propietarios.
- Algunos chips de CI contenidos en este producto incluyen información confidencial y/o secretos comerciales que son propiedad de Texas Instruments. Por lo tanto, se prohíbe copiar, modificar, adaptar, traducir, distribuir, realizar ingeniería inversa, desmontar o descompilar la información contenida en estos chips.

# IMPORTANTES MEDIDAS DE SEGURIDAD (continuación)

## Al instalar el proyector, asegúrese de leer y observar las siguientes medidas de seguridad.

### Advertencia acerca de la lámpara

- Si la lámpara se rompe las partículas de cristal pueden ser un peligro. Si la lámpara se rompe, solicite el reemplazo de la misma en el centro de servicio o distribuidor Sharp autorizado más cercano. Consulte la sección "Reemplazo de la lámpara" en la página 71.

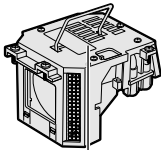

### Precauciones a tener en cuenta para la instalación del proyector

- Para minimizar la necesidad de mantenimiento y mantener una alta calidad de imagen, SHARP recomienda instalar este proyector en un lugar que esté libre de humedad, polvo y humo de cigarrillo. Si se instala el proyector en un ambiente expuesto a estas condiciones, será necesario limpiar el objetivo con mayor frecuencia de lo normal. Siempre que el proyector sea limpiado periódicamente, el uso del mismo en estos ambientes no reducirá su vida útil. La limpieza interna sólo debe ser realizada por un centro de servicio o distribuidor Sharp autorizado.

### No instale el proyector en lugares expuestos a la luz directa del sol o a luz intensa.

- Sitúe la pantalla de modo que no quede expuesta a la luz directa del sol o a la iluminación de la habitación. La luz que incide directamente en la pantalla atenúa los colores, lo cual dificulta la visualización de la imagen. Si instala la pantalla en una habitación soleada o luminosa, cierre las cortinas y apague las luces.

### Al instalar el proyector, no lo incline más de 10 grados.

- El margen de instalación (el ángulo horizontal) no debe exceder los  $\pm 10$  grados.

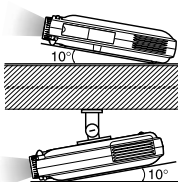
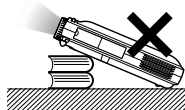

### No someta el proyector a impactos fuertes y/o vibración.

- Tenga cuidado de no golpear o dañar la superficie del objetivo.

### Descanse la vista ocasionalmente.

- Si mira continuamente la pantalla durante horas, se le cansará la vista. Asegúrese de descansar la vista ocasionalmente.

### Evite los lugares con temperaturas demasiado altas o bajas.

- La temperatura de funcionamiento del proyector es de 41°F a 95°F (+5°C a +35°C)
- La temperatura de almacenamiento del proyector es de -4°F a 140°F (-20°C a +60°C)

### No bloquee las aberturas de entrada y salida de aire.

- Deje un espacio de al menos 11,8" (30 cm) entre la abertura de ventilación y la pared u objeto más cercano.

- Asegúrese de que las aberturas de entrada y de ventilación de aire no estén obstruidas.
- Si se obstruye el ventilador de enfriamiento, un circuito de protección apaga automáticamente el proyector. Esto no indica mal funcionamiento. Desconecte el cable de alimentación del proyector de la toma de corriente mural y espere más de 10 minutos. Instale el proyector en un lugar donde las aberturas de entrada y de ventilación de aire no queden bloqueadas, enchufe el cable de alimentación y encienda el proyector. Esto restablecerá la condición normal de funcionamiento del proyector.

### Precauciones al transportar el proyector

- Al transportar el proyector, asegúrese de no someterlo a impactos fuertes y/o vibración, ya que éstos pueden dañarlo. Tenga especial cuidado con el objetivo. Antes de trasladar el proyector, asegúrese de desenchufar el cable de alimentación de la toma de corriente mural, y desconecte todos los demás cables conectados al proyector.

### Conexión de otros equipos

- Al conectar un ordenador u otro equipo audiovisual al proyector, haga las conexiones DESPUÉS de apagar el proyector y el equipo que va a conectar.
- Para instrucciones sobre cómo hacer las conexiones, lea los manuales de manejo del proyector y del equipo que va a conectar.

### Uso del proyector en otros países

- La tensión de alimentación y la forma del enchufe pueden variar dependiendo de la región o país en que vaya a usar el proyector. Al usar el proyector en el extranjero, asegúrese de utilizar el cable de alimentación apropiado para el país en que se encuentre.

### Función de monitor de temperatura

- Si el proyector comienza a recalentarse debido a problemas de configuración u obstrucción de las aberturas de ventilación, "TEMPERATURA" y "TEMPERATURA" parpadearán en la esquina inferior izquierda de la imagen. Si la temperatura sigue aumentando, la lámpara se apagará, el indicador de advertencia de temperatura TEMP. parpadeará en el proyector y la alimentación eléctrica se desconectará tras un período de enfriamiento de 90 segundos. Para más detalles, consulte la sección "Indicadores de mantenimiento" en la página 70.



### Información

- El ventilador de enfriamiento regula la temperatura interna del proyector, y su funcionamiento se controla de forma automática. El sonido del ventilador puede variar durante el funcionamiento del proyector debido a cambios en la velocidad del ventilador. Esto no indica mal funcionamiento.
- No desenchufe el cable de alimentación durante la proyección de imágenes o mientras el ventilador de enfriamiento está en funcionamiento. Esto podría causar daños debido al aumento de la temperatura interna, ya que en este caso el ventilador de enfriamiento dejará de funcionar.

# Cómo acceder a los manuales de manejo en formato PDF

En el CD-ROM se incluyen manuales de manejo en formato PDF en varios idiomas. Para poder usar estos manuales debe tener instalado Adobe Acrobat Reader en su PC (Windows o Macintosh). Si aún no ha instalado Acrobat Reader, puede descargarlo desde Internet (<http://www.adobe.com>) o instalarlo desde el CD-ROM.

## Para instalar Acrobat Reader desde el CD-ROM

### Para Windows:

- ① Inserte el CD-ROM en la unidad de CD-ROM.
- ② Haga doble clic en el icono "Mi PC".
- ③ Haga doble clic en el icono de la unidad "CD-ROM".
- ④ Haga doble clic en la carpeta "acrobat".
- ⑤ Haga doble clic en la carpeta "windows".
- ⑥ Haga doble clic en el programa de instalación deseado y siga las instrucciones que aparecen en la pantalla.

### Para Macintosh:

- ① Inserte el CD-ROM en la unidad CD-ROM.
- ② Haga doble clic en el icono "CD-ROM".
- ③ Haga doble clic en la carpeta "acrobat".
- ④ Haga doble clic en la carpeta "mac".
- ⑤ Haga doble clic en el programa de instalación deseado y siga las instrucciones que aparecen en la pantalla.

### Para otros sistemas operativos:

Descargue Acrobat Reader desde Internet (<http://www.adobe.com>).

### Para otros idiomas:

Si desea usar Acrobat Reader para un idioma distinto de aquellos incluidos en el CD-ROM, descargue la versión apropiada desde Internet.

## Cómo acceder a los manuales de uso en formato PDF

### Para Windows:

- ① Inserte el CD-ROM en la unidad de CD-ROM.
- ② Haga doble clic en el icono "Mi PC".
- ③ Haga doble clic en el icono de la unidad "CD-ROM".
- ④ Haga doble clic en la carpeta "manuals".
- ⑤ Haga doble clic en la carpeta "pgm20s".
- ⑥ Haga doble clic en el idioma (nombre de la carpeta) que desea ver.
- ⑦ Haga doble clic en el fichero pdf.

### Para Macintosh:

- ① Inserte el CD-ROM en la unidad CD-ROM.
- ② Haga doble clic en el icono "CD-ROM".
- ③ Haga doble clic en la carpeta "manuals".
- ④ Haga doble clic en la carpeta "pgm20s".
- ⑤ Haga doble clic en el idioma (nombre de la carpeta) que desea ver.
- ⑥ Haga doble clic en el fichero pdf.



### Nota

- Si no puede abrir el fichero PDF deseado haciendo doble clic con el mouse, inicie primero Acrobat Reader y luego especifique el fichero deseado seleccionando el comando "Abrir" en el menú "Archivo".
- Lea el fichero "readme.txt" incluido en el CD-ROM; en él encontrará información importante acerca del CD-ROM que no ha sido incluida en este manual de manejo.

# Nomenclatura

## Proyector (vista frontal y superior)

### Indicador de reemplazo de lámpara LAMP

Se enciende de color verde indicando un funcionamiento normal. Reemplace la lámpara cuando el indicador se encienda de color rojo.

### Indicador POWER

Se enciende de color rojo cuando el proyector está en modo de espera. Cuando se conecta la alimentación eléctrica, el indicador cambia a color verde.

### Botón POWER

Para conectar y desconectar la alimentación eléctrica.

### Botón LENS

Para ajustar la distorsión trapezoidal y el desplazamiento digital.

### Botones de ajuste

(◀ ▶ ▲ ▼) Para seleccionar ítems en los menús.

### Botón ENTER

Para registrar ítems seleccionados o ajustados en el menú.

### Botón AV MUTE

Para interrumpir temporalmente la reproducción de sonido e imagen.

### Botón de zoom

### Instalación de la cubierta de terminales

Para instalar la cubierta de terminales, colóquela en el panel lateral del proyector y presiónela, como se muestra en la ilustración.

### Indicador de advertencia de temperatura TEMP.

Cuando la temperatura interna aumenta, el indicador se enciende de color rojo.

### Botón INPUT

Para seleccionar el modo de entrada 1, 2 o 3.

### Botón MENU

Para visualizar pantallas de ajuste y configuración.

### Botones de volumen VOL

Para ajustar el nivel de volumen del altavoz.

### Botón UNDO

Para deshacer una operación o restablecer los ajustes por defecto.

### Botón AUTO SYNC

Para ajustar imágenes automáticamente cuando el proyector está conectado a un ordenador.

### Aro de enfoque

### Cubierta de terminales

### Altavoz

### Sensor de mando a distancia

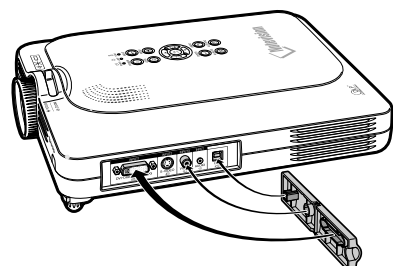

## Proyector (vista lateral)



### Terminal INPUT 1

Puerto para señales DVI digitales, RGB de ordenador y de COMPONENTES.

21

### Terminal INPUT 2

Terminal para la conexión de equipos de vídeo provistos de un terminal S-VIDEO.

24

Toma de CA

20

Abertura de ventilación

69

Conector de seguridad estándar Kensington

11

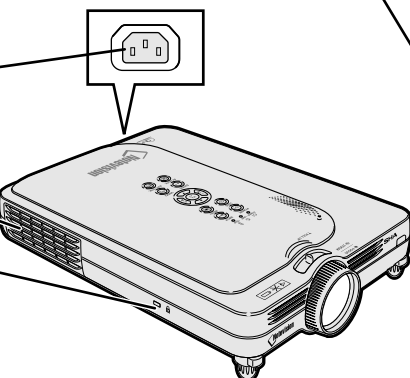

26

### Terminal USB

Para la conexión de un ordenador mediante un cable USB.

21

### Terminal INPUT AUDIO

Terminal de audio compartido para ENTRADA 1 (INPUT 1), ENTRADA 2 (INPUT 2) y ENTRADA 3 (INPUT 3).

24

### Terminal INPUT 3

Para la conexión de equipos de vídeo.

### Uso del candado de seguridad Kensington

- Este proyector está equipado con un conector de seguridad estándar Kensington que se utiliza con el sistema de seguridad MicroSaver de Kensington. Para obtener instrucciones sobre cómo asegurar el proyector, consulte la información incluida con el sistema.

### Colocación de la tapa del objetivo

Después de asegurar un extremo del cordón a la tapa del objetivo, pase el otro extremo del cordón a través del agujero en la parte inferior del proyector, junto al objetivo, como se muestra en la ilustración.

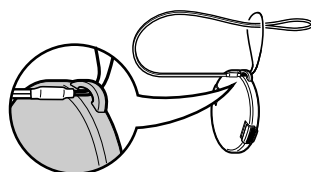

Vista inferior

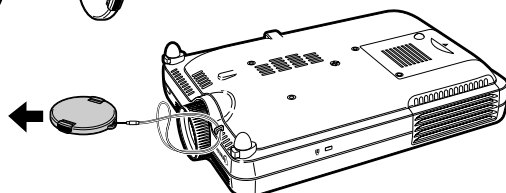

# Nomenclatura (continuación)

## Mando a distancia

Transmisor de señales del mando a distancia

### Botón FORWARD/BACK

Para avanzar o retroceder cuando el proyector está conectado a un ordenador a través de un cable USB. Funciona de la misma forma que las teclas [Re Pág] y [Av Pág] del teclado de un ordenador.

### Botón AV MUTE

Para interrumpir temporalmente la reproducción de sonido e imagen.

### Botones de volumen VOL

Para ajustar el nivel de volumen del altavoz.

### Botón INPUT 2

Para cambiar el modo de entrada a ENTRADA 2.

### Botón INPUT 1

Para cambiar el modo de entrada a ENTRADA 1.

### Botón AUTO SYNC

Para ajustar imágenes automáticamente cuando el proyector está conectado a un ordenador.

### Botón LENS

Para ajustar la distorsión trapezoidal y el desplazamiento digital.

### Botón ENTER

Para registrar ítems seleccionados o ajustados en el menú.

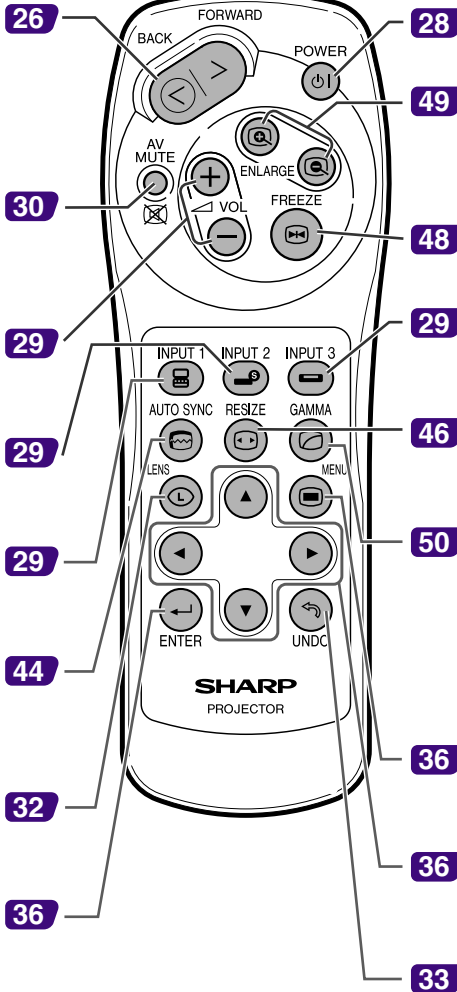

### Botón POWER

Para conectar y desconectar la alimentación eléctrica.

### Botones ENLARGE (ampliar/reducir)

Para ampliar o reducir parte de la imagen.

### Botón FREEZE

Para congelar imágenes.

### Botón INPUT 3

Para cambiar el modo de entrada a ENTRADA 3.

### Botón RESIZE

Para cambiar el tamaño de la pantalla (NORMAL, BORDE, etc.).

### Botón GAMMA

Para corregir el brillo de una imagen, cuando las imágenes visualizadas son difíciles de ver debido a la luminosidad de la habitación. Hay cuatro modos gamma de entre los cuales se puede elegir.

### Botón MENU

Para visualizar pantallas de ajuste y configuración.

### Botones de ajuste (◀ ▶ ▲ ▼)

Para seleccionar ítems en los menús.

### Botón UNDO

Para deshacer una operación o restablecer los ajustes por defecto.



# Uso del mando a distancia

## Alcance del mando a distancia

- El mando a distancia puede utilizarse para controlar el proyector dentro de los márgenes que se indican en la ilustración.

### Nota

- La señal del mando a distancia puede reflejarse en una pantalla, lo cual facilita su uso. Sin embargo, la distancia efectiva de la señal puede variar dependiendo del material de la pantalla.

### Al usar el mando a distancia:

- Asegúrese de no dejar caer el mando a distancia ni de exponerlo a la humedad o a altas temperaturas.
- El mando a distancia no funcionará correctamente cuando esté bajo el efecto de una lámpara fluorescente. En este caso, aleje el proyector de la lámpara fluorescente.

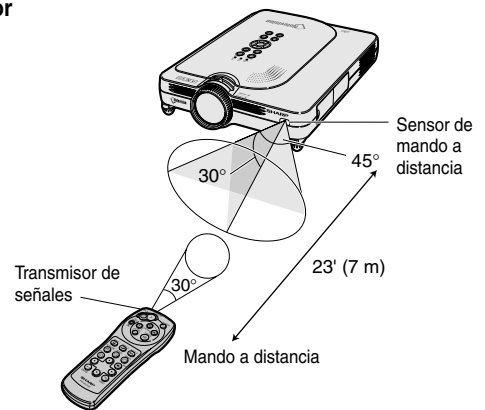

## Instalación de las pilas

Las pilas (dos pilas R-03 (tamaño "AAA", UM/SUM-4, HP-16 o similar)) vienen incluidas con el mando a distancia.

**1** Deslice la tapa en la dirección de la flecha para abrirla.

**2** Instale las pilas suministradas.

- Instale las pilas asegurándose de que las polaridades coincidan con las marcas  $\oplus$  y  $\ominus$  en el interior del compartimiento de las pilas.

**3** Deslice la tapa en la dirección de la flecha para cerrarla.

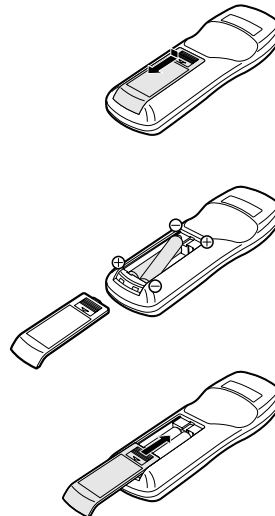

**El uso incorrecto de las pilas puede causar fugas o explosiones. Tome las precauciones que se indican a continuación.**

### ⚠ Precaución

- Instale las pilas asegurándose de que las polaridades coincidan con las marcas  $\oplus$  y  $\ominus$  en el interior del compartimiento de las pilas.
- Las pilas de distinto tipo tienen propiedades diferentes; por lo tanto, no mezcle distintos tipos de pilas.
- No utilice simultáneamente pilas usadas y pilas nuevas.  
Esto podría reducir la vida útil de las pilas nuevas o causar fugas en las pilas usadas.
- Extraiga las pilas del mando a distancia cuando se hayan agotado; de lo contrario, las pilas podrán tener fugas.  
El líquido de las pilas (electrolito) es peligroso para la piel; por lo tanto, asegúrese de limpiar primero las pilas y luego sáquelas con un paño.

- Las pilas incluidas con este proyector se pueden agotar en un corto período de tiempo, dependiendo de cómo las use. Asegúrese de reemplazarlas por pilas nuevas lo antes posible.
- Extraiga las pilas del mando a distancia cuando no vaya a usarlo durante un período prolongado de tiempo.

# Accesorios

## Accesorios suministrados



Mando a distancia  
RRMCGA013WJSA



Dos pilas R-03  
(tamaño "AAA", UM/SUM-4, HP-16 o similar)

Cable de alimentación (6' (1,8 m))

(1)

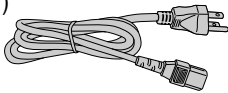

Para EE.UU., Canadá, etc.  
QACCD A007WJPZ

(2)

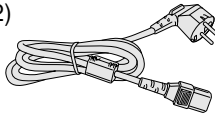

Para Europa, excepto el  
Reino Unido  
QACCV4002CEZZ

(3)

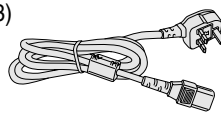

Para el Reino Unido,  
Hong Kong y Singapur  
QACCB A012WJPZ

(4)

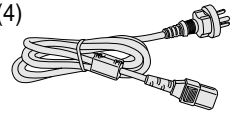

Para Australia, Nueva  
Zelanda y Oceanía  
QACCL3022CEZZ



Nota

- Dependiendo de la región, los proyectores sólo incluyen un cable de alimentación (ver arriba). Use el cable de alimentación apropiado para las tomas de corriente de su país.

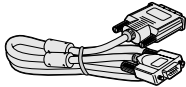

Cable DVI a D-sub de  
15 contactos (6' (1,8 m))  
QCNWGA010WJZZ

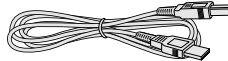

Cable USB (6' (1,8 m))  
QCNWG0001WJPZ

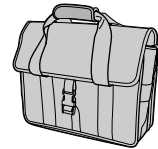

Bolso de transporte  
GCASN0005CESA



Tapa del objetivo  
(instalada)  
CCAPHA001WJ01

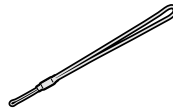

Cordón de la tapa del  
objetivo  
UBNDT0013CEZZ

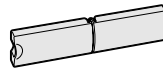

Cubierta de terminales  
(instalada)  
GCOVD0103CESA

CD-ROM  
UDSKAA009WJZZ  
Manual de manejo  
(este manual)  
Guías de referencia rápida

## Cables opcionales

Cable DVI (9'10" (3,0 m))

AN-C3DV

Cable 3 RCA a D-sub de 15 contactos (9'10" (3,0 m))

AN-C3CP

Cable RGB para ordenador (32'10" (10,0 m))

AN-C10BM

<Para la serie IBM-PC, PC9821, y PC98NX>

AN-C10MC

<Para la serie Macintosh>

AN-C10PC

<Para la serie PC98 (Excepto PC9821 y PC98NX)>

Cable 5 BNC a D-sub de 15 contactos (9'10" (3,0 m))

AN-C3BN

Adaptador de salida de antena del RGB (7'9" (20 cm))

AN-A1MY

Adaptador DVI a D-sub de 15 contactos (7'9" (20 cm))

AN-A1DV

- Si no logra hacer la conexión después de cambiar los puertos del ordenador, lea las especificaciones del ordenador. Si sigue teniendo dificultades para hacer la conexión, puede ser necesario usar un conector de conversión (disponible en el comercio).



Nota

- Algunos cable pueden no estar disponibles en algunas regiones. Consulte con el centro de servicio o distribuidor Sharp autorizado más cercano.

# Instalación y conexiones

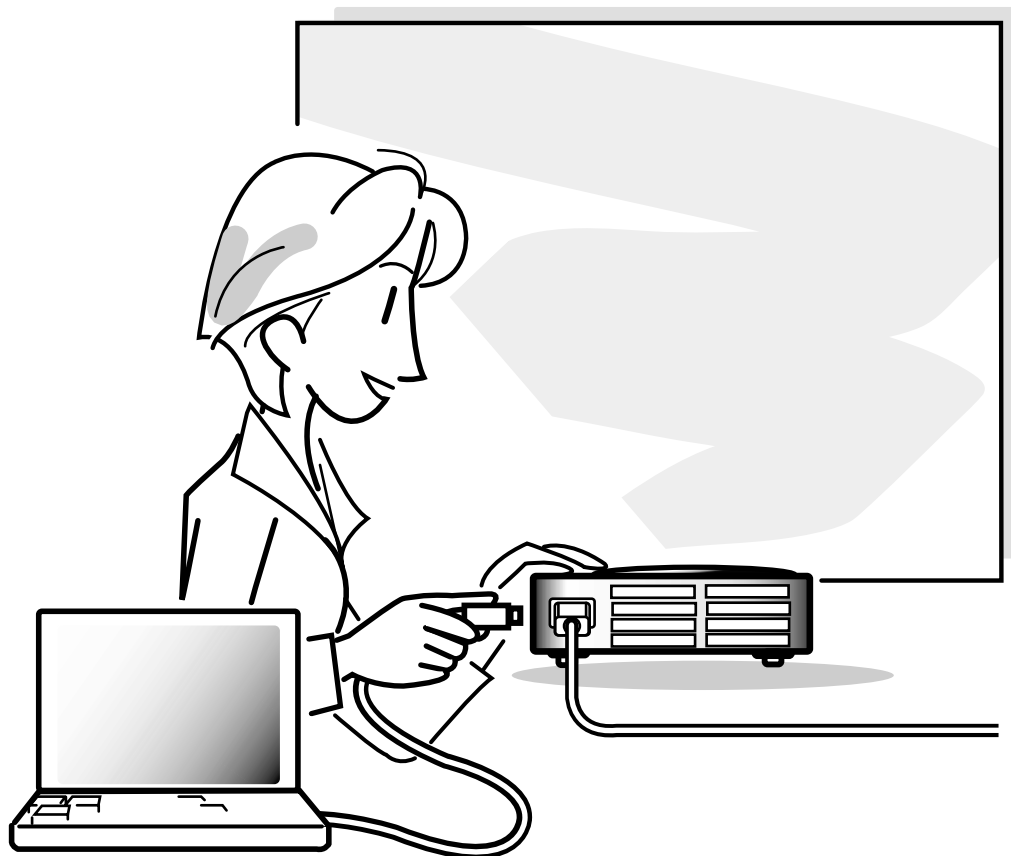

# Instalación

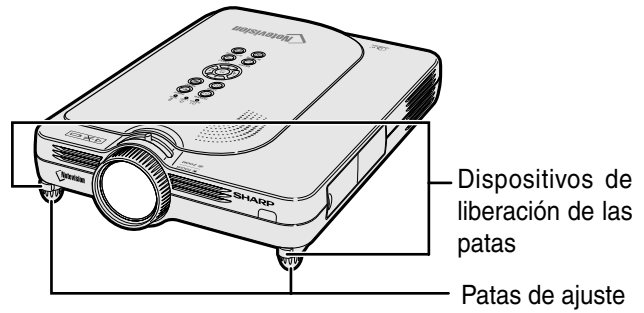

## Uso de las patas de ajuste

Cuando el proyector está instalado sobre una superficie irregular o cuando la pantalla está inclinada, se puede ajustar la altura del proyector con las patas de ajuste.

También se puede elevar la proyección de la imagen cuando el proyector se encuentra en un lugar más bajo que la pantalla.

**1** Presione los dispositivos de liberación de las patas.

**2** Levante el proyector hasta que quede a la altura deseada y retire las manos de los dispositivos de liberación de las patas.

**3** Gire la pata de ajuste para hacer cambios menores.

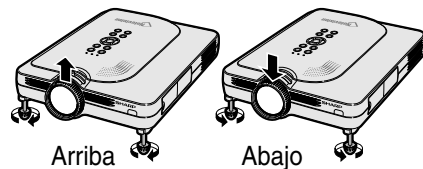
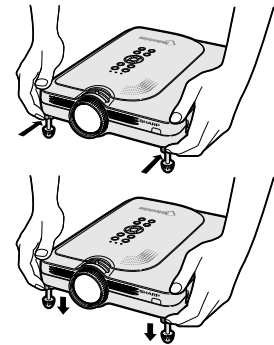

### Nota

- Para devolver el proyector a su posición original, sosténgalo firmemente, presione los dispositivos de liberación de las patas y bájelo a su posición original.
- El proyector puede ajustarse aproximadamente 5,5 grados hacia arriba respecto de su posición estándar.

### Información

- No presione los dispositivos de liberación de las patas cuando éstas están extendidas sin sostener firmemente el proyector.
- Al levantar o bajar el proyector, no lo sostenga por el objetivo.
- Al bajar el proyector, tenga cuidado de que sus dedos no queden atrapados entre las patas de ajuste y el proyector.

## Preparación de la pantalla

Para obtener una imagen óptima, sitúe el proyector perpendicularmente a la pantalla, con todas las patas niveladas.

### Nota

- El objetivo del proyector debe quedar centrado en la pantalla. Si la línea horizontal que pasa a través del centro del objetivo no está perpendicular a la pantalla, la imagen aparecerá distorsionada, lo que dificultará su visualización.
- Para conseguir una imagen óptima, sitúe la pantalla de modo que no quede expuesta a la luz directa del sol o a la iluminación de la habitación. La luz que incide directamente en la pantalla atenúa los colores, lo cual dificulta la visualización de la imagen. Si instala la pantalla en una habitación soleada o luminosa, cierre las cortinas y apague las luces.
- No es posible usar una pantalla polarizada con este proyector.

## Instalación estándar (proyección frontal)

- Instale el proyector a la distancia requerida de la pantalla según el tamaño de imagen deseado. (Vea la página 18.)

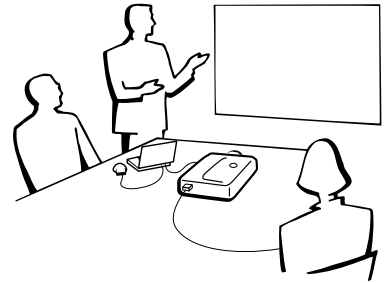

## Ejemplo de instalación estándar

### Vista lateral

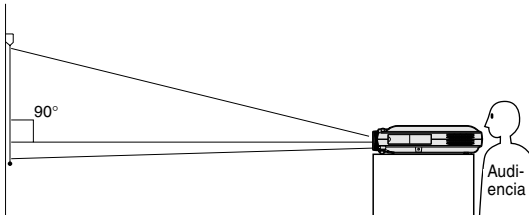

- La distancia desde la pantalla al proyector puede variar dependiendo del tamaño de la pantalla.

[P.18](#)

- Al instalar el proyector delante de la pantalla, se puede usar el ajuste de fábrica. Si la imagen proyectada aparece invertida o como una imagen “espejo”, vuelva a seleccionar la opción “Frente” en “Modo PRY”.

[P.60](#)

### Vista superior

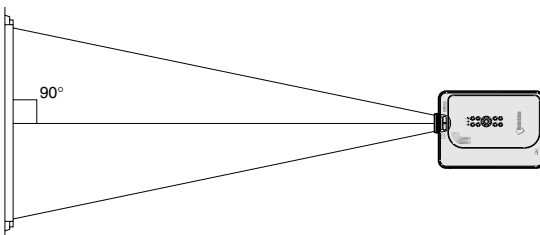

- Sitúe el proyector de manera tal que la línea horizontal que pasa a través del centro del objetivo quede perpendicular a la pantalla.

# Instalación (continuación)

## Tamaño de la pantalla y distancia de proyección

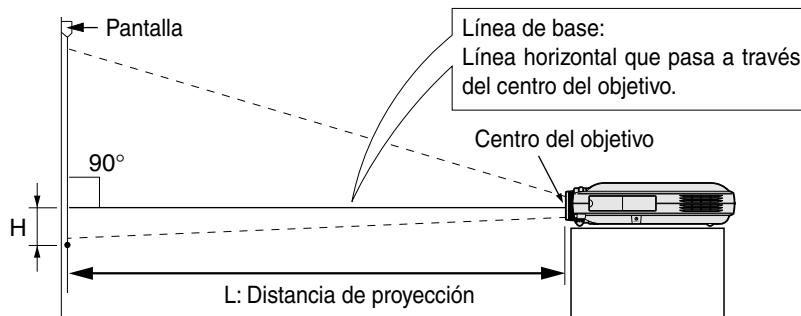

### Modo NORMAL (4:3)

Tamaño de la imagen (pantalla)			Distancia de proyección (L)		Distancia desde el centro del objetivo a la parte inferior de la imagen (H)
Diag. (X)	Anchura	Altura	Máxima (L1)	Mínima (L2)	
300" (762 cm)	240" (610 cm)	180" (457 cm)	-	50' 6" (15,4 m)	-25 28/64" (-64,6 cm)
250" (635 cm)	200" (508 cm)	150" (381 cm)	50' 10" (15,5 m)	42' 1" (12,8 m)	-21 13/64" (-53,8 cm)
200" (508 cm)	160" (406 cm)	120" (305 cm)	40' 7" (12,4 m)	33' 8" (10,3 m)	-16 61/64" (-43,1 cm)
150" (381 cm)	120" (305 cm)	90" (229 cm)	30' 5" (9,3 m)	25' 2" (7,7 m)	-12 46/64" (-32,3 cm)
100" (254 cm)	80" (203 cm)	60" (152 cm)	20' 3" (6,2 m)	16' 9" (5,1 m)	-8 31/64" (-21,5 cm)
84" (213 cm)	67" (170 cm)	50" (127 cm)	17' 0" (5,2 m)	14' 1" (4,3 m)	-7 8/64" (-18,1 cm)
72" (183 cm)	58" (147 cm)	43" (109 cm)	14' 6" (4,4 m)	12' 0" (3,7 m)	-6 7/64" (-15,5 cm)
60" (152 cm)	48" (122 cm)	36" (91 cm)	12' 1" (3,7 m)	10' 0" (3,0 m)	-5 6/64" (-12,9 cm)
40" (102 cm)	32" (81 cm)	24" (61 cm)	8' 0" (2,4 m)	6' 8" (2,0 m)	-3 25/64" (-8,6 cm)

Fórmula para tamaño de imagen y distancia de proyección  
 L1 (ft)  
 $= (0,062081X - 0,038676) / 0,3048$   
 L2 (ft)  
 $= (0,051456X - 0,038901) / 0,3048$   
 H (pulg.) = -0,0848X

X: Tamaño de la imagen (diag.) (pulg.)  
 L: Distancia de proyección (m)  
 L1: Distancia de proyección máxima (ft)  
 L2: Distancia de proyección mínima (ft)  
 H: Distancia desde el centro del objetivo a la parte inferior de la imagen (pulg.)

### Modo ALARGAMIENTO (16:9)

Tamaño de la imagen (pantalla)			Distancia de proyección (L)		Distancia desde el centro del objetivo a la parte inferior de la imagen (H)
Diag. (X)	Anchura	Altura	Máxima (L1)	Mínima (L2)	
250" (635 cm)	218" (554 cm)	123" (312 cm)	-	45' 10" (14,0 m)	-43 34/64" (-110,6 cm)
225" (572 cm)	196" (498 cm)	110" (279 cm)	49' 10" (15,2 m)	41' 3" (12,6 m)	-39 11/64" (-99,5 cm)
200" (508 cm)	174" (442 cm)	98" (249 cm)	44' 3" (13,5 m)	36' 8" (11,2 m)	-34 52/64" (-88,4 cm)
150" (381 cm)	131" (333 cm)	74" (188 cm)	33' 2" (10,1 m)	27' 6" (8,4 m)	-26 7/64" (-66,3 cm)
133" (338 cm)	116" (295 cm)	65" (165 cm)	29' 5" (9,0 m)	24' 4" (7,4 m)	-23 10/64" (-58,8 cm)
106" (269 cm)	92" (234 cm)	52" (132 cm)	23' 5" (7,1 m)	19' 4" (5,9 m)	-18 29/64" (-46,9 cm)
100" (254 cm)	87" (221 cm)	49" (124 cm)	22' 1" (6,7 m)	18' 3" (5,6 m)	-17 26/64" (-44,2 cm)
92" (234 cm)	80" (203 cm)	45" (114 cm)	20' 3" (6,2 m)	16' 10" (5,1 m)	-16 1/64" (-40,7 cm)
84" (213 cm)	73" (185 cm)	41" (104 cm)	18' 6" (5,6 m)	15' 4" (4,7 m)	-14 40/64" (-37,1 cm)
72" (183 cm)	63" (160 cm)	35" (89 cm)	15' 10" (4,8 m)	13' 1" (4,0 m)	-12 34/64" (-31,8 cm)
60" (152 cm)	52" (132 cm)	29" (74 cm)	13' 2" (4,0 m)	10' 11" (3,3 m)	-10 29/64" (-26,5 cm)
40" (102 cm)	35" (89 cm)	20" (51 cm)	8' 9" (2,7 m)	7' 3" (2,2 m)	-6 62/64" (-17,7 cm)

Fórmula para tamaño de imagen y distancia de proyección  
 L1 (ft)  
 $= (0,067635X - 0,038676) / 0,3048$   
 L2 (ft)  
 $= (0,056060X - 0,038901) / 0,3048$   
 H (pulg.) = -0,1741X

### Modo BORDE (4:3)

Tamaño de la imagen (pantalla)			Distancia de proyección (L)		Distancia desde el centro del objetivo a la parte inferior de la imagen (H)
Diag. (X)	Anchura	Altura	Máxima (L1)	Mínima (L2)	
200" (508 cm)	160" (406 cm)	120" (305 cm)	-	44' 11" (13,7 m)	-42 39/64" (-108,2 cm)
180" (457 cm)	144" (366 cm)	108" (274 cm)	48' 9" (14,9 m)	40' 5" (12,3 m)	-38 23/64" (-97,4 cm)
150" (381 cm)	120" (305 cm)	90" (229 cm)	40' 7" (12,4 m)	33' 8" (10,3 m)	-31 61/64" (-81,2 cm)
100" (254 cm)	80" (203 cm)	60" (152 cm)	27' 0" (8,2 m)	22' 5" (6,8 m)	-21 20/64" (-54,1 cm)
84" (213 cm)	67" (170 cm)	50" (127 cm)	22' 8" (6,9 m)	18' 9" (5,7 m)	-17 57/64" (-45,5 cm)
72" (183 cm)	58" (147 cm)	43" (109 cm)	19' 5" (5,9 m)	16' 1" (4,9 m)	-15 22/64" (-39,0 cm)
60" (152 cm)	48" (122 cm)	36" (91 cm)	16' 2" (4,9 m)	13' 5" (4,1 m)	-12 50/64" (-32,5 cm)
40" (102 cm)	32" (81 cm)	24" (61 cm)	10' 9" (3,3 m)	8' 11" (2,7 m)	-8 33/64" (-21,6 cm)

Fórmula para tamaño de imagen y distancia de proyección  
 L1 (ft)  
 $= (0,082775X - 0,038676) / 0,3048$   
 L2 (ft)  
 $= (0,068608X - 0,038901) / 0,3048$   
 H (pulg.) = -0,213072X

### Nota

- La fórmula anterior tiene un margen de error de  $\pm 3\%$ .
- Los valores con un signo menos (-) indican la distancia desde el centro del objetivo a un punto situado debajo de la parte inferior de la imagen.

## Proyección de una imagen espejo/invertida

### Proyección por detrás de la pantalla

- Instale una pantalla translúcida entre el proyector y la audiencia.
- Invierta la imagen seleccionando "Detrás" en "Modo PRY". Para más detalles sobre el uso de esta función, vea la página 60.

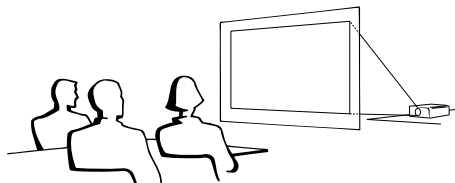

### Proyección utilizando un espejo

- Instale un espejo (plano, de tipo normal) delante del objetivo.
- Si el espejo se encuentra en el lado de la audiencia, invierta la imagen seleccionando "Detrás" en "Modo PRY". Para más detalles sobre el uso de esta función, vea la página 60.

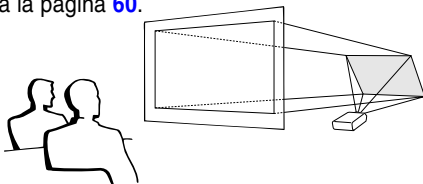

#### Información

- Al usar un espejo, asegúrese de situar el proyector y el espejo cuidadosamente de modo que la luz no llegue directamente a los ojos de los espectadores.

### Proyección con el proyector montado en el techo

- Le recomendamos usar el soporte opcional para montaje en el techo Sharp para este tipo de instalación. Antes de montar el proyector, póngase en contacto con el centro de servicio o distribuidor Sharp autorizado más cercano para obtener el soporte de montaje recomendado (se vende por separado). (Soporte para montaje en el techo AN-PGCM90, tubo de extensión AN-EP101B y soporte universal AN-JT200, adaptador para instalación en techo desnivelado (para EE.UU.), adaptador para techo BB-M20T, sistemas de montaje en el techo BB-NVHOLDER280, BB-NVHOLDER550, y BB-NVHOLDER900 (para ALEMANIA), o soporte para montaje en el techo AN-60KT, tubos de extensión AN-TK301/AN-TK201 y AN-TK302/AN-TK202 (para otros países diferentes a los Estados Unidos de América y ALEMANIA)).
- Al instalar el proyector en el techo, asegúrese de ajustar la posición del proyector para que coincida con la distancia (H) desde el centro del objetivo (vea la página 18) al borde inferior de la imagen.
- Invierta la imagen seleccionando "Techo + frente" en "Modo PRY".

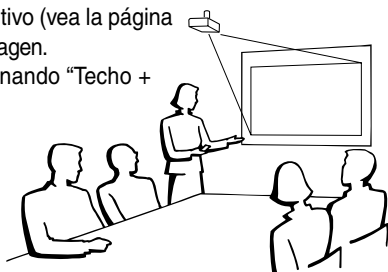

Al usar el ajuste por defecto.

#### ▼ Visualización en pantalla



La imagen se invierte.

Al usar el ajuste por defecto.

#### ▼ Visualización en pantalla



La imagen se invierte.

Al usar el ajuste por defecto.

#### ▼ Visualización en pantalla

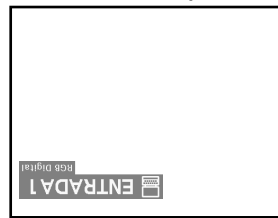

La imagen está al revés.

# Conexión del proyector a otros dispositivos

## Antes de hacer las conexiones



Nota

- Antes de hacer las conexiones, asegúrese de apagar tanto el proyector como los dispositivos que va a conectar. Una vez que haya completado todas las conexiones, encienda el proyector y los dispositivos. Si conecta un ordenador, asegúrese de que éste sea el último dispositivo en ser encendido una vez completadas todas las conexiones.
- Antes de hacer las conexiones, asegúrese de leer los manuales de manejo de los dispositivos que va a conectar.

### Este proyector puede conectarse a:

#### Un ordenador utilizando:

- Un cable DVI a D-sub de 15 contactos (Vea la página 21.)
- Un cable DVI (tipo AN-C3DV) (se vende por separado) (Vea la página 22.)

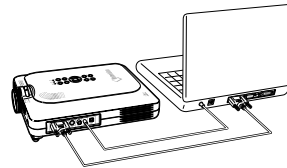

#### Componente de vídeo o equipo audiovisual:

- Un reproductor de DVD o descodificador DTV\* (Vea la página 23.)
- Un VCR, reproductor de discos láser u otros equipos audiovisuales (Vea la página 24.)

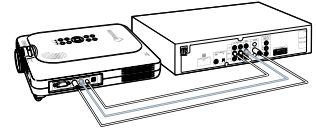
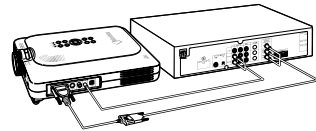

\* DTV es un término general que se utiliza para describir el nuevo sistema de televisión digital en los Estados Unidos.

#### Un monitor utilizando:

- Un adaptador loop-out para monitor RGB (AN-A1MY) (se vende por separado) y un cable RGB (disponible en el comercio) (Vea la página 25.)

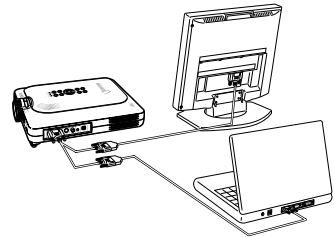

## Conexión del cable de alimentación

- 1 Conecte el cable de alimentación suministrado a la toma de CA situada en la parte posterior del proyector.

Accesorio suministrado

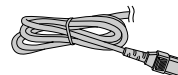

Cable de alimentación

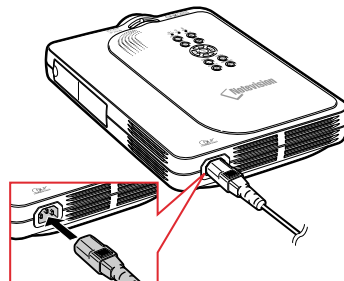



# Conexión del proyector a un ordenador

## Conexión a un ordenador utilizando el cable DVI a D-sub de 15 contactos

### 1 Conecte el proyector al ordenador utilizando el cable DVI a D-sub de 15 contactos suministrado.

- Asegure los conectores apretando los tornillos.

### 2 Para recibir una señal de audio, conecte el proyector al ordenador utilizando un cable de audio estéreo de $\varnothing 3,5$ mm (disponible en el comercio o disponible como una parte del servicio de Sharp QCNW-4870CEZZ).

#### Nota

- Para ver una lista de señales de ordenador compatibles con el proyector, consulte la "Tabla de compatibilidad con ordenadores" en la página 75. El uso de señales de ordenador distintas de aquellas indicadas en la lista puede inhabilitar algunas funciones.
- Al conectar el proyector a un ordenador de esta manera, seleccione "RGB" para "Tipo de señal" en el menú "Imagen". Vea la página 40.
- Para poder usar ciertos ordenadores Macintosh, puede ser necesario utilizar un adaptador Macintosh. Póngase en contacto con un centro de servicio o distribuidor Sharp autorizado.

Accesorio suministrado

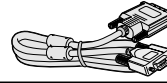

Cable DVI a D-sub de 15 contactos

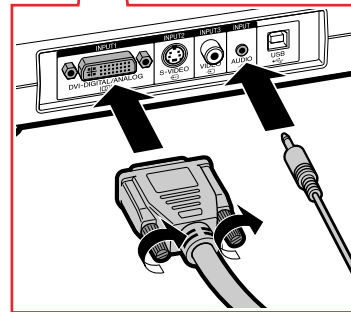
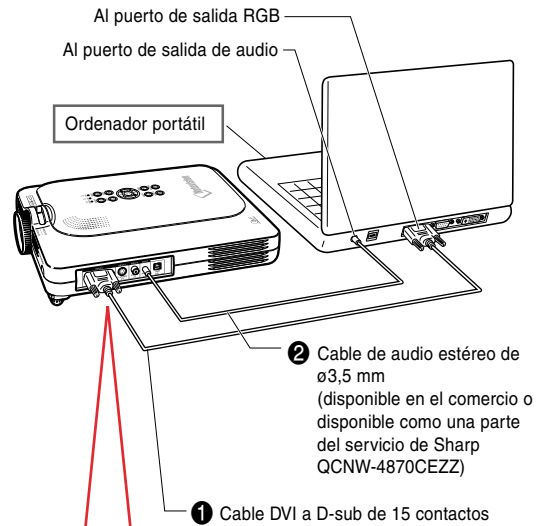

## Conexión de los cables con tornillos de apriete manual

- Conecte el cable con tornillos de apriete manual asegurándose de que el conector quede debidamente insertado en el puerto. Luego, apriete firmemente los tornillos a ambos lados del conector para asegurarlo.
- No retire el núcleo de ferrita instalado en el cable DVI a D-sub de 15 contactos.

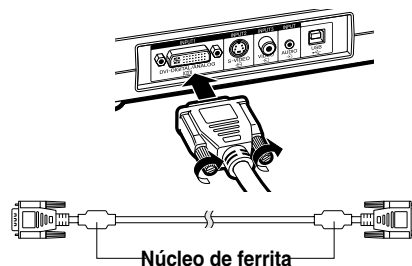

# Conexión del proyector a otros dispositivos (continuación)

## Conexión a un ordenador utilizando un cable DVI (se vende por separado)

Este proyector está equipado con un terminal de entrada digital DVI en el que se pueden recibir directamente señales de imágenes digitales de ordenador.

**1** Conecte el proyector al ordenador utilizando el cable DVI.

**2** Para recibir una señal de audio, conecte el proyector al ordenador utilizando un cable de audio estéreo de  $\varnothing 3,5$  mm (disponible en el comercio o disponible como una parte del servicio de Sharp QCNW-4870CEZZ).

### Nota

- Este puerto DVI es compatible con la versión 1.0 de DVI. Por lo tanto, cuando intente recibir una señal desde un equipo compatible con el sistema de protección contra copia (DVI versión 2.0), no será posible recibir la señal.

Cable opcional

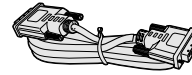

Cable DVI  
Tipo: AN-C3DV  
(9'10" (3,0 m))

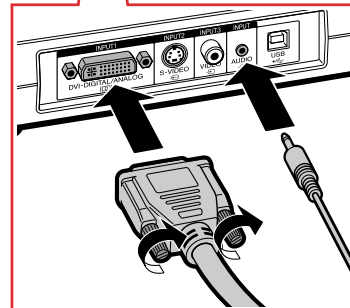
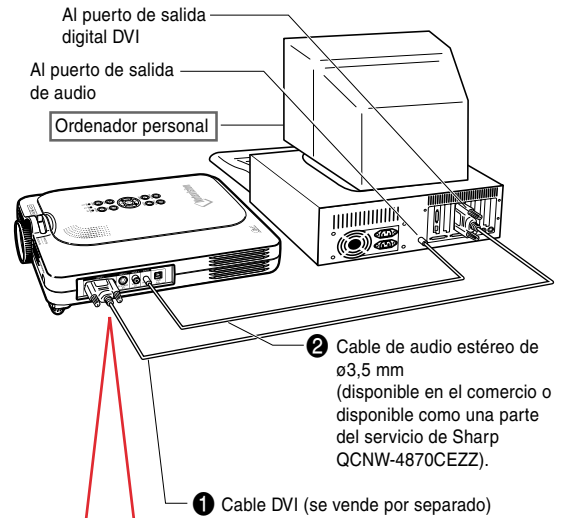

## Función "Plug and Play" (al hacer la conexión a un terminal de 15 contactos)

- Este proyector es compatible con el estándar VESA DDC 1/DDC 2B. El proyector y un ordenador compatible con VESA DDC comunican los ajustes necesarios el uno al otro, lo que permite realizar una configuración rápida y fácil.
- Antes de usar la función "Plug and Play", asegúrese de encender primero el proyector, y luego el ordenador conectado.

### Nota

- La función "Plug and Play" DDC de este proyector sólo funciona cuando se utiliza el proyector conjuntamente con un ordenador compatible con VESA DDC.

# Conexión a equipos de vídeo

## Conexión a equipos de vídeo de componente

Use un cable 3 RCA a D-sub de 15 contactos y un adaptador DVI a D-sub de 15 contactos para conectar equipos de vídeo de componente, tales como reproductores de DVD y codificadores DTV\*, al terminal INPUT 1.

\* DTV es un término general que se utiliza para describir el nuevo sistema de televisión digital en los Estados Unidos.

**1** Conecte el cable 3 RCA a D-sub de 15 contactos utilizando el adaptador DVI a D-sub de 15 contactos.

**2** Use los cables indicados anteriormente para conectar el proyector a equipos de vídeo.

**3** Conecte el proyector al equipo de vídeo utilizando una minitoma de  $\varnothing$  3,5 mm a cable de audio RCA (disponible en el comercio).

### Nota

- Al conectar el proyector al equipo de vídeo de esta forma, seleccione "Componentes" para "Tipo de señal" en el menú "Imagen". Vea la página 40.
- Para la entrada de audio se requiere una minitoma estéreo de  $\varnothing$  3,5 mm a cable de audio RCA (disponible en el comercio).

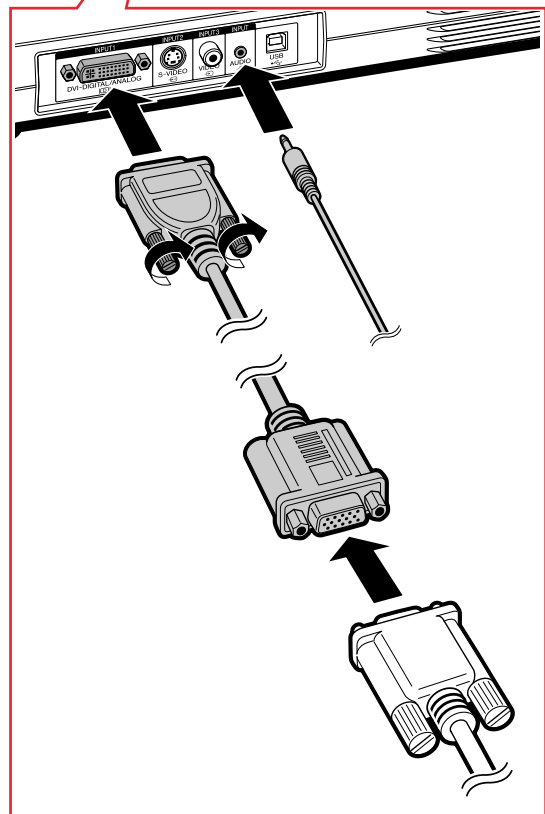
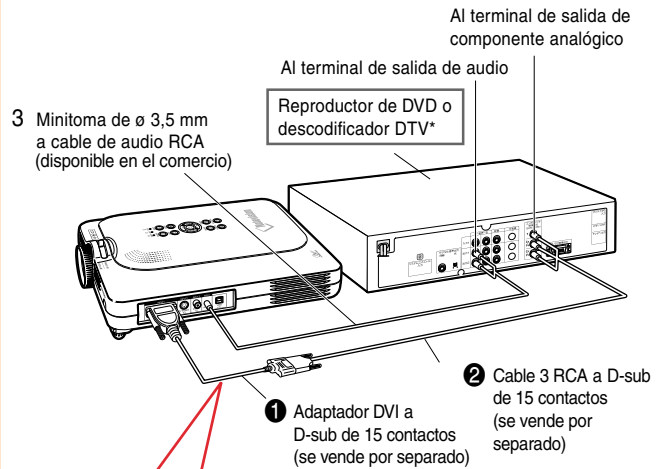
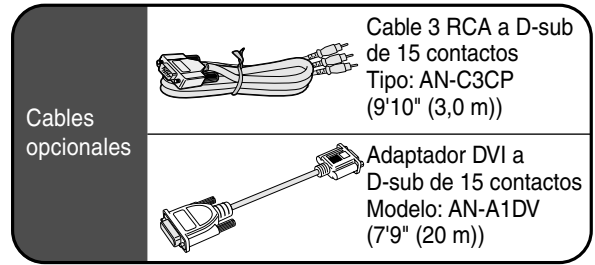

# Conexión del proyector a otros dispositivos (continuación)

## Conexión a equipos de vídeo utilizando un cable de S-VÍDEO, de vídeo combinado o de audio

Utilizando un cable de S-VÍDEO, vídeo o audio, podrá conectar un VCR, reproductor de discos láser u otros equipos audiovisuales a los terminales INPUT 2, INPUT 3 y AUDIO.

**1** Conecte el proyector al equipo de vídeo utilizando un cable de S-VÍDEO o un cable de vídeo combinado (disponibles en el comercio).

**2** Conecte el proyector al equipo de vídeo utilizando una minitoma de  $\varnothing$  3,5 mm a cable de audio RCA (disponible en el comercio).

### Nota

- El terminal S-VIDEO INPUT utiliza un sistema de señales de vídeo en el cual la imagen se descompone en señales de color y luminancia a fin de obtener una calidad de imagen superior. Para obtener una calidad de imagen superior, use un cable de S-VÍDEO (disponible en el comercio) para conectar el terminal S-VIDEO del proyector al terminal de salida S-VIDEO del equipo de vídeo.
- Para la entrada de audio se requiere una minitoma de  $\varnothing$  3,5 mm a cable de audio RCA (disponible en el comercio).

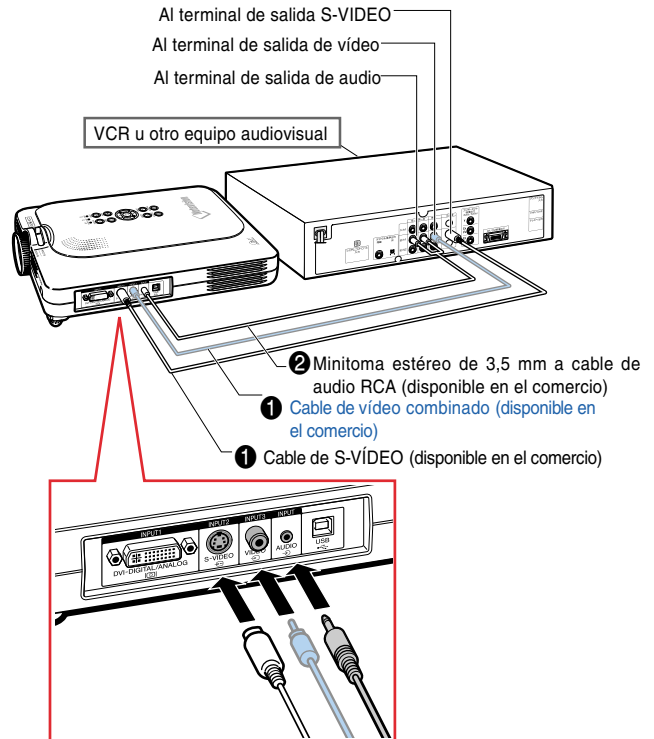

# Conexión a un monitor

## Visualización de imágenes en el proyector y en un monitor

Si utiliza el adaptador loop-out para monitor RGB y un cable RGB, podrá visualizar imágenes de ordenador en el proyector y en un monitor separado.

**1** Conecte el proyector al ordenador y al monitor utilizando un adaptador loop-out para monitor RGB (se vende por separado) y un cable RGB (disponible en el comercio).

**2** En el menú “Opciones (1)”, seleccione “Monitor fuera” y luego “Sí (cable Y)”.

- Si se selecciona “Inhabilitado”, la imagen proyectada será más oscura. Esto no indica mal funcionamiento. Para más detalles, vea la página 58.

### Nota

- Al usar un adaptador loop-out para monitor RGB (se vende por separado), asegúrese de que el cable esté conectado al monitor.
- Se pueden emitir señales RGB analógicas y señales de componente al monitor.

### Información

- Sólo es posible emitir señales RGB analógicas/de componente recibidas en el puerto DVI. No es posible emitir señales del equipo conectado al puerto digital DVI.

## Uso del terminal INPUT 1 con la cubierta de terminales instalada en el proyector

El terminal INPUT 1 puede utilizarse con la cubierta de terminales plegada, como se muestra en la ilustración.

Cable opcional

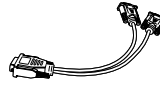

Adaptador loop-out para monitor RGB  
Tipo: AN-A1MY  
(7'9" (20 cm))

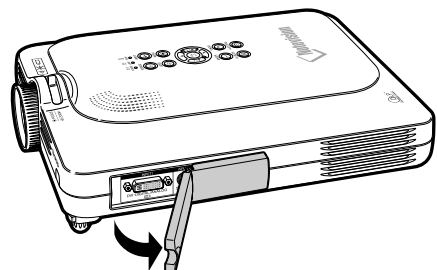
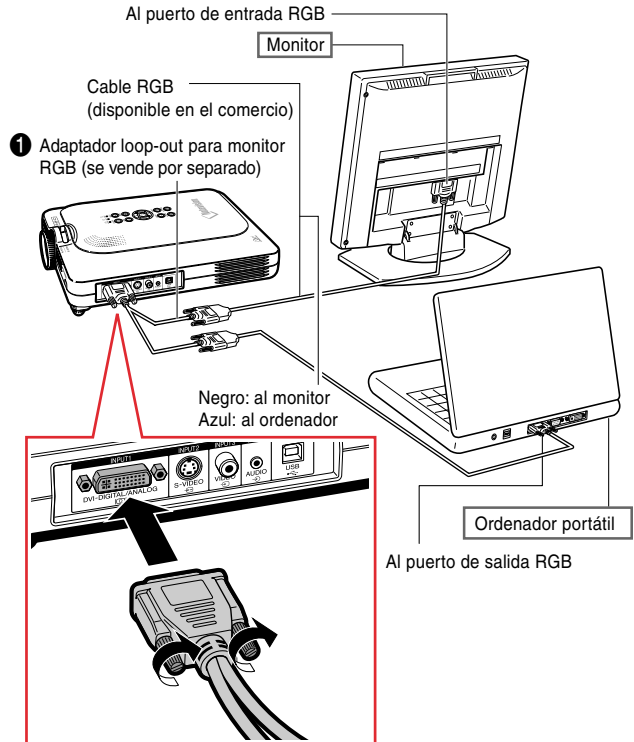

# Conexión del proyector a otros dispositivos (continuación)

## Uso de la función de presentación inalámbrica del mando a distancia

La función de presentación inalámbrica del proyector funciona de la misma forma que las teclas [Av Pág] y [Re Pág] del teclado de un ordenador. También puede emplearse para avanzar o retroceder al ver imágenes de un software para presentaciones como Power Point™.

### Uso de la función de presentación inalámbrica

#### 1 Conecte el proyector al ordenador utilizando el cable USB suministrado.

##### Nota

- Esta característica solo funciona con Microsoft Windows OS y Mac OS. Sin embargo, esta característica no funcionará con los siguientes sistemas operativos que no soporten USB.
  - Versiones anteriores a Windows 95.
  - Versiones anteriores a Windows NT4.0.
  - Versiones anteriores a Mac OS 8.5.

#### 2 Pulse mientras usa el software de presentación en su ordenador.

- Pulse **FORWARD** para avanzar una página.
- Pulse **BACK** para retroceder una página.

Accesorio suministrado

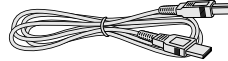

Cable USB

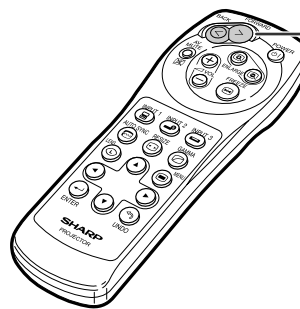
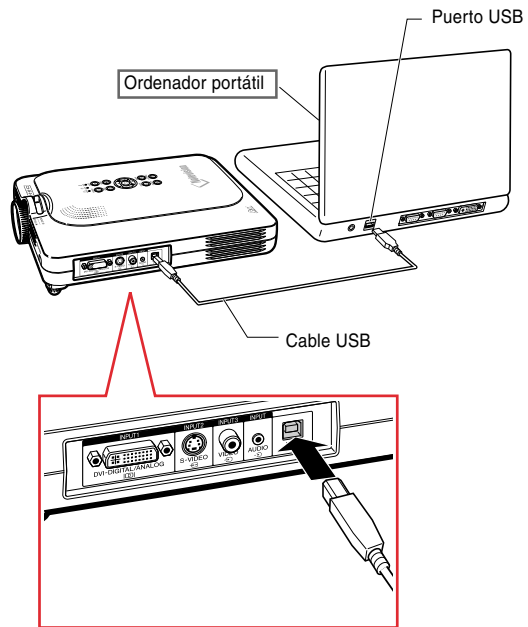

Botón FORWARD/BACK

# Operación básica

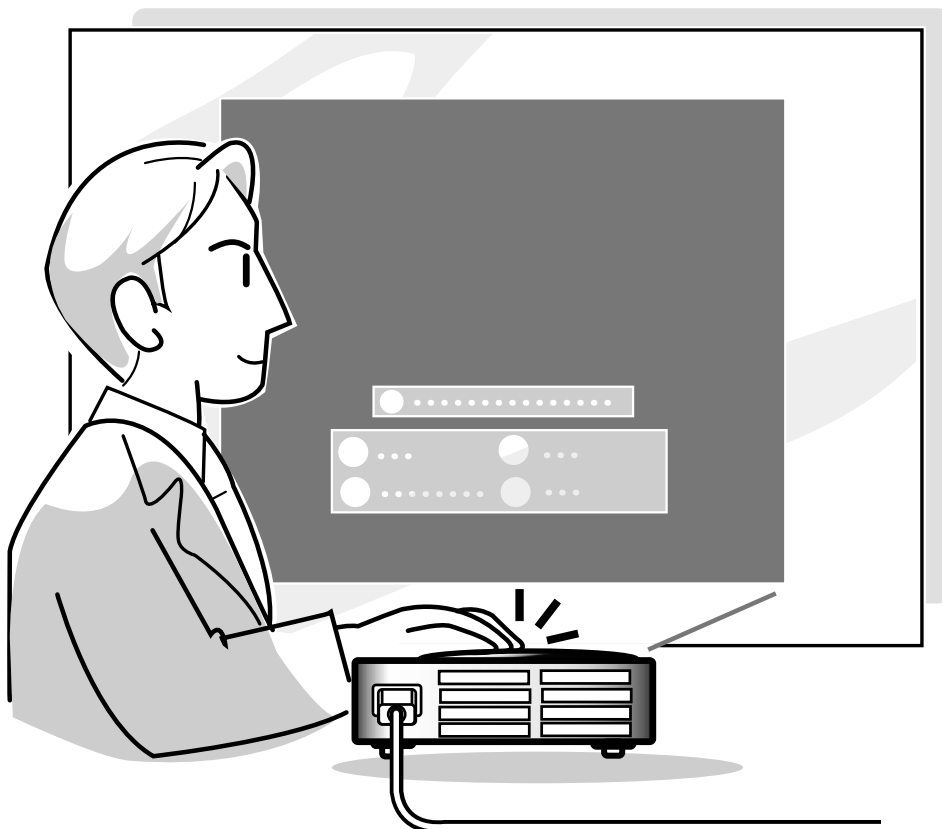

# Proyección de imágenes

## Procedimiento básico

Conecte el equipo externo requerido al proyector antes de realizar los procedimientos siguientes. El idioma preajustado en la fábrica es inglés. Si desea cambiar el idioma de visualización en pantalla, reposicione el idioma de acuerdo con el procedimiento en la página 30.

### 1 Enchufe el cable de alimentación en la toma de corriente mural.

- El indicador POWER se encenderá de color rojo y el proyector entrará en modo de espera.

### 2 Pulse en el proyector o en el mando a distancia.

- El indicador POWER se encenderá de color verde. El proyector estará listo para funcionar una vez que el indicador de reemplazo de lámpara LAMP se encienda.

#### Nota

- El indicador de reemplazo de lámpara LAMP se enciende, indicando el estado de la lámpara.
  - Verde:** La lámpara está lista.
  - Parpadeando de color verde:** La lámpara se está calentando.
  - Rojo:** Es necesario reemplazar la lámpara.
- Si la alimentación está desactivada y se activa de nuevo, el indicador de reemplazo de lámpara LAMP podrá tardar en encenderse.

### Cuando se ajusta "Antirrobo", aparecerá el cuadro de introducción del código clave

- Introduzca el código clave

#### Nota

- Cuando introduzca el código clave, pulse los botones previamente ajustados en el proyector o en el mando a distancia.

#### Información

- Cuando se ajusta "Antirrobo", introduzca el código clave o la pantalla de introducción no aparecerá. Aún cuando se introduce la señal, la pantalla no puede aparecer.

#### ▼ Indicadores del proyector

##### Indicador de reemplazo de lámpara LAMP

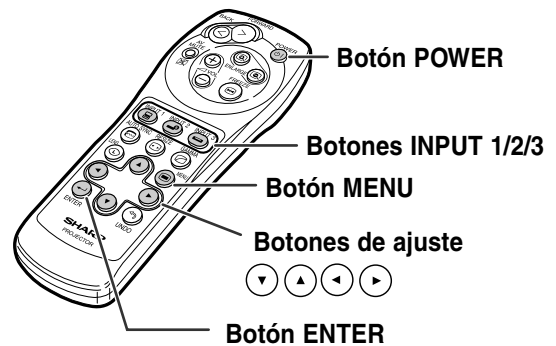
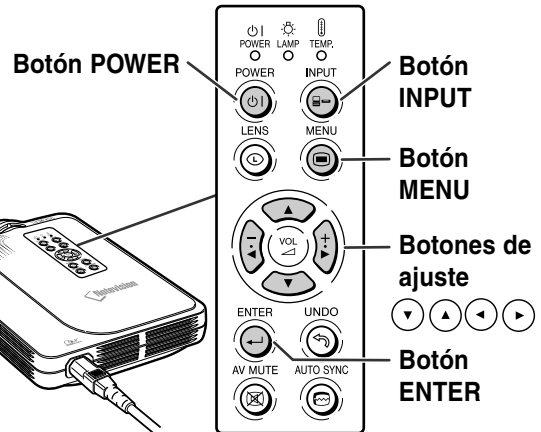
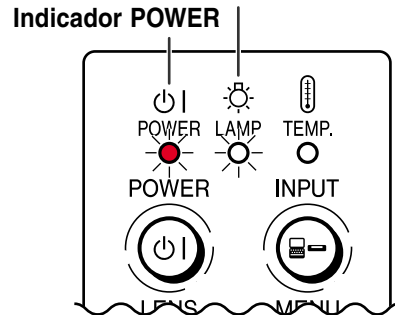



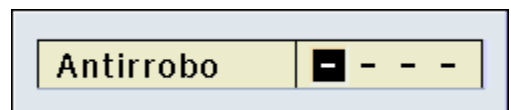

#### ▼ Cuadro de introducción del código clave





### 3

Pulse ,  o  en el mando a distancia para seleccionar el modo de ENTRADA.

- Después de pulsar una vez  utilice el botón para seleccionar el modo de ENTRADA deseado.



#### Nota



- Cuando no se recibe ninguna señal, se visualiza “SIN SEÑAL”. Cuando se recibe una señal para la cual el proyector no está preajustado, se visualiza “NO REG.”.



#### Acerca de los modos de ENTRADA

ENTRADA 1 (RGB/Componente)	Se utiliza para proyectar imágenes desde equipos que envían señales RGB o señales de componente conectados al puerto de entrada DVI-DIGITAL/ANALOG.
ENTRADA 2 (S-Vídeo)	Se utiliza para proyectar imágenes desde equipos conectados al terminal de entrada S-VIDEO.
ENTRADA 3 (Vídeo)	Se utiliza para proyectar imágenes desde equipos conectados al terminal de entrada VIDEO.



### 4

Pulse  o  en el mando a distancia para ajustar el volumen del altavoz.

- Pulse  para aumentar el volumen.  
Pulse  para disminuir el volumen.

- En el proyector, el volumen puede ajustarse pulsando  o .

- En el proyector,  y  funcionan

como botones de cursor (, ) con los que se puede seleccionar funciones de configuración o ajuste al ajustar los menús o el objetivo.

#### ▼ Visualización en pantalla (ejemplo)

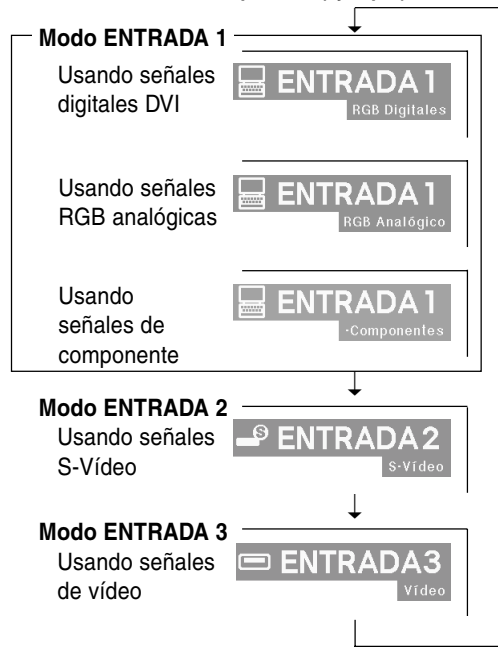

#### VOLUMEN

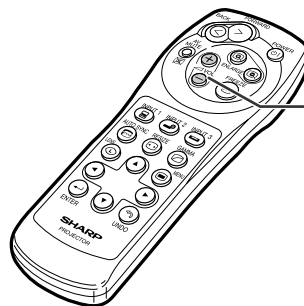





Botones de Volumen VOL

# Proyección de imágenes (continuación)

- 5** Pulse  para interrumpir temporalmente la reproducción de la imagen y del sonido.

 **Nota**

- Pulse  nuevamente para restablecer la imagen y el sonido.

- 6** Pulse  , y luego pulse nuevamente  mientras visualiza el mensaje de confirmación, para apagar el proyector.

 **Nota**

- Si pulsa  accidentalmente y no desea desconectar la alimentación eléctrica, espere hasta que el mensaje de confirmación desaparezca.

 **Información**

- No desenchufe el cable de alimentación durante la proyección de imágenes o mientras el ventilador de enfriamiento está en funcionamiento. Esto podría causar daños debido al aumento de la temperatura interna, ya que en este caso el ventilador de enfriamiento dejará de funcionar.
- Cuando el proyector esté conectado a un equipo como, por ejemplo, un amplificador, asegúrese de desconectar la alimentación eléctrica del equipo primero, y luego la del proyector.

 SIN SONIDO AV

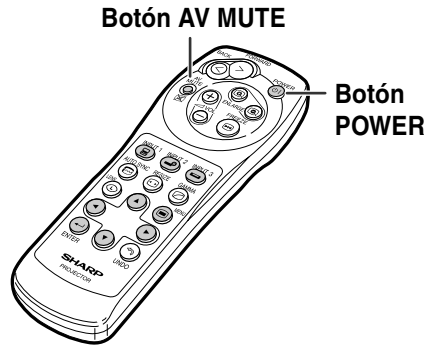

 ¿Quiere apagar?

SÍ: Pulse Power No: Espere

## Selección del idioma de visualización en pantalla



- El idioma de la visualización en pantalla del proyector puede ser ajustado a inglés, alemán, español, holandés, francés, italiano, sueco, portugués, chino, coreano o japonés.

- 1** Pulse .

- Se visualizará el menú.

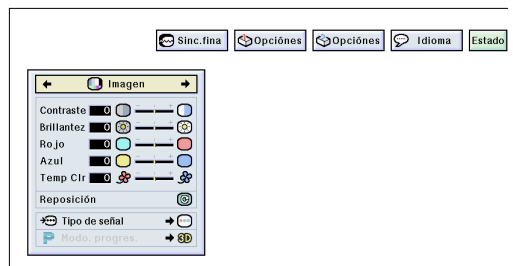
- 2** Pulse  o  para seleccionar "Idioma"



**3** Pulse  o  para seleccionar el idioma, y luego pulse .

**4** Pulse .

- El idioma deseado será ajustado como idioma de visualización en pantalla.



## Ajuste del objetivo

Para enfocar la imagen y ajustarla al tamaño deseado, use el aro de enfoque y el botón de zoom del proyector.

**1** Gire el aro de enfoque para enfocar la imagen.

**2** Mueva el botón de zoom para ajustar el tamaño de la imagen.

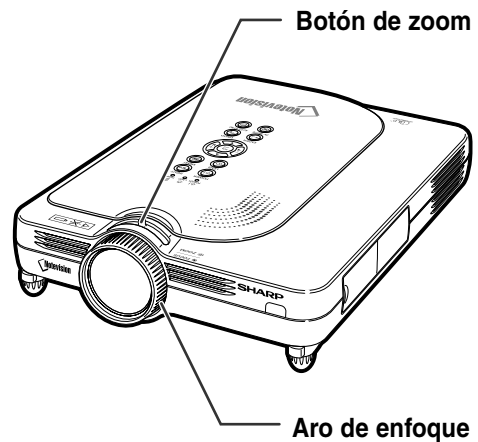

# Corrección de la distorsión trapezoidal

## Corrección de la distorsión trapezoidal

Esta función permite corregir la distorsión trapezoidal (E. TRAPEZIAL en la pantalla).





### Nota

- La función de corrección de distorsión trapezoidal corrige la distorsión que se produce cuando la imagen aparece desplazada respecto del eje central de la pantalla.
- La distorsión trapezoidal se puede corregir hasta en un ángulo de  $\pm 35$  grados.

### 1 Pulse .

- Si pulsa  nuevamente mientras se visualiza la pantalla de BORDE, ALARGAMIENTO o ALARGAMIENTO INTE, la función de desplazamiento digital se activará. Vea la página 33.

### 2 Pulse , , o para ajustar la distorsión trapezoidal.

- Si desea hacer correcciones más detalladas, pulse  para visualizar la imagen de prueba; luego, pulse , ,  o  para hacer los ajustes.

### Nota

- Puesto que la distorsión trapezoidal de la imagen se puede corregir hasta en un ángulo de aproximadamente  $\pm 35$  grados, la pantalla actual se puede ajustar diagonalmente hasta ese mismo ángulo. (Para mayores detalles sobre los ajustes, vea la página 8.)
- Pulse  para cancelar la corrección de distorsión trapezoidal.

### 3 Pulse .

### Nota

- Puede usar los mismos ajustes utilizados en el modo NORMAL 4:3 para el modo 16:9.
- Durante el ajuste de la imagen, las líneas rectas y los bordes de la imagen proyectada pueden aparecer irregulares.

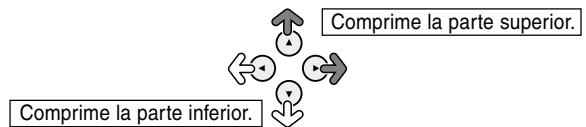
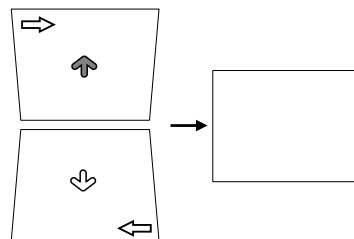
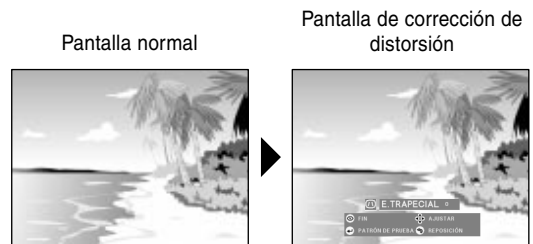
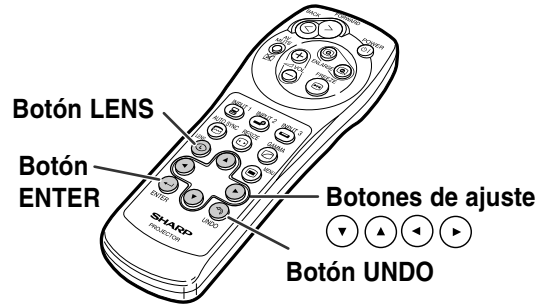

### Patrón de prueba

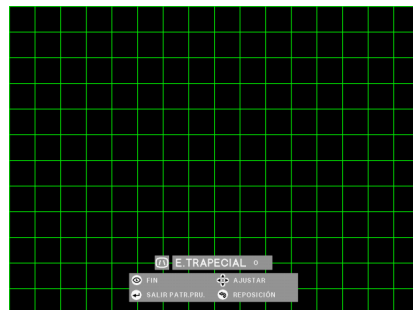

## Ajuste de desplazamiento digital

Para facilitar la visualización, esta función desplaza la imagen proyectada en la pantalla hacia arriba o hacia abajo al proyectar imágenes de formato 16:9 desde reproductores de DVD y decodificadores de DTV\*.

\* DTV es un término general que se utiliza para describir el nuevo sistema de televisión digital en los Estados Unidos.

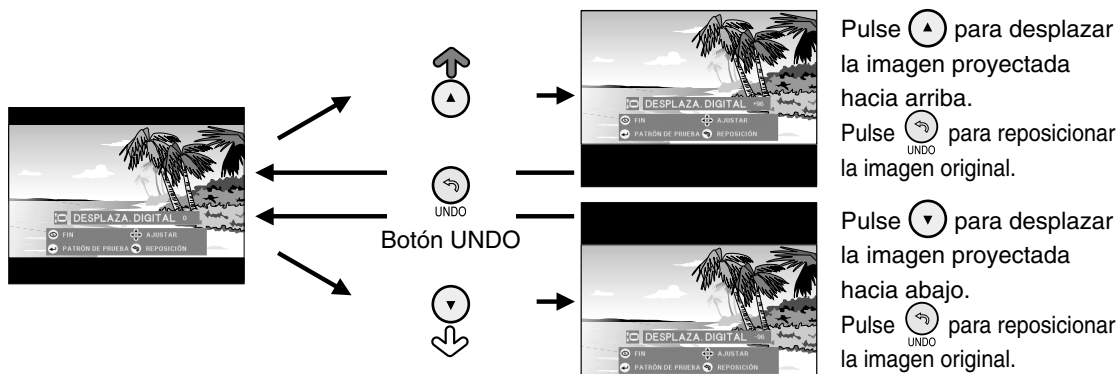

- La función de desplazamiento digital funciona con las pantallas BORDE, ALARGAMIENTO o ALARGAMIENTO INTE. Para más detalles, vea la página 47.

# Ítems de la barra de menús

Esta lista muestra las distintas opciones que se pueden establecer para el proyector.

## ■ Modo ENTRADA 1

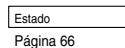
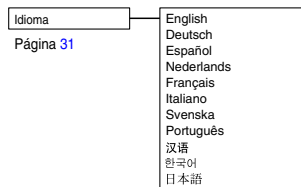
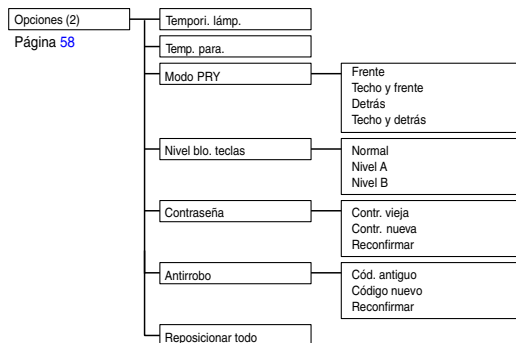
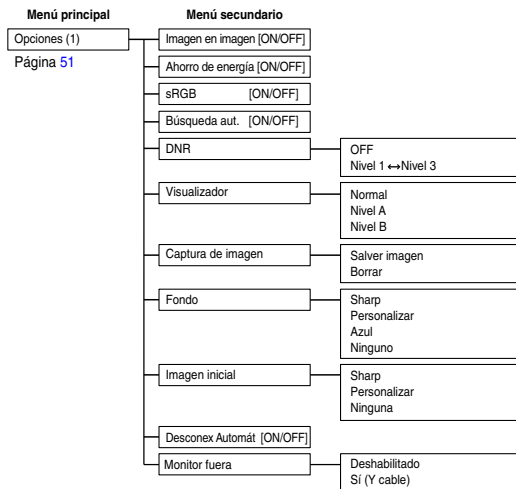
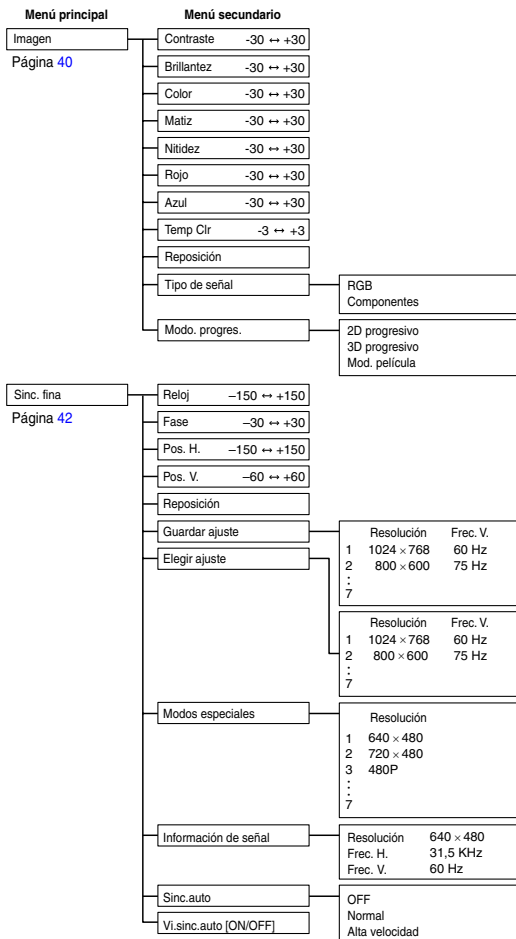

Nota

- Las cifras de resolución, frecuencia vertical y frecuencia horizontal indicadas anteriormente son solamente a modo de ejemplo.
- Cuando se reciben señales digitales DVI en ENTRADA 1, en “Imagen” sólo se puede ajustar “Temp Clr”, “Rojo” y “Azul” y en “Sinc. fina” sólo se pueden usar “Información de señal”, “Sinc. auto” y “Vi.sinc.auto”.
- Cuando se selecciona “Componentes” como tipo de señal, en el menú “Imagen” de ENTRADA 1 se visualiza “Color”, “Matiz” y “Nitidez”.
- Aún cuando se selecciona “Reposicionar todo” en Opciones (2), algunos ítems o pueden restablecerse. Para más detalles, vea la página 65.

## ■ Modo ENTRADA 2 / 3

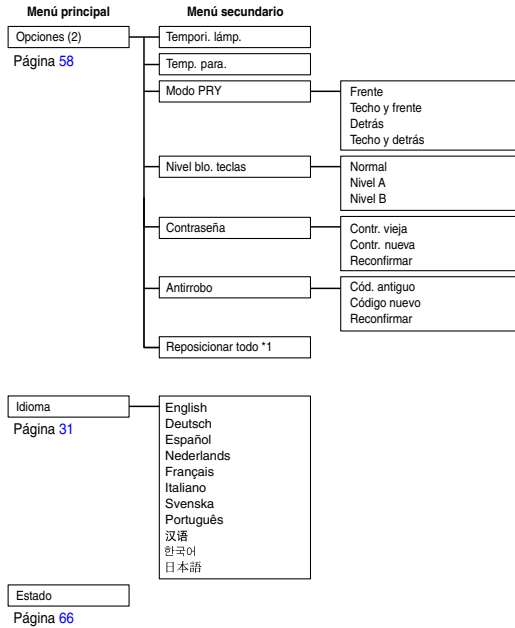
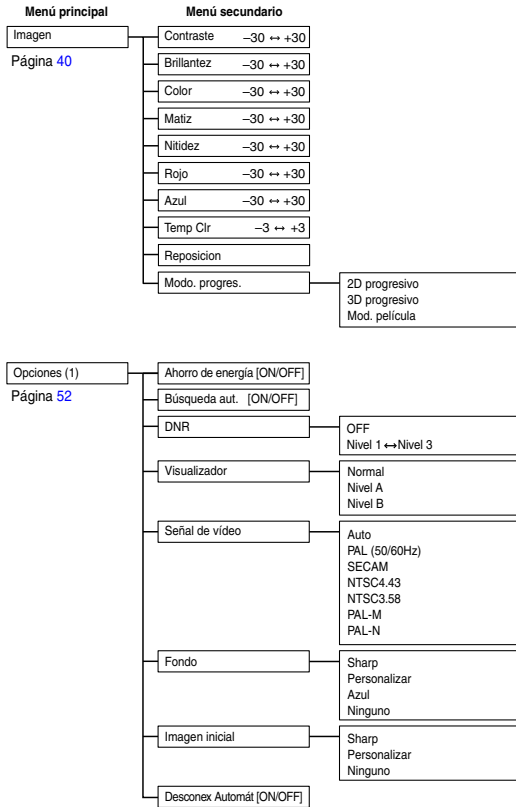

# Utilización de las pantallas de menú

Este proyector tiene dos grupos de pantallas de menú que permiten ajustar la imagen y modificar diversos ajustes del proyector. Puede controlar los menús desde el proyector o el mando a distancia mediante el procedimiento que se describe a continuación.

## Menú en pantalla para el modo ENTRADA 1 RGB

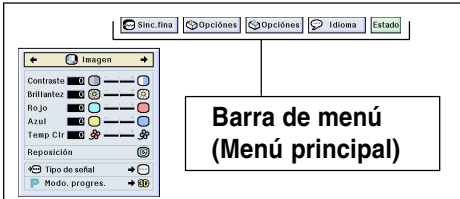

## Menú en pantalla para el modo ENTRADA 2 o ENTRADA 3

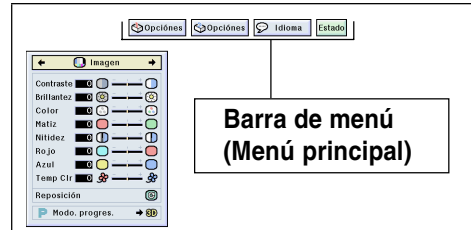

## Operaciones básicas (ajustes)

1 Pulse .

### Nota

- Se visualiza la pantalla de menú "Imagen" correspondiente al modo de entrada seleccionado.
- Cuando se selecciona el modo ENTRADA 1, se visualiza la pantalla que se muestra a la derecha.

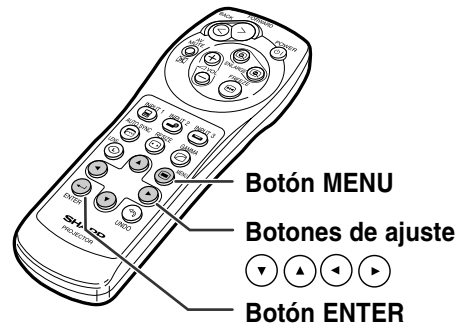
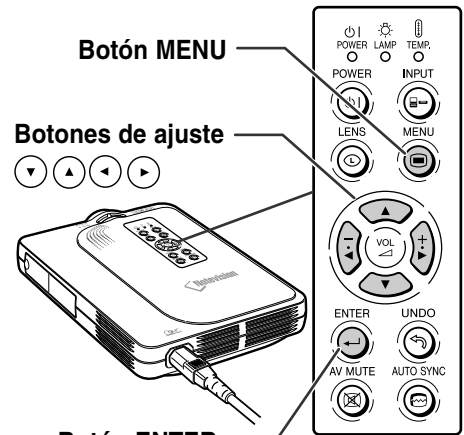

### ▼ Visualización en pantalla

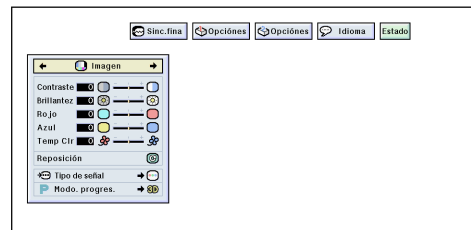



**2** Pulse ◀ o ▶ para seleccionar el menú que desea ajustar.

 **Nota**

- Para conocer detalles de los menús, vea los tres diagramas en las páginas 34 y 35.

**3** Pulse ▲ o ▼ para seleccionar el ítem que desea ajustar.

 **Nota**

- Para visualizar un solo ítem de ajuste, pulse <sup>ENTER</sup> después de seleccionar el ítem. Solo se visualizarán la barra de menú y el ítem de ajuste seleccionado. Luego, si pulsa ▲ o ▼, se visualiza el ítem siguiente (“Fase” viene a continuación de “Reloj”).

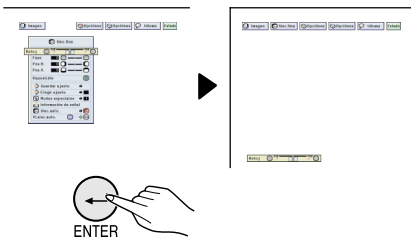

- Pulse <sup>UNDO</sup> para volver a la pantalla anterior.

**4** Pulse ◀ o ▶ para ajustar el ítem seleccionado.

- Cuando libera ◀ o ▶ el ajustes se almacena.

**5** Pulse <sup>MENU</sup> .

- Desaparece la visualización de la pantalla.

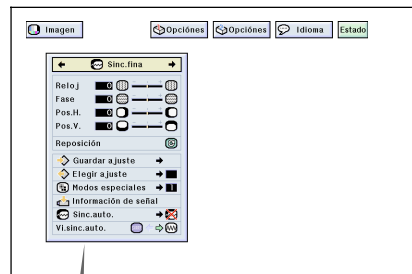

# Utilización de las pantallas de menú (continuación)

## Operaciones básicas (configuración)

1 Pulse  .

 **Nota**

- Se visualiza la pantalla de menú "Imagen" correspondiente al modo de entrada seleccionado.
- Cuando se selecciona el modo ENTRADA 1, se visualiza la pantalla que se muestra a la derecha .

2 Pulse  o  para seleccionar el menú que desea ajustar.

 **Nota**

- Para conocer detalles de los menús, vea los tres diagramas en las páginas 34 y 35.

3 Pulse  o  para seleccionar el ítem que desea ajustar.

 **Nota**

- Pulse  para volver a la pantalla anterior.
- En algunos menús, seleccione el ícono utilizando "→".

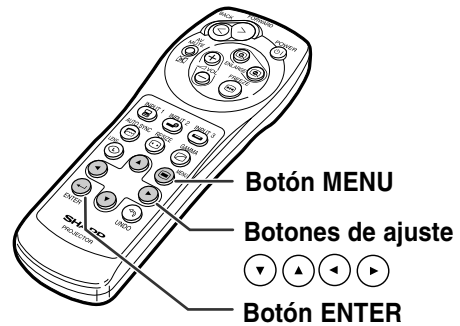
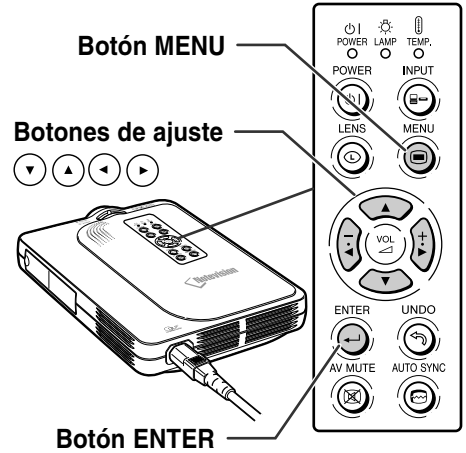

### ▼ Visualización en pantalla

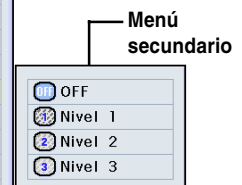
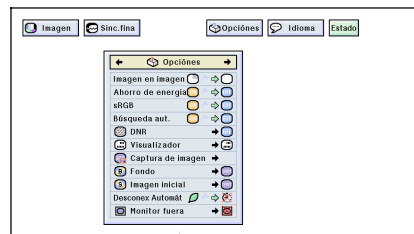
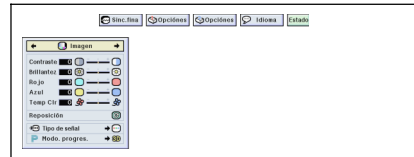

#### 4 Pulse .

- El cursor se desplaza al menú secundario.

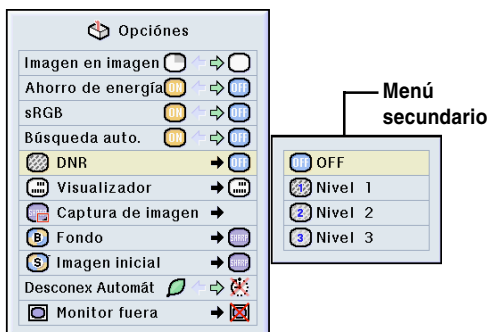

#### 5 Pulse o para seleccionar el ajuste del ítem que se visualiza en el menú secundario.

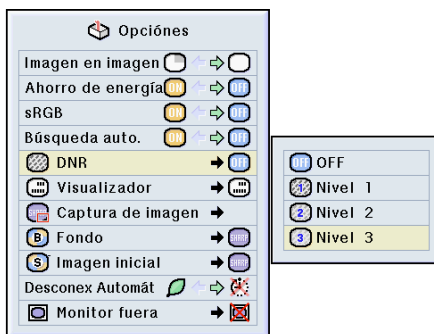



#### 6 Pulse .

- Se ajusta el ítem seleccionado.

#### Nota

- Puede aparecer un mensaje de confirmación en la pantalla para algunos ítems ajustados.

Para ajustar un ítem, pulse  o  para seleccionar "Sí" u "OK" y luego pulse .

#### 7 Pulse .

- El menú desaparecerá.

# Ajuste de la imagen

Puede ajustar la imagen del proyector según sus preferencias utilizando los ajustes de imagen siguientes.

Ítem seleccionado	Descripción	◀ botón	▶ botón
Contraste	Para ajustar el nivel de contraste	Para disminuir el contraste	Para aumentar el contraste
Brillantez	Para ajustar el brillo de la imagen	Para disminuir el brillo	Para aumentar el brillo
Color	Para ajustar la intensidad de los colores de la imagen	Para disminuir la intensidad de los colores	Para aumentar la intensidad de los colores
Matiz	Para ajustar la tonalidad de la imagen	Los tonos de la piel tienden hacia el color púrpura	Los tonos de la piel se vuelven verdosos
Nitidez	Para acentuar o atenuar el contorno de la imagen	Para disminuir la nitidez	Para aumentar la nitidez
Rojo	Para ajustar el nivel de rojo	Para atenuar el rojo	Para acentuar el rojo
Azul	Para ajustar el nivel de azul	Para atenuar el azul	Para acentuar el azul
TempClr	Para ajustar la temperatura de color de la imagen	Disminuye la temperatura de color, produciendo imágenes más cálidas, con tonalidades rojizas y un aspecto incandescente.	Aumenta la temperatura de color, produciendo imágenes más frías, con tonalidades azuladas y un aspecto fluorescente.



## Ajuste de las preferencias de imagen

Utilice el menú **Imagen** → Para obtener información acerca de los ajustes, vea la página 36.

### Nota

- “Color”, “Matiz” y “Nitidez” no se visualizan cuando se selecciona ENTRADA 1 y el “Tipo de señal” es “RGB”.
- Los ajustes de imagen pueden almacenarse por separado en cada modo de entrada.
- Cuando el tipo de señal en ENTRADA 1 ha sido ajustado a Componente, se puede ajustar “Nitidez” al recibir señales 480I, 480P, 720P o 1080I.
- Para restablecer todos los ítems de ajuste, seleccione “Restablecer” y pulse .



## Selección del tipo de señal

Esta función permite seleccionar el tipo de señal de entrada: RGB o Componentes para ENTRADA 1.

Seleccione “Tipo de señal” en el menú “Imagen” → Para más detalles sobre los ajustes, vea la página 38.

### Nota

- RGB – Seleccione esta opción para recibir señales RGB.
- Componentes – Seleccione esta opción para recibir señales de componente;

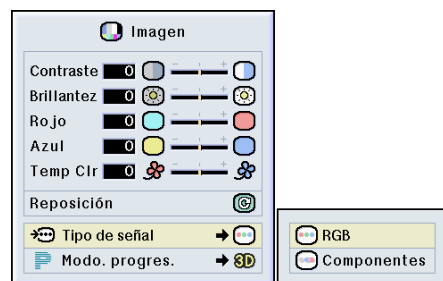

## Modo progresivo

Esta función permite seleccionar visualización progresiva de una señal de vídeo. La visualización progresiva proyecta una imagen de vídeo más suave.

Seleccione “Modo progres.” en el menú “Imagen” → Para configuración, vea la página 38.

### Nota

- **2D** 2D progresivo  
Esta función es útil para ver imágenes con escenas rápidas, tales como deportes o películas de acción. Este modo optimiza la imagen en el cuadro visualizado.
- **3D** 3D progresivo  
Esta función es útil para ver imágenes con escenas relativamente lentas, tales como dramas y documentales, con mayor claridad. Este modo optimiza la imagen estimando el movimiento de un cierto número de cuadros anteriores y siguientes.
- **Mod. película**

Reproduce claramente las imágenes de películas. Muestra la imagen optimizada de la película transformada mediante mejoramiento de “descenso tres-dos” (NTSC y PAL60Hz) o “descenso dos-dos” (PAL50Hz y SECAM) en imágenes de modo progresivo.

\* La fuente de película es una grabación de vídeo digital con el original codificado “como está”, a 24 cuadros/segundo. El proyector puede convertir esta fuente de película en vídeo progresivo de 60 cuadros/segundo en NTSC y PAL60Hz, o de 50 cuadros/segundo en PAL50Hz y SECAM, para reproducir una imagen de alta definición.

- Cuando se utilizan entradas progresivas, éstas se visualizan directamente; por lo tanto, en este caso no es posible seleccionar los modos 2D progresivo, 3D progresivo y de película. Estos modos pueden seleccionarse para señales entrelazadas (excepto 1080i).
- En NTSC o PAL60Hz, aun cuando se seleccione el modo 3D progresivo, el mejoramiento de descenso tres-dos se activará automáticamente cuando se introduzca la fuente de película.
- En PAL50Hz o SECAM, el mejoramiento de descenso dos-dos sólo estará disponible en el Mod. película, cuando la fuente de película haya sido introducida.

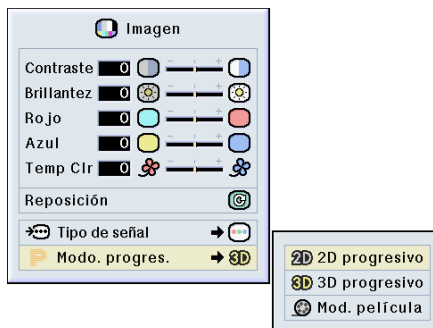

# Ajuste de imágenes de ordenador

Use la función de sincronización fina en caso de producirse perturbaciones tales como franjas verticales o parpadeo en partes de la pantalla.

Ítem seleccionado	Descripción
Reloj	Ajusta el ruido vertical.
Fase	Ajusta el ruido horizontal (similar a la función de alineación de un VCR).
Pos. H.	Centra la imagen en la pantalla desplazándola hacia la izquierda o derecha.
Pos. V.	Centra la imagen en la pantalla desplazándola hacia arriba o abajo.



## Quando la función de sincronización automática está desactivada (OFF)

Quando la función "Sinc. auto." está "OFF", pueden producirse interferencias tales como parpadeo o franjas verticales al visualizar patrones de baldosas o líneas verticales. Si esto sucediera, ajuste "Reloj", "Fase", "Pos. H." y "Pos. V." para obtener una imagen óptima.

Seleccione "Reloj", "Fase", "Pos. H." y "Pos. V." en el menú "Sinc. fina" → Para más detalles sobre los ajustes, vea la página 36.



### Nota

- La imagen de ordenador puede ajustarse fácilmente pulsando . Para más detalles, vea la página 44.

## Memorización de los ajustes de configuración

Este proyector le permite almacenar hasta siete ajustes de configuración para utilizarlos en diversos ordenadores.

Seleccione "Guardar ajuste" en el menú "Sinc. fina" → Para obtener información sobre cómo almacenar ajustes, vea la página 38.



## Selección de ajustes de configuración

Se puede acceder fácilmente a los ajustes de configuración almacenados en el proyector.

Seleccione “Elegir ajuste” en el menú “Sinc.fina” → Para más detalles, vea la página 38.

### Nota

- Si no se ha ajustado una posición de memoria, no se visualizará el ajuste de resolución y frecuencia correspondiente.
- Cuando use la opción “Elegir ajuste” para seleccionar un ajuste de configuración almacenado, puede usted configurar el proyector en los ajustes almacenados.

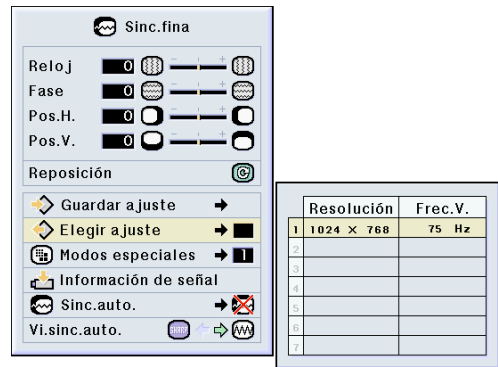

## Configuración de modo especial

Generalmente, el tipo de señal de entrada es detectado y el modo de resolución correcto se selecciona automáticamente. Sin embargo, en el caso de algunas señales, puede ser necesario seleccionar el modo de resolución óptimo en “Modos especiales” del menú “Sincronización fina” para que coincida con el modo de visualización del ordenador.

Para seleccionar la resolución, elija “Modos especiales” en el menú “Sinc.fina” → Para más detalles, vea la página 38.

### Nota

- Evite proyectar patrones de ordenador que se repiten en una línea sí en otra no (franjas horizontales). (Esto puede producir parpadeo de la imagen, lo que dificultará su visualización.)
- Cuando se conecta un reproductor de DVD o un reproductor de vídeo digital, seleccione 480P como señal de entrada.
- Para obtener información sobre la señal de entrada actual, consulte a continuación “Comprobación de la señal de entrada”.

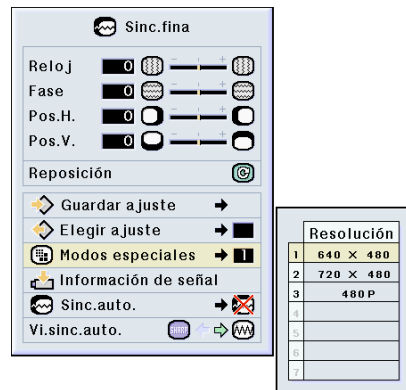

## Comprobación de la señal de entrada

Esta función permite obtener información acerca de la señal de entrada actual.

Seleccione “Información de señal” en el menú “Sinc.fina” → Para más detalles, vea la página 36.

### Nota

- El proyector indicará el número de líneas exploradas disponibles para entrada desde un equipo audiovisual como un reproductor de DVD o un reproductor de vídeo digital.



# Ajuste de imágenes de ordenador (continuación)

## Ajuste de sincronización automática

Se utiliza para ajustar automáticamente una imagen de ordenador.

Seleccione “Sinc.auto.” en el menú “Sinc.fina” → Para más detalles sobre los ajustes, vea la página 38.



Nota

Al seleccionar “Normal” o “Alta velocidad”:

- El ajuste de sincronización automática tiene lugar cuando se enciende el proyector o cuando se cambia de entrada, cuando el equipo está conectado a un ordenador.

Los ajustes deben realizarse manualmente:

- Cuando no se puede obtener una imagen óptima con el ajuste de sincronización automática. Vea la página 42.
- Dependiendo de la imagen del ordenador conectado al proyector, el ajuste de sincronización automática puede tardar cierto tiempo en completarse.
- Si la opción “Sinc.auto.” está ajustada a “OFF” (desactivada) o modo “Alta velocidad” y se pulsa , la sincronización automática se realizará en el modo “Alta velocidad”. Si se vuelve a pulsar el botón en el transcurso de un minuto, la sincronización automática se realizará en el modo “Normal”.

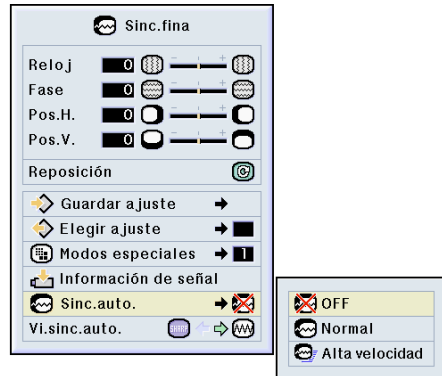

## Visualización durante Auto Sync

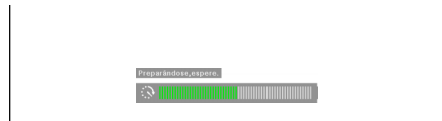

Botón AUTO SYNC

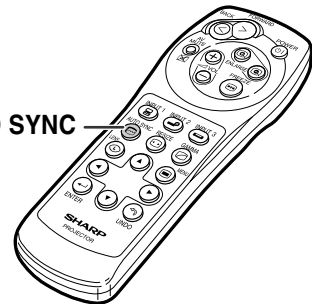



## Función de visualización de sincronización automática

Se utiliza para seleccionar la imagen que se visualiza durante la sincronización automática.

Seleccione “Vi.sinc.auto.” en el menú “Sinc.fina” → Para más detalles sobre los ajustes, vea la página 36.



Nota

-  ..... Se proyecta la imagen seleccionada como imagen de fondo.
-  ..... Se visualiza la imagen de ordenador que se está ajustando.





# Funciones fáciles de usar



# Selección del modo de visualización de imágenes

Esta función le permite modificar o personalizar el modo de visualización de imagen para mejorar la imagen recibida. Dependiendo de la señal de entrada, puede elegir imagen "NORMAL", "COMPLETA", "PUNTO POR PUNTO", "BORDE", "ALARGAMIENTO" o "ALARGAMIENTO INTE."

## Para cambiar la imagen visualizada utilizando distintas señales de entrada

1

Pulse .

- Cada vez se pulsa , la pantalla cambia como se muestra en la página 47.



### Nota

- En el modo "Punto por punto", las imágenes se visualizan con su resolución original y, por lo tanto, no se amplían.
- Para restablecer la imagen estándar, pulse  mientras visualiza "CAMBIO TAMAÑO" en la pantalla.

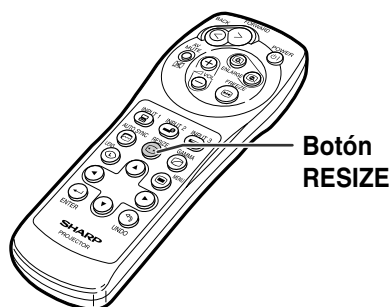

La visualización de la pantalla del modo de visualización de imagen



# ORDENADOR

		NORMAL	COMPLETA	PUNTO POR PUNTO
Formato 4:3	SVGA (800 × 600)	800 × 600	—	—
	XGA (1024 × 768)	800 × 600	—	1024 × 768
	SXGA (1280 × 960)	800 × 600	—	1280 × 960
Otros formatos	SXGA (1280 × 1024)	750 × 600	800 × 600	1280 × 1024

- “NORMAL” es fijo cuando se reciben señales SVGA (800 × 600).

Señal de entrada		Imagen en la pantalla de salida		
		NORMAL <small>Proyecta una imagen de pantalla completa, mientras mantiene el formato de la imagen.</small>	COMPLETA <small>Proyecta una imagen de pantalla completa, ignorando el formato de la imagen.</small>	PUNTO POR PUNTO <small>Proyecta la señal de resolución original de la imagen.</small>
Resolución inferior a SVGA	 Formato 4:3		—	
SVGA	 Formato 4:3		—	—
Resolución superior a SVGA	 Formato 4:3		—	
SXGA (1280 × 1024)	 Formato 4:3			

# VÍDEO

		NORMAL	BORDE	ALARGAMIENTO	ALARGAMIENTO INTE.
480I, 480P, NTSC PAL, SECAM	Formato 4:3 “Buzón”, compresión	800 × 600	600 × 450*	800 × 450*	800 × 450*
720P 1080I	Formato 16:9	—	—		—

- “ALARGAMIENTO” es fijo cuando se reciben señales 720P o 1080I.
- \* Con estas imágenes se puede utilizar la función de desplazamiento digital.

Señal de entrada		Imagen en la pantalla de salida			
		NORMAL <small>Proyecta una imagen de pantalla completa.</small>	BORDE <small>Proyecta una imagen de formato 4:3 completa en imagen (la columna siguiente) estirada.</small>	ALARGAMIENTO <small>Proyecta una imagen de formato 16:9 uniformemente en toda la pantalla (bandas negras en la parte superior/inferior).</small>	ALARGAMIENTO INTE. <small>Proyecta la imagen en una pantalla de formato 16:9 aumentando sólo las áreas de alrededor mientras que mantiene la relación de aspecto en la parte del centro de la imagen en el formato 4:3.</small>
480I, 480P, NTSC, PAL, SECAM 720P, 1080I	 Formato 4:3				
	 “Buzón”				
	 Compresión				
	 Formato 16:9	—	—		—

# Visualización de una imagen fija

Esta función le permite congelar instantáneamente una imagen en movimiento. Esto resulta muy útil para cuando se desea visualizar una imagen fija de un ordenador o vídeo, pues le da más tiempo para explicar la imagen al público.

## Para guardar una imagen en formato de imagen fija

- 1** Pulse .
  - La imagen proyectada se congela.

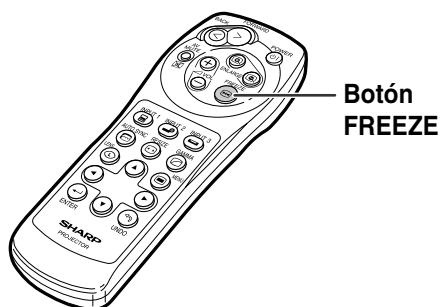

### ▼ Visualización en pantalla

IMAGEN CONGELADA ACTIVADA

IMAGEN CONGELADA DESACTIVADA



- 2** Pulse  nuevamente para volver a la imagen en movimiento del dispositivo conectado.

# Ampliación de una parte específica de la imagen

Esta función le permite ampliar una parte específica de la imagen. Esto resulta útil cuando se desea visualizar una parte detallada de la imagen.





## Visualización de una parte ampliada de la imagen

### 1 Pulse .

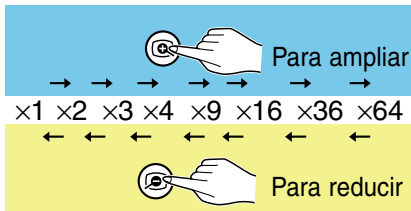
- Amplia la imagen.
- Pulse  o  para ampliar o reducir la imagen proyectada.

#### Nota



- Si lo desea, puede cambiar la posición de la imagen ampliada utilizando , ,  o .
- Cuando se visualiza una imagen con una resolución superior a XGA, no se pueden seleccionar “ $\times 2$ ” y “ $\times 3$ ”.

### 2 Pulse para cancelar la operación; se restablece la relación de aumento de $\times 1$ .

#### Nota

- En los siguientes casos, la imagen volverá a su tamaño normal ( $\times 1$ ).
- Cuando cambia el modo de entrada.
  - Cuando se pulse .
  - Cuando se cambie la señal de entrada.
  - Cuando la resolución y la frecuencia de actualización (frecuencia vertical) de la señal de entrada cambien.

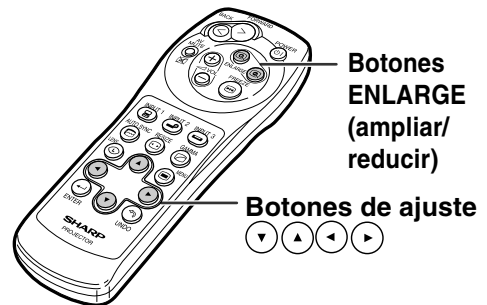

#### ▼ Visualización en pantalla

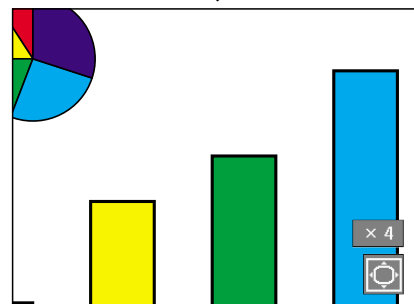
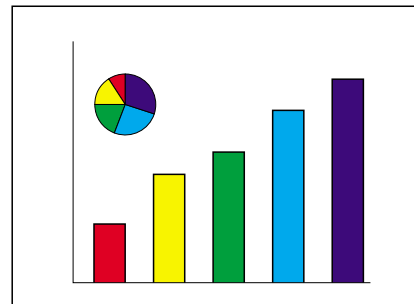

# Función de corrección del gamma

Gamma es una función de mejoramiento de la calidad de imagen que produce una imagen más rica aclarando las partes más oscuras de la misma sin alterar el brillo de las partes más claras.

Al proyectar imágenes que contienen muchas escenas oscuras, tales como una película o un concierto, o al proyectar imágenes en una habitación luminosa, esta función facilita la visualización de las escenas oscuras y produce la impresión de mayor profundidad en la imagen.

Modo seleccionado	Descripción
ESTÁNDAR	Para imagen estándar
PRESENTACIÓN	Aclara las partes más oscuras de las imágenes, mejorando las presentaciones.
CINEMA	Produce una mayor profundidad en las partes oscuras de las imágenes, contribuyendo a una experiencia cinematográfica excitante.
JUEGO	Gradación del color natural para reproducir juegos, etc.

## Corrección del gamma

### 1 Pulse .

- Cada vez que pulse , el nivel de gamma cambiará entre distintos modos de gamma.

### 2 Dependiendo del modo de entrada y señal, al pulsar mientras que se visualiza "GAMMA" le devolverá al modo de gamma respectivo.

Modo de ENTRADA	Señal de ENTRADA	Modo GAMMA
ENTRADA 1	RGB	PRESENTACIÓN
	Componentes	CINEMA
ENTRADA 2	S-Vídeo	ESTÁNDAR
ENTRADA 3	Vídeo	ESTÁNDAR

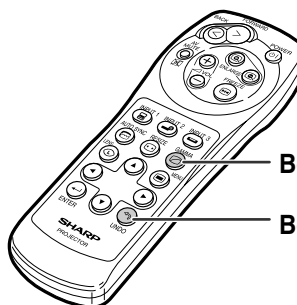

Botón GAMMA

Botón UNDO

ESTÁNDAR



JUEGO

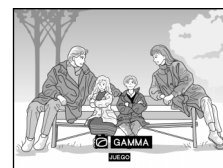

PRESENTACIÓN



CINEMA

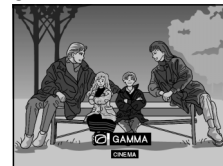

# Visualización simultánea de dos imágenes (Imagen en imagen)

La función “Imagen en imagen” permite visualizar dos imágenes en la misma pantalla. Se puede visualizar la imagen recibida en INPUT 2 o 3 como una imagen superpuesta en la imagen principal de INPUT 1. (Esta función sólo puede seleccionarse en el menú RGB.)

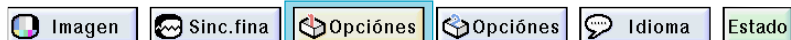

## Visualización de la imagen superpuesta

Seleccione “Imagen en imagen” en el menú “Opciones (1)” → Para más detalles, vea la página 36.

**1** Pulse para seleccionar .  
• Seleccione para cancelar el modo “Imagen en imagen”.

**2** Pulse o en el mando a distancia o en el proyector para cambiar la imagen insertada.

**3** Pulse , , o para establecer la posición de la imagen superpuesta.  
• Pulse para detener el movimiento del cuadro o para hacer que el cuadro desaparezca.

**4** Pulse para mover la imagen insertada.  
• La imagen insertada se moverá al cuadro de imagen insertada.

### Nota

- La imagen superpuesta sólo puede visualizarse al recibir señales de vídeo compuesto (NTSC/PAL/SECAM) o S-Vídeo.
- La función “Congelar” sólo funciona con la imagen superpuesta cuando el modo “Imagen en imagen” está activo.

Cuando la señal recibida en ENTRADA 1 es como se indica a continuación, la función “Imagen en imagen” no funciona:

- Cuando la resolución es superior a SXGA.
- Cuando la señal de entrada es 480I, 480P, 720P o 1080I.
- Cuando la señal de entrada ha cambiado al modo entrelazado, que utiliza señales RGB.
- Cuando el modo de pantalla de imagen se ajusta a “PUNTO POR PUNTO”.
- Cuando no se reciben señales en ENTRADA 1, o cuando se cambia la resolución o la frecuencia de actualización (frecuencia vertical).

• Pulse o en el mando a distancia o en el proyector para cambiar la imagen superpuesta.

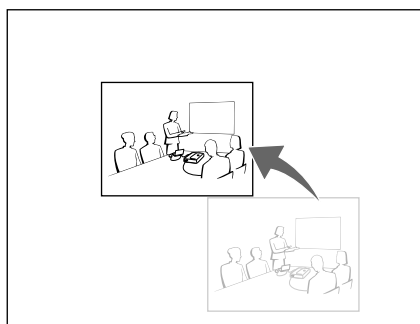
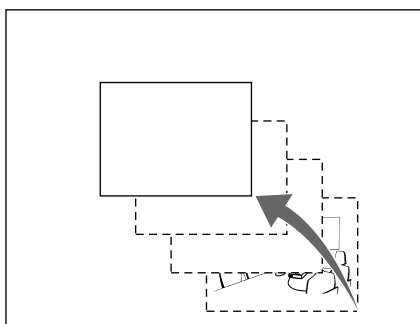
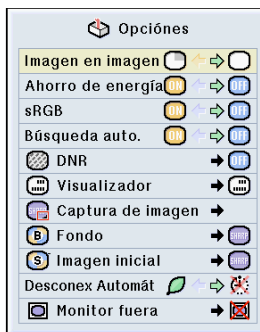

# Selección del modo de ahorro de energía

Las funciones “Ahorro de energía” y “Desconex Automát” le permiten reducir el consumo de energía del proyector.



## Selección del modo de ahorro de energía

Esta función permite controlar la cantidad de luz proyectada. Seleccione “ON” u “OFF” para reducir o incrementar el brillo y el consumo de energía.

### Descripción de los modos de ahorro de energía

ON	La cantidad de luz es del 80%. El consumo de energía es de 250 W.
OFF	La cantidad de luz es del 100%. El consumo de energía es de 290 W.

Seleccione “Ahorro de energía” en el menú “Opciones (1)” → Para más detalles sobre los ajustes, vea la página 36.

### Nota

- El modo “Ahorro de energía” viene ajustado de fábrica a “OFF”.



## Función de desconexión automática

Cuando no se detecta ninguna señal de entrada durante más de 15 minutos, el proyector se apagará automáticamente si esta función está ajustada a “(activada)”.

La función “Desconex Automát” queda inhabilitada si se ajusta a “(desactivada)”.

Seleccione “Desconex Automát” en el menú “Opciones (1)” → Para más detalles sobre los ajustes, vea la página 36.

### Nota

- Cuando la función “Desconex Automát” está ajustada a “(activada)”, 5 minutos antes de que se desconecte la alimentación eléctrica, en la pantalla aparecerá el mensaje “Apagado en XX minutos.” para indicar los minutos restantes.



Apagado en 1 minutos.





# Activación de la función de compensación de color sRGB

Esta función reajusta la salida del proyector para conformar el estándar sRGB (6.500 K).



## Ajuste de la función "Compensación de color" (sRGB)

Seleccione "sRGB" en el menú "Opciones (1)" → Para más detalles sobre los ajustes, vea la página 36.

### Nota

- Cuando se ajusta sRGB a "ON", la imagen proyectada puede oscurecerse; sin embargo, esto no indica mal funcionamiento.
- Para más detalles sobre la función sRGB, visite "<http://www.srgb.com/>".



### Información

- Cuando se ajuste "sRGB" a "ON",
- La corrección gamma no se puede ajustar.
  - No se puede ajustar "Rojo", "Azul" o "Temp Clr" en "Imagen".

## Función de búsqueda automática

Cuando se enciende el proyector o cuando se pulsa el botón INPUT, esta función busca el modo de entrada en que se están recibiendo las señales y lo selecciona automáticamente.

## Uso de la función de búsqueda automática

Seleccione "Búsqueda auto." en el menú "Opciones (1)" → Para más detalles sobre los ajustes, vea la página 36.

### Nota

- **ON**  
Cambia automáticamente al modo de entrada en el que se reciben las señales, al activar el proyector o al pulsar en el proyector.
- **OFF**  
Para cambiar los modos de entrada manualmente en orden pulsando en el proyector.
  - Para detener la búsqueda del modo de entrada, pulse en el proyector, o o o en el mando a distancia.



### Información

- Incluso cuando esta función esté buscando señales de entrada, cuando quiera que pulse o o en el mando a distancia, el modo de entrada se cambia a uno respectivo.
- Incluso cuando esta función esté buscando señales de entrada, al pulsar cualquier botón además de , y vuelve al modo de entrada anterior.

# Sistema de reducción de ruido digital (DNR)

La función de reducción de ruido digital (DNR) proporciona imágenes de alta calidad reduciendo al mínimo el arrastre de puntos y el ruido de diafonía cromática.

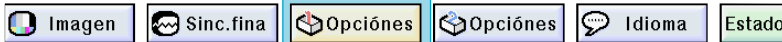

## Reducción del ruido de la imagen (DNR)

Seleccione “DNR” en el menú “Opciones (1)” → Para más detalles sobre los ajustes, vea la página 38.

### Nota

- Seleccione el nivel con que obtenga la imagen más clara.
- Asegúrese de ajustar DNR a “OFF” en los siguientes casos:
  - Cuando la imagen sea borrosa.
  - Cuando los contornos y colores de imágenes en movimiento dejen una “estela”.
  - Al proyectar emisiones de TV con señales débiles.

### Información

- Esta función está disponible con ENTRADA 1 (señales de 480I y de 480P) e ENTRADA 2, 3 (todas las señales).

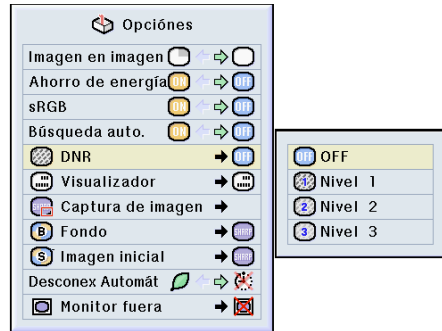

# Selección de visualización en pantalla

Esta función permite habilitar o inhabilitar los mensajes en pantalla. Cuando se selecciona “ Nivel A” o “ Nivel B” en “Visualizador”, la indicación de modo de entrada (p.ej., ENTRADA 1) no aparecerá, aun cuando se pulse el botón INPUT.

Ítem seleccionado	Descripción
Normal	Se visualizan todas las indicaciones en pantalla.
Nivel A	No se visualiza Entrada/Congelar/Ampliar/Sinc.auto./Volumen/Silenciamiento AV.
Nivel B	No se visualiza ninguna indicación en pantalla. (excepto los menús, indicaciones en pantalla visualizadas cuando se pulsa el botón LENS y las indicaciones de advertencia (Desconexión/Temp./Lámpara, etc.))

## Cancelación de la visualización en pantalla

Seleccione “Visualizador” en el menú “Opciones (1)” → Para más detalles sobre los ajustes, vea la página 38.

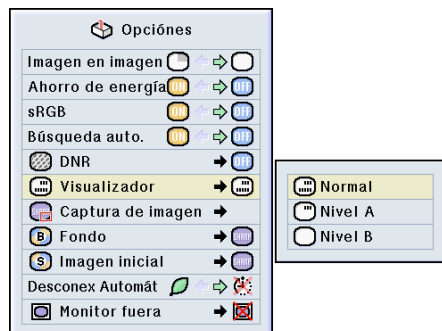

# Selección del sistema de vídeo

El modo de sistema de entrada de vídeo viene preajustado a “Auto”; sin embargo, dependiendo de la diferencia en la señal de vídeo, en algunos casos puede no ser posible recibir una imagen clara desde el equipo audiovisual conectado. En tales casos, cambie la señal de vídeo.



## Selección del sistema de vídeo

Seleccione “Señal de vídeo” en el menú “Opciones (1)” → Para más detalles sobre los ajustes, vea la página 38.

### Nota

- La señal de vídeo sólo puede seleccionarse en el modo ENTRADA 2 o ENTRADA 3.
- En “Auto”, las imágenes se visualizan en PAL aun cuando se estén recibiendo señales de entrada PAL-N o PAL-M.



PAL	Cuando el proyector está conectado a un equipo de vídeo PAL.
SECAM	Cuando el proyector está conectado a un equipo de vídeo SECAM.
NTSC4.43	Al reproducir señales NTSC en un equipo de vídeo PAL.
NTSC3.58	Cuando el proyector está conectado a un equipo de vídeo NTSC.

# Para guardar las imágenes proyectadas

- Este proyector le permite capturar las imágenes proyectadas (señales RGB) y establecerlas como una imagen inicial o imagen de fondo cuando no se reciben señales.
- Se pueden capturar imágenes recibidas como señales RGB analógicas y señales SVGA DVI digitales.

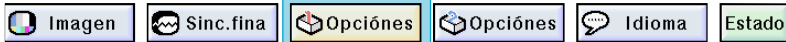

## Captura de la imagen

Seleccione “Captura de imagen” en el menú “Opciones (1)” → Para más detalles, vea la página 38.

- 1 Pulse o para seleccionar “ Salvar imagen” y luego pulse



- La imagen proyectada es capturada. La operación de captura puede tardar un poco.

- 2
  - 1 Pulse o para seleccionar “Si”.

- 2 Pulse .



### Nota

- Esta función solo funciona en modo no-entrelazado de 800 x 600 (SVGA).
- La imagen guardada se reduce a 256 colores.
- No es posible capturar imágenes de equipos conectados a INPUT 2 o INPUT 3.



¿Desea guardar esta imagen como una imagen personalizada en el proyector?

(La imagen personalizada guardada anteriormente será borrada.)

Si

No

## Para borrar una imagen capturada

- 1 Seleccione “ Borrar” y luego pulse



- 2
  - 1 Pulse o para seleccionar “OK”.

- 2 Pulse .

Esta imagen personalizada guardada en el proyector será borrada.

OK

Cancelar

# Selección de una imagen de fondo

Esta función permite seleccionar la imagen que se visualiza cuando el proyector no está recibiendo ninguna señal.

Ítem seleccionado	Descripción
Sharp	Imagen por defecto SHARP
Personalizar <sup>*1</sup>	Imagen personalizada por el usuario (p.ej., el logotipo de la compañía)
Azul	Pantalla azul
Ninguno	Pantalla negra <sup>*2</sup>

\*1 Puede usted establecer una imagen capturada como imagen de fondo seleccionando "Personalizar".

\*2 Si la señal de entrada tiene interferencias, dichas interferencias aparecerán en la pantalla.



## Selección de una imagen de fondo

Seleccione "Fondo" en el menú "Opciones (1)" → Para más detalles sobre los ajustes, vea la página 38.

### Nota

- Cuando se selecciona "Personalizar", se puede visualizar una imagen guardada con "Captura de imagen" como imagen de fondo.
- Como imagen "Personalizada" se ha preestablecido una pantalla negra.

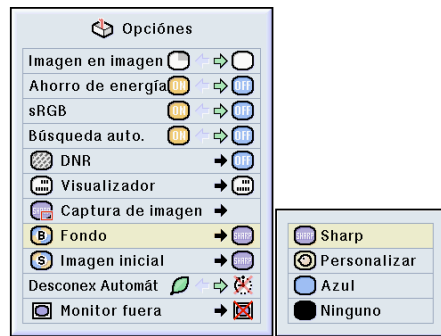

# Selección de una imagen inicial

Esta función le permite especificar la imagen que debe aparecer al encender el proyector.

Ítem seleccionado	Descripción
Sharp	Imagen por defecto SHARP
Personalizar *	Imagen personalizada por el usuario (p.ej., el logotipo de la compañía)
Ninguno	Pantalla negra

\* Puede usted establecer una imagen capturada como imagen inicial seleccionando "Personalizar".

## Selección de una imagen inicial

Seleccione "Imagen inicial" en el menú "Opciones (1)" → Para más detalles sobre los ajustes, vea la página 38.

### Nota

- Cuando se selecciona "Personalizar", se puede visualizar una imagen guardada con "Captura de imagen" como imagen inicial.
- Como imagen "personalizada" se ha preestablecido una pantalla negra.

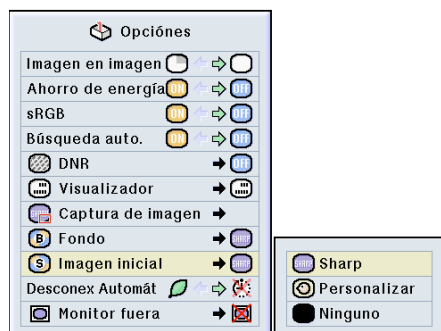

# Uso de un adaptador loop-out para monitor RGB



Cuando utilice un adaptador loop-out para monitor RGB (se vende por separado) y un cable RGB (disponible en el comercio), seleccione “ Sí (Y Cable)” si desea visualizar imágenes de ordenador tanto en el proyector como en un monitor.



## Uso de un adaptador de salida de antena del RGB

Seleccione “Monitor fuera” en el menú “Opciones (1)” → Para más detalles sobre los ajustes, vea la página 38.

### Nota

- Asegúrese de seleccionar “ Deshabilitado” cuando no vaya a usar un adaptador loop-out para monitor RGB.
- Si el ajuste no es correcto, la imagen podrá ser oscura, o demasiado clara y blanquecina. Esto no indica mal funcionamiento.
- Asegúrese de seleccionar “ Sí (Y Cable)” cuando vaya a usar un adaptador loop-out para monitor RGB.

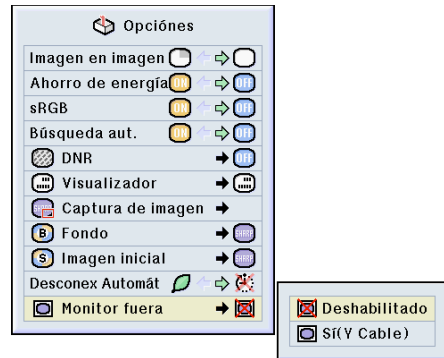

# Visualización del tiempo de uso de la lámpara



## Comprobación del tiempo de uso de la lámpara

Esta función permite comprobar el tiempo de uso de la lámpara.

Seleccione el menú “Opciones (2)” para visualizar el tiempo de uso de la lámpara.

### Nota

- Se recomienda reemplazar la lámpara aproximadamente cada 1.900 horas de uso acumulado.  
Para el reemplazo de la lámpara, póngase en contacto con el centro de servicio o distribuidor Sharp autorizado más cercano.



# Visualización del temporizador de desconexión



## Visualización y ajuste del temporizador de desconexión

Seleccione “Temp. para.” en el menú “Opciones (2)” → Para más detalles, vea la página 36.

**1** Cuando visualice “☕”, pulse o para activar el temporizador de desconexión.

- Puede elegir cualquier valor entre 1 y 60 minutos (en unidades de 1 minuto).

**2** Pulse para cancelar el Temp. para.

### Nota

- La función “Desconex Automát” quedará temporalmente inhabilitada mientras el temporizador de desconexión esté activo. Si transcurren más de 15 minutos sin que se transmita una señal después de que el temporizador de desconexión ha llegado al final del período establecido, el proyector se apagará.
- El temporizador de desconexión se visualiza en la imagen inicial. Para cambiar la pantalla que se visualiza durante el uso del temporizador de desconexión, cambie el ajuste de “Imagen inicial” (vea la página 57).



▼ Visualización en pantalla



# Inversión de las imágenes proyectadas

Este proyector está equipado con una función de inversión de imagen que permite invertir la imagen proyectada para diversas aplicaciones.

Ítem seleccionado	Descripción
Frente	Imagen normal
Techo y frente	Imagen invertida
Detrás	Imagen "espejo"
Techo y detrás	Imagen "espejo" e invertida



## Selección del modo de proyección

Seleccione "Modo PRY" en el menú "Opciones (2)" > Para más detalles sobre los ajustes, vea la página 38.

### Nota

- Si se ha establecido una contraseña, el cuadro de introducción de contraseña aparecerá cuando se seleccione el "Modo PRY".
- Esta función se utiliza para las configuraciones de imagen "espejo" e instalación en el techo. Para obtener detalles sobre estas configuraciones, vea la página 19.

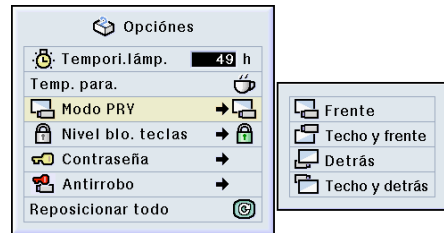

# Bloqueo de los botones de función del proyector

Use esta función para bloquear ciertos botones de función del proyector. Los siguientes tres niveles de bloqueo de teclas están disponibles.

Nivel de bloqueo de teclas	Descripción
Normal	Todos los botones de función funcionan normalmente.
Nivel A	Sólo funcionan los botones INPUT/VOLUME/AV MUTE del proyector.
Nivel B	Ningún botón de función del proyector está disponible.

## Selección del nivel de bloqueo de las teclas

Seleccione "Nivel blo. teclas" en el menú "Opciones (2)" → Para más detalles sobre los ajustes, vea la página 38.

### Nota

- Si se ha establecido una contraseña, el cuadro de introducción de contraseña aparecerá cuando se seleccione "Nivel blo. teclas".





## Cancelación del nivel de bloqueo de las teclas

Cuando se selecciona el nivel de bloqueo de tecla "Normal", todos los botones funcionan.

Seleccione "Nivel blo. teclas" en el menú "Opciones (2)" y seleccione luego "Normal". → Para más detalles, vea la página 38.

### Nota

- Cuando se ha establecido una contraseña y se selecciona "Nivel blo. teclas", aparece el cuadro de introducción de contraseña.
- Si se ha establecido una contraseña y el nivel de bloqueo de las teclas al mismo tiempo, se necesitará la contraseña para poder cambiar el nivel de bloqueo de las teclas.



## Para establecer una contraseña

El usuario puede establecer una contraseña para impedir que ciertos ajustes del menú "Opciones (2)" puedan ser modificados. Es más efectivo usar una contraseña junto con la función de nivel de bloqueo de las teclas (página 60).



## Introducción de la contraseña

Seleccione "Contraseña" en el menú "Opciones (2)" → Para más detalles, vea la página 38.

**1** Pulse o para seleccionar el número deseado y luego pulse .

**2** Introduzca los 3 dígitos restantes y luego pulse .

**3** Introduzca la contraseña nuevamente en "Reconfirmar" y pulse .

### Nota

- Cuando establezca una contraseña, deberá introducirla para cambiar los ajustes "Modo PRY", "Nivel blo. teclas", "Antirrobo" y "Reposicionar todo".

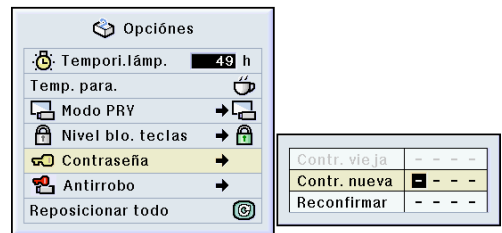

# Para establecer una contraseña (continuación)

## Cambio de la contraseña

Seleccione “Contraseña” en el menú “Opciones (2)” → Para más detalles, vea la página 38.

**1** Pulse y para introducir una contraseña en “Contraseña vieja”, y luego pulse .

**2** Pulse y para establecer la nueva contraseña, y luego pulse .

**3** Vuelva a introducir la nueva contraseña de 4 dígitos en “Reconfirmar” y pulse .

### Nota

- Si no desea establecer una contraseña, deje en blanco los campos en los pasos 2 y 3 y pulse .
- Para cancelar los ajustes de contraseña, haga clic en .

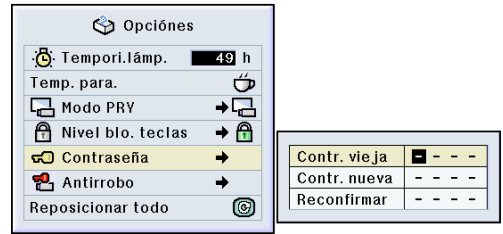

## Si olvida la contraseña

Si olvida la contraseña, bórrala y establezca una nueva contraseña siguiendo el procedimiento que se describe a continuación.

**1** Pulse → → → → → → → → .

# Ajuste de la función antirrobo

La función antirrobo previene el uso del proyector sin autorización. Puede elegir el usar o no esta función. Si no desea utilizarla, no introduzca el código clave. Una vez se ha activado la función, los usuarios necesitan introducir el código clave correcto cada vez que el proyector se encienda. Al introducir mal el código clave se impedirá la proyección de imágenes. El procedimiento siguiente explica como utilizar esta función.



## Introducción de un código clave

- No se puede seleccionar "Antirrobo" a menos que se haya ajustado una "Contraseña". (Vea la página 61).
- Cuando se selecciona "Antirrobo", el cuadro de introducción de la contraseña aparecerá. Introduzca el código clave después de haber introducido la contraseña correcta.

Seleccione "Antirrobo" en el menú "Opciones (2)" → Para más detalles, vea la página 38.

**1** Pulse cualquier botón en el mando a distancia o en el proyector para introducir el primer dígito en "Código nuevo".

### Nota

- Los siguientes botones del mando a distancia y del proyector no pueden emplearse para el código de seguridad:
  - Botón POWER
  - Botón ENTER
  - Botón UNDO
  - Botón MENU
  - Botón FORWARD
  - Botón BACK

**2** Introduzca los 3 dígitos restantes pulsando cualquier botón que desee.

**3** Introduzca los mismos números una vez más en el cuadro "Reconfirmar".

### Nota

- La función de bloqueo de las teclas quedará temporalmente inhabilitada.

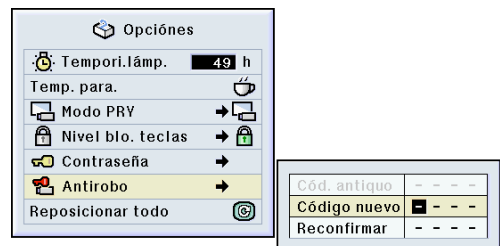

# Ajuste de la función antirrobo (continuación)

Cuando se ajusta “Antirrobo”, aparece la sección de introducción del código clave después de que se ha activado la alimentación. En ese momento, introduzca el código clave correcto.

- Pulse los botones en el mando a distancia si estos son utilizados para ajustar el código clave. De la misma forma, pulse los botones en el proyector si estos son utilizados para el ajuste del código clave.

## Información

- Una vez que se ha activado la función, deberá recordar el código clave correcto. Se recomienda guardar el código clave en un lugar seguro al que solo puedan tener acceso usuarios autorizados. Si pierde u olvida su código clave, necesitará contactar a su distribuidor de proyectores autorizado Sharp o al centro de servicio (vea la página 78). Puede que sea necesario llevarles el proyector para que sea reestablecido a la condición original de fábrica. (restablecer la contraseña y el código clave).

## Cambio del código clave

- Cuando se selecciona “Antirrobo”, el cuadro de introducción se visualiza. Después de que se ha introducido la contraseña, podrá cambiar el código clave.

Seleccione “Antirrobo” en el menú “Opciones (2)” → Para más detalles, vea la página 38.

**1** Pulse los botones en el mando a distancia o en el proyector para introducir el código de seguridad de 4 dígitos en “Cód. antiguo”.

**2** Pulse cualquier botón en el mando a distancia o en el proyector para introducir el nuevo código de seguridad.

**3** Introduzca el mismo código de seguridad de 4 dígitos en “Reconfirmar”.

## Nota

- Si no desea establecer un código de seguridad, deje en blanco el campo de código de seguridad en los pasos 2 y 3 y pulse .

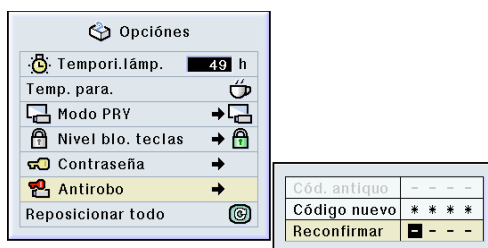
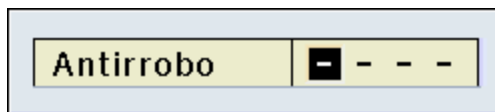

# Inicialización de los ajustes

Esta función le permite inicializar los ajustes que ha realizado en el proyector.



## Para restablecer los ajustes por defecto

Seleccione “Reposicionar todo” en el menú “Opciones (2)” → Para más detalles, vea la página 36.

### Nota

- Si se ha establecido una contraseña, el cuadro de introducción de contraseña aparecerá cuando se seleccione “Reposicionar todo”.

No es posible inicializar los siguientes ítems.

- Sincronización fina
  - Modos especiales
  - Información de señal
- Opciones
  - Temporizador de lámpara
  - Antirrobo
- Idioma
- Imagen guardada con “Captura de imagen”



# Visualización de los ajustes

Esta función puede utilizarse para visualizar una lista de todos los ajustes realizados en la pantalla.



## Bosquejo de todos los ajustes de menú

Seleccione el menú “Estado” y pulse  →  
Para más detalles, vea la página 36.

Imagen	Sinc.fina	Opciones	Opciones	Otros
Contraste 0	Reloj 0	Imagen en imagen	Tempori.lámp. 49h	Idioma Español
Brilliantez 0	Fase 0	Ahorro de energía	Modo PRY	
Rojo 0	Pos.H. 0	sRGB	Nivel blo. teclas	
Azul 0	Pos.V. 0	Búsqueda auto.	Contraseña	Estándar Gamma
Temp Clr 0	Elegir ajuste	DNR	Antirrobo	Normal Cambio tamaño
Tipo de señal	Modos especiales 1	Visualizador		
Modo. progres.	Sinc.auto.	Fondo		
	Vi.sinc.auto.	Imagen inicial		Número serial 123456789
		Desconex Automát	Monitor fuera	Firmware M20S XXXX

# Apéndice



# Transporte del proyector

## Cómo usar el bolso de transporte

Para transportar el proyector, coloque la tapa del objetivo y guarde el proyector en el bolso de transporte incluido.

**1** Abra la tapa del bolso de transporte.

**2** Retire el material protector del interior del bolso y pliéguelo en la dirección de las flechas.

**3** Vuelva a colocar el material protector interior en el bolso de transporte.

### Información

- Asegúrese de colocar el material protector interior correctamente, a fin de proteger el objetivo y el proyector.

**4** Ponga el proyector y los accesorios en el bolso de transporte.

### Información

- Asegúrese de colocar la tapa del objetivo para proteger el objetivo.
- Asegúrese de que el proyector se haya enfriado lo suficiente antes de ponerlo en el bolso.

### Información

- Este bolso sólo sirve para guardar y transportar el proyector.
- Si envía el proyector por correo o similar en el bolso de transporte, el proyector podrá dañarse. Si envía el proyector en el bolso de transporte como paquete, asegúrese de ponerlo en una caja firme y resistente, con una cantidad suficiente de material protector en su interior para evitar daños.
- No exponga el bolso de transporte o el proyector a la luz directa del sol o a fuentes de calor, y no los deje en un automóvil. De lo contrario, el bolso de transporte o el proyector podrán cambiar de color o deformarse.

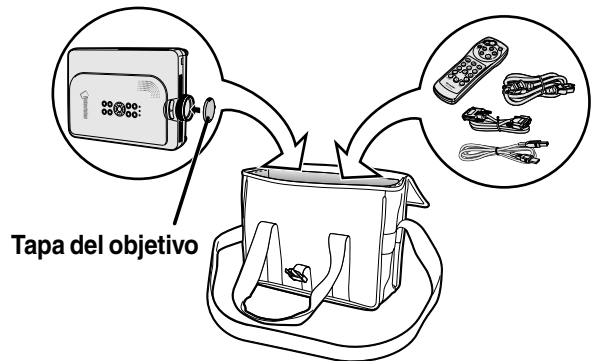
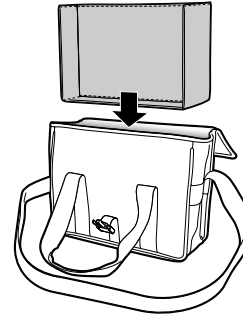
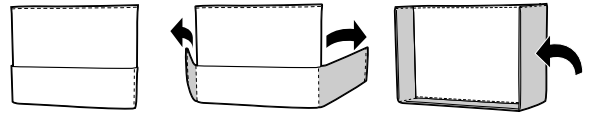
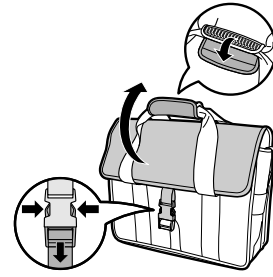

Ajuste la correa para el hombro.

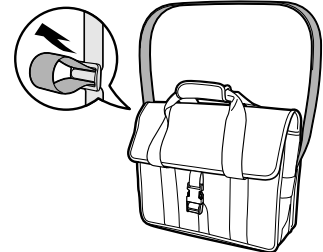



# Mantenimiento

## Limpieza del proyector

- Asegúrese de desconectar el cable de alimentación antes de limpiar el proyector.
- La caja y el panel de mando están hechos de plástico. Evite usar benceno o diluyente, ya que estas sustancias pueden dañar el acabado de la caja.
- No aplique sustancias volátiles tales como insecticidas al proyector.

No pegue artículos de goma o plástico en el proyector durante períodos prolongados de tiempo.

Los efectos que algunos agentes tienen en el plástico pueden afectar la calidad del proyector o dañar el acabado del mismo.

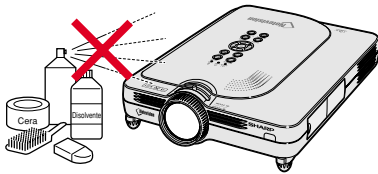

- Quite la suciedad cuidadosamente utilizando un paño suave de franela.

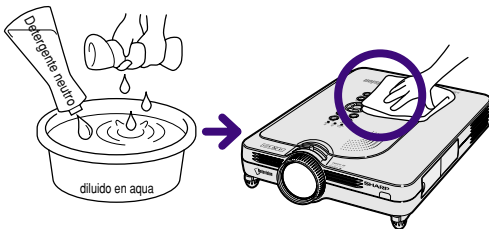

- Cuando sea difícil quitar la suciedad, moje un paño en una solución de detergente neutro diluido en agua, escúrralo bien y limpie el proyector. Los detergentes de limpieza fuertes pueden decolorar, deformar o dañar el recubrimiento en el proyector. Asegúrese de probar sobre un área poco notoria del proyector antes de utilizar el detergente.

## Limpieza del objetivo

- Use un pincel soplador o papel para limpieza de lentes (para gafas y cámaras) (disponibles en el comercio) para limpiar el objetivo. No utilice agentes limpiadores líquidos, ya que estas sustancias pueden dañar la película protectora en la superficie del objetivo.
- Como la superficie del objetivo puede dañarse fácilmente, asegúrese de no rasparla ni golpearla.

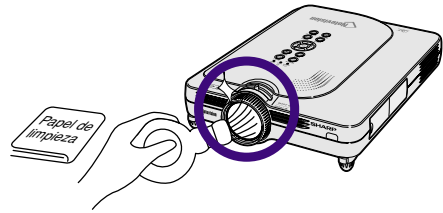

## Limpieza de las aberturas de ventilación y entrada de aire

- Use una aspiradora para quitar el polvo de las aberturas de salida y entrada de aire.

### Vista posterior del proyector

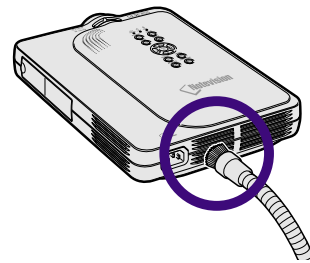

# Indicadores de mantenimiento

- Las lámparas de aviso del proyector indican problemas en el interior del proyector.
- Si ocurre un problema, el indicador de advertencia de temperatura TEMP o indicador de reemplazo de lámpara LAMP. se encenderá de color rojo y la alimentación eléctrica se desconectará. Una vez que la alimentación eléctrica se haya desconectado, siga el procedimiento que se describe a continuación.

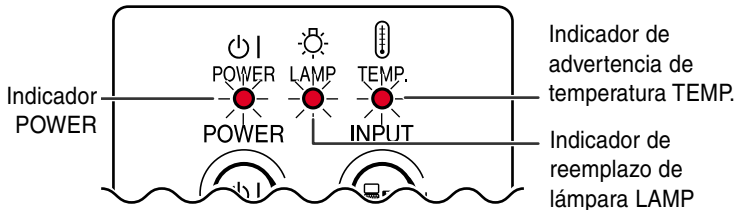

## Acerca del indicador de reemplazo de lámpara LAMP.



- Cuando la lámpara exceda las 1.900 horas de uso acumulado, en la pantalla se visualizará "LAMP." de color amarillo. Cuando el tiempo de uso acumulado alcance las 2.000 horas, "LAMP." cambiará a color rojo, la lámpara se apagará automáticamente y luego el proyector también se apagará.

En este momento, el indicador de reemplazo de lámpara LAMP se encenderá de color rojo.

- Si intenta encender el proyector por cuarta vez sin reemplazar la lámpara, el proyector no se encenderá.

## Acerca del indicador de advertencia de temperatura TEMP.

Si la temperatura en el interior del proyector aumenta debido a que las aberturas de ventilación están obstruidas, o debido a un aumento de temperatura en el lugar de uso, "TEMPERATURA" parpadeará en la esquina inferior izquierda de la imagen. Si la temperatura sigue aumentando, la lámpara se apagará y el indicador de advertencia de temperatura TEMP parpadeará, el ventilador de enfriamiento continuará por 90 segundos más, y la alimentación eléctrica se desconectará. Cuando aparezca "TEMPERATURA", asegúrese de tomar las medidas que se indican a continuación.es.



Indicador de mantenimiento		Condición	Problema	Posible solución
Indicador de advertencia de temperatura TEMP.	Normal	Anormal	<ul style="list-style-type: none"> <li>• Entrada de aire obstruida.</li> <li>• Fallo del ventilador de enfriamiento</li> <li>• Fallo del circuito interno</li> <li>• Entrada de aire obstruida</li> </ul>	<ul style="list-style-type: none"> <li>• Instale el proyector en un lugar que tenga buena ventilación.</li> <li>• Lleve el proyector al Centro de Servicio o Distribuidor Sharp autorizado más cercano (Vea la página 78) para que sea reparado.</li> </ul>
	Apagado	Encendido de color rojo/ Alimentación desconectada		
Indicador de reemplazo de lámpara LAMP	Encendido de color verde Parpadea de color verde cuando la lámpara está activa.	Parpadea de color rojo	Tiempo de reemplazar la lámpara	<ul style="list-style-type: none"> <li>• Lleve el proyector al Centro de Servicio o Distribuidor Sharp autorizado más cercano (vea la página 78) para que sea reparado o para que la lámpara sea reemplazada.</li> <li>• Por favor tenga cuidado cuando reemplace la lámpara.</li> </ul>
		Encendido de color rojo/ Alimentación desconectada	La lámpara no se enciende.	

## Información

- Si el indicador de advertencia de temperatura TEMP. se enciende y la alimentación eléctrica se desconecta, siga el procedimiento indicado anteriormente y espere hasta que el proyector se enfríe por completo antes de volver a conectar el cable de alimentación y encender el proyector. (Al menos 5 minutos.)
- Si desconecta la alimentación eléctrica y luego vuelve a conectarla, como al realizar una prueba corta, el indicador de reemplazo de lámpara LAMP podrá activarse e impedir que el proyector se encienda. Si esto sucediera, desenchufe el cable de alimentación de la toma de corriente y vuelva luego a enchufarlo.
- Si desea limpiar las aberturas de ventilación durante mientras usa el proyector, asegúrese de pulsar primero ; luego, una vez que la alimentación eléctrica se haya desconectado y el ventilador de enfriamiento haya dejado de funcionar, limpie las aberturas de ventilación.
- No desenchufe el cable de alimentación después de que la alimentación eléctrica se haya desconectado, mientras el ventilador de enfriamiento aún esté funcionando. El ventilador de enfriamiento sigue funcionando durante aproximadamente 90 segundos.

# Acerca de la lámpara

## Lámpara

- Le recomendamos reemplazar la lámpara (se vende por separado) después de aproximadamente 1.900 horas de uso acumulado o cuando note un deterioro significativo en la calidad de la imagen y de los colores. El tiempo de uso de la lámpara puede comprobarse en la visualización en pantalla. Vea la página 58.
- Para el reemplazo de la lámpara, por favor consulte a su centro de servicio o distribuidor Sharp autorizado más cercano.

### NOTA IMPORTANTE PARA CLIENTES DE LOS EE.UU.:

La lámpara incluida con este proyector tiene una garantía limitada de 90 días por piezas y mano de obra. Todo servicio de este proyector que esté cubierto por la garantía, incluyendo el reemplazo de la lámpara, debe realizarse a través de un centro de servicio o distribuidor Sharp autorizado. Para obtener el nombre del centro de servicio o distribuidor Sharp autorizado más cercano, llame sin costo al siguiente número: 1-888-GO-SHARP (1-888-467-4277).

SÓLO EN EE.UU.

## Advertencia acerca de la lámpara

- Este proyector utiliza una lámpara de mercurio presurizado. Un fuerte ruido puede indicar un fallo de la lámpara. Los fallos de la lámpara se pueden atribuir a numerosas fuentes tales como: golpes excesivos, enfriamiento inadecuado, rasguños en la superficie o deterioro de la lámpara debido a que expiró el tiempo de uso. El período de tiempo transcurrido hasta que se presenta una falla, varía dependiendo de cada lámpara en particular y/o a la frecuencia de uso. Es importante destacar que las fallas pueden dar como resultado la fractura de la bombilla.
- Cuando el indicador de reemplazo de lámpara LAMP y su icono en la pantalla de visualización se iluminan o parpadean, se recomienda reemplazar la lámpara por una nueva inmediatamente, aún si la lámpara sigue funcionando normalmente.
- Si la lámpara se rompe, las partículas de vidrio pueden esparcirse dentro de la caja de la lámpara o gas contenido dentro de la lámpara puede ser descargado dentro del cuarto a través de las aberturas de ventilación. Debido a que el gas en esta lámpara contiene mercurio, ventile bien el cuarto, si la lámpara se rompe. Y también tenga cuidado de no inhalarlo, ni dejar que entre en contacto con sus ojos o boca. En caso de exposición al gas, consulte con un médico lo más pronto posible.
- Si la lámpara se rompe, existe la posibilidad de que las partículas de gas sean esparcidas dentro del proyector, en tal caso, le recomendamos solicitar a su centro de servicio o distribuidor Sharp autorizado para que extraigan la lámpara dañada y se asegure una instalación segura.

## Reemplazo de la lámpara

### Precaución

- No retire la unidad de lámpara inmediatamente después de usar el proyector. La lámpara estará muy caliente; podrá sufrir quemaduras o lesiones si la toca.
- Antes de retirar la unidad de lámpara, espere al menos una hora después de desconectar el cable de alimentación para permitir que la superficie de la unidad de lámpara se enfríe por completo.
- Si la nueva lámpara no se enciende después de instalarla, lleve su proyector al centro de servicio o distribuidor Sharp autorizado más cercano para que sea reparado. Adquiera una unidad de lámpara de reemplazo del tipo BQC-PGM20X//1 en el centro de servicio o distribuidor Sharp autorizado más cercano. Reemplace cuidadosamente la lámpara siguiendo las instrucciones descritas en esta sección. Si lo desea, puede solicitar el reemplazo de la lámpara en el centro de servicio o distribuidor Sharp autorizado más cercano.

# Acerca de la lámpara (continuación)

## Desmontaje e instalación de la unidad de lámpara

### Información

- Asegúrese de usar el asa para retirar la unidad de lámpara. Asegúrese de no tocar la superficie de cristal de la unidad de lámpara ni el interior del proyector.
- Para evitar lesiones personales y daños a la lámpara, asegúrese de seguir cuidadosamente el procedimiento que se describe a continuación.
- No afloje otros tornillos excepto los que son para la cubierta de la unidad de lámpara y unidad de lámpara.
- Por favor remítase al manual de instalación incluido con la lámpara.

### 1 Pulse en el proyector para desconectar la alimentación eléctrica.

- Espere hasta que el ventilador de enfriamiento se detenga.

### 2 Desconecte el cable de alimentación.

- Desconecte el cable de alimentación de la toma de CA.
- No toque la lámpara hasta que se haya enfriado por completo (aproximadamente 1 hora).

### 3 Retire la cubierta de la unidad de lámpara.

- Invierta el proyector y afloje el tornillo de servicio que asegura la cubierta de la unidad de lámpara. Luego, deslice la cubierta en la dirección de la flecha para abrirla.

Unidad de lámpara

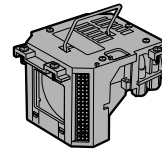

BQC-PGM20X//1

### Botón POWER

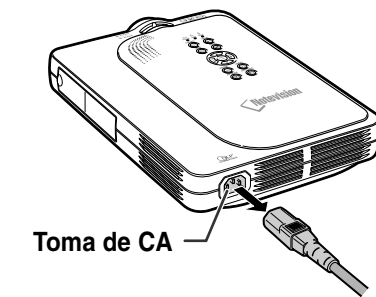
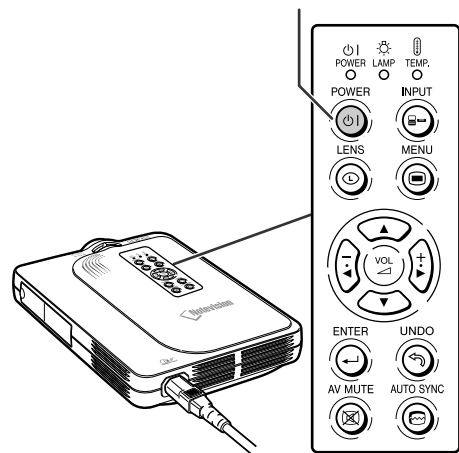

Toma de CA

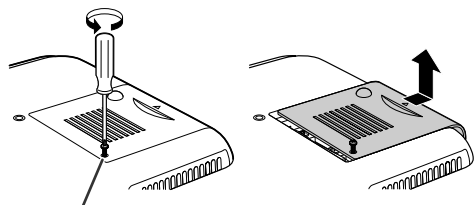

Tornillo de servicio

## 4 Retire la unidad de lámpara.

- Afloje los tornillos de sujeción de la unidad de lámpara. Tome la unidad de lámpara por el asa y tire de ella en la dirección de la flecha.

## 5 Introduzca la nueva unidad de lámpara.

- Presione la unidad de lámpara firmemente para introducirla en el compartimiento. Apriete los tornillos de sujeción.

## 6 Instale la cubierta de la unidad de lámpara.

- Deslice la cubierta de la unidad de lámpara en la dirección de la flecha. Luego, apriete el tornillo de servicio.

### Información

- Si la unidad de lámpara y cubierta de la unidad de lámpara no están colocados correctamente, la alimentación no se activará, aun cuando el cable de alimentación esté conectado al proyector.

## Reposición del temporizador de lámpara

Ponga el temporizador de lámpara en cero después de reemplazar la lámpara.

## 1 Conecte el cable de alimentación.

- Conecte el cable de alimentación suministrado a la toma de CA del proyector.

## 2 Ponga el temporizador de lámpara en cero.

- Mientras pulsa simultáneamente



en el proyector, pulse

en el proyector.

- Se visualiza "LÁMP. 0000H", indicando que el temporizador de lámpara ha sido puesto en cero.

### Información

- Asegúrese de reposicionar el temporizador de la lámpara sólo cuando reemplace la lámpara. De lo contrario, este puede ocasionar el daño de la lámpara o su explosión.

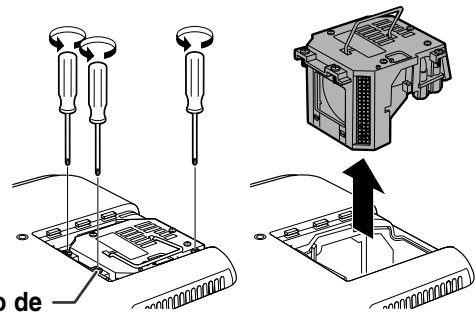

Tornillo de sujeción

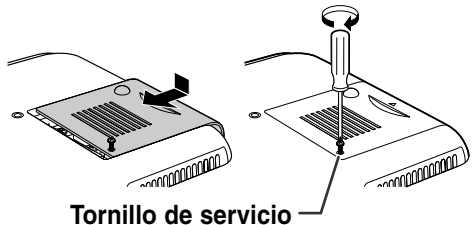
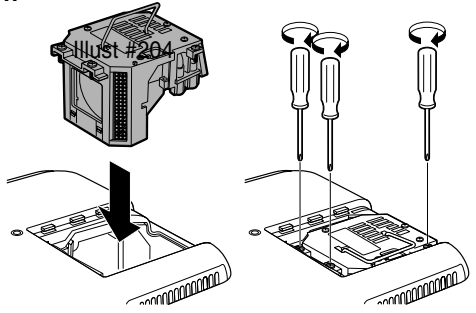

Tornillo de servicio

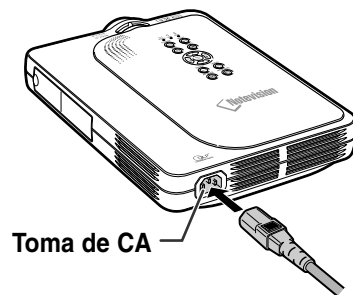

Toma de CA

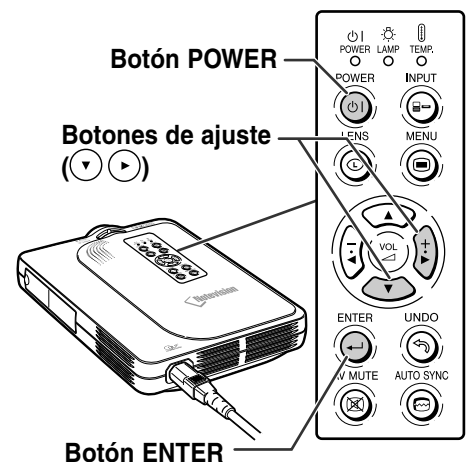

Botón POWER

Botones de ajuste



Botón ENTER

# Asignación de los contactos de conexión

## Terminal DVI digital / analógico ENTRADA 1: conector de 29 contactos

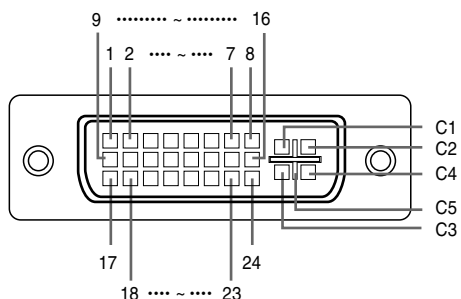

### • Entrada RGB digital DVI

Cont. n.º	Señal	Cont. n.º	Señal
1	Datos T.M.D.S 2-	16	Detección de clavija conectada
2	Datos T.M.D.S 2+	17	Datos T.M.D.S 0-
3	Blindaje de datos T.M.D.S 2	18	Datos T.M.D.S 0+
4	No se conecta	19	Blindaje de datos T.M.D.S 0
5	No se conecta	20	No se conecta
6	Reloj DDC	21	No se conecta
7	Datos DDC	22	Blindaje de reloj T.M.D.S
8	No se conecta	23	Reloj+ T.M.D.S
9	Datos T.M.D.S 1-	24	Reloj- T.M.D.S
10	Datos T.M.D.S 1+	C1	No se conecta
11	Blindaje de datos T.M.D.S 1	C2	No se conecta
12	No se conecta	C3	No se conecta
13	No se conecta	C4	No se conecta
14	Potencia de +5V	C5	Tierra
15	Tierra		

### • Entrada RGB analógica DVI

Cont. n.º	Señal	Cont. n.º	Señal
1	No se conecta	16	Detección de clavija conectada
2	No se conecta	17	No se conecta
3	No se conecta	18	No se conecta
4	No se conecta	19	No se conecta
5	No se conecta	20	No se conecta
6	Reloj DDC	21	No se conecta
7	Datos DDC	22	No se conecta
8	Sincronización vertical	23	No se conecta
9	No se conecta	24	No se conecta
10	No se conecta	C1	Entrada analógica Rojo
11	No se conecta	C2	Entrada analógica Verde
12	No se conecta	C3	Entrada analógica Azul
13	No se conecta	C4	Sincronización horizontal
14	Potencia de +5V	C5	Tierra
15	Tierra		

### • Entrada de componente analógico DVI

Cont. n.º	Señal	Cont. n.º	Señal
1	No se conecta	16	No se conecta
2	No se conecta	17	No se conecta
3	No se conecta	18	No se conecta
4	No se conecta	19	No se conecta
5	No se conecta	20	No se conecta
6	No se conecta	21	No se conecta
7	No se conecta	22	No se conecta
8	No se conecta	23	No se conecta
9	No se conecta	24	No se conecta
10	No se conecta	C1	Entrada analógica Pr/Cr
11	No se conecta	C2	Entrada analógica Y
12	No se conecta	C3	Entrada analógica Pb/Cb
13	No se conecta	C4	No se conecta
14	No se conecta	C5	Tierra
15	Tierra		

## Puerto USB: Conector USB de 4 contactos, tipo B

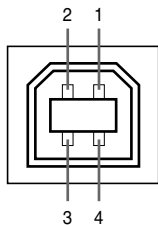

Cont. n.º	Señal	Nombre
1	VCC	Potencia de USB
2	USB-	Datos USB -
3	USB+	Datos USB +
4	SG	Retorno de tierra del circuito de señal

# Tabla de compatibilidad con ordenadores

- Soporte de señales múltiples  
Frecuencia horizontal: 15-102 kHz  
Frecuencia vertical: 43-160 Hz\*  
Reloj de píxeles: 12-120 MHz
- Compatible con señales de sincronización compuestas y en verde
- SXGA+, SXGA y XGA compatibles en compresión inteligente.
- Tecnología de redimensionamiento AICS (Sistema de compresión inteligente avanzada y de expansión)

La siguiente es una lista de modos que conforman el VESA. Sin embargo, este proyector soporta otras señales que nos son estándares VESA.

PC/MAC/WS	Resolución	Frecuencia horizontal (kHz)	Frecuencia Vertical (Hz)	Estándar VESA	Soporte DVI	Visualización			
PC	VGA	640 × 350	27,0	60			Superior		
			31,5	70					
			37,9	85	✓				
		720 × 350	27,0	60					
			31,5	70					
			27,0	60		✓			
		640 × 400	31,5	70					
			37,9	85	✓	✓			
			27,0	60		✓			
		720 × 400	31,5	70		✓			
			37,9	85	✓	✓			
			26,2	50					
	640 × 480		31,5	60		✓			
			34,7	70					
			37,9	72	✓	✓			
			37,5	75	✓	✓			
			43,3	85	✓	✓			
			47,9	90					
			53,0	100					
			61,8	120					
			78,5	150					
			80,9	160					
			SVGA	800 × 600	31,4	50			
					35,1	56		✓	✓
	37,9	60			✓	✓			
	44,5	70							
	48,1	72			✓	✓			
	46,9	75			✓	✓			
	53,7	85			✓	✓			
	56,8	90							
	64,0	100							
	77,2	120							
	98,3	150							
	102,1	160							
	XGA	1.024 × 768			35,5	43			✓
					40,3	50			
					48,4	60		✓	✓
					56,5	70		✓	✓
					58,1	72			
					60,0	75		✓	✓
			68,7	85	✓	✓			
			73,5	90					
			77,2	96					
			80,6	100					





PC/MAC/WS	Resolución	Frecuencia horizontal (kHz)	Frecuencia Vertical (Hz)	Estándar VESA	Soporte DVI	Visualización			
PC	SXGA	1.152 × 864	54,3	60		✓	Compresión inteligente avanzada		
			64,0	70					
			64,1	72					
			67,5	75	✓	✓			
			75,7	80					
			54,8	60					
		1.152 × 882	65,9	72					
			67,4	74					
			1.280 × 1.024	64,0	60	✓		✓	
		SXGA+	1.400 × 1.050	64,0	60				
		PC/MAC 13"	VGA	640 × 480	34,9	67			Superior
		PC/MAC 19"	XGA	1.024 × 768	48,4	60		✓	✓
60,0	75				✓	✓			
MAC 16"	SVGA	800 × 600	46,8	75			Centrado		
			832 × 624	49,6	75				
MAC 21"	SXGA	1.152 × 870	68,5	75			Compresión inteligente avanzada		
PC (WS)	SXGA	1.280 × 960	60,0	60	✓				
SGL (WS)			1.280 × 1.024	53,5	50				
SUN (WS)			1.152 × 900	60,9	66				
				71,9	76				

\* Pueden ser visibles interferencias temporales con frecuencias verticales sobre los 100 Hz si se activan las funciones OSD.

## Nota

- Puede que este proyector no pueda visualizar imágenes de ordenadores portátiles en el modo simultáneo (CRT/LCD). Si esto ocurre, apague la pantalla LCD en el ordenador portátil y emita los datos de visualización en el modo "Solo CRT". Detalles sobre como cambiar los modos de pantalla se pueden encontrar en el manual de funcionamiento de su ordenador portátil.
- Cuando este proyector recibe señales de formato VGA VESA 640 × 350, aparecerá "640 × 400" en la pantalla.

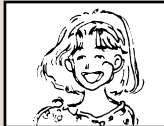
# Solución de problemas

Problema	Comprobar	Página
 <p>No hay imagen y no hay sonido o el proyector no se inicia.</p>	<ul style="list-style-type: none"> <li>El cable de alimentación del proyector no está conectado a la toma de corriente mural.</li> </ul>	20
	<ul style="list-style-type: none"> <li>La alimentación eléctrica de los dispositivos externos está desconectada.</li> </ul>	—
	<ul style="list-style-type: none"> <li>Se ha seleccionado un modo de entrada incorrecto.</li> </ul>	29
	<ul style="list-style-type: none"> <li>Los cables están conectados de forma incorrecta al panel lateral del proyector.</li> </ul>	21–26
	<ul style="list-style-type: none"> <li>Las pilas del mando a distancia se han agotado.</li> </ul>	13
	<ul style="list-style-type: none"> <li>No se ha seleccionado la salida externa al conectar el ordenador portátil.</li> <li>Se visualiza la indicación SIN SONIDO AV.</li> </ul>	— 30
	<ul style="list-style-type: none"> <li>La unidad de lámpara y la cubierta de unidad de lámpara no están instaladas correctamente.</li> </ul>	72
 <p>Se escucha sonido pero no aparece ninguna imagen</p>	<ul style="list-style-type: none"> <li>Los cables están conectados de forma incorrecta al panel lateral del proyector.</li> </ul>	21–26
	<ul style="list-style-type: none"> <li>El “Brillantez” ha sido ajustado a la posición de mínimo.</li> </ul>	40
 <p>Colores desvanecidos o pobres.</p>	<ul style="list-style-type: none"> <li>Las opciones de imagen han sido ajustadas de forma incorrecta.</li> </ul>	40
	<p>(Sólo entrada de vídeo)</p> <ul style="list-style-type: none"> <li>El sistema de entrada de vídeo ha sido ajustado de forma incorrecta.</li> </ul> <p>(Solo ENTRADA 1)</p>	55 40
	<ul style="list-style-type: none"> <li>El tipo de señal de entrada RGB/Componentes ha sido ajustado incorrectamente.</li> </ul>	
 <p>Imagen borrosa; aparece ruido.</p>	<ul style="list-style-type: none"> <li>Ajuste el enfoque.</li> </ul>	31
	<ul style="list-style-type: none"> <li>La distancia de proyección excede el margen de enfoque.</li> </ul>	17–18
	<p>(Sólo entrada de ordenador)</p> <ul style="list-style-type: none"> <li>Realice los ajustes de “Sinc.fina” (ajuste de “Reloj”)</li> <li>Realice los ajustes de “Sinc.fina” (ajuste de “Fase”)</li> <li>Dependiendo del ordenador, puede aparecer ruido.</li> </ul>	42-44 42 —
	<ul style="list-style-type: none"> <li>El ajuste de “DNR” (reducción de ruido digital) es incorrecto.</li> </ul>	54
 <p>Se visualiza la imagen pero no se escucha ningún sonido.</p>	<ul style="list-style-type: none"> <li>Los cables están conectados de forma incorrecta al panel lateral del proyector.</li> </ul>	21–26
	<ul style="list-style-type: none"> <li>El volumen está ajustado al mínimo.</li> </ul>	29
<p>Ocasionalmente se escucha un ruido inusual desde la caja del equipo</p>	<ul style="list-style-type: none"> <li>Si la imagen es normal, el ruido puede deberse a la contracción del material de la caja causada por cambios de temperatura en la habitación. Esto no afecta el funcionamiento ni el rendimiento del equipo.</li> </ul>	—
<p>El indicador de mantenimiento se enciende</p>	<ul style="list-style-type: none"> <li>Consulte “Indicadores de mantenimiento”.</li> </ul>	70
<p>No es posible capturar la</p>	<ul style="list-style-type: none"> <li>La señal recibida en INPUT 1 no es una señal RGB analógica/RGB digital SVGA (800 × 600). No es posible capturar imágenes cuyas señales son diferentes de las indicadas anteriormente.</li> </ul>	56



Problema	Comprobar	Página
La función "Imagen en imagen" no funciona	<ul style="list-style-type: none"> <li>• La señal recibida en INPUT 1 está ajustada a una resolución que excede SXGA.</li> <li>• La señal recibida en INPUT 1 envía señales de componente 480I, 480P, 720P, o 1080I.</li> <li>• La señal recibida en INPUT 1 está ajustada al modo entrelazado, que utiliza señales RGB.</li> </ul>	51
No se puede conectar ni desconectar la alimentación eléctrica con el botón POWER del proyector	<ul style="list-style-type: none"> <li>• Se ha seleccionado un nivel de bloqueo de las teclas. Si el nivel de bloqueo de las teclas está ajustado a "Nivel B", ningún botón funciona. Si el nivel de bloqueo de las teclas está ajustado a "Nivel A", sólo funcionan los botones INPUT, VOL y AV MUTE.</li> </ul>	60
La imagen es verde en ENTRADA 1 COMPONENTE	<ul style="list-style-type: none"> <li>• Cambie el tipo de señal de entrada.</li> </ul>	40
La imagen es rosada (no verde) en ENTRADA 1, RGB		
La imagen es oscura	<ul style="list-style-type: none"> <li>• El indicador de reemplazo de lámpara LAMP parpadea de color rojo red. Reemplace la lámpara.</li> </ul>	72-73
	<ul style="list-style-type: none"> <li>• Cuando el adaptador de salida de antena del RGB está conectado a la salida de monitor, la opción "Monitor fuera" está ajustada "Deshabilitado".</li> </ul>	58
La imagen es demasiado brillante y blanquecina	<ul style="list-style-type: none"> <li>• Cuando el adaptador de salida de antena del RGB no está conectado a la salida de monitor, la opción "Monitor fuera" está ajustada "Si (Y Cable)".</li> </ul>	58
	<ul style="list-style-type: none"> <li>• Las opciones de imagen han sido ajustadas de forma incorrecta.</li> </ul>	40
Los botones de volumen VOL del proyector no funcionan	<p>Los botones de volumen VOL no funcionan cuando: (intente usar los botones VOL+/- del mando a distancia)</p> <ul style="list-style-type: none"> <li>• se visualiza el menú</li> <li>• se visualiza el menú de objetivo</li> <li>• se utiliza la función "Imagen en imagen"</li> <li>• se amplía la imagen (a más del doble del tamaño original)</li> <li>• se utiliza una pantalla del tipo "punto por punto" con una resolución mayor que la del panel.</li> </ul>	—

# Para asistencia SHARP

Si tiene cualquier tipo de problema durante la instalación o uso de este proyector, consulte primero la sección “Solución de problemas” en las páginas 76 y 77. Si este manual de uso no soluciona su problema, póngase en contacto con los departamentos de Servicio de SHARP de la siguiente lista.

<b>EE.UU.</b>	<b>Sharp Electronics Corporation</b> 1-888-GO-SHARP (1-888-467-4277) lcdsupport@sharpsec.com <a href="http://www.sharplcd.com">http://www.sharplcd.com</a>	<b>Austria</b>	<b>Sharp Electronics Austria (Ges.m.b.H.)</b> 0043 1 727 19 123 pogats@sea.sharp-eu.com <a href="http://www.sharp.at">http://www.sharp.at</a>
<b>Canadá</b>	<b>Sharp Electronics of Canada Ltd.</b> (905) 568-7140 <a href="http://www.sharp.ca">http://www.sharp.ca</a>	<b>Australia</b>	<b>Sharp Corporation of Australia Pty. Ltd.</b> 1300-135-022 <a href="http://www.sharp.net.au">http://www.sharp.net.au</a>
<b>México</b>	<b>Sharp Electronics Corporation Mexico Branch</b> (525) 716-9000 <a href="http://www.sharp.com.mx">http://www.sharp.com.mx</a>	<b>Nueva Zelanda</b>	<b>Sharp Corporation of New Zealand</b> (09) 634-2059, (09)636-6972 <a href="http://www.sharpnz.co.nz">http://www.sharpnz.co.nz</a>
<b>Latinoamérica</b>	<b>Sharp Electronics Corp. Latin American Group</b> (305) 264-2277 www.servicio@sharpsec.com <a href="http://www.siemprisharp.com">http://www.siemprisharp.com</a>	<b>Singapur</b>	<b>Sharp-Roxy Sales (S) Pte. Ltd.</b> 65-226-6556 ckng@srs.global.sharp.co.jp <a href="http://www.sharp.com.sg">http://www.sharp.com.sg</a>
<b>Alemania</b>	<b>Sharp Electronics (Europe) GMBH</b> 01805-234675 <a href="http://www.sharp.de">http://www.sharp.de</a>	<b>Hong Kong</b>	<b>Sharp-Roxy (HK) Ltd.</b> (852) 2410-2623 dcmktg@srh.global.sharp.co.jp <a href="http://www.sharp.com.hk">http://www.sharp.com.hk</a>
<b>Reino Unido</b>	<b>Sharp Electronics (U.K.) Ltd.</b> 0161-205-2333 custinfo@sharp-uk.co.uk <a href="http://www.sharp.co.uk">http://www.sharp.co.uk</a>	<b>Malasia</b>	<b>Sharp-Roxy Sales &amp; Service Co.</b> (60) 3-5125678
<b>Italia</b>	<b>Sharp Electronics (Italy) S.P.A.</b> (39) 02-89595-1 <a href="http://www.sharp.it">http://www.sharp.it</a>	<b>E.A.U.</b>	<b>Sharp Middle East Fze</b> 971-4-81-5311 helpdesk@smef.global.sharp.co.jp
<b>Francia</b>	<b>Sharp Electronics France</b> 01 49 90 35 40 hotlinecd@sef.sharp-eu.com <a href="http://www.sharp.fr">http://www.sharp.fr</a>	<b>Tailandia</b>	<b>Sharp Thebnakorn Co. Ltd.</b> 02-236-0170 svc@stcl.global.sharp.co.jp <a href="http://www.sharp-th.com">http://www.sharp-th.com</a>
<b>España</b>	<b>Sharp Electronica Espana, S.A.</b> 93 5819700 sharplcd@sees.sharp-eu.com <a href="http://www.sharp.es">http://www.sharp.es</a>	<b>Corea</b>	<b>Sharp Electronics Incorporated of Korea</b> (82) 2-3660-2002 webmaster@sharp-korea.co.kr <a href="http://www.sharp-korea.co.kr">http://www.sharp-korea.co.kr</a>
<b>Suiza</b>	<b>Sharp Electronics (Schweiz) AG</b> 0041 1 846 63 11 cattaneo@sez.sharp-eu.com <a href="http://www.sharp.ch">http://www.sharp.ch</a>	<b>India</b>	<b>Sharp Business Systems (India) Limited</b> (91) 11-6431313 service@sharp-oa.com
<b>Suecia</b>	<b>Sharp Electronics (Nordic) AB</b> (46) 8 6343600 vision.support@sen.sharp-eu.com <a href="http://www.sharp.se">http://www.sharp.se</a>		

# Especificaciones

Tipo de producto	Proyector multimedia digital
Modelo	PG-M20S
Sistema de vídeo	NTSC 3.58/NTSC 4.43/PAL/PAL-M/PAL-N/PAL 60/SECAM/DTV480I/DTV480P/DTV720P/DTV1080I
Método de visualización	“Dispositivo de microespejo digital” (Digital Micromirror Device™) (DMD™) de chip único, de Texas Instruments
Panel DMD	Tamaño del panel: 0,55" (14 mm), 1 chip SVGA DMD Núm. de puntos: 480.000 puntos (800 [H] × 600 [V])
Objetivo	Objetivo zoom 1–1,2 ×, F1,75-2,04, f = 28,0-33,5 mm
Lámpara de proyección	Lámpara de descarga de alta intensidad (lámpara HID), CC 210 W
Señal de entrada de componente (INPUT 1)	Conector de 29 contactos Señal de entrada DVI: Digital, 250-1.000 mV 50 Ω Análogica, 0,7 Vp-p 75 Ω Y: 1,0 Vp-p, sincronización negativa, terminación de 75 Ω PB: 0,7 Vp-p, terminación de 75 Ω PR: 0,7 Vp-p, terminación de 75 Ω
Resolución horizontal	500 líneas de TV (S-VIDEO)
Señal de entrada RGB de ordenador (INPUT 1)	Conector de 29 contactos Entrada analógica tipo RGB separada/sincronización en verde: 0-0,7 Vp-p, positiva, terminación de 75 Ω SEÑAL DE SINCR. HORIZONTAL: Nivel TTL (positivo/negativo) SEÑAL DE SINCR. VERTICAL: Igual que arriba
Señal de entrada S-vídeo (INPUT 2)	Conector Mini DIN de 4 contactos Y (señal de luminancia): 1,0 Vp-p, sincronización negativa, terminación de 75 Ω C (señal de crominancia): Ráfaga 0,286 Vp-p, terminación de 75 Ω
Señal de entrada de vídeo (INPUT 3)	Conector RCA: VIDEO, video compuesto, 1,0 Vp-p, sincronización negativa, terminación de 75 Ω
Reloj de píxeles	12-120 MHz
Frecuencia vertical	43-160 Hz*
Frecuencia horizontal	15-102 kHz
Señal de entrada de audio	Miniclavija de ø3,5 mm: AUDIO, 0,5 Vrms, más de 47 kΩ (estéreo)
Salida de audio	2,0 W (monofónico)
Sistema de altavoces	4 cm × 3 cm
Tensión nominal	CA 100 –240 V
Corriente de entrada	3,2 A
Frecuencia nominal	50/60 Hz
Consumo	290 W
Disipación de calor	1.090 BTU/hora
Temperatura de funcionamiento	41°F to 95°F (+5°C a +35°C)
Temperatura de almacenamiento	–4°F to 140°F (–20°C a +60°C)
Caja	Plástico
Frecuencia portadora de I/R	38 kHz
Dimensiones (aprox.)	8 <sup>5/8</sup> " × 3" × 11 <sup>15/16</sup> " (219 (An) × 76 (Al) × 303 (Prf) mm) (sólo el cuerpo principal) 8 <sup>3/4</sup> " × 3 <sup>1/4</sup> " × 12 <sup>1/2</sup> " (223 (An) × 83 (Al) × 318 (Prf) mm) (incluyendo patas de ajuste y partes sobresalientes)
Peso (aprox.)	5,8 lbs. (2,6 kg)
Accesorios suministrados	Mando a distancia, dos pilas R-03, cable de alimentación para EE.UU., Canadá, etc. (6', 1,8 m), cable de alimentación para Europa, excepto el Reino Unido (6', 1,8 m), cable de alimentación para el Reino Unido, Hong Kong y Singapur (6', 1,8 m), cable de alimentación para Australia, Nueva Zelanda y Oceanía (6', 1,8 m), cable DVI a D-sub de 15 contactos (6', 1,8 m), cable USB (6', 1,8 m), bolso de transporte, tapa del objetivo (instalada), cordón de la tapa del objetivo, cubierta de terminales (instalada), CD-ROM, manual de manejo, guías de referencia rápida
Piezas de recambio	Unidad de la lámpara (módulo de la lámpara/caja)(BQC-PGM20X//1), Mando a distancia (RRMCGA013WJSA), dos pilas R-03 (tamaño "AAA", UM/SUM-4, HP-16 o similar), cable de alimentación para EE.UU., Canadá, etc. (QACCDAA007WJPZ), cable de alimentación para Europa, excepto el Reino Unido (QACCV4002CEZZ), cable de alimentación para el Reino Unido, Hong Kong y Singapur (QACCBAA012WJPZ), cable de alimentación para Australia, Nueva Zelanda y Oceanía (QACCL3022CEZZ), cable DVI a D-sub de 15 contactos (QCNWGA010WJZZ), cable USB (QCNWG0001WJPZ), bolso de transporte (GCASN0005CESA), tapa del objetivo (CCAPHA001WJ01), cordón de la tapa del objetivo (UBNDT0013CEZZ), cubierta de terminales (GCOVD0103CESA), CD-ROM (UDSKAA009WJZZ), manual de manejo (TINS-A209WJZZ), guías de referencia rápida

\* Pueden ser visibles interferencias temporales con frecuencias verticales sobre los 100 Hz si se activan las funciones OSD.

Este proyector SHARP utiliza un panel DMD. Este sofisticado panel contiene 480.000 píxeles. Al igual que cualquier otro equipo electrónico de alta tecnología, tales como grandes pantallas de TV, sistemas de vídeo y cámaras de vídeo, hay ciertos límites con los que el equipo debe cumplir.

Este equipo tiene ciertos píxeles inactivos dentro de los límites aceptados, lo que puede traducirse en puntos inactivos en la pantalla. Esto no afecta la calidad de la imagen ni la vida útil del equipo.

*Las especificaciones están sujetas a cambios sin previo aviso.*

# Dimensiones

Unidades: Pulgadas (mm)

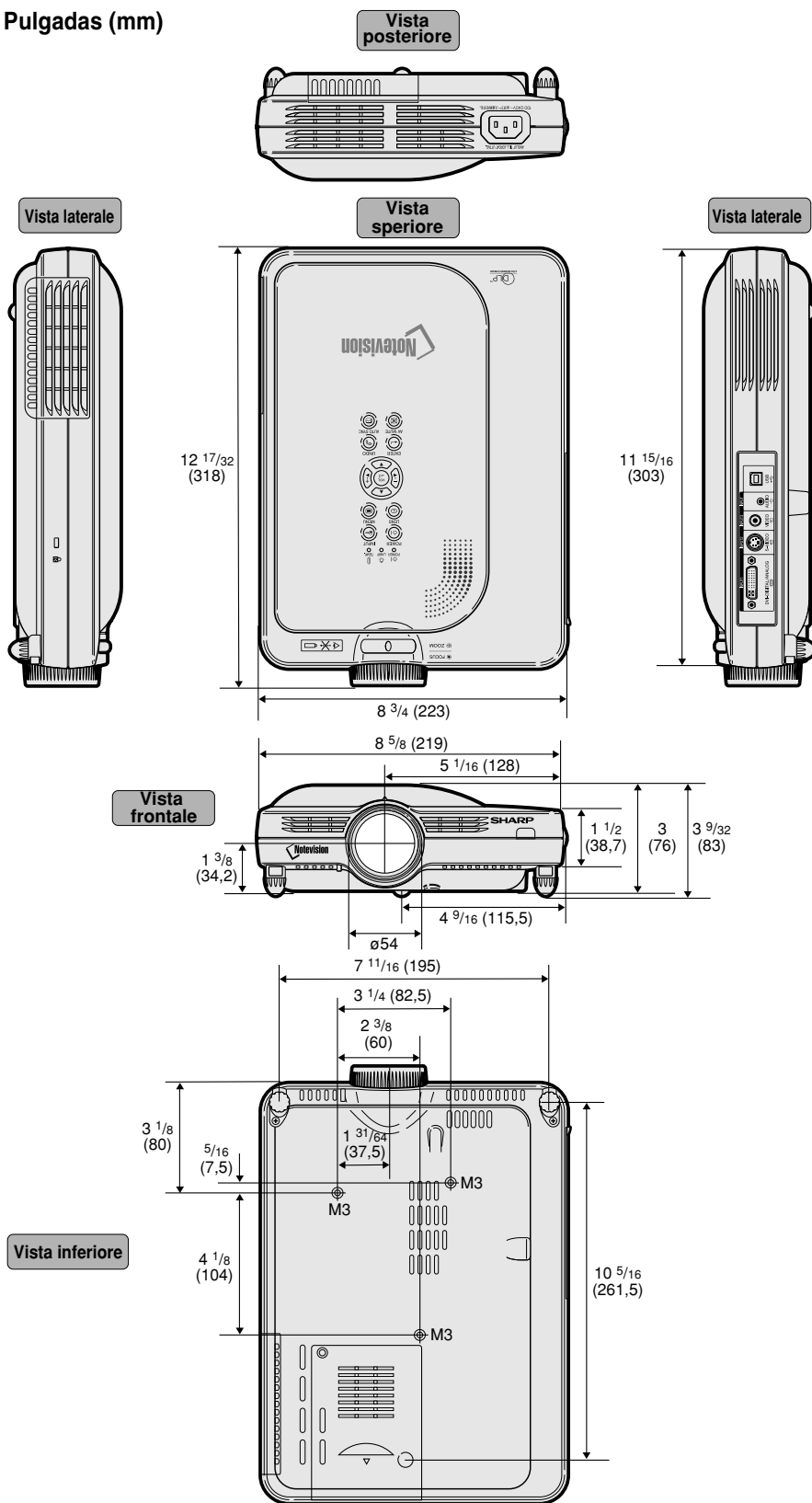

## Alargamiento

Modo que estira horizontalmente la imagen de formato 4:3 para visualizarla por completo en la pantalla de formato 16:9.

## Alargamiento inteligente

Proyecta la imagen en una pantalla de formato 16:9 aumentando sólo las áreas de alrededor mientras que mantiene la relación de aspecto en la parte del centro de la imagen en el formato 4:3.

## Antirrobo

En caso de que el proyector sea robado, esta función inhabilita la proyección de imágenes si no se introduce el código clave correcto.

## Borde

Proyecta una imagen de formato 4:3 en una pantalla de formato 16:9 manteniendo la relación de aspecto en el formato 4:3.

## CAMBIO TAMAÑO

Permite modificar o personalizar el modo de visualización de la imagen para mejorar la imagen recibida. Se puede elegir entre seis modos diferentes: NORMAL, COMPLETO, PUNTO POR PUNTO, BORDE, ALARGAMIENTO y ALARGAMIENTO INTE.

## Compresión inteligente avanzada

Ajuste de tamaño de alta calidad de imágenes de baja y alta resolución para corresponder con la resolución natural del proyector.



## Contraseña

Se puede introducir una contraseña para evitar que otras personas hagan cambios en el menú "Opciones (2)".

## Corrección de distorsión trapezoidal

Una función que se utiliza para corregir digitalmente una imagen distorsionada cuando el proyector está instalado en ángulo; esta función suaviza las irregularidades en imágenes con distorsión trapezoidal y comprime la imagen tanto en sentido horizontal como vertical manteniendo el formato de 4:3.

## Desplazamiento digital

Permite desplazar fácilmente la imagen hacia arriba o hacia abajo con los botones  y  cuando el modo de CAMBIO TAMAÑO de la imagen de entrada es BORDE, ALARGAMIENTO o ALARGAMIENTO INT. de las señales de vídeo o de DTV.

## DVI (interfaz visual digital)

Interfaz de visualización digital que también es compatible con interfaces analógicas.

## Fase

El cambio de fase es un cambio de temporización entre señales isomorfas con la misma resolución. Cuando el nivel de la fase es incorrecto, la imagen proyectada generalmente presenta centelleo horizontal.

## Fondo

Imagen inicial que se proyecta cuando no se emite ninguna señal.

## Formato

La relación entre el ancho y el alto de una imagen. El formato normal de una imagen de ordenador y de vídeo es 4:3. También hay imágenes anchas con un formato de 16:9 y 21:9.

## Función de estado

Muestra los ajustes de cada ítem de ajuste.

## GAMMA

Una función de mejoramiento de la calidad de imagen que produce una imagen más rica aclarando las partes más oscuras de la misma sin alterar el brillo de las partes más claras. Se puede elegir entre cuatro modos diferentes: ESTÁNDAR, PRESENTACIÓN, CINEMA y JUEGO.

## Imagen en imagen

Permite agregar imágenes de vídeo a una imagen de pantalla de datos para lograr presentaciones más efectivas aún.

## Imagen fija

"Congela" temporalmente una imagen en movimiento.

## Imagen inicial

La imagen que se visualiza al encender el proyector.

## Modo progresivo

La visualización progresiva proyecta una imagen de vídeo más suave. Se puede elegir entre tres modos diferentes: Progresivo 2D, Progresivo 3D y Modo de película.

## Nivel de bloqueo de teclas

Modo que permite bloquear los botones del proyector para evitar su uso no autorizado.

## Punto por punto

Modo que proyecta las imágenes con su resolución natural.

## Reloj

El ajuste de reloj se utiliza para ajustar el ruido vertical cuando el nivel del reloj es incorrecto.

## Sincronización automática

Optimiza las imágenes de ordenador proyectadas ajustando automáticamente ciertas características.

## sRGB

Es un estándar internacional de reproducción del color regulado por el IEC (Comisión Electrotécnica Internacional). Debido a que el área de color fijo se ha decidido por el IEC, el color cambia de acuerdo con las funciones DLP, de tal forma que las imágenes son visualizadas e un matiz natural basado en una imagen original, cuando se cambia el modo "sRGB".

## Temp Clr (Temperatura de color)

Una función que puede utilizarse para ajustar la temperatura de color según el tipo de imagen recibida por el proyector. Reduzca la temperatura de color para crear imágenes más cálidas y rojizas y obtener tonos de piel naturales, o aumentela para crear imágenes más frías y azuladas, obteniendo una imagen más brillante.

# Índice

Abertura de entrada de aire .....	69	Imagen de fondo .....	57
Abertura de ventilación .....	69	Imagen en imagen .....	51
Accesorios opcionales .....	14	Imagen inicial .....	57
Accesorios suministrados .....	14	Indicador de advertencia de temperatura TEMP .....	70
Ajuste de imágenes de ordenador .....	42	Indicador de reemplazo de lámpara LAMP .....	70
Ajuste de modo especial .....	43	Indicador POWER .....	28
Ajuste de sincronización automática .....	44	Información de señal .....	43
Ajuste del objetivo .....	31	Inversión de imágenes .....	60
Ajustes de imagen .....	40	Lámpara .....	71
ALARGAMIENTO .....	47	Mando a distancia .....	12
ALARGAMIENTO INTELIGENTE .....	47	Modo de ahorro de energía .....	52
Altavoz .....	29	Modo de película .....	41
Antirrobo .....	63	Modo progresivo .....	41
Aro de enfoque .....	31	Modo PRY .....	60
Bolso de transporte .....	68	Modos ENTRADA 1 - 3 .....	29
BORDE .....	47	Montaje en el techo .....	19
Botones de ajuste .....	36	Nivel de bloqueo de las teclas .....	60
Botones ENLARGE .....	49	NORMAL .....	47
Botones VOLUME .....	29	Patas de ajuste .....	16
Botón AUTO SYNC .....	44	PDF .....	9
Botón AV MUTE .....	30	Pilas .....	13
Botón BACK .....	26	Presentación inalámbrica .....	26
Botón de zoom .....	31	Progresivo 2D .....	41
Botón ENTER .....	36	Progresivo 3D .....	41
Botón FORWARD .....	26	Puerto USB .....	26
Botón FREEZE .....	48	PUNTO POR PUNTO .....	47
Botón GAMMA .....	50	Reemplazo de la lámpara .....	71
Botón INPUT .....	24	Reloj .....	42
Botón LENS .....	32	Reposicionar todo .....	65
Botón MENU .....	36	Salida de monitor .....	58
Botón POWER .....	28	Selección de idioma .....	30
Botón RESIZE .....	46	Sensor de mando a distancia .....	13
Botón UNDO .....	33	Sincronización fina .....	42
Búsqueda automática .....	53	Sistema de vídeo .....	55
Cable de alimentación .....	20	sRGB .....	53
Cable DVI a D-sub de 15 contactos .....	21	Tapa del objetivo .....	68
Cable USB .....	26	Temp Clr (temperatura de color) .....	40
Captura de imagen .....	56	Temporizador de lámpara .....	58
COMPLETO .....	47	Terminal INPUT 1 .....	21
Conector de seguridad Kensington .....	11	Terminal INPUT 2 .....	24
Contraseña .....	61	Terminal INPUT 3 .....	24
Cordón de la tapa del objetivo .....	11	Terminal INPUT AUDIO .....	21
Corrección (ajuste) de distorsión trapezoidal .....	32	Tipo de señal .....	40
Cubierta de terminales .....	10	Toma de CA .....	20
Desconexión automática .....	52	Transmisor de señales del mando a distancia .....	12
Desplazamiento digital .....	33	Visualización de sincronización automática .....	44
Dispositivos de liberación de las patas .....	16	Visualización en pantalla .....	54
DNR .....	54		
Elegir ajuste .....	43		
Entrada de componente .....	23		
Estado .....	66		
Fase .....	42		
Formato .....	47		
Guardar ajuste .....	42		

**SHARP®**  
**SHARP CORPORATION**