

SHARP®

GEBRUIKSAANWIJZING

MODEL

PG-C45S



Inleiding

Aansluiten en opstellen

Basisbediening

Gebruiksvriendelijke functies

Aanhangsel

LCD PROJECTOR



香港電器安全規格
(國際電工委員會規格適合)

BELANGRIJK

Vul het serienummer in, dat staat aangegeven op het achterpaneel van de projector. Deze informatie heeft u nodig in geval van verlies of diefstal. Controleer of alle meegeleverde accessoires, zoals beschreven onder "Meegeleverde accessoires" op bladzijde 14 van deze gebruiksaanwijzing, inderdaad in de doos aanwezig zijn voor u de verpakking recycle. Lees de gebruiksaanwijzing zorgvuldig door voordat u de projector in gebruik neemt.

Modelnummer: PG-C45S

Serienummer:

This equipment complies with the requirements of Directives 89/336/EEC and 73/23/EEC as amended by 93/68/EEC.

Dieses Gerät entspricht den Anforderungen der EG-Richtlinien 89/336/EWG und 73/23/EWG mit Änderung 93/68/EWG.

Ce matériel répond aux exigences contenues dans les directives 89/336/CEE et 73/23/CEE modifiées par la directive 93/68/CEE.

Dit apparaat voldoet aan de eisen van de richtlijnen 89/336/EEG en 73/23/EEG, gewijzigd door 93/68/EEG.

Dette udstyr overholder kravene i direktiv nr. 89/336/EEC og 73/23/EEC med tillæg nr. 93/68/EEC.

Quest' apparecchio è conforme ai requisiti delle direttive 89/336/EEC e 73/23/EEC, come emendata dalla direttiva 93/68/EEC.

Η εγκατάσταση αυτή ανταποκρίνεται στις απαιτήσεις των οδηγιών της Ευρωπαϊκής Ένωσης 89/336/EOK και 73/23/EOK, όπως οι κανονισμοί αυτοί συμπληρώθηκαν από την οδηγία 93/68/EOK.

Este equipamento obedece às exigências das directivas 89/336/CEE e 73/23/CEE, na sua versão corrigida pela directiva 93/68/CEE.



Este aparato satisface las exigencias de las Directivas 89/336/CEE y 73/23/CEE, modificadas por medio de la 93/68/CEE.

Denna utrustning uppfyller kraven enligt riktlinjerna 89/336/EEC och 73/23/EEC så som kompletteras av 93/68/EEC.

Dette produktet oppfyller betingelsene i direktivene 89/336/EEC og 73/23/EEC i endringen 93/68/EEC.

Tämä laite täyttää direktiivien 89/336/EEC ja 73/23/EEC vaatimukset, joita on muutettu direktiivillä 93/68/EEC.

SPECIAL NOTE FOR USERS IN THE U.K.

The mains lead of this product is fitted with a non-rewireable (moulded) plug incorporating a 10A fuse. Should the fuse need to be replaced, a BSI or ASTA approved BS 1362 fuse marked  or  and of the same rating as above, which is also indicated on the pin face of the plug, must be used.

Always refit the fuse cover after replacing the fuse. Never use the plug without the fuse cover fitted.

In the unlikely event of the socket outlet in your home not being compatible with the plug supplied, cut off the mains plug and fit an appropriate type.

DANGER:

The fuse from the cut-off plug should be removed and the cut-off plug destroyed immediately and disposed of in a safe manner.

Under no circumstances should the cut-off plug be inserted elsewhere into a 10A socket outlet, as a serious electric shock may occur.

To fit an appropriate plug to the mains lead, follow the instructions below:

IMPORTANT:

The wires in the mains lead are coloured in accordance with the following code:

Blue: Neutral

Brown: Live

As the colours of the wires in the mains lead of this product may not correspond with the coloured markings identifying the terminals in your plug, proceed as follows:

- The wire which is coloured blue must be connected to the plug terminal which is marked N or coloured black.
- The wire which is coloured brown must be connected to the plug terminal which is marked L or coloured red.

Ensure that neither the brown nor the blue wire is connected to the earth terminal in your three-pin plug.

Before replacing the plug cover make sure that:

- If the new fitted plug contains a fuse, its value is the same as that removed from the cut-off plug.
- The cord grip is clamped over the sheath of the mains lead, and not simply over the lead wires.

IF YOU HAVE ANY DOUBT, CONSULT A QUALIFIED ELECTRICIAN.

The supplied CD-ROM contains operation instructions in English, German, French, Swedish, Spanish, Italian, Dutch, Portuguese, Chinese, Korean and Arabic. Carefully read through the operation instructions before operating the projector.

Die mitgelieferte CD-ROM enthält Bedienungsanleitungen in Englisch, Deutsch, Französisch, Schwedisch, Spanisch, Italienisch, Niederländisch, Portugiesisch, Chinesisch, Koreanisch und Arabisch. Bitte lesen Sie die Bedienungsanleitung vor der Verwendung des Projektors sorgfältig durch.

Le CD-ROM fourni contient les instructions de fonctionnement en anglais, allemand, français, suédois, espagnol, italien, néerlandais, portugais, chinois, coréen et arabe. Veuillez lire attentivement ces instructions avant de faire fonctionner le projecteur.

Den medföljande CD-ROM-skivan innehåller bruksanvisningar på engelska, tyska, franska, svenska, spanska, italienska, holländska, portugisiska, kinesiska, koreanska och arabiska. Läs noga igenom bruksanvisningen innan projektorn tas i bruk.

El CD-ROM suministrado contiene instrucciones de operación en inglés, alemán, francés, sueco, español, italiano, holandés, portugués, chino, coreano y árabe. Lea cuidadosamente las instrucciones de operación antes de utilizar el proyector.

Il CD-ROM in dotazione contiene istruzioni per l'uso in inglese, tedesco, francese, svedese, spagnolo, italiano, olandese, portoghese, cinese, coreano e arabo. Leggere attentamente le istruzioni per l'uso prima di usare il proiettore.

De meegeleverde CD-ROM bevat handleidingen in het Engels, Duits, Frans, Zweeds, Spaans, Italiaans, Nederlands, Portugees, Chinees, Koreaans en Arabisch. Lees de handleiding zorgvuldig door voor u de projector in gebruik neemt.

O CD-ROM fornecido contém instruções de operação em Inglês, Alemão, Francês, Sueco, Espanhol, Italiano, Holandês, Português, Chinês, Coreano e Árabe. Leia cuidadosamente todas as instruções de operação antes de operar o projetor.

附送之CD-ROM光碟中，有用英文、德文、法文、瑞典文、西班牙文、意大利文、荷蘭文、葡萄牙文、中文、韓國文和阿拉伯文所寫的使用說明書。在操作本投影機之前，請務必仔細閱讀整本使用說明書。

제공된 CD-ROM에는 영어, 독일어, 프랑스어, 스웨덴어, 스페인어, 이탈리아어, 덴마크어, 포르투갈어, 중국어, 한국어, 그리고 아랍어로 작성된 조작 설명서가 포함되어 있습니다. 프로젝터를 조작하기 전에 조작 지침을 상세 하게 숙지하십시오.

تناسطوانة CD-ROM المجهّزة تتضمن تعليمات التشغيل لكل من اللغات الانجليزية، الالمانية، الفرنسية، السويدية، الاسبانية، الايطالية، الهولندية، الصينية، الكورية، والعربية. قم بقراءة تعليمات التشغيل بعناية قبل تشغيل جهاز العرض الاسقاطي.

Inleiding

NEDERLANDS

Er zijn twee belangrijke redenen om de garantie van uw nieuwe SHARP-projector onmiddellijk in orde te brengen met de REGISTRATIEKAART die verpakt zit bij de projector.

1. GARANTIE

U komt meteen in aanmerking voor de volledige garantie op onderdelen, service en reparatiewerkzaamheden die van toepassing is op dit product.

2. CONSUMENT-VEILIGHEIDSWETGEVING

U wordt onmiddellijk op de hoogte gesteld van eventuele veiligheidsbepalingen betreffende inspecties, modificaties of het terugroepen van producten die door SHARP moeten worden uitgevoerd op basis van de 1972 Consumer Product Safety Act. LEES ZORGVULDIG DE BELANGRIJKE "BEPERKTE GARANTIE" CLAUSULE.

ALLEEN VOOR DE VERENIGDE STATEN

WAARSCHUWING: Zeer sterke lichtbron. Kijk niet rechtstreeks in de lichtbundel. Let er vooral op dat kinderen niet rechtstreeks in de lichtbundel kijken.

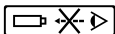

WAARSCHUWING: Stel het apparaat niet bloot aan regen of vocht om brand of een gevaarlijke elektrische schok te voorkomen.

Zie de onderkant van dit apparaat.

	LET OP GEVAARLIJKE SPANNINGEN. GEEN SCHROEVEN VERWIJDEREN, BEHALVE DE VOORGESCHREVEN GEBRUIKER-ONDERHOUDSSCHROEVEN.	
LET OP: OM DE KANS OP EEN ELEKTRISCHE SCHOK TE VERMINDEREN, MAG DE BEHUZING NIET WORDEN GEOPEND. ER ZIJN GEEN DOOR DE GEBRUIKER REPAREREERBARE ONDERDELEN IN HET APPARAAT, BEHALVE DE LAMPEENHEID. LAAT ONDERHOUD EN REPARATIE OVER AAN BEVOEGD ONDERHOUDSPERSONEEL.		



Een bliksemsymbool in een gelijkzijdige driehoek maakt de gebruiker attent op de aanwezigheid van niet-geïsoleerde "gevaarlijke spanningen" in het inwendige van het apparaat, die zo groot kunnen zijn dat zij een ernstige elektrische schok kunnen veroorzaken.



Een uitroepteken in een gelijkzijdige driehoek maakt de gebruiker attent op belangrijke bedienings- en onderhoudsinformatie in de documentatie die bij het apparaat wordt geleverd.

WAARSCHUWING: De FCC-bepalingen schrijven voor dat wijzigingen of modificaties in de apparatuur die niet uitdrukkelijk door de fabrikant zijn goedgekeurd tot gevolg kunnen hebben dat het gebruik van de apparatuur niet meer toegestaan is.

ALLEEN VOOR DE VERENIGDE STATEN

INFORMATIE

Deze apparatuur is getest en bleek te voldoen aan de eisen en limieten voor Klasse A digitale apparatuur, overeenkomstig Deel 15 van de FCC-bepalingen, die ontworpen zijn om redelijke bescherming te verlenen tegen dergelijke storingen bij gebruik in een commerciële omgeving. In deze apparatuur worden radiogolven opgewekt en verwerkt, en deze golven kunnen uitgestraald worden. Als bij de installatie en/of het gebruik de instructies in de gebruiksaanwijzing niet strikt opgevolgd worden, kan de apparatuur storing in radio-ontvangst veroorzaken. Gebruik van deze apparatuur in een woongebied zal waarschijnlijk storingen veroorzaken. In dat geval dient de gebruiker op zijn/haar eigen kosten alle maatregelen te nemen die nodig kunnen zijn om de storing op te heffen.

ALLEEN VOOR DE VERENIGDE STATEN

Gebruik met deze apparatuur de meegeleverde computerkabel. Deze kabel zorgt ervoor dat de apparatuur voldoet aan de voorschriften van FCC Klasse A.

ALLEEN VOOR DE VERENIGDE STATEN

WAARSCHUWING:

Dit is een Klasse A-product. Het is mogelijk dat dit product in de huiselijke omgeving radiostoringen veroorzaakt waartegen de gebruiker afdoende maatregelen dient te nemen.

WAARSCHUWING:

De koelventilator in deze projector blijft ongeveer 90 seconden lopen nadat de projector is uitgezet. Zet daarom bij normaal gebruik de projector altijd uit met Aan/uit-toets (**OFF**) op de projector of op de afstandsbediening. Controleer eerst of de koelventilator al uit is voor u de stekker uit het stopcontact haalt. **SCHAKEL BIJ NORMAAL GEBRUIK NOOIT DE STROOM VAN DE PROJECTOR UIT DOOR DE STEKKER UIT HET STOPCONTACT TE TREKKEN. DOET U DIT TOCH, DAN ZAL DE LAMP VOORTIJDIG ONBRUIKBAAR RAKEN.**

INDIEN U HET PRODUCT WILT WEGDOEN

In deze projector worden soldeertin en een lamp onder druk die een kleine hoeveelheid kwik bevat, gebruikt. Het verwijderen van deze materialen kan aan diverse voorschriften zijn onderworpen op basis van milieu-overwegingen. Voor informatie betreffende verwijderen of recycling kunt u contact opnemen met de plaatselijke autoriteiten of, als u zich in de Verenigde Staten bevindt, met de Electronics Industries Alliance: www.eiae.org.

Belangrijke informatie betreffende het vervangen van de lamp

Zie "Vervangen van de lamp" op bladzijde **85**.

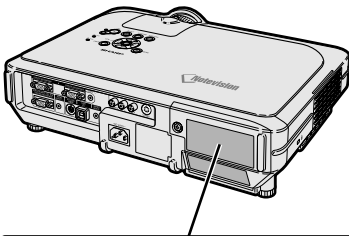

LAMP REPLACEMENT CAUTION

BEFORE REMOVING THE SCREW, DISCONNECT POWER CORD.
HOT SURFACE INSIDE. ALLOW 1 HOUR TO COOL BEFORE REPLACING THE LAMP.
REPLACE WITH SAME SHARP LAMP UNIT TYPE BQC-XGC50X//1 ONLY.
UV RADIATION : CAN CAUSE EYE DAMAGE. TURN OFF LAMP BEFORE SERVICING.
MEDIUM PRESSURE LAMP : RISK OF EXPLOSION. POTENTIAL HAZARD OF GLASS PARTICLES IF LAMP HAS RUPTURED. HANDLE WITH CARE. SEE OPERATION MANUAL.



PRECAUTIONS A OBSERVER LORS DU REMPLACEMENT DE LA LAMPE.

DEBRANCHER LE CORDON D'ALIMENTATION AVANT DE RETIRER LES VIS.
L'INTERIEUR DU BOITIER ETANT EXTREMEMENT CHAUD, ATTENDRE 1 HEURE AVANT DE PROCEDER AU REMPLACEMENT DE LA LAMPE.
NE REMPLACER QUE PAR UNE LAMPE SHARP DE TYPE BQC-XGC50X//1.
RAYONS ULTRAVIOLETS : PEUVENT ENDOMMAGER LES YEUX.
ETEINDRE LA LAMPE AVANT DE PROCEDER A L'ENTRETIEN.
LAMPE A MOYENNE PRESSION : RISQUE D'EXPLOSION. DANGER POTENTIEL DE PARTICULES DE VERRE EN CAS D'ECLATEMENT DE LA LAMPE.
A MANIPULER AVEC PRECAUTION, SE REPORTER AU MODE D'EMPLOI.



WEES VOORZICHTIG BIJ HET VERVANGEN VAN DE LAMP

MAAK HET NETSNOER LOS ALVORENS DE SCHROEF TE VERWIJDEREN, ER ZIJN HETE ONDERDELEN BINNEN IN HET APPARAAT. LAAT HET APPARAAT 1 UUR AFKOELEN ALVORENS DE LAMP TE VERVANGEN. VERVANG DE LAMP UITSLUITEND DOOR DEZELFDE SHARP-LAMP VAN HET TYPE BQC-XGC50X//1.
UV-STRALING: KAN OOGLETSEL VEROORZAKEN. ZET DE LAMP UIT ALVORENS TE BEGINNEN MET ONDERHOUD.
MIDDELMATIGE DRUK AANWEZIG IN DE LAMP: EXPLOSIEGEVAAR.
INDIEN DE LAMP SPRINGT, KUNNEN ER GEVAARLIJKE GLASSPLINTERS ZIJN. BEHANDEL VOORZICHTIG. ZIE DE GEBRUIKSAANWIJZING.

Belangrijkste eigenschappen

1. Extreem hoge helderheid voor een compacte projector

- **AC 250W lamp**
Gebruik een AC 250W lamp voor optimale uniformiteit van kleuren en extreem hoge helderheid.
- **De functie Power Save mode zorgt voor lagere geluidsniveaus en een lager energieverbruik en verlengt de levensduur van de lamp.**

2. Eenvoudige en gemakkelijke bediening

- **Met de gebruiksvriendelijke interface, een ongecompliceerd bedieningssysteem en gemakkelijk te vinden aansluitpunten wordt de installatie van het apparaat een fluitje van een cent.**
Door de veelgebruikte toetsen, plaatsing van terminals, kleurschema's en het gecombineerde gebruik van auto input en zoeken verloopt het installatieproces probleemloos en is het apparaat eenvoudig te bedienen.
- **Lensvervanging zonder problemen.**

Dankzij het eenvoudige te openen lensdeksel en een nieuwe bayonetconfiguratie kan de optionele lens op eenvoudige wijze worden geïnstalleerd.

3. Superieure computercompatibiliteit

- **Te gebruiken met een verticale refresh rate tot 160 Hz, Sync on Green- en Composite Sync-signalen voor compatibiliteit met een groot aantal high-end PC's en workstations.**
- **Dankzij de Advanced Intelligent Compression Technology (**geavanceerde intelligente compressie**) kunnen computerbeeldschermen met SXGA + -resolutie (1.400×1.050) nu weergegeven worden met minimale vervorming.**

4. Geavanceerde computergestuurde- en video-geïntegreerde composer-technologie

- **Produceert levendige beelden dankzij de nieuwste hoge beeldkwaliteitscircuits.**
 - **Het nieuwe I/P-omzettingsalgoritme verhoogt het resultaat van de I/P-omzetting voor bewegingsdetectie.**

Sterk verbeterd zaagtandeffect of schuine lijnen in bewegende beelden.

- **Color Management System**

Ondersteunt sRGB (kleurmanagementsysteem).

Individuele instelling van helderheid, chromatische waarde en tint voor zes doelkleuren.

- **Beeldruisonderdrukking**

Zorgt voor een duidelijk beeld, zelfs bij bronsignalen met veel storingen.

- **Nieuwe upscaling van randen**

Vermindert het zaagtandeffect of het flikkeren bij upscaling van de randen van schuine lijnen, waardoor u scherpere beelden krijgt.

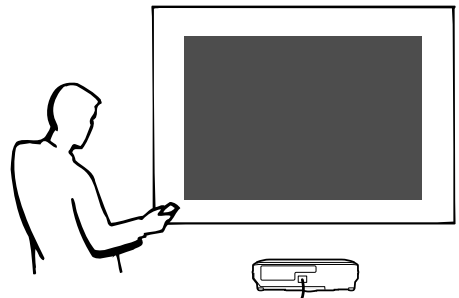

5. Diefstalbeveiliging en veilig ontwerp

- **Diefstalbeveiliging**
Deze functie zorgt ervoor dat de projector niet kan worden gebruikt als er geen code wordt ingevoerd.
- **Notevision Lock Down**

De Notevision Lock Down (ankerbout) is gecombineerd met een metalen optisch mechanisme. Dus zelfs als een veel kracht wordt uitgeoefend, zal de Notevision Lock Down voorkomen dat de insteekmoer er uit valt en daar de projector steviger geïnstalleerd is dan in het verleden is hij effectief zowel voor het voorkomen van diefstal als wat betreft de veiligheid.

Inleiding

Belangrijkste eigenschappen	3
Inhoud	4
BELANGRIJKE VEILIGHEIDSVOORSCHRIFTEN	6
Toegang krijgen tot de PDF-gebruiksaanwijzingen (Windows, Macintosh)	9
Benaming van de onderdelen	10
Projector (voor- en bovenaanzicht)	10
Projector (achteraanzicht)	11
Afstandsbediening (vooraanzicht)	12
Afstandsbediening (bovenaanzicht)	12
Gebruik van de afstandsbediening	13
Bereik van de afstandsbediening	13
Plaatsen van de batterijen	13
Accessoires	14

Aansluiten en opstellen

Aansluiten van de projector op andere apparaten	16
Alvorens aan te sluiten	16
Deze projector kan worden aangesloten op:	16
Aansluiten van het netsnoer	17
Aansluiten van de projector op een computer	18
Aansluiten op videoapparatuur	20
Aansluiting op een versterker	22
Bediening via een computer	23
Aansluiten op een beeldscherm	24
Gebruik van de draadloze-presentatiefunctie van de afstandsbediening	25
Gebruik van afstandsbediening met kabel	26
Opstellen	27
Gebruik van de stelvoetjes	27
Instellen van de lens	28
Opstellen van het scherm	29
Schermgrootte en projectie-afstand	30
Projecteren van een spiegelbeeld/omgekeerd beeld	32

Basisbediening

Instellen met de toetsen

Beeldprojectie	34
Basisprocedure	34
Kiezen van de taal van het in-beeld-display	36
Correctie van perspectivische vervorming (trapeziumvorm-correctie)	38

Instellen met de menu's

Onderdelen van de menubalk	40
Gebruik van het menuscherm	42
Menuselectie (bijstellingen)	42
Menuselectie (instellingen)	44
Instellen van het beeld	46
Instellen van beeldvoorkeuren	46
Kiezen van het signaaltype	46
Progressieve functie	47
Instellen van computerbeelden	48
Wanneer Automat. sync. op OFF staat	48
Opslaan van instellingen	48
Selecteren van instellingen	49
Instellen van speciale functies	49
Controleren van het ingangssignaal	49
Instellen van de automatische synchronisatie	50
Automatische synchronisatie displayfunctie	50

Gebruiksvriendelijke functies

Kiezen van de beeldweergavefunctie	52
Weergeven van een stilstaand beeld	54
Vergroten van een deel van een beeld	55
Gamma-correctiefunctie	56
Weergeven van twee beelden (beeld-in-beeld)	57
Functie zwart scherm	58
Weergeven van de pauzetimer	59
Color Management System (C. M. S.)	60
De kleurreproductiemodus (Color Reproduction Mode) instellen	60
De doelkleur selecteren	60
De helderheid van de doelkleur instellen	61
De chromatische waarde van de doelkleur instellen	61
De tint van de doelkleur instellen	61
Door de gebruiker ingestelde kleurinstellingen herstellen	62
Overzicht van alle kleurinstellingen	62
Het audioutvoertype instellen	63
De interne speaker in/uitschakelen	63
Automatische zoekfunctie	64
Digitaal beeldruisonderdrukkingssysteem (Ruisonderdr.)	65
Instellen van het in-beeld-display	65
Instellen van het videosignaal	66
Opslaan van geprojecteerde beelden	67
Vastleggen van het beeld	67
Verwijderen van het vastgelegde beeld	67

Instellen van een achtergrondbeeld	68
Kiezen van een startbeeld	68
De spaarmodus selecteren	69
Instellen van de spaarstand	69
Functie monitor Out/RS-232C Off	69
Automatische uitschakeling	70
De resterende levensduur van de lamp weergeven (percentage)	70
De geprojecteerde beelden omkeren/weergeven in spiegelbeeld	71
Vergrendelen van de bedieningstoetsen van de projector	71
Instellen van de toetsvergrendeling	71
Annuleren van het toetsvergrendelingsniveau	72
De transmissiesnelheid selecteren (RS-232C)	72
Instellen van een wachtwoord	73
Invoeren van het wachtwoord	73
Wijzigen van het wachtwoord	74
Als u uw wachtwoord vergeten bent	74
Instellen van de Anti-diefstal	75
Invoeren van een sleutelcode	75
Wijzigen van de sleutelcode	76
Initialiseren van de instellingen	77
Weergeven van alle instellingen	78

Aanhangsel

Onderhoud	80
De luchtfilter vervangen	81
Onderhoudsindicatoren	83
Over de lamp	85
Lamp	85
Waarschuwing in verband met de lamp	85
Vervangen van de lamp	85
Verwijderen en installeren van de lampeenheid	86
Terugstellen van de lamptimer	87
Toekenning van de aansluitpinnen	88
(RS-232C) Specificatie en opdrachtinstellingen	89
Specificatie afstandsbediening met kabel	92
Tabel met compatibele computers	93
Oplossen van problemen	94
Voor SHARP Assistance	96
Technische gegevens	97
Afmetingen	98
Verklarende woordenlijst	99
Index	100

BELANGRIJKE VEILIGHEIDSVOORSCHRIFTEN

LET OP: Lees al deze instructies door alvorens dit apparaat in gebruik te nemen en bewaar ze voor later gebruik.

Met elektrische energie kunt u heel wat nuttige functies uitvoeren. Dit apparaat is zodanig ontworpen en vervaardigd dat uw persoonlijke veiligheid wordt gevrijwaard. ONJUIST GEBRUIK KAN EVENWEL LEIDEN TOT EEN EVENTUELE ELEKTRISCHE SCHOK OF BRANDGEVAAR. Om de ingebouwde veiligheidsvoorzieningen van dit apparaat niet teniet te doen, dient u de volgende basisregels goed in acht te nemen bij de installatie, het gebruik en het onderhoud van de projector.

1. Lees de gebruiksaanwijzing

Lees alle veiligheids- en bedieningsinstructies in de gebruiksaanwijzing voordat u het apparaat gebruikt.

2. Bewaar de gebruiksaanwijzing

Bewaar de gebruiksaanwijzing voor het geval u deze in de toekomst nogmaals nodig heeft.

3. Neem alle waarschuwingen in acht

Neem alle waarschuwingen op het product en in de gebruiksaanwijzing in acht.

4. Volg alle instructies op

Alle bedieningsinstructies e.d. moeten nauwgezet worden opgevolgd.

5. Reinigen

Trek de stekker uit het stopcontact voordat u begint met schoonmaken. Gebruik geen vloeibare reinigingsmiddelen of sprays. Reinig het apparaat uitsluitend met een vochtige doek.

6. Hulpstukken

Voorkom problemen en gebruik geen hulpstukken die niet door de fabrikant van het apparaat worden aanbevolen.

7. Water en vocht

Gebruik het apparaat niet in de buurt van water; bijvoorbeeld in de buurt van een bad, wastafel, aanrecht, wasmachine, zwembad of in een vochtige kelder enz.

8. Accessoires

Plaats het apparaat niet op een wankel rek, karretje, statief, steunbeugel of tafel. Het apparaat zou kunnen vallen en een kind of volwassene ernstig kunnen verwonden, en tevens kan het apparaat zelf zwaar worden beschadigd. Gebruik uitsluitend een rek, karretje, statief, steunbeugel of tafel die door de fabrikant wordt aanbevolen of die bij het apparaat wordt verkocht. Volg voor eventuele montagewerkzaamheden altijd de instructies van de fabrikant op en gebruik ook uitsluitend montage-accessoires die door de fabrikant worden aanbevolen.

9. Transport

Als het apparaat op een verplaatsbaar rek is gezet, dient dit voorzichtig te worden verplaatst. Het rek kan namelijk omvallen bij plotseling stoppen, te hard duwen of rijden over een ongelijke ondergrond.



10. Ventilatie

In de behuizing van het apparaat zijn gleuven en openingen die dienen voor de ventilatie. Voor een veilige werking en bescherming tegen oververhitting mogen de ventilatie-openingen nooit worden geblokkeerd of afgedekt door het apparaat op een bed, divan, dik vloerkleed e.d. te zetten. Het apparaat mag ook niet in een afgesloten ruimte, zoals een boekenkast, worden geplaatst, tenzij voor een goede ventilatie wordt gezorgd of alle instructies van de fabrikant zijn opgevolgd.

11. Voeding

Het apparaat mag uitsluitend op de stroomvoorzieningsbron worden gebruikt die op het typelabel is vermeld. Raadpleeg uw dealer of het plaatselijke elektriciteitsbedrijf indien u niet zeker bent van het type stroomvoorziening in uw huis. Voor apparaten die gebruikt worden op batterijen of op andere stroombronnen wordt verwezen naar de gebruiksaanwijzing die bij het apparaat wordt geleverd.

12. Uitvoering van de netstekker

Dit apparaat is uitgerust met één van de volgende soorten stekkers. Als de stekker niet in het stopcontact past, neemt u contact op met uw elektricien.

Negeer de veiligheidsvoorziening van de stekker niet.

a. Tweedraads (net) stekker.

b. Driedraads geaarde (net) stekker met aardingspen.

Deze stekker past alleen in een geaard stopcontact.

13. Bescherming van het netsnoer

Leg het netsnoer zodanig dat er niet gemakkelijk iemand op gaat staan of dat het snoer door een voorwerp wordt platgedrukt. Let hier vooral goed op in de buurt van de stekkers, bij het stopcontact en op de plaats waar het snoer uit het apparaat komt.

14. Bliksem

Om veiligheidsredenen dient u bij bliksem of wanneer u het apparaat langere tijd niet denkt te gebruiken, de stekker van het netsnoer uit het stopcontact te trekken. Dit om beschadiging van het apparaat te voorkomen als gevolg van blikseminslag of plotselinge stroompieken in de stroomleiding.

15. Overbelasting

Zorg dat de stopcontacten, verlengsnoeren en stekkerdozen niet overbelast worden, want dit kan resulteren in brand of een elektrische schok.

16. Binnendringen van voorwerpen en vloeistoffen

Duw nooit voorwerpen via de openingen in de behuizing van het apparaat naar binnen, omdat deze dan onderdelen die onder hoogspanning staan kunnen raken of kortsluiting kunnen veroorzaken, met brand of een elektrische schok tot gevolg. Let tevens op dat er nooit vloeistof op het apparaat wordt gemorst.

17. Reparaties

Probeer het apparaat nooit zelf te repareren. Bij het openen of verwijderen van de afdekplaten stelt u zich bloot aan een ernstige elektrische schok en andere gevaren. Laat reparatie over aan erkend onderhoudspersoneel.

18. Beschadigingen die reparatie vereisen

Bij de volgende omstandigheden moet u de stekker uit het stopcontact trekken en het apparaat door erkend onderhoudspersoneel laten repareren:

- a. Als het netsnoer of de netstekker is beschadigd.
- b. Als er vloeistof of een voorwerp in het apparaat terecht is gekomen.
- c. Als het apparaat blootgesteld is geweest aan regen of water.
- d. Als de normale aanwijzingen worden opgevolgd, maar het apparaat niet juist functioneert. Gebruik alleen de bedieningsorganen die in de gebruiksaanwijzing worden aangegeven. Bij een onjuiste instelling van andere bedieningsorganen kan het apparaat mogelijk beschadigd worden, met tot gevolg dat reparatiewerkzaamheden voor een juiste werking van het apparaat door erkend onderhoudspersoneel moeilijker en duurder kunnen worden.
- e. Als het apparaat is gevallen of de behuizing is beschadigd.
- f. Als het apparaat duidelijk minder goed functioneert. Dit duidt erop dat het tijd is voor onderhoud.

19. Vervangingsonderdelen

Wanneer onderdelen vervangen moeten worden, zorg er dan voor dat het onderhoudspersoneel uitsluitend onderdelen gebruikt die door de fabrikant worden aanbevolen of die dezelfde eigenschappen hebben als de originele onderdelen. Het gebruik van andere onderdelen kan brand, een elektrische schok of andere problemen veroorzaken.

20. Veiligheidscontrole

Vraag het onderhoudspersoneel om na de onderhouds- of reparatiewerkzaamheden een veiligheidscontrole uit te voeren, zodat u zeker weet dat het apparaat juist en veilig functioneert.

21. Wand- of plafondmontage

Dit apparaat mag uitsluitend volgens de aanbevelingen van de fabrikant aan een wand of het plafond worden bevestigd.

22. Hitte

Houd het apparaat uit de buurt van warmtebronnen zoals verwarmingsradiators, haarden, kachels en andere voorwerpen (inclusief versterkers) die warmte afgeven.

INTELLECTUELE EIGENDOMSRECHTEN BELANGRIJK

LEES HET VOLGENDE ALVORENS HET APPARAAT TE GEBRUIKEN

- U bent in het bezit van een apparaat dat software gebruikt dat in licentie is gegeven aan SHARP Corporation door Lineo, Inc. ("Lineo").

De software is beschermd door wetten op het auteursrecht, internationale auteursrechtverdragen en andere wetten en verdragen betreffende intellectuele eigendom. Lineo en haar leveranciers behouden het volledige eigendomsrecht en de intellectuele eigendomsrechten (met inbegrip van het auteursrecht) op de softwarecomponenten en alle kopieën ervan, voor zover het evenwel gaat om bepaalde softwarecomponenten die vallen onder de GNU General Public License (versie 2), die Lineo onderschrijft. U kunt een kopie verkrijgen van de GNU General Public License op <http://www.fsf.org/copyleft/gpl.html>. Lineo zal de broncode verschaffen voor alle softwarecomponenten die vallen onder de GNU General Public License. Om een dergelijke broncode te verkrijgen, stuurt u een e-mail naar embedix-support@lineo.com.

- OS: Embedix (Embedded Linux) Embedix (TM) is een geregistreerd handelsmerk van U.S.A. LINEO, Inc.
- Microsoft en Windows zijn gedeponeerde handelsmerken van Microsoft Corporation in de Verenigde Staten en/of andere landen.
- PC/AT is een gedeponeerde handelsmerk van International Business Machines Corporation in de Verenigde Staten.
- Adobe Acrobat is een handelsmerk van Adobe Systems Incorporated.
- Macintosh is een gedeponeerde handelsmerk van Apple Computer, Inc. in de Verenigde Staten en/of andere landen.
- Deze software is deels gebaseerd op het werk van de onafhankelijke JPEG Group.
- Alle andere bedrijfs- of productnamen zijn handelsmerken of gedeponeerde handelsmerken van hun respectieve eigenaars.

Lees de volgende veiligheidsvoorschriften voordat u uw projector opstelt.

Voorzichtig met de lampeenheid

- Als de lamp gesprongen is, kunnen glassplinters gevaar veroorzaken. Indien de lamp gesprongen is, neemt u contact op met de dichtstbijzijnde erkende Sharp projector dealer of servicecentrum om de lamp te laten vervangen. Zie "Vervangen van de lamp" op bladzijde 85.

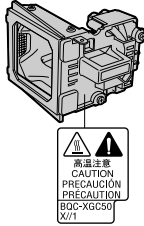

Voorzichtig bij het opstellen van de projector

- Met het oog op een minimaal onderhoud en het behoud van een hoge beeldkwaliteit beveelt SHARP aan deze projector te installeren in een ruimte die vrij is van vocht, stof en sigarettenrook. Wanneer de projector aan vocht, stof of rook wordt blootgesteld, moet de lens vaker dan normaal worden gereinigd. Gebruik van de projector in dit soort ruimten zal de levensduur van de projector niet verkorten mits u de projector regelmatig laat reinigen. Het reinigen van het inwendige gedeelte van de projector mag uitsluitend door een erkende Sharp projector dealer of servicecentrum worden uitgevoerd.

Stel de projector niet op in ruimten die blootstaan aan direct zonlicht of fel licht.

- Plaats het scherm zo dat het zich niet in direct zonlicht of kamerverlichting bevindt. Licht dat direct op het scherm valt, zal de kleuren doen verbleken en het kijken bemoeilijken. Doe de gordijnen dicht en dim de verlichting wanneer u het scherm opstelt in een zonnige of fel verlichte ruimte.

De projector kan veilig worden gekanteld tot een hoek van maximaal 12 graden.

- U dient de projector onder een hoek van maximaal 12 graden te installeren.



Stel de projector niet bloot aan sterke schokken en/of trillingen.

- Wees voorzichtig met de lens en vermijd dat het oppervlak ervan wordt geraakt of beschadigd.

Gun uw ogen af en toe wat rust.

- Het ononderbroken kijken naar het scherm gedurende uren zal uw ogen vermoeien. Geef uw ogen af en toe wat rust.

Vermijd plaatsen met hoge of lage temperaturen.

- De bedrijfstemperatuur voor de projector ligt tussen 41°F en 104°F (+5°C en +40°C)
- De opslagtemperatuur voor de projector ligt tussen -4°F en 140°F (-20°C en +60°C)

Blokkeer de uitlaat- en inlaatopeningen niet.

- Laat tenminste 7,9" (20 cm) ruimte tussen de uitlaatopening en de dichtstbijzijnde wand of ander obstakel.

- Controleer of de inlaatopening en de ventilatiegaten niet geblokkeerd zijn.
- Als de koelventilator geblokkeerd wordt, zal een veiligheidsvoorziening automatisch de projector uitschakelen. Dit duidt niet op een defect. Dit duidt niet op een defect. Haal de stekker van het netsnoer van de projector uit het stopcontact en wacht minstens 10 minuten. Plaats de projector zodanig dat de inlaat- en uitlaatopeningen niet zijn geblokkeerd, steek dan de stekker weer in en zet de projector aan. De projector zal vervolgens weer normaal functioneren.

Voorzichtig bij het vervoeren van de projector

- Tijdens het vervoer moet u ervoor zorgen dat de projector niet onderhevig is aan sterke schokken en/of trillingen, aangezien dit beschadiging kan veroorzaken. Wees bijzonder voorzichtig met de lens. Alvorens de projector te verplaatsen, trekt u het netsnoer uit het stopcontact en maakt u alle andere kabels die erop aangesloten zijn los.

Andere aangesloten apparatuur

- Bij het aansluiten van een computer of andere audiovisuele apparatuur op de projector brengt u de aansluitingen tot stand NADAT u de projector en de aan te sluiten apparatuur hebt uitgeschakeld.
- Lees de gebruiksaanwijzingen van de projector en de aan te sluiten apparatuur door en volg de instructies betreffende de aansluitingen.

Gebruik van de projector in andere landen

- De voedingsspanning en de vorm van de stekker kunnen verschillen afhankelijk van de streek of het land waar u de projector gebruikt. Wanneer u de projector in het buitenland gebruikt, dient u het juiste netsnoer te gebruiken voor het land waar u zich bevindt.

Temperatuur-verklikkerfunctie

- Wanneer de projector oververhit raakt vanwege een verkeerde instelling of geblokkeerde ventilatiegaten, gaan "TEMPERATUUR" en "TEMPERATUUR" links onder in het beeld knipperen. Als de temperatuur nog verder oploopt, zal de lamp automatisch uitgaan en zal de Temperatuur indicator (TEMP.) op de projector gaan knipperen. Vervolgens zal de projector na een afkoelperiode van 90 seconden zichzelf automatisch uitschakelen. Zie "Onderhoudsindicatoren" op bladzijde 83 voor meer informatie.



Info

- De koelventilator regelt de binnentemperatuur automatisch. Daarom kan het geluid van de ventilator veranderen tijdens het gebruik van het apparaat. Dit duidt niet op een defect.
- Trek de stekker van het netsnoer niet uit het stopcontact tijdens de projectie of de werking van de koelventilator. Dit kan beschadiging veroorzaken door het stijgen van de binnentemperatuur, aangezien de koelventilator eveneens uitgeschakeld wordt.

Toegang krijgen tot de PDF-gebruiksaanwijzingen (Windows, Macintosh)

De cd-rom bevat handleidingen in PDF-formaat in verscheidene talen zodat u de projector kunt bedienen, zelfs als u deze handleiding niet tot uw beschikking heeft. Om deze handleiding te kunnen gebruiken, moet eerst Adobe Acrobat Reader op uw PC (Windows of Macintosh) geïnstalleerd zijn. Als u Acrobat Reader nog niet heeft, kunt u dit programma installeren vanaf de cd-rom.

Installeren van Acrobat Reader vanaf de CD-ROM

Voor Windows:

- ① Plaats de CD-ROM in het CD-ROM-station.
- ② Dubbelklik op het pictogram "Deze Computer".
- ③ Dubbelklik op het "CD-ROM"-station.
- ④ Dubbelklik op de map "ACROBAT".
- ⑤ Dubbelklik op de taal (naam van de map) die u wilt bekijken.
- ⑥ Dubbelklik op het installatieprogramma en volg de instructies op het scherm.

Voor Macintosh:

- ① Plaats de CD-ROM in het CD-ROM-station.
- ② Dubbelklik op het "CD-ROM"-pictogram.
- ③ Dubbelklik op de map "ACROBAT".
- ④ Dubbelklik op de taal (naam van de map) die u wilt bekijken.
- ⑤ Dubbelklik op het installatieprogramma en volg de instructies op het scherm.

Voor andere besturingssystemen:

Download de juiste versie van Acrobat Reader van het internet (<http://www.adobe.com>).

Voor andere talen:

Als u liever Acrobat Reader wilt hebben in een versie of in een taal die niet op de CD-ROM staat, dan kunt u deze van het internet halen.

Openen van de PDF-gebruiksaanwijzingen

Voor Windows:

- ① Plaats de CD-ROM in het CD-ROM-station.
- ② Dubbelklik op het pictogram "Deze Computer".
- ③ Dubbelklik op het "CD-ROM"-station.
- ④ Dubbelklik op de map "MANUALS".
- ⑤ Dubbelklik op de taal (naam van de map) die u wilt openen.
- ⑥ Dubbelklik op het PDF-bestand "C45S" om de handleidingen van de projector te openen.

Voor Macintosh:

- ① Plaats de CD-ROM in het CD-ROM-station.
- ② Dubbelklik op het "CD-ROM"-pictogram.
- ③ Dubbelklik op de map "MANUALS".
- ④ Dubbelklik op de taal (naam van de map) die u wilt openen.
- ⑤ Dubbelklik op het PDF-bestand "C45S" om de handleidingen van de projector te openen.

Opmerking

- Als u het gewenste PDF-bestand niet kunt openen door te dubbelklikken met de muis, dient u eerst Acrobat Reader op te starten en daarna het gewenste bestand op te geven via het menu "File", "Open".
- Lees het bestand "readme.txt" op de cd-rom voor belangrijke informatie die niet is opgenomen in deze handleiding.

Benaming van de onderdelen

Nummers in **■** verwijzen naar de hoofdpagina's in deze gebruiksaanwijzing waar het onderwerp wordt uitgelegd.

Projector (voor- en bovenaanzicht)

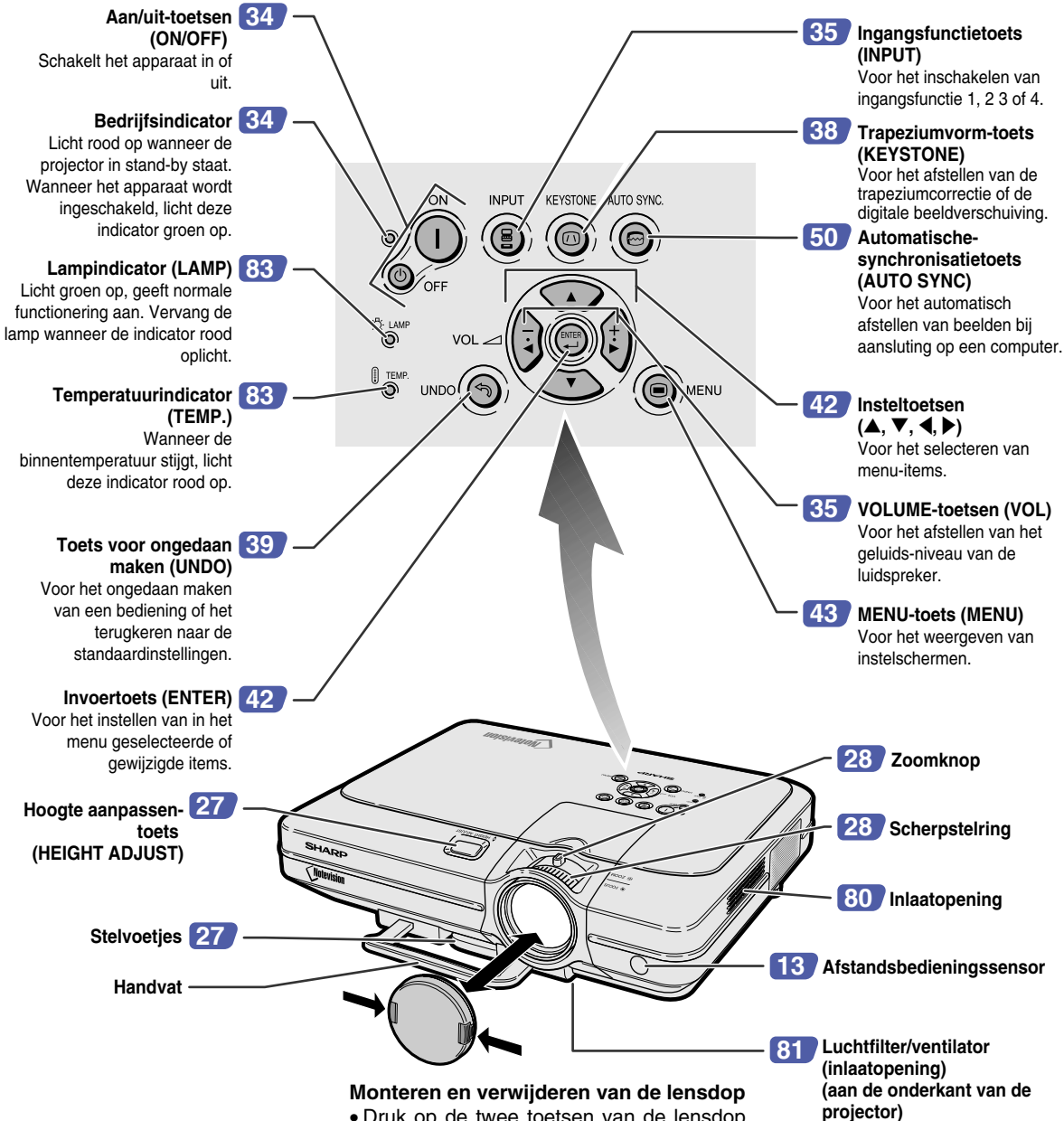

Monteren en verwijderen van de lensdop

- Druk op de twee toetsen van de lensdop en monteer hem op de lens. Laat de toetsen dan los om de dop op zijn plaats te vergrendelen.
- Druk op de twee toetsen van de lensdop en verwijder hem van de lens.

Projector (achteraanzicht)

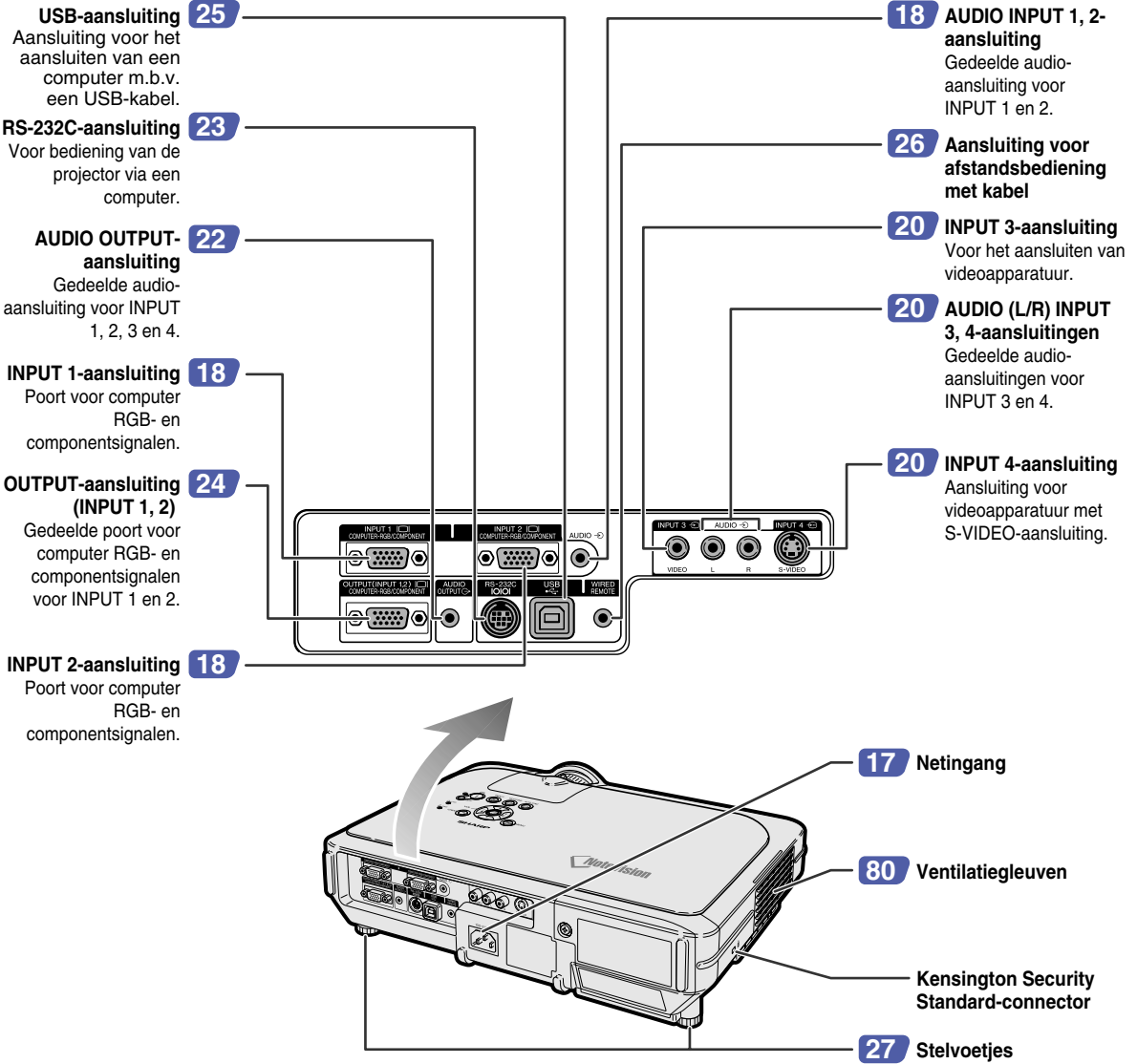

Gebruik van het Kensington-slot

- Deze projector heeft een Kensington Security Standard-connector voor het gebruik van een Kensington MicroSaver veiligheidssysteem. Zie de bij het systeem geleverde informatie voor instructies betreffende het gebruik ter beveiliging van de projector.

De projector dragen

Schuif het handvat helemaal uit voordat u de projector verplaatst.

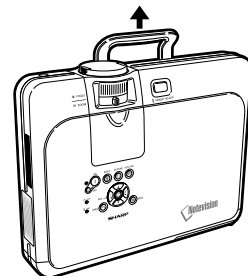

Afstandsbediening (vooraanzicht)

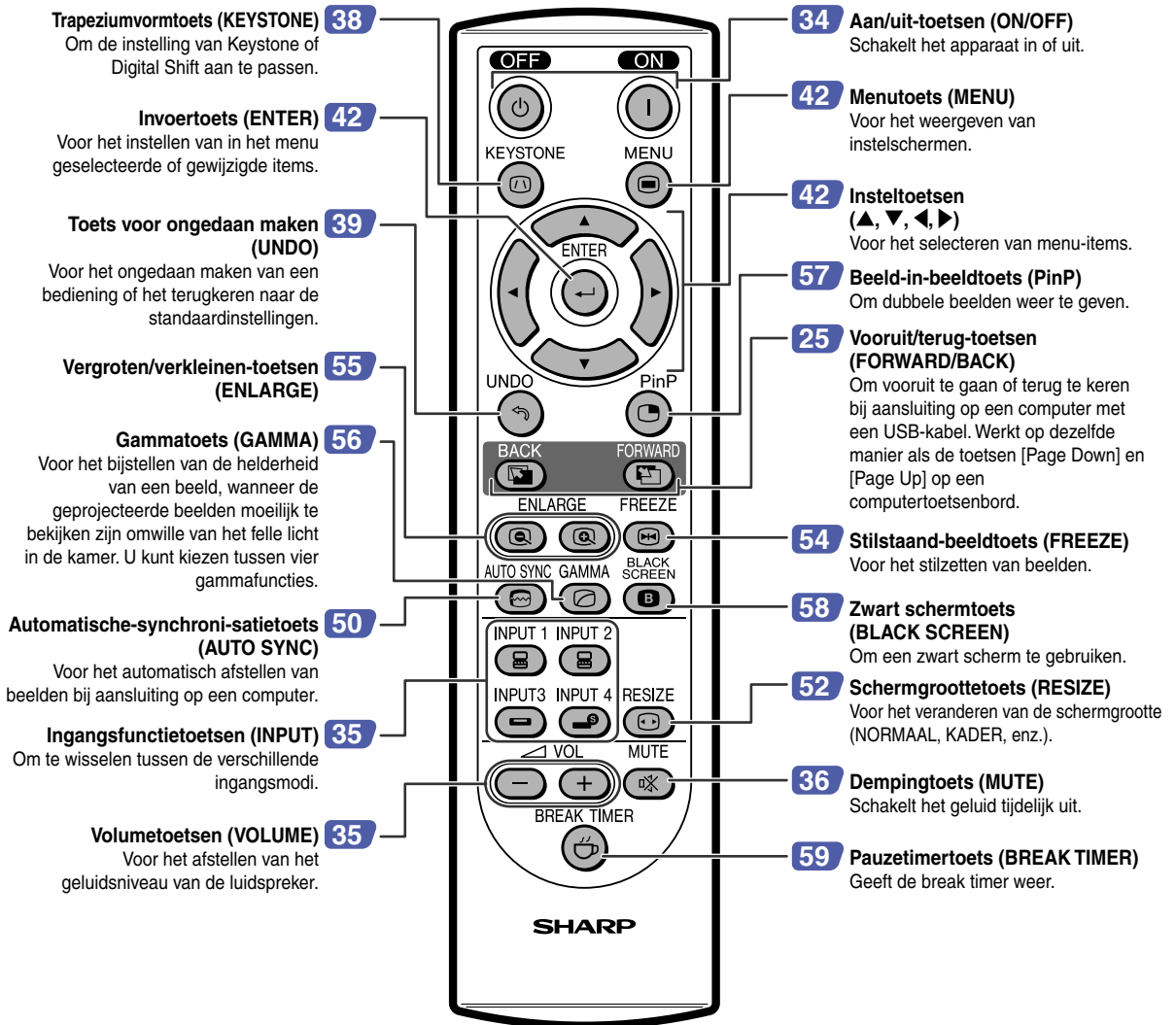

Afstandsbediening (bovenaanzicht)

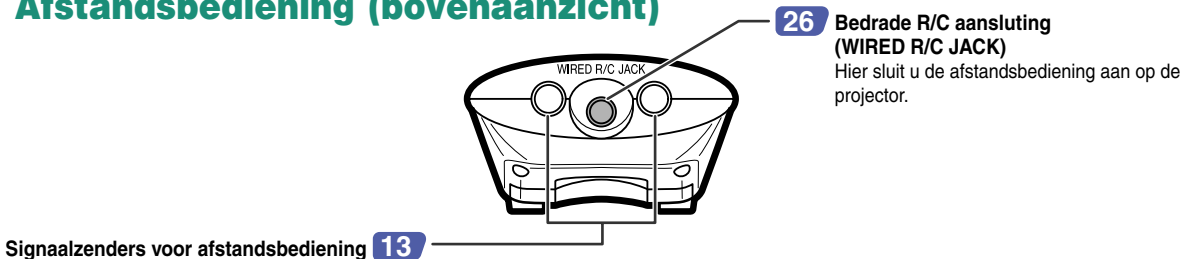

Gebruik van de afstandsbediening

Bereik van de afstandsbediening

- De afstandsbediening kan worden gebruikt om de projector te bedienen binnen het op de afbeelding aangegeven bereik.

Opmerking

- Het signaal van de afstandsbediening kan voor het gemak via een scherm weerkaatst worden. De afstand die door het signaal overbrugd kan worden, kan echter verschillen afhankelijk van het materiaal van het scherm.

Bij gebruik van de afstandsbediening:

- Let erop dat u de afstandsbediening niet laat vallen of blootstelt aan vocht of hoge temperaturen.
- De afstandsbediening zal mogelijk niet goed werken onder een fluorescentielamp. In dat geval plaatst u de projector op een grotere afstand van de fluorescentielamp.

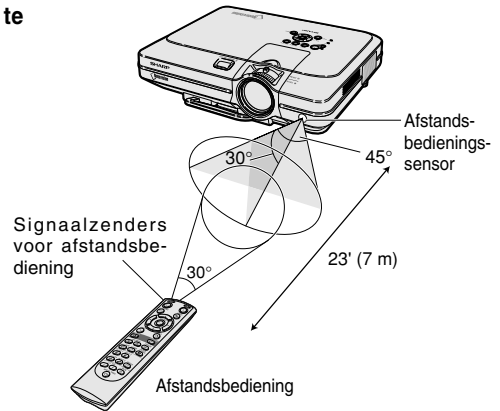

Plaatsen van de batterijen

De batterijen (twee R-6 batterijen ("AA"-formaat, UM/SUM-3, HP-7 of gelijkwaardig)) zitten in de verpakking.

- 1 Trek het lipje op het deksel naar beneden en verwijder het deksel in de richting van de pijl.

- 2 Plaats de meegeleverde batterijen.
 - Zorg er bij het plaatsen van de batterijen voor dat de poolaanduidingen overeenkomen met de tekens \oplus en \ominus in het batterijvak.

- 3 Steek de onderste lip op het deksel in de opening en duw het deksel naar beneden totdat het op zijn plaats klikt.

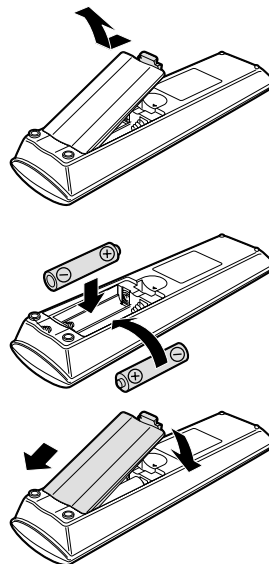

Bij dit product zijn batterijen geleverd. Wanneer deze leeg zijn, moet u ze niet weggooien maar inleveren als KCA.

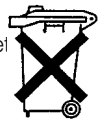

Onjuist gebruik van de batterijen kan lekkage of ontploffing veroorzaken. Neem de onderstaande voorzorgsmaatregelen in acht.

⚠ Voorzichtig

- Zorg er bij het plaatsen van de batterijen voor dat de poolaanduidingen overeenkomen met de tekens \oplus en \ominus in het batterijvak.
 - Verschillende types van batterijen hebben verschillende eigenschappen. Gebruik daarom geen verschillende types van batterijen tegelijk.
 - Gebruik geen nieuwe en oude batterijen tegelijk.
Dit kan de levensduur van nieuwe batterijen verkorten of lekkage van oude batterijen veroorzaken.
 - Verwijder de batterijen uit de afstandsbediening wanneer ze leeg zijn, zo niet kunnen ze gaan lekken.
Vloeistof die uit batterijen is gelekt is schadelijk voor uw huid. Veeg daarom de batterijen eerst schoon alvorens ze met een doek te verwijderen.
-
- De bij de projector geleverde batterijen zullen mogelijk vlug opgebruikt zijn afhankelijk van de manier waarop ze bewaard worden. Vervang ze zo vlug mogelijk door nieuwe batterijen.
 - Verwijder de batterijen uit de afstandsbediening als u de afstandsbediening voor een lange periode niet gaat gebruiken.

Accessoires

Meegeleverde accessoires



Afstandsbediening
RRMCGA029WJSA



Twee R-6 batterijen
("AA"-formaat, UM/SUM-3, HP-7 of gelijkwaardig)

Netsnoer

(1)

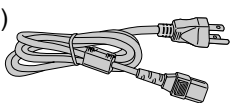

Voor de V.S., Canada, enz.
(11'10" (3,6m))
QACCCA010WJPZ

(2)

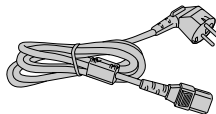

Voor Europa, uitgezonderd
het Verenigd Koninkrijk.
(6' (1,8m))
QACCV4002CEZZ

(3)

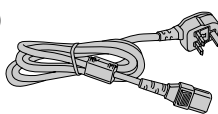

Voor het Verenigd Koninkrijk,
Hong Kong en Singapore
(6' (1,8m))
QACCCA012WJPZ

(4)

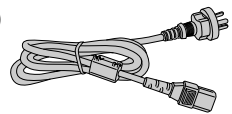

Voor Australië, Nieuw-
Zeeland en Oceanië
(6' (1,8m))
QACCL3022CEZZ

Opmerking

- Afhankelijk van de bestemming zullen de projectors verscheept worden met slechts één netsnoer (zie hierboven). Gebruik het netsnoer dat geschikt is voor het stopcontact in uw land.

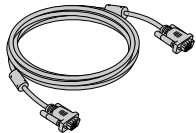

RGB-kabel
(9'10" (3m))
QCNWGA012WJPZ

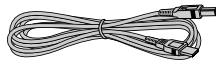

USB-kabel
(9'10" (3 m))
QCNWGA014WJPZ

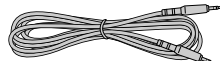

Audiokabel voor computer
(ø3.5 mm stereokabel met minijack)
(9'10" (3 m))
QCNWGA013WJPZ



DIN-D-sub RS-232C-
adapter (6 45/64" (15 cm))
QCNWGA015WJPZ

cd-rom met handleidingen en
technische gegevens
UDSKAA012WJZZ
cd-rom met Sharp Advanced Pre-
sentation Software
UDSKAA014WJZZ
Gebruiksaanwijzing
(deze handleiding)
Quick reference-etiket

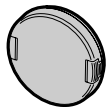

Lensdop (bevestigd)
PCAPHA003WJSA

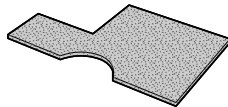

Extra luchtfilter
PFILDA005WJZZ

Optionele kabels

3 RCA- naar 15-pins D-sub-kabel (9' 10" (3,0 m))
Computer RGB-kabel (32' 10" (10,0 m))

AN-C3CP
AN-C10BM
(voor de IBM-PC, NEC PC-9821 en PC-98NX serie)
AN-C10MC (voor de Macintosh serie)
AN-C10PC
(voor de NEC PC-98 serie (behalve voor de NEC PC-9821
en PC98NX serie))

5 BNC- naar 15-pins D-sub-kabel (9' 10" (3,0 m))
RS-232C seriële kabel (32' 10" (10,0m))

AN-C3BN
AN-C10RS

Opmerking

- Afhankelijk van de regio zijn bepaalde kabels zijn mogelijk niet beschikbaar. Neem contact op met uw dichtstbijzijnde Sharp projector dealer of servicecentrum.

Aansluiten en opstellen

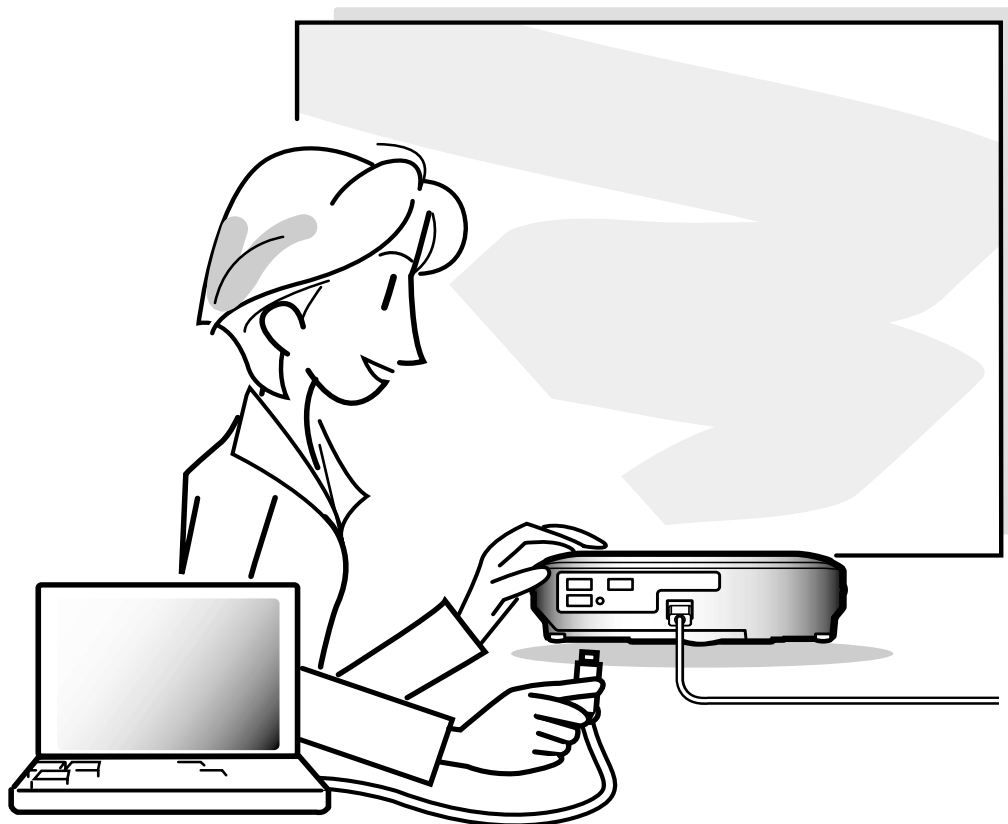

Aansluiten van de projector op andere apparaten

Alvorens aan te sluiten

Opmerking

- Alvorens aan te sluiten, moet u ervoor zorgen dat zowel de projector als de aan te sluiten apparaten uitgeschakeld zijn. Wanneer u alle aansluitingen heeft gemaakt, schakelt u eerst de projector en vervolgens de andere apparaten in. Bij aansluiting op een computer moet u de computer als laatste inschakelen nadat u alle aansluitingen heeft gemaakt.
- Lees de gebruiksaanwijzing van de aan te sluiten apparaten door alvorens ze aan te sluiten.

Deze projector kan worden aangesloten op:

Een computer met behulp van:

- RGB-kabel en computeraudiokabel (Zie bladzijde 18).
- DIN-D-sub RS-232C-adapter en RS-232C seriële kabel (AN-C10RS) (worden afzonderlijk verkocht) (Zie bladzijde 23).

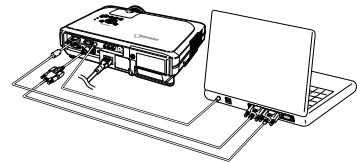

Component-video- of audiovisuele apparatuur:

- Een videorecorder, of laserdiscspeler of ander audiovisueel toestel (Zie bladzijde 20).
- Een DVD-speler of DTV*-decoder (Zie bladzijde 21).

* DTV is de algemene term die wordt gebruikt voor het nieuwe digitale televisiesysteem in de Verenigde Staten.

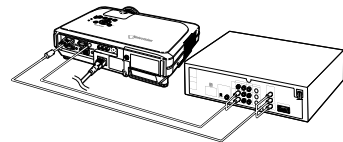
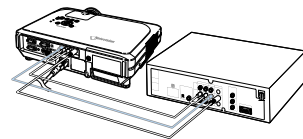

Versterker of audiocomponenten met gebruik van:

- Een audiokabel (los verkrijgbaar) (zie pagina 22).

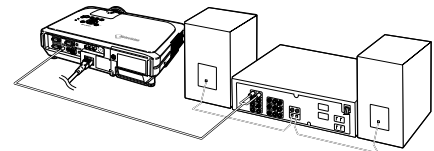

Een beeldscherm met:

- RGB-kabel (zie pagina 24).
- Computer RGB-kabel (AN-C10BM, AN-C10MC of AN-C10PC) (los verkrijgbaar) (zie pagina 24).

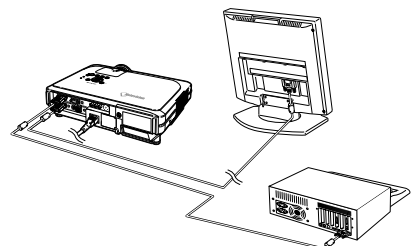

Aansluiten van het netsnoer

- 1 Steek het meegeleverde netsnoer in de netingang op de achterkant van de projector.

Meegeleverd
accessoire

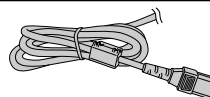

Netsnoer

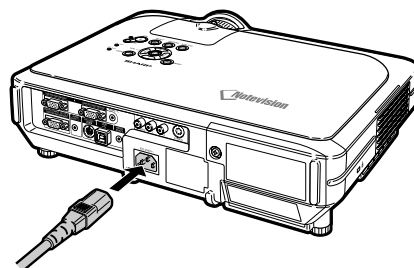

Aansluiten van de projector op een computer

Aansluiting op een computer met de RGB-kabel

1 Sluit de projector aan op de computer met behulp van de meegeleverde RGB-kabel.

- Zet de stekkers goed vast door de schroeven aan te halen.

2 Om audiosignalen in te voeren, sluit u de projector aan op de computer met de meegeleverde computeraudiokabel.

Opmerking

- Zie bladzijde 93 "Tabel met compatibele computers" voor een lijst met computersignalen die compatibel zijn met de projector. Gebruik van andere dan de vermelde computersignalen kan ertoe leiden dat sommige functies niet werken.
- Bij aansluiting van de projector op een computer op deze manier kiest u "RGB" als "Signaaltype" in het menu "Beeld". Zie bladzijde 46.
- Voor het gebruik van de projector met sommige Macintosh-computers kan een Macintosh-adaptor nodig zijn. Neem contact op met uw dichtstbijzijnde erkende Sharp projector dealer of servicecentrum.
- Het kan voorkomen dat om beelden te kunnen projecteren de signaaluitvoer van de computer naar de externe uitgang moet omschakelen, maar dit hangt af van uw computer.
- Raadpleeg de gebruiksaanwijzing van uw computer voor informatie over het omschakelen van de signaaluitgang.

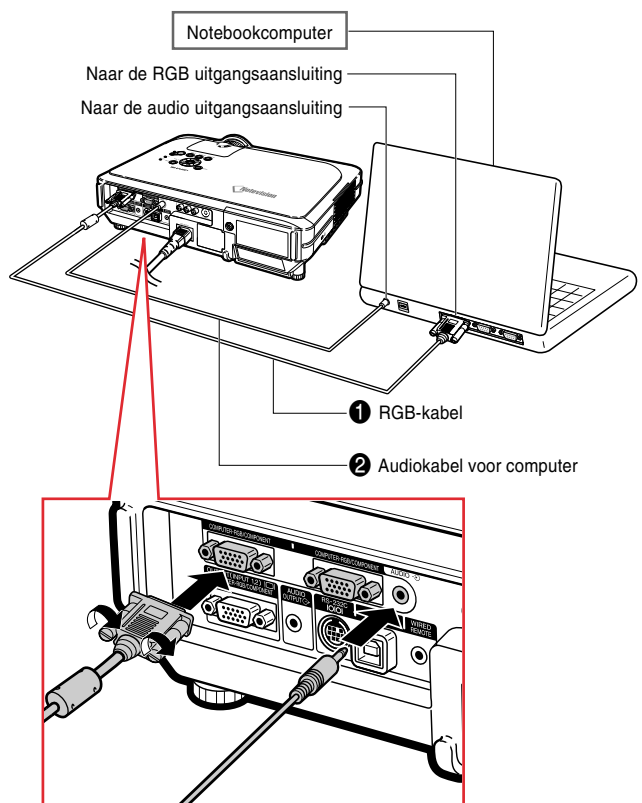
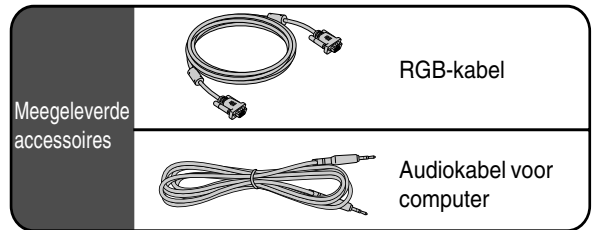

Aansluiten van de schroefkabels

- Sluit de duimschroefkabel aan en let daarbij op dat deze goed in de aansluiting past. Zet vervolgens de connectors goed vast door de schroeven aan beide zijden van de stekker aan te halen.
- Verwijder de ferrietring op de RGB-kabel niet.

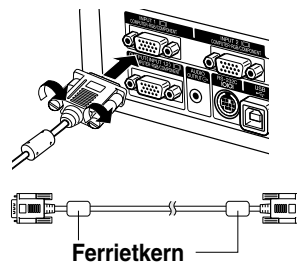

“Plug and Play”-functie (bij aansluiting op een 15-pins aansluiting)

- Deze projector is compatibel met de VESA-standaard DDC 1/DDC 2B. De projector en een VESA DDC-compatibele computer zullen hun vereiste instellingen aan elkaar doorgeven, wat de installatie versnelt en vergemakkelijkt.
- Alvorens de “Plug and Play”-functie te gebruiken, moet u de projector als eerste en de computer als laatste aanzetten.

Opmerking

- De DDC “Plug and Play”-functie van deze projector werkt uitsluitend bij gebruik met een VESA DDC-compatibele computer.

Aansluiten op videoapparatuur

Aansluiten op videoapparatuur met een S-VIDEO-, composite video- of audiokabel

Met een S-VIDEO-, video- of audiokabel kunt u een videorecorder, laserdiscspeler of andere audiovisuele apparatuur aansluiten op de INPUT 3-, INPUT 4- en AUDIO (L/R)-aansluitingen.

1 Sluit de projector aan op de videoapparatuur met een S-VIDEO-kabel of een composite videokabel (beide in de handel verkrijgbaar).

2 Sluit de projector aan op de videoapparatuur met een ø3.5 mm stereo minijack naar RCA audiokabel (los verkrijgbaar).

Opmerking

- De INPUT 4-aansluiting (S-VIDEO) gebruikt een videosignaalstelsel waarbij het beeld in kleuren en helderheidssignalen wordt opgesplitst om een beeld van hogere kwaliteit te realiseren. Om een beeld van hogere kwaliteit te bekijken, sluit u de INPUT 4-aansluiting op de projector en de S-video-uitgang op de videoapparatuur aan met een S-video-kabel (los verkrijgbaar).
- Een ø 3,5mm stereo minstekker naar RCA audiokabel (in de handel verkrijgbaar) is nodig voor de audio ingang.

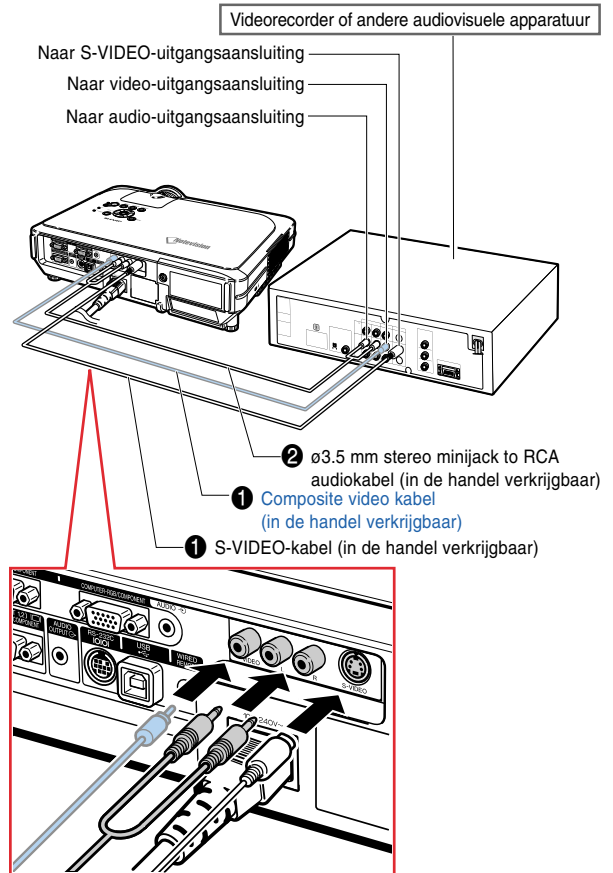

Aansluiten op component-videoapparatuur

Gebruik een 3 RCA naar 15-pins D-sub-kabel wanneer u videoapparatuur zoals DVD-players en DTV*-decoders aansluit op de INPUT1- of 2-aansluiting.

* DTV is de algemene term die wordt gebruikt voor het nieuwe digitale televisiesysteem in de Verenigde Staten.

1 Sluit de projector aan op de videoapparatuur met de 3 RCA naar 15-pins D-sub-kabel.

2 Sluit de projector aan op de videoapparatuur met behulp van een ø3,5 mm stereo minijack naar RCA audiokabel (los verkrijgbaar).

Opmerking

- Wanneer u de projector op deze manier aansluit op de videoapparatuur, kiest u "Component" als "Signaaltype" in het menu "Beeld". Zie bladzijde 46.
- Een ø3,5 mm stereo-mini-aansluiting naar RCA-audiokabel (in de handel verkrijgbaar) wordt aanbevolen voor audio-ingang.

Optionele kabel

3RCA- naar 15-pins D-sub-kabel
Type: AN-C3CP
(9' 10" (3,0 m))

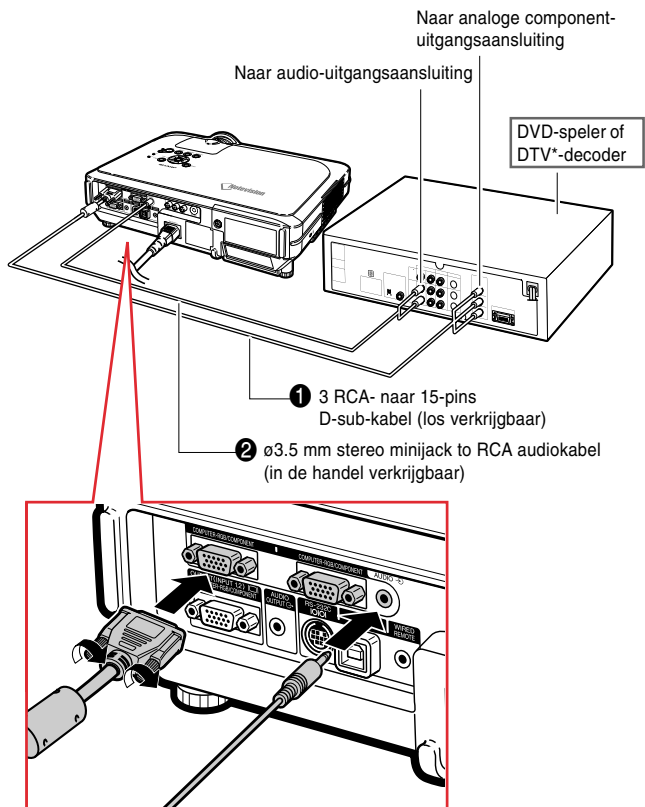

Aansluiting op een versterker

Aansluiten op een versterker of andere audioapparatuur

U kunt met een $\varnothing 3,5$ mm stereo minijack naar RCA audiokabel een versterker of andere audioapparatuur aansluiten op de AUDIO OUTPUT-aansluiting.

Sluit de projector aan op de versterker met een $\varnothing 3.5$ mm stereo minijack naar RCA audiokabel (los verkrijgbaar).

Info

- Zet de projector altijd uit voordat u audioapparatuur aansluit om zowel de projector en de aan te sluiten apparatuur te beschermen.
- Door externe audiocomponenten te gebruiken, kan het volume worden versterkt om betere geluidseffecten te realiseren.
- Met de AUDIO OUTPUT-aansluitingen kunt u audiosignalen uitvoeren naar audiocomponenten vanaf de geselecteerde AUDIO-ingang (voor INPUT 1 en 2) of AUDIO (L/R)-ingangen (voor INPUT 3 en 4) die zijn aangesloten op audiovisuele apparatuur.
- Zie pagina 63 voor meer informatie over Variable Audio Output (VAO) en Fixed Audio Output (FAO).
- U heeft een $\varnothing 3.5$ mm stereo minijack naar RCA audiokabel nodig voor audio-invoer (los verkrijgbaar).

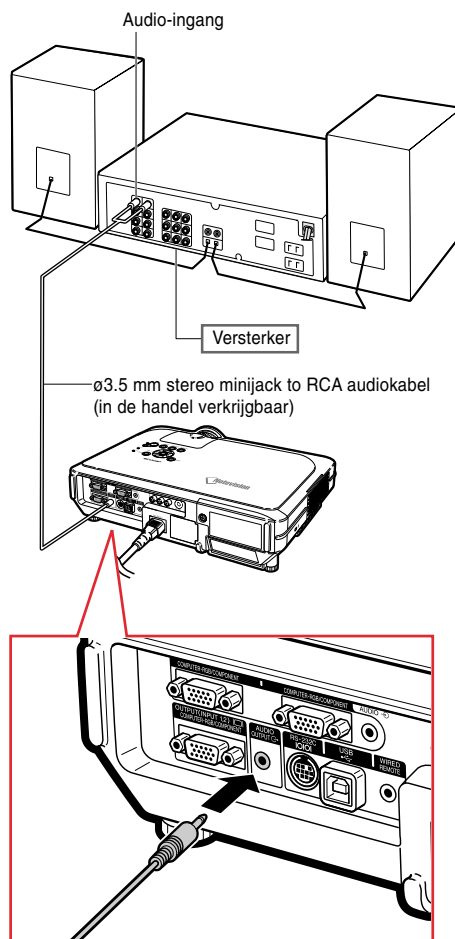

Bediening via een computer

Aansluiting op een computer met een DIN-D-sub RS-232C-adapter en een RS-232C seriële kabel

Wanneer de RS-232C-aansluiting op de projector wordt aangesloten op een computer met een DIN-D-sub RS-232C-adapter en een RS-232C seriële kabel (kruistype, los verkrijgbaar), kunt u de projector bedienen en controleren via de computer. Raadpleeg pagina 89 voor meer informatie.

1 Sluit de meegeleverde DIN-D-sub RS-232C-adapter aan op een RS-232C seriële kabel (los verkrijgbaar).

2 Gebruik bovengenoemde kabels om de projector aan te sluiten op de computer.

Opmerking

- Sluit nooit een RS-232C seriële kabel aan op de computer en verwijder deze niet als de computer aanstaat. Dit kan uw computer beschadigen.
- Het is mogelijk dat de RS-232C-functie niet werkt als uw computer niet op de juiste wijze is geïnstalleerd. Raadpleeg de handleiding van de computer voor meer informatie.
- Zie pagina 88 voor informatie over de aansluiting van een RS-232C seriële kabel.

Meegeleverd
accessoire

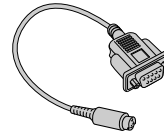

DIN-D-sub
RS-232C-adapter

Optionele
kabel

RS-232C seriële kabel
Type: AN-C10RS (32'10" (10,0 m))

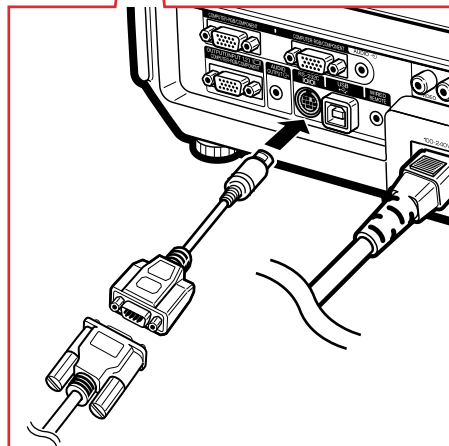
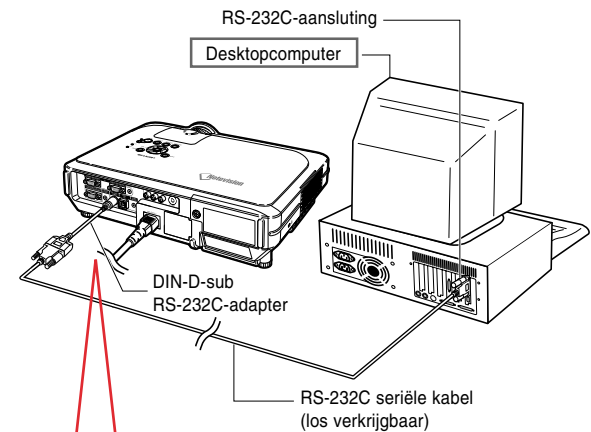

Aansluiten op een beeldscherm

Beelden tegelijk bekijken op de projector en een beeldscherm

U kunt computerbeelden zowel op de projector als op een gescheiden monitor tonen m.b.v. twee paar RGB-kabels. Er wordt een RGB-kabel meegeleverd met deze projector. U dient een andere RGB-kabel aan te schaffen om de projector aan te sluiten op een monitor.

1 Sluit de projector aan op de computer en de monitor m.b.v. RGB-kabels (waarvan er één is meegeleverd en de andere is los verkrijgbaar).

2 Selecteer in de “Options(1)” (opties 1) menu “economy mode” (spaarfunctie), “Mntr.out/RS232” (Mon uit/RS232) en vervolgens “ON” (aan). (zie pagina 69.)

Opmerking

- Analoge RGB-signalen, evenals Component-signalen, kunnen worden uitgevoerd naar het beeldscherm.

Meegeleverd
accessoire



RGB cable

Optionele
kabel

Computer RGB-kabel (32' 10" (10,0 m))
Type: AN-C10BM
AN-C10MC
AN-C10PC

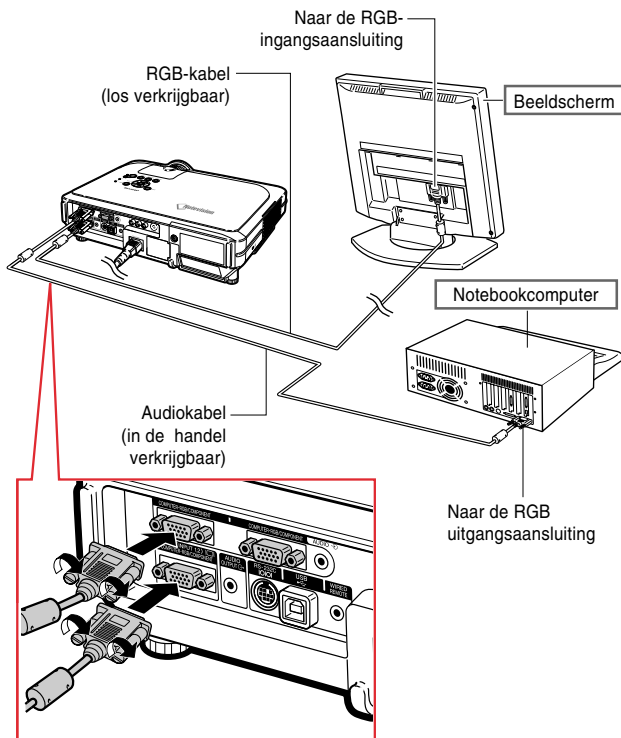

Gebruik van de draadloze-presentatiefunctie van de afstandsbediening

De draadloze-presentatiefunctie op de projector werkt op dezelfde manier als de toetsen [Page Up] en [Page Down] op een computertoetsenbord. U kunt deze functie eveneens gebruiken om vooruit te gaan of terug te keren bij het bekijken van beelden van presentatiesoftware, bijvoorbeeld Power Point™.



Gebruik van de draadloze-presentatiefunctie

- 1 Sluit de projector aan op de computer met de meegeleverde USB-kabel.

Opmerking

- Deze functie werkt alleen met de besturingssystemen Microsoft Windows en Macintosh. Deze functie werkt echter niet met de volgende besturingssystemen, die USB niet ondersteunen.
 - Vroegere versies dan Windows 95.
 - Vroegere versies dan Windows NT 4.0.
 - Vroegere versies dan Mac OS 8.5.

- 2 Druk op  of  als u presentatiesoftware op uw computer gebruikt.

- Druk op  om naar de vorige bladzijde terug te gaan.
- Druk op  om naar de volgende bladzijde te gaan.

Meegeleverd
accessoire



USB-kabel

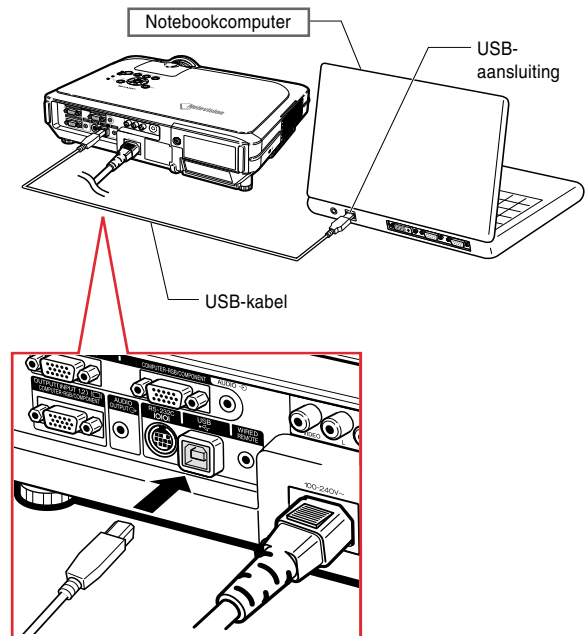

Achterwaartstoets
(BACK)

Voorwaartstoets
(FORWARD)

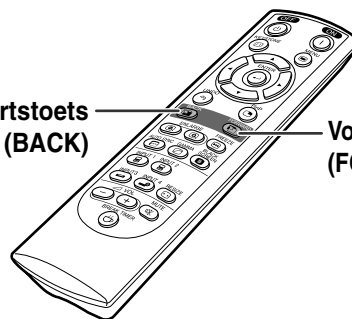

Gebruik van afstandsbediening met kabel

De afstandsbediening aansluiten op de projector

Als u de afstandsbediening niet draadloos kunt gebruiken vanwege de afstand of positie van de projector (achterprojectie, etc.) sluit u een $\varnothing 3,5$ mm minijack-kabel (los verkrijgbaar of verkrijgbaar als Sharp serviceonderdeel QCNW-4870CEZZ) aan van de WIRED R/C-aansluiting bovenop de afstandsbediening naar de WIRED REMOTE-ingang op de projector.

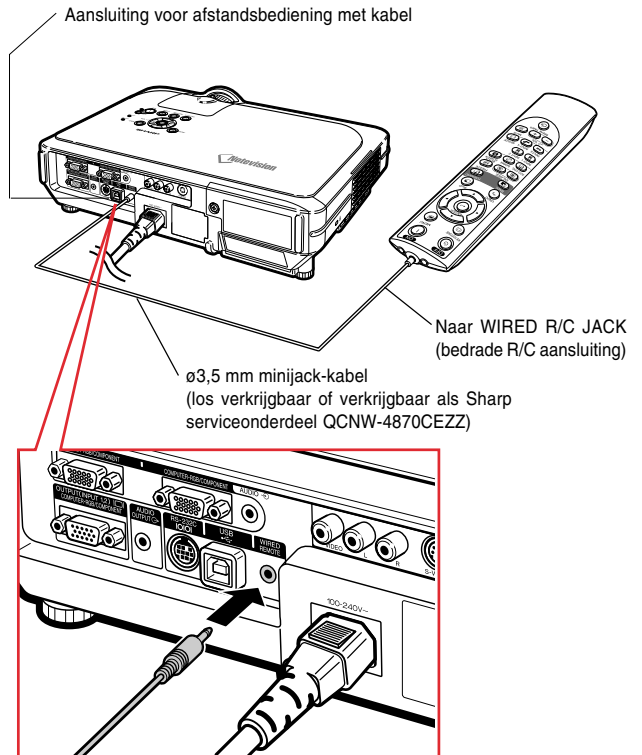

Opstellen

Gebruik van de stelvoetjes

U kunt de hoogte van de projector aanpassen met behulp van de stelvoetjes voor en achter op de projector. Dit is handig als de ondergrond waarop de projector wordt neergezet oneven is of als het scherm onder een hoek hangt.

De projectie van het beeld kan door het verstellen van de projector worden verhoogd wanneer de projector lager dan het scherm is geplaatst.

1 Druk op de HEIGHT ADJUST-toets.

2 Til de projector op om de hoogte aan te passen en laat HEIGHT ADJUST los.

3 Draai aan de stelvoetjes achter op de projector voor een nauwkeuriger afstelling.

Opmerking

- Wanneer u de oorspronkelijke stand van de projector herstelt, houdt u de projector stevig vast, drukt u op **HEIGHT ADJUST** en laat u hem rustig zakken.
- U kunt de positie van de projector instellen tot ongeveer 12 graden aan de voorkant en 3 graden aan de achterkant, gemeten vanuit de standaardpositie.

Info

- Druk niet op **HEIGHT ADJUST** wanneer de instelvoet is uitgeschoven zonder de projector stevig vast te houden.
- Houd de lens niet vast bij het opwaarts of neerwaarts verstellen van de projector.
- Let op dat uw vinger niet tussen de instelvoet en de projector komt wanneer u deze laat zakken.

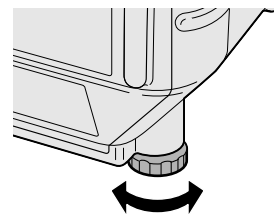
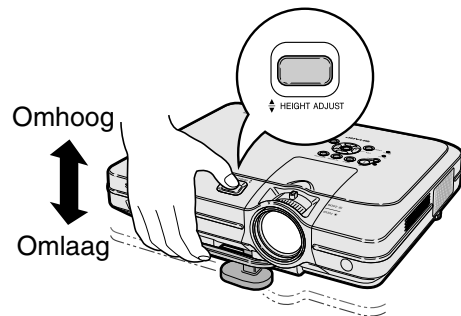
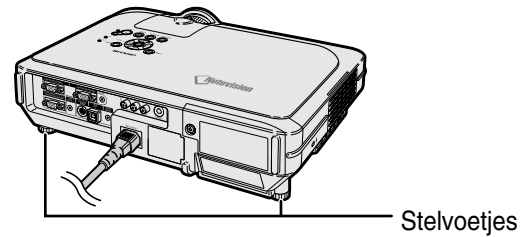
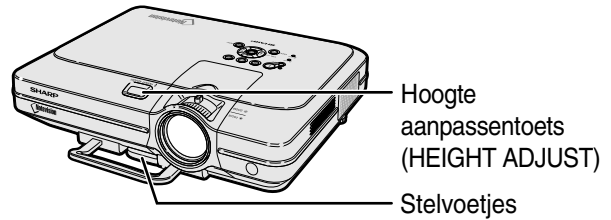

Instellen van de lens

U kunt het beeld scherpstellen en instellen op de gewenste grootte met de scherpstelring of de zoomknop op de projector.

- 1 U kunt scherpstellen door aan de scherpstelring te draaien.

- 2 Zoomen gebeurt door de zoomknop te bewegen.

Scherpstelring Zoomknop

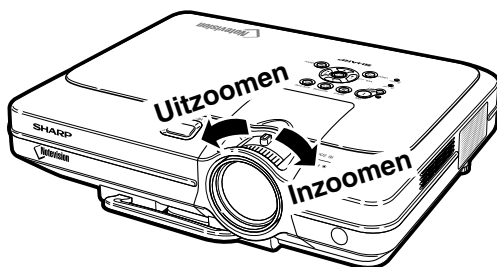
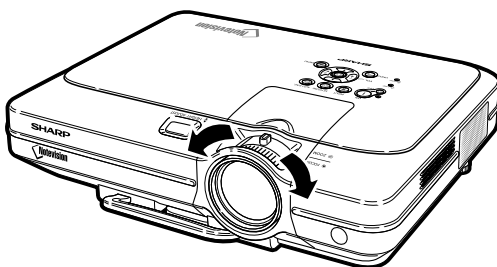
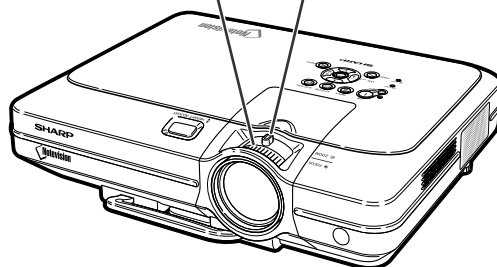

Opstellen van het scherm

Om een zo goed mogelijk beeld te verkrijgen, plaatst u de projector loodrecht ten opzichte van het scherm met alle stelvoetjes plat en horizontaal op de ondergrond.

Opmerking

- De lens van de projector moet voor het midden van het scherm worden geplaatst. Als de horizontale lijn die door het midden van de lens loopt niet loodrecht staat ten opzichte van het scherm, zal het beeld worden vervormd, wat het bekijken ervan bemoeilijkt.
- Voor een optimaal beeld plaatst u het scherm zo dat het zich niet in direct zonlicht of kamerverlichting bevindt. Licht dat direct op het scherm valt, zal de kleuren doen verbleken, wat het bekijken van beelden bemoeilijkt. Doe de gordijnen dicht en dim de verlichting wanneer u het scherm opstelt in een zonnige of fel verlichte ruimte.
- U kunt geen polariserend scherm gebruiken met deze projector.

Een optionele lens (AN-C12MZ) is verkrijgbaar bij Sharp voor speciale toepassingen. Neem contact op met uw geregistreerde Sharp projectordealer voor meer informatie over deze lens. (Raadpleeg de installatiehandleiding wanneer u een lens op de projector monteert.)

Projectieafstand

- Onderstaande grafiek is van toepassing voor een scherm van 254 cm (100") met een normale modus van 4:3.

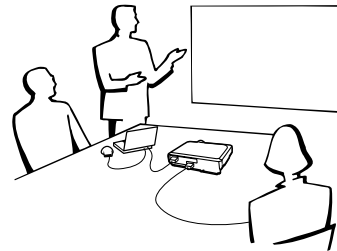
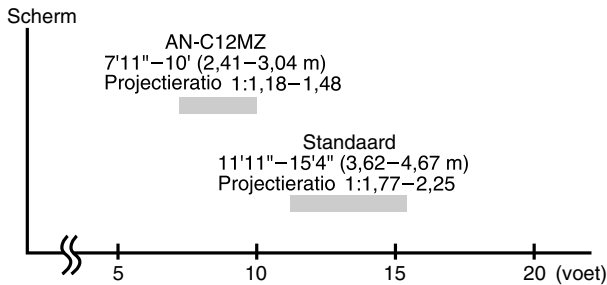

Standaardopstelling (frontprojectie)

- Zet de projector op de juiste afstand van het scherm voor de door u gewenste schermgrootte. (Zie bladzijde 30)

Voorbeeld van een standaardopstelling

Zijaanzicht

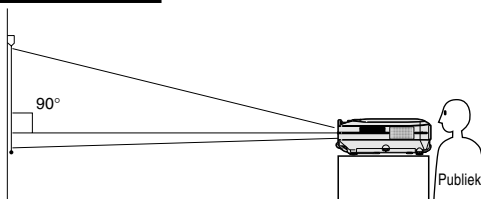

- De afstand tussen het scherm en de projector kan verschillen afhankelijk van de schermgrootte.

P.30

Bovenaanzicht

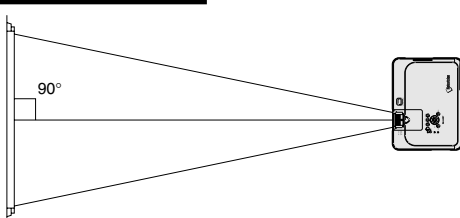

- U kunt de standaardinstellingen gebruiken wanneer de projector voor het scherm wordt geplaatst. Bij het projecteren van een spiegelbeeld of omgekeerd beeld zet u de instelling op "Voor" in het menu "Projectie".

P.71

- Plaats de projector zodanig dat de horizontale lijn die door het midden van de lens loopt loodrecht staat ten opzichte van het scherm.

Schermgrootte en projectie-afstand

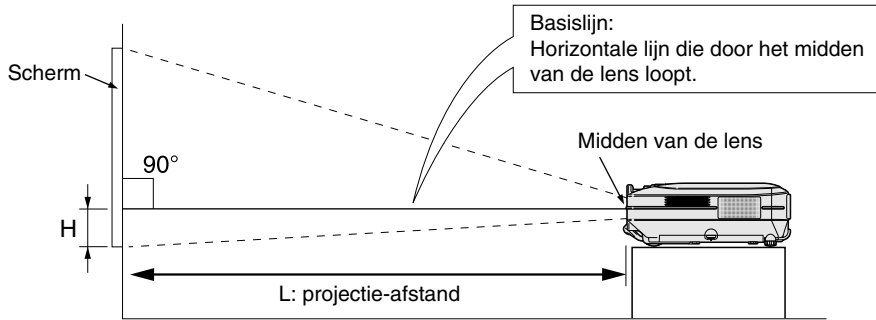

Standaardlens

Projectieratio

1:1,77 tot 2,25

NORMAAL-stand (4:3)

Beeld-(scherm-)grootte			Projectie-afstand (L)		Afstand tussen het midden van de lens en de onderrand van het beeld (H)
Diag. (X)	Breedte	Hoogte	Maximum (L1)	Minimum (L2)	
300" (762 cm)	240" (609,6cm)	180" (457,2 cm)	46' 4" (14,12 m)	36' (10,97 m)	17 11 / 16" (45,0 cm)
250" (635 cm)	200" (508 cm)	150" (381 cm)	38' 7" (11,76 m)	30' (9,13 m)	14 3 / 4" (37,5 cm)
200" (508 cm)	160" (406,4 cm)	120" (304,8 cm)	30' 10" (9,39 m)	24' (7,29 m)	11 13 / 16" (30,0 cm)
150" (381 cm)	120" (304,8 cm)	90" (228,6 cm)	23' 1" (7,03 m)	17' 11" (5,46 m)	8 7 / 8" (22,5 cm)
100" (254 cm)	80" (203,2 cm)	60" (152,4 cm)	15' 4" (4,67 m)	11' 11" (3,62 m)	5 7 / 8" (15,0 cm)
84" (213,3 cm)	67" (170,1 cm)	50" (127 cm)	12' 11" (3,92 m)	10' (3,03 m)	4 15 / 16" (12,6 cm)
72" (182,8 cm)	58" (147,3 cm)	43" (109,2 cm)	11' (3,35 m)	8' 6" (2,59 m)	4 1 / 4" (10,8 cm)
60" (152,4 cm)	48" (121,9 cm)	36" (91,4 cm)	9' 2" (2,78 m)	7' 1" (2,15 m)	3 9 / 16" (9,0 cm)
40" (101,6 cm)	32" (81,2 cm)	24" (60,9 cm)	6' 1" (1,84 m)	4' 8" (1,42 m)	2 3 / 8" (6,0 cm)

De formule voor de beeldgrootte en projectie-afstand

L1 (voet)
 $= (0,0472X - 0,0517) / 0,3048$

L2 (voet)
 $= (0,0367X - 0,0529) / 0,3048$

H (inch)
 $= (0,1499X - 0,0064) / 2,54$

X: Beeldgrootte (diagonaal) (inch)

L: Projectie-afstand (voer)

L1: Maximale projectie-afstand (voet)

L2: Minimale projectie-afstand (voet)

H: Afstand tussen het midden van de lens en de onderrand van het beeld (inch)

REK-stand (16:9)

Beeld-(scherm-)grootte			Projectie-afstand (L)		Afstand tussen het midden van de lens en de onderrand van het beeld (H)
Diag. (X)	Breedte	Hoogte	Maximum (L1)	Minimum (L2)	
300" (762 cm)	261" (662,9 cm)	147" (373,4 cm)	50' 6" (15,37 m)	39' 3" (11,95 m)	-4 15/16" (-12,6 cm)
250" (635 cm)	218" (553,7 cm)	123" (312,4 cm)	42' (12,80 m)	32' 8" (9,95 m)	-4 1/8" (-10,5 cm)
225" (571,5 cm)	196" (497,8 cm)	110" (279,4 cm)	37' 10" (11,51 m)	29' 5" (8,95 m)	-3 3/4" (-9,5 cm)
200" (508 cm)	174" (441,9 cm)	98" (248,9 cm)	33' 7" (10,23 m)	26' 1" (7,95 m)	-3 5/16" (-8,4 cm)
150" (381 cm)	131" (332,7 cm)	74" (188 cm)	25' 2" (7,66 m)	19' 7" (5,95 m)	-2 1/2" (-6,3 cm)
133" (337,8 cm)	116" (294,6 cm)	65" (165,1 cm)	22' 3" (6,78 m)	17' 4" (5,27 m)	-2 3/16" (-5,6 cm)
106" (269,2 cm)	92" (233,6 cm)	52" (132 cm)	17' 9" (5,40 m)	13' 9" (4,19 m)	-1 3/4" (-4,5 cm)
100" (254 cm)	87" (220,9 cm)	49" (124,4 cm)	16' 9" (5,09 m)	13' (3,95 m)	-1 5/8" (-4,2 cm)
92" (233,6 cm)	80" (203,2 cm)	45" (114,3 cm)	15' 5" (4,68 m)	11' 11" (3,63 m)	-1 9/16" (-3,9 cm)
84" (213,3 cm)	73" (185,4 cm)	41" (104,1 cm)	14' (4,27 m)	10' 11" (3,31 m)	-1 3/8" (-3,5 cm)
72" (182,8 cm)	63" (160 cm)	35" (88,9 cm)	12' (3,65 m)	9' 4" (2,83 m)	-1 3/16" (-3,0 cm)
60" (152,4 cm)	52" (132,1 cm)	29" (73,6 cm)	10' (3,03 m)	7' 9" (2,35 m)	-31 / 32" (-2,5 cm)
40" (101,6 cm)	35" (89 cm)	20" (50,8 cm)	6' 7" (2,00 m)	5' 2" (1,55 m)	-11 / 16" (-1,7 cm)

De formule voor de beeldgrootte en projectie-afstand

L1 (voet)
 $= (0,0514X - 0,0516) / 0,3048$

L2 (voet)
 $= (0,04X - 0,0523) / 0,3048$

H (inch)
 $= (-0,0422X + 0,0018) / 2,54$

Opmerking

- Er zit een afwijking van ongeveer ±3% in bovenstaande formule.
- Waarden met een minteken (-) geven aan hoeveel het midden van de lens zich onder de onderrand van het beeld bevindt.

AN-C12MZ

Projectieratio

1:1,18 tot 1,48

NORMAAL-stand (4:3)

Beeld-(scherm-)grootte			Projectie-afstand (L)		Afstand tussen het midden van de lens en de onderrand van het beeld (H)
Diag. (X)	Breedte	Hoogte	Maximum (L1)	Minimum (L2)	
300" (762 cm)	240" (609,6cm)	180" (457,2 cm)	30' 5" (9,26 m)	24' 3" (7,38 m)	17 3 / 4" (45,1 cm)
250" (635 cm)	200" (508 cm)	150" (381 cm)	25' 4" (7,71 m)	20' 2" (6,14 m)	14 13 / 16" (37,6 cm)
200" (508 cm)	160" (406,4 cm)	120" (304,8 cm)	20' 3" (6,15 m)	16' 1" (4,89 m)	11 13 / 16" (30,0 cm)
150" (381 cm)	120" (304,8 cm)	90" (228,6 cm)	15' 2" (4,60 m)	12' (3,65 m)	8 7 / 8" (22,5 cm)
100" (254 cm)	80" (203,2 cm)	60" (152,4 cm)	10' (3,04 m)	7' 11" (2,41 m)	5 7 / 8" (15,0 cm)
84" (213,3 cm)	67" (170,1 cm)	50" (127 cm)	8' 4" (2,54 m)	6' 8" (2,02 m)	4 15 / 16" (12,6 cm)
72" (182,8 cm)	58" (147,3 cm)	43" (109,2 cm)	7' 2" (2,17 m)	5' 8" (1,72 m)	4 1 / 4" (10,8 cm)
60" (152,4 cm)	48" (121,9 cm)	36" (91,4 cm)	5' 11" (1,80 m)	4' 8" (1,42 m)	3 9 / 16" (9,0 cm)
40" (101,6 cm)	32" (81,2 cm)	24" (60,9 cm)	3' 11" (1,18 m)	3' 1" (0,92 m)	2 3 / 8" (6,0 cm)

De formule voor de beeldgrootte en projectie-afstand

L1 (voet)

$$= (0,0311X - 0,0676) / 0,3048$$

L2 (voet)

$$= (0,0248X - 0,0693) / 0,3048$$

H (inch)

$$= (0,1504X - 0,0328) / 2,54$$

X: Beeldgrootte (diagonaal) (inch)

L: Projectie-afstand (voet)

L1: Maximale projectie-afstand (voet)

L2: Minimale projectie-afstand (voet)

H: Afstand tussen het midden van de lens en de onderrand van het beeld (inch)

REK-stand (16:9)

Beeld-(scherm-)grootte			Projectie-afstand (L)		Afstand tussen het midden van de lens en de onderrand van het beeld (H)
Diag. (X)	Breedte	Hoogte	Maximum (L1)	Minimum (L2)	
300" (762 cm)	261" (662,9 cm)	147" (373,4 cm)	33' 2" (10,10 m)	26' 5" (8,04 m)	-5" (-12,7 cm)
250" (635 cm)	218" (553,7 cm)	123" (312,4 cm)	27' 7" (8,40 m)	22' (6,69 m)	-4 3 / 16" (-10,6 cm)
225" (571,5 cm)	196" (497,8 cm)	110" (279,4 cm)	24' 10" (7,55 m)	19' 9" (6,01 m)	-3 3 / 4" (-9,5 cm)
200" (508 cm)	174" (441,9 cm)	98" (248,9 cm)	22' 1" (6,71 m)	17' 7" (5,34 m)	-3 3 / 8" (-8,5 cm)
150" (381 cm)	131" (332,7 cm)	74" (188 cm)	16' 6" (5,01 m)	13' 2" (3,99 m)	-2 1 / 2" (-6,4 cm)
133" (337,8 cm)	116" (294,6 cm)	65" (165,1 cm)	14' 7" (4,44 m)	11' 7" (3,53 m)	-2 3 / 16" (-5,6 cm)
106" (269,2 cm)	92" (233,6 cm)	52" (132 cm)	11' 7" (3,52 m)	9' 3" (2,80 m)	-1 3 / 4" (-4,5 cm)
100" (254 cm)	87" (220,9 cm)	49" (124,4 cm)	10' 11" (3,32 m)	8' 8" (2,63 m)	-1 5 / 8" (-4,2 cm)
92" (233,6 cm)	80" (203,2 cm)	45" (114,3 cm)	10' 1" (3,05 m)	8' (2,42 m)	-1 9 / 16" (-3,9 cm)
84" (213,3 cm)	73" (185,4 cm)	41" (104,1 cm)	9' 2" (2,78 m)	7' 3" (2,20 m)	-1 7 / 16" (-3,6 cm)
72" (182,8 cm)	63" (160 cm)	35" (88,9 cm)	7' 10" (2,37 m)	6' 3" (1,88 m)	-1 3 / 16" (-3,0 cm)
60" (152,4 cm)	52" (132 cm)	29" (73,6 cm)	6' 6" (1,97 m)	5' 2" (1,55 m)	-31 / 32" (-2,5 cm)
40" (101,6 cm)	35" (88,9 cm)	20" (50,8 cm)	4' 3" (1,29 m)	3' 4" (1,01 m)	-11 / 16" (-1,7 cm)

De formule voor de beeldgrootte en projectie-afstand

L1 (voet)

$$= (0,0339X - 0,0669) / 0,3048$$

L2 (voet)

$$= (0,027X - 0,0683) / 0,3048$$

H (inch)

$$= (-0,0424X + 0,0079) / 2,54$$

Opmerking

- Er zit een afwijking van ongeveer ±3% in bovenstaande formule.
- Waarden met een minteken (-) geven aan hoeveel het midden van de lens zich onder de onderrand van het beeld bevindt.

Projecteren van een spiegelbeeld/omgekeerd beeld

Projectie van achter het scherm

- Zet een doorschijnend scherm tussen de projector en het publiek.
- Draai het beeld spiegelverkeerd door in het menu "Projectie" "Achter" in te stellen. Zie bladzijde 71 voor het gebruik van deze functie.

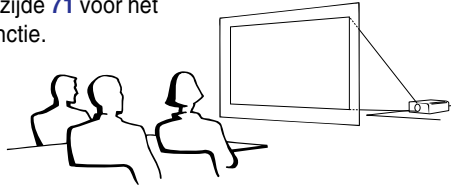

Projectie via een spiegel

- Plaats een (gewone platte) spiegel voor de lens.
- Draai het beeld spiegelverkeerd door in het menu "Projectie" "Achter" in te stellen wanneer de spiegel aan de kant van het publiek is geplaatst. Zie bladzijde 71 voor het gebruik van deze functie.

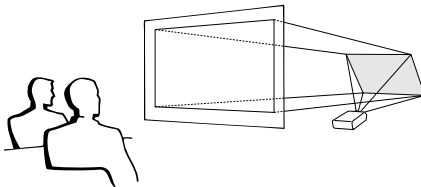

Info

- Wanneer u een spiegel gebruikt, dient u ervoor te zorgen dat zowel de projector als de spiegel zo opgesteld staan dat het licht niet rechtstreeks in de ogen van het publiek schijnt.

Projectie bij plafondmontage

- Het verdient aanbeveling de optionele Sharp plafondmontagebeugel te gebruiken voor deze opstelling. Alvorens de projector aan het plafond te bevestigen, neemt u contact op met uw dichtstbijzijnde erkende Sharp projector dealer of servicecentrum om de aanbevolen plafondmontagebeugel (los verkrijgbaar) aan te schaffen. (AN-XGCM55 plafondmontagebeugel, zijn AN-EP101B verlengpijp en AN-JT200 universele beugel, adapter voor installatie op oneffen plafond (voor de V.S.), BB-M20T plafondadapter, zijn BB-NVHOLDER280, BB-NVHOLDER550, BB-NVHOLDER900 plafondmontagesystemen (voor DUITSLAND), of AN-60KT of AN-M20T plafondmontagebeugel, zijn AN-M20TK301TK/AN-TK201 en AN-TKM30220TX/AN-TK202 verlengpijpen (voor andere landen dan de V.S. en DUITSLAND))
- Stel de projector zodanig op dat de afstand (H) van het midden van de lens (zie bladzijde 30) overeenkomt met de onderrand van het beeld wanneer u de projector aan het plafond bevestigt.
- Zet het beeld op zijn kop door in het menu "Projectie" "Plafond + voor" in te stellen. Zie bladzijde 71 voor het gebruik van deze functie.



Bij gebruik van de standaardinstellingen.

▼ In-beeld-display



Spiegelbeeld

Bij gebruik van de standaardinstellingen.

▼ In-beeld-display



Spiegelbeeld

Bij gebruik van de standaardinstellingen.

▼ In-beeld-display

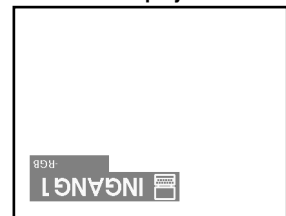

Omgekeerd Het beeld staat ondersteboven

Stofkap

Basisbediening



Basisprocedure

Sluit de nodige externe apparatuur op de projector aan alvorens de volgende procedures uit te voeren. De in de fabriek ingestelde taal is Engels.

Info

- Wanneer u de taal van het in-beeld-display wilt veranderen, moet u de taal terugstellen volgens de procedure beschreven op bladzijde 36.

1 Steek het netsnoer in het stopcontact.

- De bedrijfsindicator licht rood op en de projector wordt in stand-by geschakeld.

2 Druk op  op de projector of de afstandsbediening.

- De bedrijfsindicator licht groen op. Na het oplichten van de lampindicator (LAMP) is de projector klaar voor bediening.

Opmerking

- De lampindicator (LAMP) licht op en geeft de gebruiksstand van de lamp aan.
Groen:
 De lamp is klaar voor gebruik.
Groen knipperend:
 De lamp is aan het opwarmen.
Rood:
 De lamp moet worden vervangen.
- Als de projector wordt uitgeschakeld en onmiddellijk daarna opnieuw ingeschakeld, kan het even duren voordat de lampindicator (LAMP) oplicht.
- Bij bediening van de projector d.m.v. RS-232C opdrachten via een computer dient u minstens 30 seconden na inschakelen van de spanning te wachten voordat u opdrachten overstuurt.

Wanneer “Anti-diefstal” (zie bladzijde 75) is ingesteld, verschijnt het sleutelwoordinvoervenster.

- Voer het sleutelwoord in.

Opmerking

- Wanneer u het sleutelwoord invoert, moet u op de toetsen drukken die u eerst op de projector of de afstandsbediening hebt ingesteld.

Info

- Wanneer “Anti-diefstal” is ingesteld, moet u het sleutelwoord invoeren of het ingangsdisplay verschijnt niet. Zelfs wanneer het signaal wordt ingevoerd kan het display niet verschijnen (Zie bladzijde 75).

Bedrijfsindicator



Lampindicator (LAMP)



Aan/uit-toets (ON)

Aan/uit-toets (OFF)

Invoertoets (ENTER)

Ingangsfunctietoets (INPUT)

▲, ▼, ◀, ▶-toetsen

MENU-toets (MENU)

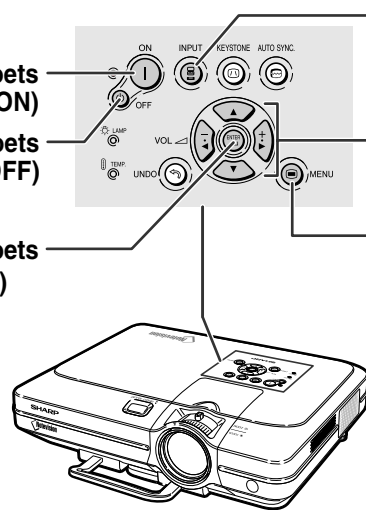

Aan/uit-toets (OFF)

Invoertoets (ENTER)

Aan/uit-toets (ON)

MENU-toets (MENU)

▲, ▼, ◀, ▶-toetsen



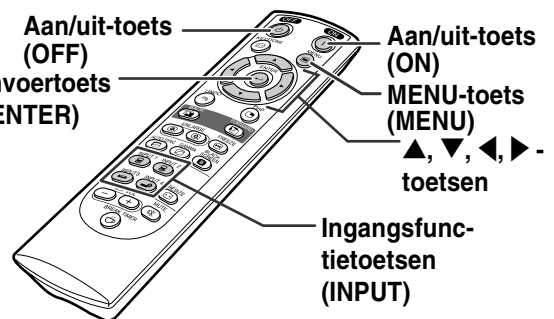

Ingangsfunctietoetsen (INPUT)

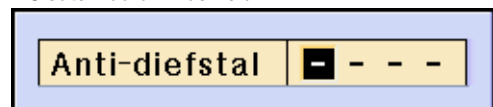



▼ Sleutelwoord-invoerveld



3

Druk op , ,  of  op de afstandsbediening om de ingangsfunctie te kiezen.

- Druk eenmaal op  op de projector. Gebruik  om de gewenste inputmodus te selecteren.



Opmerking

- Wanneer er geen signaal wordt ontvangen, verschijnt "GEEN SIGNAAL" op het display. Wanneer een signaal wordt ontvangen waarvoor de projector niet vooraf is ingesteld, verschijnt "OUGELDIG" op het display.
- Wanneer Auto zoeken ingeschakeld AAN is kunnen de ingangsfuncties met signalen wordt ingesteld (zie pagina 64).
- De INPUT-modus wordt niet weergegeven als "OSD display" (OSD-weergave) is ingesteld op "Niveau A" of "Niveau B" (zie pagina 65).









Meer over de ingangsfuncties

INGANG 1 INGANG 2 (RGB/ Component)	Wordt gebruikt om beelden te projecteren uit apparatuur met RGB- of componentsignalen, die is aangesloten op de RGB inputaansluiting.
INGANG 3 (Video)	Wordt gebruikt voor het projecteren van beelden vanaf een apparaat dat aangesloten is op de VIDEO-ingangsaansluiting.
INGANG 4 (S-Video)	Wordt gebruikt voor het projecteren van beelden vanaf een apparaat dat aangesloten is op de S-VIDEO-ingangsaansluiting.

4

Druk op  of  op de afstandsbediening om het volume van de luidspreker in te stellen.

Opmerking

- Door te drukken op  verlaagt u het volume.
Door te drukken op  verhoogt u het volume.
- Op de projector kunt u het volume instellen door te drukken op  of .
-  en  op de projector functioneren als cursortoetsen (, ) wanneer het menuscherm actief is.

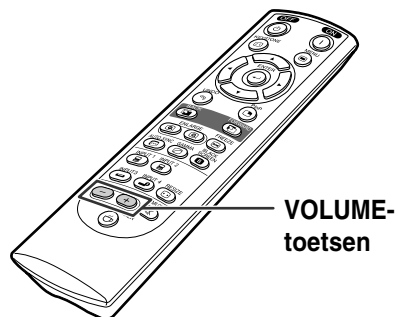
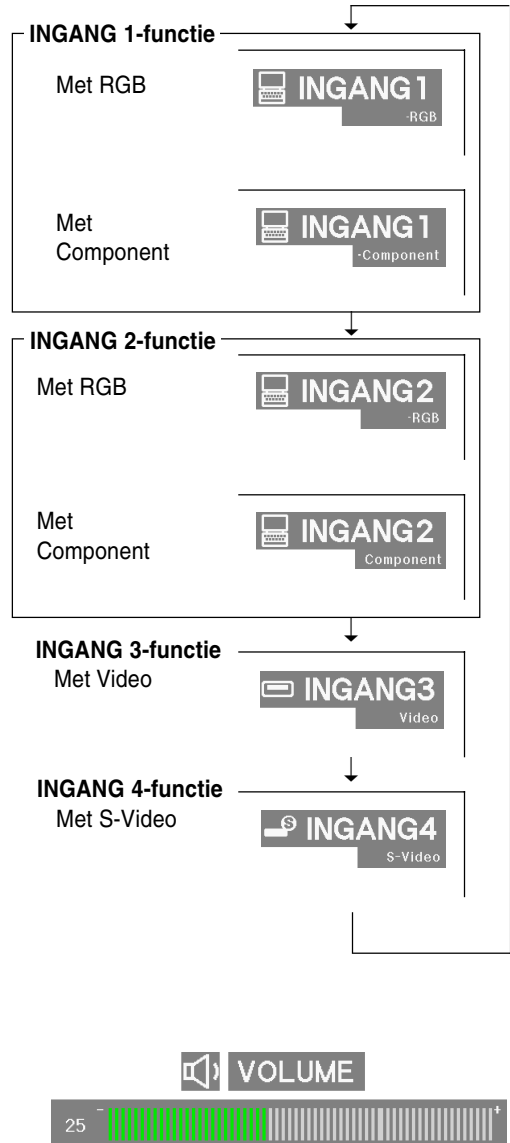

▼ In-beeld-display (voorbeeld)



5 Druk op  om het geluid tijdelijk uit te zetten.

 **Opmerking**

- Om het geluid weer aan te zetten, drukt u nogmaals op .

6 Druk op , en druk vervolgens opnieuw op  terwijl het bevestigingsbericht wordt getoond om de projector uit te schakelen.

 **Opmerking**

- Als u per ongeluk op  heeft gedrukt en het apparaat niet wilt uitschakelen, wacht u tot het bevestigingsbericht verdwijnt.

 **Info**



- Trek tijdens de projectie of de werking van de koelventilator het netsnoer niet uit. Dit kan beschadiging veroorzaken door het stijgen van de binnentemperatuur, aangezien de koelventilator eveneens wordt uitgeschakeld.
- Wanneer de projector aangesloten is op een apparaat zoals een versterker, moet u eerst het aangesloten apparaat uitschakelen en dan pas de projector.

Kiezen van de taal van het in-beeld-display

- U kunt het in-beeld-display van de projector instellen op Engels, Duits, Spaans, Nederlands, Frans, Italiaans, Zweeds, Portugees, Chinees, Koreaans of Japans.

1 Druk op .

- Het menu verschijnt op het display.

2 Druk op  of op  om de "Taal" te selecteren.

 **DEMPEN**

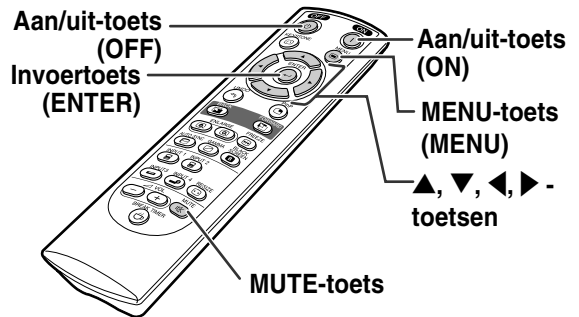

 **Spanning uit?**

Ja: Druk nogmaals Nee: Wacht even

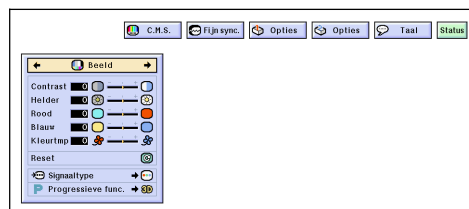

3 Druk op ▲ of op ▼ om de gewenste taal te selecteren en druk dan op .

4 Druk op .

- De gewenste taal wordt ingesteld voor het in-beeld-display.



Correctie van perspectivische vervorming (trapeziumvorm-correctie)

Correctie van perspectivische vervorming

Deze functie maakt trapeziumvorm-correctie (perspectivische vervorming van het schermbeeld) mogelijk.





Opmerking

- Wanneer het beeld vanaf de bovenkant of de onderkant onder een hoek op het scherm wordt geprojecteerd, treedt een trapeziumvormige (perspectivische) vertekening van het beeld op. De functie voor de correctie van perspectivische vervorming verhelpt dit probleem.
- Perspectivistische vervorming kan worden gecorrigeerd tot een hoek van ongeveer ± 35 graden.



1 Druk op .

- Wanneer u nogmaals drukt op  terwijl het scherm KADER, REK of SLIMME REK wordt getoond, wordt de digitale verschuivingsfunctie ingeschakeld. Zie bladzijde 39.

2 Druk op , , of om de trapeziumvorm-correctie in te stellen.

- Als u meer gedetailleerde correcties wilt maken, drukt u op  om het testpatroon weer te geven. Druk vervolgens op , ,  of  om aanpassingen door te voeren.

Opmerking

- Aangezien de perspectivistische vervorming tot een hoek van ongeveer ± 35 graden kan worden gecorrigeerd, kan het beeld eveneens diagonaal tot die hoek worden ingesteld.
- Druk op  om de trapeziumvorm-correctie te annuleren.
- Het testpatroon wordt getoond zonder  in te drukken wanneer geen signaal wordt gedetecteerd.

3 Druk op .

Opmerking

- U kunt voor 16:9 dezelfde instellingen gebruiken als in de NORMAAL-functie 4:3.
- Tijdens het instellen van het beeld kunnen rechte lijnen of de randen van beelden een zaagtandeffect vertonen.

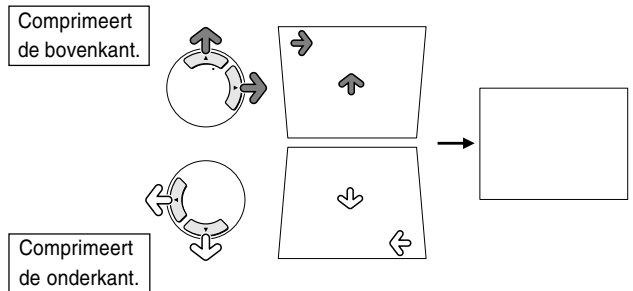
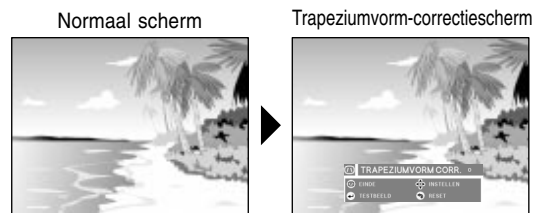
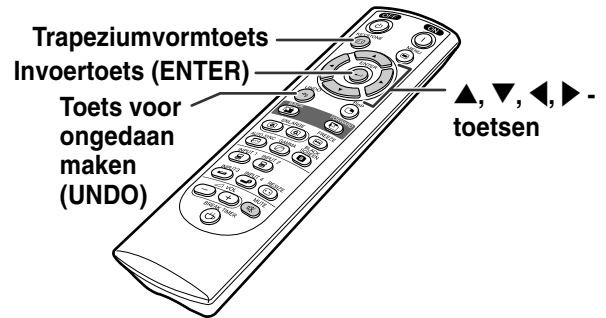

Testpatroon

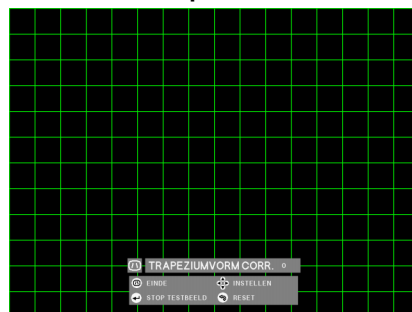

Instellen van de digitale verschuiving

Om het bekijken van beelden te vergemakkelijken, schuift deze functie het volledige op het scherm geprojecteerde beeld naar boven of naar onder bij de weergave van 16:9-beelden van DVD-spelers en DTV*-decoders.

*DTV is de algemene term die wordt gebruikt voor het nieuwe digitale televisiesysteem in de Verenigde Staten.

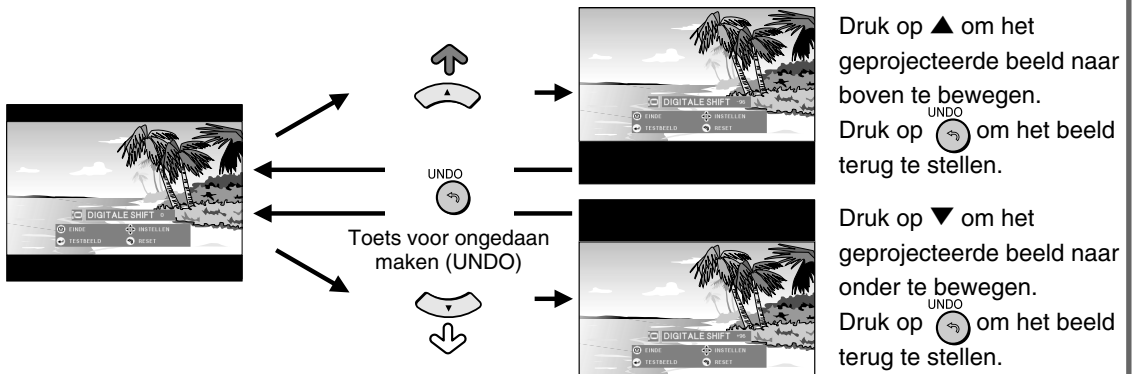

- De digitale verschuivingsfunctie werkt op het scherm KADER, REK of SLIMME REK. Zie bladzijde **53** voor nadere bijzonderheden.

Onderdelen van de menubalk

Deze lijst vermeldt de onderdelen die kunnen worden ingesteld op de projector.

■ INGANG 1/2-functie

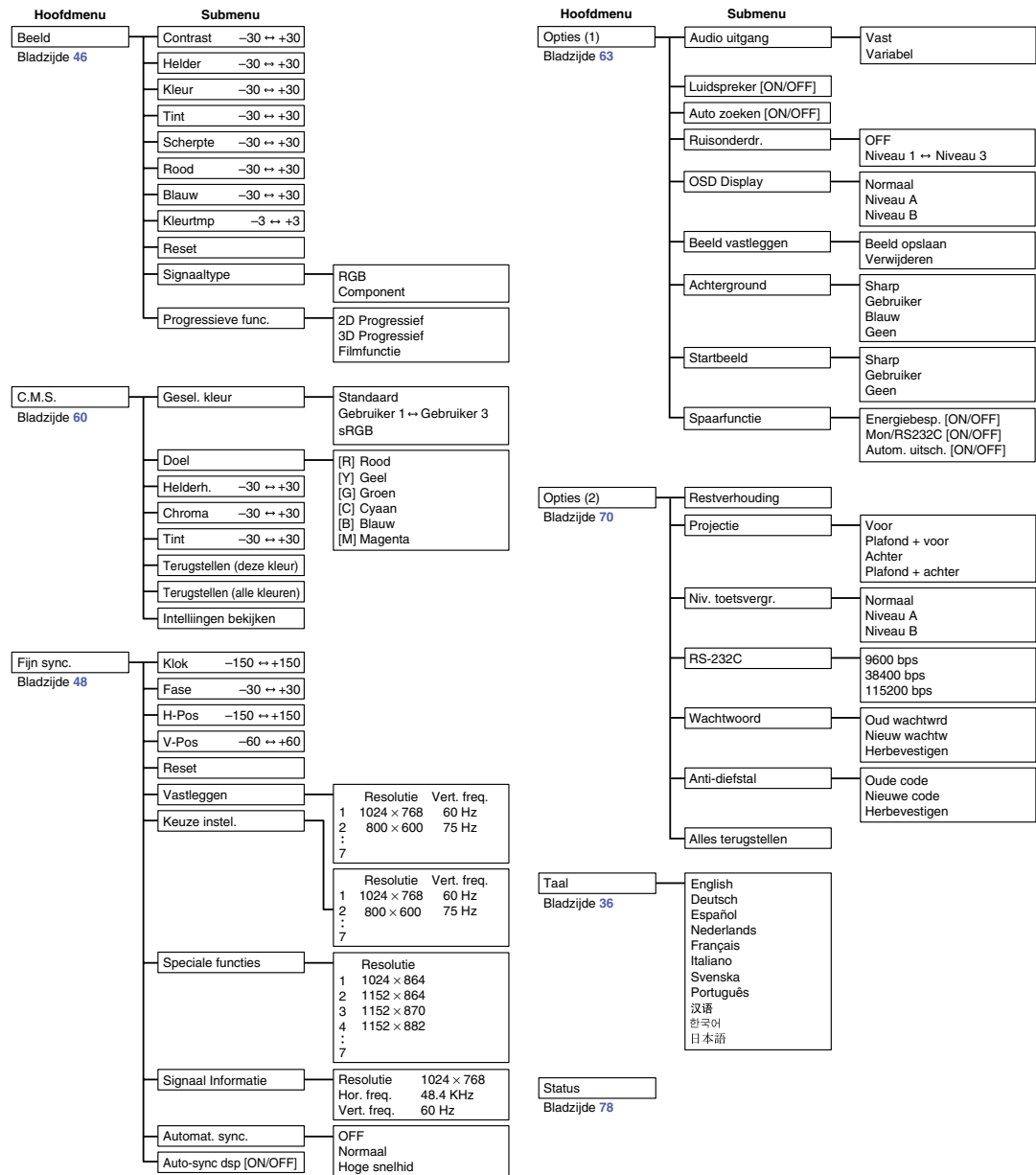

Opmerking

- De hierboven weergegeven cijfers voor resolutie, verticale frequentie en horizontale frequentie zijn uitsluitend als voorbeeld bedoeld.
- Uitsluitend wanneer het signaaltype op "Component" is ingesteld, worden "Kleur", "Tint" en "Scherpte" (respectievelijk kleur, tint en scherp) in het menu "Beeld" van INPUT 1 of 2 weergegeven.
- Sommige onderdelen kunt u niet terugstellen, zelfs wanneer "Alles terugstellen" wordt gekozen in het menu "Opties" (2). Zie bladzijde 77 voor nadere bijzonderheden.

■ INGANG 3/4-functie

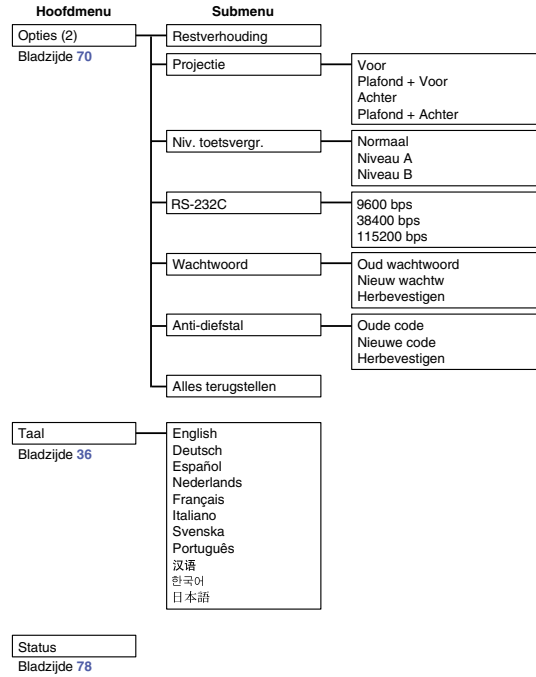
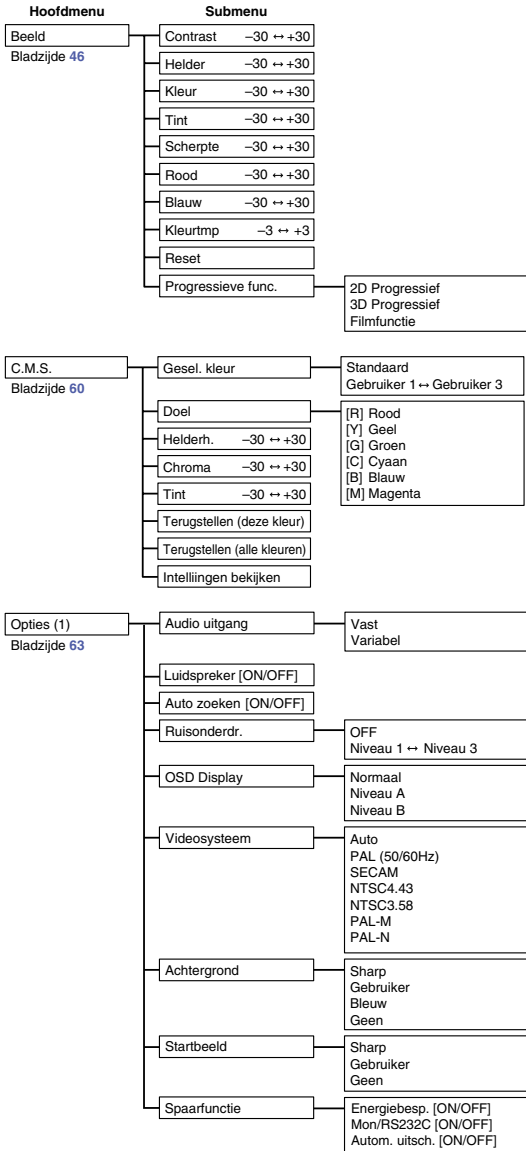

Gebruik van het menuscherm

Deze projector heeft twee sets van menuschermen die u in staat stellen het beeld en diverse projectorinstellingen te regelen.

U kunt deze menuschermen bedienen via de projector zelf of via de afstandsbediening aan de hand van de volgende procedure.

Menuscherm voor INPUT 1- of INPUT 2 RGB-modus

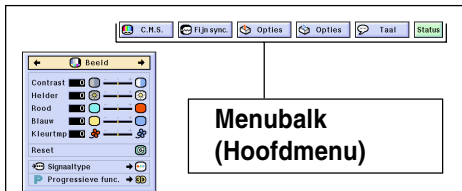

Menuscherm voor INPUT 3- of INPUT 4-modus

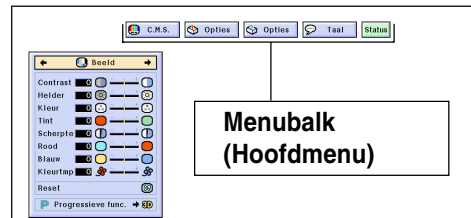

Menuselectie (bijstellingen)

- 1 Druk op .
 - Het menuscherm wordt weergegeven.

Opmerking

- Het menuscherm "Beeld" voor de gekozen ingangsfunctie wordt weergegeven.
- De weergave op het scherm dat rechtsonder wordt getoond, wordt weergegeven wanneer u de modus INPUT 1 of INPUT 2 heeft geselecteerd.

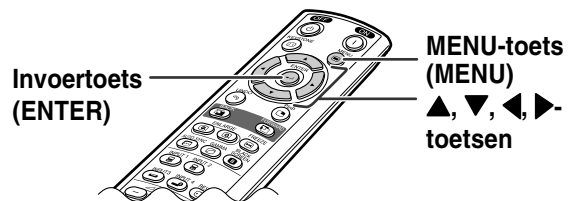
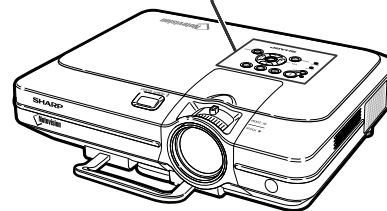
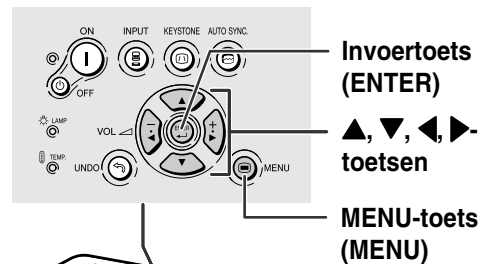

▼ Menuscherm

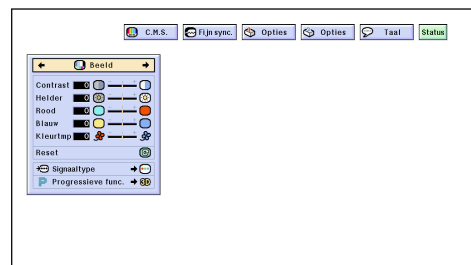

2 Druk op ◀ of ▶ om het menu te kiezen dat u wilt instellen.

 **Opmerking**

- Voor bijzonderheden over de menu's, zie de boomdiagrammen op bladzijden 40 en 41.

3 Druk op ▲ of ▼ om het onderdeel te kiezen dat u wilt instellen.

 **Opmerking**

- Om slechts één in te stellen onderdeel weer te geven, drukt u op  na het kiezen van het onderdeel. Alleen de menubalk en het onderdeel dat u wilt instellen, worden weergegeven. Wanneer u dan op ▲ of ▼ drukt, wordt het volgende onderdeel ("Rood" volgt op "Helder") weergegeven.

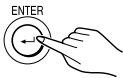

- Druk op  om terug te keren naar het vorige scherm.

4 Druk op ◀ of ▶ om het gekozen onderdeel in te stellen.

- De aanpassing wordt opgeslagen.

5 Druk op .

- Het menuscherm verdwijnt.

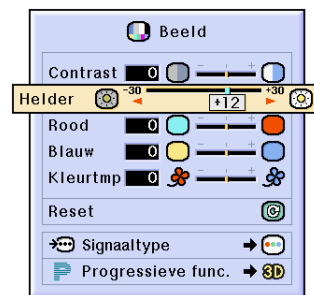
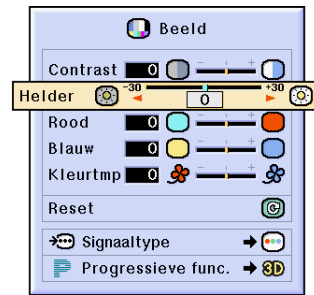
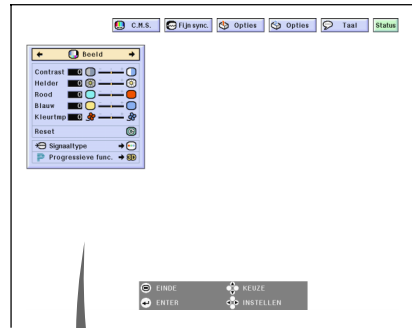



Menuselectie (instellingen)

- 1** Druk op .
- Het menuscherm wordt weergegeven.



 **Opmerking**

- Het menuscherm "Beeld" voor de gekozen ingangsfunctie wordt weergegeven.
- De weergave op het scherm dat rechtsonder wordt getoond, wordt weergegeven wanneer u de modus INPUT 1 of INPUT 2 heeft geselecteerd.



- 2** Druk op  of  om het menu te kiezen dat u wilt instellen.

 **Opmerking**

- Voor bijzonderheden over de menu's, zie de boomdiagrammen op bladzijden 40 en 41.

- 3** Druk op  of  om het onderdeel te kiezen dat u wilt instellen.

 **Opmerking**

- Druk op  om terug te keren naar het vorige scherm.
- In sommige menu's moet u het pictogram selecteren met behulp van .

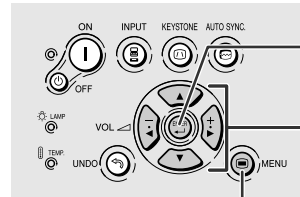

Invoertoets (ENTER)

▲, ▼, ◀, ▶ - toetsen

MENU-toets (MENU)

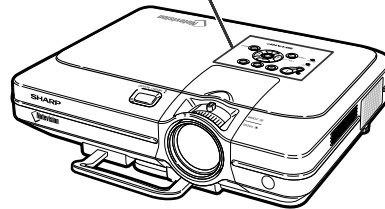

Invoertoets (ENTER)

MENU-toets (MENU)
▲, ▼, ◀, ▶ - toetsen

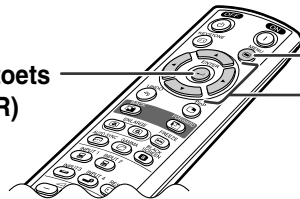

▼ **Menuscherm**

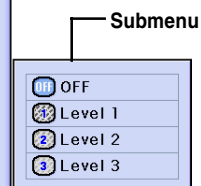
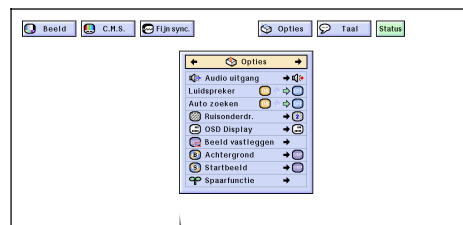
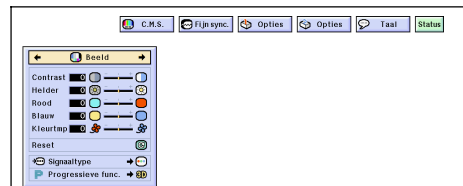

4 Druk op ►.

- De cursor verplaatst zich naar het submenu.

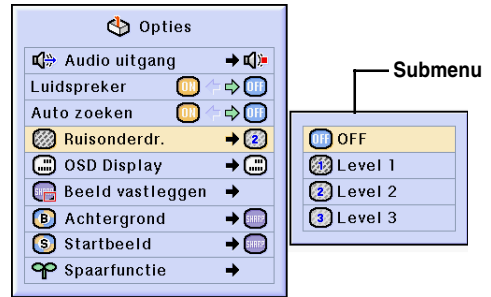

5 Druk op ▲ of ▼ om de instelling van het onderdeel te kiezen dat wordt weergegeven in het submenu.

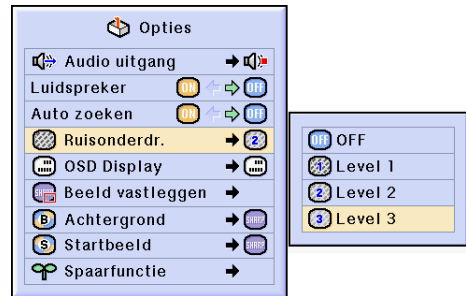

6 Druk op .

- Het gekozen onderdeel wordt ingesteld.

Opmerking

- Bij sommige onderdelen verschijnt een bevestigingsbericht. Wanneer u een onderdeel instelt, drukt u op ◀ of ▶ om "Ja" of "OK" te kiezen en drukt u vervolgens op .

7 Druk op .

- Het menu verdwijnt.

Instellen van het beeld

U kunt het beeld van de projector naar uw eigen voorkeur instellen met de volgende beeldinstellingen.

Beeldinstelling	Beschrijving	◀ toets	▶ toets
Contrast	Voor het instellen van het contrastniveau	Minder contrast	Meer contrast
Helder	Voor het instellen van de helderheid van een beeld	Minder helder	Helderder
Kleur	Voor het instellen van de kleurintensiteit van het beeld	Minder intense kleuren	Intensere kleuren
Tint	Voor het instellen van de tinten van een beeld	Huidtinten worden paarsig	Huidtinten worden groenig
Scherpte	Voor scherpere of minder scherpe contouren van beelden	Minder scherp	Scherper
Rood	Voor het instellen van het roodniveau	Minder rood	Meer rood
Blauw	Voor het instellen van het blauwniveau	Minder blauw	Meer blauw
Kleurtmp	Voor het instellen van de kleurtemperatuur van een beeld	Verlaagt de kleurtemperatuur voor warmere, roodachtige, fonkelende beelden.	Verhoogt de kleurtemperatuur voor koelere, blauwachtige, fluorescerende beelden.



Instellen van beeldvoorkeuren

Instellen van het menu “Beeld” op het menuscherm

→ Voor bediening van het menuscherm, zie pagina's 42 t/m 45.

Opmerking

- “Kleur”, “Tint” en “Scherpte” verschijnen niet op het scherm wanneer u INGANG 1 of 2 kiest en het “Signaaltype” “RGB” is.
- De beeldinstellingen kunnen afzonderlijk worden opgeslagen in elke ingangsfunctie.
- Wanneer het signaaltype in INPUT 1 of 2 is ingesteld op Component, kunt u “Scherpte” aanpassen wanneer 480I, 480P, 540P, 580I, 580P, 720P, 1035I of 1080I-signalen zijn aangesloten.
- Om alle instelbare onderdelen terug te stellen, kiest u “Reset” en drukt u op .
- “Rood”, “Blauw” en “Kleurtmp” (kleurtemperatuur) kunnen niet worden aangepast wanneer “Gesel. kleur” (geselecteerde kleur) in het C.M.S.-menu op “sRGB” staat.

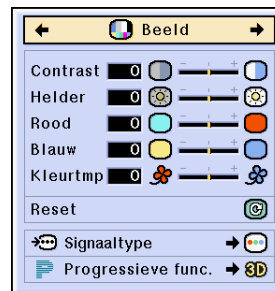



Kiezen van het signaaltype

Deze functie maakt het mogelijk om het ingangs-sig-naaltype RGB of Component te kiezen voor INGANG1 of 2.

Kies “Signaaltype” in het menu “Beeld” op het menuscherm

→ Voor bediening van het menuscherm, zie pagina's 42 t/m 45.

Opmerking

-  RGB
Wordt ingesteld voor het ontvangen van RGB-signalen.
-  Component
Wordt ingesteld voor het ontvangen van componentsignalen.

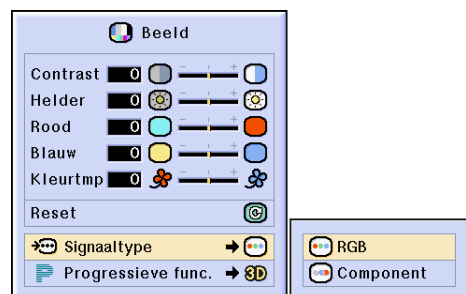

Progressieve functie

Deze functie stelt u in staat om de progressieve weergave van een videosignaal te kiezen. De progressieve weergave zorgt voor meer soepele videobeelden.

Kies “Progressieve func.” in het menu “Beeld” op het menuscherm

→ Voor bediening van het menuscherm, zie pagina's 42 t/m 45.

Opmerking

-  2D Progressief
Deze functie is bedoeld voor weergave van snel bewegende beelden zoals sport- of actiescènes. Bij deze functie wordt het getoonde beeldframe met optimale kwaliteit weergegeven.
 -  3D Progressief
Deze functie is bedoeld voor weergave van relatief langzaam bewegende beelden zoals toneelscènes, documentaires e.d. Deze functie verbetert de beeldkwaliteit door de beweging in een aantal voorafgaande en volgende beelden te gebruiken.
 -  Filmfunctie
Voor een duidelijke weergave van filmbeelden. Toont een geoptimaliseerd beeld van film omgezet met “drie-twee afrollen”- (NTSC en PAL60Hz) of “twee-twee afrollen”- (PAL50Hz en SECAM) verbetering in progressieve weergavebeelden.
* De filmbron is een digitale video-opname waarbij het origineel onveranderd gedecodeerd wordt aan 24 frames/seconde. De projector kan deze filmbron omzetten in progressieve video aan 60 frames/seconde met NTSC of PAL60Hz of aan 50 frames/seconde met PAL50Hz en SECAM om een hoog gedefinieerd beeld weer te geven.
-
- Bij progressieve ingangen gebeurt de weergave rechtstreeks en kunt u niet kiezen voor 2D Progressief, 3D Progressief en de Filmfunctie. Deze functies kunnen worden gekozen bij interlace-signalen, met uitzondering van 1080I-signalen.
 - Zelfs bij het instellen van de 3D Progressief-functie in NTSC of PAL60Hz zal de “drie-twee afrollen”-verbetering automatisch worden ingeschakeld wanneer de filmbron is ingevoerd.
 - In PAL50Hz of SECAM zal de “twee-twee afrollen”-verbetering alleen worden ingeschakeld in de Filmfunctie wanneer de filmbron is ingevoerd.

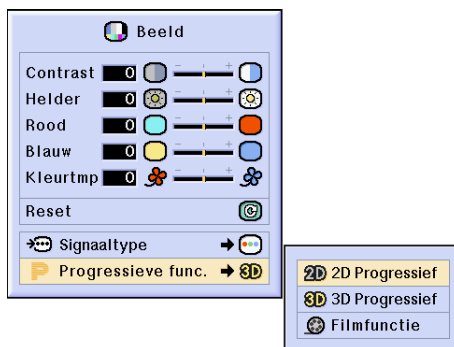

Instellen van computerbeelden

Gebruik de Fijn sync.-functie in geval van onregelmatigheden zoals verticale strepen of het flikkeren van delen van het beeld.

Beeldinstelling	Beschrijving
Klok	Regelt de verticale ruis.
Fase	Regelt de horizontale ruis (vergelijkbaar met "tracking" op uw videorecorder).
H-Pos	Centreert het weergegeven beeld door het naar links of naar rechts te verplaatsen.
V-Pos	Centreert het weergegeven beeld door het naar boven of naar onder te verplaatsen.



Wanneer Automat. sync. op OFF staat

Wanneer "Automat. sync." op "OFF" staat, kan er interferentie voorkomen zoals flikkeren of verticale strepen bij de weergave van beelden met "betegeling" of verticale strepen. Als dit gebeurt, kunt u de instellingen "Klok", "Fase", "H-Pos" en "V-Pos" bijstellen om een optimale weergave te bereiken.

Kies "Klok", "Fase", "H-Pos" of "V-Pos" in het menu "Fijn sync." op het menuscherm → Voor bediening van het menuscherm, zie pagina's 42 t/m 45.

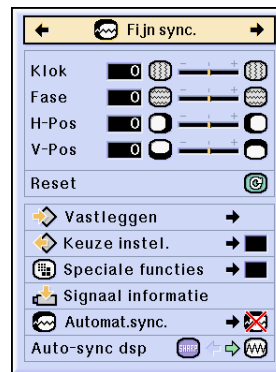

Opmerking

- U kunt computerbeelden gemakkelijk instellen door te drukken op . Zie bladzijde 50 voor nadere bijzonderheden.

Opslaan van instellingen

Deze projector stelt u in staat om maximaal zeven instellingen op te slaan om te gebruiken met verschillende computers.

Kies "Vastleggen" in het menu "Fijn sync." op het menuscherm → Voor bediening van het menuscherm, zie pagina's 42 t/m 45.

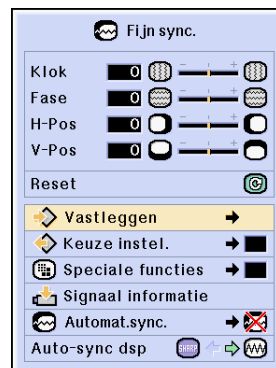

	Resolutie	Vert. freq.
1	1024 × 768	60 Hz
2		
3		
4		
5		
6		
7		

Selecteren van instellingen

De in de projector opgeslagen instellingen zijn makkelijk toegankelijk.

Kies "Keuze instel." in het menu "Fijn sync."

→ Voor bediening van het menuscherm, zie pagina's 42 t/m 45.

Opmerking

- Als er geen instellingen zijn opgeslagen onder een bepaald nummer in het geheugen, zullen bij dat nummer geen resolutie en frequentie vermeld staan.
- Door een opgeslagen instelling op te roepen met "Keuze instel." kunt u de projector instellen op de opgeslagen instellingen.

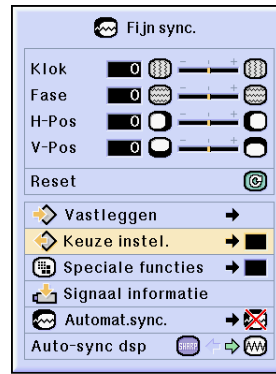

	Resolutie	Vert.freq.
1	1024 × 768	60 Hz
2		
3		
4		
5		
6		
7		

Instellen van speciale functies

Normaal gesproken wordt het soortingangssignaal gedetecteerd en wordt de juiste resolutie automatisch ingesteld. Bij sommige signalen kan het echter nodig zijn om de optimale resolutie-instelling te kiezen in "Speciale functies" op het menuscherm "Fijn sync.", in overeenstemming met de weergavefunctie van de computer.

Stel de resolutie "Speciale functies" te selecteren in het menu "Fijn sync." op het menuscherm

→ Voor bediening van het menuscherm, zie pagina's 42 t/m 45.

Opmerking

- Vermijd de weergave van computer-gegenereerde patronen die zich om de andere beeldlijn herhalen (horizontale strepen). (Het beeld kan hierdoor gaan flikkeren, wat het erg moeilijk maakt ernaar te blijven kijken.)
- Wanneer een DVD-speler of digitale video aangesloten wordt, kiest u 480P als ingangssignaal.
- Zie "Controleren van het ingangssignaal" hieronder voor informatie over het huidige ingangssignaal.

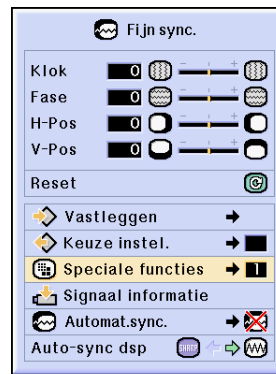

	Resolutie
1	640 × 480
2	720 × 480
3	480P
4	
5	
6	
7	

Controleren van het ingangssignaal

Deze functie stelt u in staat om de informatie betreffende het huidige ingangssignaal te controleren.

Kies "Signaal informatie" in het menu "Fijn sync." op het menuscherm

→ Voor bediening van het menuscherm, zie pagina's 42 t/m 45.

Opmerking

- De projector geeft het aantal gescande lijnen, die beschikbaar zijn bij audiovisuele apparatuur zoals een DVD-speler of digitale video, weer.

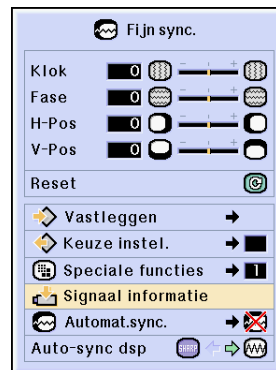

Resolutie	1024 × 768
Hor.freq.	48.2 kHz
Vert.freq.	60 Hz

Instellen van de automatische synchronisatie

Wordt gebruikt om een computerbeeld automatisch in te stellen.

Kies "Automat.sync." in het menu "Fijn sync." op het menuscherm
→ Voor bediening van het menuscherm, zie pagina's 42 t/m 45.

Opmerking

Bij het instellen van "Normaal" of "Hoge snelheid":

- De automatische synchronisatie wordt ingeschakeld wanneer u de projector aanzet of wanneer deingangssignalen worden veranderd wanneer de projector op een computer is aangesloten.

U moet de instellingen handmatig uitvoeren:

- Wanneer u geen optimaal beeld kunt verkrijgen met automatische synchronisatie. Zie bladzijde 48.
- Het kan enige tijd duren voordat de automatische synchronisatie is voltooid, afhankelijk van het beeld dat door de aangesloten computer gegenereerd wordt.
- Wanneer "Automat. Sync." op "OFF" of "Hoge snelheid" staat en  wordt ingedrukt, zal de automatische synchronisatie in de functie "Hoge snelheid" uitgevoerd worden. Als de toets binnen een minuut nogmaals wordt ingedrukt, wordt de automatische synchronisatie in de "Normaal" functie uitgevoerd.

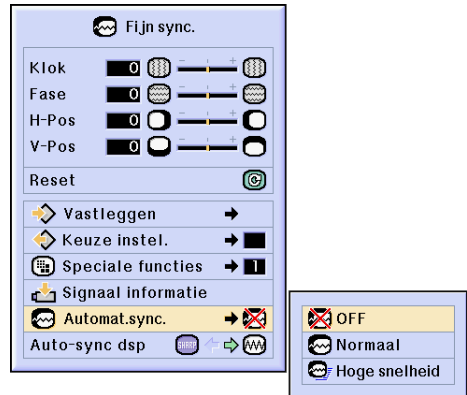

Schermdisplay tijdens Automat. Sync.

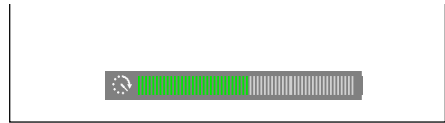

Automatische-synchronisatietoets (AUTO SYNC)

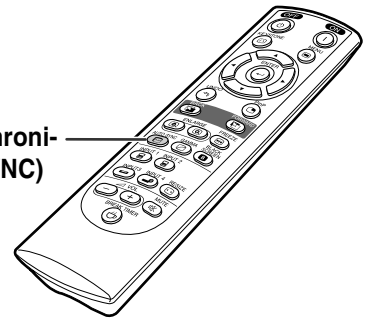



Automatische synchronisatie displayfunctie

Wordt gebruikt om het scherm in te stellen dat tijdens automatische synchronisatie wordt weergegeven.

Kies "Auto-sync dsp" in het menu "Fijn sync." op het menuscherm
→ Voor bediening van het menuscherm, zie pagina's 42 t/m 45.

Opmerking

- ..... Het ingestelde achtergrondbeeld wordt geprojecteerd.
- ..... Het computerbeeld dat wordt ingesteld, verschijnt.

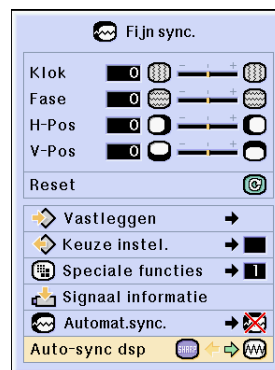

Gebruiksvriendelijke functies



Kiezen van de beeldweergavefunctie

Deze functie stelt u in staat om de beeldweergave te wijzigen of aan te passen om het ontvangen beeld te verbeteren. Afhankelijk van het ingangssignaal kunt u kiezen tussen “NORMAAL”, “VOLLEDIG”, “DOT BY DOT”, “KADER”, “REK” of “SLIMME REK”.

Wijzigen van de beeldweergave bij gebruik van verschillende ingangssignalen

Druk op .

- Bij iedere druk op  verandert het display zoals weergegeven op bladzijde 52 en 53.

Info

- Bij de “Dot by Dot”-weergave worden de beelden weergegeven met de oorspronkelijke resolutie en kunnen ze bijgevolg niet worden vergroot.
- Om terug te keren naar het standaardbeeld, drukt u op  terwijl “GROOTTE AANPASSEN” op het scherm verschijnt.

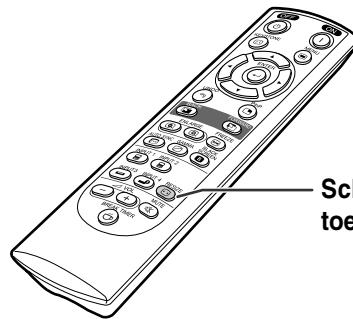

Schermgrootte-toets (RESIZE)

Schermdisplay van beeldweergavefunctie



COMPUTER

		NORMAAL	VOLLEDIG	DOT BY DOT
4:3 beeldverhouding	SVGA (800 × 600)	800 × 600	—	—
	XGA (1024 × 768)	800 × 600	—	1024 × 768
	SXGA (1280 × 960)	800 × 600	—	1280 × 960
	SXGA+ (1400 × 1050)	800 × 600	—	1400 × 1050
Andere beeldverhoudingen	SXGA (1280 × 1024)	750 × 600	800 × 600	1280 × 1024

- “NORMAAL” wordt vastgelegd wanneer SVGA-signalen (800 × 600) worden ingevoerd.

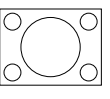
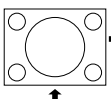
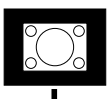
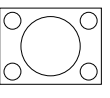
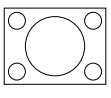
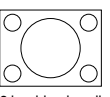
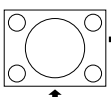
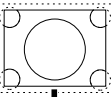
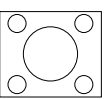
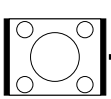
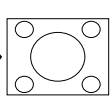
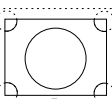
Ingangssignaal		Weergavebeeld		
		NORMAAL Projecteert het beeld op het volledige scherm met behoud van de beeldverhouding.	VOLLEDIG Projecteert het beeld op het volledige scherm ongeacht de beeldverhouding.	DOT BY DOT Projecteert het beeld met het oorspronkelijke resolutie-signaal.
Lagere resolutie dan SVGA	 4:3 beeldverhouding		—	
SVGA	 4:3 beeldverhouding		—	—
Hogere resolutie dan SVGA	 4:3 beeldverhouding		—	
SXGA (1280 × 1024)				

VIDEO

		NORMAAL	VOLLEDIG	KADER	REK	SLIMME REK
480I, 480P, 580I, 580P, NTSC, PAL, SECAM	4:3 beeldverhouding. Letterbox, compressie	800 × 600	—	600 × 450*	800 × 450*	800 × 450*
540P	16:9 beeldverhouding	—	800 × 600	—		—
720P, 1035I, 1080I	16:9 beeldverhouding	—	—	—	—	—

• “REK” wordt vastgelegd wanneer 720P-, 1035I- of 1080I-signalen worden ingevoerd.

* Bij deze beelden kunt u de digitale verschuivingsfunctie gebruiken.

Ingangssignaal		Weergavebeeld						
		NORMAAL Projecteert het beeld op het volledige scherm.	VOLLEDIG Projecteert het middengedeelte van een 4:3 scherm door 1,3 maal te vergroten in horizontale richting.	KADER Projecteert het 4:3 beeld volledig in REK-functie (volgende kolom).	REK Projecteert het 16:9 beeld gelijkmatig over het hele scherm (zwarte balken boven/onder).	SLIMME REK Projecteert het beeld volledig op een 16:9-scherm door alleen de randen te vergroten en de 4:3-beeldverhouding te behouden in het midden van het beeld.		
480I, 480P, 580I, 580P, NTSC, PAL, SECAM	4:3 beeldverhouding		→		→		→	
	Letterbox		→		→		→	
	Compressie		→		→		→	
540P	16:9 beeldverhouding	—		→		—	—	
	16:9 aspectratio (4:3 aspectratio in 16:9 scherm)	—		→		—	—	
720P, 1035I, 1080I	16:9 beeldverhouding	—	—	—		—	—	

Weergeven van een stilstaand beeld

Deze functie stelt u in staat om een bewegend beeld onmiddellijk stil te zetten. Dit is handig om een beeld van een computer of video stilstaand weer te geven, zodat u meer tijd heeft om aan het publiek uitleg te geven over het beeld.

Stilzetten van een bewegend beeld

- 1** Druk op ^{FREEZE} .
 - Het geprojecteerde beeld wordt stilgezet.

- 2** Druk nogmaals op ^{FREEZE}  om terug te keren naar het bewegend beeld van het momenteel aangesloten apparaat.



▼ In-beeld-display

VASTLEGGEN AAN

VASTLEGGEN UIT

Vergroten van een deel van een beeld

Deze functie stelt u in staat om een bepaald deel van een beeld te vergroten. Dit is handig om een bepaald deel van het beeld gedetailleerd weer te geven.

Weergeven van een vergroot deel van een beeld

1 Druk op .

- Vergroot het beeld.
- Door te drukken op  of  vergroot of verkleint u het geprojecteerde beeld.

Opmerking

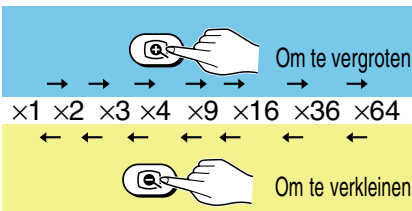

- U kunt de plaats van het vergrote beeld wijzigen met \blacktriangle , \blacktriangledown , \blacktriangleleft of \blacktriangleright .
- Wanneer een beeld met een resolutie hoger dan XGA wordt getoond, kunnen "x2" en "x3" niet worden geselecteerd.

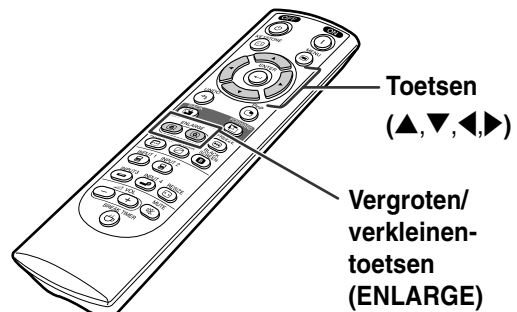

2 Druk op om de bewerking te annuleren, zodat de vergroting terugkeert naar $\times 1$.

Opmerking

- In de volgende gevallen zal het beeld naar de normale grootte terugkeren ($\times 1$).
- Wanneer de ingangsstand wordt veranderd.
 - Wanneer u op  drukt.
 - Wanneer hetingangssignaal gewijzigd wordt.
 - Wanneer u de resolutie en de verversingsratio (verticale frequentie) van hetingangssignaal wijzigt.

▼ In-beeld-display

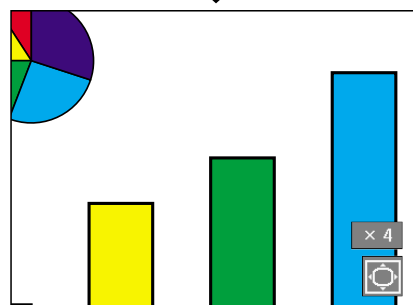
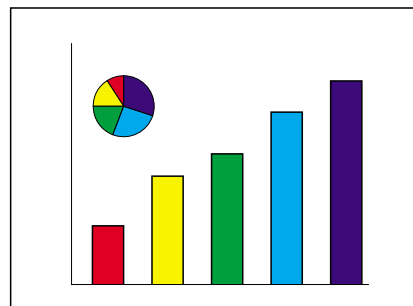



Gamma-correctiefunctie

Gamma is een functie die de kwaliteit van het beeld verbetert en een rijker beeld creëert door de donkere gedeelten van het beeld helderder weer te geven zonder de helderheid van de heldere gedeelten te veranderen. Wanneer u beelden weergeeft met veel donkere scènes, zoals een film of een concert, of wanneer u beelden weergeeft in een helder verlichte ruimte, kan deze functie de donkere scènes beter zichtbaar maken en het beeld een grotere diepte geven.

Gekozen functie	Beschrijving
STANDAARD	Standaardbeeld
PRESENTATIE	Geeft de donkere delen van het beeld helderder weer voor een betere presentatie.
CINEMA	Geeft meer diepte aan de donkere delen van het beeld voor een meer boeiende bioscoopervaring.
GEBRUIKER	Maakt het mogelijk om de gammawaarde te veranderen d.m.v. Sharp Advanced Presentation Software (Sharp's geavanceerde presentatie software)

Instellen van de Gamma-correctie

- 1** Druk op .
- Telkens wanneer  wordt ingedrukt, zal de gamma-functie wisselen tussen de verschillende types.

- 2** Om terug te keren naar de standaardinstellingen, drukt u op  wanneer "GAMMA" wordt aangegeven.

Opmerking

- De Gamma-modus werkt niet bij INGANG 1 of INGANG 2 wanneer "Gesel. kleur" (geselecteerde kleur) in het C.M.S.-menu is ingesteld op "sRGB".

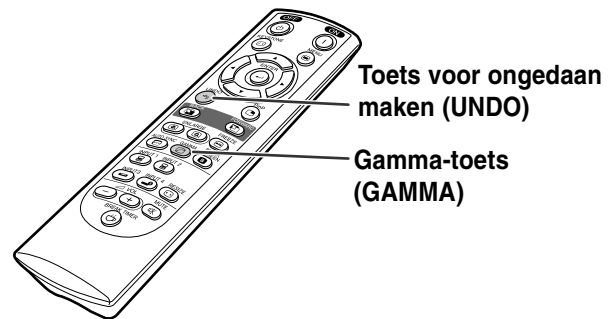

STANDAARD

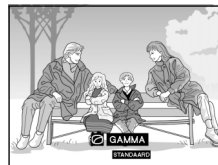

GEBRUIKER



PRESENTATIE

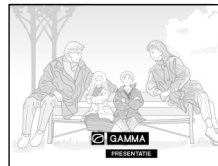

CINEMA

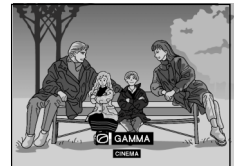



Weergeven van twee beelden (beeld-in-beeld)

Met de beeld-in-beeld-functie kunt u twee beelden op hetzelfde scherm weergeven. U kunt het beeld dat via INPUT 3 of 4, binnenkomt als een inzetbeeld weergeven dat het hoofdbild, dat binnenkomt via INGANG 1 of 2 overlapt.

Weergeven van het inzetbeeld

1 Druk op .

2 Druk op  of  op de afstandsbediening of op  op de projector om het beeld in het inzetbeeld te veranderen.

3 Druk op , ,  of  om de plaats van het inzetbeeld in te stellen.

- Druk op  om het frame te stoppen of om het frame te laten verdwijnen.

4 Druk op  om het inzetbeeld te verplaatsen.

- Het inzetbeeld wordt naar het inzetbeeldkader verplaatst.

Opmerking

- Het inzetbeeld kan alleen weergegeven worden met een composiet-video- (NTSC/PAL/SECAM) of S-Video-sigitaal.
- De stilstand-beeldfunctie kan alleen gebruikt worden voor het inzetbeeld, wanneer de beeld-in-beeld-functie ingesteld is.

Beeld-in-beeld werkt niet wanneer het signaal dat binnenkomt via INGANG 1 of 2:

- Een resolutie heeft die SXGA overschrijdt.
- Wanneer het ingangssignaal 480I, 480P, 540P, 580I, 580P, 720P, 1035I, of 1080I is.
- Gewijzigd is in de interlace-functie door het gebruik van RGB-signalen.
- Wanneer de beeldweergavefunctie is ingesteld op "DOT BY DOT".
- Wanneer geen signalen verzonden worden naar INGANG 1 of 2, of wanneer de resolutie of de verversingsrate (vertikale frequentie) wordt gewijzigd.

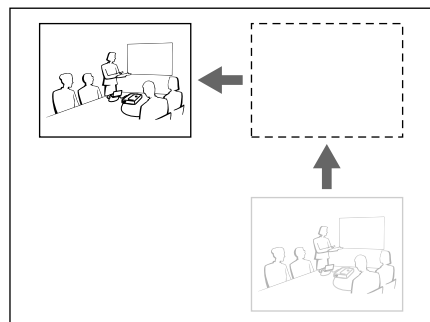
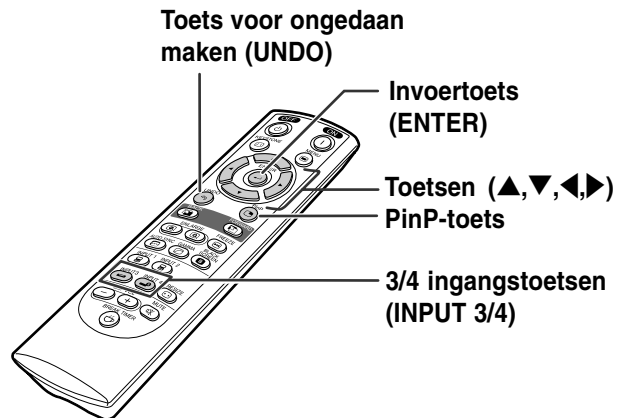

Functie zwart scherm

Deze functie kan worden gebruikt om een zwart scherm weer te geven.

1 Druk op .

- Het scherm wordt zwart en “ZWART SCHERM” wordt weergegeven op het scherm.

2 Om terug te gaan naar het oorspronkelijke geprojecteerde beeld, drukt u nogmaals op .

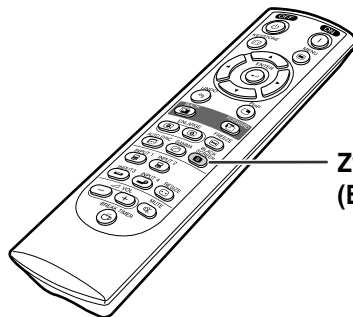

Zwartschermtoets
(BLACK SCREEN)

▼ Geprojecteerd beeld

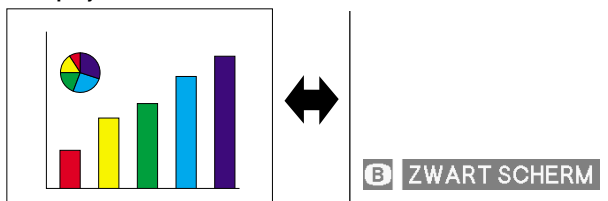









Weergeven van de pauzetimer

Deze functie kan worden gebruikt om de tijd die nog resteert voor pauze tijdens vergadering weer te geven.

Weergave en instelling van de pauzetimer

1 Druk op . De break timer begint af te tellen vanaf 5 minuten.

2 Wanneer “” verschijnt, drukt u op , ,  of  om de pauzetimer in te stellen.

- U kunt de timer instellen op een waarde tussen 1 en 60 minuten (met tussenstappen van 1 minuut).
- De break timer begint af te tellen zodra , ,  of  wordt ingedrukt.

3 Druk op  om de pauzetimer te annuleren.

Opmerking

- Tijdens het gebruik van de pauzetimer wordt de automatische uitschakeling tijdelijk buiten werking gesteld. Wanneer geen invoersignaal wordt gedetecteerd gedurende meer dan 15 minuten, schakelt de projector automatisch af wanneer de break timer tot nul heeft afgeteld.
- De pauzetimer verschijnt op het startbeeld. Om het tijdens de pauzetimer getoonde scherm te wijzigen, verandert u de instelling van het “Startbeeld” (zie bladzijde 68).

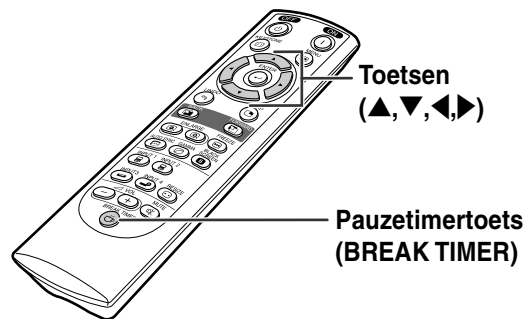

▼In-beeld-display



Color Management System (C. M. S.)

Met het kleurmanagementsysteem kunt u de eigenschappen van zes kleuren (R: rood, Y: geel, G: groen, C: cyaan, B: blauw, M: magenta) afzonderlijk instellen.



De kleurreproductiemodus (Color Reproduction Mode) instellen

Kies "Gesel. kleur" in het menu "C.M.S." op het menuscherm
 → Voor bediening van het menuscherm, zie pagina's 42 t/m 45.

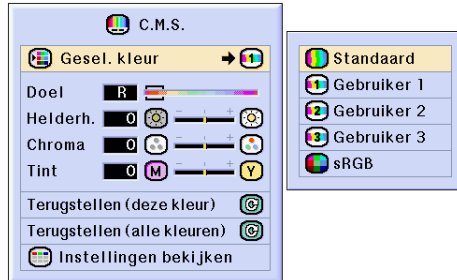

Opmerking

- Voor meer informatie over de sRGB-functie bezoekt u "<http://www.srgb.com/>".
- "sRGB" kan niet worden geselecteerd voor "Gesel. kleur" in het C.M.S.-menu wanneer "Component" is geselecteerd als "Signaaltype" in het "Beeld"-menu.
- Wanneer "sRGB" is geselecteerd,
 - kan de gammacorrectie niet worden ingesteld en
 - kunnen "Rood", "Blauw" of "Kleurtmp" in "Beeld" niet worden aangepast.
- Als "Standard" (standaard) of "sRGB" geselecteerd wordt bij "Color selected" (geselecteerde kleur) kunnen andere items (bijvoorbeeld "Target" (doel)) niet worden ingesteld.

Geselecteerd item	Omschrijving
Standaard	Sharp standaardinstelling
Aangepast 1-3	"Helderh.", "Chroma" en "Tint" kunnen voor elk van de zes kleuren worden aangepast.
sRGB	De modus wordt gewijzigd in sRGB

Info

- Wanneer "sRGB" is geselecteerd kan het geprojecteerde beeld donker worden; dit betekent echter niet dat een storing is opgetreden.

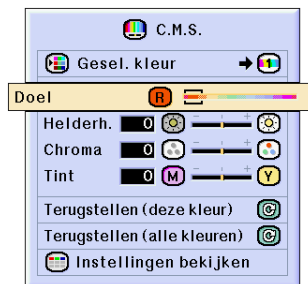

De doelkleur selecteren

Kies "Doel" in het menu "C.M.S." op het menuscherm
 → Voor bediening van het menuscherm, zie pagina's 42 t/m 45.

R	Rood	C	Cyaan
Y	Geel	B	Blauw
G	Groen	M	Magenta

De helderheid van de doelkleur instellen

Selecteer “Helderh.” in het “C.M.S.”-menu op het menuscherm.

→ Voor bediening van het menuscherm, zie pagina’s 42 t/m 45.

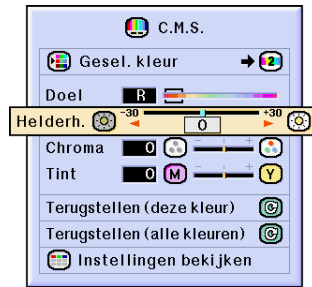

De chromatische waarde van de doelkleur instellen

Selecteer “Chroma” in het “C.M.S.”-menu op het menuscherm.

→ Voor bediening van het menuscherm, zie pagina’s 42 t/m 45.

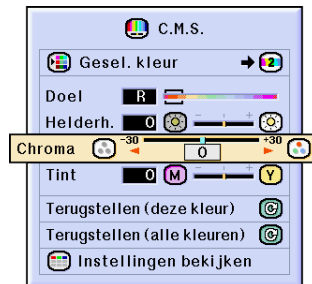

De tint van de doelkleur instellen

Selecteer “Tint” in het “C.M.S.”-menu op het menuscherm.

→ Voor bediening van het menuscherm, zie pagina’s 42 t/m 45.

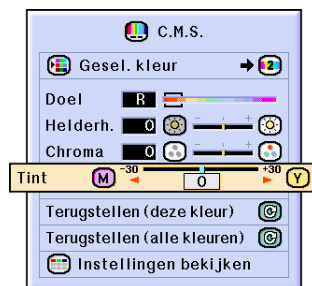

Door de gebruiker ingestelde kleurinstellingen herstellen

Kies “Terugstellen (deze kleur)” of “Terugstellen (alle kleuren)” in het menu “C.M.S.” op het menuscherm
 → Voor bediening van het menuscherm, zie pagina’s 42 t/m 45.

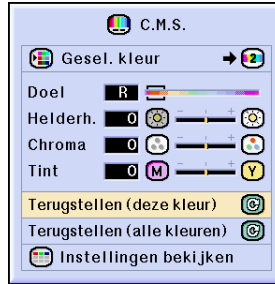

Geselecteerd item	Omschrijving
Terugstellen (deze kleur)	“Helderh.”, “Chroma” en “Tint” voor de geselecteerde kleur worden hersteld.
Terugstellen (alle kleuren)	“helderh.”, “Chroma” en “Tnt” worden hersteld voor alle kleuren.

Overzicht van alle kleurinstellingen

Kies “Instellingen bekijken” in het menu “C.M.S.” op het menuscherm
 → Voor bediening van het menuscherm, zie pagina’s 42 t/m 45.

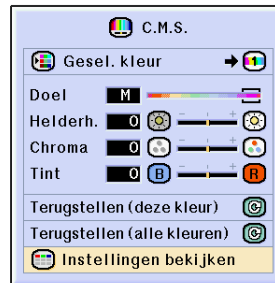

	R	Y	G	C	B	M
Helderh.	0	0	0	0	0	0
Chroma	0	0	0	0	0	0
Tint	0	0	0	0	0	0

Het audioutvoertype instellen

Hiermee kunt u het uitvoertype voor audiosignalen selecteren.



Geselecteerd item	Omschrijving
Vast (Vaste audioutvoer)	Audioutvoer die niet varieert in sterkte met het volumeniveau van de bronprojector.
Variabel (Variabele audioutvoer)	Audioutvoer die in sterkte varieert met het volumeniveau van de bronprojector.

Het audioutvoertype instellen

Kies “Audio uitgang” in het menu “Opties (1)” op het menuscherm
→ Voor bediening van het menuscherm, zie pagina’s 42 t/m 45.

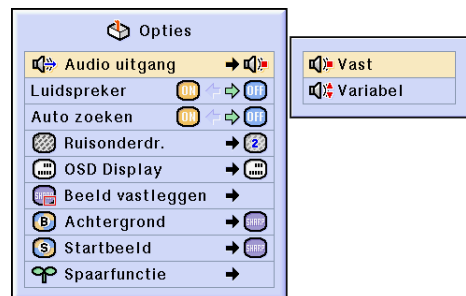

De interne speaker in-/uitschakelen

Hiermee kunt u de interne speaker in- en uitschakelen.

De interne speaker in- en uitschakelen

Kies “Luidspreker” in het menu “Opties (1)” op het menuscherm
→ Voor bediening van het menuscherm, zie pagina’s 42 t/m 45.



Automatische zoekfunctie

Deze functie zoekt automatisch en schakelt over naar de ingangsfunctie waarin de signalen worden ontvangen wanneer de projector wordt ingeschakeld of wanneer de INPUT-toets wordt ingedrukt.









Gebruik van de automatische zoekfunctie

Kies “Auto zoeken” in het menu “Opties (1)” op het menuscherm





→ Voor bediening van het menuscherm, zie pagina's 42 t/m 45.



Opmerking

- **ON**
Schakelt automatisch over naar de ingangsfunctie waarin de signalen worden ontvangen wanneer de projector wordt ingeschakeld of wanneer de  op de projector wordt ingedrukt.
- **OFF**
In deze stand kunt u handmatig de ingangsfunctie in volgorde veranderen door de  op de projector in te drukken.
- Om te stoppen met zoeken naar de ingangsfunctie, drukt u  op de projector of , ,  of  op de afstandsbediening in.

Info

- Zelfs wanneer deze functie aan het zoeken is naar ingangssignalen, kunt u door het indrukken van , ,  of  op de afstandsbediening overschakelen naar de desbetreffende ingangsfunctie.
- Zelfs terwijl de functie aan het zoeken is naar ingangssignalen zal de projector terugkeren naar de vorige ingangsfunctie als op  (ingang) wordt gedrukt.

Digitaal beeldruisonderdrukkingssysteem (Ruisonderdr.)

Digitale ruisonderdrukking biedt een hoge beeldkwaliteit met minimaal puntverloop en kleurvervorming.

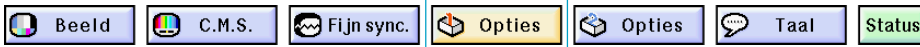

Beeldruisonderdrukking (Ruisonderdr.)

Kies "Ruisonderdr." in het menu "Opties (1)" op het menuscherm
 → Voor bediening van het menuscherm, zie pagina's 42 t/m 45.

Opmerking

- Stel een niveau in dat een duidelijker beeld oplevert.

U moet Ruisonderdr. op "OFF" zetten in de volgende gevallen:

- Wanneer het beeld wazig is.
- Wanneer de omtrekken en kleuren van bewegende beelden uitlopen.
- Wanneer TV-uitzendingen met zwakke signalen worden geprojecteerd.

Info

- Deze functie is beschikbaar met INGANG 1, 2 (de signalen 480I, 480P, 580I en 580P) en INGANG 3, 4 (alle signalen).

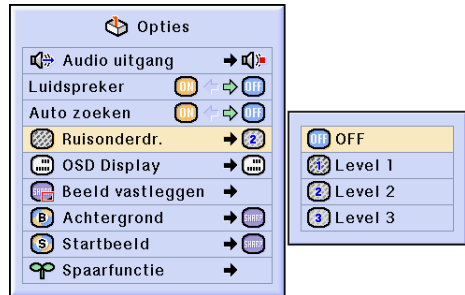

Instellen van het in-beeld-display

Met deze functie kunt u de berichten die op het scherm verschijnen in- en uitschakelen. Wanneer u "Niveau A" of "Niveau B" instelt in "OSD Display", zal de ingangsfunctie (bijv. INGANG 1) niet op het display verschijnen, zelfs wanneer de INPUT-toets wordt ingedrukt.

Gekozen onderdeel	Beschrijving
Normaal	Alle schermberichten worden getoond.
Niveau A	Ingang/Stilzetten/Vergroten/Automat.sync./Volume/Mute/Black worden niet getoond.
Niveau B	De schermberichten worden niet getoond. (Met uitzondering van de menuschermberichten die verschijnen wanneer de KEYSTONE-toets wordt ingedrukt en de waarschuwingsaanduidingen (Spanning uit/Temperatuur/Vervang de Lamp., enz.))

Uitschakelen van het in-beeld-display

Kies "OSD Display" in het menu "Opties (1)" op het menuscherm
 → Voor bediening van het menuscherm, zie pagina's 42 t/m 45.

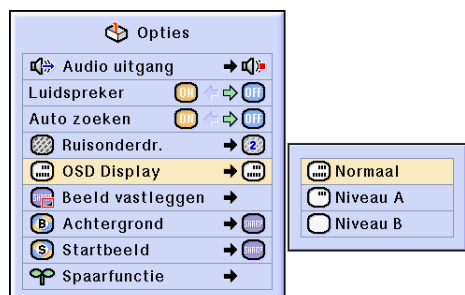

Instellen van het videosignaal

De standaardinstelling voor het videosysteem is “Auto”; het is echter mogelijk dat u geen duidelijk beeld kunt ontvangen van de aangesloten audiovisuele apparatuur omwille van verschillen in het signaal. In dat geval wijzigt u het videosignaal.



Instellen van het videosignaal

Kies “Videosysteem” in het menu “Opties (1)” op het menuscherm

→ Voor bediening van het menuscherm, zie pagina's 42 t/m 45.

Opmerking

- Het videosignaal kan alleen in de INGANG 3- of INGANG 4-functie worden ingesteld.
- In “Auto” worden de beelden weergegeven in PAL, zelfs wanneer er PAL-N of PAL-M ingangssignalen worden ontvangen.

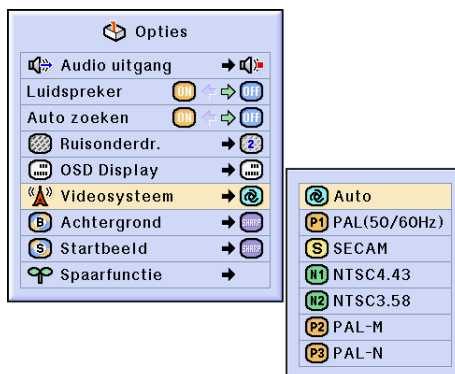

PAL	Bij aansluiting op PAL-videoapparatuur.
SECAM	Bij aansluiting op SECAM-videoapparatuur.
NTSC4.43	Bij weergave van NTSC-signalen met PAL-videoapparatuur.
NTSC3.58	Bij aansluiting op NTSC-videoapparatuur.

Opslaan van geprojecteerde beelden

- Met deze projector kunt u geprojecteerde beelden (RGB-signalen) vastleggen en ze instellen als startbeeld of achtergrondbeeld wanneer er geen signalen worden ontvangen.
- U kunt de beelden die worden ingevoerd met RGB-signalen weergeven.



Vastleggen van het beeld

Kies “Beeld vastleggen” in het menu “Opties (1)” op het menuscherm

→ Voor bediening van het menuscherm, zie pagina's 42 t/m 45.

1 Druk op ▲ of ▼ om “Beeld opslaan” te selecteren en druk vervolgens op .

- Het geprojecteerde beeld wordt vastgelegd. Het vastleggen kan even duren.

2 ① Druk op ◀ of ▶ om “Ja” te selecteren.

② Druk op .

Opmerking

- Alleen beelden van SVGA (800 × 600) non-interlace-signalen in INPUT 1- of INPUT 2-modus kunnen worden opgenomen.
- Het opgeslagen beeld wordt herleid tot 256 kleuren.
- Beelden van apparatuur die aangesloten is op INPUT 3 of INPUT 4 kunnen niet worden vastgelegd.
- Er kan enkel één beeld worden vastgelegd en opgeslagen.
- De kleur van beelden voor en na opslaan kan verschillen als een beeld wordt opgenomen dat niet is aangepast met de C.M.S.-functie.

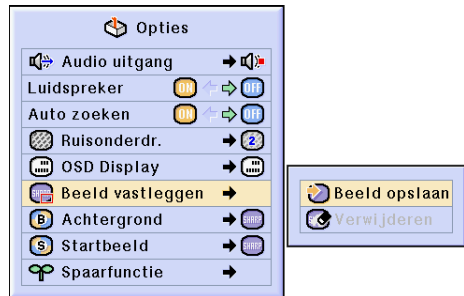



Wilt u dit beeld als aangepast beeld opslaan in de projector?
(Het voordien opgeslagen aangepast beeld zal worden verwijderd.)

Ja

Nee

Verwijderen van het vastgelegde beeld

1 Selecteer “ Verwijderen” en druk op .

2 ① Druk op ◀ of ▶ om “OK” te selecteren.

② Druk op .

Dit in de projector opgeslagen aangepast beeld zal worden verwijderd.

OK

Annuleren

Instellen van een achtergrondbeeld

Met deze functie kunt u het beeld kiezen dat wordt weergegeven wanneer er geen signaal door de projector ontvangen wordt.

Gekozen onderdeel	Beschrijving
Sharp	SHARP standaardbeeld
Gebruiker ^{*1}	Door gebruiker in te stellen beeld (bijvoorbeeld bedrijfslogo)
Blauw	Blauw scherm
Geen	Zwart scherm ^{*2}

*1 U kunt een vastgelegd beeld instellen als achtergrondbeeld door "Gebruiker" te kiezen.

*2 Als er interferentie op het ingangssignaal voorkomt, zal het scherm met de interferentie worden weergegeven.



Kiezen van een achtergrondbeeld

Kies "Achtergrond" in het menu "Opties (1)" op het menuscherm

→ Voor bediening van het menuscherm, zie pagina's 42 t/m 45.

Opmerking

- Wanneer "Gebruiker" wordt gekozen, kunt u een beeld dat met "Beeld vastleggen" werd opgeslagen als achtergrondbeeld weergegeven.
- Het standaardbeeld van "Gebruiker" is een zwart scherm.

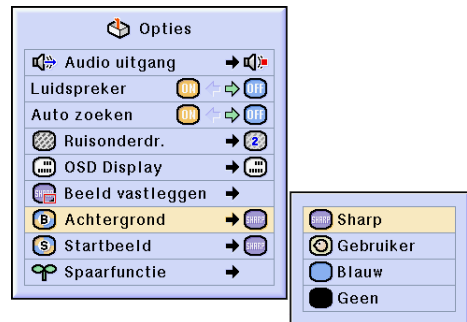

Kiezen van een startbeeld

Met deze functie kunt u bepalen welk beeld er zal verschijnen bij het opstarten van de projector.

Gekozen onderdeel	Beschrijving
Sharp	SHARP standaardbeeld
Gebruiker *	Door gebruiker in te stellen beeld (bijvoorbeeld bedrijfslogo)
Geen	Zwart scherm

* U kunt een vastgelegd beeld instellen als startbeeld door "Gebruiker" te kiezen.

Kiezen van een startbeeld

Kies "Startbeeld" in het menu "Opties (1)" op het menuscherm

→ Voor bediening van het menuscherm, zie pagina's 42 t/m 45.

Opmerking

- Wanneer "Gebruiker" wordt gekozen, kunt u een beeld dat met "Beeld vastleggen" werd opgeslagen als startbeeld weergegeven.
- Het standaardbeeld van "Gebruiker" is een zwart scherm.

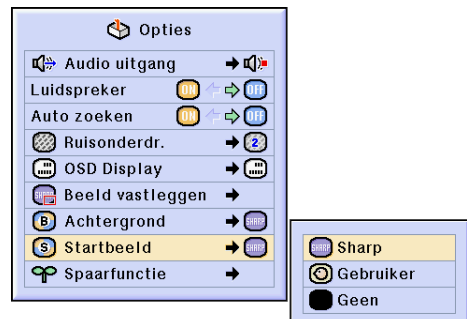

De spaarmodus selecteren

Met deze functies kunt u het energieverbruik van de projector verlagen.



Instellen van de spaarstand

Selecteer "Energiebesp." in "Spaarfunctie" onder het menu "Opties (1)" in het menuscherm.

→ Voor bediening van het menuscherm, zie pagina's 42 t/m 45.

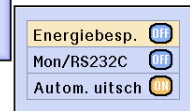

ON	De lichthoeveelheid bedraagt 80%. Het stroomverbruik bedraagt 290 watt.
OFF	De lichthoeveelheid bedraagt 100%. Het stroomverbruik bedraagt 340 watt.

Opmerking

- Alhoewel de levensduur van de lamp en ruis verbeteren als "Energiebesp." is ingeschakeld ("ON"), vermindert de helderheid met 20%.
- De fabrieksinstelling voor de "Energiebesparingsfunctie" is "OFF".

Status	Helderheid	Stroomverbruik	Levensduur van de lamp
ON (Lage energiefunctie)	80%	290 W	2.000 uren
OFF (Standaardfunctie)	100%	340 W	1.500 uren

Functie monitor Out/RS-232C Off

Deze projector verbruikt energie wanneer een monitor is aangesloten op de OUTPUT (INPUT 1, 2)-aansluiting en een computer is aangesloten op de RS-232C-aansluiting. Wanneer deze aansluitingen niet in gebruik zijn, kan "Mon/RS232C" worden ingesteld op "OFF" om het energieverbruik in standby te verlagen.

Selecteer "Mon/RS232C" in "Spaarfunctie" onder het menu "Opties (1)" in het menuscherm.

→ Voor bediening van het menuscherm, zie pagina's 42 t/m 45.

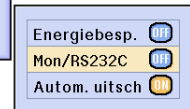

ON	Monitor Out/RS-232C aansluiting in ingesteld op "ON" (aan).
OFF	Monitor Out/RS-232C aansluiting in ingesteld op "OFF" (uit).

Opmerking

- Zet "Mon/RS232C" op "ON" wanneer u de Sharp Advanced Presentation Software gebruikt.

Automatische uitschakeling

Als de projector is ingeschakeld "ON" en er gedurende meer dan 15 minuten geen ingangssignaal wordt waargenomen, zal de projector automatisch uitgeschakeld worden.

De automatische uitschakelfunctie werkt niet wanneer ze is ingesteld op "OFF".

Selecteer "Autom. uitsch." in "Spaarfunctie" onder het menu "Opties (1)" in het menuscherm.

→ Voor bediening van het menuscherm, zie pagina's 42 t/m 45.

Opmerking

- Wanneer de automatische uitschakelfunctie ingesteld is op "ON", zal 5 minuten voor de uitschakeling het bericht "Spanning uit in x min." op het scherm verschijnen om de resterende minuten aan te geven.

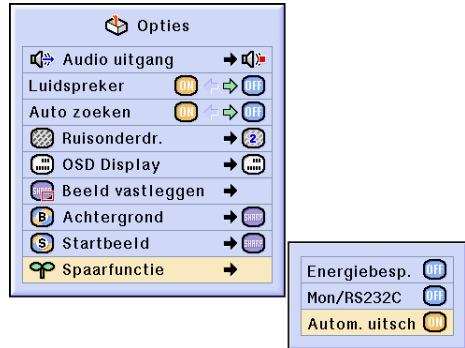

De resterende levensduur van de lamp weergeven (percentage)



De resterende levensduur van de lamp controleren (percentage)

Met deze functie kunt u de resterende levensduur van de functie nagaan (percentage).

Selecteer het menu "Opties (2)" op het menuscherm.

→ Voor bediening van het menuscherm, zie pagina's 42 t/m 45.

Opmerking

- Wij raden u aan de lamp te vervangen wanneer de resterende levensduur is teruggelopen tot 6%. Voor een vervangende lamp kunt u contact opnemen met de dichtstbijzijnde Sharp projectordealer of het dichtstbijzijnde Service Center.
- De tabel rechts geeft ruwe schattingen in het geval van gebruik bij slechts één functie zoals getoond. De resterende levensduur van de lamp zal variëren binnen het bereik van de getoonde waarden afhankelijk van hoe vaak "Power Save" (energiebesparing) "ON" (aan) en "OFF" (uit) geschakeld wordt (zie pagina 69).



Resterende levensduur van de lamp (Percentage)

	Resterende levensduur van de lamp	
	100%	6%
Gebruikt met "Energiebesp." ingeschakeld (Lage energiefunctie)	2.000 uren	133 uren
Gebruikt met "Energiebesp." ingeschakeld (standaardmodus)	1.500 uren	100 uren

De geprojecteerde beelden omkeren/weergeven in spiegelbeeld

Deze projector is voorzien van een functie om het geprojecteerde beeld om te keren of weer te geven in spiegelbeeld, wat handig is voor diverse toepassingen.

Gekozen onderdeel	Beschrijving
Voor	Normaal beeld
Plafond + voor	Spiegelbeeld
Achter	Omgekeerd beeld
Plafond + achter	Omgekeerd en spiegelbeeld



Instellen van de projectiestand

Kies "Projectie" in het menu "Opties (2)" op het menuscherm

→ Voor bediening van het menuscherm, zie pagina's 42 t/m 45.

Opmerking

- Als een wachtwoord is ingesteld, verschijnt het wachtwoord invoerveld wanneer u "Projectie" selecteert.
- Deze functie wordt gebruikt bij projectie van achteren en plafondmontage. Zie bladzijde 32 voor deze opstellingen.

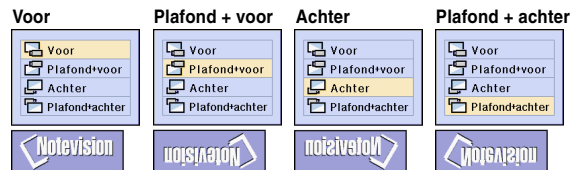
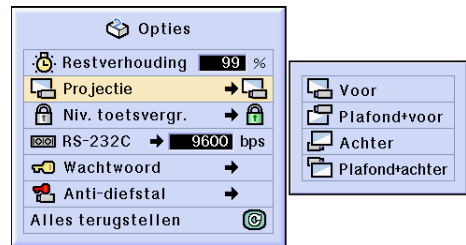

Vergrendelen van de bedieningstoetsen van de projector

Met deze functie kunt u het gebruik van bepaalde toetsen op de projector vergrendelen.

De volgende drie toetsvergrendelingsniveaus zijn mogelijk.

Toetsvergrendelingsniveau	Beschrijving
Normaal	Alle bedieningstoetsen werken.
Niveau A	Alleen de toetsen INPUT/VOLUME op de projector werken.
Niveau B	Geen enkele toets van de projector werkt.

Instellen van de toetsvergrendeling

Kies "Niv. toetsvergr." in het menu "Opties (2)" op het menuscherm

→ Voor bediening van het menuscherm, zie pagina's 42 t/m 45.

Opmerking

- Als een wachtwoord is ingesteld, verschijnt het wachtwoord invoerveld wanneer u "Niv. toetsvergr." selecteert.

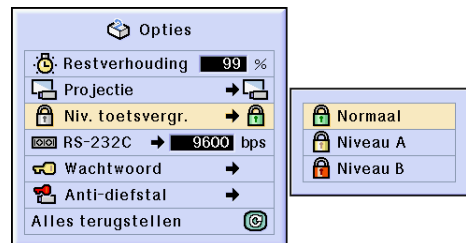

Annuleren van het toetsvergrendelingsniveau

Wanneer het toetsvergrendelingsniveau “Normaal” is ingesteld, werken alle toetsen.

Selecteer “Niv. toetsvergr.” in het menu Opties (2)” en stel “ Normaal” in op het menuscherm.

→ Voor bediening van het menuscherm, zie pagina’s 42 t/m 45.

Opmerking

- Wanneer een wachtwoord is ingesteld en “Niv. toetsvergr.” wordt gekozen, verschijnt het wachtwoordinvoerveld.
- Als zowel een wachtwoord als een toetsvergrendelingsniveau zijn ingesteld, zal het wachtwoord nodig zijn om het toetsvergrendelingsniveau te kunnen wijzigen.

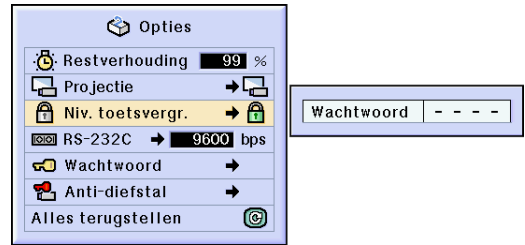

De transmissiesnelheid selecteren (RS-232C)

Met dit menu kunt u de transmissiesnelheid van de RS-232C-aansluiting bepalen door de baud rate te selecteren.



De transmissiesnelheid selecteren (RS-232C)

Kies “RS-232C” in het menu “Opties (2)” op het menuscherm

→ Voor bediening van het menuscherm, zie pagina’s 42 t/m 45.

Opmerking

- Wanneer u een wachtwoord heeft ingesteld en “RS-232C” heeft geselecteerd, wordt het invoerscherm voor het wachtwoord weergegeven.
- Controleer dat de projector en computer beide zijn geconfigureerd voor dezelfde baud rate. Raadpleeg de handleiding van de computer voor informatie over het instellen van de baud rate op de computer.

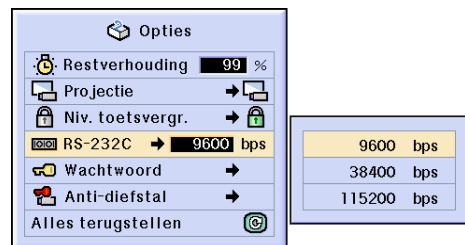

Instellen van een wachtwoord

De gebruiker kan een wachtwoord instellen om te voorkomen dat bepaalde instellingen in het menu “Opties (2)” kunnen worden gewijzigd. Het gebruik van een wachtwoord in combinatie met het toetsvergrenselingsniveau (bladzijde 71) is effectiever.



Invoeren van het wachtwoord

Kies “Wachtwoord” in het menu “Opties (2)” op het menuscherm

→ Voor bediening van het menuscherm, zie pagina’s 42 t/m 45.

1 Druk op ▲ of ▼ om het gewenste nummer te selecteren en druk dan op ►.

2 Voer de 3 overige cijfers in en druk op .

3 Voer het wachtwoord nogmaals in na “Herbevestigen” en druk op .

Opmerking

- Wanneer een wachtwoord is ingesteld, moet u het wachtwoord invoeren om de instellingen “Projectie”, “Niv. toetsvergr.”, “RS-232C”, “Anti-diefstal” en “Alles terugstellen” te wijzigen.

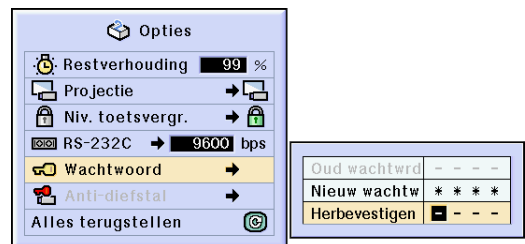
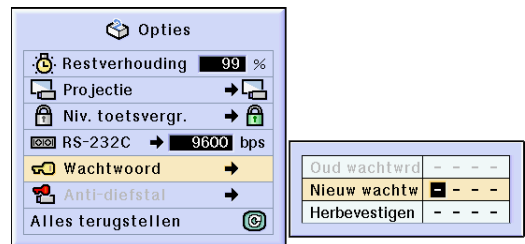



Wijzigen van het wachtwoord

Kies "Wachtwoord" in het menu "Opties (2)" op het menuscherm



→ Voor bediening van het menuscherm, zie pagina's 42 t/m 45.

1 Druk op ▲, ▼ en ► om het wachtwoord in te voeren in "Oud wachtwrđ" en druk op .

2 Druk op ▲, ▼ en ► om het nieuwe wachtwoord in te stellen en druk op .

3 Voer het nieuwe wachtwoord van 4 cijfers nogmaals in na "Herbevestigen" en druk op .

Opmerking

- Als u geen wachtwoord wenst in te stellen, laat u de velden in stappen 2 en 3 leeg en drukt u op .
- Om de wachtwoordinstellingen te annuleren, klikt u op .



Oud wachtwrđ	- - -
Nieuw wachtw	- - - -
Herbevestigen	- - - -

Als u uw wachtwoord vergeten bent

Als u uw wachtwoord vergeten bent, verwijdert u het en stelt u een nieuw wachtwoord in aan de hand van de volgende procedure.

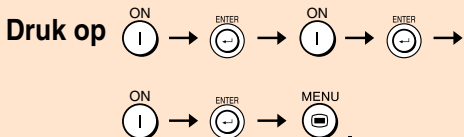

Instellen van de Anti-diefstal

De anti-diefstal functie voorkomt dat onbevoegden de projector gebruiken. U kunt kiezen of u deze functie gebruikt of niet. Als u deze functie niet wenst te gebruiken, voert u gewoon de sleutelcode niet in. Zodra een andere functie wordt ingeschakeld, dienen gebruikers de juiste sleutelcode in te voeren telkens wanneer de projector wordt gestart. Zonder de juiste sleutelcode kunnen geen beelden worden geprojecteerd. Hierna wordt uitgelegd hoe u deze functie gebruikt.



Invoeren van een sleutelcode

- “Anti-diefstal” kan niet worden geselecteerd tenzij “Wachtwoord” is ingesteld. (Zie bladzijde 73.)
- Wanneer “Anti-diefstal” is geselecteerd, verschijnt het wachtwoordinvoerenvenster. Voer eerst het juiste wachtwoord en dan de sleutelcode in.

Kies “Anti-diefstal” in het menu “Opties (2)” op het menuscherm

→ Voor bediening van het menuscherm, zie pagina’s 42 t/m 45.

Info

- Wanneer de functie is ingeschakeld, moet u de juiste sleutelcode kennen. Wij raden u aan de sleutelcode op een veilige plaats te bewaren, waartoe alleen bevoegde gebruikers toegang hebben. Als u uw sleutelcode verliest of vergeet, dient u contact op te nemen met uw dichtstbijzijnde erkende Sharp projector dealer of servicecentrum (zie blz. 96). Mogelijk moet u de projector terugbrengen om de oorspronkelijke fabrieksinstellingen te laten herstellen (terugstellen van wachtwoord en sleutelcode).

1 Druk op een willekeurige toets op de afstandsbediening of de projector om het eerste cijfer in “Nieuwe code” in te stellen.

Opmerking

- De volgende toetsen op de afstandsbediening en de projector kunnen niet als sleutelcodes worden ingesteld:
 - Aan/uit-toetsen (ON/OFF)
 - Invoertoets (ENTER)
 - Toets voor ongedaan maken (UNDO)
 - MENU-toets
 - Vooruit-toets (FORWARD)
 - Terug-toets (BACK)

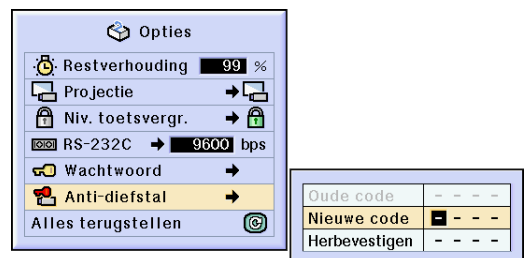
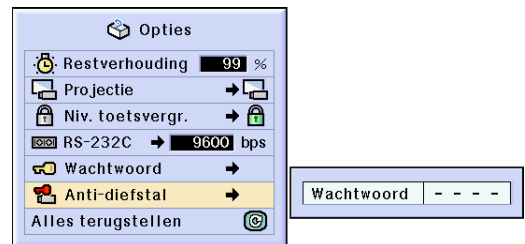

Instellen van de Anti-diefstal

2 Voer de overige 3 cijfers in door willekeurige toetsen in te drukken.

3 Voer dezelfde sleutelcode nogmaals in "Herbevestigen".

Opmerking

- De toetsvergrendelingsfunctie wordt tijdelijk uitgeschakeld.

Wanneer u de diefstalbeveiliging heeft ingeschakeld, verschijnt het invoerscherm voor de code als u de projector inschakelt. Voer hier nu de correcte code in.

- Druk op de toetsen op de afstandsbediening als u met de toetsen van de afstandsbediening de sleutelcode instelt. Druk op de toetsen op de projector als u met de toetsen van de projector de sleutelcode instelt.

Wijzigen van de sleutelcode

- Wanneer "Anti-diefstal" is geselecteerd, verschijnt het wachtwoordinvoervenster. Zodra u het wachtwoord hebt ingevoerd, kunt u de sleutelcode veranderen.

Kies "Anti-diefstal" in het menu "Opties (2)" op het menuscherm

→ Voor bediening van het menuscherm, zie pagina's 42 t/m 45.

1 Druk de toetsen op de afstandsbediening of op de projector in om de vooraf ingestelde code van 4 cijfers in te voeren na "Oude code".

2 Druk op een willekeurige toets van de afstandsbediening of de projector om de nieuwe sleutelcode in te stellen.

3 Voer hetzelfde sleutelcode van 4 cijfers nogmaals in "Herbevestigen"

Opmerking

- Als u geen sleutelcode wenst in te stellen, laat u de sleutelcodeveld leeg in stappen 2 en 3 en drukt u op .

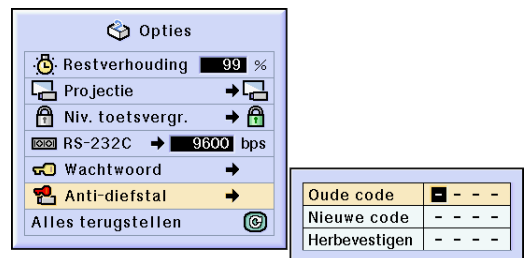
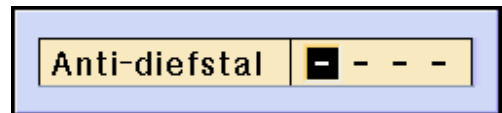
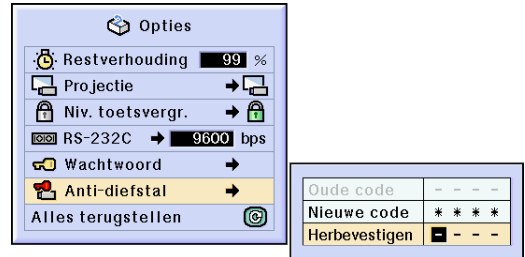

Initialiseren van de instellingen

Met deze functie kunt u de gemaakte projectorinstellingen initialiseren.



Terugkeren naar de standaardinstellingen

Kies “Alles terugstellen” in het menu “Opties (2)” op het menuscherm
→ Voor bediening van het menuscherm, zie pagina’s 42 t/m 45.

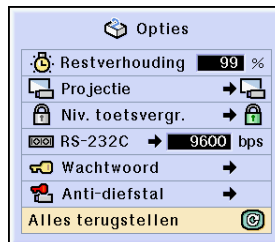

Opmerking

- Als een wachtwoord is ingesteld, verschijnt het wachtwoordinvoervenster wanneer u “Alles terugstellen” selecteert.

De volgende instellingen kunnen niet worden geïnitieerd.

- C. M. S.
 - “Helderh.,” “Chroma” en “Tint” opgeslagen in Gebruiker 1-3 in het C.M.S.-menu.
- Fijn sync.
 - Speciale functies
 - Signaal informatie
- Opties
 - Restverhouding
 - Anti-diefstal
- Taal
- Beeld opgeslagen met “Beeld vastleggen”

Weergeven van alle instellingen

Met deze functie kunt u alle gemaakte instellingen in een lijst op het scherm weergeven.



Overzicht van alle menu instellingen

Selecteer het menu “Status” in het menuscherm en druk op .

→ Voor bediening van het menuscherm, zie pagina's 42 t/m 45.

Beeld	Fijn sync.	Opties	Opties	Andero
Contrast 0	Klok	Audio uitgang	Restverhouding 99%	Taal Nederlands
Helder 0	Fase	Luidspreker	Projectie	
Rood 0	H-Pos	Auto zoeken	Niv. toetsvergr.	Gesel. kleur
Blaauw 0	V-Pos	Ruissonderdr.	115200bps RS-232C	
Kleurtmp 0	Keuze instel.	OSD Display	Wachtwoord	Standaard Gamma
Signaaltype	Speciale functies	Achtergrond	Anti-diefstal	Normaal Grootte Aanpassen
Progressieve func.	Automat. sync	Starbeeld		
	Auto-sync dsp	Energiebesp.		Serienummer 123456789
		Mon/RS232C	Autom. uitsch	Firmware C45SXXXXXX

Aanhangsel



Onderhoud

Reinigen van de projector

- Trek het netsnoer uit alvorens de projector te reinigen.
- De behuizing en het bedieningspaneel zijn van kunststof. Vermijd het gebruik van benzeen en verdunner, aangezien deze de behuizing kunnen beschadigen.
- Gebruik geen vluchtige middelen, bijvoorbeeld insecticiden, bij het reinigen van de projector. Bevestig geen rubber of kunststof voorwerpen op de projector gedurende een lange tijd. De effecten van sommige bestanddelen van de kunststof kunnen de kwaliteit of de afwerking van de projector negatief beïnvloeden.

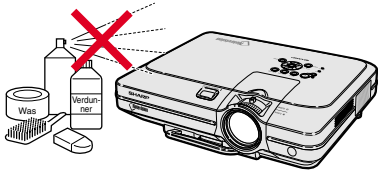

- Veeg vuil voorzichtig weg met een zachte flanellen doek.

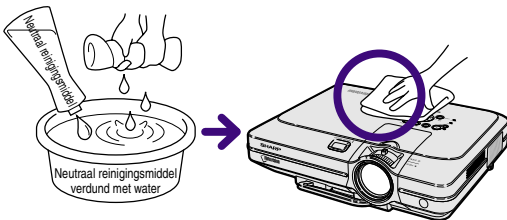

- Voor het verwijderen van hardnekkig vuil gaat u als volgt te werk: drenk de doek in een in water opgelost neutraal reinigingsmiddel, wring hem goed uit en veeg vervolgens de projector schoon. Sterke schoonmaakproducten kunnen de afwerking van de projector doen verkleuren, kromtrekken of beschadigen. Probeer het product eerst uit op een klein en verborgen deel van de projector.

Reinigen van de lens

- Reinig de lens met een in de handel verkrijgbaar blaaskwastje of met lensreinigingspapier (voor brillen en voor camera lenzen). Gebruik geen vloeibare reinigingsmiddelen, aangezien deze de bescherm laag op het lensoppervlak kunnen aantasten.
- Het lensoppervlak wordt makkelijk beschadigd. Let op dat u er niet tegen stoot of er krassen op maakt.

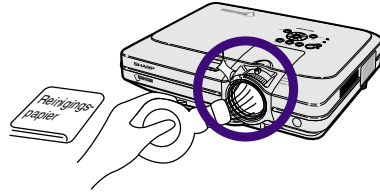

Reinigen van de uitlaat - en inlaatopeningen

- Gebruik een stofzuiger om stof in de uitlaat - en inlaatopeningen te verwijderen.

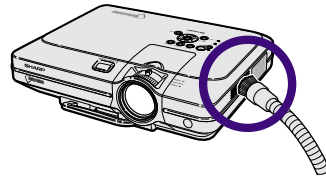

De luchtfilter vervangen

- Deze projector is uitgerust met luchtfilters om te garanderen dat de projector optimaal blijft functioneren.
- De luchtfilters moeten elke 100 gebruiksuren worden schoongemaakt. Reinig ze vaker als de projector wordt gebruikt in een stoffige of rokerige omgeving.
- Vraag uw Sharp projectordealer of service center de filter (PFILDA005WJZZ) te vervangen als u het niet langer kunt schoonmaken.

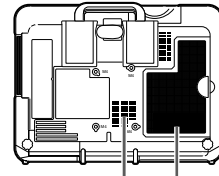

Luchtfilter Luchtfilter
(niet afneembaar)

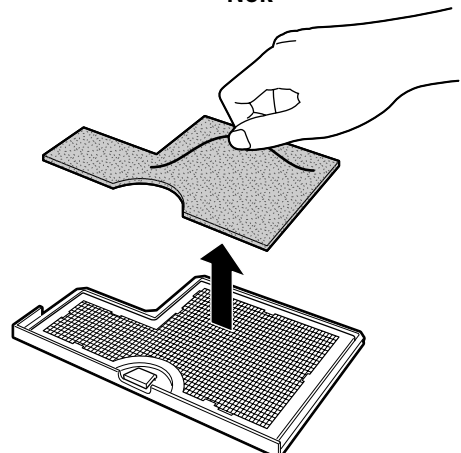
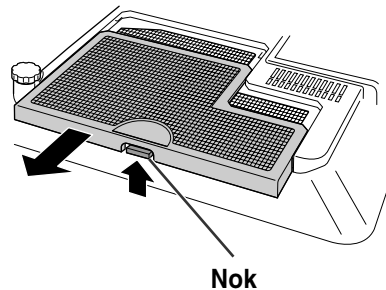
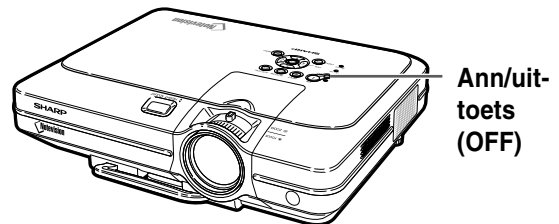
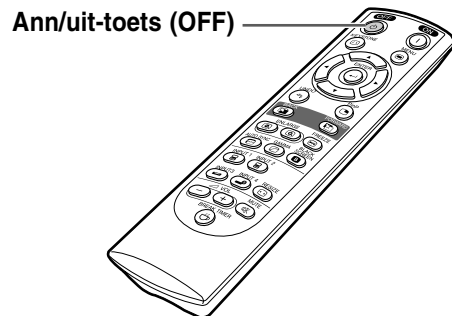

De onderste luchtfilter schoonmaken en vervangen

1 Schakel het apparaat uit en trek de stekker uit het stopcontact.

- Druk op . Wacht tot de koelventilator stopt.

2 Verwijder het deksel van de onderste filter.

- Draai de projector op zijn kop. Trek aan de lip en schuif het deksel open in de richting van de pijl.

3 Verwijder de luchtfilter.

- Til de luchtfilter op met uw vingers en trek hem uit het filterdeksel.

De luchtfilter vervangen

4 Maak de filter schoon.

- Verwijder het stof van de filter met een stofzuiger.

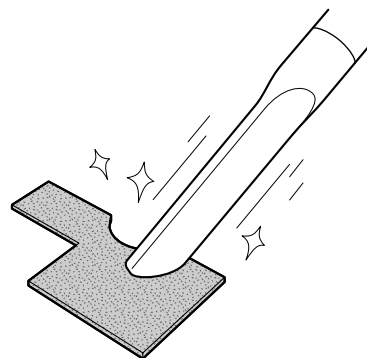

5 Vervang de luchtfilter.

- Leg de filter onder de lipjes op het filterdeksel.

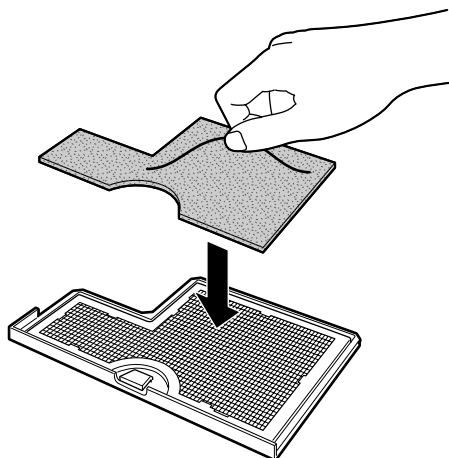

6 Plaats het filterdeksel weer.

- Schuif het filterdeksel in de richting van de pijl om hem te sluiten.

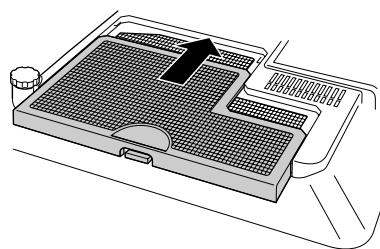

Opmerking

- Controleer of het deksel goed vastzit. U kunt het apparaat niet aanzetten totdat het deksel correct is geïnstalleerd.
- Als zich stof of vuil heeft opgehoopt in de onderste luchtfilter (niet verwijderen), maakt u het filter schoon met een stofzuiger.

Onderhoudsindicatoren

- De verklikkerlampjes op de projector duiden problemen in de projector aan.
- Als er zich een probleem voordoet, licht ofwel de temperatuurindicator (TEMP.) ofwel de lampindicator (LAMP) rood op en wordt de stroom uitgeschakeld. Volg na het uitschakelen van de stroom de onderstaande stappen.

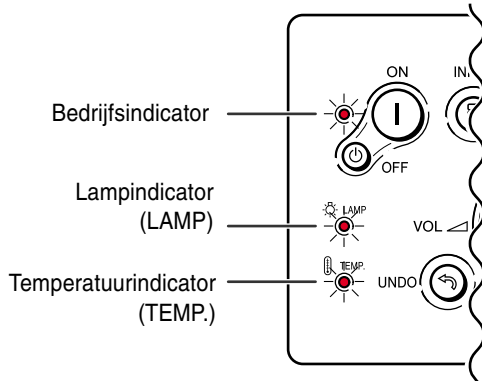

Over de temperatuurindicator (TEMP.)

Als de temperatuur in de projector stijgt als gevolg van geblokkeerde ventilatiegaten of omstandigheden in de installatieplaats, gaat "TEMPERATUUR" links onder in het beeld knipperen. Als de temperatuur blijft stijgen, wordt de lamp uitgeschakeld en gaat de temperatuurindicator (TEMP.) knipperen, blijft de koelventilator nog 90 seconden draaien, waarna de stroom wordt uitgeschakeld. Neem de volgende maatregelen wanneer "TEMPERATUUR" verschijnt.



Over de lampindicator (LAMP)



- De levensduur van de lamp loopt terug tot 0% wanneer de projector ongeveer 2.000 uren is gebruikt met "Energiebep." ingeschakeld of ongeveer 1.500 uren met "Energiebesp." uitgeschakeld (zie pagina 69).
- Wanneer de resterende levensduur van de lamp terugloopt tot 6% of minder, wordt "6%" in geel weergegeven op het scherm. Wanneer het percentage 0% wordt veranderd "0%" (geel) naar "0%" (rood) veranderen warna de lamp automatisch uitgaat samen met de projector. Op dat moment zal de lampindicator (LAMP) rood oplichten.
- Na de vierde poging om de projector in te schakelen zonder dat de lamp is vervangen, zal de projector niet meer kunnen worden ingeschakeld.

Onderhoudsindicator		Toestand	Probleem	Mogelijke oplossing
Temperatuurindicator (TEMP.)	Normaal	Abnormaal	<ul style="list-style-type: none"> • Geblokkeerde luchtinlaat • Defecte koelventilator • Interne elektrische storing • Geblokkeerde luchtinlaat 	<ul style="list-style-type: none"> • Verplaats de projector naar een plek met voldoende ventilatie. • Breng de projector naar uw dichtstbijzijnde erkende Sharp projector dealer of servicecentrum (zie bladzijde 96) voor reparatie.
	Uit	Licht rood op/stroom uit		
Lampindicator (LAMP)	Licht groen op (knipperend wanneer de lamp in werking is.)	Knippert rood/ Rood aan	De resterende levensduur van de lamp is teruggelopen tot 6% of minder.	<ul style="list-style-type: none"> • Vervang de lamp voorzichtig (zie pagina 86). • Breng de projector naar uw dichtstbijzijnde erkende Sharp projector dealer of servicecentrum (zie bladzijde 96) voor reparatie of voor vervanging van de lamp. • Ga voorzichtig te werk wanneer u de lamp vervangt.
		Licht rood op/stroom uit	De lamp gaat niet branden.	
Bedrijfsindicator	Groen aan/ Rood aan	Knippert rood	<ul style="list-style-type: none"> • De Power-indicator knippert rood wanneer de projector aanstaat. • Het filterdeksel, deksel van de lampeenheid of het lensdeksel is open. 	<ul style="list-style-type: none"> • Maak de deksel goed vast. • Als de Power-indicator knippert, zelfs als het filterdeksel goed is geïnstalleerd, dient u contact op te nemen met uw Sharp projectordealer of service center voor advies.

Info

- Als de temperatuurindicator (TEMP.) oplicht en de stroom wordt uitgeschakeld, voer dan de bovenvermelde mogelijke oplossingen uit en wacht tot de projector helemaal is afgekoeld voordat u het netsnoer insteekt en de stroom weer inschakelt. (Minstens 5 minuten.)
- Als de stroom wordt uitgeschakeld en weer ingeschakeld, bijvoorbeeld tijdens een korte test, is het mogelijk dat de lampindicator (LAMP) in werking treedt en dat de stroom niet kan worden ingeschakeld. Trek in dat geval de stekker uit het stopcontact en steek hem er weer in.
- Om de luchtopeningen te reinigen tijdens het gebruik van de projector, moet u eerst op  drukken en vervolgens, nadat de stroom is uitgeschakeld en de koelventilator is gestopt, de ventilatieopeningen reinigen.
- Trek het netsnoer niet uit nadat de stroom is uitgeschakeld terwijl de koelventilator nog werkt. De koelventilator werkt nog gedurende ongeveer 90 seconden.

Over de lamp

Lamp

- Wij raden u aan de lamp (los verkrijgbaar) te vervangen wanneer de resterende levensduur van de lamp is teruggelopen tot 6% of minder of als u merkt dat de beeld- en kleurkwaliteit sterk afnemen. U kunt de resterende levensduur van de lamp (percentage) nagaan via de weergave op het scherm. Ziebladzijde 70.
- U kunt de lamp laten vervangen bij uw dichtstbijzijnde erkende Sharp projector dealer of servicecentrum.

BELANGRIJKE MEDEDELING VOOR KLANTEN IN DE VERENIGDE STATEN:

Voor de lamp die bij deze projector wordt geleverd geldt een beperkte garantie van 90 dagen op onderdelen en werkuren. Ieder onderhoud aan de projector dat onder de garantie valt, inclusief het vervangen van de lamp, moet worden uitgevoerd door een erkende Sharp projector dealer of servicecentrum. Voor de naam van de dichtstbijzijnde erkende Sharp projector dealer of servicecentrum belt u het gratis nummer: 1-888-GO-SHARP (1-888-467-4277). **ALLEEN GELDIG VOOR DE V.S.**

Waarschuwing in verband met de lamp

- Deze projector maakt gebruik van een kwiklamp onder druk. Als u een luid geluid hoort, kan de lamp defect zijn. De lamp kan defect raken om allerlei redenen zoals: sterke schokken, onvoldoende afkoelen, krassen op de lamp of slijtage van de lamp door overschrijding van de gebruikstijd. Als gevolg van verschillen tussen de lampen en/of in de gebruiksomstandigheden en de frequentie van het gebruik zal de tijdsduur voordat de lamp defect raakt variëren. Belangrijke opmerking: defecte lampen barsten vaak.
- Wanneer de lampindicator (LAMP) en het in-beeld-display branden of knipperen, moet u de lamp onmiddellijk vervangen door een nieuwe, zelfs als de lamp nog normaal lijkt te werken.
- Als de lamp breekt, kunnen glassplinters in het lamphuis vliegen of kan er gas van de lamp ontsnappen via de uitlaatopening van de projector. Het in deze lamp aanwezige gas bevat kwik; verlucht de kamer goed als de lamp breekt en vermijd blootstelling aan het vrijgekomen gas. Als u wordt blootgesteld aan dit gas, moet u zo snel mogelijk een dokter raadplegen.
- Als de lamp breekt, kunnen glassplinters binnen in de projector terechtkomen. Neem in dat geval contact op met uw dichtstbijzijnde erkende Sharp projector dealer of servicecentrum om de beschadigde lamp te verwijderen en veilig verder te werken.

Vervangen van de lamp

Let op

- Verwijder de lampeenheid niet onmiddellijk na gebruik van de projector. De lamp is dan nog erg heet, waardoor u zich zou kunnen verbranden.
- Wacht minstens één uur na het uittrekken van het netsnoer zodat het oppervlak van de lampeenheid helemaal kan afkoelen alvorens de lampeenheid te verwijderen.
- Als na het vervangen van de lamp de nieuwe lamp niet gaat branden, moet u uw projector naar de dichtstbijzijnde erkende Sharp projector dealer of servicecentrum brengen voor reparatie. Koop een vervangingslampeenheid van het type BQC-XGC50X//1 bij uw dichtstbijzijnde erkende Sharp projector dealer of servicecentrum. Vervang vervolgens voorzichtig de lamp volgens de instructies hierna. Indien gewenst kunt u de lamp laten vervangen bij uw dichtstbijzijnde erkende Sharp projector dealer of servicecentrum.

Verwijderen en installeren van de lampeenheid

Info

- Verwijder de lampeenheid met behulp van de handgreep. Raak het glas van de lampeenheid of de binnenkant van de projector niet aan.
- Volg de onderstaande aanwijzingen nauwkeurig om letsel en beschadiging van de lamp te voorkomen.
- Maak geen andere schroeven los dan die voor het deksel van de lampeenheid en de lampeenheid zelf. (Alleen de zilverkleurige schroeven worden losgedraaid.)
- Zie de bij de lampeenheid geleverde handleiding.

1 Druk op op de projector om de stroom uit te schakelen.

- Wacht tot de koelventilator tot stilstand komt.

Waarschuwing!

- Verwijder de lampeenheid niet van de projector onmiddellijk na gebruik. De lamp zal immers erg heet zijn en dit kan brandwonden en andere letsels veroorzaken.

2 Trek het netsnoer uit.

- Trek het netsnoer uit de netingang.
- Wacht tot de lamp volledig is afgekoeld (ongeveer 1 uur).

3 Vervang het luchtfilter.

- Vervang het luchtfilter wanneer u de lampeenheid installeert. (zie pagina 81 en 82)

4 Verwijder het deksel van de lampeenheid.

- Draai de gebruiker-onderhoudsschroef waarmee het deksel van de lampeenheid is bevestigd los. Schuif vervolgens het deksel in de richting van de pijl.

Lamp-
eenheid

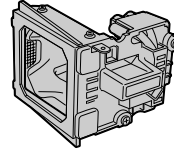

BQC-XGC50X//1

Ann/uit-toets (OFF)

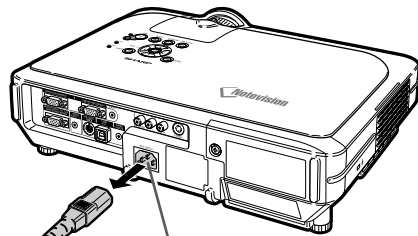
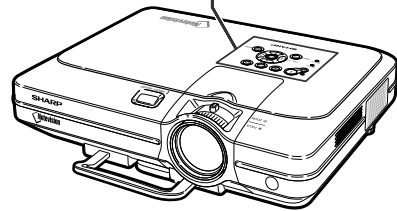
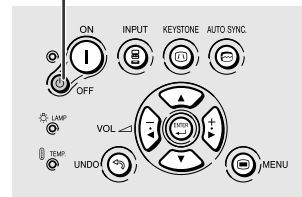

Netingang

Gebruiker-onderhoudsschroef

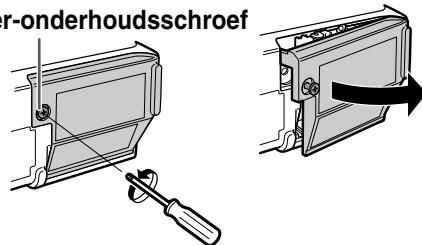

5 Verwijder de lampeenheid.

- Draai de bevestigingsschroeven van de lampeenheid los. Neem de lampeenheid vast bij de handgreep en trek ze in de richting van de pijl.

6 Installeer de nieuwe lampeenheid.

- Druk de lampeenheid stevig vast in het lampeenheidvak. Draai de bevestigingsschroeven vast.

7 Bevestig het deksel van de lampeenheid.

- Steek de lip van het deksel van de lampeenheid in de opening en druk op het deksel tot het op zijn plaats klikt.

Info

- Als de lampeenheid en het deksel van de lampeenheid niet correct geïnstalleerd zijn, kunt u het toestel niet inschakelen, zelfs als het netsnoer is aangesloten op de projector.

Terugstellen van de lamptimer

Stel na het vervangen van de lamp de lamptimer terug.

1 Sluit het netsnoer aan.

- Steek het netsnoer in de netingang van de projector.

2 Stel de lamptimer terug.

- Druk **INPUT**, **ON**, en **UNDO** op de projector samen met **1** op de projector in.
- "LAMP 100%"¹⁾ verschijnt om aan te geven dat de lamptimer is teruggesteld.

Info

- Stel de lamptimer alleen terug na het vervangen van de lamp. Als u de lamptimer terugstelt en dezelfde lamp blijft gebruiken, bestaat het gevaar dat de lamp beschadigd wordt of ontploft.

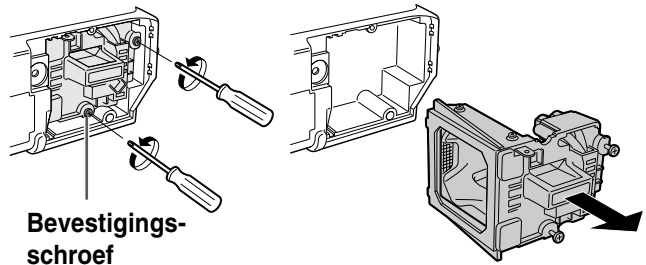

Bevestigingsschroef

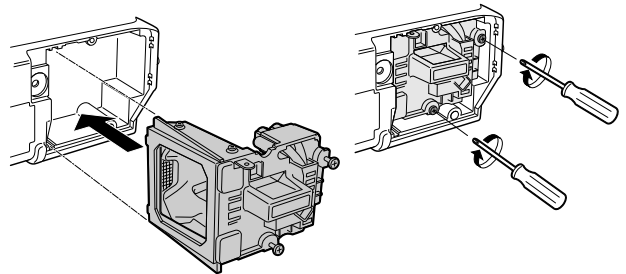

Gebruiker-onderhoudsschroef

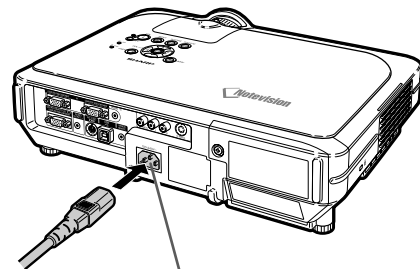
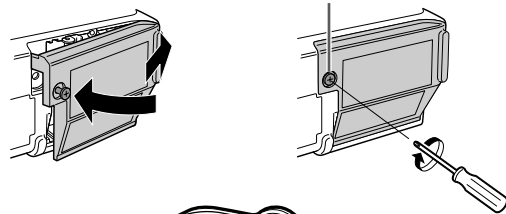

Netingang

Ingangsfunctietoets (INPUT) Invoertoets (ENTER)

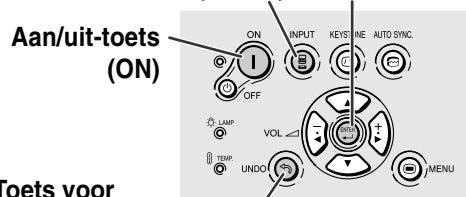

Aan/uit-toets (ON)

Toets voor ongedaan maken (UNDO)

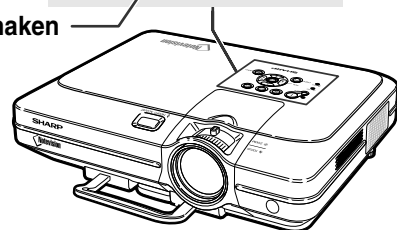

Toeknning van de aansluitpinnen

INPUT 1/2 RGB en OUTPUT-siganaalaansluiting: 15-pins Mini D-sub vrouwelijke aansluiting

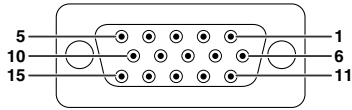

RGB Input

1. Video input (rood)
2. Video input (groen/sync op groen)
3. Video input (blauw)
4. Reserve input 1
5. Composite sync
6. Aarde (rood)
7. Aarde (groen/sync op groen)
8. Aarde (blauw)
9. Niet aangesloten
10. GND
11. GND
12. Bidirectionele data
13. Horizontaal sync-signaal
14. Verticaal sync-signaal
15. Dataklok

Component Input

1. P_R (C_R)
2. Y
3. P_B (C_B)
4. Niet aangesloten
5. Niet aangesloten
6. Aarde (P_R)
7. Aarde (Y)
8. Aarde (P_B)
9. Niet aangesloten
10. Niet aangesloten
11. Niet aangesloten
12. Niet aangesloten
13. Niet aangesloten
14. Niet aangesloten
15. Niet aangesloten

RS-232C-aansluiting: 9-pins Mini DIN vrouwelijke aansluiting

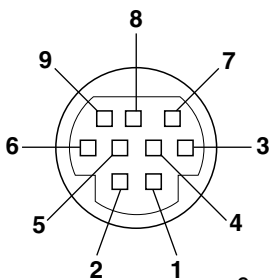

Pinnummer	Signaal	Naam	I/O	Referentie
1	VCC	+3.3V (gereserveerd)	Output	Niet aangesloten
2	RD	Data ontvangen	Input	Aangesloten op intern circuit
3	SD	Data sturen	Output	Aangesloten op intern circuit
4	EXIR	Detector van optie-eenheid (Gereserveerd)	Input	Niet aangesloten
5	SG	Signaal		Aangesloten op intern circuit
6	ERX	IR ontvang signaal van IR-versterker (gereserveerd)	Input	Niet aangesloten
7	RS	Verzoek tot zenden	Output	Niet aangesloten
8	CS	Toestemming voor zenden	Input	Niet aangesloten
9	ETX	IR signaal sturen (gereserveerd)	Output	Niet aangesloten

9-pins D-sub mannelijke aansluiting van de DIN-D-sub RS-232C adapter

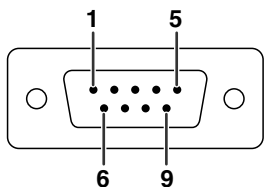

Pinnummer	Signaal	Naam	I/O	Referentie
1	CD			Niet aangesloten
2	RD	Data ontvangen	Input	Aangesloten op intern circuit
3	SD	Data zenden	Output	Aangesloten op intern circuit
4	ER			Niet aangesloten
5	SG	Signaal		Aangesloten op intern circuit
6	DR	Data Set Ready		Niet aangesloten
7	RS	Verzoek tot zenden	Output	Aangesloten op intern circuit
8	CS	Toestemming tot zenden	Input	Aangesloten op intern circuit
9	CI			Niet aangesloten

RS-232C-kabel, aanbevolen aansluiting: 9-pins D-sub vrouwelijke aansluiting

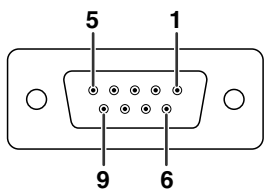

Pinnummer	Signaal	Pinnummer	Signaal
1	CD	1	CD
2	RD	2	RD
3	SD	3	SD
4	ER	4	ER
5	SG	5	SG
6	DR	6	DR
7	RS	7	RS
8	CS	8	CS
9	CI	9	CI

Opmerking

- Afhankelijk van de layout van het systeem moet u pin 4 en pin 6 aansluiten op het bedienende apparaat (bijv. PC).



USB-aansluiting: 4-pins B-type USB-connector

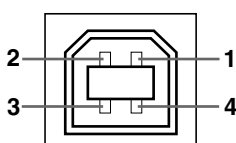

Pinnummer	Signaal	Naam
1	VCC	USB power
2	USB-	USB data-
3	USB+	USB data+
4	SG	Signaal

(RS-232C) Specificatie en opdrachtinstellingen

Computerbediening

U kunt een computer gebruiken om de projector te bedienen door een RS-232C seriële kabel (kruistype, los verkrijgbaar) aan te sluiten op de projector (zie pagina 23 voor aansluiting).

Voorwaarden voor communicatie

Stel de seriële poort op de computer in overeenkomstig de tabel.

Signaalformaat: Voldoet aan RS-232C norm.

Baud rate: 9.600 bps

Datalengte: 8 bits

Parity bit: Geen

Stop bit: 1 bit

Flow control: Geen

Basisformaat

Opdrachten van de computer worden in de volgende volgorde verzonden: opdracht, parameter en return code. Nadat de projector de opdracht van de computer heeft verwerkt, stuurt hij een responscode naar de computer.

Opdrachtformaat

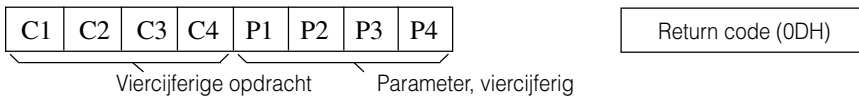

Responscodeformaat

Normale respons

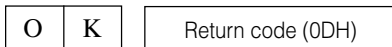

Probleemrespons (communicatiefout of onjuiste opdracht)



Info

- Wanneer meer dan 1 code wordt verzonden, dient u elke opdracht pas te versturen nadat de responscode van de projector voor de vorige opdracht is gecontroleerd.
- Tijdens het oversturen van opdrachten tijdens standby kan het maximaal 30 seconden duren voordat de antwoordcode wordt ontvangen.
- Als de spanning tijdens standby wordt ingeschakeld d.m.v. de "POWER ON" (spanning aan) opdracht dient u minstens 30 seconden na inschakelen van de spanning te wachten voordat u de volgende opdracht overstuurt.

Opmerking

- Als u de projector met de computer bedient, kan de status van de projector niet door de computer worden ingelezen. U dient dus de status te bevestigen door de weergaveopdrachten voor elk aanpasmenu te verzenden en de status via de weergave op het scherm te controleren. Als de projector een opdracht ontvangt die geen opdracht tot menuweergave is, voert hij de opdracht uit zonder de weergave op het scherm te tonen.

Opdrachten

Voorbeeld:

- Wanneer "Helder" voor beeldaanpassing voor INGANG 1 is ingesteld op -10.

Computer

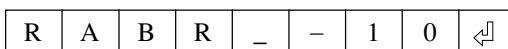

Projector

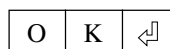

	UIT TE VOEREN BEDIENING	OPDRACHT	PARAMETER	TERUGKEREN
TOETS EN AANPASSINGSREACTIES	POWER ON (spanning aan)	P O W R	- - - 1	OK OF ERR
	POWER OFF (spanning uit)	P O W R	- - - 0	OK OF ERR
	VOLUME (0 - 60)	V O L A	- - * *	OK OF ERR
	MUTE ON (demping aan)	M U T E	- - - 1	OK OF ERR
	MUTE OFF (demping uit)	M U T E	- - - 0	OK OF ERR
	TRAPEZIUMVORM CORR (-127 - +127)	K E Y S	* * * *	OK OF ERR
DIGITALE SHIFT (-96 - +96)	L N D S	- * * *	OK OF ERR	

	UIT TE VOEREN BEDIENING	OPDRACHT	PARAMETER	TERUGKEREN
TOETS EN AANPASSINGSREACTIES	ZWART SCHERM ANN	I M B K	- - - 1	OK OF ERR
	ZWART SCHERM UIT	I M B K	- - - 0	OK OF ERR
	INGANG 1	I R G B	- - - 1	OK OF ERR
	INGANG 2	I R G B	- - - 2	OK OF ERR
	INGANG 3	I V E D	- - - 1	OK OF ERR
	INGANG 4	I V E D	- - - 2	OK OF ERR
	INGANG CONTROLE	I C H K	- - - 0	OK OF ERR
	VASTLEGGEN AAN	F R E Z	- - - 1	OK OF ERR
	VASTLEGGEN UIT	F R E Z	- - - 0	OK OF ERR
	AUTO SYNC START	A D J S	- - - 1	OK OF ERR

(RS-232C) Specificatie en opdrachtinstellingen

	UIT TE VOEREN BEDIENING	OPDRACHT	PARAMETER	TERUGKEREN
T	INGANG 1 GROOTTE AANPASSEN : NORMAAL	R A S R	-- 1	OK OF ERR
	INGANG 1 GROOTTE AANPASSEN : VOLLEDIG	R A S R	-- 5	OK OF ERR
	INGANG 1 GROOTTE AANPASSEN : PUNT VOOR PUNT	R A S R	-- 3	OK OF ERR
	INGANG 1 GROOTTE AANPASSEN : REK	R A S R	-- 2	OK OF ERR
	INGANG 1 GROOTTE AANPASSEN : SLIMME REK	R A S R	-- 4	OK OF ERR
	INGANG 2 GROOTTE AANPASSEN : NORMAAL	R B S R	-- 1	OK OF ERR
	INGANG 2 GROOTTE AANPASSEN : VOLLEDIG	R B S R	-- 5	OK OF ERR
	INGANG 2 GROOTTE AANPASSEN : PUNT VOOR PUNT	R B S R	-- 3	OK OF ERR
	INGANG 2 GROOTTE AANPASSEN : REK	R B S R	-- 2	OK OF ERR
	INGANG 2 GROOTTE AANPASSEN : SLIMME REK	R B S R	-- 4	OK OF ERR
	INGANG 3 GROOTTE AANPASSEN : NORMAAL	R A S V	-- 1	OK OF ERR
	INGANG 3 GROOTTE AANPASSEN : KADER	R A S V	-- 3	OK OF ERR
	INGANG 3 GROOTTE AANPASSEN : REK	R A S V	-- 2	OK OF ERR
	INGANG 3 GROOTTE AANPASSEN : SLIMME REK	R A S V	-- 4	OK OF ERR
	INGANG 4 GROOTTE AANPASSEN : NORMAAL	R B S V	-- 1	OK OF ERR
	INGANG 4 GROOTTE AANPASSEN : KADER	R B S V	-- 3	OK OF ERR
INGANG 4 GROOTTE AANPASSEN : REK	R B S V	-- 2	OK OF ERR	
INGANG 4 GROOTTE AANPASSEN : SLIMME REK	R B S V	-- 4	OK OF ERR	
R	RGB GAMMA : STANDAARD	G A M R	-- 1	OK OF ERR
	RGB GAMMA : PRESENTATIE	G A M R	-- 2	OK OF ERR
	RGB GAMMA : CINEMA	G A M R	-- 3	OK OF ERR
	RGB GAMMA : GEBRUIKER	G A M R	-- 4	OK OF ERR
V	Video GAMMA : STANDAARD	G A M V	-- 1	OK OF ERR
	Video GAMMA : PRESENTATIE	G A M V	-- 2	OK OF ERR
	Video GAMMA : CINEMA	G A M V	-- 3	OK OF ERR
Video GAMMA : GEBRUIKER	G A M V	-- 4	OK OF ERR	
B	INGANG 1 Contrast (-30 - +30)	R A P I	* * *	OK OF ERR
	INGANG 1 Helder (-30 - +30)	R A B R	* * *	OK OF ERR
	INGANG 1 Rood (-30 - +30)	R A R D	* * *	OK OF ERR
	INGANG 1 Blauw (-30 - +30)	R A B E	* * *	OK OF ERR
	INGANG 1 Kleur (-30 - +30)	R A C O	* * *	OK OF ERR
	INGANG 1 Tint (-30 - +30)	R A T I	* * *	OK OF ERR
	INGANG 1 Scherpte (-30 - +30)	R A S H	* * *	OK OF ERR
	INGANG 1 Kleurtmp (-3 - +3)	R A C T	* * *	OK OF ERR
	INGANG 1 WEERGAVE	R A R E	-- 0	OK OF ERR
	INGANG 1 AFREGELING TERUGSTELLEN	R A R E	-- 1	OK OF ERR
	INGANG 2 Contrast (-30 - +30)	R B P I	* * *	OK OF ERR
	INGANG 2 Helder (-30 - +30)	R B B R	* * *	OK OF ERR
	INGANG 2 Rood (-30 - +30)	R B R D	* * *	OK OF ERR
	INGANG 2 Blauw (-30 - +30)	R B B E	* * *	OK OF ERR
	INGANG 2 Kleur (-30 - +30)	R B C O	* * *	OK OF ERR
	INGANG 2 Tint (-30 - +30)	R B T I	* * *	OK OF ERR
	INGANG 2 Scherpte (-30 - +30)	R B S H	* * *	OK OF ERR
	INGANG 2 Kleurtmp (-3 - +3)	R B C T	* * *	OK OF ERR
	INGANG 2 WEERGAVE	R B R E	-- 0	OK OF ERR
	INGANG 2 AFREGELING TERUGSTELLEN	R B R E	-- 1	OK OF ERR
	INGANG 1 Signaal type : RGB	I A S I	-- 1	OK OF ERR
	INGANG 1 Signaal type : Component	I A S I	-- 2	OK OF ERR
	INGANG 2 Signaal type : RGB	I B S I	-- 1	OK OF ERR
	INGANG 2 Signaal type : Component	I B S I	-- 2	OK OF ERR
	INGANG 1 2D Progressief	R A I P	-- 0	OK OF ERR
	INGANG 1 3D Progressief	R A I P	-- 1	OK OF ERR
	INGANG 1 Filmfunctie	R A I P	-- 2	OK OF ERR
	INGANG 2 2D Progressief	R B I P	-- 0	OK OF ERR
	INGANG 2 3D Progressief	R B I P	-- 1	OK OF ERR
	INGANG 2 Filmfunctie	R B I P	-- 2	OK OF ERR
	INGANG 3 Contrast (-30 - +30)	V A P I	* * *	OK OF ERR
	INGANG 3 Helder (-30 - +30)	V A B R	* * *	OK OF ERR
	INGANG 3 Rood (-30 - +30)	V A R D	* * *	OK OF ERR

	UIT TE VOEREN BEDIENING	OPDRACHT	PARAMETER	TERUGKEREN
B	INGANG 3 Blauw (-30 - +30)	V A B E	* * *	OK OF ERR
	INGANG 3 Kleur (-30 - +30)	V A C O	* * *	OK OF ERR
	INGANG 3 Tint (-30 - +30)	V A T I	* * *	OK OF ERR
	INGANG 3 Scherpte (-30 - +30)	V A S H	* * *	OK OF ERR
	INGANG 3 Kleurtmp (-3 - +3)	V A C T	* * *	OK OF ERR
	INGANG 3 WEERGAVE	V A R E	-- 0	OK OF ERR
	INGANG 3 AFREGELING TERUGSTELLEN	V A R E	-- 1	OK OF ERR
	INGANG 4 Contrast (-30 - +30)	V B P I	* * *	OK OF ERR
	INGANG 4 Helder (-30 - +30)	V B B R	* * *	OK OF ERR
	INGANG 4 Rood (-30 - +30)	V B R D	* * *	OK OF ERR
	INGANG 4 Blauw (-30 - +30)	V B B E	* * *	OK OF ERR
	INGANG 4 Kleur (-30 - +30)	V B C O	* * *	OK OF ERR
	INGANG 4 Tint (-30 - +30)	V B T I	* * *	OK OF ERR
	INGANG 4 Scherpte (-30 - +30)	V B S H	* * *	OK OF ERR
	INGANG 4 Kleurtmp (-3 - +3)	V B C T	* * *	OK OF ERR
	INGANG 4 WEERGAVE	V B R E	-- 0	OK OF ERR
INGANG 4 AFREGELING TERUGSTELLEN	V B R E	-- 1	OK OF ERR	
V	INGANG 3 2D Progressief	V A I P	-- 0	OK OF ERR
	INGANG 3 3D Progressief	V A I P	-- 1	OK OF ERR
	INGANG 3 Filmfunctie	V A I P	-- 2	OK OF ERR
	INGANG 4 2D Progressief	V B I P	-- 0	OK OF ERR
INGANG 4 3D Progressief	V B I P	-- 1	OK OF ERR	
INGANG 4 Filmfunctie	V B I P	-- 2	OK OF ERR	
C	Gesel. Kleur : Standaard	C M C S	-- 0	OK OF ERR
	Gesel. Kleur : sRGB	C M C S	0 1	OK OF ERR
	Gesel. Kleur : Gebruiker 1	C M C S	-- 1 1	OK OF ERR
Gesel. Kleur : Gebruiker 2	C M C S	-- 1 2	OK OF ERR	
Gesel. Kleur : Gebruiker 3	C M C S	-- 1 3	OK OF ERR	
C	Doel : Rood	C M T G	-- 1	OK OF ERR
	Doel : Geel	C M T G	-- 2	OK OF ERR
	Doel : Groen	C M T G	-- 3	OK OF ERR
	Doel : Cyaan	C M T G	-- 4	OK OF ERR
	Doel : Blauw	C M T G	-- 5	OK OF ERR
	Doel : Magenta	C M T G	-- 6	OK OF ERR
	Helderh. (-30 - +30)	C M S L	* * *	OK OF ERR
	Chroma (-30 - +30)	C M S C	* * *	OK OF ERR
	Tint (-30 - +30)	C M S H	* * *	OK OF ERR
	Terugstellen (deze kleur)	C M R E	-- 1	OK OF ERR
Terugstellen (alle kleuren)	C M R E	-- 2	OK OF ERR	
C	Klok (-150 - +150)	I N C L	* * *	OK OF ERR
	Fase (-30 - +30)	I N P H	* * *	OK OF ERR
	H-Pos (-150 - +150)	I A H P	* * *	OK OF ERR
	V-Pos (-60 - +60)	I A V P	* * *	OK OF ERR
	RGB INGANG WEERGAVE	I A R E	-- 0	OK OF ERR
	RGB AFREGELING TERUGSTELLEN	I A R E	-- 1	OK OF ERR
	Vastleggen (1 - 7)	M E M S	-- *	OK OF ERR
	Keuze instel. (1 - 7)	M E M L	-- *	OK OF ERR
	RGB HORIZONTALE FREQUENTIECONTROLE	T F R Q	-- 1	kHz (** * * OF _)
	RGB VERTICALE FREQUENTIECONTROLE	T F R Q	-- 2	Hz (** * * OF _)
F	AUTOMAT.SYNC.UIT	A A D J	-- 0	OK OF ERR
	NORMALE AUTO SYNCHRONISATIE	A A D J	-- 1	OK OF ERR
	VERSNELDE AUTO SYNCHRONISATIE	A A D J	-- 2	OK OF ERR
	AUTO SYNCHRONISATIE WEERGAVE AAN	I M A S	-- 1	OK OF ERR
AUTO SYNCHRONISATIE WEERGAVE UIT	I M A S	-- 0	OK OF ERR	

	UIT TE VOEREN BEDIENING	OPDRACHT	PARAMETER	TERUGKEREN
Opties (1)	Vast	A O U T	--	1 OK OR ERR
	Variabel	A O U T	--	2 OK OR ERR
	Luidspreker AAN	A S P K	--	1 OK OR ERR
	Luidspreker UIT	A S P K	--	0 OK OR ERR
	Beeld-in-beeld : (RECHTS ONDER)	P I N P	--	1 OK OR ERR
	Beeld-in-beeld : (LINKS ONDER)	P I N P	--	2 OK OR ERR
	Beeld-in-beeld : (RECHTS BOVEN)	P I N P	--	3 OK OR ERR
	Beeld-in-beeld : (LINKS BOVEN)	P I N P	--	4 OK OR ERR
	Beeld-in-beeld UIT	P I N P	--	0 OK OR ERR
	Energiebesparing: (STANDAARD)	T H M D	--	0 OK OR ERR
	Energiebesparing: (LAGE ENERGIE)	T H M D	--	1 OK OR ERR
	Ruissonderdr.: UIT	3 D N R	--	0 OK OR ERR
	Ruissonderdr.: Niveau 1	3 D N R	--	1 OK OR ERR
	Ruissonderdr.: Niveau 2	3 D N R	--	2 OK OR ERR
	Ruissonderdr.: Niveau 3	3 D N R	--	3 OK OR ERR
	Autozoeken: UIT	I N S E	--	0 OK OR ERR
	Autozoeken: AAN	I N S E	--	1 OK OR ERR
	OSD Display NORMAAL	I M D I	--	1 OK OR ERR
	OSD Display (Niveau A)	I M D I	--	2 OK OR ERR
	OSD Display (Niveau B)	I M D I	--	0 OK OR ERR
	WEERGAVE ZWART SCHERM AAN	I M B O	--	1 OK OR ERR
	WEERGAVE ZWART SCHERM UIT	I M B O	--	0 OK OR ERR
	SELECTIE VIDEOSYSTEEM : Auto	M E S Y	--	1 OK OR ERR
	SELECTIE VIDEOSYSTEEM : PAL (50/60 Hz)	M E S Y	--	2 OK OR ERR
	SELECTIE VIDEOSYSTEEM : SECAM	M E S Y	--	3 OK OR ERR
	SELECTIE VIDEOSYSTEEM : NTSC4.43	M E S Y	--	4 OK OR ERR
	SELECTIE VIDEOSYSTEEM : NTSC3.58	M E S Y	--	5 OK OR ERR
	SELECTIE VIDEOSYSTEEM : PAL-M	M E S Y	--	6 OK OR ERR
	SELECTIE VIDEOSYSTEEM : PAL-N	M E S Y	--	7 OK OR ERR
	SELECTIE ACHTERGROND : Sharp	I M B G	--	1 OK OR ERR
	SELECTIE ACHTERGROND : Gebruiker	I M B G	--	2 OK OR ERR
	SELECTIE ACHTERGROND : Blauw	I M B G	--	3 OK OR ERR
	SELECTIE ACHTERGROND : Geen	I M B G	--	4 OK OR ERR
	STARTBEELD SELECTIE : Sharp	I M S I	--	1 OK OR ERR
	STARTBEELD SELECTIE : Gebruiker	I M S I	--	2 OK OR ERR
	STARTBEELD SELECTIE : Geen	I M S I	--	3 OK OR ERR
	Autom.uitsch. : niet in gebruik	A P O W	--	0 OK OR ERR
	Autom.uitsch. : in gebruik	A P O W	--	1 OK OR ERR

	UIT TE VOEREN BEDIENING	OPDRACHT	PARAMETER	TERUGKEREN	
Opties (2)	Restverhouding (PERCENTAGE)	T L T L	--	1 0-100 (INTEGER)	
	LAMP STATUS	T L P S	--	1 0:OFF, 1:ON, 2:RETRY, 3:WAITING, 4:LAMP ERROR	
	Projectie : TERUG UIT	I M R E	--	0 OK OF ERR	
	Projectie : TERUG AAN	I M R E	--	1 OK OF ERR	
	Projectie : SPIEGELEN UIT	I M I N	--	0 OK OF ERR	
	Projectie : SPIEGELEN AAN	I M I N	--	1 OK OF ERR	
	Niv.toetsvergr. : Normaal	K E Y L	--	0 OK OF ERR	
	Niv.toetsvergr. : Niveau A	K E Y L	--	1 OK OF ERR	
	Niv.toetsvergr. : Niveau B	K E Y L	--	2 OK OF ERR	
	Taal	TAALKEUZE : English	M E L A	--	1 OK OF ERR
		TAALKEUZE : Deutsch	M E L A	--	2 OK OF ERR
		TAALKEUZE : Español	M E L A	--	3 OK OF ERR
		TAALKEUZE : Nederlands	M E L A	--	4 OK OF ERR
		TAALKEUZE : Français	M E L A	--	5 OK OF ERR
		TAALKEUZE : Italiano	M E L A	--	6 OK OF ERR
TAALKEUZE : Svenska		M E L A	--	7 OK OF ERR	
TAALKEUZE : 日本語		M E L A	--	8 OK OF ERR	
TAALKEUZE : Português		M E L A	--	9 OK OF ERR	
TAALKEUZE : 汉语		M E L A	--	10 OK OF ERR	
TAALKEUZE : 한국어		M E L A	--	11 OK OF ERR	
CONTROLE MODELNAAM		M N R D	--	1 MODELNAAM	
CONTROLE SERIENR ²		S N R D	--	1 SERIENR	
INSTELLING PROJECTORNAAM 1 (eerste vier letters)		P J N 1	* * *	OK OF ERR	
INSTELLING PROJECTORNAAM 2 (middelste vier letters)		P J N 2	* * *	OK OF ERR	
INSTELLING PROJECTORNAAM 3 (laatste vier letters)	P J N 3	* * *	OK OF ERR		
CONTROLE PROJECTORNAAM	P J N 0	--	1 PROJECTORNAAM		

Opmerking

- Als een underscore (_) verschijnt in de parameterkolom, voert u een spatie in. Als een sterretje (*) verschijnt, voert u een waarde in binnen het bereik dat tussen haakjes onder INHOUD BEDIENING staat.
- ¹ FIJN SYNC. kan uitsluitend worden ingesteld in de weergegeven RGB-modus.
- ² De opdracht CONTROLE SERIENR. wordt gebruikt om de 12 cijfers van het serienummer weer te geven.

Specificatie afstandsbediening met kabel

Specificatie van invoer met afstandsbediening met kabel

- ø3.5 mm minijack
- Extern: +5 V (1 A)
- Intern: GND

Functie- en transmissiecodes

CONTROL ITEM	SYSTEEMCODE					DATACODE					EXTERNE CODE				
	C1	C2	C3	C4	C5	C6	C7	C8	C9	C10	C11	C12	C13	C14	C15
ON	1	0	1	1	0	0	1	1	0	1	0	1	0	1	0
OFF	1	0	1	1	0	0	1	1	0	1	0	0	1	1	0
VOLUME +	1	0	1	1	0	0	0	1	0	1	0	0	0	1	0
VOLUME -	1	0	1	1	0	1	0	1	0	1	0	0	0	1	0
MUTE	1	0	1	1	0	1	1	1	0	1	0	0	0	1	0
MENU	1	0	1	1	0	0	0	1	0	0	0	1	1	1	0
KEYSTONE	1	0	1	1	0	1	1	0	1	0	0	0	1	1	0
BLACK SCREEN	1	0	1	1	0	1	0	0	1	0	1	1	0	1	0
ENTER	1	0	1	1	0	1	1	1	0	1	0	1	0	1	0
RESIZE	1	0	1	1	0	0	1	1	1	1	0	1	0	1	0
UNDO	1	0	1	1	0	1	0	0	1	1	0	1	0	1	0
FREEZE	1	0	1	1	0	1	0	1	1	0	0	0	1	1	0
ENLARGE (+)	1	0	1	1	0	1	0	1	1	0	1	1	0	1	0
ENLARGE (-)	1	0	1	1	0	1	0	1	1	0	1	0	1	1	0

CONTROL ITEM	SYSTEEMCODE					DATACODE					EXTERNE CODE				
	C1	C2	C3	C4	C5	C6	C7	C8	C9	C10	C11	C12	C13	C14	C15
AUTO SYNC	1	0	1	1	0	0	1	0	1	1	1	1	1	1	0
▲	1	0	1	1	0	0	0	1	1	1	0	0	1	1	0
▼	1	0	1	1	0	1	0	1	1	1	0	0	1	1	0
◀	1	0	1	1	0	0	0	0	0	1	0	1	0	1	0
▶	1	0	1	1	0	1	1	1	1	0	0	1	0	1	0
GAMMA	1	0	1	1	0	0	0	0	0	0	0	1	0	1	0
PinP	1	0	1	1	0	1	1	1	1	1	1	1	1	1	0
BACK	1	0	1	1	0	0	1	1	1	0	1	0	1	1	0
FORWARD	1	0	1	1	0	1	1	1	1	0	1	0	1	1	0
BREAK TIMER	1	0	1	1	0	0	0	1	0	1	1	0	1	1	0
INPUT 1	1	0	1	1	0	1	0	1	0	1	1	0	0	1	0
INPUT 2	1	0	1	1	0	0	1	1	0	1	1	0	0	1	0
INPUT 3	1	0	1	1	0	0	1	0	0	1	1	0	0	1	0
INPUT 4	1	0	1	1	0	1	1	0	0	1	1	0	0	1	0

Functiecode AB met kabel

LSB

MSB

C1	System Code				C5	C6	Data Code					C13	C14	C15
1	0	1	1	0	*	*	*	*	*	*	*	*	1	0

- Systeemcodes C1 tot C5 zijn vastgelegd op "10110".
- Codes C14 en C15 zijn reverse confirmation bits, waarbij "10" "Voor" betekent en "01" "Achter".

Signaalformaat Sharp afstandsbediening

Transmissieformaat: 15-bits formaat

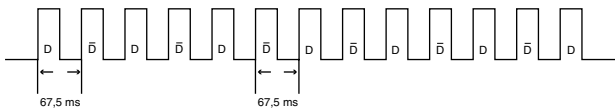

Golfvorm van uitvoersignaal: Uitvoer met Pulse Position Modulation

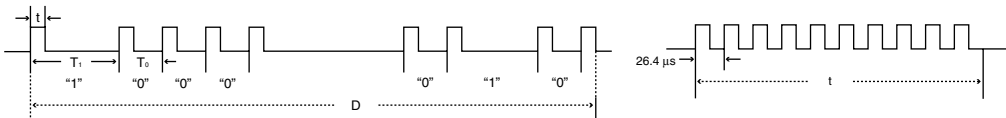

- $t = 264 \mu s$
- $T_0 = 1,05 ms$
- $T_1 = 2,10 ms$
- Pulsdragerfrequentie = 455/12 kHz
- Duty ratio = 1:1

Transmissiecontrolecode

15 bits

C1	C2	C3	C4	C5	C6	C7	C8	C9	C10	C11	C12	C13	C14	C15
Systeemadres					Functietoets Data Bit					Data Expansion		Mask	Data Determination	
D to D Common Data Bit					Reverse in D									

Voorbeeld van Reverse D to D

D	C1	C2	C3	C4	C5	C6	C7	C8	C9	C10	C11	C12	C13	C14	C15
1	0	1	1	0	1	0	0	0	0	0	0	0	0	1	0
D	C1	C2	C3	C4	C5	C6	C7	C8	C9	C10	C11	C12	C13	C14	C15
1	0	1	1	0	0	1	1	1	1	1	1	1	1	0	1

Tabel met compatibele computers

Computer

- Ondersteuning van meerdere signalen
Horizontale frequentie: 15-102 kHz, Verticale frequentie: 43-160 Hz, Pixelkloknelheid' 12-120 MHz
- Compatibel met sync. op groen en samengestelde sync. signalen
- Compatibel met SXGA+, SXGA, en XGA bij geavanceerde intelligente compressie
- AICS-technologie (Advanced Intelligent Compression and Expansion System) voor aanpassing van de grootte

Hierna volgt een lijst van functies die voldoen aan VESA. Deze projector ondersteunt echter ook andere signalen die geen VESA-standaarden zijn.

PC/MAC/WS	Resolutie	Horizontale frequentie (kHz)	Verticale frequentie (Hz)	VESA Standard	Display		
PC	640 × 350	27,0	60		Upscale		
		31,5	70				
		37,9	85	✓			
		720 × 350	27,0	60			
			31,5	70			
			37,9	85		✓	
	640 × 400	27,0	60				
		31,5	70				
		37,9	85	✓			
	720 × 400	27,0	60				
		31,5	70				
		37,9	85	✓			
	640 × 480	26,2	26,2	50		✓	
			31,5	60			
			34,7	70			
		37,9	37,9	72		✓	
			37,5	75		✓	
			43,3	85		✓	
		47,9	47,9	90			
			53,0	100			
			61,8	120			
			78,5	150			
			80,9	160			
			800 × 600	31,4		50	
	35,1			56		✓	
	37,9			60		✓	
	44,5			70			
	48,1	72		✓			
	46,9	75		✓			
	53,7	85		✓			
56,8	90						
64,0	100						
77,2	120						
98,3	150						
102,1	160						
1.024 × 768	35,5	43		Geavanceerde intelligente compressie			
	40,3	50					
	48,4	60	✓				
	56,5	70	✓				
	58,1	72					
	60,0	75	✓				
	68,7	85	✓				
	73,5	90					
	77,2	96					
	80,6	100					

PC/MAC/WS	Resolutie	Horizontale frequentie (kHz)	Verticale frequentie (Hz)	VESA Standard	Display	
PC	SXGA	1.152 × 864	54,3	60	Geavanceerde intelligente compressie	
			64,0	70		
			64,1	72		
		67,5	75	✓		
		75,7	80			
		54,8	60			
	1.152 × 882	65,9	72			
		67,4	74			
		1.280 × 1.024	64,0	60		✓
	SXGA*	1.400 × 1.050	64,0	60		
PC/MAC 13"	VGA	640 × 480	34,9	67	Upscale	
PC/MAC 19"	XGA	1.024 × 768	48,4	60	✓	Geavanceerde intelligente compressie
			60,0	75	✓	
MAC 16"	SVGA	800 × 600	46,8	75		True
			832 × 624	49,6	75	
MAC 21"	SXGA	1.152 × 870	68,5	75		
PC (WS)	SXGA	1.280 × 960	60,0	60	✓	Geavanceerde intelligente compressie
			1.280 × 1.024	53,5	50	
SUN (WS)	SXGA	1.152 × 900	60,9	66		
			71,9	76		

* Er kan tijdelijk beeldruis optreden bij verticale frequenties boven 100 Hz als de OSD-functies geactiveerd worden.





Opmerking

- Het is mogelijk dat deze projector niet in staat blijkt beelden weer te geven van notebookcomputers in de simultane (CRT/LCD) weergavestand. In dat geval moet u het LCD-display van de notebookcomputer uitschakelen en de weergave op "CRT alleen" instellen. Raadpleeg voor meer bijzonderheden over het omschakelen van de weergavestand de handleiding van uw notebookcomputer.
- Wanneer deze projector 640 x 350 VESA-formaat VGA-signalen ontvangt, verschijnt "640 × 400" op het scherm.

DTV

Signaal	Horizontale frequentie (kHz)	Verticale frequentie (Hz)
480I	15,7	60
480P	31,5	60
540P	33,8	60
580I	15,6	50
580P	31,3	50
720P	45,0	60
1035I	33,8	60
1080I	33,8	60
1080I	28,1	50

Oplossen van problemen

Probleem	Controle	Bladzijde
 <p>Geen beeld en geen geluid of de projector start niet.</p>	<ul style="list-style-type: none"> • Het netsnoer van de projector zit niet in het stopcontact. 	17
	<ul style="list-style-type: none"> • De stroom van de externe apparaten is uitgeschakeld. 	—
	<ul style="list-style-type: none"> • Er is een verkeerde ingangsfunctie gekozen. 	35
	<ul style="list-style-type: none"> • De kabels zijn verkeerd aangesloten op het zijpaneel van de projector. 	18
	<ul style="list-style-type: none"> • De batterijen van de afstandsbediening zijn leeg. 	13
	<ul style="list-style-type: none"> • De externe uitgang is niet ingesteld bij de aansluiting van een notebookcomputer. 	18
 <p>Wel geluid, maar geen beeld</p>	<ul style="list-style-type: none"> • Het deksel van de lampeenheid is niet op de juiste wijze geïnstalleerd. 	87
	<ul style="list-style-type: none"> • De kabels zijn niet op de juiste wijze aangesloten op het achterpaneel van de projector. • De instellingen “Helder” is op de minimumstand ingesteld. 	18 46
 <p>De kleurweergave is bleek of slecht</p>	<ul style="list-style-type: none"> • De beeldinstellingen zijn verkeerd. 	46
	<p>(Alleen voor video-ingang)</p> <ul style="list-style-type: none"> • Het video-ingangssysteem is verkeerd ingesteld. 	66
	<p>(Alleen voor INGANG1 en 2)</p> <ul style="list-style-type: none"> • Het ingangssignaaltype RGB/Component is verkeerd ingesteld. 	46
 <p>Het beeld is onscherp; er verschijnt ruis in het beeld</p>	<ul style="list-style-type: none"> • Stel het beeld scherp. 	28
	<ul style="list-style-type: none"> • De projectieafstand overschrijdt het scherpstelbereik. 	29
	<p>(Alleen voor computeringang)</p> <ul style="list-style-type: none"> • Voer de instellingen onder “Fijn sync.” (de instelling “Klok”) uit • Voer de instellingen onder “Fijn sync.” (de instelling “Fase”) uit • Er verschijnt ruis, afhankelijk van de computer. 	48 48 —
	<ul style="list-style-type: none"> • De instelling “Ruisonderdr.” (digitale ruisonderdrukking) is verkeerd. 	65
 <p>Wel beeld, maar geen geluid</p>	<ul style="list-style-type: none"> • De kabels zijn verkeerd aangesloten op het zijpaneel van de projector. 	18
	<ul style="list-style-type: none"> • Het volume staat in de minimumstand. • De MUTE (demping) display verschijnt. 	35 36
Af en toe is een ongewoon geluid hoorbaar in de behuizing	<ul style="list-style-type: none"> • Als het beeld normaal is, is het geluid te wijten aan het krimpen van de behuizing als gevolg van veranderingen in de kamertemperatuur. Dit zal de werking of de prestaties niet beïnvloeden. 	—
Onderhouds-indicator licht op	<ul style="list-style-type: none"> • Zie “Onderhoudsindicators”. 	83
Het beeld kan niet worden vastgelegd	<ul style="list-style-type: none"> • Het signaal in INPUT 1 of 2 is geen RGB SVGA (800 × 600) -signaal. Er kunnen geen beelden worden vastgelegd bij ontvangst van andere dan de voornoemde signalen. 	67

Oplossen van problemen

Probleem	Controle	Bladzijde
Beeld-in-beeld werkt niet	<ul style="list-style-type: none"> • Het signaal in INGANG 1 of 2 is ingesteld op een hogere resolutie dan SXGA. • Het signaal in INGANG 1 of 2 verstuurt componentsignalen van 480I, 480P, 540P, 580I, 580P, 720P, 1035I of 1080I. • Het signaal in INGANG 1 of 2 is ingesteld op de interlace-functie met RGB-signalen. 	57
Stroom kan niet worden in- of uitgeschakeld met de Aan/uit-toets op de projector	<ul style="list-style-type: none"> • Het toetsvergrendelingsniveau is ingesteld. • Als het toetsvergrendelingsniveau is ingesteld op Niveau B, zijn alle toetsen vergrendeld. Als het toetsvergrendelingsniveau is ingesteld op Niveau A, werken alleen de toetsen INPUT en VOLUME. 	71
Het beeld is groen bij INGANG 1 of 2 COMPONENT	<ul style="list-style-type: none"> • Verander de instelling van het ingangssignaaltype. 	46
Het beeld is roze (geen groen) bij INGANG 1 of 2 RGB		
Het beeld is donker	<ul style="list-style-type: none"> • De lampindicator (LAMP) knippert rood. Vervang de lamp. 	83
Het beeld is te helder en witachting	<ul style="list-style-type: none"> • De beeldinstellingen zijn verkeerd. 	46
De VOLUME-toetsen op de projector werken niet	<p>De VOLUME-toetsen werken niet: (probeer VOL+/- op de afstandsbediening)</p> <ul style="list-style-type: none"> • wanneer het menu wordt getoond • wanneer het lensmenu wordt getoond • wanneer beeld-in-beeld actief is • tijdens het vergroten (meer dan dubbele grootte) • wanneer de "dot by dot" schermresolutie groter is dan de paneelresolutie. 	—
Een antwoordcode kan niet worden ontvangen wanneer tijdens standby geprobeerd was om de projector d.m.v. RS-232C opdrachten te bedienen via een computer.	<p>Wanneer RS-232C opdrachten via een computer overgestuurd worden tijdens standby zal het maximaal 30 seconden duren voordat de computer de antwoordcode krijgt. Zet de wachttijd bij de computer om de antwoordcode te ontvangen op 30 seconden of langer.</p>	89

Voor SHARP Assistance

Als u problemen ondervindt tijdens de installatie of bediening van deze projector, raadpleegt u eerst het deel "Oplossen van problemen" op bladzijde 94 en 95. Als deze gebruiksaanwijzing geen oplossing biedt voor uw probleem, neemt u contact op met de hieronder vermelde SHARP serviceafdelingen.

USA	Sharp Electronics Corporation 1-888-GO-SHARP (1-888-467-4277) lcdsupport@sharpsec.com http://www.sharplcd.com	Benelux	SHARP Electronics Benelux BV 0900-SHARPCE (0900-7427723) Nederland 9900-0159 Belgium http://www.sharp.nl http://www.sharp.be http://www.sharp.lu
Canada	Sharp Electronics of Canada Ltd. (905) 568-7140 http://www.sharp.ca	Oostenrijk	Sharp Electronics Austria (Ges.m.b.H.) 0043 1 727 19 123 pogats@sea.sharp-eu.com http://www.sharp.at
Mexico	Sharp Electronics Corporation Mexico Branch (525) 716-9000 http://www.sharp.com.mx	Australië	Sharp Corporation of Australia Pty. Ltd. 1300-135-022 http://www.sharp.net.au
Latijns-Amerika	Sharp Electronics Corp. Latin American Group (305) 264-2277 www.servicio@sharpsec.com http://www.siemprisharp.com	Nieuw-Zeeland	Sharp Corporation of New Zealand (09) 634-2059, (09) 636-6972 http://www.sharpnz.co.nz
Duitsland	Sharp Electronics (Europe) GMBH 01805-234675 http://www.sharp.de	Singapore	Sharp-Roxy Sales (S) Pte. Ltd. 65-226-6556 ckng@srs.global.sharp.co.jp http://www.sharp.com.sg
Ver. Koninkrijk	Sharp Electronics (U.K.) Ltd. 0161-205-2333 custinfo@sharp-uk.co.uk http://www.sharp.co.uk	Hongkong	Sharp-Roxy (HK) Ltd. (852) 2410-2623 dcmktg@srh.global.sharp.co.jp http://www.sharp.com.hk
Italië	Sharp Electronics (Italy) S.P.A. (39) 02-89595-1 http://www.sharp.it	Maleisië	Sharp-Roxy Sales & Service Co. (60) 3-5125678
Frankrijk	Sharp Electronics France 01 49 90 35 40 hotlinecd@sef.sharp-eu.com http://www.sharp.fr	V.A.E.	Sharp Middle East Fze 971-4-81-5311 helpdesk@smef.global.sharp.co.jp
Spanje	Sharp Electronica Espana, S.A. 93 5819700 sharplcd@sees.sharp-eu.com http://www.sharp.es	Thailand	Sharp Thebnakorn Co. Ltd. 02-236-0170 svc@stcl.global.sharp.co.jp http://www.sharp-th.com
Zwitserland	Sharp Electronics (Schweiz) AG 0041 1 846 63 11 cattaneo@sez.sharp-eu.com http://www.sharp.ch	Korea	Sharp Electronics Incorporated of Korea (82) 2-3660-2002 webmaster@sharp-korea.co.kr http://www.sharp-korea.co.kr
Zweden	Sharp Electronics (Nordic) AB (46) 8 6343600 vision.support@sen.sharp-eu.com http://www.sharp.se	India	Sharp Business Systems (India) Limited (91) 11- 6431313 service@sharp-oa.com

Technische gegevens

Producttype	LCD PROJECTOR
Model	PG-C45S
Videosysteem	NTSC 3.58/NTSC 4.43/PAL/PAL-M/PAL-N/PAL 60/SECAM/ DTV480I/DTV480P/DTV540P/DTV580I/DTV580P/DTV720P/DTV1035I/DTV1080I
Weergavemethode	LCD paneel x 3, RGB optische sluitermethode
LCD paneel	Paneelformaat: 0,99" (25,1 mm) (15 [H] × 20 [B] mm) Aantal beeldpunten: 480.000 beeldpunten (800 [H] × 600 [V])
Standaard lens	1–1,27 × zoomlens, F1,7–2,2, f = 36,5–46,3 mm
Projectielamp	250 W lamp werkend op netspanning
Component-ingangssignaal (INPUT 1/2)	15-pins mini D-subconnector Y: 1,0 Vp-p, sync negatief, 75 Ω afgesloten P _B : 0,7 Vp-p, 75 Ω afgesloten P _R : 0,7 Vp-p, 75 Ω afgesloten
Horizontale resolutie	500 TV-lijnen (S-VIDEO)
Computer RGB-ingangssignaal (INPUT 1/2)	15-pins mini D-subconnector RGB gescheiden/synchronisatie op groen type analoge ingang: 0–0,7 Vp-p, positief, 75 Ω afgesloten HORIZONTAAL SYNC. SIGNAAL: TTL-niveau (positief/negatief) VERTICAAL SYNC. SIGNAAL: idem als hierboven
Video-ingangssignaal (INPUT 3)	RCA-aansluiting: VIDEO, composiet video, 1,0 Vp-p, synchronisatie negatief, 75 Ω afgesloten
S-video-ingangssignaal (INPUT 4)	4-pins Mini DIN-aansluiting Y (luminantiesignaal): 1,0 Vp-p, sync negatief, 75 Ω afgesloten C (kleursignaal): Piek 0,286 Vp-p, 75 Ω afgesloten
Computercontrolesignaal (RS-232C)	9-pins mini DIN-connector
Beeldpuntklok	12-120 MHz
Verticale frequentie	43-160 Hz*
Horizontale frequentie	15-102 kHz
Audio-ingangssignaal	ø3,5 mm ministecker: AUDIO, 0,5 Vrms, meer dan 47 kΩ (stereo)
Audio-uitgang	2,0 W (mono)
Luidsprekersysteem	4 cm × 7 cm
Nominale spanning	100-240 V wisselstroom
Ingangsstroom	3,4 A
Nominale frequentie	50/60 Hz
Stroomverbruik (normaal)	340 W (standaardfunctie)/290 W (lage energiefunctie)
Stroomverbruik (standby)	Ongeveer 0,8 W (wanneer "Mntr.out/RS232" (Mon uit/RS232) op "OFF" (uit) gezet is.
Warmteafvoer	1.280 BTU/uur
Bedrijfstemperatuur	41°F tot 104°F (+5°C tot +40°C)
Opslagtemperatuur	-4°F tot 140°F (-20°C tot +60°C)
Behuizing	Plastic
I/R-dragerfrequentie	38 kHz
Afmetingen (bij benadering)	15 3/8" × 3 7/8" × 11 9/16" (390 (B) × 99,0 (H) × 294 (D) mm) (alleen de hoofdbehuizing) 15 1/2" × 4 7/16" × 11 5/8" (393 (B) × 114,0 (H) × 303,2 (D) mm) (inclusief stelvoetje en uitstekende delen)
Gewicht (bij benadering)	11,3 lbs. (5,1 kg)
Meegeleverde accessoires	Afstandsbediening, twee R-6batterijen, netsnoer voor V.S., Canada enz. (11' 10" (3,6 m)), netsnoer voor Europa, uitgezonderd Ver. Kon. (6' (1,8 m)), netsnoer voor Ver. Kon., Hong Kong en Singapore (6' (1,8 m)), netsnoer voor Australië, Nieuw-Zeeland en Oceanië (6' (1,8 m)), RGB-kabel (9' 10", 3m), USB-kabel (9' 10" (3 m)), Audiokabel voor computer (ø3.5 mm stereokabel met minijack) (9' 10" (3 m)), DIN-D-sub RS-232C-adapter (6 45/64" (15 cm)), Extra luchtfilter, lensdop (bevestigd), cd-rom met handleidingen en technische gegevens, cd-rom met Sharp Advanced Presentation Software, gebruiksaanwijzing, Quick reference-etiket
Vervangingsonderdelen	Lampeenhoud (Lamp/huismodule)(BQC-XGC50X//1), Afstandsbediening (RRMCGA029WJSA), twee R-6-batterijen ("AA"-formaat, UM/SUM-3, HP-7 of gelijkwaardig), netsnoer voor V.S., Canada enz. (QACCCA010WJPZ), netsnoer voor Europa, uitgezonderd Ver. Kon. (QACCV4002CEZZ), netsnoer voor Ver. Kon., Hong Kong en Singapore (QACCBAA012WJPZ), netsnoer voor Australië, Nieuw-Zeeland en Oceanië (QACCL3022CEZZ), RGB-kabel (QCNWGA012WJPZ), USB-kabel (QCNWGA014WJPZ), Audiokabel voor computer (ø3.5 mm stereokabel met minijack)(QCNWGA013WJPZ), DIN-D-sub RS-232C-adapter (QCNWGA015WJPZ), Luchtfilter (PFILDA005WJZZ), lensdop (PCAPHA003WJSA), cd-rom met handleidingen en technische gegevens (UDSKAA012WJZZ), cd-rom met Sharp Advanced Presentation Software (UDSKAA014WJZZ), gebruiksaanwijzing (TINS-A363WJZZ), Quick reference-etiket

* Er kan tijdelijk beeldruis optreden bij verticale frequenties boven 100 Hz als de OSD-functies geactiveerd worden.

Deze SHARP-projector maakt gebruik van een LCD-paneel (Liquid Crystal Display). Dit state-of-the-art paneel bevat 480.000 pixels (× RGB) TFTs (Thin Film Transistors). Net als andere hoogwaardige elektronische producten, zoals grootbeeld-TV's, videosystemen en videocamera's, moeten projectoren voldoen aan bepaalde tolerantienormen.

Dit apparaat heeft enkele, binnen de tolerantienormen vallende, inactieve beeldpunten die kunnen resulteren in inactieve punten op het beeldscherm. Dit heeft geen invloed op de beeldkwaliteit of de levensduur van het apparaat.

De technische gegevens kunnen zonder voorafgaande kennisgeving worden veranderd.

Afmetingen

Eenheden: duim (mm)

Achteraanzicht

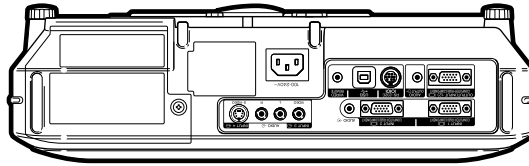

Zijaanzicht

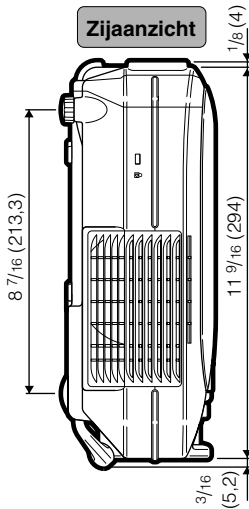

Bovenaanzicht

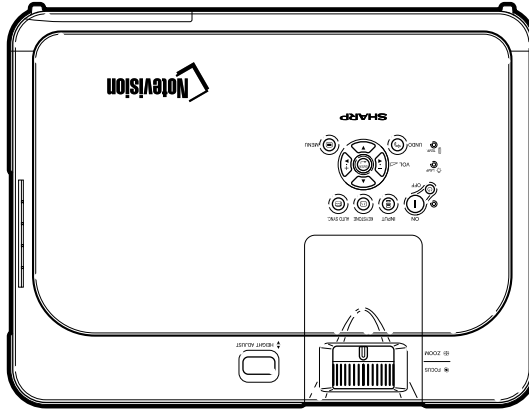

Zijaanzicht

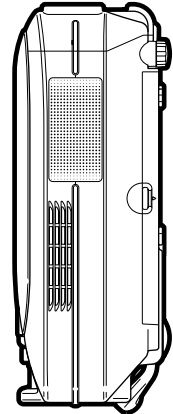

Vooraanzicht

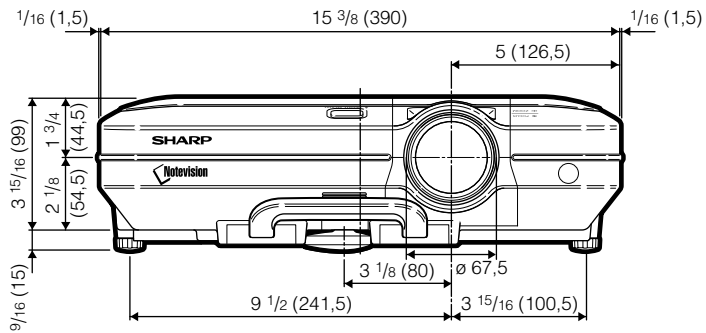

Onderaanzicht

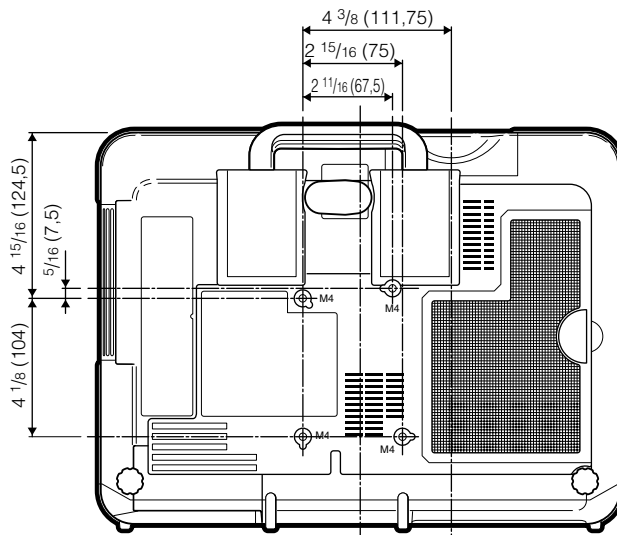

Verklarende woordenlijst

Achtergrond

Als standaard in te stellen beeld dat geprojecteerd wordt wanneer er geen ingangssignaal ontvangen wordt.

Anti-diefstal

Als de code (keycode) die is ingesteld in de projectorniet correct wordt ingevoerd, werkt de projector niet, zelfs als signalen worden ingevoerd.

Automatische synchronisatie

Zorgt voor een optimale weergave van computer-gegenereerde beelden door automatisch bepaalde instellingen te regelen.

Beeld-in-beeld

Biedt u de mogelijkheid om videobeelden aan een gegevensscherm toe te voegen, voor nog effectievere presentaties.

Beeldverhouding

De breedte-hoogteverhouding van een beeld. De normale beeldverhouding voor computer- en videobeelden is 4:3. Er bestaan ook breedbeeldformaten met verhoudingen van 16:9 en 21:9.

C.M.S. (Color Management System)

Met deze functie kunt u de eigenschappen van zes kleuren apart instellen (R: rood, Y: geel, G: groen, C: cyan, B: blauw, M: magenta)

Dot by dot

Deze functie projecteert beelden in hun oorspronkelijke resolutie.

Fase

Een faseverschil is een verschil in timing tussen isomorfe signalen met dezelfde resolutie. Bij een onjuist faseniveau zal het geprojecteerde beeld een typische horizontale flikkering vertonen.

Gamma

Functie die de beeldkwaliteit verbetert door het verhelleren van de donkere delen van het beeld zonder de helderheid van de heldere delen te veranderen. U kunt uit vier verschillende instellingen kiezen: STANDAARD, PRESENTATIE, CINEMA en SPEL.

Geavanceerde intelligente compressie

Via deze kwalitatief hoogstaande methode worden beelden van een hogere en lagere resolutie aangepast aan de eigen resolutie van de projector

GROOTTE AANPASSEN

Deze functie stelt u in staat om de beeldweergave te wijzigen of aan te passen om het ontvangen beeld te verbeteren. U kunt uit zes verschillende instellingen kiezen: NORMAAL, VOLLEDIG, DOT BY DOT, KADER, REK en SLIMME REK.

Instellen van de digitale verschuiving

Verschuift het beeld makkelijk naar boven of naar onder met de toetsen ▲ en ▼ wanneer de functie GROOTTE AANPASSEN van het ingangsbeeld KADER, REK of SLIMME REK is van de video- of DTV-signalen.

Kader

Projecteert een 4:3-beeld volledig op een 16:9-scherm door de 4:3-beeldverhouding te behouden.

Kleurtmp (kleurtemperatuur)

Functie voor het afstellen van de kleurtemperatuur overeenkomstig het type beeld dat de projector ontvangt. Verlaag de kleurtemperatuur voor een warmer, roodachtig beeld met natuurlijke huidskleuren of verhoog de kleurtemperatuur voor een koeler, blauwachtig beeld met meer helderheid.

Klok

De klok wordt aangepast om verticale ruis op te heffen die het gevolg is van een verkeerde klokinstelling.

Niv. toetsvergr

Functie die toetsen kan vergrendelen om ongewenste bediening te voorkomen.

Notevision Lock Down

Een nieuw mechanisme voor montage aan het plafond, dat functioneert als doeltreffende diefstalbeveiliging en de projector nog steviger aan het plafond vastzet.

Progressieve functie

De progressieve weergavefunctie zorgt voor een gelijkmatiger videobeeld. U kunt uit drie verschillende instellingen kiezen: 2D Progressief, 3D Progressief en Filmfunctie.

Rek

Functie die het 4:3-beeld horizontaal uitrekt om het volledig te kunnen weergeven op een 16:9-scherm.

Slimme rek

Projecteert het beeld volledig op een 16:9-scherm door alleen de randen te vergroten en de 4:3-beeldverhouding te behouden in het midden van het beeld.

sRGB

Een internationale norm voor kleurweergave opgesteld door de IEC (International Electrotechnical Commission). Aangezien het vaste kleurgebied door de IEC is bepaald, verandert de kleur volgens DLP-functies zodat de beelden natuurlijk worden weergegeven op basis van een origineel beeld wanneer u de "sRGB"-functie inschakelt.

Trapeziumvorm-correctie

Functie voor het digitaal corrigeren van een vervormd beeld wanneer de projector onder een hoek staat, het zaagtandeffect vermindert en het beeld niet alleen horizontaal maar ook verticaal comprimeert om de 4:3 beeldverhouding te behouden.

Wachtwoord

Een wachtwoord wordt ingesteld om te voorkomen dat de instellingen van het menu "Opties (2)" kunnen worden gewijzigd.

2D Progressief	47	Instellen van de digitale verschuiving	39
3D Progressief	47	Instellen van de lens	28
Aan/uit-toetsen	34	Instellen van het beeld	46
Aansluiting voor afstandsbediening met kabel	26	Insteltoetsen	42
Achtergrond	68	Invoertoets (ENTER)	42
Afstandsbediening	12	KADER	53
Afstandsbedieningssensor	13	Kensington Security Standard-connector	11
Alles terugstellen	77	Keuze instel.	49
Anti-diefstal	75	Kiezen van de taal van het in-beeld-display	36
AUDIO (L/R) INPUT 3, 4-aansluitingen	20	Kleurtmp (kleurtemperatuur)	46
AUDIO INPUT 1, 2-aansluiting	18	Klok	48
AUDIO OUTPUT-aansluiting	22	Lamp	85
Audiokabel voor computer	18	Lampindicator (LAMP)	83
Automatische synchronisatie display	50	Lensdop	10
Automatische uitschakeling	70	Luchtfilter	81
Automatische zoekfunctie	64	Luidspreker	63
Automatische-synchronisatietoets (AUTO SYNC)	50	Meegeleverde accessoires	14
Batterijen	13	MENU-toets	42
Bedrade R/C aansluiting (WIRED R/C JACK)	26	MUTE-toets	36
Bedrijfsindicator	34	Netingang	17
Beeld vastleggen	67	Netsnoer	17
Beeld-in-beeld	57	Niv. toetsvergr	71
Beeldverhouding	52	NORMAAL	52
(BLACK SCREEN)-toets	58	Optionele kabels	14
(BREAK TIMER)-toets	59	OSD Display	65
C.M.S.	60	OUTPUT-aansluiting (INPUT 1,2)	69
Chroma	61	PDF	9
De geprojecteerde beelden omkeren/ weergeven in spiegelbeeld.	71	PinP-toets	57
DIN-D-sub RS-232C-adapter	23	Progressieve functie	47
Doel	60	Projectie	71
DOT BY DOT	52	Projectie bij plafondmontage	32
Draadloze-presentatiefunctie	25	REK	53
Energiebesp.	69	Restverhouding	70
Fase	48	RGB-kabel	18
Fijn sync (Fijne synchronisatie)	48	RS-232C-aansluiting	23
Filmfunctie	47	Ruisonderdr.	65
Gamma-toets (GAMMA)	56	Schermgrootte-toets (RESIZE)	52
Gesel. kleur	60	Scherpstelling	28
Handvat	10	Signaal informatie	49
(HEIGHT ADJUST)-toets	27	Signaaltype	46
Helderh.	61	SLIMME REK	53
INGANG 1 – 4 functies	35	Speciale functies	49
Ingangsfunctietoets (INPUT)	34	sRGB	60
INPUT 1-aansluiting	18	Startbeeld	68
INPUT 2-aansluiting	18	Status	78
INPUT 3-aansluiting	20	Stelvoetjes	27
INPUT 4-aansluiting	20	Stilstaand-beeldtoets (FREEZE)	54
Instellen van computerbeelden	48	Temperatuurindicator (TEMP.)	83
Instellen van de automatische synchronisatie	50	Terug-toets (BACK)	25
		Tint	61

Toets voor ongedaan maken (UNDO)	39
Trapeziumvormtoets (KEYSTONE)	38
Trapeziumvorm-correctie	38
Uitlaatopening	80
USB-gangspoort	25
USB-kabel	25
Variabel	63
Vast	63
Vastleggen	48
Ventilatiegleuven	80
Vergroten/verkleinen-toetsen (ENLARGE)	55
Vervangen van de lamp	85
Videosysteem	66
VOLLEDIG	52
VOLUME-toetsen	35
Vooruit-toets (FORWARD)	25
Wachtwoord	73
Zoomknop	28

SHARP®
SHARP CORPORATION