

SHARP®

MANUALE DI ISTRUZIONI MODELLO PG-C45S



PROIETTORE LCD



香港電器安全規格
(國際電工委員會規格適合)

Introduzione

Collegamenti e impostazione

Funzionamento principale

Funzioni facili da usare

Appendice

IMPORTANTE

Per poter denunciare lo smarrimento o il furto del proiettore, si consiglia di annotare il numero seriale riportato sul fondo del proiettore e di custodire tali informazioni. Prima di riciclare il materiale di imballaggio, controllare attentamente il contenuto dello scatolone con la lista di "Accessori in dotazione" a pagina 14.

Modello n.: PG-C45S

Serie n.:

This equipment complies with the requirements of Directives 89/336/EEC and 73/23/EEC as amended by 93/68/EEC.

Dieses Gerät entspricht den Anforderungen der EG-Richtlinien 89/336/EWG und 73/23/EWG mit Änderung 93/68/EWG.

Ce matériel répond aux exigences contenues dans les directives 89/336/CEE et 73/23/CEE modifiées par la directive 93/68/CEE.

Dit apparaat voldoet aan de eisen van de richtlijnen 89/336/EEG en 73/23/EEG, gewijzigd door 93/68/EEG.

Dette udstyr overholder kravene i direktiv nr. 89/336/EEC og 73/23/EEC med tillæg nr. 93/68/EEC.

Quest' apparecchio è conforme ai requisiti delle direttive 89/336/EEC e 73/23/EEC, come emendata dalla direttiva 93/68/EEC.

Η εγκατάσταση αυτή ανταποκρίνεται στις απαιτήσεις των οδηγιών της Ευρωπαϊκής Ένωσης 89/336/EOK και 73/23/EOK, όπως οι κανονισμοί αυτοί συμπληρώθηκαν από την οδηγία 93/68/EOK.

Este equipamento obedece às exigências das directivas 89/336/CEE e 73/23/CEE, na sua versão corrigida pela directiva 93/68/CEE.



Este aparato satisface las exigencias de las Directivas 89/336/CEE y 73/23/CEE, modificadas por medio de la 93/68/CEE.

Denna utrustning uppfyller kraven enligt riktlinjerna 89/336/EEC och 73/23/EEC så som kompletteras av 93/68/EEC.

Dette produktet oppfyller betingelsene i direktivene 89/336/EEC og 73/23/EEC i endringen 93/68/EEC.

Tämä laite täyttää direktiivien 89/336/EEC ja 73/23/EEC vaatimukset, joita on muutettu direktiivillä 93/68/EEC.

SPECIAL NOTE FOR USERS IN THE U.K.

The mains lead of this product is fitted with a non-rewireable (moulded) plug incorporating a 10A fuse. Should the fuse need to be replaced, a BSI or ASTA approved BS 1362 fuse marked  or  and of the same rating as above, which is also indicated on the pin face of the plug, must be used.

Always refit the fuse cover after replacing the fuse. Never use the plug without the fuse cover fitted.

In the unlikely event of the socket outlet in your home not being compatible with the plug supplied, cut off the mains plug and fit an appropriate type.

DANGER:

The fuse from the cut-off plug should be removed and the cut-off plug destroyed immediately and disposed of in a safe manner.

Under no circumstances should the cut-off plug be inserted elsewhere into a 10A socket outlet, as a serious electric shock may occur.

To fit an appropriate plug to the mains lead, follow the instructions below:

IMPORTANT:

The wires in the mains lead are coloured in accordance with the following code:

Blue: Neutral

Brown: Live

As the colours of the wires in the mains lead of this product may not correspond with the coloured markings identifying the terminals in your plug, proceed as follows:

- The wire which is coloured blue must be connected to the plug terminal which is marked N or coloured black.
- The wire which is coloured brown must be connected to the plug terminal which is marked L or coloured red.

Ensure that neither the brown nor the blue wire is connected to the earth terminal in your three-pin plug.

Before replacing the plug cover make sure that:

- If the new fitted plug contains a fuse, its value is the same as that removed from the cut-off plug.
- The cord grip is clamped over the sheath of the mains lead, and not simply over the lead wires.

IF YOU HAVE ANY DOUBT, CONSULT A QUALIFIED ELECTRICIAN.

The supplied CD-ROM contains operation instructions in English, German, French, Swedish, Spanish, Italian, Dutch, Portuguese, Chinese, Korean and Arabic. Carefully read through the operation instructions before operating the projector.

Die mitgelieferte CD-ROM enthält Bedienungsanleitungen in Englisch, Deutsch, Französisch, Schwedisch, Spanisch, Italienisch, Niederländisch, Portugiesisch, Chinesisch, Koreanisch und Arabisch. Bitte lesen Sie die Bedienungsanleitung vor der Verwendung des Projektors sorgfältig durch.

Le CD-ROM fourni contient les instructions de fonctionnement en anglais, allemand, français, suédois, espagnol, italien, néerlandais, portugais, chinois, coréen et arabe. Veuillez lire attentivement ces instructions avant de faire fonctionner le projecteur.

Den medföljande CD-ROM-skivan innehåller bruksanvisningar på engelska, tyska, franska, svenska, spanska, italienska, holländska, portugisiska, kinesiska, koreanska och arabiska. Läs noga igenom bruksanvisningen innan projektorn tas i bruk.

El CD-ROM suministrado contiene instrucciones de operación en inglés, alemán, francés, sueco, español, italiano, holandés, portugués, chino, coreano y árabe. Lea cuidadosamente las instrucciones de operación antes de utilizar el proyector.

Il CD-ROM in dotazione contiene istruzioni per l'uso in inglese, tedesco, francese, svedese, spagnolo, italiano, olandese, portoghese, cinese, coreano e arabo. Leggere attentamente le istruzioni per l'uso prima di usare il proiettore.

De meegeleverde CD-ROM bevat handleidingen in het Engels, Duits, Frans, Zweeds, Spaans, Italiaans, Nederlands, Portugees, Chinees, Koreaans en Arabisch. Lees de handleiding zorgvuldig door voor u de projector in gebruik neemt.

O CD-ROM fornecido contém instruções de operação em Inglês, Alemão, Francês, Sueco, Espanhol, Italiano, Holandês, Português, Chinês, Coreano e Árabe. Leia cuidadosamente todas as instruções de operação antes de operar o projetor.

附送之CD-ROM光碟中，有用英文、德文、法文、瑞典文、西班牙文、意大利文、荷蘭文、葡萄牙文、中文、韓國文和阿拉伯文所寫的使用說明書。在操作本投影機之前，請務必仔細閱讀整本使用說明書。

제공된 CD-ROM에는 영어, 독일어, 프랑스어, 스웨덴어, 스페인어, 이탈리아어, 덴마크어, 포르투갈어, 중국어, 한국어, 그리고 아랍어로 작성된 조작 설명서가 포함되어 있습니다. 프로젝터를 조작하기 전에 조작 지침을 상세 하게 숙지하십시오.

تناسطوانة CD-ROM المجهّزة تتضمن تعليمات التشغيل لكل من اللغات الانجليزية، الالمانية، الفرنسية، السويدية، الاسبانية، الايطالية، الهولندية، الصينية، الكورية، والعربية. قم بقراءة تعليمات التشغيل بعناية قبل تشغيل جهاز العرض الاسقاطي.

Prima di utilizzare il proiettore, leggere con attenzione il presente manuale di istruzioni.

Introduzione

ITALIANO

Vi sono due ragioni di rilievo per registrare rapidamente la garanzia del nuovo proiettore SHARP appena acquistato servendosi della CARTOLINA DI REGISTRAZIONE contenuta nella sua confezione.

1. GARANZIA

La prima consiste nell'assicurarsi la possibilità di ricevere immediatamente tutti i vantaggi della garanzia su componenti, assistenza e manodopera applicabili all'acquisto effettuato.

2. LEGGE SULLA SICUREZZA DEI PRODOTTI PER I CONSUMATORI

La seconda consiste nell'assicurarsi la possibilità di ricevere immediatamente qualunque notifica di sicurezza relativa a controlli, modifiche o ritiri che SHARP sia eventualmente tenuta a fornire ai sensi della legge 1972 sulla sicurezza dei prodotti per i consumatori. LEGGERE ATTENTAMENTE L'IMPORTANTE CLAUSOLA RELATIVA AI "LIMITI DI GARANZIA".

SOLTANTO NEGLI USA

ATTENZIONE: Sorgente di luce ad elevata brillantezza. Non fissare lo sguardo sul fascio di luce e non guardarlo direttamente. Prestare particolare attenzione per evitare che i bambini guardino direttamente nella direzione del fascio luminoso.

ATTENZIONE: Per ridurre il rischio di incendi o di scosse elettriche, non esporre questo prodotto alla pioggia o all'umidità.

Fate riferimento alla parte inferiore dell'unità.

	ATTENZIONE RISCHIO DI SCOSSE ELETTRICHE. NON RIMUOVERE LE VITI, SALVO QUELLE INDICATE PER L'EFFETTUAZIONE DELL'ASSISTENZA DA PARTE DELL'UTENTE.	
ATTENZIONE: PER RIDURRE IL RISCHIO DI SCOSSE ELETTRICHE, NON RIMUOVERE IL COPERCHIO. AD ECCEZIONE DELL' UNITÀ LAMPADA, NESSUN COMPONENTE PUÒ ESSERE SOTTOPOSTO ALL'ASSISTENZA TECNICA DA PARTE DELL'UTENTE. PER L'ASSISTENZA TECNICA, RIVOLGERSI A PERSONALE QUALIFICATO.		



Il simbolo con il fulmine con la punta a freccia all'interno di un triangolo equilatero serve per avvertire l'utente della presenza di "tensione pericolosa" non isolata, all'interno dell'involucro del prodotto; essa risulterà essere di entità sufficiente a dare luogo a rischi di scosse elettriche per le persone.



Il simbolo con il punto esclamativo all'interno di un triangolo equilatero serve per avvertire l'utente della presenza di istruzioni di rilievo per il funzionamento e la manutenzione (l'assistenza tecnica) nella documentazione fornita unitamente al prodotto.

ATTENZIONE: In base alle normative FCC, tutte le variazioni o le modifiche non autorizzate apportate alla presente attrezzatura senza l'approvazione esplicita del fabbricante possono annullare la facoltà dell'utente di utilizzare tale attrezzatura.

SOLTANTO NEGLI USA

NOTA INFORMATIVA

Questo componente è stato sottoposto a vari test che hanno provato la sua conformità con i limiti per i dispositivi digitali della Classe A, giusto la Parte 15 delle norme FCC. Questi limiti sono stati stabiliti per fornire una protezione ragionevole contro interferenze dannose quando il componente viene usato in un ambiente commerciale. Questo componente genera, utilizza e può irradiare l'energia di frequenze radio e, se non viene installato ed usato in conformità con il manuale delle istruzioni, può causare interferenze dannose alle comunicazioni radio. L'uso di questo componente in un'area residenziale può causare interferenze dannose e in tal caso, l'utente dovrà correggere queste interferenze a sue spese.

SOLTANTO NEGLI USA

Utilizzare il cavo per computer in dotazione con il dispositivo. Il cavo viene fornito per garantire la conformità del dispositivo con le norme di verifica della Classe A FCC.

SOLTANTO NEGLI USA

ATTENZIONE:

Questo è un prodotto Classe A. In un ambiente domestico questo prodotto può causare interferenze radio, nel qual caso l'utilizzatore può essere tenuto a prendere provvedimenti adeguati.

ATTENZIONE:

La ventola in questo proiettore continua a funzionare per circa 90 secondi dopo lo spegnimento. Durante il funzionamento normale, quando l'unità viene spenta, usare sempre il tasto di alimentazione **OFF** sul proiettore o sul telecomando. Assicurarsi che la ventola di raffreddamento si sia fermata prima di scollegare il cavo di alimentazione. DURANTE L'USO NORMALE, NON SPEGNERE MAI IL PROIETTORE SCOLLEGANDO IL CAVO DI ALIMENTAZIONE. SE NON SI OSSERVA QUESTA PRECAUZIONE LA DURATA DELLA LAMPADA SARÁ INFERIORE AL PREVISTO.

SMALTIMENTO DEL PRODOTTO

Questo proiettore utilizza una saldatura a stagno e piombo, e una lampada pressurizzata contenete un piccolo quantitativo di mercurio. Lo smaltimento di questi materiali potrebbe essere regolamentato da norme istituite per la tutela dell'ambiente. Per informazioni sullo smaltimento o sul riciclaggio, rivolgersi alle autorità locali o, se negli Stati Uniti, all'Associazione delle industrie elettroniche, sul sito www.eiae.org.

Attenzione nella sostituzione della lampada

Vedere "Sostituzione della lampada", alle pagine **85**.

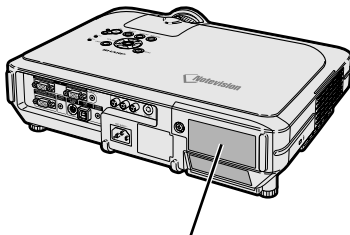

LAMP REPLACEMENT CAUTION

BEFORE REMOVING THE SCREW, DISCONNECT POWER CORD.
HOT SURFACE INSIDE. ALLOW 1 HOUR TO COOL BEFORE REPLACING THE LAMP.
REPLACE WITH SAME SHARP LAMP UNIT TYPE BQC-XGC50X//1 ONLY.
UV RADIATION : CAN CAUSE EYE DAMAGE. TURN OFF LAMP BEFORE SERVICING.
MEDIUM PRESSURE LAMP : RISK OF EXPLOSION. POTENTIAL HAZARD OF GLASS PARTICLES IF LAMP HAS RUPTURED. HANDLE WITH CARE. SEE OPERATION MANUAL.



PRECAUTIONS A OBSERVER LORS DU REMPLACEMENT DE LA LAMPE.

DEBRANCHER LE CORDON D'ALIMENTATION AVANT DE RETIRER LES VIS.
L'INTERIEUR DU BOITIER ETANT EXTREMEMENT CHAUD, ATTENDRE 1 HEURE AVANT DE PROCEDER AU REMPLACEMENT DE LA LAMPE.
NE REMPLACER QUE PAR UNE LAMPE SHARP DE TYPE BQC-XGC50X//1.
RAYONS ULTRAVIOLETS : PEUVENT ENDOMMAGER LES YEUX.
ETEINDRE LA LAMPE AVANT DE PROCEDER A L'ENTRETIEN.
LAMPE A MOYENNE PRESSION : RISQUE D'EXPLOSION. DANGER POTENTIEL DE PARTICULES DE VERRE EN CAS D'ECLAITEMENT DE LA LAMPE.
A MANIPULER AVEC PRECAUTION, SE REPORTER AU MODE D'EMPLOI.

ATTENZIONE DURANTE LA SOSTITUZIONE DELLA LAMPADA

PRIMA DI RIMUOVERE LA VITE SCOLLEGARE IL FILO DI ALIMENTAZIONE.
SUPERFICIE CALDA ALL'INTERNO. PRIMA DI SOSTITUIRE LA LAMPADA, ATTENDERE UN'ORA PER CONSENTIRE IL RAFFREDDAMENTO.
SOSTITUIRE SOLO CON LO STESSO TIPO DI LAMPADA SHARP TIPO BQC-XGC50X//1.
I RAGGI UV POSSONO PROVOCARE DANNI AGLI OCCHI.
SPEGNERE LA LAMPADA PRIMA DI ESEGUIRE LA MANUTENZIONE.
LAMPADA A MEDIA PRESSIONE: RISCHIO DI ESPLOSIONE. RISCHIO POTENZIALE DI FERIMENTO CON SCAGLIE DI VETRO IN CASO DI ROTTURA DELLA LAMPADA.
MANEGGIARE CON CURA. FATE RIFERIMENTO AL MANUALE DI ISTRUZIONI.

Caratteristiche eccezionali

1. Elevata brillantezza per un proiettore compatto

- **Lampada 250W CA**
Utilizzare la lampada da 250W in c.a. per ottenere un'eccellente uniformità dei colori e un'elevata brillantezza.
- **La funzione Salva corrente** consente livelli di disturbo inferiori, minore consumo energetico e una maggiore durata della lampada.

2. Funzionamento semplice & facile

- **L'interfaccia pratica con sistema operativo e aree di connessione semplici** rendono facile la configurazione.
Installazione e funzionamento regolari che ricorrono all'uso di pulsanti frequenti, posizione dei terminali, schemi colori come pure uso combinato di ingresso e ricerca automatica.
- **Semplice sostituzione dell'obiettivo**
Utilizzando un copriobiettivo facilmente accessibile ed una nuova configurazione con attacco a baionetta è possibile installare senza problemi l'obiettivo opzionale.

3. Maggiore compatibilità PC

- **Compatibile con una frequenza di rinfresco verticale delle immagini che arriva fino a 160 Hz, segnali su verde e sinc composita** per l'uso con un'ampia varietà di PC e workstation di fascia alta.
- **Utilizzando una tecnologia di compressione avanzata intelligente**, gli schermi del computer a risoluzione SXGA+ (1.400 × 1.050) possono essere visualizzati con una distorsione minima.

4. Tecnologia avanzata del computer e compositore video integrato

- **Realizza delle immagini vive usando le ultime circuiterie avanzate di alta tecnologia per la massima qualità dell'immagine.**
 - **Un nuovo algoritmo di conversione I/P** aumenta le prestazioni della conversione I/P di rivelazione movimenti.
Miglioramenti estensivi ai lati dentellati irregolari o alle linee inclinate nelle immagini in movimento.
 - **Sistema di gestione dei colori**
Supporta l'sRGB.
Consente la specifica impostazione della luminosità, del valore cromatico e della gradazione per sei colori principali.
 - **Riduzione del rumore**
Permette un'immagine chiara anche con dei segnali di fonti rumorose.
 - **Integrazione del margine nuovo**
Riduce bordi irregolari e lampeggi di linee inclinate per ottenere delle immagini dalla qualità migliore.

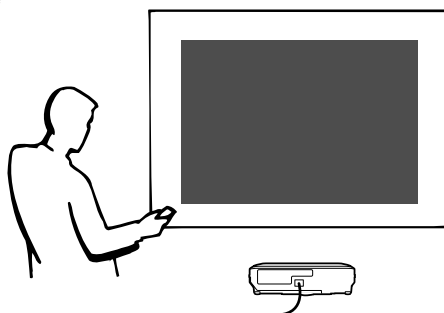

5. Design per la sicurezza e antifurto

- **Antifurto**
Questa funzione renderà inutilizzabile il proiettore se non viene immesso il codice chiave.
- **Bloccaggio Notevision**
Il bloccaggio Notevision (bullone parte superiore) è accoppiato ad un meccanismo ottico metallico. Pertanto, anche se viene esercitata una notevole forza, il bloccaggio Notevision evita la caduta del dado a inserimento, e poiché il proiettore può essere installato più saldamente di prima, ciò è efficace sia per la prevenzione di furti che in termini di sicurezza.

Introduzione

Caratteristiche eccezionali	3
Indice	4
NORME DI SICUREZZA IMPORTANTI	6
Per accedere ai manuali di istruzioni	
nel formato PDF (Windows, Macintosh)	9
Nomenclatura	10
Proiettore (vista frontale e superiore)	10
Proiettore (vista posteriore)	11
Telecomando (vista frontale)	12
Telecomando (vista superiore)	12
Uso del telecomando	13
Campo disponibile del telecomando	13
Installazione delle batterie	13
Accessori	14

Collegamenti e impostazione

Collegamento del proiettore ad altri dispositivi ...	16
Prima di effettuare il collegamento	16
Potete collegare questo proiettore a:	16
Collegamento del cavo di alimentazione	17
Collegamento del proiettore al computer	18
Collegamento al componente video	20
Collegamento ad un amplificatore	22
Controllo del proiettore tramite computer	23
Collegamento al monitor	24
Uso della funzione di presentazione senza cavi	
del telecomando	25
Uso del telecomando cablato	26
Impostazione	27
Uso del piede di regolazione	27
Regolazione dell'obiettivo	28
Impostazione dello schermo	29
Formato dello schermo e distanza di proiezione ...	30
Proiezione di un'immagine capovolta/invertita	32

Funzionamento principale

Impostazione usando i tasti	
Proiezione dell'immagine	34
Procedura principale	34
Selezione della lingua visualizzata sullo schermo ...	36
Correzione della deformazione trapezoidale	
(Correzione trapezoidale)	38
Impostazione usando i menù	
Voci della barra del menù	40
Uso dello schermo menù	42
Selezioni del menù (regolazioni)	42
Selezioni del menù (impostazioni)	44
Regolazione dell'immagine	46

Regolazione delle immagini di preferenza	46
Selezionate il tipo del segnale	46
Modo Progressivo	47
Regolazione delle immagini del computer	48
Quando Sinc. Auto è su OFF	48
Salvataggio delle regolazioni	48
Selezione delle impostazioni di regolazione	49
Impostazioni del Modo Speciale	49
Controllo del segnale d'entrata	49
Regolazione Sinc. Auto.	50
Funzione di visualizzazione Sinc. Auto.	50

Funzioni facili da usare

Selezione del modo di visualizzazione	
dell'immagine	52
Visualizzazione di un fermo immagine	54
Ingrandimento di una certa parte dell'immagine	55
Funzione di correzione gamma	56
Visualizzazione di due immagini	
(immagine nell'immagine)	57
Funzione Schermo nero	58
Visualizzazione del timer di interruzione	59
Sistema di gestione colori (C. M. S.)	60
Selezione della modalità di riproduzione colori	60
Selezione del colore sorgente	60
Impostazione della luminosità del colore sorgente ...	61
Impostazione del valore cromatico del colore sorgente ...	61
Impostazione della tonalità di colore del colore sorgente	61
Ripristino delle impostazioni dei colori definite dagli utenti ...	62
Presentazione delle impostazioni di tutti i colori	62
Impostazione del tipo di uscita audio	63
Accensione/spegnimento dell'altoparlante interno ...	63
Funzione di ricerca automatica	64
Sistema di riduzione del rumore video	
digitale (DNR)	65
Impostazione del display visualizzato sullo	
schermo	65
Impostazione del sistema video	66
Per salvare le immagini proiettate	67
Cattura dell'immagine	67
Cancellazione dell'immagine catturata	67
Impostazione dell'immagine di fondo	68
Selezione di un'immagine iniziale	68
Selezione della modalità Economy	69
Impostazione del modo Salva corrente	69
Funzione Monitor Out/RS-232C Off	69
Funzione di spegnimento automatico	70
Visualizzazione della durata residua della	
lampada (percentuale)	70
Capovolgimento/Inversione delle	
immagini proiettate	71

Bloccaggio dei tasti operativi nel proiettore ...	71
Impostazione del bloccaggio dei tasti	71
Cancellazione dell'impostazione di bloccaggio dei tasti	72
Selezione della velocità di trasmissione (RS-232C) ...	72
Impostazione di una password	73
Inserimento della password	73
Modifica della password	74
Se dimenticate la password	74
Impostazione dell'antifurto	75
Inserimento del codice chiave	75
Modifica del codice chiave	76
Inizializzazione delle impostazioni	77
Visualizzazione delle impostazioni di regolazione	78

Appendice

Manutenzione	80
Sostituzione del filtro dell'aria	81
Indicatori manutenzione	83
Riguardante la lampada	85
Lampada	85
Precauzioni riguardanti la lampada	85
Sostituzione della lampada	85
Rimozione ed installazione dell'unità lampada	86
Ripristino del timer della lampada	87
Assegnazione dei pin di collegamento	88
(RS-232C) Caratteristiche tecniche e impostazioni del comando	89
Caratteristiche tecniche del terminale del telecomando cablato	92
Scheda di compatibilità del computer	93
Localizzazione dei guasti	94
Per l'assistenza SHARP	96
Specifiche	97
Dimensioni	98
Glossario	99
Indice	100

NORME DI SICUREZZA IMPORTANTI

ATTENZIONE: Leggete queste istruzioni prima di usare il prodotto e poi conservate le istruzioni per ogni riferimento futuro.

L'energia elettrica può effettuare molte funzioni utili. Questo prodotto è stato prodotto per assicurare la vostra sicurezza personale. MA L'USO ERRATO PUO' CAUSARE POTENZIALI SCOSSE ELETTRICHE O RISCHI DI INCENDI. Per non disabilitare le protezioni incorporate in questo prodotto, osservate le seguenti regole principali per l'installazione, l'uso e il lavoro di servizio.

1. Leggere le di istruzioni

Prima di utilizzare il prodotto, occorre leggere tutte le istruzioni di sicurezza e di funzionamento.

2. Conservare le istruzioni

Occorre conservare le istruzioni di sicurezza e di funzionamento per potervi fare riferimento in futuro.

3. Rispettare le avvertenze

Occorre seguire scrupolosamente tutte le avvertenze presenti sul prodotto e nelle istruzioni per il funzionamento.

4. Seguire le istruzioni

Occorre seguire tutte le istruzioni per l'uso e per il funzionamento.

5. Pulizia

Prima di effettuare la pulizia, scollegare il prodotto dalla presa di corrente. Per la pulizia, non usare detergenti liquidi o aerosol. Usare un panno umido.

6. Accessori

Non utilizzare accessori non consigliati dal fabbricante del prodotto poiché essi possono causare pericoli.

7. Acqua e umidità

Non utilizzare il prodotto in prossimità di acqua, ad esempio presso una vasca da bagno, un lavabo, un lavandino o un lavatoio, in cantine umide, presso una piscina e così via.

8. Collocazione

Non collocare il prodotto su carrelli, supporti, cavalletti, staffe o tavoli instabili. Il prodotto potrebbe cadere causando gravi lesioni a bambini o adulti e danneggiandosi gravemente. Utilizzare esclusivamente carrelli, supporti, cavalletti, staffe o tavoli consigliati dal fabbricante o venduti unitamente al prodotto. Il prodotto deve sempre essere installato seguendo le istruzioni del fabbricante e utilizzando accessori di montaggio consigliati da quest'ultimo.

9. Trasporto

La combinazione di prodotto e carrello deve essere spostata con attenzione. Le fermate brusche, l'applicazione di una forza eccessiva e gli spostamenti su superfici accidentate possono provocare il ribaltamento del prodotto e del carrello.



10. Ventilazione

L'involucro è dotato di fessure e aperture di ventilazione volte a garantire un funzionamento affidabile del prodotto e a proteggerlo dal surriscaldamento. Non coprire o ostruire le aperture collocando il prodotto su letti, divani, tappeti o altre superfici simili. Il prodotto non deve essere collocato in strutture incassate come librerie o rastrelliere, a meno che non venga fornita una ventilazione adeguata o che siano comunque rispettate rigorosamente le istruzioni del fabbricante.

11. Sorgenti di alimentazione

Questo prodotto deve essere alimentato esclusivamente da sorgenti di alimentazione del tipo indicato sull'etichetta di identificazione. Se non si è sicuri del tipo di alimentazione disponibile, rivolgersi al rivenditore del prodotto o all'azienda elettrica locale. Per i prodotti progettati per funzionare a batterie o con alimentazione di altro genere, fare riferimento alle istruzioni per il funzionamento.

12. Messa a terra o polarità

Questo prodotto è stato dotato di uno dei seguenti tipi di spine. Se la spina non dovesse entrare nella presa murale, rivolgetevi ad un elettricista. Non modificate la spina togliendo la spina di messa a terra.

- Spina a due cavi (principale).
- Spina a tre cavi (principale) con un terminale di messa a terra.

Questa spina entra solo nelle prese murali con messa a terra.

13. Protezione del cavo di alimentazione

Il percorso dei cavi di alimentazione deve essere scelto in modo che sia improbabile calpestarli o schiacciarli collocando oggetti sopra o contro di essi; occorre prestare particolare attenzione ai cavi in corrispondenza delle spine, delle prese multiple e dei punti di uscita dal prodotto.

14. Fulmini

Per una maggiore protezione del prodotto durante i temporali, o nei periodi in cui esso non è sotto sorveglianza o rimane inutilizzato a lungo, scollegarlo dalla presa di rete e staccare il cavo di alimentazione. Ciò previene eventuali danni al prodotto dovuti a fulmini e a sbalzi della tensione di alimentazione.

15. Sovraccarico

Non sovraccaricare le prese di corrente, le prolunghe o le prese multiple integrate, poiché ciò può causare rischi di incendi o scosse elettriche.

16. Penetrazione di oggetti e liquidi

Non spingere oggetti di alcun tipo all'interno del prodotto attraverso le aperture, poiché essi possono venire a contatto con punti in cui è presente una tensione pericolosa o mettere in corto circuito componenti che possono dare luogo a incendi o scosse elettriche. Non versare sul prodotto liquidi di alcun genere.

17. Assistenza tecnica

Non tentare di effettuare personalmente interventi di assistenza tecnica sul prodotto, poiché l'apertura o la rimozione dei coperchi può comportare l'esposizione a tensioni pericolose o ad altri pericoli. Rivolgersi esclusivamente a personale qualificato.

18. Problemi che richiedono assistenza tecnica

Qualora si verificano le seguenti condizioni, scollegare il prodotto dalla presa di corrente e rivolgersi a personale qualificato per l'assistenza tecnica:

- a. se il cavo o la spina di alimentazione sono danneggiati.
- b. se nel prodotto sono penetrati liquidi o corpi estranei.
- c. se il prodotto è stato esposto alla pioggia o all'acqua.
- d. se il prodotto non funziona in modo normale quando si seguono le istruzioni per il funzionamento. Regolate esclusivamente i comandi descritti nelle istruzioni per il funzionamento, poiché una regolazione errata di altri comandi può provocare danni e comporta spesso lunghi interventi dei tecnici qualificati per ripristinare il funzionamento normale del prodotto.
- e. se il prodotto è caduto o è stato danneggiato in qualunque modo.
- f. se il prodotto presenta chiare variazioni delle prestazioni.

19. Ricambi

Accertarsi che i tecnici che effettuano gli interventi di assistenza tecnica utilizzino i ricambi specificati dal fabbricante o ricambi con caratteristiche identiche a quelle dei componenti originali. L'uso di pezzi di ricambio impropri può causare incendi, scosse elettriche o altri pericoli.

20. Controlli per la sicurezza

Al termine di qualsiasi intervento di assistenza tecnica o di riparazione di questo prodotto, richiedere al tecnico addetto all'assistenza di effettuare i controlli per la sicurezza per verificare che il prodotto sia in condizioni di funzionamento adeguate.

21. Montaggio a parete o a soffitto

Questo prodotto va montato a parete o a soffitto nel modo raccomandato dal fabbricante.

22. Calore

Questo prodotto deve essere collocato lontano da sorgenti di calore come radiatori, riscaldatori, fornelli o altri prodotti (compresi gli amplificatori) che dissipano calore.

**DIRITTI SULLA PROPRIETA' INTELLETTUALE
IMPORTANTE**

LEGGETE QUESTO PRIMA DI USARE IL PRODOTTO

- Avete acquistato un prodotto che include un software concesso in licenza alla SHARP Corporation della Lineo, Inc. ("Lineo").

Il software è protetto dalle leggi sul diritto d'autore, dai trattati internazionali sul diritto di copyright e su altri leggi e trattati sulla proprietà intellettuale. Lineo e i fornitori dello stesso sono i proprietari e hanno tutti i diritti sulla proprietà intellettuale (incluso copyright) in riferimento ai componenti software e tutte le copie dello stesso, a condizione che certi componenti del software siano componenti brevettati sotto licenza della GNU General Public License (versione 2), riconosciuta dalla Lineo. Potete ottenere una copia della licenza GNU al sito <http://www.fsf.org/copyleft/gpl.html>. La Lineo fornisce un codice fonte per ogni componente del software brevettato sotto la licenza GNU General Public License. Per ottenere questo codice fonte, trasmettete l'e-mail all'indirizzo embedix-support@lineo.com.

- OS: Embedix (Linux racchiuso) Embedix™ è un marchio registrato dalla LINEO U.S.A., Inc.
- Microsoft e Windows sono marchi depositati della Microsoft Corporation, negli Stati Uniti e/o in altre nazioni.
- PC/AT è un marchio depositato della International Business Machines Corporation negli Stati Uniti.
- Adobe Acrobat è un marchio della Adobe Systems Incorporated.
- Macintosh è un marchio depositato della Apple Computer, Inc. negli Stati Uniti e/o altre nazioni.
- Questo software si basa su parte del lavoro di Independent JPEG Group.
- Tutti gli altri nomi di società o prodotti sono marchi o marchi depositati delle compagnie proprietarie.

Assicuratevi di leggere le seguenti norme di sicurezza prima di impostare il proiettore.

Precauzioni riguardanti l'unità lampada

- Se si rompe la lampada si possono verificare dei danni dai frammenti di vetro. In caso si dovesse rompere la lampada, rivolgetevi al più vicino rivenditore autorizzato dalla Sharp o al centro di servizio per una sostituzione. Fate riferimento alla sezione "Sostituzione della lampada" alla pagina 85.

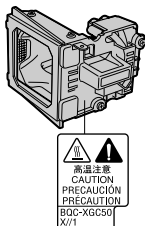

Precauzioni riguardanti l'impostazione del proiettore

- Per un minimo di lavori di servizio e per mantenere un'alta qualità dell'immagine, la SHARP raccomanda di installare questo proiettore in un'area priva di umidità, polvere e fumo di sigarette. Quando il proiettore viene esposto a tali ambienti, bisogna pulire l'obiettivo più spesso. Se viene pulito regolarmente il proiettore, l'uso dello stesso in tali ambienti non riduce la durata operativa generale dell'unità. La pulizia interna va eseguita solo da un rivenditore autorizzato dalla Sharp o presso il centro di servizio.

Non installate il proiettore in luoghi dove sarà esposto alla luce diretta del sole o ad una forte illuminazione.

- Posizionate lo schermo in modo tale che non sia nella luce diretta del sole o esposto a fonti di illuminazione. Se la luce colpisce lo schermo direttamente, i colori saranno sbiaditi e sarà difficile vedere le immagini correttamente. Chiudete le tende e spegnete le luci se dovete installare lo schermo in una stanza assolata o illuminata.

Il proiettore può essere inclinato in modo sicuro ad un angolo massimo di 12 gradi.

- Il posizionamento deve avvenire entro ± 12 gradi.



Non esponete il proiettore ad urti violenti e/o vibrazioni.

- Fate attenzione all'obiettivo per non colpire o danneggiare la superficie dell'obiettivo.

Riposatevi gli occhi ogni tanto.

- Se fissate lo schermo continuamente per delle ore, vi stancherete gli occhi. Assicuratevi di riposarvi gli occhi ogni tanto.

Evitate i luoghi con un'alta o una bassa temperatura.

- La temperatura operativa del proiettore va da 41°F a 104°F (da +5°C a +40°C).
- La temperatura di immagazzinaggio del proiettore va da -4°F a 140°F (da -20°C a +60°C).

Non bloccate le valvole di aspirazione e scarico.

- Lasciate uno spazio di almeno 7,9 pollici (20 cm) tra la valvola di scarico e la parete o un'altra superficie.

- Assicuratevi che non sono bloccate la valvola di aspirazione e la valvola di scarico.
- Se il ventilatore di raffreddamento è bloccato, scatta un circuito di protezione che spegne il proiettore automaticamente. Questo non è segno di malfunzionamento. Rimuovete il cavo di alimentazione del proiettore dalla presa murale ed attendere almeno 10 minuti. Posizionate il proiettore in una posizione dove le valvole di aspirazione e scarico non sono bloccate, ricollegate il cavo di alimentazione ed accendete il proiettore. Il proiettore ritorna alla condizione operativa normale.

Precauzioni riguardante il trasporto del proiettore

- Quando trasportate il proiettore, assicuratevi di non esporre lo stesso ad urti violenti e/o vibrazioni, altrimenti si possono verificare dei danni. Fate particolare attenzione all'obiettivo. Prima di spostare il proiettore, assicuratevi di scollegare il cavo di alimentazione dalla presa murale e scollegate eventuali cavi connessi alla stessa.

Altri componenti collegati

- Quando collegate un computer o un altro componente Audio/Video al proiettore, fate i collegamenti DOPO aver spento il proiettore e il componente da collegare.
- Leggete il manuale di istruzioni del proiettore e del componente da collegare per ulteriori informazioni su come effettuare i collegamenti.

Utilizzo del proiettore in altre nazioni

- Il voltaggio di alimentazione e la forma della spina possono variare secondo la regione e la nazione in cui usate il proiettore. Quando usate il proiettore oltremare, assicuratevi di usare il cavo di alimentazione appropriato per la nazione in cui vi trovate.

Funzione monitoraggio temperatura

- Se inizia il surriscaldamento del proiettore per via dei problemi di impostazione o per il bloccaggio delle valvole dell'aria, "TEMPERATURA" lampeggiano nell'angolo inferiore sinistro dell'immagine. Se continua ad aumentare la temperatura, la lampada si spegne, l'indicatore avvertimento temperatura lampeggia sul proiettore e dopo un periodo di raffreddamento di 90 secondi, si spegne la corrente. Fate riferimento alla sezione "Indicatori manutenzione" alla pagina 83 per ulteriori informazioni.



Informazioni

- Il ventilatore di raffreddamento regola la temperatura interna e le prestazioni sono controllate automaticamente. Il suono del ventilatore può cambiare durante il funzionamento del proiettore per via dei cambiamenti della velocità del ventilatore. Questo non è segno di malfunzionamento.
- Non scollegate il cavo di alimentazione durante la proiezione o il raffreddamento. Altrimenti si possono verificare dei danni dovuti all'aumento della temperatura interna ed inoltre si ferma il ventilatore di raffreddamento.

Per accedere ai manuali di istruzioni nel formato PDF (Windows, Macintosh)

Nel CD-ROM sono disponibili i manuali d'uso in formato PDF in più lingue, in modo da poter utilizzare il proiettore anche senza questo manuale. Per usare questi manuali, bisogna installare Adobe Acrobat Reader nel PC (Windows o Macintosh). Se non è stato ancora installato Acrobat Reader, è possibile installarlo dal CD-ROM.

Per installare Acrobat Reader dal CD-ROM

Per Windows:

- ① Inserite il CD-ROM nel drive CD-ROM.
- ② Cliccate due volte sull'icona "Risorse del computer".
- ③ Cliccate due volte sul drive "CD-ROM".
- ④ Cliccate due volte sulla cartella "ACROBAT".
- ⑤ Fare doppio clic sulla lingua (nome della cartella) da visualizzare.
- ⑥ Fare doppio clic sul programma d'installazione e seguire le istruzioni a video.

Per Macintosh:

- ① Inserite il CD-ROM nel drive CD-ROM.
- ② Cliccate due volte sull'icona "CD-ROM".
- ③ Cliccate due volte sulla cartella "ACROBAT".
- ④ Fare doppio clic sulla lingua (nome della cartella) da visualizzare.
- ⑤ Fare doppio clic sul programma d'installazione e seguire le istruzioni a video.

Per gli altri sistemi operativi:

Scaricate Acrobat Reader da Internet (<http://www.adobe.com>).

Per le altre lingue:

Se preferite usare Acrobat Reader per lingue diverse da quelle incluse nel CD-ROM, scaricate la versione appropriata da Internet.

Accesso ai manuali PDF

Per Windows:

- ① Inserite il CD-ROM nel drive CD-ROM.
- ② Cliccate due volte sull'icona "Risorse del computer".
- ③ Cliccate due volte sul drive "CD-ROM".
- ④ Cliccate due volte sulla cartella "MANUALS".
- ⑤ Fare doppio clic sulla lingua (nome della cartella) da visualizzare.
- ⑥ Fare doppio clic sul file pdf "C45S" per accedere ai manuali del proiettore.

For Macintosh:

- ① Inserite il CD-ROM nel drive CD-ROM.
- ② Cliccate due volte sull'icona "CD-ROM".
- ③ Cliccate due volte sulla cartella "MANUALS".
- ④ Fare doppio clic sulla lingua (nome della cartella) da visualizzare.
- ⑤ Fare doppio clic sul file pdf "C45S" per accedere ai manuali del proiettore.



Nota

- Se il file PDF desiderato non si apre quando cliccate due volte con il mouse, avviate Acrobat Reader, poi specificate il file desiderato usando il menù "File", "Apri".
- Consultare il file "readme.txt" disponibile sul CD-ROM per informazioni importanti non incluse in questo manuale d'uso.

Nomenclatura

I numeri in **■** si riferiscono alle pagine principali di questo manuale di istruzioni, dove vengono spiegati gli argomenti.

Proiettore (vista frontale e superiore)

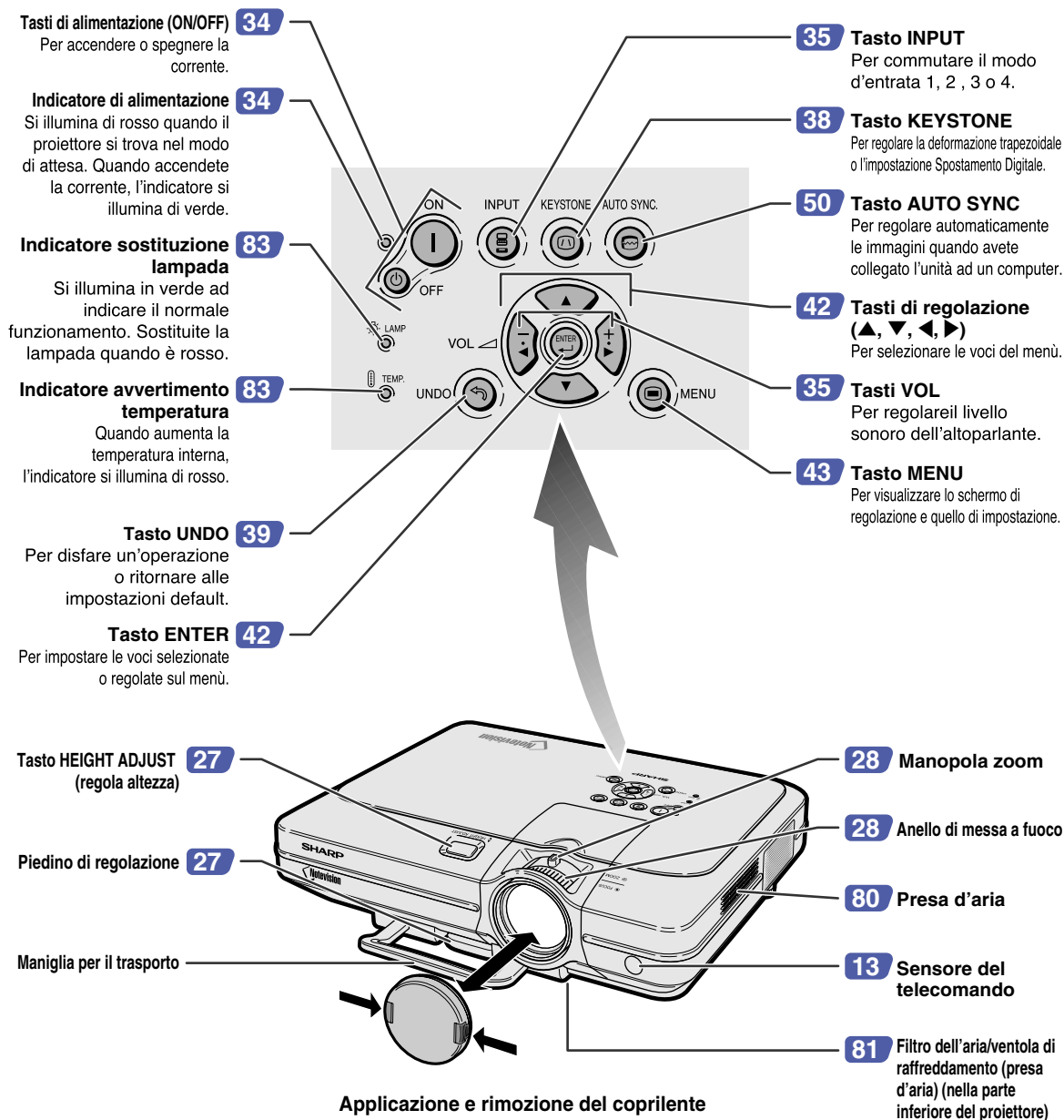

Applicazione e rimozione del coprilente

- Premere i due pulsanti del coprilente e applicare il coprilente sulla lente. Quindi rilasciare i pulsanti per fissare il coprilente in posizione.
- Premere i due pulsanti del coprilente e rimuovere il coprilente dalla lente.

Proiettore (vista posteriore)

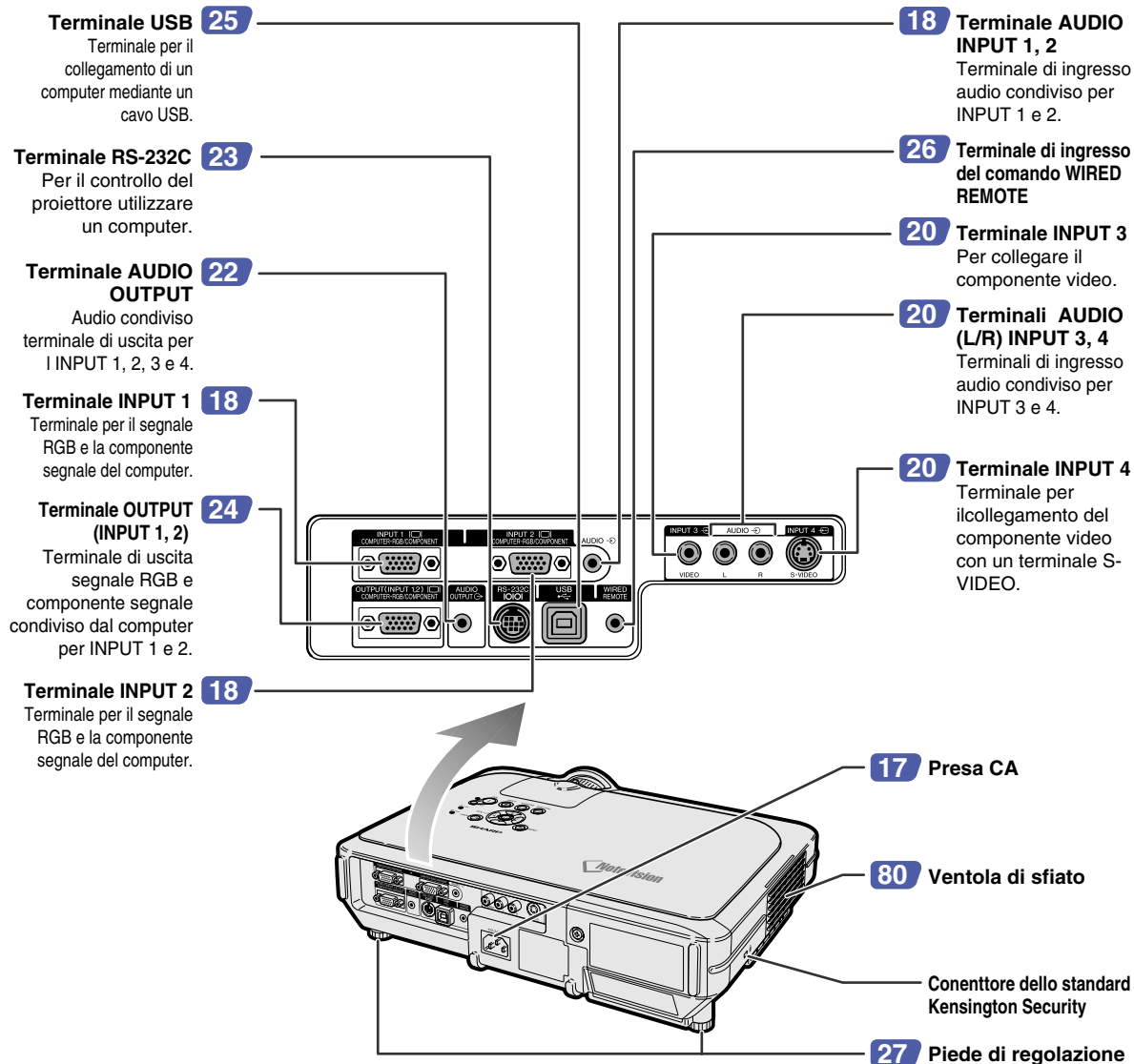

Uso del bloccaggio Kensington

- Questo proiettore è stato dotato di un connettore standard Kensington Security da usare con il sistema di sicurezza MicroSaver della Kensington. Fate riferimento alle informazioni in dotazione con il sistema per ulteriori informazioni su come usare il proiettore in modo sicuro.

Trasporto del proiettore

Prima di trasportare il proiettore, estrarre completamente la maniglia per il trasporto.

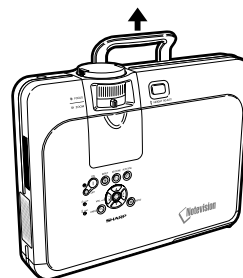

Telecomando (vista frontale)

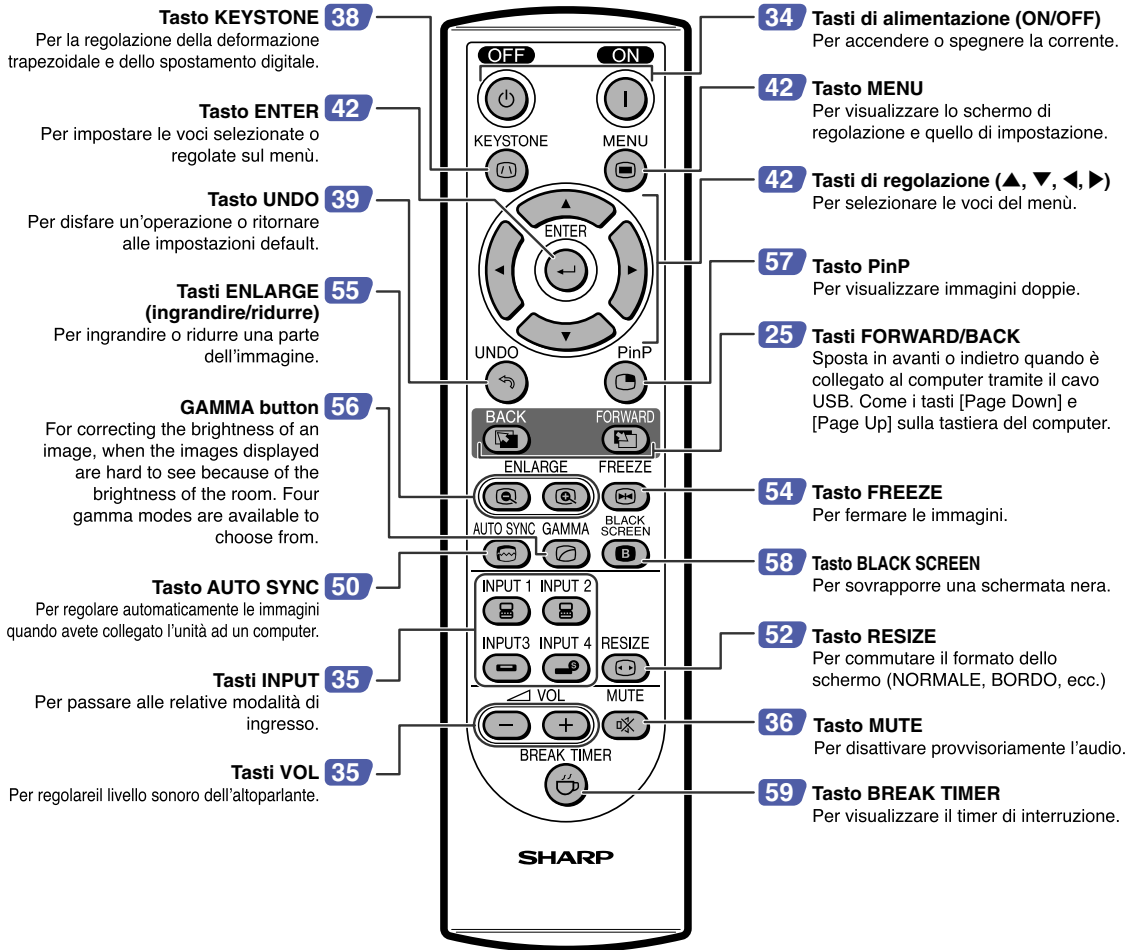

Telecomando (vista superiore)

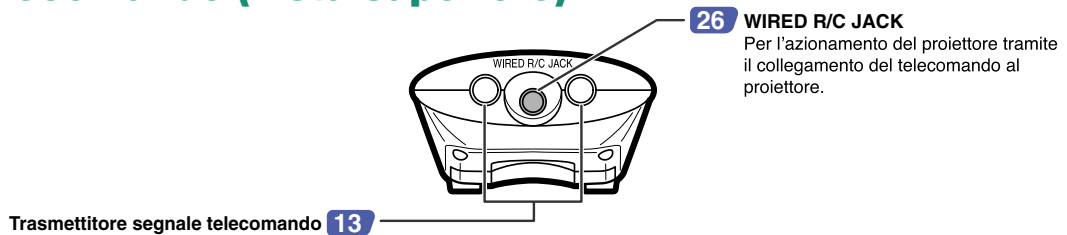

Uso del telecomando

Campo disponibile del telecomando

■ Potete usare il telecomando per manovrare il proiettore all'interno dei campi indicati nell'illustrazione.



Nota

- Il segnale proveniente dal telecomando può essere riflesso dallo schermo per una facile operazione. Tuttavia, la distanza effettiva del segnale dipende dal materiale dello schermo.

Quando usate il telecomando:

- Assicuratevi di non far cadere l'unità o di esporre la stessa all'umidità e alle alte temperature.
- Il telecomando potrebbe non funzionare correttamente sotto le lampade fluorescenti. In tal caso, allontanate il proiettore dalla lampada fluorescente.

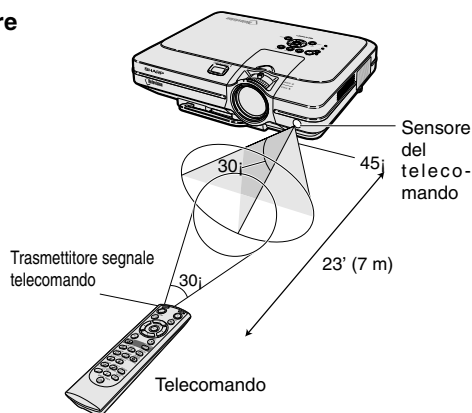

Installazione delle batterie

Le batterie (due batterie R-6 (formato "AA", UM/SUM-3, HP-7 o simili)) sono in dotazione nella confezione.

1 Abbassare la linguetta sul coperchio e rimuovere il coperchio seguendo la direzione della freccia.

2 Installate le batterie in dotazione.

- Installate le batterie assicurandovi di rispettare la corretta polarità per far corrispondere i marchi \oplus e \ominus all'interno del vano batterie.

3 Inserire la linguetta inferiore del coperchio nell'apertura e abbassare il coperchio fino a quando non scatta in posizione.

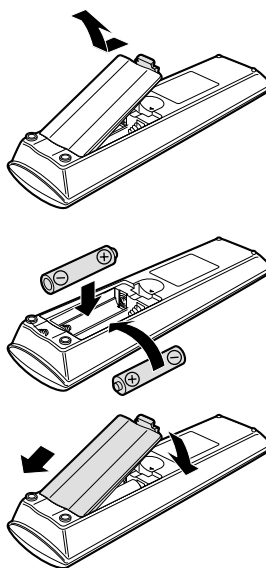

L'uso errato delle batterie può causare fuoriuscite o scoppi. Seguite le precauzioni qui sotto.

⚠ Attenzione

- Installate le batterie assicurandovi che le polarità siano corrette secondo i marchi \oplus e \ominus all'interno al vano batterie.
- Batterie di diversi tipi hanno diverse caratteristiche, per cui non bisogna mai mescolare batterie di vari tipi.
- Non mescolate batterie vecchie con delle nuove.
Ciò può ridurre la durata di nuove batterie o può causare fuoriuscite da vecchie batterie.
- Rimuovete le batterie dal telecomando quando sono scariche, altrimenti possono perdere del liquido.
Il liquido delle batterie è dannoso per la pelle, per cui dovete strofinarle e poi rimuovere le stesse usando un panno.

- Le batterie in dotazione con questo proiettore, potrebbero consumarsi entro breve tempo, a seconda dell'utilizzo. Assicuratevi di sostituirle appena possibile con delle nuove.
- Rimuovete le batterie dal telecomando se non intendete usare il telecomando per un lungo periodo di tempo.

Accessori

Accessori in dotazione



Telecomando
RRMCGA029WJSA



Due batterie R-6
(formato "AA", UM/SUM-3, HP-7 o simili)

Cavo di alimentazione

(1)

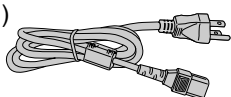

Per gli Usa, il Canada, ecc.
(11'10" (3,6m))

QACCDAA010WJPZ

(2)

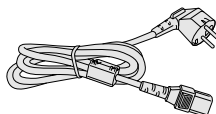

Per l'Europa tranne il
Regno Unito
(6' (1,8m))

QACCV4002CEZZ

(3)

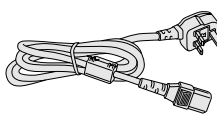

Per il Regno Unito,
Hong Kong e Singapore
(6' (1,8m))

QACCBAA012WJPZ

(4)

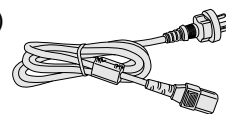

Per l'Australia, Nuova
Zelanda e Oceania
(6' (1,8m))

QACCL3022CEZZ



Nota

- Secondo la regione, i proiettori sono dotati di un unico cavo di alimentazione (vedi sopra). Usate un cavo di alimentazione corrispondente alla presa murale della vostra nazione.

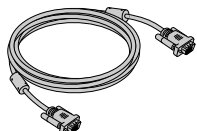

Cavo RGB
(9'10" (3m))

QCNWGA012WJPZ

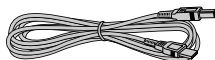

Cavo USB
(9'10" (3 m))

QCNWGA014WJPZ

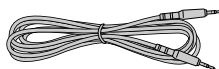

Cavo audio del computer
(cavo minipresa stereo \varnothing 3.5 mm)
(9'10" (3 m))

QCNWGA013WJPZ



Adattatore RS-232C DIN-
D-sub (6 ⁴⁵/₆₄" (15 cm))

QCNWGA015WJPZ

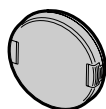

Coprilente (attaccato)
PCAPHA003WJSA

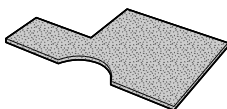

Filtro dell'aria aggiuntivo
PFILDA005WJZZ

CD-ROM documentazione tecnica e
manuale proiettore
UDSKAA012WJZZ

CD-ROM software di presentazione
avanzata Sharp
UDSKAA014WJZZ

Manuale di istruzioni (questo manuale)
Etichetta riferimento rapido

Cavi opzionali

Cavo 3 RCA verso D-sub a 15 pin (9'10" (3,0 m)) AN-C3CP
Cavo RGB del computer (32'10" (10,0 m)) AN-C10BM

(per le serie IBM-PC, NEC PC-9821 e PC-98NX)
AN-C10MC (per le serie Macintosh)
AN-C10PC
(per le serie PC-98 NEC (tranne le serie PC-9821 e
PC-98NX))

Cavo 5 BNC verso D-sub a 15 pin (9'10" (3,0 m)) AN-C3BN
Cavo di controllo seriale RS-232C (32'10" (10,0m)) AN-C10RS



Nota

- È possibile che alcuni dei cavi non siano disponibili a seconda della regione. Rivolgetevi ai vostri rivenditori autorizzati della Sharp o ad un centro di servizio.

Collegamenti e impostazione



Collegamento del proiettore ad altri dispositivi

Prima di effettuare il collegamento



Nota

- Prima di effettuare il collegamento, assicuratevi di spegnere il proiettore e i dispositivi da collegare. Dopo aver fatto tutti i collegamenti, accendete il proiettore e poi gli altri dispositivi. Quando collegate un computer, assicuratevi che lo stesso sia l'ultimo componente da accendere dopo aver fatto tutti i collegamenti.
- Assicuratevi di leggere i manuali delle istruzioni dei dispositivi da collegare prima di fare i collegamenti.

Potete collegare questo proiettore a:

Un computer usando:

- Un cavo RGB ed un cavo audio computer (Fate riferimento alla pagina 18.)
- Un adattatore DIN-D-sub RS-232C ed un cavo di controllo seriale RS-232C (AN-C10RS) (venduto separatamente) (Fate riferimento alla pagina 23.)

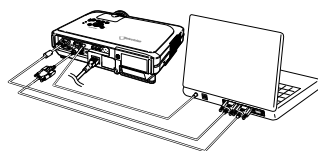

Un Componente video o audio / video:

- Un VCR, un riproduttore di dischi laser o altro equipaggiamento audiovisivo (Fate riferimento alla pagina 20.)
- Un lettore DVD o un decodificatore DTV* (Fate riferimento alla pagina 21.)

* DTV è il termine globale per descrivere il nuovo sistema televisivo digitale negli Stati Uniti.

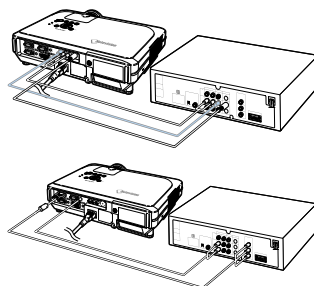

Un amplificatore o componenti audio che utilizzino:

- Un cavo audio (reperibile in commercio) (Fate riferimento alla pagina 22.)

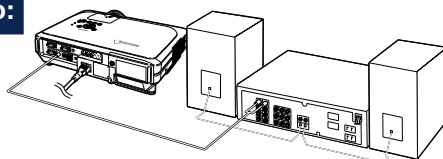

Un monitor usando:

- Un cavo RGB (Fate riferimento alla pagina 24.)
- Un cavo RGB per computer (AN-C10BM, AN-C10MC o AN-C10PC) (venduto separatamente) (Fate riferimento alla pagina 24.)

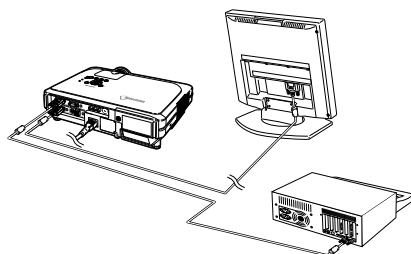

Collegamento del cavo di alimentazione

Collegate il cavo di alimentazione in dotazione nella presa CA posta sul retro del proiettore.

Accessorio
in dotazione

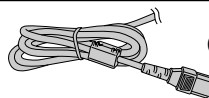

Cavo di alimentazione

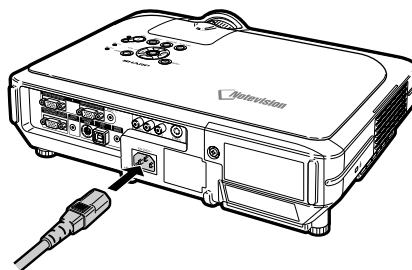

Collegamento del proiettore al computer

Collegamento al computer tramite cavo RGB

1 Collegare il proiettore al computer utilizzando il cavo RGB in dotazione.

- Fissate i connettori serrando le viti.

2 Per immettere il segnale audio, collegare il proiettore al computer tramite il cavo audio in dotazione per computer.

Nota

- Fate riferimento alla pagina 93 "Scheda di compatibilità del computer" per una lista di segnali computer compatibili con il proiettore. L'uso con segnali computer diversi da quelli elencati può causare il mancato funzionamento di alcune funzioni.
- Quando collegate il proiettore ad un computer in questa maniera, selezionate "RGB" come "Tipo segnale" nel menù "Immagine". Fate riferimento alla pagina 46.
- Può essere necessario usare un adattatore Macintosh per l'uso con alcuni computer Macintosh. Rivolgetevi al più vicino rivenditore autorizzato della Sharp o centro di servizio.
- A seconda del computer usato, un'immagine può non essere proiettata a meno che l'impostazione di uscita del segnale non cambia all'uscita esterna. Fate riferimento al manuale delle istruzioni del computer per la commutazione delle impostazioni di uscita del segnale del computer.

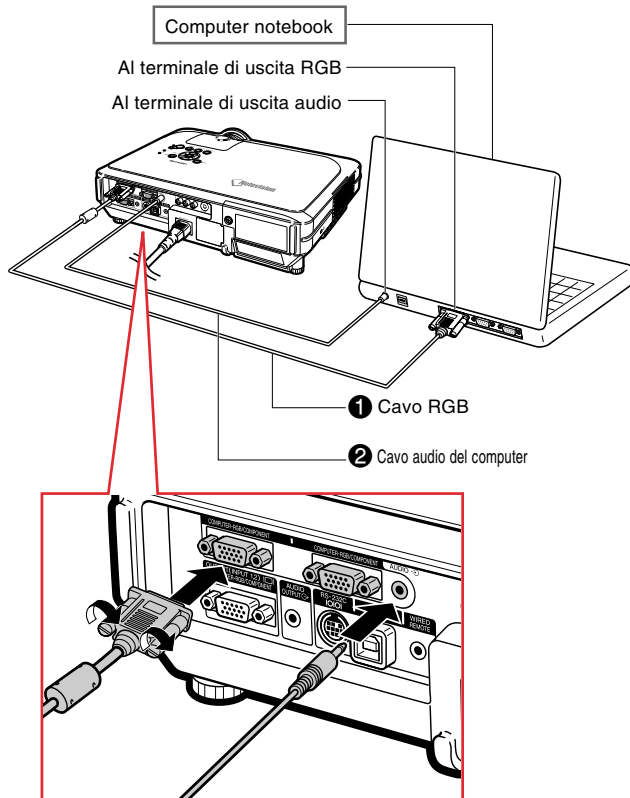
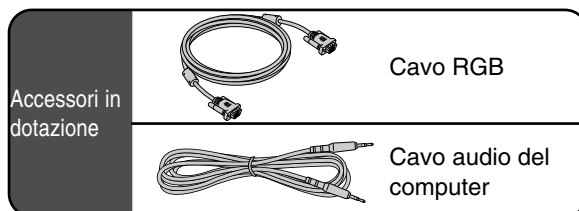

Collegamento dei cavi a vite

- Collegare il cavo con vite a testa piatta assicurandosi che venga installato correttamente nel terminale. Poi fissate i connettori correttamente serrando le viti ai lati della spina.
- Non rimuovere il nucleo di ferrite fissato al cavo RGB.

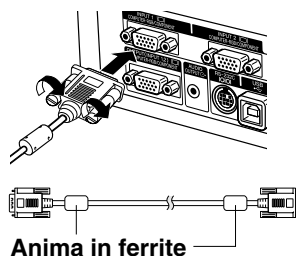

Funzione “Plug and Play” (se collegate un terminale a 15 pin)

- Questo proiettore è compatibile con lo standard VESA DDC 1/DDC 2B. Il proiettore e il computer compatibile VESA DDC comunicano i loro requisiti d'impostazione per un'impostazione rapida e facile.
- Prima di usare la funzione “Plug and Play”, assicuratevi di accendere prima il proiettore e per ultimo il computer collegato.

Nota

- La funzione DDC “Plug and Play” di questo proiettore è disponibile solo se usata insieme ad un computer compatibile VESA DDC.

Collegamento al componente video

Collegamento di un componente video usando un cavo S-VIDEO, video composito o audio

Usando un cavo S-VIDEO, video, o audio, potete collegare un VCR; un lettore LD o altri componenti Audio/Video ai terminali INPUT 3, INPUT 4 e AUDIO (L/R).

1 Collegate il proiettore al componente video usando un cavo S-VIDEO o un cavo video composito (ambedue disponibili nel commercio).

2 Collegare il proiettore all'apparecchio video utilizzando una minipresa stereo con \varnothing da 3,5 al cavo audio RCA (reperibile in commercio).

Nota

- Il terminale INPUT 4 (S-VIDEO) utilizza un sistema di segnale video in cui l'immagine viene separata in segnali di colore e di luminanza per realizzare immagini di qualità più elevata. Per visualizzare immagini di qualità più elevata, utilizzare un cavo S-video, reperibile in commercio, per collegare il terminale INPUT 4 del proiettore e il terminale di uscita S-video dell'apparecchio video.
- Per l'ingresso audio si richiede un cavo audio RCA con minijack stereo \varnothing 3,5 mm (disponibile in commercio).

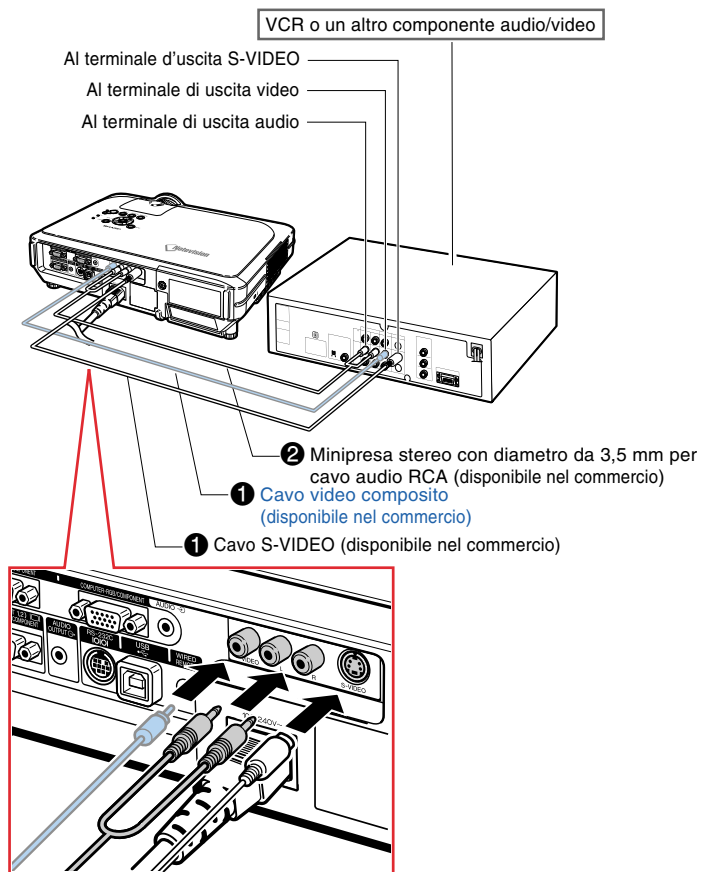

Collegamento al componente video

Utilizzare un cavo 3 RCA D-sub a 15 pin per il collegamento del terminale INPUT 1 o 2 all'apparecchio video, come per esempio i lettori DVD e i decodificatori DTV*.

* DTV è il termine globale per descrivere il nuovo sistema televisivo digitale negli Stati Uniti.

1 Collegare il proiettore all'apparecchio video utilizzando il cavo 3 RCA D-sub a 15 pin.

2 Collegare il proiettore all'apparecchio video utilizzando una minipresa stereo con \varnothing da 3,5 mm stereo per cavo audio RCA (reperibile in commercio).

Nota

- Quando collegate il proiettore al componente video in questo modo, selezionate "Componente" per "Tipo segnale" nel menù "Immagine". Fate riferimento alla pagina 46.
- Vi raccomandiamo un cavo audio a presa mini stereo verso RCA \varnothing 3,5 mm (venduto separatamente) per l'entrata audio.

Cavo opzionale

Cavo RCA verso D-sub a 15 pin
Tipo: AN-C3CP (9'10" (3,0 m))

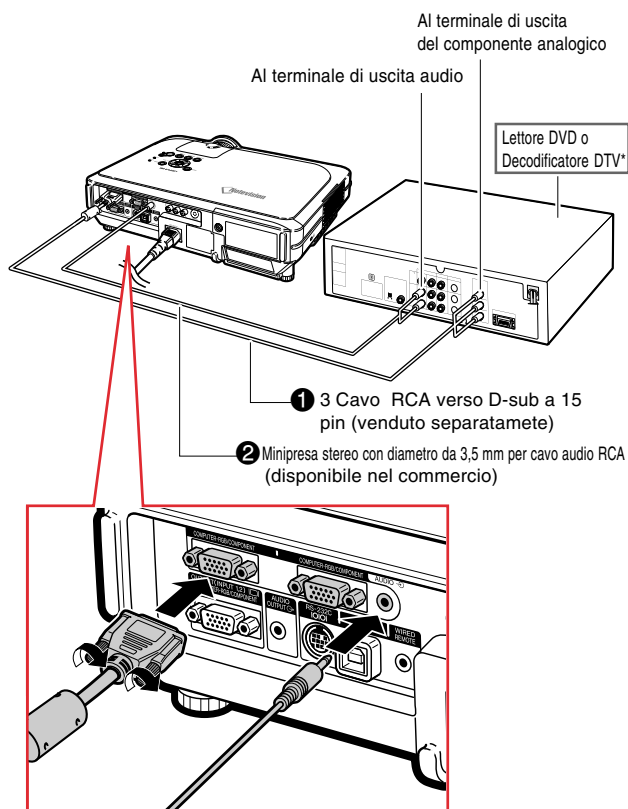

Collegamento ad un amplificatore

Collegamento ad un amplificatore o ad altri componenti audio

Utilizzando una minipresa stereo con \varnothing da 3,5 mm per cavo audio RCA, è possibile collegare un amplificatore o altri componenti audio al terminale AUDIO OUTPUT.

Collegare il proiettore all'amplificatore utilizzando una minipresa stereo con \varnothing da 3,5 mm per cavo RCA audio (reperibile in commercio).

Informazioni

- Spegnere sempre il proiettore prima di effettuare il collegamento ai componenti audio, per proteggere il proiettore e i componenti collegati.
- Utilizzando componenti audio esterni, è possibile amplificare il volume per un suono migliore.
- Il terminale AUDIO OUTPUT permette di emettere segnali audio nei rispettivi componenti dal terminale di ingresso AUDIO selezionato (per INPUT 1 e 2) o dai terminali di ingresso AUDIO (L/R) (per l'INPUT 3 e 4) collegato alle apparecchiature AV.
- Per dettagli sull'output audio variabile (Uscita var. audio) e l'output audio fisso (Uscita fissa aud.), consultare pagina 63.
- Per l'input audio occorre una minipresa stereo con diametro da 3,5 mm per cavo audio RCA (reperibile in commercio).

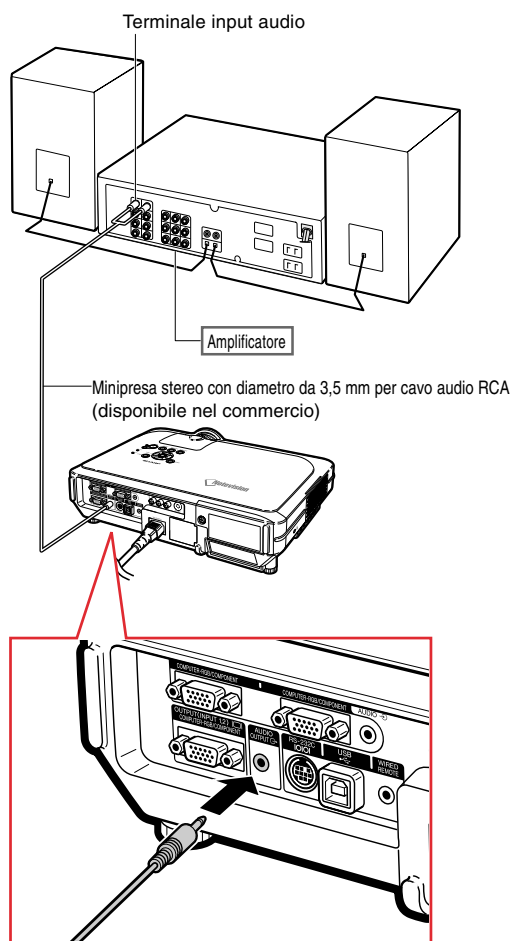

Controllo del proiettore tramite computer

Collegamento ad un computer tramite adattatore RS-232C DIN-D-sub e cavo di comando seriale RS-232C

Se il terminale RS-232C del proiettore viene collegato ad un computer con adattatore RS-232C DIN-D-sub e cavo di controllo seriale RS-232C (tipo incrociato, venduto separatamente), è possibile utilizzare il computer per azionare il proiettore e controllare lo stato del proiettore. Per maggiori dettagli, consultare pagina 89.

1 Collegare l'adattatore RS-232C DIN-D-sub in dotazione per cavo di controllo seriale RS-232C (in vendita separatamente).

2 Utilizzare i cavi sopraindicati per collegare il proiettore e il computer.

Nota

- Non collegare o scollegare il cavo di controllo seriale RS-232C al computer mentre questo è acceso onde evitare di danneggiare il computer.
- È possibile che la funzione RS-232C non sia utilizzabile se il terminale del computer non è configurato correttamente. Per maggiori dettagli fare riferimento al manuale d'uso del computer.
- Consultare pagina 88 per informazioni sul collegamento del cavo di controllo seriale RS-232C.

Accessorio
in dotazione

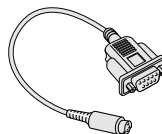

Adattatore RS-232C DIN-D-sub

Cavo
opzionale

Cavo di controllo seriale RS-232C
Tipo: AN-C10RS (32'10" (10,0 m))

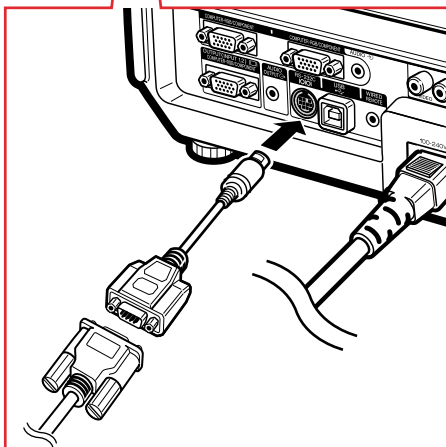
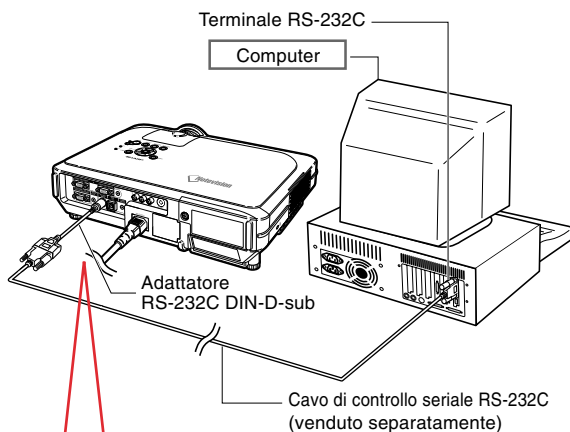

Collegamento al monitor

Per guardare le immagini sul proiettore e sul monitor

È possibile visualizzare le immagini del computer sia sul proiettore che su un monitor a parte usando due cavi RGB. Un cavo RGB è fornito in dotazione a questo proiettore. È necessario acquistare un altro cavo RGB per collegare il proiettore ad un monitor.

1 Collegare il proiettore al computer e al monitor usando i cavi RGB (uno fornito in dotazione, l'altro in vendita a parte).

2 Nel menu "Opzioni (1)", selezionare "Modo economia", "Mntr/RS232C" e quindi "ON" (vedere pagina 69).

Nota

- I segnali RGB analogici ed anche i segnali del componente possono essere inviati al monitor.

Accessorio
in dotazione

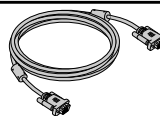

Cavo RGB

Cavo
opzionale

Cavo RGB del computer (32'10" (10,0 m))
Tipo: AN-C10BM
AN-C10MC
AN-C10PC

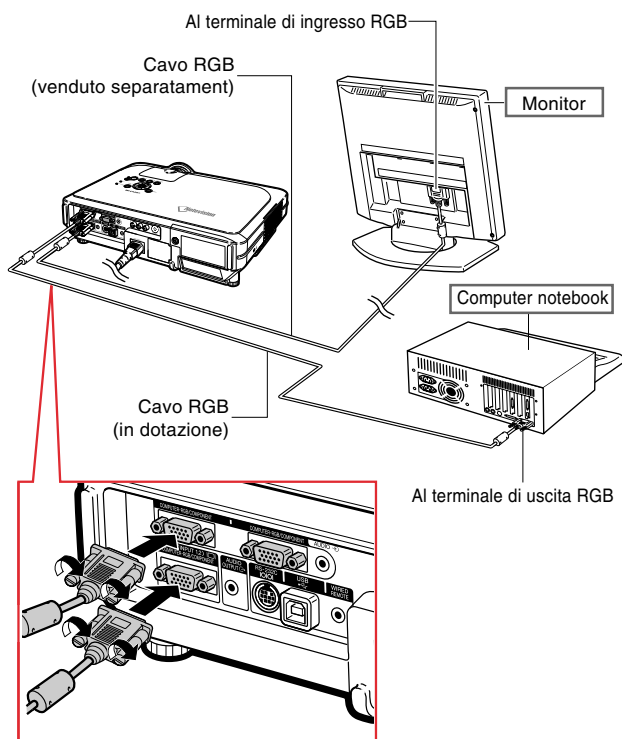

Uso della funzione di presentazione senza cavi del telecomando



La funzione di presentazione senza cavi nel proiettore funziona come i tasti [Page Up] e [Page Down] sulla tastiera del computer. Potete anche usare il mouse per avanzare o ritornare durante la presentazione di immagini software ad esempio in PowerPoint™.



Uso della funzione di presentazione senza cavi

- 1** Collegate il proiettore al computer usando il cavo USB in dotazione.

Nota

- Questa funzione opera solamente con Microsoft Windows OS e Mac OS. In ogni caso, questa funzione non opera con i sistemi operativi che non supportano USB.
- Versioni precedenti rispetto a Windows 95.
- Versioni precedenti rispetto a Windows NT 4.0.
- Versioni precedenti rispetto a Mac OS 8.5.

- 2** Premere  o  utilizzando il software della presentazione del computer.

- Premete  per spostare la pagina in alto.
- Premete  per spostare la pagina verso il basso.

Accessorio in dotazione

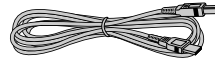

Cavo USB

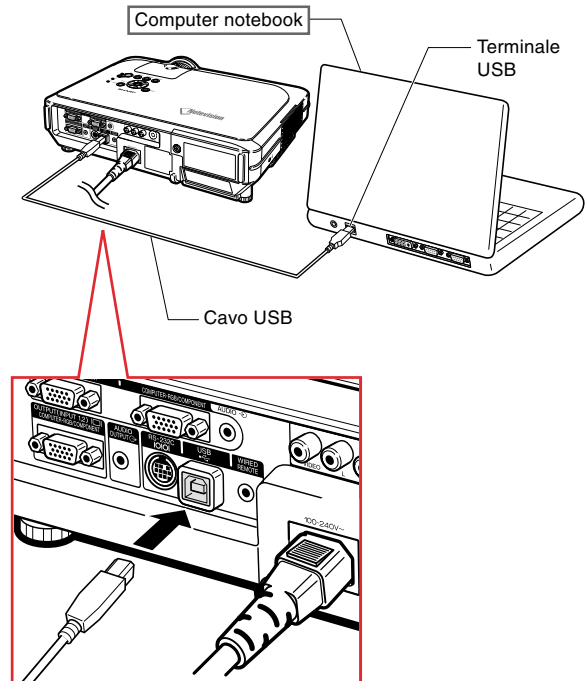

Tasto BACK

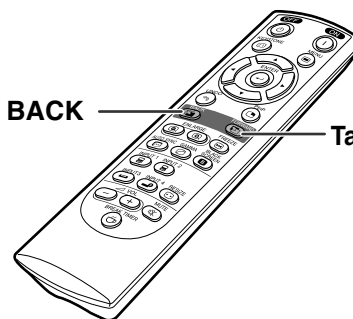

Tasto FORWARD

Uso del telecomando cablato

Collegamento del telecomando al proiettore

Se il telecomando non può essere utilizzato a causa del raggio d'azione o della posizione del proiettore (proiezione posteriore, ecc.), collegare un cavo minipresa con diametro da 3,5 mm (reperibile in commercio o disponibile come pezzo Sharp QCNW-4870CEZZ) dalla WIRED R/C JACK (presa del telecomando) nella parte superiore del telecomando al terminale di ingresso del comando WIRED REMOTE.

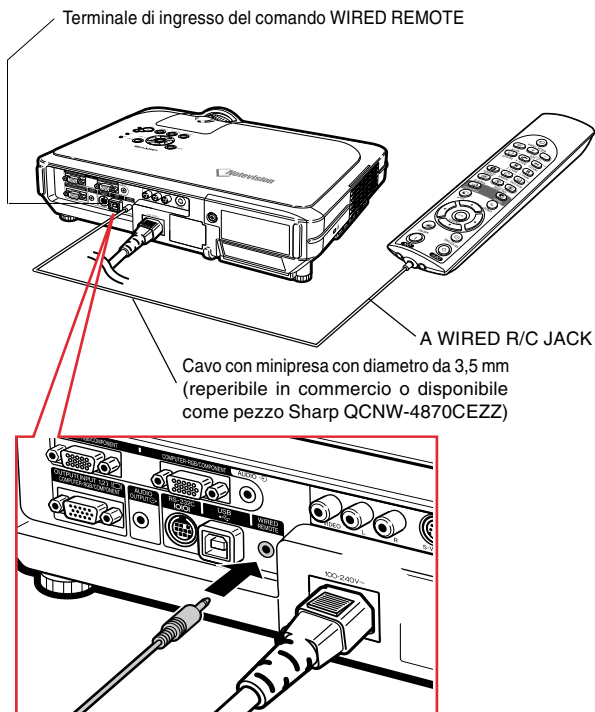

Impostazione

Uso del piede di regolazione

Se la superficie di appoggio del proiettore non è regolare o quando lo schermo è inclinato è possibile regolare l'altezza del proiettore utilizzando i piedini di regolazione nella parte anteriore e posteriore del proiettore.

La proiezione dell'immagine può essere resa superiore regolando il proiettore se si trova in una posizione inferiore rispetto allo schermo.

1 Premere **HEIGHT ADJUST** (regola altezza).

2 Sollevare il proiettore per regolare la velocità e rimuovere il dito da **HEIGHT ADJUST** (regola altezza).

3 Girare i piedini di regolazione nella parte posteriore del proiezione per la regolazione fine.

Nota

- Rimettendo il proiettore nella posizione originale, tenere saldamente il proiettore, premere **HEIGHT ADJUST** (regola altezza) e quindi abbassarlo con cura.
- Il proiettore è regolabile fino a 12 gradi nella parte anteriore e 3 gradi nella parte posteriore dalla posizione standard.

Informazioni

- Se il piedino di regolazione è estratto non premere **HEIGHT ADJUST** (regola altezza) senza tenere ben fermo il proiettore.
- Non tenete il proiettore per l'obiettivo mentre lo alzate o abbassate.
- In caso di abbassamento del proiettore, fare attenzione a non chiudersi le dita nell'area tra il piedino di regolazione e il proiettore.

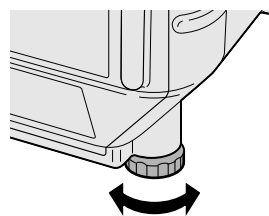
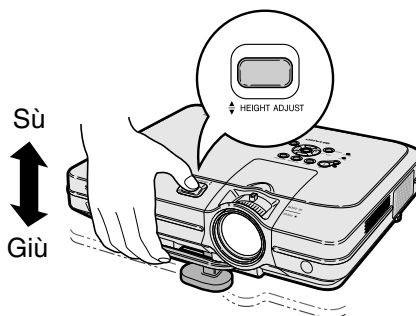
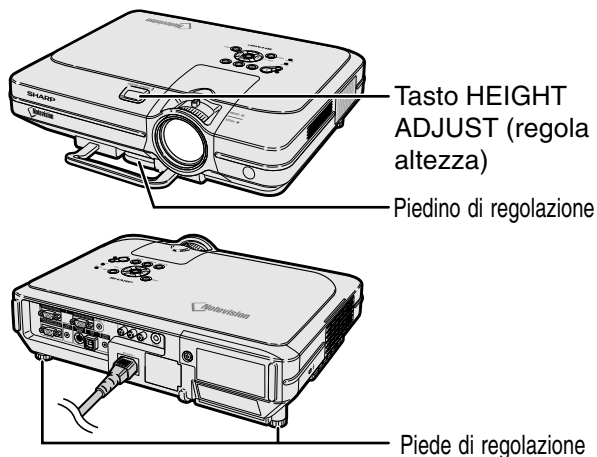

Regolazione dell'obiettivo

L'immagine è messa a fuoco e regolato al formato desiderato usando l'anello di messa a fuoco o la manopola zoom sul proiettore.

1 La messa a fuoco viene regolato girando l'anello di messa a fuoco.

2 Lo zoom viene regolato spostando la manopola zoom.

Anello di messa a fuoco

Manopola zoom

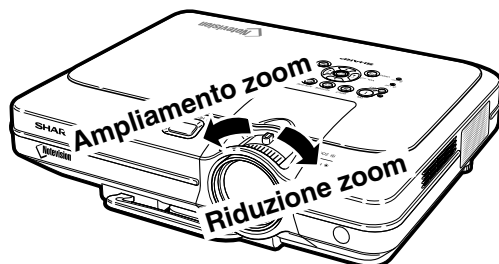
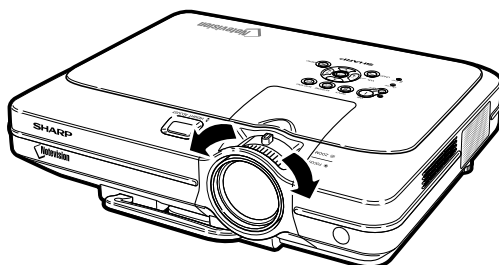
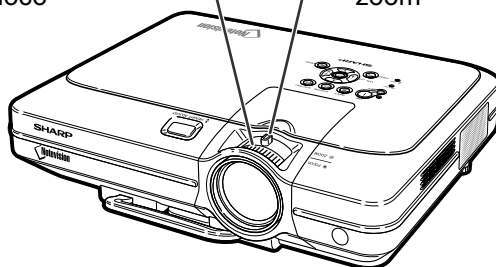

Impostazione dello schermo

Posizionate il proiettore in modo perpendicolare rispetto allo schermo con tutti i piedi piatti e piani per ottenere un'immagine ottimale.



- L'obiettivo del proiettore va centrato al centro dello schermo. Se la linea orizzontale che passa attraverso il centro dell'obiettivo non è perpendicolare rispetto allo schermo, l'immagine sarà storta con una difficile visione delle immagini.
- Per un'immagine ottimale posizionate lo schermo in modo tale che non sia nella luce diretta del sole o esposto a fonti di illuminazione. Se la luce colpisce lo schermo direttamente, i colori saranno sbiaditi e sarà difficile vedere le immagini correttamente. Chiudete le tende e spegnete le luci se dovete installare lo schermo in una stanza assoluta o illuminata.
- Non è possibile usare uno schermo di polarizzazione con questo proiettore.

Per particolari applicazioni avanzate è disponibile un obiettivo opzionale (AN-C12MZ) della Sharp. Contattate il rivenditore autorizzato di proiettori Sharp di zona per ricevere informazioni sull'obiettivo. (Per il montaggio dell'obiettivo consultare il relativo manuale di installazione.)

Distanza di proiezione

- Il seguente grafico è per uno schermo da 100 pollici (254 cm) con modalità normale 4:3.

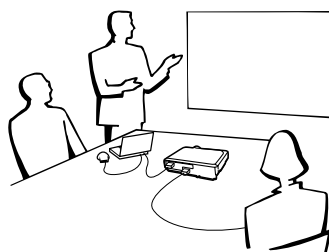
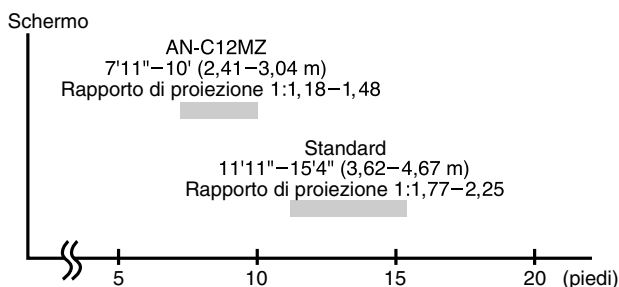

Impostazione standard (proiezione frontale)

- Posizionate il proiettore alla distanza necessaria dallo schermo secondo il formato immagine desiderato. (Fate riferimento alla pagina 30.)

Esempio di impostazione standard

Vista laterale

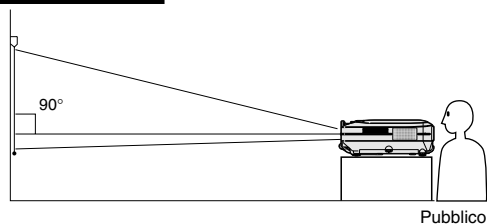

- La distanza dallo schermo al proiettore può variare secondo il formato dello schermo.

[P.30](#)

- Potete usare l'impostazione di fabbrica quando posizionate il proiettore davanti allo schermo. Se l'immagine proiettata viene capovolta o invertita, regolate l'impostazione a "Frontale" nel "Modo PRO".

[P.71](#)

Vista superiore

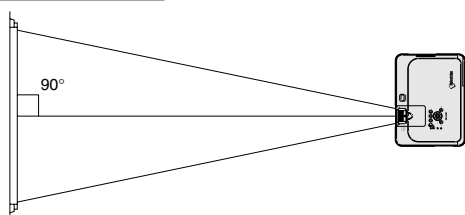

- Posizionate il proiettore in modo tale che la linea orizzontale che passa attraverso il centro dell'obiettivo sia perpendicolare rispetto allo schermo.

Formato dello schermo e distanza di proiezione

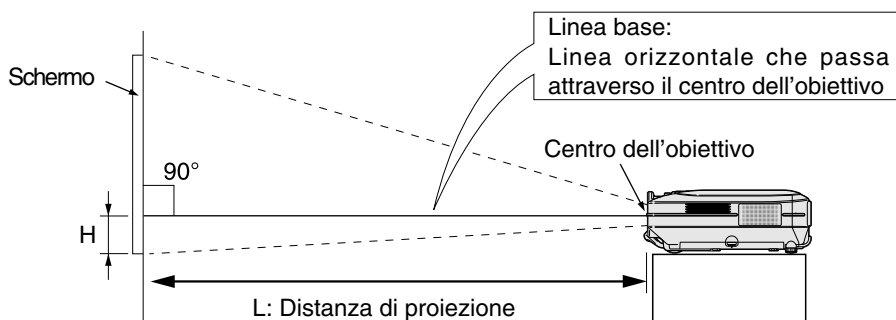

Obiettivo standard Rapporto di proiezione 1:1,77 a 2,25

Modo NORMALE (4:3)

Formato immagine (schermo)			Distanza di proiezione (L)		Distanza dal centro dell'obiettivo alla parte inferiore dell'immagine (H)
Diag. (X)	Larghezza	Altezza	Massimo (L1)	Minimo (L2)	
300" (762 cm)	240" (609,6cm)	180" (457,2 cm)	46' 4" (14,12 m)	36' (10,97 m)	17 11 / 16" (45,0 cm)
250" (635 cm)	200" (508 cm)	150" (381 cm)	38' 7" (11,76 m)	30' (9,13 m)	14 3 / 4" (37,5 cm)
200" (508 cm)	160" (406,4 cm)	120" (304,8 cm)	30' 10" (9,39 m)	24' (7,29 m)	11 13 / 16" (30,0 cm)
150" (381 cm)	120" (304,8 cm)	90" (228,6 cm)	23' 1" (7,03 m)	17' 11" (5,46 m)	8 7 / 8" (22,5 cm)
100" (254 cm)	80" (203,2 cm)	60" (152,4 cm)	15' 4" (4,67 m)	11' 11" (3,62 m)	5 7 / 8" (15,0 cm)
84" (213,3 cm)	67" (170,1 cm)	50" (127 cm)	12' 11" (3,92 m)	10' (3,03 m)	4 15 / 16" (12,6 cm)
72" (182,8 cm)	58" (147,3 cm)	43" (109,2 cm)	11' (3,35 m)	8' 6" (2,59 m)	4 1 / 4" (10,8 cm)
60" (152,4 cm)	48" (121,9 cm)	36" (91,4 cm)	9' 2" (2,78 m)	7' 1" (2,15 m)	3 9 / 16" (9,0 cm)
40" (101,6 cm)	32" (81,2 cm)	24" (60,9 cm)	6' 1" (1,84 m)	4' 8" (1,42 m)	2 3 / 8" (6,0 cm)

Formula del formato dell'immagine e della distanza di proiezione
 $L1 \text{ (piedi)} = (0,0472X - 0,0517) / 0,3048$
 $L2 \text{ (piedi)} = (0,0367X - 0,0529) / 0,3048$
 $H \text{ (pollici)} = (0,1499X - 0,0064) / 2,54$

X: Formato immagine (diag.) (pollici)
 L: Distanza di proiezione (piedi)
 L1: Distanza massima di proiezione (piedi)
 L2: Distanza minima di proiezione (piedi)
 H: Distanza dal centro dell'obiettivo alla parte inferiore dell'immagine (pollici)

Modo STIRATURA (16:9)

Formato immagine (schermo)			Distanza di proiezione (L)		Distanza dal centro dell'obiettivo alla parte inferiore dell'immagine (H)
Diag. (X)	Larghezza	Altezza	Massimo (L1)	Minimo (L2)	
300" (762 cm)	261" (662,9 cm)	147" (373,4 cm)	50' 6" (15,37 m)	39' 3" (11,95 m)	-4 15 / 16" (-12,6 cm)
250" (635 cm)	218" (553,7 cm)	123" (312,4 cm)	42' (12,80 m)	32' 8" (9,95 m)	-4 1 / 8" (-10,5 cm)
225" (571,5 cm)	196" (497,8 cm)	110" (279,4 cm)	37' 10" (11,51 m)	29' 5" (8,95 m)	-3 3 / 4" (-9,5 cm)
200" (508 cm)	174" (441,9 cm)	98" (248,9 cm)	33' 7" (10,23 m)	26' 1" (7,95 m)	-3 5 / 16" (-8,4 cm)
150" (381 cm)	131" (332,7 cm)	74" (188 cm)	25' 2" (7,66 m)	19' 7" (5,95 m)	-2 1 / 2" (-6,3 cm)
133" (337,8 cm)	116" (294,6 cm)	65" (165,1 cm)	22' 3" (6,78 m)	17' 4" (5,27 m)	-2 3 / 16" (-5,6 cm)
106" (269,2 cm)	92" (233,6 cm)	52" (132 cm)	17' 9" (5,40 m)	13' 9" (4,19 m)	-1 3 / 4" (-4,5 cm)
100" (254 cm)	87" (220,9 cm)	49" (124,4 cm)	16' 9" (5,09 m)	13' (3,95 m)	-1 5 / 8" (-4,2 cm)
92" (233,6 cm)	80" (203,2 cm)	45" (114,3 cm)	15' 5" (4,68 m)	11' 11" (3,63 m)	-1 9 / 16" (-3,9 cm)
84" (213,3 cm)	73" (185,4 cm)	41" (104,1 cm)	14' (4,27 m)	10' 11" (3,31 m)	-1 3 / 8" (-3,5 cm)
72" (182,8 cm)	63" (160 cm)	35" (88,9 cm)	12' (3,65 m)	9' 4" (2,83 m)	-1 3 / 16" (-3,0 cm)
60" (152,4 cm)	52" (132 cm)	29" (73,6 cm)	10' (3,03 m)	7' 9" (2,35 m)	-31 / 32" (-2,5 cm)
40" (101,6 cm)	35" (88,9 cm)	20" (50,8 cm)	6' 7" (2,00 m)	5' 2" (1,55 m)	-11 / 16" (-1,7 cm)

Formula del formato dell'immagine e della distanza di proiezione
 $L1 \text{ (piedi)} = (0,0514X - 0,0516) / 0,3048$
 $L2 \text{ (piedi)} = (0,04X - 0,0523) / 0,3048$
 $H \text{ (pollici)} = (-0,0422X + 0,0018) / 2,54$

Nota

- C'è un errore di $\pm 3\%$ nella formula qui sopra.
- I valori con il segno del meno (-) indicano la distanza dal centro dell'obiettivo sotto la parte inferiore dell'immagine.

AN-C12MZ**Rapporto di proiezione****1:1,18 a 1,48****Modo NORMALE (4:3)**

Formato immagine (schermo)			Distanza di proiezione (L)		Distanza dal centro dell'obiettivo alla parte inferiore dell'immagine (H)
Diag. (X)	Larghezza	Altezza	Massimo (L1)	Minimo (L2)	
300" (762 cm)	240" (609,6 cm)	180" (457,2 cm)	30' 5" (9,26 m)	24' 3" (7,38 m)	17 3 / 4" (45,1 cm)
250" (635 cm)	200" (508 cm)	150" (381 cm)	25' 4" (7,71 m)	20' 2" (6,14 m)	14 13 / 16" (37,6 cm)
200" (508 cm)	160" (406,4 cm)	120" (304,8 cm)	20' 3" (6,15 m)	16' 1" (4,89 m)	11 13 / 16" (30,0 cm)
150" (381 cm)	120" (304,8 cm)	90" (228,6 cm)	15' 2" (4,60 m)	12' (3,65 m)	8 7 / 8" (22,5 cm)
100" (254 cm)	80" (203,2 cm)	60" (152,4 cm)	10' (3,04 m)	7' 11" (2,41 m)	5 7 / 8" (15,0 cm)
84" (213,3 cm)	67" (170,1 cm)	50" (127 cm)	8' 4" (2,54 m)	6' 8" (2,02 m)	4 15 / 16" (12,6 cm)
72" (182,8 cm)	58" (147,3 cm)	43" (109,2 cm)	7' 2" (2,17 m)	5' 8" (1,72 m)	4 1 / 4" (10,8 cm)
60" (152,4 cm)	48" (121,9 cm)	36" (91,4 cm)	5' 11" (1,80 m)	4' 8" (1,42 m)	3 9 / 16" (9,0 cm)
40" (101,6 cm)	32" (81,2 cm)	24" (60,9 cm)	3' 11" (1,18 m)	3' 1" (0,92 m)	2 3 / 8" (6,0 cm)

Formula del formato dell'immagine e della distanza di proiezione
 L1 (piedi) = $(0,0311X - 0,0676) / 0,3048$
 L2 (piedi) = $(0,0248X - 0,0693) / 0,3048$
 H (pollici) = $(0,1504X - 0,0328) / 2,54$

X: Formato immagine (diag.) (pollici)
 L: Distanza di proiezione (piedi)
 L1: Distanza massima di proiezione (piedi)
 L2: Distanza minima di proiezione (piedi)
 H: Distanza dal centro dell'obiettivo alla parte inferiore dell'immagine (pollici)

Modo STIRATURA (16:9)

Formato immagine (schermo)			Distanza di proiezione (L)		Distanza dal centro dell'obiettivo alla parte inferiore dell'immagine (H)
Diag. (X)	Larghezza	Altezza	Massimo (L1)	Minimo (L2)	
300" (762 cm)	261" (662,9 cm)	147" (373,4 cm)	33' 2" (10,10 m)	26' 5" (8,04 m)	-5" (-12,7 cm)
250" (635 cm)	218" (553,7 cm)	123" (312,4 cm)	27' 7" (8,40 m)	22' (6,69 m)	-4 3 / 16" (-10,6 cm)
225" (571,5 cm)	196" (497,8 cm)	110" (279,4 cm)	24' 10" (7,55 m)	19' 9" (6,01 m)	-3 3 / 4" (-9,5 cm)
200" (508 cm)	174" (441,9 cm)	98" (248,9 cm)	22' 1" (6,71 m)	17' 7" (5,34 m)	-3 3 / 8" (-8,5 cm)
150" (381 cm)	131" (332,7 cm)	74" (188 cm)	16' 6" (5,01 m)	13' 2" (3,99 m)	-2 1 / 2" (-6,4 cm)
133" (337,8 cm)	116" (294,6 cm)	65" (165,1 cm)	14' 7" (4,44 m)	11' 7" (3,53 m)	-2 3 / 16" (-5,6 cm)
106" (269,2 cm)	92" (233,6 cm)	52" (132 cm)	11' 7" (3,52 m)	9' 3" (2,80 m)	-1 3 / 4" (-4,5 cm)
100" (254 cm)	87" (220,9 cm)	49" (124,4 cm)	10' 11" (3,32 m)	8' 8" (2,63 m)	-1 5 / 8" (-4,2 cm)
92" (233,6 cm)	80" (203,2 cm)	45" (114,3 cm)	10' 1" (3,05 m)	8' (2,42 m)	-1 9 / 16" (-3,9 cm)
84" (213,3 cm)	73" (185,4 cm)	41" (104,1 cm)	9' 2" (2,78 m)	7' 3" (2,20 m)	-1 7 / 16" (-3,6 cm)
72" (182,8 cm)	63" (160 cm)	35" (88,9 cm)	7' 10" (2,37 m)	6' 3" (1,88 m)	-1 3 / 16" (-3,0 cm)
60" (152,4 cm)	52" (132 cm)	29" (73,6 cm)	6' 6" (1,97 m)	5' 2" (1,55 m)	-31 / 32" (-2,5 cm)
40" (101,6 cm)	35" (88,9 cm)	20" (50,8 cm)	4' 3" (1,29 m)	3' 4" (1,01 m)	-11 / 16" (-1,7 cm)

Formula del formato dell'immagine e della distanza di proiezione
 L1 (piedi) = $(0,0339X - 0,0669) / 0,3048$
 L2 (piedi) = $(0,027X - 0,0683) / 0,3048$
 H (pollici) = $(-0,0424X + 0,0079) / 2,54$

**Nota**

- C'è un errore di $\pm 3\%$ nella formula qui sopra.
- I valori con il segno del meno (-) indicano la distanza dal centro dell'obiettivo sotto la parte inferiore dell'immagine.

Proiezione di un'immagine capovolta/invertita

Proiezione da dietro lo schermo

- Posizionate uno schermo trasparente tra il proiettore e il pubblico.
- Invertite l'immagine impostando "Retro" nel "Modo PRO". Fate riferimento alla pagina 71 per informazioni sull'utilizzo di questa funzione.



Proiezione usando uno specchio

- Posizionate uno specchio (tipo normale piatto) davanti all'obiettivo.
- Invertite l'immagine impostando "Retro" nel "Modo PRO" quando posizionate lo specchio sul lato del pubblico. Fate riferimento alla pagina 71 per informazioni sull'utilizzo di questa funzione.

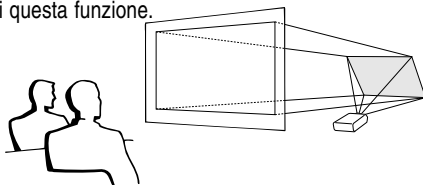

Informazioni

- Quando usate uno specchio, assicuratevi di posizionare attentamente sia il proiettore che lo specchio in modo tale che la luce non arrivi negli occhi del pubblico.

Installazione in soffitto

- Vi raccomandiamo di usare la staffa opzionale per il montaggio al soffitto della Sharp per quest'installazione. Prima di installare il proiettore, rivolgetevi al più vicino rivenditore autorizzato dalla Sharp o centro assistenza per ottenere la staffa per il montaggio nel soffitto (venduta separatamente). (Staffa AN-XGCM55 per il montaggio al soffitto, suo tubo di prolunga AN-EP 101B e staffa universale AN-JT200, adattatore per installazioni in soffitti non regolari (per Stati Uniti), adattatore a soffitto BB-M20T, suoi sistemi di montaggio a soffitto BB-NVHOLDER280, BB-NVHOLDER550, BB-NVHOLDER900 (per la Germania), o staffa di montaggio al soffitto AN-60KT, suoi tubi di prolunga AN-TK301/AN-TK201 e AN-TK302/AN-TK202 (per paesi all'infuori degli Stati Uniti e Germania))
- Assicuratevi di regolare la posizione del proiettore secondo la distanza (H) dalla posizione centrale dell'obiettivo (fate riferimento alla pagina 30) al bordo inferiore dell'immagine quando montate il proiettore nel soffitto.
- Invertite l'immagine impostando "Soff + frontale" nel "Modo PRO". Fate riferimento alla pagina 71 per informazioni sull'utilizzo di questa funzione.



Quando usate l'impostazione default.

▼ Display visualizzato sullo schermo



L'immagine è invertita.

Quando usate l'impostazione default.

▼ Display visualizzato sullo schermo



L'immagine è invertita.

Quando usate l'impostazione default.

▼ Display visualizzato sullo schermo

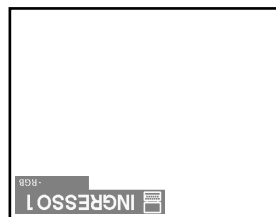

L'immagine è capovolta

Funzionamento principale

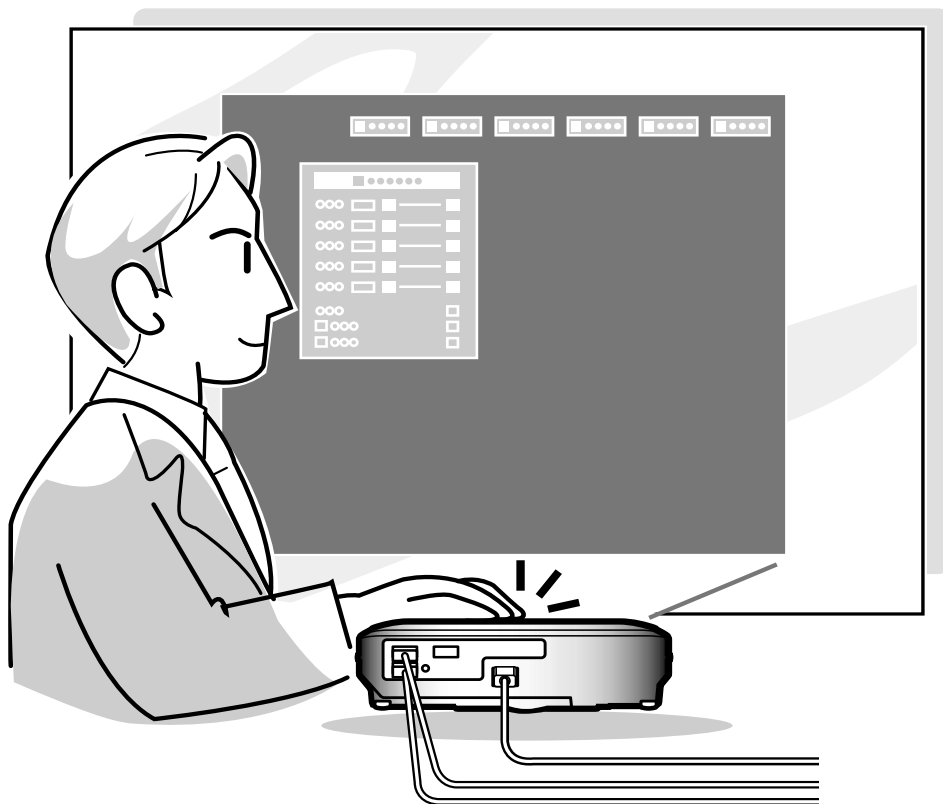

Proiezione dell'immagine

Procedura principale

Collegate il componente esterno necessario al proiettore prima di seguire le seguenti procedure.

Informazioni

- La lingua preimpostata dalla fabbrica è l'inglese. Se volete cambiare il display che appare sullo schermo in un'altra lingua, reimpostate il linguaggio a seconda della procedura a pagina 36.

1 Collegate il cavo di alimentazione alla presa murale.

- L'indicatore si illumina di rosso e il proiettore entra nel modo di attesa.

2 Premete sul proiettore o sul telecomando.

- Si illumina di verde l'indicatore. Dopo l'illuminazione dell'indicatore sostituzione lampada; il proiettore è pronto per iniziare l'operazione.

Nota

- Si illumina l'indicatore sostituzione lampada per indicare lo stato operativo della lampada.

Verde: La lampada è pronta.

Lampeggia di verde:

La lampada è in fase di riscaldamento.

Rosso: La lampada va sostituita.

- Se si spegne e riaccende la corrente, l'indicatore sostituzione lampada può richiedere un po' di tempo prima di illuminarsi.
- Quando si controlla il proiettore usando i comandi RS-232C da un computer, attendere per almeno 30 secondi dopo aver acceso l'apparecchio, e quindi trasmettere i comandi.

Quando "Antifurto" (fate riferimento alla pagina 75) viene impostato, la scatola del codice chiave immesso apparirà.

- Immettete il codice chiave.

Nota

- Quando immettete il codice chiave, premete i tasti impostati precedentemente nel proiettore o nel telecomando.

Informazioni

- Quando "Antifurto" viene impostato, immettete il codice chiave o il display di immissione non apparirà. Anche quando il segnale viene immesso, il display non appare. (fate riferimento alla pagina 75.)

Indicatore di alimentazione

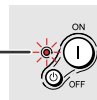

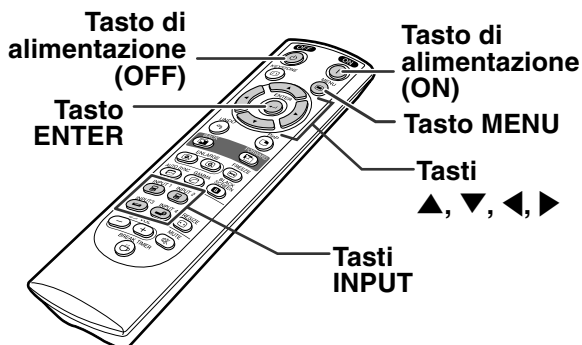
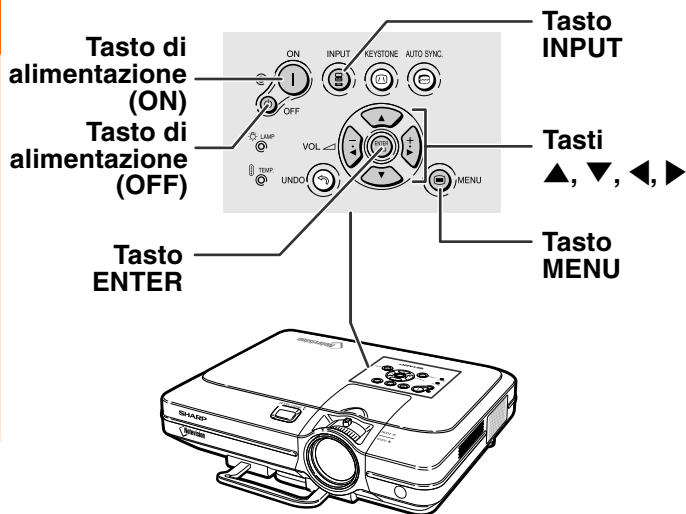

Indicatore sostituzione lampada

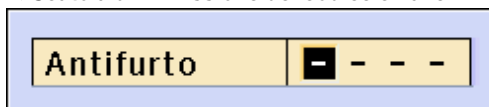

▼Scatola di immissione del codice chiave



3 Premete , , o sul telecomando per selezionare il modo INGRESSO.

- Dopo aver premuto una volta il tasto  del proiettore, utilizzare il tasto  per selezionare la modalità di input desiderata.

Nota







- Quando non è in ricezione nessun segnale, appare sul display "NO SEGN.". Quando viene ricevuto un segnale non preselezionato nel proiettore, appare sul display "NON REGIS."
- Quando Auto ricerca è ON (attivata), possono essere selezionati i modi di ingresso dei segnali. (Fate riferimento alla pagina 64.)
- La modalità INPUT non viene visualizzata se la voce "Vis.OSD" viene impostata su "Livello A" o "Livello B" (Fate riferimento alla pagina 65).

Sui modi INGRESSO

INGRESSO 1 INGRESSO 2 (RGB/ Componente)	Utilizzato per la proiezione di immagini da apparecchi collegati al terminale di input RGB che inviano segnali RGB o segnali componente.
INGRESSO 3 (Video)	Usato per la proiezione delle immagini da un componente collegato al terminale di ingresso VIDEO.
INGRESSO 4 (S-Video)	Usato per la proiezione delle immagini da componenti collegati al terminale di ingresso S-VIDEO.

4 Premete o sul telecomando per regolare il volume dell'altoparlante.

Nota

- Premete  per diminuire il volume.
Premete  per aumentare il volume.
- Nel proiettore, potete regolare il volume premendo  o .
- I tasti  e  del proiettore funzionano come tasti cursore (, ) quando la schermata del menù è attiva.

▼ Display visualizzato sullo schermo (Esempio)

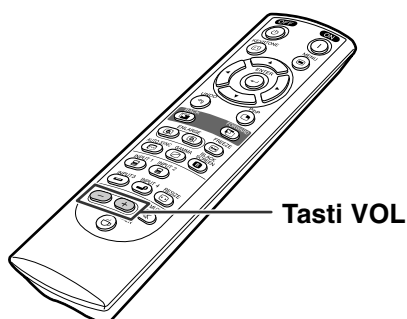
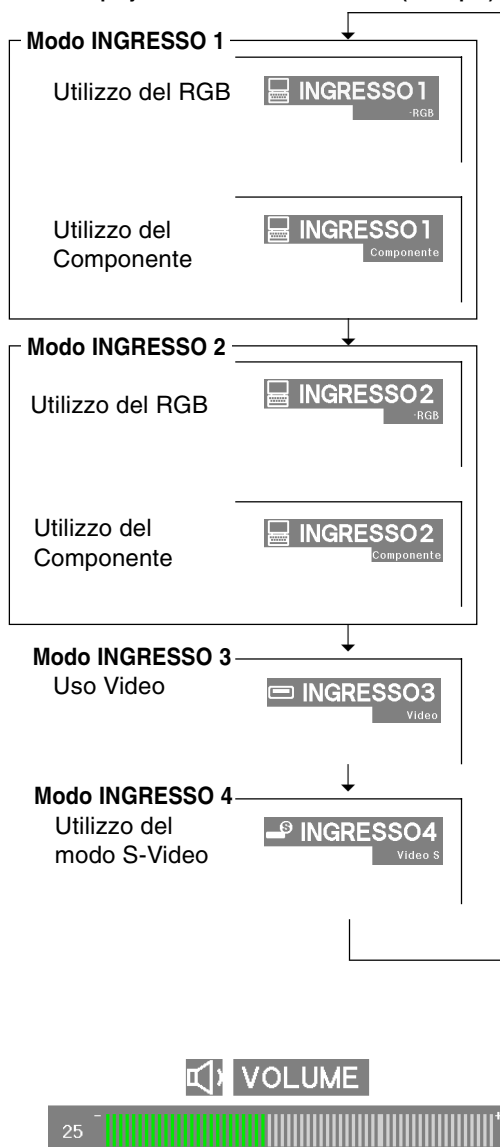



Proiezione dell'immagine

- 5** Premere il tasto  per disattivare provvisoriamente l'audio.

Nota

- Premendo nuovamente il tasto  si ripristina l'audio.

- 6** Premete  e poi premete  nuovamente durante la visualizzazione del messaggio di conferma per spegnere il proiettore.

Nota

- Se premete  per sbaglio e non desiderate spegnere la corrente, aspettate che scompaia il messaggio di conferma.

Informazioni



- Non scollegate il cavo di alimentazione durante la proiezione o il raffreddamento. Altrimenti si possono verificare dei danni dovuti all'aumento della temperatura interna ed inoltre si ferma il ventilatore di raffreddamento.
- Quando collegate l'unità ad un componente, ad esempio un amplificatore, assicuratevi di spegnere prima la corrente del componente collegato e poi il proiettore.

Selezione della lingua visualizzata sullo schermo

- L'inglese è la lingua preselezionata per il display visualizzato sullo schermo. Tuttavia, potete cambiare la lingua alle lingue tedesco, spagnolo, olandese, francese, italiano, svedese, portoghese, cinese, coreano o giapponese.

- 1** Premete .

- Il menù apparirà sul display.

- 2** Premete  o  per selezionare "Lingua".

SILENZIAMENTO

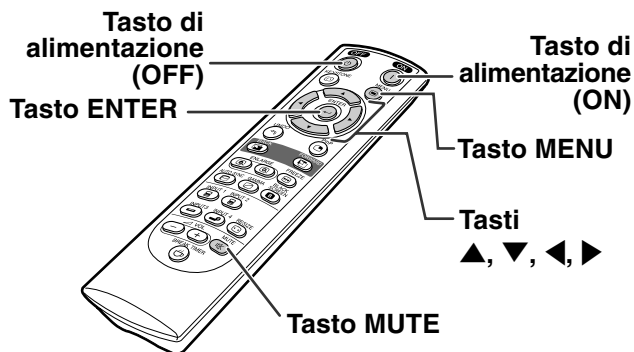

 Spegner?
Sì: Premere ancora No: Attendere

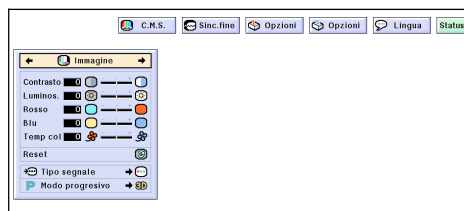

3 Premete ▲ o ▼ per selezionare la lingua desiderata, e poi premete .

4 Premete .

- La lingua desiderata verrà impostata come display sullo schermo.



Correzione della deformazione trapezoidale (Correzione trapezoidale)

Correzione della deformazione trapezoidale

Questa funzione consente la correzione trapezoidale (deformazione trapezoidale dello schermo).





Nota

- Quando l'immagine viene proiettata dall'alto o dal basso verso lo schermo ad un'angolazione, l'immagine può avere una deformazione trapezoidale. La funzione per correggere la deformazione trapezoidale si chiama Keystone.
- La deformazione trapezoidale può essere corretta fino ad un angolo di circa ± 35 gradi.



1 Premete .

- Se premete  nuovamente mentre lo schermo BORDO, STIRATURA o STIRAT. INTELLIG. appaiono sul display, inizierà la funzione spostamento digitale. Fate riferimento alla pagina 39.

2 Premete , , o per regolare la correzione trapezoidale.

- Se desiderate fare delle correzioni più dettagliate, premete  per visualizzare il campione di prova e poi premete , ,  o  per effettuare le regolazioni.

Nota

- Dato che la deformazione trapezoidale dell'immagine può venire corretta fino ad un angolo di circa ± 35 gradi, anche lo schermo attuale può essere impostato diagonalmente fino ad un angolo.
- Premete  per cancellare la correzione trapezoidale.
- Quando non viene rilevato alcun segnale, il monoscopio sarà visualizzato senza la pressione di .

3 Premete .

Nota

- Potete usare le stesse impostazioni usate nel modo NORMALE 4:3 anche per il modo 16:9.
- Le linee dritte o i bordi dell'immagine possono apparire dentate durante la regolazione dell'immagine.

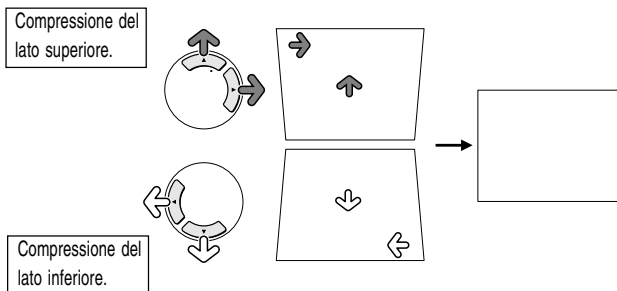
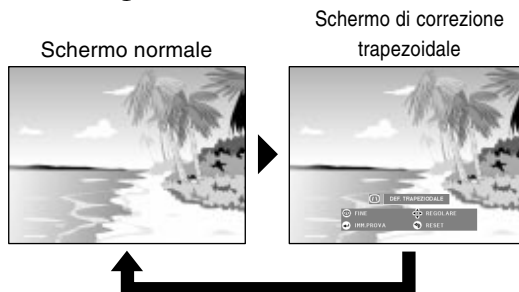
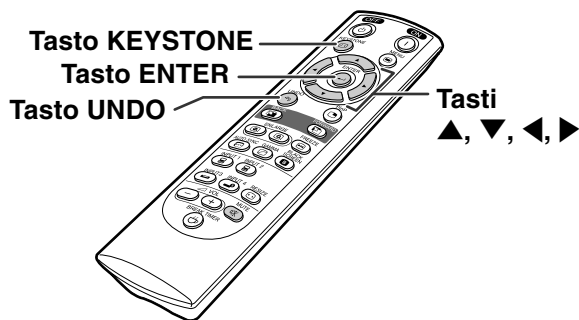

Schema del test

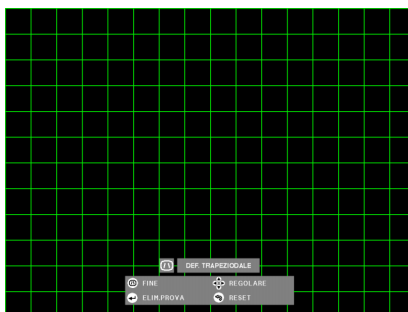

Impostazione dello spostamento digitale

Per facilitare la visione, questa funzione sposta l'intera immagine proiettata sullo schermo verso l'alto o verso il basso quando si proiettano immagini 16:9 da lettori DVD e da decodificatori DTV*.

* DTV è il termine globale per descrivere il nuovo sistema televisivo digitale negli Stati Uniti.

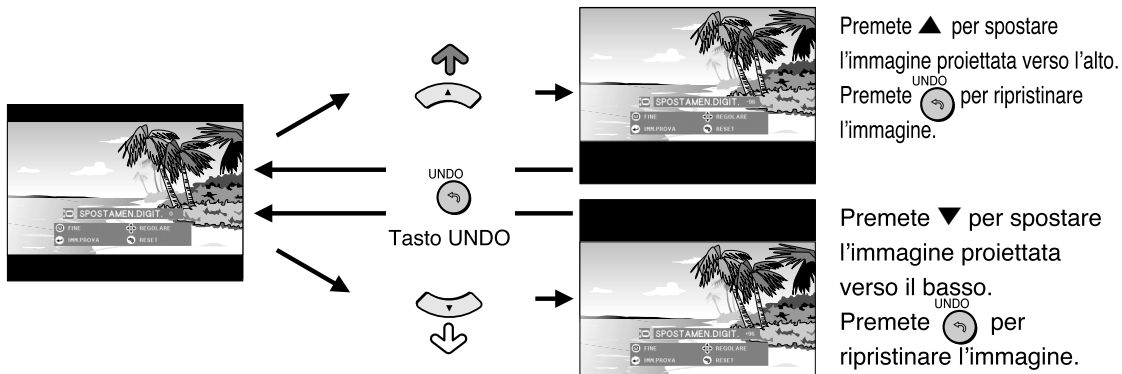

- La funzione spostamento digitale è disponibile con i modi dello schermo BORDO, STIRATURA o STIRAT. INTELLIG. Per ulteriori informazioni, fate riferimento alla pagina 53.

Voci della barra del menù

Questa lista visualizza le voci che si possono impostare nel proiettore.

■ Modo INGRESSO 1 / 2

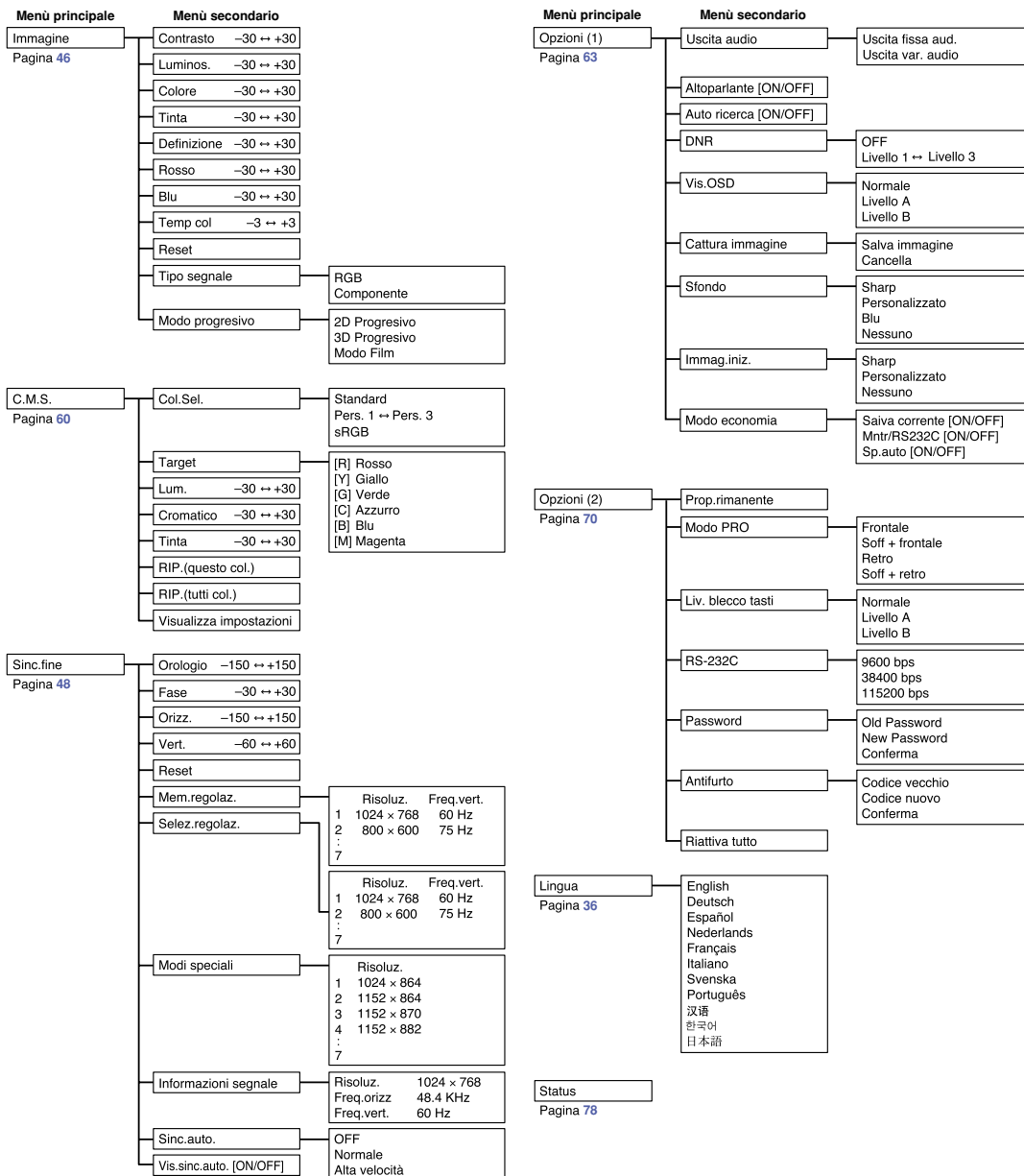

Nota

- La risoluzione, la frequenza verticale e la frequenza orizzontale visualizzate qui sopra sono solo degli esempi.
- Solo quando il tipo di segnale è impostato come “Componente”, nel menù “Immagine” di INPUT 1 o 2 appaiono le voci “Colore”, “Tinta” e “Definizione”.
- Alcune voci non possono essere ripristinate anche se avete selezionato “Riattiva tutto” nelle Opzioni (2). Per ulteriori informazioni, fate riferimento alla pagina 77.

■ Modo INGRESSO 3 / 4

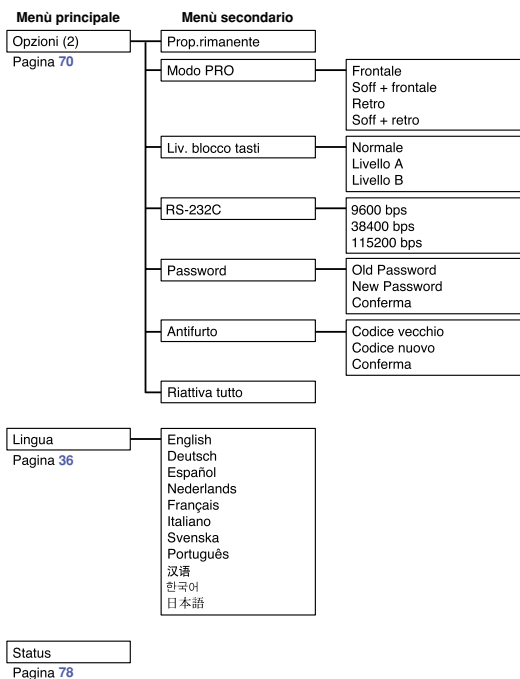
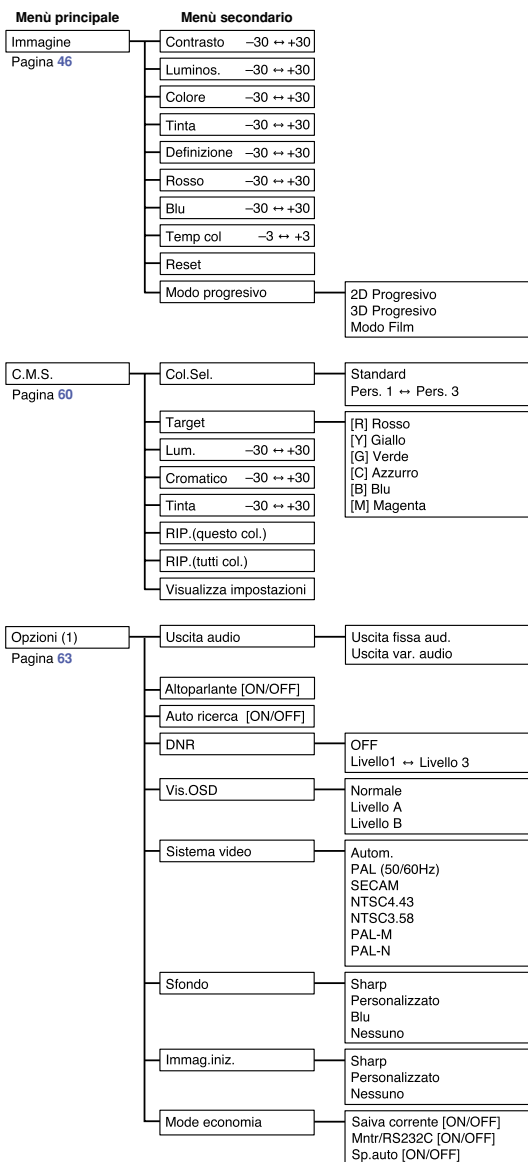

Uso dello schermo menù

Questo proiettore è stato dotato di due schermi menù che vi consentono di regolare l'immagine e varie impostazioni del proiettore.

Potete adoperare i menù dal proiettore o dal telecomando seguendo questa procedura.

Schermata del menù per la modalità RGB INPUT 1 o INPUT 2

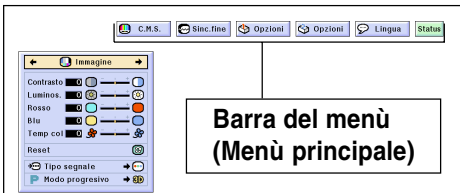

Schermata del menù per la modalità INPUT 3 o INPUT 4

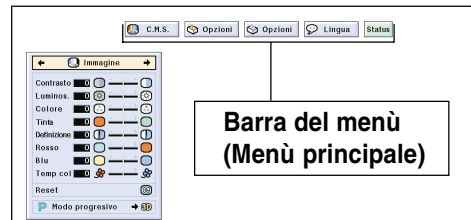

Selezioni del menù (regolazioni)

1 Premete .

- Appare la schermata del menù.

Nota

- Appare sul display lo schermo del menù "Immagine" per il modo dell'ingresso selezionato.
- Nella parte inferiore destra appaiono le indicazioni a schermo quando viene selezionata la modalità INPUT 1 o 2.

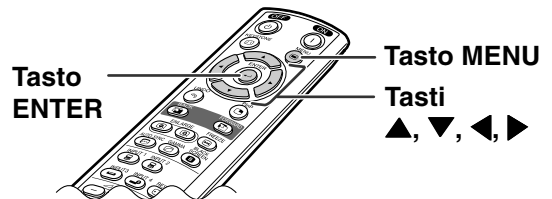
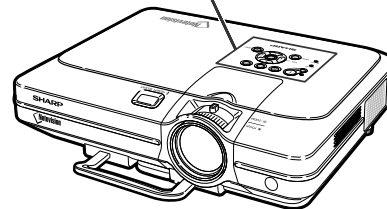
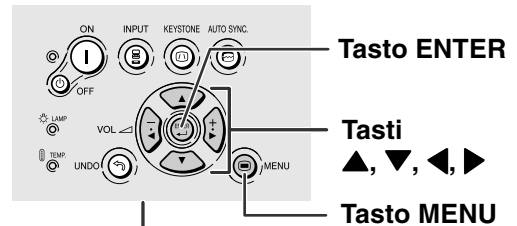

▼ Schermata menù

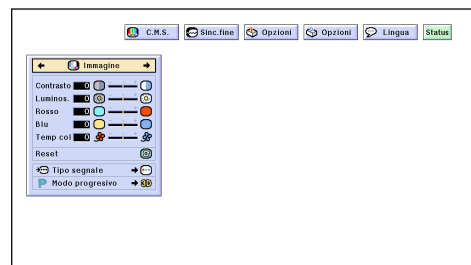

2 Premete ◀ o ▶ per selezionare il menù da regolare.

Nota

- Per ulteriori informazioni sui menù, fate riferimento ai diagrammi alle pagine 40 e 41.

3 Premete ▲ o ▼ per selezionare la voce da regolare.

Nota

- Per visualizzare un'unica voce di regolazione, premete  dopo aver selezionato la voce. Solo la barra del menù e la voce di regolazione selezionata appariranno sul display. Poi se premete ▲ o ▼, appare sul display la seguente voce ("Rosso" segue dopo "Luminos.").

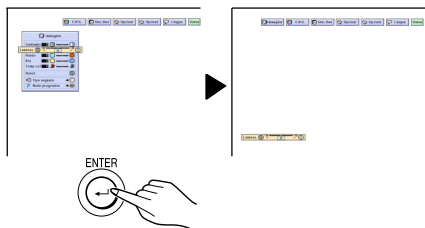

- Premete  per ritornare allo schermo precedente.

4 Premete ◀ o ▶ per regolare la voce selezionata.

- La regolazione viene memorizzata.

5 Premete .

- La schermata menù scompare.

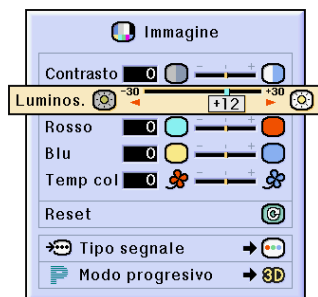
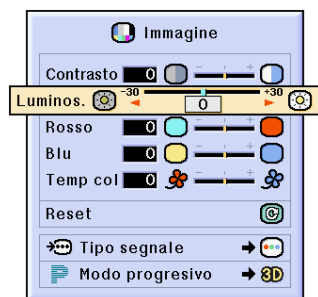
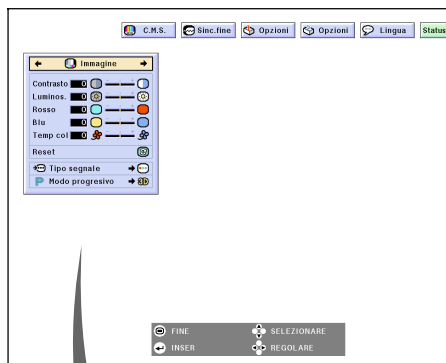

Selezioni del menù (impostazioni)

1 Premete .

- Appare la schermata del menù.

Nota

- Appare sul display lo schermo del menù "Immagine" per il modo dell'ingresso selezionato.
- Nella parte inferiore destra appaiono le indicazioni a schermo quando viene selezionata la modalità INPUT 1 o 2.



2 Premete o per selezionare il menù da regolare.

Nota

- Per ulteriori informazioni sui menù, fate riferimento ai diagrammi alle pagine 40 e 41.

3 Premete o per selezionare la voce da impostare.

Nota

- Premete  per ritornare allo schermo precedente.
- In alcuni menù selezionate l'icona sul menù usando "".

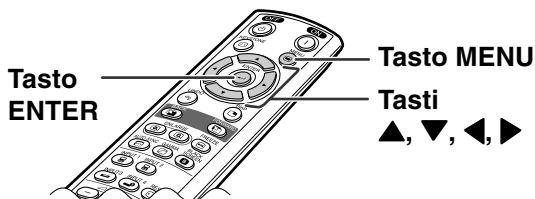
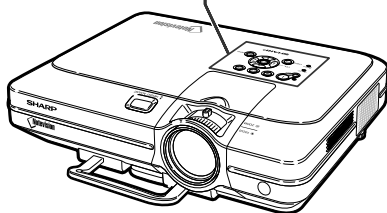
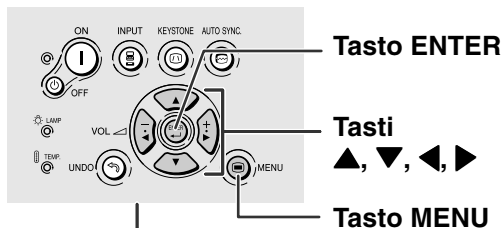

▼ Schermata menù

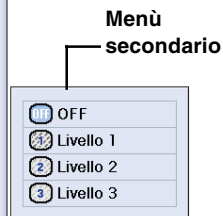
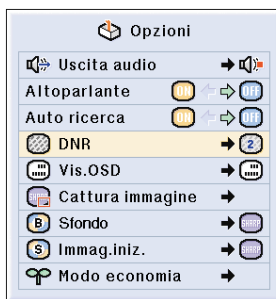
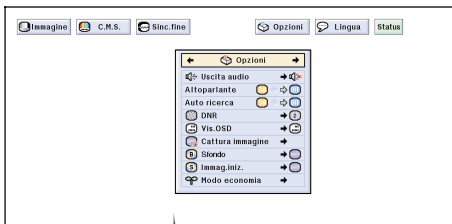
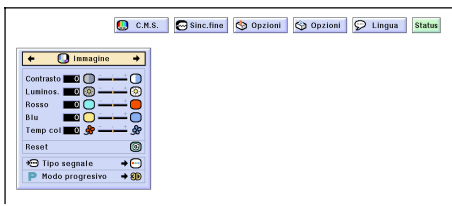

4 Premete ►.

- Il cursore si sposta al menù secondario.

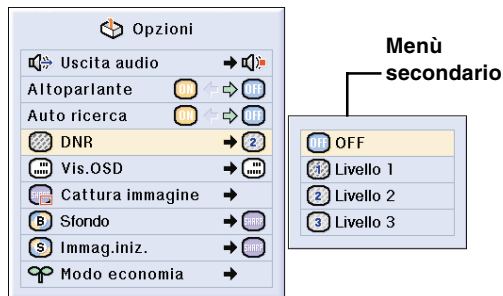

5 Premete ▲ o ▼ per selezionare l'impostazione della voce visualizzata sul menù secondario.

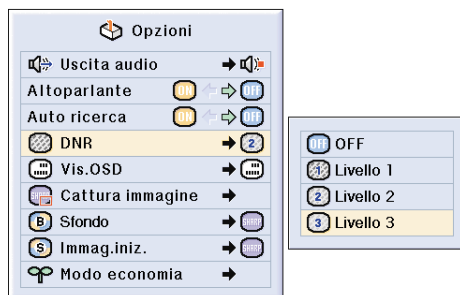

6 Premete .

- Viene impostata la voce selezionata.

Nota

- Alcune voci delle regolazioni farà apparire un messaggio sul display. Quando impostate una voce, premete ◀ o ▶ per selezionare "Sì" o "OK", poi premete .

7 Premete .

- Il menù scomparirà.

Regolazione dell'immagine

Potete regolare l'immagine del proiettore secondo il vostro gusto personale usando le seguenti impostazioni dell'immagine.

Voce selezionata	Descrizione	tasto ◀	tasto ▶
Contrasto	Per la regolazione del livello del contrasto	Per diminuire il contrasto	Per aumentare il contrasto
Luminos.	Per la regolazione della luminosità dell'immagine	Per ridurre la luminosità	Per aumentare la luminosità
Colore	Per la regolazione dell'intensità dei colori dell'immagine	Per diminuire l'intensità dei colori	Per aumentare l'intensità dei colori
Tinta	Per la regolazione dei toni dell'immagine	I toni della pelle diventano viola	I toni della pelle diventano verdastri
Definizione	Per rendere più nitidi o sbiaditi i contorni dell'immagine	Per ridurre la nitidezza	Per aumentare la nitidezza
Rosso	Per regolare il livello del rosso	Per diminuire il rosso	Per aumentare il rosso
Blu	Per regolare il livello del blu	Per diminuire il blu	Per aumentare il blu
Temp col	Per la regolazione della temperatura dei colori dell'immagine	Diminuisce la temperatura dei colori per una tonalità più calda, rossa, incandescente delle immagini.	Aumenta a temperatura dei colori per una tonalità più fredda bluastra, fluorescente delle immagini.



Regolazione delle immagini di preferenza

Regolazione del menù "Immagine" sullo schermo del menù.

→ Per l'operazione dello schermo del menù, fate riferimento alle pagine da 42 a 45.

Nota

- "Colore", "Tinta" e "Definizione" non appaiono sul display quando selezionate INGRESSO 1 o 2 e il "Tipo segnale" è "RGB".
- Le regolazioni dell'immagine possono essere memorizzate separatamente in ogni modo d'entrata.
- Se il tipo di segnale di INPUT 1 o 2 viene impostato su Componente, "Definizione" può essere regolato in caso di collegamento dei segnali 480I, 480P, 540P, 580I, 580P, 720P, 1035I o 1080I.
- Per azzerare tutte le voci di regolazione, selezionate "Reset" e premete .
- Le voci "Rosso", "Blu" e "Temp col" non possono essere regolate se "Col. sel." del menù C.M.S. è impostato su "sRGB".





Selezionate il tipo del segnale

Questa funzione vi permette di selezionare il tipo di segnale d'entrata RGB o Componente per INGRESSO 1 o 2

Selezionate "Tipo segnale" nel menù "Immagine" sullo schermo del menù.

→ Per l'operazione dello schermo del menù, fate riferimento alle pagine da 42 a 45.

Nota

-  RGB
Effettuate l'impostazione alla ricezione dei segnali RGB.
-  Componente
Impostate questo valore alla ricezione dei segnali componente.

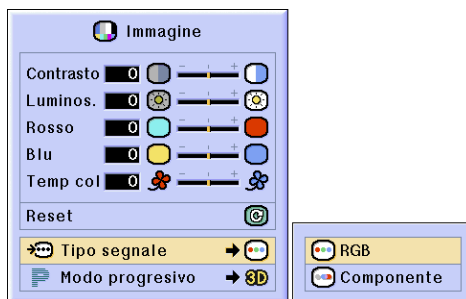

Modo Progressivo

Questa funzione vi permette di selezionare il display progressivo del segnale video. Il display progressivo visualizza un'immagine video più omogeneo.

Selezionare la voce "Modo progressivo" del menù "Immagine" nella schermata dei menù.
→ Per l'operazione dello schermo del menù, fate riferimento alle pagine da 42 a 45.

Nota

- **2D 2D Progressivo**
Questa funzione è utile per visualizzare immagini rapide, ad esempio spot pubblicitari e film d'azione. Questo modo ottimizza l'immagine nella posa visualizzata.
 - **3D 3D Progressivo**
Questa funzione è utile per visualizzare delle immagini che si muovono relativamente lentamente, ad esempio teatro e documentari. Questo modo ottimizza l'immagine stimando il movimento di un numero di pose precedenti e successive.
 - **Modo Film**
Riproduce l'immagine della fonte in modo nitido. Visualizza l'immagine ottimizzata del film trasformato con tre-due pull-down (NTSC e PAL60Hz) o due-due pull-down (PAL50Hz e SECAM) per le immagini nel modo progressivo.
* La fonte film è una registrazione video digitale con l'originale codificato così com'è a 24 pose/secondo. Il proiettore può convertire questa fonte film al formato video a 60 pose/secondo con NTSC e PAL60Hz oppure a 50 pose/secondo con PAL50Hz e SECAM per riprodurre un'immagine ad alta definizione.
-
- Quando usate delle entrate progressive, queste entrate vengono visualizzate direttamente e per questo non è possibile selezionare il modo 2D Progressivo, 3D Progressivo e Modo Film. Questi modi possono essere selezionati nei segnali interlaccio diversi da 1080i.
 - Anche se è stato impostato il modo 3D Progressivo in NTSC o PAL 60Hz, la funzione tre-due pull-down viene abilitata automatica-mente quando è stata inserita la fonte film.
 - La funzione due-due pull-down viene abilitata solo nel Modo Film, quando è stata impostata la fonte film in PAL50Hz o SECAM.

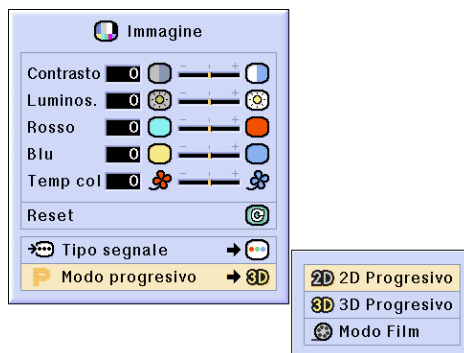

Regolazione delle immagini del computer

Usate la funzione Sinc. Fine in caso di irregolarità, ad esempio strisce verticali o lampeggi in parti dello schermo.

Voce selezionata	Descrizione
Orologio	Regola le interferenze verticali.
Fase	Regola le interferenze orizzontali (simili al tracking del VCR).
Orizz.	Centra l'immagine sullo schermo spostandola verso destra o sinistra.
Vert.	Centra l'immagine sullo schermo spostandola verso l'alto o verso il basso.

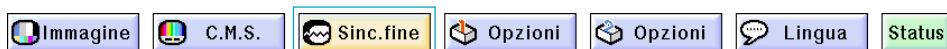

Quando Sinc. Auto è su OFF

Quando "Sinc.auto." è su "OFF", le interferenze quali il lampeggio o strisce verticali possono apparire se visualizzate delle strisce verticali. In tal caso, regolate "Orologio", "Fase", "Orizz." e "Vert." per ottenere l'immagine ottimale.

Selezionare la voce "Orologio", "Fase", "Orizz." o "Vert." del menù "Sinc.fine" nella schermata dei menù.

→ Per l'operazione dello schermo del menù, fate riferimento alle pagine da 42 a 45.



Nota

- Potete effettuare le regolazioni dell'immagine del computer premendo . Fate riferimento alla pagina 50 per ulteriori informazioni.



Salvataggio delle regolazioni

Questo proiettore vi consente di memorizzare fino a sette impostazioni di regolazione da usare con i vari computer.

Selezionare la voce "Mem.regolaz" del menù "Sinc.fine" nella schermata dei menù.

→ Per l'operazione dello schermo del menù, fate riferimento alle pagine da 42 a 45.



	Risoluz.	Freq.vert.
1	1024 x 768	60 Hz
2		
3		
4		
5		
6		
7		

Selezione delle impostazioni di regolazione

E' facile accedere alle impostazioni di regolazione memorizzate nel proiettore.

Selezionare la voce "Selez.regolaz." del menù "Sinc.fine" nella schermata dei menù.

→ Per l'operazione dello schermo del menù, fate riferimento alle pagine da 42 a 45.

Nota

- Se la posizione di una memoria non è stata impostata, non appariranno la risoluzione e l'impostazione della frequenza.
- Quando selezionate un'impostazione di regolazione memorizzata con "Selez.regolaz.", potete impostare un proiettore nelle regolazioni memorizzate.



	Risoluz.	Freq.vert.
1	1024 X 768	60 Hz
2		
3		
4		
5		
6		

Impostazioni del Modo Speciale

Normalmente, viene rivelato il tipo del segnale d'entrata e viene selezionato automaticamente il modo della risoluzione corretta. Tuttavia, per alcuni segnali, la risoluzione ottimale in "Modi speciali" sullo schermo del menù "Sinc.fine" deve essere selezionata secondo il modo di visualizzazione del computer.

Impostate la risoluzione selezionando "Modi speciali" sul menù "Sinc.fine" sullo schermo del menù.

→ Per l'operazione dello schermo del menù, fate riferimento alle pagine da 42 a 45.

Nota

- Evitate di visualizzare dei campioni del computer che si ripetono ogni due linee (strisce orizzontali). (L'immagine può lampeggiare ed essere difficile da vedere.)
- Quando è stato collegato un lettore DVD o un video digitale, selezionate 480P come segnale d'entrata.
- Fate riferimento "Controllo del segnale d'entrata" qui sotto per ulteriori informazioni sul segnale d'entrata attualmente selezionato.



	Risoluz.
1	640 X 480
2	720 X 480
3	480P
4	
5	
6	

Controllo del segnale d'entrata

Questa funzione vi consente di controllare le informazioni correnti del segnale d'entrata.

Selezionare la voce "Informazioni segnale" del menù "Sinc.fine" nella schermata dei menù.

→ Per l'operazione dello schermo del menù, fate riferimento alle pagine da 42 a 45.

Nota

- Il proiettore visualizzerà il numero di linee digitalizzate disponibile per le apparecchiature AV come per esempio il lettore DVD o di video digitali.



Risoluz.	1024 X 768
Freq.orizz.	48.2 kHz
Freq.vert.	60 Hz

Regolazione Sinc. Auto

Usato per regolare automaticamente l'immagine del computer.

Selezionare la voce "Sinc.auto." del menù "Sinc.fine" nella schermata dei menù.

→ Per l'operazione dello schermo del menù, fate riferimento alle pagine da 42 a 45.

Nota

Quando impostate "Normale" o "Alta velocità":

- La regolazione Sinc. Auto ha luogo quando si accende il proiettore o sono commutati gli ingressi dopo il collegamento del computer.

Bisogna effettuare le regolazioni manuali:

- Quando non è possibile ottenere l'immagine ottimale con la regolazione Sinc. Auto. Fate riferimento alla pagina 48.
- La regolazione Sinc. Auto può richiedere un po' di tempo per il completamento, a seconda dell'immagine del computer collegato al proiettore.
- Quando impostate "Sinc.auto." su "OFF" o "Alta velocità" e premete , la funzione Sinc. Auto viene eseguita nel modo "Alta velocità". Se premete il tasto nuovamente entro un minuto, la funzione Sinc. Auto verrà eseguita nel modo "Normale".

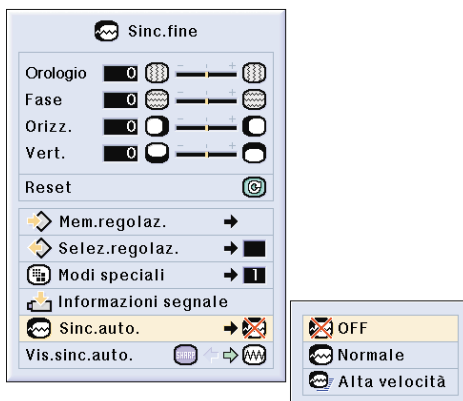

Display dello schermo durante Sinc. Auto

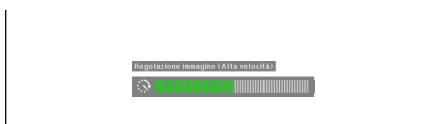

Tasto AUTO SYNC

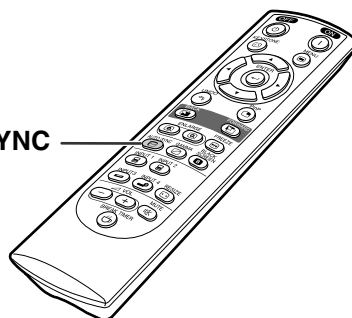



Funzione di visualizzazione Sinc. Auto

Usato per impostare lo schermo visualizzato durante la Sinc. Auto.

Selezionare la voce "Vis.sinc.auto." del menù "Sinc.fine" nella schermata dei menù.

→ Per l'operazione dello schermo del menù, fate riferimento alle pagine da 42 a 45.

Nota

-  Viene proiettata l'immagine impostata come immagine di fondo.
-  Appare sul display l'immagine del computer in fase di regolazione.



Funzioni facili da usare



Selezione del modo di visualizzazione dell'immagine

Questa funzione vi permette di modificare o personalizzare il modo di visualizzazione dell'immagine per aumentare la qualità dell'immagine. A seconda del segnale di ingresso, potete scegliere "NORMALE", "PIENA", "PUNTO PER PUNTO", "BORDO", "STIRATURA" o "STIRAT. INTELLIG".

Commutazione del display dell'immagine usando vari segnali di ingresso

Premete .

- Ogni volta che premete  il display cambia come mostrato alla pagina 52 e 53.

Informazioni

- Nel modo PUNTO PER PUNTO, le immagini vengono visualizzate con la risoluzione originale, per cui non vengono ingrandite.
- Per ritornare all'immagine standard, premete  mentre è visualizzato "RIDIMENSIONA" sullo schermo.

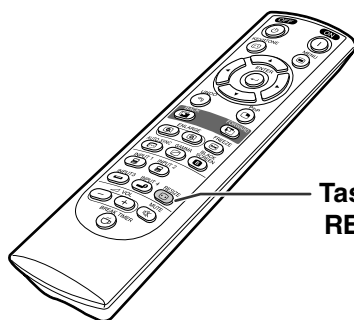

Tasto RESIZE

Display dello schermo dell'immagine nel modo display



COMPUTER





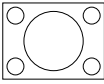
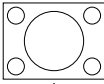
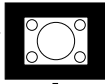
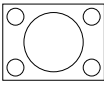
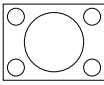
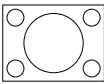
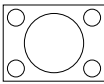
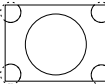
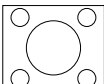
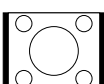
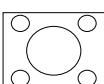
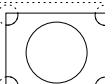



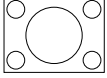
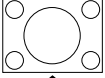
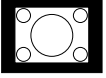
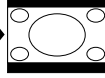
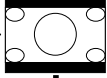
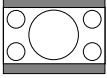
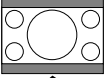
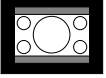
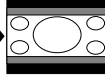

		NORMALE	PIENA	PUNTO PER PUNTO
Rapporto di ingrandimento 4:3	SVGA (800 × 600)	800 × 600	—	—
	XGA (1024 × 768)	800 × 600	—	1024 × 768
	SXGA (1280 × 960)	800 × 600	—	1280 × 960
	SXGA+ (1400 × 1050)	800 × 600	—	1400 × 1050
Altri rapporti di ingrandimento	SXGA (1280 × 1024)	750 × 600	800 × 600	1280 × 1024

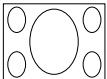
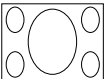
- "NORMALE" è fisso quando sono inviati i segnali SVGA (800 × 600).

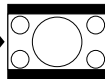
Segnale di ingresso		Immagine di uscita dello schermo		
		NORMALE <small>Proietta un'immagine sull'intero schermo mantenendo il rapporto di ingrandimento.</small>	PIENA <small>Proietta un'immagine sull'intero schermo indipendentemente dal rapporto di ingrandimento.</small>	PUNTO PER PUNTO <small>Proietta la risoluzione originale del segnale dell'immagine.</small>
Risoluzione inferiore rispetto a SVGA	 Rapporto di ingrandimento 4:3		—	
SVGA	 Rapporto di ingrandimento 4:3		—	—
Risoluzione superiore rispetto a SVGA	 Rapporto di ingrandimento 4:3		—	
SXGA (1280 × 1024)				

		NORMALE	PIENA	BORDO	STIRATURA	STIRAT. INTELLIG
480I, 480P, 580I, 580P, NTSC, PAL, SECAM	Rapporto di ingrandimento 4:3 Lettera, compressione	800 × 600	—	600 × 450*	800 × 450*	800 × 450*
540P	Rapporto di ingrandimento 16:9	—	800 × 600	—		—
720P, 1035I, 1080I	Rapporto di ingrandimento 16:9	—	—	—	—	—

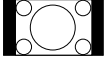
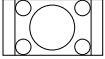
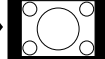
- “STIRATURA” è fisso quando inviate dei segnali 720P, 1035I o 1080I.
- * La funzione di spostamento digitale può essere usata con queste immagini.

Segnale di ingresso		Immagine di uscita dello schermo						
		NORMALE <small>Proietta un'immagine sull'intero schermo.</small>	PIENA <small>Proietta la parte centrale in una schermata 4:3 ingrandendo di 1,3 volte in senso orizzontale.</small>	BORDO <small>Proietta un'immagine 4:3 completamente STIRATURA (colonna successiva)</small>	STIRATURA <small>Proietta un'immagine 16:9 regolarmente sull'intero schermo (bande nere in alto/in basso).</small>	STIRAT. INTELLIG <small>Proietta l'immagine interamente in uno schermo 16:9, ingrandendo soltanto le aree circostanti e mantenendo a 4:3 il rapporto di grandezza nella parte centrale dell'immagine.</small>		
480I, 480P, 580I, 580P, NTSC, PAL, SECAM	 Rapporto di ingrandimento 4:3		→		→		→	
	 Lettera		→		→		→	
	 Compressione		→		→		→	
540P	 Rapporto di ingrandimento 16:9	—		→		→	—	
	 Rapporto di ingrandimento 16:9 (rapporto tra larghezza e altezza 4:3 nella schermata 16:9)	—		→		→	—	
720P, 1035I, 1080I	 Rapporto di ingrandimento 16:9	—	—	—		→	—	

Visualizzazione di un fermo immagine

Questa funzione vi permette di fermare un'immagine mobile. Questa funzione è utile per visualizzare un fermo immagine da un computer o dal video per ottenere più tempo per spiegare l'immagine al pubblico.

Per fermare un'immagine mobile

- 1** Premete ^{FREEZE} .
 - Viene attivato il fermo immagine.



▼ Display visualizzato sullo schermo

ACCENDI FERMO IMMAGINE

SPEGNI FERMO IMMAGINE



- 2** Premete nuovamente ^{FREEZE}  per ritornare all'immagine mobile dal dispositivo attualmente collegato.

Ingrandimento di una certa parte dell'immagine

Questa funzione vi permette di ingrandire una parte particolare dell'immagine. Questa funzione è utile per visualizzare una parte dettagliata dell'immagine.

Visualizzazione di una parte ingrandita dell'immagine

1 Premete .

- Ingrandisce l'immagine.
- Premete  o  per ingrandire o ridurre l'immagine proiettata.

Nota

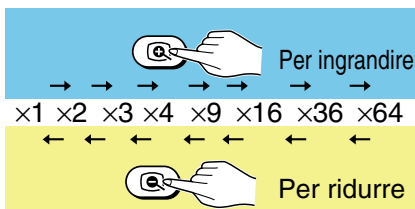

- Potete cambiare l'ubicazione dell'immagine ingrandita usando \blacktriangle , \blacktriangledown , \blacktriangleleft o \blacktriangleright .
- Quando è visualizzata un'immagine con una risoluzione più alta di XGA, non è possibile selezionare " $\times 2$ " e " $\times 3$ ".

2 Premete per cancellare l'operazione e l'ingrandimento ritornerà a $\times 1$.

Nota

Nei seguenti casi, l'immagine ritorna al formato normale ($\times 1$).

- Quando il modo di INGRESSO viene cambiato.
- Quando avete premuto .
- Quando è stato modificato il segnale di ingresso.
- Quando cambia la risoluzione del segnale di ingresso e la velocità della frequenza verticale.

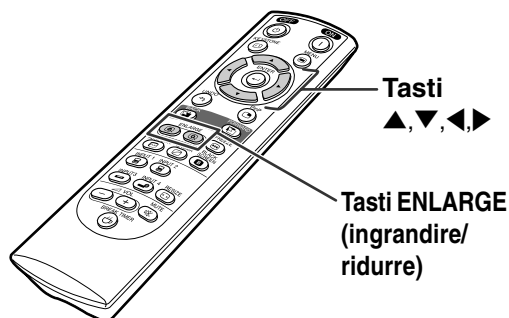

▼ Display visualizzato sullo schermo

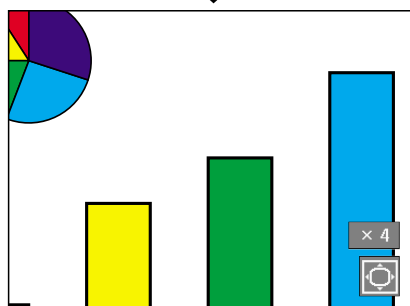
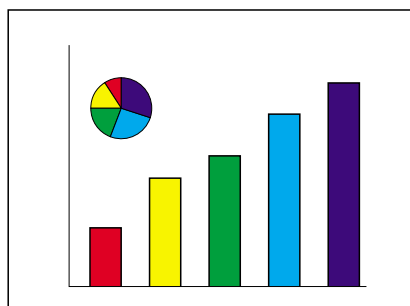

Funzione di correzione gamma

Gamma e la funzione di aumento della qualità dell'immagine che offre un'immagine più ricca rendendo più chiare le parti scure dell'immagine senza alterare la luminosità delle parti chiare. Se state visualizzando delle immagini con molte scene scure, ad esempio un film o un concerto o se state visualizzando le immagini in una stanza luminosa, questa funzione rende più facile la visione e aumenta la profondità dell'immagine.

Modo selezionato	Descrizione
STANDARD	Per l'immagine standard
PRESENTAZIONE	Rende più chiare le parti scure dell'immagine per ottenere una presentazione migliore.
CINEMA	Per aggiungere profondità alle parti scure dell'immagine per un'esperienza più viva.
PERSONALIZZADO	Consente di regolare il valore di gamma usando il software di presentazione avanzata Sharp.

Regolazione della correzione Gamma

1 Premete .

- Ad ogni pressione di , il livello gamma cambia tra i vari tipi dei modi gamma.

2 Per ritornare alle impostazioni default, premete quando viene visualizzato "GAMMA".

Nota

- La modalità Gamma non funziona per INPUT 1 o INPUT 2 se la voce "Col.sel" del menù C.M.S. è impostata su "sRGB".

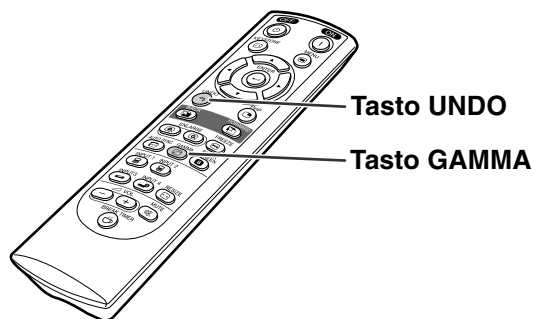

STANDARD



PERSONALIZZADO



PRESENTAZIONE

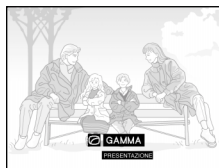

CINEMA

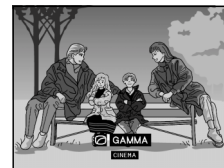





Visualizzazione di due immagini (immagine nell'immagine)

La funzione Immagine nell'Immagine vi permette di visualizzare due immagini sullo stesso schermo. Potete visualizzare l'immagine inviata dal terminale INPUT 3 o 4 come immagine sovrapposta il menù principale dal terminale INPUT 1 o 2.

Visualizzazione dell'Immagine di inserimento

1 Premete .

2 Premete  o  sul telecomando o  sul proiettore per cambiare l'immagine nell'immagine impostata.

3 Premete , ,  o  per impostare la posizione dell'immagine ad inserto.

- Premete  per fermare la cornice dal movimento o per farla scomparire.

4 Premete  per muovere l'immagine ad inserto.

- L'immagine ad inserto verrà spostata nella cornice dell'immagine ad inserto.

Nota

- L'immagine ad inserto può essere visualizzata solo con il segnale video composto (NTSC/PAL/SECAM) o con il segnale S-Video.
- La funzione fermo immagine è disponibile solo con l'immagine ad inserimento quando è attivato il modo Immagine nell'Immagine.

Quando il segnale inviato a INGRESSO 1 o 2 è come segue, non funziona Immagine nell'Immagine:

- Con una risoluzione che eccede SXGA.
- Quando il segnale di ingresso è 480I, 480P, 540P, 580I, 580P, 720P, 1035I o 1080I.
- Quando il segnale di ingresso è cambiato al modo Interlaccio usando i segnali RGB.
- Quando il display del modo dell'immagine viene impostato su "PUNTO PER PUNTO"
- Se nessun segnale viene inviato a INGRESSO 1 o 2 o se viene cambiata la risoluzione o la velocità della frequenza verticale.

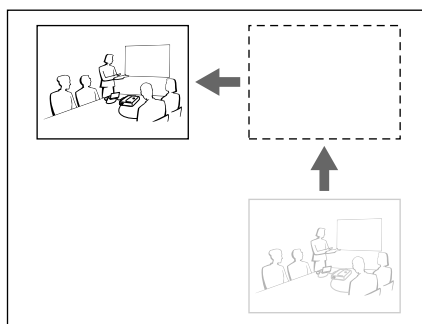
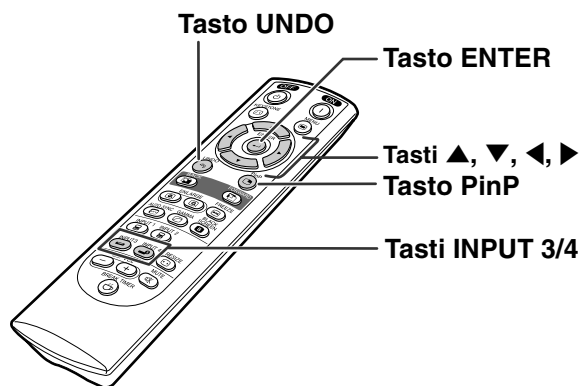

Funzione Schermo nero

Questa funzione può essere utilizzata per visualizzare uno schermo nero.

Soppressione dell'immagine proiettata

- 1** Premere il tasto .
 - Lo schermo diventa scuro e sullo schermo appare "SCHERMO NERO".

- 2** Per ripristinare l'immagine originale proiettata, premere nuovamente il tasto .

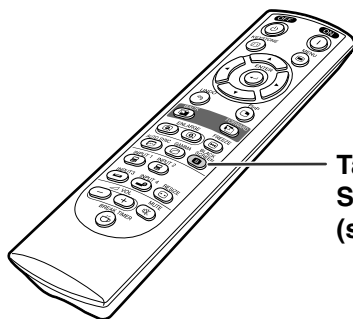

Tasto BLACK SCREEN (schermo nero)

▼ Immagine proiettata

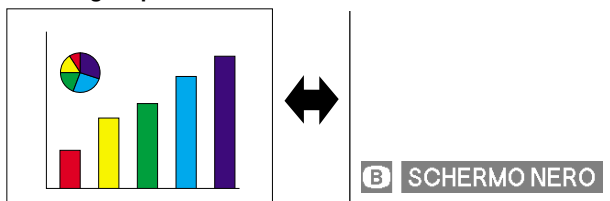

Visualizzazione del timer di interruzione

Questa funzione può essere utilizzata per mostrare il tempo residuo prima del break nel corso di un incontro.

Visualizzazione e impostazione del timer di interruzione

1 Premere il tasto ^{BREAK TIMER} . Il timer di interruzione inizia il conto alla rovescia a partire da 5 minuti.

2 Quando appare “☕” sul display, premete ▲, ▼, ◀ o ▶ per impostare il timer.

- Potete impostare un qualsiasi valore tra 1 e 60 minuti (in unità di 1 minuto).
- Il timer del break inizia il conto alla rovescia non appena viene premuto il tasto ▲, ▼, ◀ o ▶.

3 Premete ^{UNDO}  per cancellare il timer di interruzione.

Nota

- Lo spegnimento automatico sarà disabilitato temporaneamente durante l'azione del timer di interruzione.

Se non viene rilevato alcun segnale di ingresso per più di 15 minuti, il proiettore si spegne automaticamente se il tempo del timer del break è trascorso.

- Il timer di interruzione appare sull'immagine di avviamento. Per cambiare lo schermo visualizzato durante l'azione del timer, modificate l'impostazione di “Immag.iniz.” (vedi pagina 68).

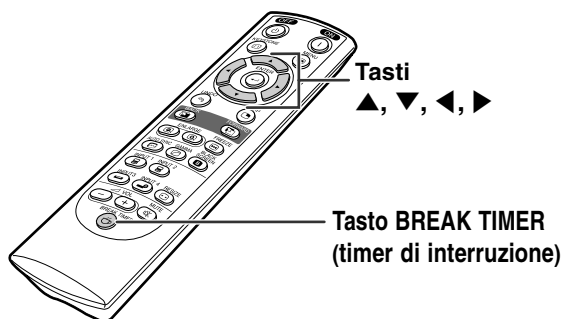

▼ Display visualizzato sullo schermo

Sistema di gestione colori (C. M. S.)

Questa funzione permette di regolare le singole caratteristiche di sei colori (R: rosso, Y: giallo, G: verde, C: azzurro, B: blu, M: magenta).



Selezione della modalità di riproduzione colori

Selezionare la voce “Col.sel.” del menù “C.M.S.” nella schermata dei menù.

→ Per l’operazione dello schermo del menù, fate riferimento alle pagine da 42 a 45.

Nota

- Per maggiori informazioni sulla funzione sRGB, visitare il sito “<http://www.srgb.com/>”.
- La funzione “sRGB” non può essere selezionata per la voce “Col.sel.” nel menù C.M.S. se “Componente” viene selezionato per “Tipo segnale” nel menù “Immagine”.
- In caso di selezione della voce “sRGB”;
 - La correzione gamma non può essere impostata.
 - Le voci “Rosso”, “Blu” o “Temp col” del menù “Immagine” non possono essere regolate.
 - Se “Standard” o “sRGB” è selezionato per “Col.sel.”, non è possibile regolare le altre voci (per esempio “Target”).

Informazioni

- Se si seleziona “sRGB”, l’immagine proiettata può diventare scura; tuttavia, ciò non indica un malfunzionamento.

Selezione del colore sorgente

Selezionare la voce “Target” del menù “C.M.S.” nella schermata de : menù.

→ Per l’operazione dello schermo del menù, fate riferimento alle pagine da 42 a 45.

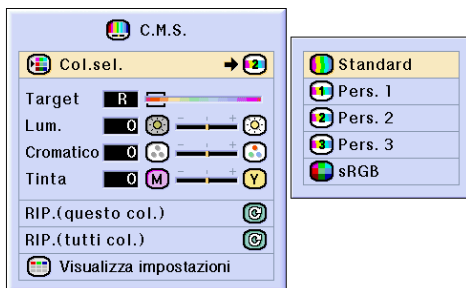

Voce selezionata	Descrizione
Standard	Impostazione predefinita Sharp
Pers. 1-3	Per ciascuno dei sei colori è possibile regolare le voci “Lum.”, “Cromatico” e “Tinta”.
sRGB	La modalità cambia in sRGB

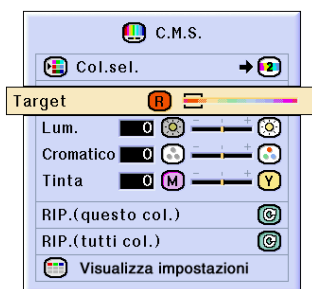

R	Rosso	C	Azzurro
Y	Giallo	B	Blu
G	Verde	M	Magenta

Impostazione della luminosità del colore sorgente

Selezionare la voce “Lum.” del menù “C.M.S.” nella schermata dei menù.

→ Per l’operazione dello schermo del menù, fate riferimento alle pagine da 42 a 45.

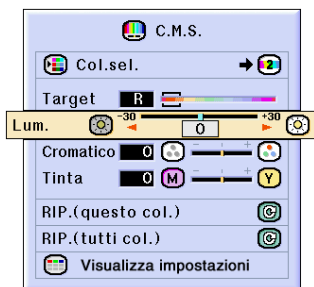

Impostazione del valore cromatico del colore sorgente

Selezionare la voce “Cromatico” del menù “C.M.S.” nella schermata dei menù.

→ Per l’operazione dello schermo del menù, fate riferimento alle pagine da 42 a 45.

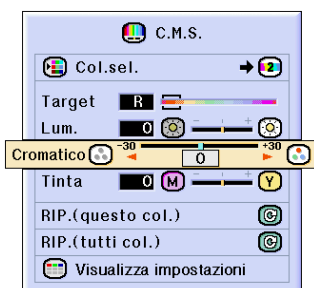

Impostazione della tonalità di colore del colore sorgente

Selezionare la voce “Tinta” del menù “C.M.S.” nella schermata dei menù.

→ Per l’operazione dello schermo del menù, fate riferimento alle pagine da 42 a 45.

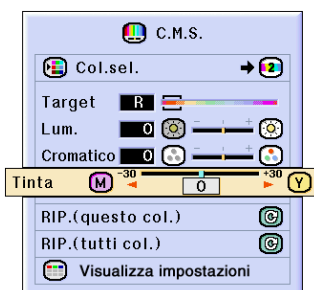

Ripristino delle impostazioni dei colori definite dagli utenti

Selezionare la voce “RIP.(questo col.)” o “RIP.(tutti col.)” del menù “C.M.S.” nella schermata dei menù.

→ Per l’operazione dello schermo del menù, fate riferimento alle pagine da [42](#) a [45](#).

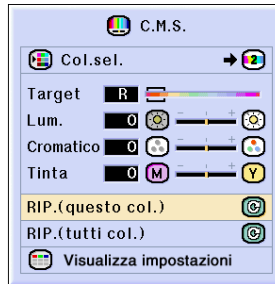

Voce selezionata	Descrizione
RIP. (questo col.)	“Vengono ripristinate le voci “Lum.”, “Cromatico” e “Tinta” del colore selezionato per “Target”.
RIP. (tutti col.)	Vengono ripristinate le voci “Lum.”, “Cromatico” e “Tinta” per tutti i colori.

Presentazione delle impostazioni di tutti i colori

Selezionare la voce “Impostazioni della veduta” del menù “C.M.S.” nella schermata dei menù.

→ Per l’operazione dello schermo del menù, fate riferimento alle pagine da [42](#) a [45](#).

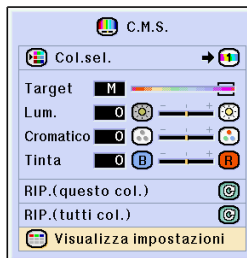

	(R)	(Y)	(G)	(C)	(B)	(M)
Lum.	0	0	0	0	0	0
Cromatico	0	0	0	0	0	0
Tinta	0	0	0	0	0	0

Impostazione del tipo di uscita audio

Questa funzione permette di impostare il tipo di uscita audio.



Voce selezionata	Descrizione
Uscita fissa aud. (Uscita audio fissa)	L'intensità dell'uscita audio non cambia con il livello del volume del proiettore sorgente.
Uscifa var. audio (Uscita audio variabile)	L'intensità dell'uscita audio che varia con il livello del volume del proiettore sorgente.

Impostazione del tipo di uscita audio

Selezionare la voce "Uscita audio" del menù "Opzioni (1)" nella schermata dei menù.

→ Per l'operazione dello schermo del menù, fate riferimento alle pagine da [42](#) a [45](#).



Accensione/spegnimento dell'altoparlante interno

Questa funzione permette di accendere/spegnere l'altoparlante interno.

Accensione/spegnimento dell'altoparlante interno

Selezionare la voce "Altoparlante" del menù "Opzioni (1)" nella schermata dei menù.

→ Per l'operazione dello schermo del menù, fate riferimento alle pagine da [42](#) a [45](#).



Funzione di ricerca automatica

Questa funzione ricerca automaticamente e commuta il modo di ingresso in cui sono ricevuti i segnali all'accensione del proiettore o quando premete il tasto INPUT.



Uso della Ricerca automatica

Selezionare la voce "Auto ricerca" del menù "Opzioni (1)" nella schermata dei menù.

→ Per l'operazione dello schermo del menù, fate riferimento alle pagine da 42 a 45.





Nota

ON

Passa automaticamente al modo di entrata nel quale vengono ricevuti i segnali, quando accendete il proiettore, o premendo  sul proiettore.





OFF

Per passare ai modi di entrata manualmente invece di premere  sul proiettore.

- Per fermare la ricerca del modo di entrata, premete  sul proiettore, o , ,  o  sul telecomando.



Informazioni

- Anche quando questa funzione sta cercando per i segnali d'entrata, quando , ,  o  vengono premuti sul telecomando, il modo di entrata passa a quello rispettivo.
- Anche mentre la funzione sta cercando i segnali di ingresso, la pressione di  sul proiettore riporta l'apparecchio al modo di ingresso precedente.

Sistema di riduzione del rumore video digitale (DNR)

La riduzione del rumore digitale (DNR) fornisce delle immagini di alta qualità con un minimo di lampeggio dei punti e interferenze nei colori.



Riduzione delle interferenze nell'immagine (DNR)

Selezionare la voce "DNR" del menù "Opzioni (1)" nella schermata dei menù.

→ Per l'operazione dello schermo del menù, fate riferimento alle pagine da 42 a 45.

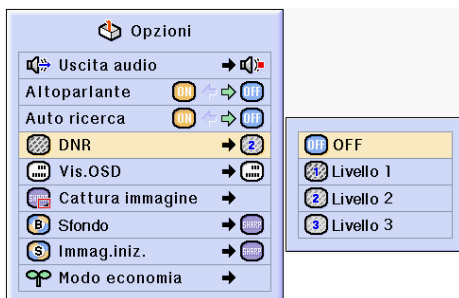

Nota

- Impostate un livello che vi permette di ottenere un'immagine più nitida.

Assicuratevi di impostare DNR su "OFF" nei seguenti casi:

- Quando l'immagine è offuscata.
- Quando i contorni e i colori delle immagini mobili non sono nitidi.
- Quando sono trasmesse delle trasmissioni televisive con dei segnali deboli.

Informazioni

- Questa funzione è disponibile con INGRESSO 1, 2 (segnali 480I, 480P, 580I e 580P) e con INGRESSO 3, 4 (tutti i segnali).

Impostazione del display visualizzato sullo schermo

Questa funzione vi permette di accendere o spegnere i messaggi sullo schermo. Quando impostate "☐ Livello A" o "☐ Livello B" Sul "Vis.OSD" non appare il display del modo di ingresso (ad esempio INPUT 1) anche se premete il tasto INPUT.

Voce selezionata	Descrizione
<input checked="" type="radio"/> Normale	Sono visualizzati tutti i display sullo schermo.
<input type="radio"/> Livello A	Non appaiono sul display Ingresso/Fermoimmagine/Ingrandimento/Sincronizzazione Automatica/Volume/Muto/Schermo nero.
<input type="radio"/> Livello B	Non appaiono tutti i display sullo schermo. (tranne i menù, i display vengono visualizzati quando viene premuto il tasto KEYSTONE e i display di avvertimento (Spegnimento/Temp/Sost. lampada, ecc.))

Spegnimento del display visualizzato sullo schermo

Selezionare la voce "vis.OSD" del menù "Opzioni (1)" nella schermata dei menù.

→ Per l'operazione dello schermo del menù, fate riferimento alle pagine da 42 a 45.

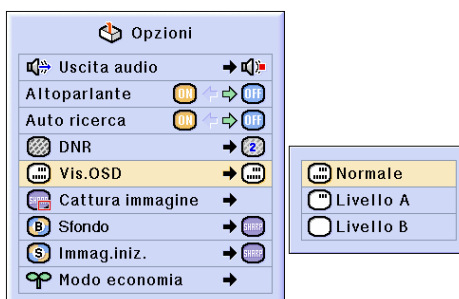

Impostazione del sistema video

Il modo del sistema di ingresso video è preselezionato su “Autom.”; tuttavia si può non ricevere un’immagine nitida dal componente audio-video collegato, a seconda delle differenze tra i segnali video. In tal caso, commutate il segnale video.

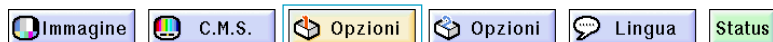

Impostazione del sistema video

Selezionare la voce “Sistema video” del menù “Opzioni (1)” nella schermata dei menù.

→ Per l’operazione dello schermo del menù, fate riferimento alle pagine da 42 a 45.

Nota

- Il segnale video può essere impostato solo nel modo INGRESSO 3 o INGRESSO 4.
- In “Autom.”, le immagini sono visualizzate in PAL anche se sono ricevuti dei segnali di ingresso PAL-N o PAL-M.

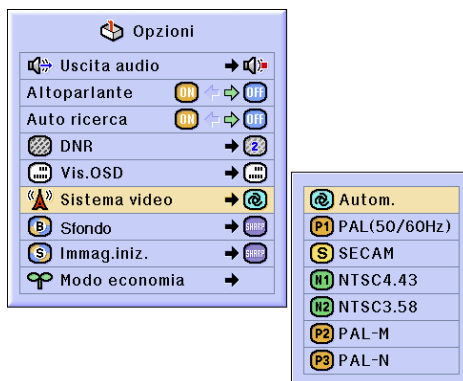

PAL	Quando collegate dei componenti video PAL.
SECAM	Quando collegate dei componenti video SECAM.
NTSC4.43	Quando riproducete dei segnali NTSC in componenti video PAL.
NTSC3.58	Quando collegate dei componenti video NTSC.

Per salvare le immagini proiettate

- Questo proiettore vi permette di catturare le immagini proiettate (segnali RGB) e di impostarle come immagine iniziale o di fondo quando non sono ricevuti i segnali.
- È possibile catturare le immagini immesse utilizzando i segnali RGB.



Cattura dell'immagine

Selezionare la voce "Cattura immagine" del menù "Opzioni (1)" nella schermata dei menù.

→ Per l'operazione dello schermo del menù, fate riferimento alle pagine da 42 a 45.

1 Premete ▲ o ▼ per selezionare

"Salva immagine" e premete

- Viene catturata l'immagine proiettata. Questo può richiedere un po' di tempo.

2 ① Premete ◀ o ▶ per selezionare "Sì".

② Premete .

Nota

- Possono essere catturate solo le immagini dei segnali non interlacciati SVGA (800 × 600) nella modalità INPUT 1 o INPUT 2.
- L'immagine salvata viene ridotta a 256 colori.
- Non possono essere catturate le immagini provenienti dai componenti collegati a INPUT 3 o INPUT 4.
- È possibile catturare e salvare una sola immagine.
- Il colore delle immagini può essere diverso prima e dopo il salvataggio di un'immagine e se la regolazione dell'immagine viene eseguita utilizzando la funzione "C.M.S".

Cancellazione dell'immagine catturata

1 Selezionate "Cancella" e premete .

2 ① Premete ◀ o ▶ per selezionare "OK".

② Premete .

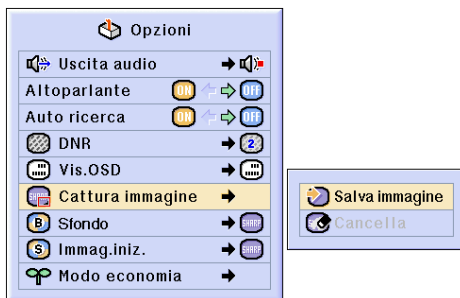

Volete salvare quest'immagine come immagine personale nel proiettore?
(L'immagine personale precedentemente salvata verrà cancellata.)

Quest'immagine personale salvata nel proiettore verrà cancellata.

Impostazione dell'immagine di fondo

Questa funzione vi permette di selezionare l'immagine visualizzata quando non viene inviato nessun segnale al proiettore.

Voce selezionata	Descrizione
Sharp	Immagine default SHARP
Personalizzato *1	Immagine personalizzato dall'utente (per esempio il logo della società)
Blu	Schermo blu
Nessuno	Schermo nero *2

*1 Potete impostare un'immagine catturata come immagine di fondo selezionando "Personalizzato".

*2 Se il segnale di ingresso è disturbato, lo schermo verrà visualizzato con interferenze.

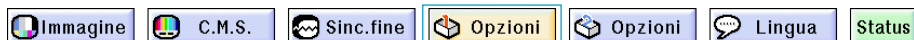

Selezione di un'immagine per lo fondo

Selezionare la voce "Sfondo" del menù "Opzioni(1)" nella schermata dei menù.
→ Per l'operazione dello schermo del menù, fate riferimento alle pagine da 42 a 45.

Nota

- Quando selezionate "Personalizzato", potete salvare un'immagine come immagine di sfondo usando la funzione "Cattura immagine".
- Un'immagine "Personalizzato" viene preselezionato come uno schermo nero.

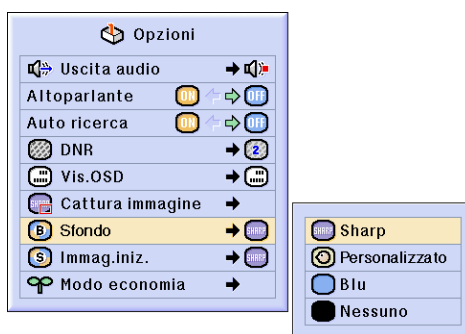

Selezione di un'immagine iniziale

Questa funzione vi permette di specificare l'immagine da visualizzare all'accensione del proiettore.

Voce selezionata	Descrizione
Sharp	Immagine default SHARP
Personalizzato *	Immagine personalizzato dall'utente (per esempio il logo della società)
Nessuno	Schermo nero

* Potete impostare un'immagine catturata come immagine iniziale selezionando "Personalizzato".

Selezione di un'immagine iniziale

Selezionare la voce "Immag.iniz" del menù "Opzioni (1)" nella schermata dei menù.
→ Per l'operazione dello schermo del menù, fate riferimento alle pagine da 42 a 45.

Nota

- Quando selezionate "Personalizzato", potete salvare un'immagine come immagine iniziale usando la funzione "Cattura immagine".
- Un'immagine "Personalizzato" viene preselezionato come uno schermo nero.

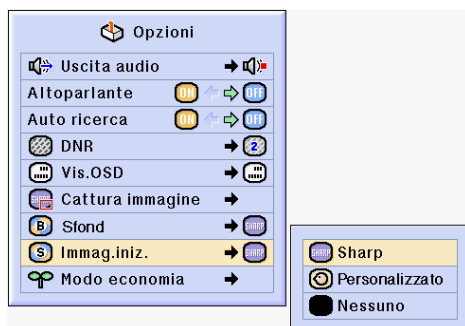

Selezione della modalità Economy

Queste funzioni permettono di ridurre il consumo energetico del proiettore.



Impostazione del modo Salva corrente

Selezionare la voce “Salva corrente” per la modalità “Modo economia” del menù “Opzioni (1)”.

→ Per l’operazione dello schermo del menù, fate riferimento alle pagine da 42 a 45.

Nota

- Sebbene la durata della lampada e il rumore migliorino quando l’opzione “Salva corrente” viene impostata su “ON”, la luminosità diminuisce del 20%.
- Il “Salva corrente” è impostato a “OFF” in fabbrica.



Stato	Luminosità	Consumo di corrente	Durata della Lampada
ON (Modo di risparmio energetico)	80%	290 W	2.000 ore
OFF (Modo normale)	100%	340 W	1.500 ore

Funzione Monitor Out/RS-232C Off

Questo proiettore consuma energia quando utilizza un monitor collegato al terminale OUTPUT (INPUT 1, 2) e un computer collegato al terminale RS-232C. Se non vengono utilizzati questi terminali, la voce Mnr/R232C può essere impostata su “OFF” per ridurre il consumo energetico in standby.

Dalla schermata dei menù selezionare la voce “Mnr/RS232C” per la modalità “Modo economia” del menù “Opzioni (1)”.

→ Per l’operazione dello schermo del menù, fate riferimento alle pagine da 42 a 45.

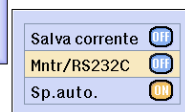

ON	Il collegamento Monitor Out/RS-232C è impostato su “ON”.
OFF	Il collegamento Monitor Out/RS-232C è impostato su “OFF”.

Nota

- Impostare “Mnr/RS232C” su “ON” in caso di utilizzo del software di presentazione avanzata Sharp.

Selezione della modalità Economy

Funzione di spegnimento automatico

Quando il segnale di ingresso non viene rivelato per più di 15 minuti, il proiettore si spegnerà automaticamente se impostate "ON".

La funzione di spegnimento automatico viene disabilitato se è stato impostato su "OFF".

Dalla schermata dei menù selezionare la voce "Sp.auto." per la modalità "Modo economia" del menù "Opzioni (1)".

→ Per l'operazione dello schermo del menù, fate riferimento alle pagine da 42 a 45.

Nota

- Quando la funzione Spegnimento automatico è su "ON", 5 minuti prima dello spegnimento della corrente, appare sullo schermo il messaggio "Spegnimen.in X min."

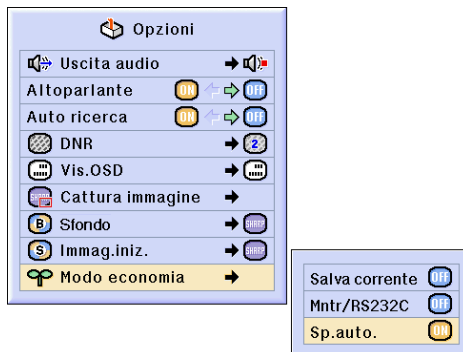

Spegnimen.in 1 min.



Visualizzazione della durata residua della lampada (percentuale)



Controllo della durata residua della lampada (percentuale)

Questa funzione permette di controllare la durata residua della lampada (percentuale).

Selezionare il menù "Opzioni (2)" nella schermata dei menù.

→ Per l'operazione dello schermo del menù, fate riferimento alle pagine da 42 a 45.

Nota

- Si consiglia di sostituire la lampada quando la durata residua della lampada arriva al 6%.
Per la sostituzione della lampada, contattare il rivenditore autorizzato di proiettori Sharp di zona o il centro di assistenza.
- La tabella a destra indica stime approssimative nel caso dell'uso soltanto in ciascun modo indicato. La durata rimanente della lampada varia all'interno della gamma dei valori indicati a seconda della frequenza con cui «Salva corrente» viene cambiata tra "ON" e "OFF" (vedere pagina 69).



Durata residua della lampada (percentuale)

	Durata residua della lampada	
	100%	6%
Utilizzato solo con l'attivazione di "Salva corrente" (Modo di risparmio energetico)	2.000 ore	133 ore
Utilizzato con la disattivazione della modalità "Salva corrente" (Modo normale)	1.500 ore	100 ore

Capovolgimento/Inversione delle immagini proiettate

Questo proiettore è stato dotato di una funzione di capovolgimento/inversione dell'immagine per invertire l'immagine proiettata per varie applicazioni.

Voce selezionata	Descrizione
Frontale	Immagine normale
Soff+frontale	Immagine invertita
Retro	Immagine girata
Soff+retro	Immagine girata ed invertita



Impostazione del modo Proiezione

Selezionare la voce "Modo PRO" del menù "Opzioni (2)" nella schermata dei menù.
 → Per l'operazione dello schermo del menù, fate riferimento alle pagine da 42 a 45.



Nota

- Se è stata impostata una password, la scatola di immissione password sarà visualizzata quando selezionate il "Modo PRO".
- Usate questa funzione per l'immagine invertita e per le installazioni al soffitto. Fate riferimento alla pagina 32 per ulteriori informazioni sulle impostazioni.

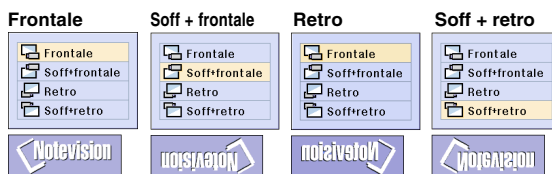

Bloccaggio dei tasti operativi nel proiettore

Questa funzione può essere usata per bloccare l'utilizzo di certi tasti operativi sul proiettore. Questi sono i tre livelli di bloccaggio dei tasti.

Livello di bloccaggio dei tasti	Descrizione
Normale	Tutti i tasti operativi sono disponibili.
Livello A	Solo i tasti INPUT/VOL sul proiettore sono disponibili.
Livello B	Tutti i tasti operativi del proiettore sono bloccati.

Impostazione del bloccaggio dei tasti

Selezionare la voce "Liv. blocco tasti" del menù "Opzioni (2)" menù.
 → Per l'operazione dello schermo del menù, fate riferimento alle pagine da 42 a 45.



Nota

- Se è stata impostata una password, la scatola di immissione password sarà visualizzata quando selezionate il "Liv. blocco tasti".

Cancellazione dell'impostazione di bloccaggio dei tasti

Selezionare la voce "Liv. blocco tasti" del menù "Opzioni (2)" nella schermata dei menù.
→ Per l'operazione dello schermo del menù, fate riferimento alle pagine da 42 a 45.

Nota

- Quando è stata impostata una password e selezionate "Liv. blocco tasti", apparirà sul display la scatola di immissione password.
- Se la password e il livello di bloccaggio dei tasti sono stati impostati allo stesso tempo, la password sarà necessaria prima di modificare il livello di bloccaggio dei tasti.

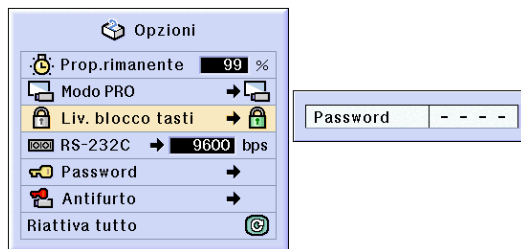

Selezione della velocità di trasmissione (RS-232C)

Questo menù permette di regolare la velocità di trasmissione della connessione RS-232C selezionando la baud rate.



Selezione della velocità di trasmissione (RS-232C)

Selezionare la voce "RS-232C" del menù "Opzioni (2)" nella schermata dei menù.
→ Per l'operazione dello schermo del menù, fate riferimento alle pagine da 42 a 45.

Nota

- Se è stata impostata una password ed è stata selezionata la voce "RS-232C", appare la casella di immissione della password.
- Assicurarsi che per il proiettore e il computer venga impostata la stessa velocità di trasmissione. Per informazioni sull'impostazione della velocità di trasmissione del computer consultare il manuale d'uso del computer.



Impostazione di una password

L'utente può impostare una password per prevenire la regolazione di certe impostazioni nel menù "Opzioni (2)". L'utilizzo di una password insieme al Livello di bloccaggio dei tasti (pagina 71) è ancora più efficiente.



Inserimento della password

Selezionare la voce "Password" del menù "Opzioni (2)" nella schermata dei menù.
→ Per l'operazione dello schermo del menù, fate riferimento alle pagine da 42 a 45.

1 Premete ▲ o ▼ per selezionare il numero desiderato e poi premete ►.

2 Inserite le 3 cifre rimanenti e premete .

3 Inserite la password nuovamente in "Conferma" e poi premete .

Nota

- Quando è stata inserita una password, sarà necessario inserire la stessa per modificare il "Modo PRO", il "Liv. blocco tasti", "RS-232C", "Antifurto" e "Riattiva tutto".

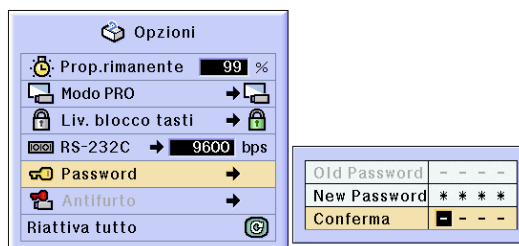
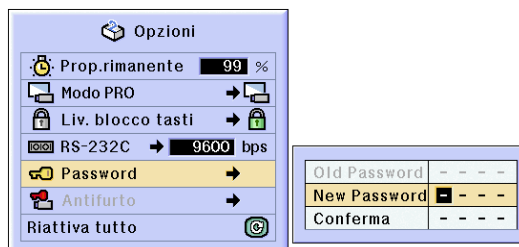

Impostazione di una password

Modifica della password

Selezionare la voce “Password” del menù “Opzioni (2)” menù.



→ Per l’operazione dello schermo del menù, fate riferimento alle pagine da 42 a 45.

1 Premete ▲, ▼ e ► per inserire la password in “Old Password” e poi premete .

2 Premete ▲, ▼ e ► per inserire la nuova password e poi premete .

3 Inserite la nuova password a 4 cifre nuovamente in “Conferma” e premete .

Nota

- Se non desiderate impostare una password, lasciate vuoti i campi nelle procedure 2 e 3 e premete .
- Per cancellare l'impostazione della password, cliccate su .

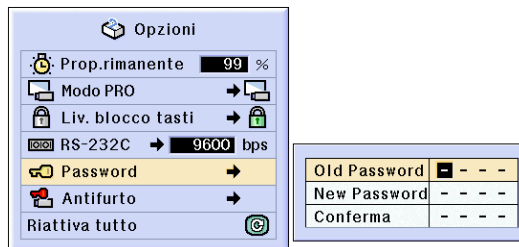

Se dimenticate la password

Se dimenticate la password, cancellatelo ed impostate una nuova password usando la seguente procedura.

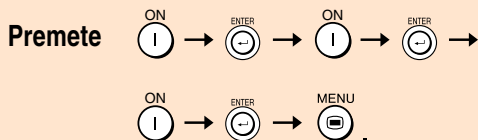

Impostazione dell'antifurto

La funzione antifurto previene l'uso non autorizzato del proiettore. Potete scegliere di usare questa funzione o meno. Se non desiderate usare questa funzione, non inserite il codice chiave. Se attivate la funzione antifurto, gli utenti dovranno inserire il codice corretto ogni volta che accendono il proiettore. Se non viene inserito il codice chiave, non verranno proiettate le immagini. Qui sotto segue una descrizione su come usare questa funzione.



Inserimento del codice chiave

- “Antifurto” non può essere selezionato senza che sia impostata la “Password”. (Vedere a pagina 73.)
- Quando viene selezionato “Antifurto”, apparirà la casella per l'immissione della password. Inserire il codice chiave dopo aver immesso la password corretta.

Selezionare la voce “Antifurto” del menù “Opzioni (2)” menù.

→ Per l'operazione dello schermo del menù, fate riferimento alle pagine da 42 a 45.

Informazioni

- Dopo l'attivazione della funzione, è importante non dimenticare il codice chiave. Vi raccomandiamo di segnare il codice chiave e di tenerlo in un luogo sicuro dove solo gli utenti autorizzati lo potranno trovare. Se perdetevi o dimenticate il codice chiave, dovete contattare il vostro rivenditore di proiettori Sharp autorizzato oppure ad un Centro di Servizio Sharp (fate riferimento alla pagina 96). Può essere necessario consegnarli il proiettore per ripristinare lo stesso alle condizioni originali di fabbrica (ripristino password e codice chiave).

1 Premete un qualsiasi tasto sul telecomando o sul proiettore per impostare la prima cifra in “Codice nuovo”.

Nota

- Non è possibile bloccare con un codice chiave i seguenti tasti sul telecomando:
 - Tasti di alimentazione (ON/OFF)
 - Tasto ENTER
 - Tasto UNDO
 - Tasto MENU
 - Tasto FORWARD
 - Tasto BACK

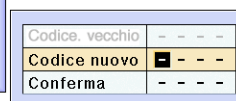

Impostazione dell'antifurto

2 Inserite le rimanenti 3 cifre premendo i tasti desiderati.

3 Inserite lo stesso codice chiave nuovamente in "Conferma".

 **Nota**

- La funzione di bloccaggio dei tasti diventa temporaneamente disabilitata.

Se è stata impostata la funzione "Antifurto", appare la casella di immissione del codice chiave subito dopo l'attivazione dell'alimentazione. Immettere il codice chiave non appena appare.

- Premete i tasti del telecomando se i tasti del telecomando sono stati usati per immettere il codice chiave. Alla stessa maniera, premete i tasti del proiettore se i tasti del proiettore sono stati usati per immettere il codice chiave.

Modifica del codice chiave

- Quando "Antifurto" viene selezionato, la scatola di immissione della Password appare. Dopo che la Password è stata immessa, potete cambiare il codice chiave.

Selezionare la voce "Antifurto" del menù "Opzioni (2)" nella schermata dei menù.
→ Per l'operazione dello schermo del menù, fate riferimento alle pagine da 42 a 45.

1 Premete i tasti sul telecomando o sul proiettore per inserire il codice chiave a 4 cifre preselezionato in "Codice vecchio".

2 Premete un qualsiasi tasto sul telecomando o sul proiettore per inserire il nuovo codice chiave.

3 Inserite lo stesso codice chiave a 4 cifre in "Conferma".

 **Nota**

- Se non desiderate impostare un codice chiave, lasciate bianco il campo del codice chiave nei passi 2 e 3 qui sopra e premete .



Codice vecchio	- - - -
Codice nuovo	* * * *
Conferma	- - - -

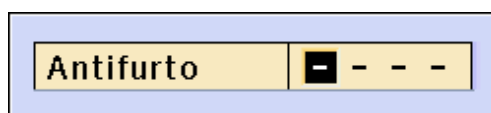

Codice vecchio	- - - -
Codice nuovo	- - - -
Conferma	- - - -

Inizializzazione delle impostazioni

Questa funzione vi permette di inizializzare le impostazioni fatte nel proiettore.



Ritorno alle Impostazioni default

Selezionare la voce “Riattiva tutto” del menù “Opzioni (2)” menù.

→ Per l’operazione dello schermo del menù, fate riferimento alle pagine da [42](#) a [45](#).



Nota

- Se è stata impostata una password, la scartola di immissione della password sarà visualizzata quando selezionate “Riattiva tutto”.

Potete inizializzare le seguenti voci.

- C. M. S.
 - “Lum.”, “Cromatico” e “Tinta” salvate per Pers. 1-3 nel menù C.M.S.
- Sinc.fine
 - Modi speciali
 - Informazioni segnale
- Opzioni
 - Prop.rimanente
 - Antifurto
- Lingua
- Immagine memorizzata usando “Cattura immagine.”

Visualizzazione delle impostazioni di regolazione

Questa funzione va usata per visualizzare tutte le impostazioni regolate come una lista sullo schermo.



Panoramica di tutte le impostazioni dei menu

Selezionare il menù “Status” dalla schermata dei menù e premere il tasto



→ Per l’operazione dello schermo del menù, fate riferimento alle pagine da [42 a 45](#).

Immagine	Sinc.fine	Opzioni	Opzioni	Altro
Contrasto 0	Orologio	Uscita audio	Prop.riamente	Lingua Italiano
Luminos. 0	Fase	Altoparlante	Modo PRO	
Rosso 0	Orizz.	Auto ricerca	Liv. blocco tasti	Col.sel.
Blu 0	Vert.	DNR	115200bps RS-232C	
Temp col 0	Selez.regolaz.	Vis.OSD	Password	Gamma Standard
Tipo segnale	Modi speciali	Sfondo	Antifurto	Normale
Modo progressivo	Sinc.auto.	Immag.iniz.		Ridimens.
	Vis.sinc.auto.	Salva corrente		Numero seriale 123456789
		Mntr/RS232C	Sp.auto.	Firmware C45SXXXXXX

Appendice



Manutenzione

Pulizia del proiettore

- Assicuratevi di scollegare il cavo di alimentazione prima di pulire il proiettore.
- L'involucro e il pannello operativo sono di plastica. Evitate di usare benzene o acqueragia, poiché queste sostanze possono danneggiare l'involucro.
- Non usate sostanze volatili, ad esempio spray insetticida sul proiettore.
Non fissate oggetti in gomma o plastica sul proiettore per un lungo periodo.
Gli effetti di certe sostanze sulla plastica può causare danni alla qualità o alla rifinitura del proiettore.

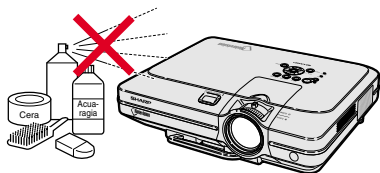

- Rimuovete la sporcizia delicatamente con un panno morbido in flanella.

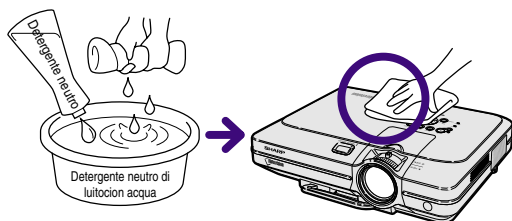

- Se risultasse difficile rimuovere la sporcizia, inumidite un panno con un detergente neutro diluito con acqua, strizzate il panno bene e poi strofinate il proiettore.
Dei detersivi per pulizia troppo forte potrebbero sbiadire, deformare, o danneggiare la copertura del proiettore.
Assicuratevi di testarlo su una piccola, incospicua area del proiettore prima dell'uso.

Pulizia dell'obiettivo

- Usate un soffiatore disponibile nel commercio oppure un fazzoletto di pulizia (per occhiali e obiettivi) per pulire l'obiettivo. Non usate nessun tipo di prodotti di pulizia liquidi, poiché possono rimuovere il rivestimento superficiale dell'obiettivo.
- Siccome la superficie dell'obiettivo si danneggia con grande facilità, assicuratevi di non graffiare o colpire l'obiettivo.

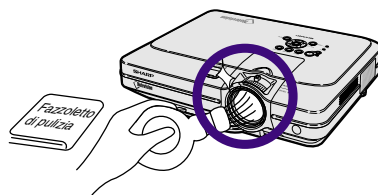

Pulizia della valvola di scarico e di aspirazione

- Usate un aspirapolvere per rimuovere la polvere dalla valvola di scarico e la valvola di aspirazione.

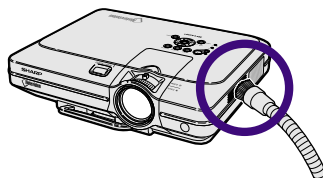

Sostituzione del filtro dell'aria

- Questo proiettore è munito di filtri dell'aria per assicurare una condizione di funzionamento ottimale del proiettore.
- I filtri dell'aria devono essere puliti ogni 100 ore d'uso. Pulire i filtri con una maggiore frequenza se il proiettore viene utilizzato in un ambiente polveroso o fumoso.
- Contattare il rivenditore autorizzato di proiettori Sharp di zona o il centro di assistenza per sostituire il filtro (PFILDA005WJZZ) quando non è più possibile pulirlo.

Pulizia e sostituzione del filtro dell'aria inferiore

1 Spegnere l'alimentazione e scollegare il cavo dell'alimentazione.

- Premere il tasto  e attendere fino a quando la ventola di raffreddamento non si ferma.

2 Rimuovere il coperchio del filtro inferiore.

- Capovolgere il proiettore. Afferrare la linguetta e far scorrere il coperchio del filtro aprendolo seguendo la direzione della freccia.

3 Rimuovere il filtro dell'aria.

- Alzare il filtro dell'aria con le dita e toglierlo dal coperchio del filtro.

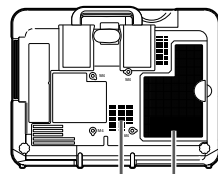

Filtro dell'aria Filtro dell'aria
(non amovibile)

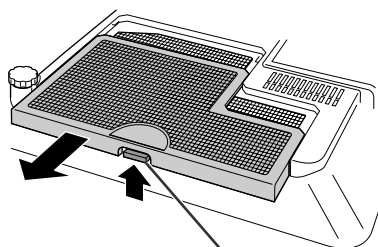
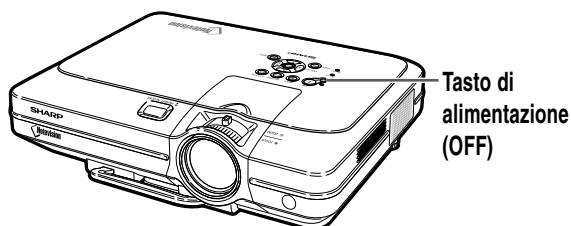
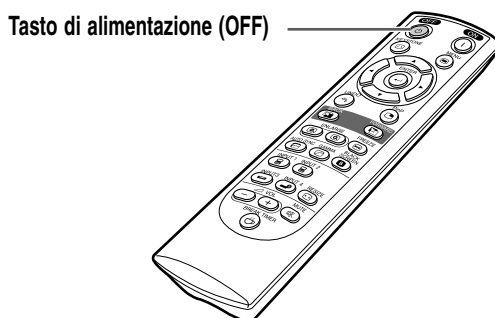

Linguetta

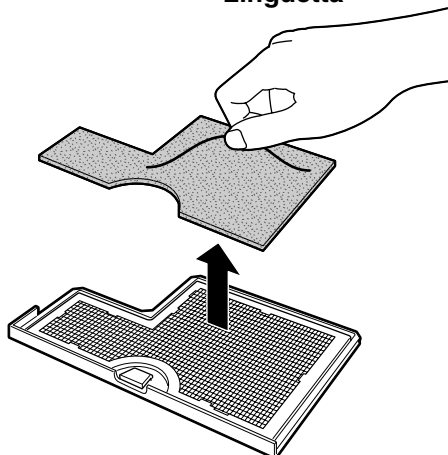

Sostituzione del filtro dell'aria

4 Pulire il filtro dell'aria.

- Togliere la polvere dal filtro dell'aria e dal coperchio con la prolunga di un aspiratore.

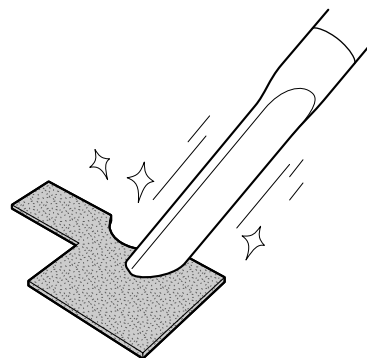

5 Sostituire il filtro dell'aria.

- Mettere il filtro dell'aria sotto la linguetta del coperchio del filtro.

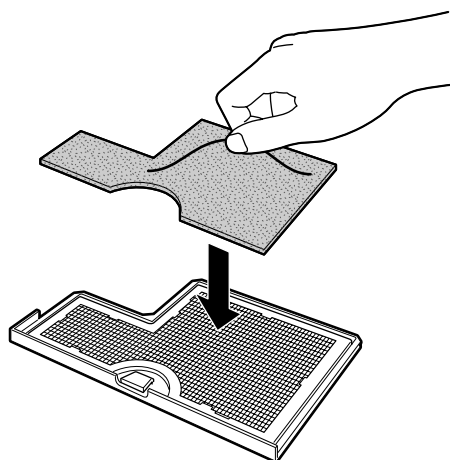

6 Rimettere il coperchio del filtro.

- Inserire il coperchio del filtro seguendo la direzione della freccia per chiuderlo.

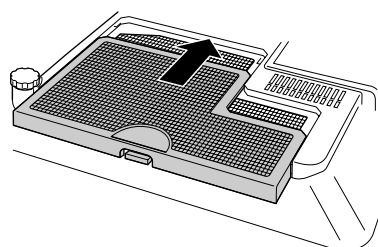

Nota

- Assicurarsi che il coperchio del filtro sia stato installato in modo sicuro. L'alimentazione non viene attivata se il coperchio non è installato correttamente.
- Se nel filtro dell'aria inferiore (non rimovibile) si raccoglie della polvere o dello sporco, pulire il filtro con il tubo flessibile di un aspirapolvere.

Indicatori manutenzione

- Le spie di avvertimento sul proiettore indicano problemi all'interno dello stesso.
- Se si verifica un problema, si illumina di rosso l'indicatore avvertimento temperatura o quello sostituzione lampada e la corrente si spegne. Dopo lo spegnimento della corrente, seguite le procedure qui sotto.

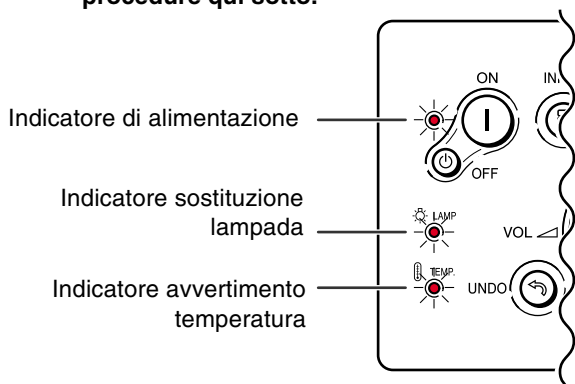

Sull'indicatore sostituzione lampada



- La durata della lampada raggiunge lo 0%, quando utilizzata per circa 2.000 ore attivata nella modalità "Salva corrente" o quando viene utilizzata per circa 1.500 ore disattivata nella modalità "Salva corrente" (per maggiori informazioni consultare la pagina 69).
- Quando la durata residua della lampada raggiunge il 6% o meno, sullo schermo appare "6%" in giallo. Quando la percentuale diventa 0%, "0%" cambia in "0%" (rosso), la lampada si spegne automaticamente e quindi anche il proiettore si spegne. A questo punto, si illumina di rosso l'indicatore sostituzione lampada.
- Se cercate di accendere il proiettore una quarta volta senza sostituire la lampada, il proiettore rimarrà spento.

Sull'indicatore avvertimento temperatura

Se aumenta la temperatura interna del proiettore, per via del bloccaggio dei fori di ventilazione o dell'ubicazione di installazione, lampeggia l'indicazione "TEMPERATURA" nell'angolo inferiore sinistro dell'immagine. Se la temperatura dovesse continuare a salire, la lampada si spegnerà e l'indicatore avvertimento temperatura si illuminerà, il ventilatore di raffreddamento funzionerà per 90 secondi, e poi la corrente verrà spenta. Dopo la visualizzazione dell'indicazione "TEMPERATURA", dovete effettuare le seguenti misure.



Indicatore di manutenzione		Condizione	Problema	Possibile soluzione
Indicatore avvertimento temperatura	Normale	La temperatura interna è eccessivamente alta.	<ul style="list-style-type: none"> • Fori di aspirazione bloccati • Guasto del ventilatore di raffreddamento • Guasto del circuito interno • Presa d'aria otturata 	<ul style="list-style-type: none"> • Cambiate la posizione del proiettore in un'area con una corretta ventilazione. • Portate il vostro proiettore al più vicino rivenditore autorizzato Sharp o centro di servizio (fate riferimento alla pagina 96) per i lavori di riparazione.
	Anomalo			
Indicatore sostituzione lampada	Illuminato di verde Verde lampeggia quando la lampada è accesa.	Rossa lampeggiante/Rossa illuminata	<ul style="list-style-type: none"> • La durata della lampada residua scende al 6% o meno. 	<ul style="list-style-type: none"> • Sostituire la lampada procedendo con attenzione. (Per maggiori informazioni consultare pagina 86.) • Portate il vostro proiettore al più vicino rivenditore autorizzato Sharp o centro di servizio (fate riferimento alla pagina 96) per i lavori di riparazione e per la sostituzione della lampada. • Fate attenzione nel rimpiazzare la lampada.
		Rosso attivato/spento	Non si illumina la spia.	
Indicatore di alimentazione	Verde illuminata/Rossa illuminata	Rossa lampeggiante	<ul style="list-style-type: none"> • L'indicatore di alimentazione lampeggia in rosso quando il proiettore è acceso. • Il coperchio del filtro, il coperchio dell'unità lampada o il coprilente è aperto. 	<ul style="list-style-type: none"> • Installare i coperchi in modo ben saldo. • Se l'indicatore di alimentazione lampeggia anche quando il coperchio del filtro è installato correttamente, contattare il rivenditore autorizzato di proiettori Sharp di zona o il centro di assistenza.

Informazioni

- Si illumina l'indicatore avvertimento temperatura e si spegne la corrente, seguite la lista delle soluzioni possibili ed aspettate che si raffreddi completamente il proiettore prima di collegare il cavo di alimentazione e riaccendete il proiettore. (Almeno 5 minuti.)
- Se si spegne la corrente e poi la si riaccende, come durante un breve test, si può accendere l'indicatore sostituzione lampada, prevenendo così l'accensione della corrente. In tal caso, scollegate il cavo di alimentazione dalla presa murale e poi ricollegatelo.
- Se desiderate pulire le valvole dell'aria durante la proiezione, premete prima  e dopo aver spento la corrente e dopo l'arresto del ventilatore di raffreddamento, pulite le valvole.
- Non scollegate il cavo di alimentazione dopo aver spento la corrente e durante l'azione del ventilatore di raffreddamento. Il ventilatore di raffreddamento gira per 90 secondi.

Riguardante la lampada

Lampada

- Si consiglia di sostituire la lampada (in vendita separatamente) quando la durata residua raggiunge il 6% o meno, oppure quando si nota un significativo deterioramento della qualità dei colori e delle immagini. La durata della lampada (percentuale) può essere controllata con la visualizzazione a video. Fate riferimento alla pagina 70.
- Per la sostituzione della lampada contattate un rivenditore autorizzato della Sharp o presso un centro di servizio.

NOTA IMPORTANTE PER I CLIENTI USA:

La lampada in dotazione con questo proiettore è protetta da una garanzia di 90 giorni per i componenti e le prestazioni. Tutti i lavori di servizio di questo proiettore sotto garanzia, compresa la sostituzione della lampada, va fatto dal rivenditore autorizzato dalla Sharp o dal centro di servizio. Per ulteriori informazioni sul nome del più vicino rivenditore autorizzato dalla Sharp o centro di servizio, chiamate il numero verde: 1-888-GO-SHARP (1-888-467-4277).

SOLO PER GLI USA

Precauzioni riguardanti la lampada

- Questo proiettore utilizza una lampada pressurizzata a mercurio. Un forte suono potrebbe indicare un guasto alla lampada. Il guasto della lampada potrebbe essere attribuito a diverse fonti, come ad esempio: shock eccessivo, raffreddamento improprio, graffi alla superficie o deterioramento della lampada a causa di un uso incorretto. Il periodo di tempo che separa la lampada dalla sua stessa rottura varia a seconda della lampada e/o della condizione e della frequenza di uso. È importante notare che un guasto può risultare essere spesso la rottura del bulbo.
- Quando l'indicatore sostituzione lampada e l'icona sullo schermo si illuminano o lampeggiano, è raccomandabile sostituire la lampada immediatamente, anche se la lampada appare funzionare correttamente.
- Se si dovesse rompere la lampada, le particelle di vetro potrebbero disperdersi nella lampadina o il gas della lampada potrebbe diffondersi nella stanza dalle ventole di areazione. Dato che il gas della lampada include mercurio, ventilate la stanza in maniera buona se si dovesse rompere la lampada ed evitate tutte le esposizioni al gas emesso. In caso di esposizione del gas, consultate un medico al più presto possibile.
- Se si dovesse rompere la lampada, c'è anche una possibilità che le particelle si diffonda nel proiettore. In questo caso, vi consigliamo di contattare un rivenditore autorizzato della Sharp o un centro di servizio per rimuovere la lampada danneggiata e assicurare un funzionamento sicuro.

Sostituzione della lampada



Attenzione

- Non rimuovete l'unità lampada immediatamente dopo l'utilizzo del proiettore. La lampada diventa molto calda e il contatto con lo stesso può causare scottature o altre lesioni.
- Aspettate almeno un'ora dopo aver scollegato il cavo di alimentazione per lasciare raffreddare la superficie dell'unità lampada prima di rimuovere l'unità lampada.
- Se la nuova lampada non si illumina dopo la sostituzione, portate il vostro proiettore al più vicino rivenditore autorizzato dalla Sharp o centro di servizio per i lavori di riparazione. Acquistate una lampada di sostituzione del tipo BQC-XGC50X//1 dal più vicino rivenditore autorizzato dalla Sharp o centro di servizio. Poi sostituite la lampada delicatamente seguendo le istruzioni fornite in questa sezione. Se desiderate potete far sostituire la lampada presso il più vicino rivenditore autorizzato della Sharp o presso un centro di servizio.

Rimozione ed installazione dell'unità lampada

Informazioni

- Assicuratevi di rimuovere l'unità lampada usando la maniglia. Assicuratevi di non toccare la superficie di vetro dell'unità lampada o la parte interna del proiettore.
- Per evitare di farvi male o di causare danni alla lampada, assicuratevi di seguire attentamente i passi qui sotto.
- Non allentare altre viti ad eccezione di quelle per il coperchio dell'unità lampada e per l'unità lampada. (Vanno allentate soltanto le viti argento.)
- Fate riferimento al manuale d'installazione in dotazione con l'unità lampada.

1 Premete sul proiettore per spegnere la corrente.

- Aspettate l'arresto del ventilatore di raffreddamento.

Avvertenza!

- Non rimuovete l'unità lampada dal proiettore immediatamente dopo l'uso. La lampada è molto calda e può causare ustioni o lesioni alle persone.

2 Scollegate il cavo di alimentazione.

- Scollegate il cavo di alimentazione dalla presa CA.
- Lasciate la lampada fino a quando si è raffreddata completamente (1 ora circa).

3 Cambiare il filtro dell'aria.

- Cambiare il filtro dell'aria quando si installa l'unità lampada (vedere le pagine 81 e 82).

4 Rimuovete il coperchio dall'unità lampada.

- Allentate la vite di servizio dell'utente per fissare il coprillampada. Poi fatelo scorrere nella direzione della freccia.

Unità lampada

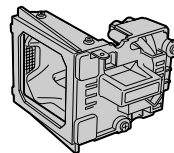

BQC-XGC50X//1

Tasto di alimentazione (OFF)

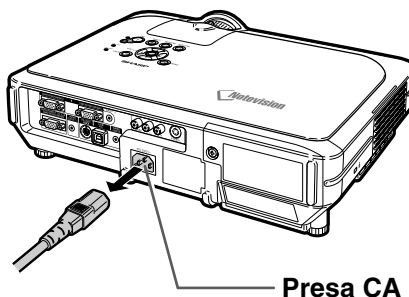
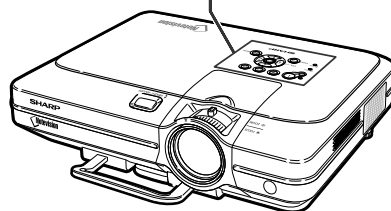
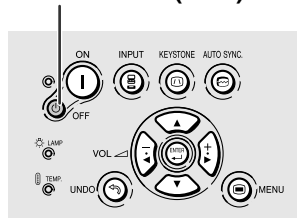

Vite di servizio dell'utente

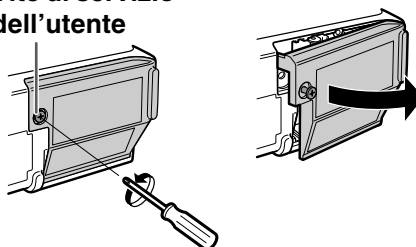

5 Rimuovete l'unità lampada.

- Allentate le viti di fissaggio dall'unità lampada. Tenete l'unità lampada per la maniglia e tiratela nella direzione della freccia.

6 Inserite la nuova unità lampada.

- Premete l'unità lampada fermamente nello scomparto dell'unità lampada. Serrate le viti di fissaggio.

7 Fissate il coperchio dell'unità lampada.

- Inserire la linguetta del coperchio unità lampada nell'apertura e premere il coperchio fino a quando non scatta in posizione.

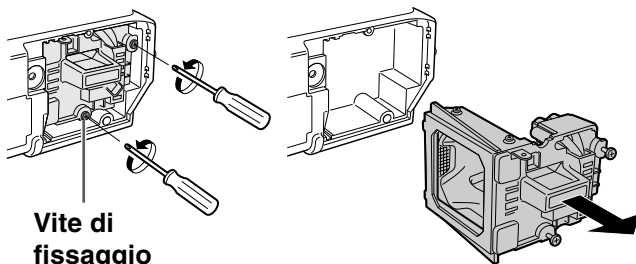

Vite di fissaggio

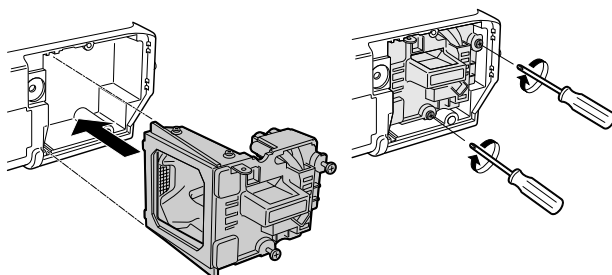

Vite di servizio dell'utente

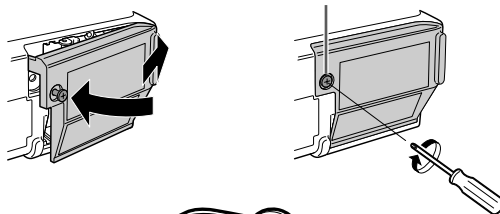

Informazioni

- Se l'unità lampada e il coperchio dell'unità lampada non vengono installati correttamente, la corrente non si accenderà, anche se il cavo di alimentazione è collegato al proiettore.





Ripristino del timer della lampada

Azzerate il timer della lampada dopo la sostituzione della lampada.

1 Collegate il cavo di alimentazione.

- Collegate il cavo di alimentazione nella presa CA del proiettore.

2 Azzerate il timer della lampada.

- Premendo contemporaneamente ,  e , sul proiettore premete anche .
- Appare l'indicazione "LAM. 100%" sul display, indicando così che è stato azzerato il timer della lampada.

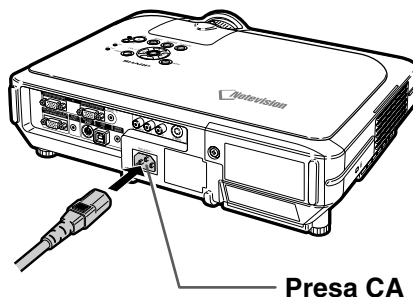

Presa CA

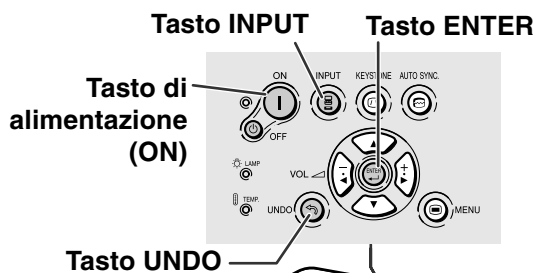

Tasto UNDO

Informazioni

- Assicuratevi di ripristinare il timer della lampada solo alla sostituzione della lampada. Se si azzer il timer della lampada continuando ad usare la stessa lampada, quest'ultima si può danneggiare o scoppiare.

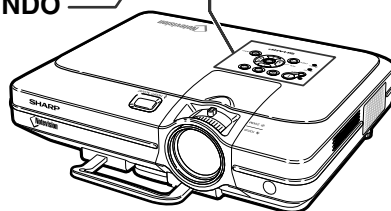

Assegnazioni dei pin di collegamento

Terminale segnale INPUT 1/2 RGB e OUTPUT: connettore femmina D-sub mini a 15 pin

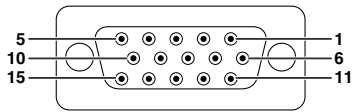

Input RGB

1. Input video (rosso)
2. Input video (verde/sinc su verde)
3. Input video (blu)
4. Input riserva 1
5. Sinc composita
6. Terra (rosso)
7. Terra (verde/sinc su verde)
8. Terra (blu)
9. Non collegato
10. GND (terra)
11. GND (terra)
12. Dati bidirezionali
13. Segnale sinc orizzontale
14. Segnale sinc verticale
15. Clock dati

Input componenti

1. P_R (C_R)
2. Y
3. P_B (C_B)
4. Non collegato
5. Non collegato
6. Terra (P_R)
7. Terra (Y)
8. Terra (P_B)
9. Non collegato
10. Non collegato
11. Non collegato
12. Non collegato
13. Non collegato
14. Non collegato
15. Non collegato

Terminale RS-232C: Mini connettore femmina DIN a 9 pin

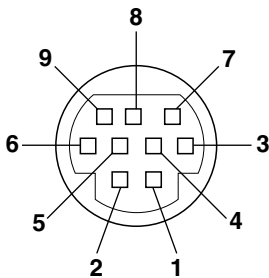

N. pin	Segnale	Nome	I/O	Riferimento
1	VCC	+3.3V (Riservato)	Output	Non collegato
2	RD	Dati di ricevimento	Input	Collegato al circuito interno
3	SD	Dati di invio	Output	Collegato al circuito interno
4	EXIR	Rilevatore unità opzionale (Riservato)	Input	Non collegato
5	SG	Massa segnale		Collegato al circuito interno
6	ERX	Segnale ricezione IR da Amplificatore IR (Riservato)	Input	Non collegato
7	RS	Richiesta di invio	Output	Non collegato
8	CS	Via libera per l'invio	Input	Non collegato
9	ETX	Segnale di trasmissione IR (Riservato)	Output	Non collegato

Connettore maschio D-sub a 9 pin dell'adattatore RS-232C DIN-D-sub

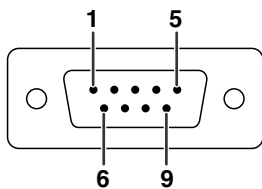

N. pin	Segnale	Nome	I/O	Riferimento
1	CD			Non collegato
2	RD	Dati di ricevimento	Input	Collegato al circuito interno
3	SD	Dati di invio	Output	Collegato al circuito interno
4	ER			Non collegato
5	SG	Massa segnale		Collegato al circuito interno
6	DR	Dati pronti		Non collegato
7	RS	Richiesta di invio	Output	Collegato al circuito interno
8	CS	Via libera per l'invio	Input	Collegato al circuito interno
9	CI			Non collegato

Collegamento consigliato del cavo RS-232C: connettore femmina D-sub a 9 pin

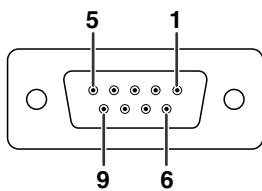

N. pin	Segnale	N. pin	Segnale
1	CD	1	CD
2	RD	2	RD
3	SD	3	SD
4	ER	4	ER
5	SG	5	SG
6	DR	6	DR
7	RS	7	RS
8	CS	8	CS
9	CI	9	CI



Nota

- A seconda della configurazione del sistema, è necessario collegare il pin 4 e il pin 6 sul dispositivo di controllo (per esempio il PC).

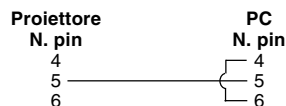

Terminale USB: connettore USB tipo B a 4 pin

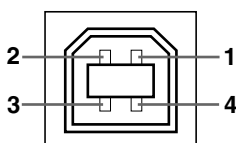

N. pin	Segnale	Nome
1	VCC	USB power
2	USB-	USB data-
3	USB+	USB data+
4	SG	Massa segnale

(RS-232C) Caratteristiche tecniche e impostazioni del comando

Comando PC

Collegando un cavo di comando seriale RS-232C (tipo incrociato, in vendita separatamente) al proiettore è possibile utilizzare un computer per azionare il proiettore. (Per maggiori informazioni riguardanti il collegamento consultare pagina 23.)

Condizioni per la comunicazione

Configurare le impostazioni della porta seriale del computer in modo da abbinarle a quelle della tabella. Formato segnale: Conforme allo standard RS-232C.

Baud rate: 9.600 bps
Lunghezza dati: 8 bit
Parity bit: Nessuno
Stop bit: 1 bit
Controllo flusso: Nessuno

Formato base

I comandi del computer vengono inviati nel seguente modo: comando, parametro e codice di ritorno. Dopo che il proiettore elabora il comando dal computer, invia un codice di risposta al computer.

Formato comando

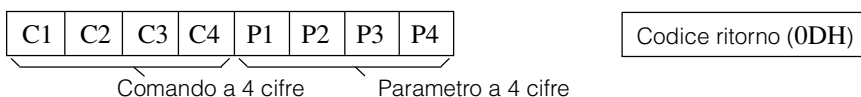

Formato codice risposta
Risposta normale

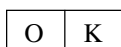

Codice ritorno (ODH)

Risposta problema (errore di comunicazione o comando sbagliato)

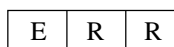

Codice ritorno (ODH)

Informazioni

- Quando viene inviato più di un codice, inviare ciascun comando solo dopo che il codice di risposta per il comando precedente del proiettore è stato verificato.
- Nel caso della trasmissione di comandi durante l'attesa, sono necessari 30 secondi al massimo affinché il codice di risposta sia ricevuto.
- Quando l'apparecchio viene acceso durante l'attesa con il comando "ACCENSIONE", attendere per almeno 30 secondi dopo aver acceso l'apparecchio, e quindi trasmettere il comando successivo.

Nota

- Se si utilizza la funzione di controllo computer del proiettore, lo stato operativo del proiettore non può essere letto dal computer. Quindi, confermare lo stato trasmettendo i comandi di visualizzazione per ciascun menù di regolazione e controllando lo stato con le indicazioni a schermo. Se il proiettore riceve un comando diverso dal comando di visualizzazione dei menù, eseguirà il comando senza visualizzare le indicazioni a schermo.

Comandi

Esempio:

- Se la voce "LUMINOS." della regolazione dell'immagine INGRESSO 1 è impostata su -10.

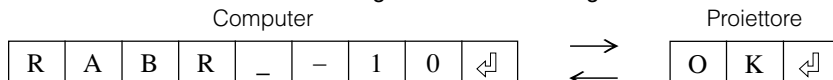

	CONTENUTO COMANDO	COMANDO	PARAMETRO	RITORNO
PULSANTI & CHIAVE TELECOMANDO	ACCENSIONE	P O W R	- - - 1	OK O ERR
	SPEGNIMENTO	P O W R	- - - 0	OK O ERR
	VOLUME (0 - 60)	V O L A	- - * *	OK O ERR
	ATTIVAZIONE SILENZIAMENTO	M U T E	- - - 1	OK O ERR
	DISATTIVAZIONE SILENZIAMENTO	M U T E	- - - 0	OK O ERR
	TRAPEZIO (-127 - +127)	K E Y S	* * * *	OK O ERR
	SPOSTAMEN. DIGIT. (-96 - +96)	L N D S	- * * *	OK O ERR

	CONTENUTO COMANDO	COMANDO	PARAMETRO	RITORNO
PULSANTI & CHIAVE TELECOMANDO	ATTIVAZIONE SCHERMO NERO	I M B K	- - - 1	OK O ERR
	DISATTIVAZIONE SCHERMO NERO	I M B K	- - - 0	OK O ERR
	INGRESSO 1	I R G B	- - - 1	OK O ERR
	INGRESSO 2	I R G B	- - - 2	OK O ERR
	INGRESSO 3	I V E D	- - - 1	OK O ERR
	INGRESSO 4	I V E D	- - - 2	OK O ERR
	CONTROLLO INGRESSO	I C H K	- - - 0	OK O ERR
	ACCENDI FERMO IMMAGINE	F R E Z	- - - 1	OK O ERR
	SPEGNI FERMO IMMAGINE	F R E Z	- - - 0	OK O ERR
	AVVIO SINC AUTO	A D J S	- - - 1	OK O ERR

(RS-232C) Caratteristiche tecniche e impostazioni del comando

	CONTENUTO COMANDO	COMANDO	PARAMETRO	RITORNO	
PULSANT & CHIAVE TELECOMANDO	INGRESSO 1 RIDIMENSIONA : NORMALE	R A S R	1	OK O ERR	
	INGRESSO 1 RIDIMENSIONA : PIENA	R A S R	5	OK O ERR	
	INGRESSO 1 RIDIMENSIONA : PUNTO PER PUNTO	R A S R	3	OK O ERR	
	INGRESSO 1 RIDIMENSIONA : STIRATURA	R A S R	2	OK O ERR	
	INGRESSO 1 RIDIMENSIONA : STIRAT.INTELLIG	R A S R	4	OK O ERR	
	INGRESSO 2 RIDIMENSIONA : NORMALE	R B S R	1	OK O ERR	
	INGRESSO 3 RIDIMENSIONA : PIENA	R B S R	5	OK O ERR	
	INGRESSO 2 RIDIMENSIONA : PUNTO PER PUNTO	R B S R	3	OK O ERR	
	INGRESSO 2 RIDIMENSIONA : STIRATURA	R B S R	2	OK O ERR	
	INGRESSO 2 RIDIMENSIONA : STIRAT.INTELLIG	R B S R	4	OK O ERR	
	INGRESSO 3 RIDIMENSIONA : NORMALE	R B S V	1	OK O ERR	
	INGRESSO 3 RIDIMENSIONA : BORDO	R B S V	3	OK O ERR	
	INGRESSO 3 RIDIMENSIONA : STIRATURA	R B S V	2	OK O ERR	
	INGRESSO 3 RIDIMENSIONA : STIRAT. INTELLIG	R B S V	4	OK O ERR	
	INGRESSO 4 RIDIMENSIONA : NORMALE	R B S V	1	OK O ERR	
	INGRESSO 4 RIDIMENSIONA : BORDO	R A S V	3	OK O ERR	
	INGRESSO 4 RIDIMENSIONA : STIRATURA	R B S V	2	OK O ERR	
	INGRESSO 4 RIDIMENSIONA : STIRAT. INTELLIG	R B S V	4	OK O ERR	
	RGB GAMMA : STANDARD	G A M R	1	OK O ERR	
	RGB GAMMA : PRESENTAZIONE	G A M R	3	OK O ERR	
	RGB GAMMA : CINEMA	G A M R	2	OK O ERR	
	RGB GAMMA : PERSONALIZZATO	G A M R	4	OK O ERR	
	VIDEO GAMMA : STANDARD	G A M V	1	OK O ERR	
	VIDEO GAMMA : PRESENTAZIONE	G A M V	2	OK O ERR	
	VIDEO GAMMA : CINEMA	G A M V	3	OK O ERR	
	VIDEO GAMMA : PERSONALIZZATO	G A M V	4	OK O ERR	
	IMMAGINE	INGRESSO 1 CONTRASTO (-30 -+30)	R A P I	**	OK O ERR
		INGRESSO 1 LUMINOS. (-30 -+30)	R A B R	**	OK O ERR
		INGRESSO 1 ROSSO (-30 -+30)	R A R D	**	OK O ERR
		INGRESSO 1 BLU (-30 -+30)	R A B E	**	OK O ERR
		INGRESSO 1 COLORE (-30 -+30)	R A C O	**	OK O ERR
		INGRESSO 1 TINTA (-30 -+30)	R A T I	**	OK O ERR
		INGRESSO 1 DEFINIZIONE (-30 -+30)	R A S H	**	OK O ERR
		INGRESSO 1 TEMP COL (-3 -+3)	R A C T	**	OK O ERR
		INGRESSO 1 VISUALIZZAZIONE	R A R E	0	OK O ERR
		INGRESSO 1 RESET REGOLAZIONE	R B R E	1	OK O ERR
		INGRESSO 2 CONTRASTO (-30 -+30)	R B P I	**	OK O ERR
		INGRESSO 2 LUMINOS. (-30 -+30)	R B B R	**	OK O ERR
		INGRESSO 2 ROSSO (-30 -+30)	R B R D	**	OK O ERR
		INGRESSO 2 BLU (-30 -+30)	R B B E	**	OK O ERR
INGRESSO 2 COLORE (-30 -+30)		R B C O	**	OK O ERR	
INGRESSO 2 TINTA (-30 -+30)		R B T I	**	OK O ERR	
INGRESSO 2 DEFINIZIONE (-30 -+30)		R B S H	**	OK O ERR	
INGRESSO 2 TEMP COL (-3 -+3)		R B C T	**	OK O ERR	
INGRESSO 2 VISUALIZZAZIONE		R B R E	0	OK O ERR	
INGRESSO 2 RESET REGOLAZIONE		R A R E	1	OK O ERR	
INGRESSO 1 TIPO SEGNALE : RGB		I A S I	1	OK O ERR	
INGRESSO 1 TIPO SEGNALE : COMPONENTE		I A S I	2	OK O ERR	
INGRESSO 2 TIPO SEGNALE : RGB		I B S I	1	OK O ERR	
INGRESSO 2 TIPO SEGNALE : COMPONENTE		I B S I	2	OK O ERR	
INGRESSO 1 2D PROGRESSIVO		R A I P	0	OK O ERR	
INGRESSO 1 3D PROGRESSIVO		R A I P	1	OK O ERR	
INGRESSO 1 MODO FILM		R A I P	2	OK O ERR	
INGRESSO 2 2D PROGRESSIVO		R B I P	0	OK O ERR	
INGRESSO 2 3D PROGRESSIVO		R B I P	1	OK O ERR	
INGRESSO 2 MODO FILM		R B I P	2	OK O ERR	
INGRESSO 3 CONTRASTO (-30 -+30)		V A P I	**	OK O ERR	
INGRESSO 3 LUMINOS. (-30 -+30)		V A B R	**	OK O ERR	
INGRESSO 3 ROSSO (-30 -+30)		V A R D	**	OK O ERR	

	CONTENUTO COMANDO	COMANDO	PARAMETRO	RITORNO	
IMMAGINE	INGRESSO 3 BLU (-30 -+30)	V A B E	**	OK O ERR	
	INGRESSO 3 COLORE (-30 -+30)	V A C O	**	OK O ERR	
	INGRESSO 3 TINTA (-30 -+30)	V A T I	**	OK O ERR	
	INGRESSO 3 DEFINIZIONE (-30 -+30)	V A S H	**	OK O ERR	
	INGRESSO 3 TEMP COL (-3 -+3)	V A C T	**	OK O ERR	
	INGRESSO 3 VISUALIZZAZIONE	V A R E	0	OK O ERR	
	INGRESSO 3 RESET REGOLAZIONE	V A R E	1	OK O ERR	
	INGRESSO 4 CONTRASTO (-30 -+30)	V B P I	**	OK O ERR	
	INGRESSO 4 LUMINOS. (-30 -+30)	V B B R	**	OK O ERR	
	INGRESSO 4 ROSSO (-30 -+30)	V B R D	**	OK O ERR	
	INGRESSO 4 BLU (-30 -+30)	V B B E	**	OK O ERR	
	INGRESSO 4 COLORE (-30 -+30)	V B C O	**	OK O ERR	
	INGRESSO 4 TINTA (-30 -+30)	V B T I	**	OK O ERR	
	INGRESSO 4 DEFINIZIONE (-30 -+30)	V B S H	**	OK O ERR	
	INGRESSO 4 TEMP COL (-3 -+3)	V B C T	**	OK O ERR	
	INGRESSO 4 VISUALIZZAZIONE	V B R E	0	OK O ERR	
	INGRESSO 4 RESET REGOLAZIONE	V B R E	1	OK O ERR	
	INGRESSO 3 2D PROGRESSIVO	V A I P	0	OK O ERR	
	INGRESSO 3 3D PROGRESSIVO	V A I P	1	OK O ERR	
	INGRESSO 3 MODO FILM	V A I P	2	OK O ERR	
	INGRESSO 4 2D PROGRESSIVO	V B I P	0	OK O ERR	
	INGRESSO 4 3D PROGRESSIVO	V B I P	1	OK O ERR	
	INGRESSO 4 MODO FILM	V B I P	2	OK O ERR	
	C. M. S.	COL.SEL. : STANDARD	C M C S	0	OK O ERR
		COL.SEL. : rRGB	C M C S	0	1 OK O ERR
		COL.SEL. : PERS. 1	C M C S	1	1 OK O ERR
		COL.SEL. : PERS. 2	C M C S	1	2 OK O ERR
		COL.SEL. : PERS. 3	C M C S	1	3 OK O ERR
		TARGET : ROSSO	C M T G	1	OK O ERR
		TARGET : GIALLO	C M T G	2	OK O ERR
		TARGET : VERDE	C M T G	3	OK O ERR
		TARGET : AZZURRO	C M T G	4	OK O ERR
		TARGET : BLU	C M T G	5	OK O ERR
		TARGET : MAGENTA	C M T G	6	OK O ERR
		LUM. (-30 -+30)	C M S L	**	OK O ERR
	CROMATICO (-30 -+30)	C M S C	**	OK O ERR	
	TINTA (-30 -+30)	C M S H	**	OK O ERR	
	PIP. (QUESTO COL.)	C M R E	1	OK O ERR	
	PIP. (TUTTI COL.)	C M R E	2	OK O ERR	
	SINC. FINE *	CLOCK (-150 -+150)	I N C L	**	OK O ERR
FASE (-30 -+30)		I N P H	**	OK O ERR	
ORIZZ. (-150 -+150)		I A H P	**	OK O ERR	
VERT. (-60 -+60)		I A V P	**	OK O ERR	
VISUALIZZAZIONE INGRESSO RGB		I A R E	0	OK O ERR	
AZZERAMENTO REGOLAZIONE RGB		I A R E	1	OK O ERR	
MEM. REGOLAZ. (1 - 7)		M E M S	1	OK O ERR	
SELEZ. REGOLAZ. (1 - 7)		M E M L	1	OK O ERR	
CONTROLLO FREQUENZA ORIZZONTALE RGB		T F R Q	1	kHz (***, * 0 _)	
CONTROLLO FREQUENZA VERTICALE RGB		T F R Q	2	Hz (***, * 0 _)	
DISATTIVAZIONE SINCRONIZZAZIONE AUTOMATICA		A A D J	0	OK O ERR	
SINC AUTO NORMALE		A A D J	1	OK O ERR	
SINC AUTO ALTA VELOCITÀ	A A D J	2	OK O ERR		
ATTIVAZIONE INDICAZIONE SINCRONIZZAZIONE AUTOMATICA	I M A S	0	OK O ERR		
DISATTIVAZIONE INDICAZIONE SINCRONIZZAZIONE AUTOMATICA	I M A S	0	OK O ERR		

	CONTENUTO COMANDO	COMAND	PARAMETRO	RITORNO
OPZIONI (1)	USCITA FISSA AUD.	A O U T	--	1 OK O ERR
	USCITA VAR. AUDIO	A O U T	--	2 OK O ERR
	ATTIVAZIONE ALTOPARLANTE	A S P K	--	1 OK O ERR
	DISATTIVAZIONE ALTOPARLANTE	A S P K	--	0 OK O ERR
	IMMAG. NELL'IMM. : IN BASSO A DESTRA	P I N P	--	1 1 OK O ERR
	IMMAG. NELL'IMM. : IN BASSO A SINISTRA	P I N P	--	1 2 OK O ERR
	IMMAG. NELL'IMM. : IN ALTO A DESTRA	P I N P	--	1 3 OK O ERR
	IMMAG. NELL'IMM. : IN ALTO A SINISTRA	P I N P	--	1 4 OK O ERR
	DISATTIVAZIONE IMMAG. NELL'IMM.	P I N P	--	0 OK O ERR
	SALVA CORRENTE: NORMALE	T H M D	--	0 OK O ERR
	SALVA CORRENTE: RISPARMIO ENERGETICO	T H M D	--	1 OK O ERR
	DISATTIVAZIONE DNR	3 D N R	--	0 OK O ERR
	DNR: LIVELLO 1	3 D N R	--	1 OK O ERR
	DNR: LIVELLO 2	3 D N R	--	2 OK O ERR
	DNR: LIVELLO 3	3 D N R	--	3 OK O ERR
	DISATTIVAZIONE AUTO RICERCA	I N S E	--	0 OK O ERR
	ATTIVAZIONE AUTO RICERCA	I N S E	--	1 OK O ERR
	VIS.OSD NORMALE	I M D I	--	1 OK O ERR
	VIS.OSD LIVELLO A	I M D I	--	2 OK O ERR
	VIS.OSD LIVELLO B	I M D I	--	0 OK O ERR
	ATTIVAZIONE VISUALIZZAZIONE SCHERMO NERO	I M B O	--	1 OK O ERR
	DISATTIVAZIONE VISUALIZZAZIONE SCHERMO NERO	I M B O	--	0 OK O ERR
	SELEZIONE SISTEMA VIDEO : AUTOM.	M E S Y	--	1 OK O ERR
	SELEZIONE SISTEMA VIDEO : PAL (50/60 Hz)	M E S Y	--	2 OK O ERR
	SELEZIONE SISTEMA VIDEO : SECAM	M E S Y	--	3 OK O ERR
	SELEZIONE SISTEMA VIDEO : NTSC4.43	M E S Y	--	4 OK O ERR
	SELEZIONE SISTEMA VIDEO : NTSC3.58	M E S Y	--	5 OK O ERR
	SELEZIONE SISTEMA VIDEO : PAL-M	M E S Y	--	6 OK O ERR
	SELEZIONE SISTEMA VIDEO : PAL-N	M E S Y	--	7 OK O ERR
	SELEZIONE SFONDO : SHARP	I M B G	--	1 OK O ERR
	SELEZIONE SFONDO : PERSONALE	I M B G	--	2 OK O ERR
	SELEZIONE SFONDO : BLU	I M B G	--	3 OK O ERR
	SELEZIONE SFONDO : NESSUNO	I M B G	--	4 OK O ERR
	SELEZIONE DELL'IMMAGINE INIZIALE : SHARP	I M S I	--	1 OK O ERR
	SELEZIONE DELL'IMMAGINE INIZIALE : PERSONALE	I M S I	--	2 OK O ERR
	SELEZIONE DELL'IMMAGINE INIZIALE : NESSUNO	I M S I	--	3 OK O ERR
	SPEGN. AUTOMATICO : NON USARE	A P O W	--	0 OK O ERR
	SPEGN. AUTOMATICO : USARE	A P O W	--	1 OK O ERR

	CONTENUTO COMANDO	COMANDO	PARAMETRO	RITORNO
OPZIONI (2)	PROP. RIMANENTE(PERCENTUALE)	T L T L	--	1 0-100(INTERO)
	STATO DELLA LAMPADA	T L P S	--	1 0ATTIVAZIONE, 1DISATTIVAZIONE, 2RILENTA,3ATTENDERE, 4ERRORE LAMPADA
	MODO PRO : DISATTIVAZIONE CAPOVOLGI	I M R E	--	0 OK O ERR
	MODO PRO : ATTIVAZIONE CAPOVOLGI	I M R E	--	1 OK O ERR
	MODO PRO : DISATTIVAZIONE INVERTI	I M I N	--	0 OK O ERR
	MODO PRO : ATTIVAZIONE INVERTI	I M I N	--	1 OK O ERR
	LIV. BLOCCO TASTI : NORMALE	K E Y L	--	0 OK O ERR
	LIV. BLOCCO TASTI : LIVELLO A	K E Y L	--	1 OK O ERR
	LIV. BLOCCO TASTI : LIVELLO B	K E Y L	--	2 OK O ERR
	LINGUA	SELEZIONE LINGUA : ENGLISH	M E L A	--
SELEZIONE LINGUA : DEUTSCH		M E L A	--	2 OK O ERR
SELEZIONE LINGUA : ESPAÑOL		M E L A	--	3 OK O ERR
SELEZIONE LINGUA : NEDERLANDS		M E L A	--	4 OK O ERR
SELEZIONE LINGUA : FRANÇAIS		M E L A	--	5 OK O ERR
SELEZIONE LINGUA : ITALIANO		M E L A	--	6 OK O ERR
SELEZIONE LINGUA : SVENSKA		M E L A	--	7 OK O ERR
SELEZIONE LINGUA : 日本語		M E L A	--	8 OK O ERR
SELEZIONE LINGUA : PORTUGUÊS		M E L A	--	9 OK O ERR
SELEZIONE LINGUA : 汉语		M E L A	--	1 0 OK O ERR
SELEZIONE LINGUA : 한국어		M E L A	--	1 1 OK O ERR
CONTROLLO NOME MODELLO		M N R D	--	1 NOME DI MODELLO
CONTROLLO N. DI SERIE ²		S N R D	--	1 NUM. DI SERIE
IMPOSTAZIONE DEL NOME DEL PROIETTORE 1 (PRIMI QUATTRO CARATTERI)	P J N 1	* * * *	OK O ERR	
IMPOSTAZIONE DEL NOME DEL PROIETTORE 2 (QUATTRO CARATTERI CENTRALI)	P J N 2	* * * *	OK O ERR	
IMPOSTAZIONE DEL NOME DEL PROIETTORE 3 (ULTIMI QUATTRO CARATTERI)	P J N 3	* * * *	OK O ERR	
CONTROLLO DEL NOME DEL PROIETTORE	P J N 0	--	1 PROJECTOR NAME	

Nota

- Se appare una bassa sottoscritta (L) nella colonna dei parametri, immettere uno spazio. Se appare un asterisco (*), immettere un valore nell'intervallo indicato tra parentesi sotto la voce CONTENUTO COMANDO.
- ¹ SYNC. FINE può essere impostata solo nella modalità RGB visualizzata.
- ² Il comando CONTROLLO N. DI SERIE viene utilizzato per leggere le 12 cifre del numero di serie.

Caratteristiche tecniche del terminale del telecomando cablato

Caratteristiche tecniche dell'input telecomando cablato

- Minipresa con diametro da 3,5 mm
- Esterno: +5 V (1 A)
- Interno: GND (terra)

Funzione e codici di trasmissione

VOCE COMANDO	CODICE SISTEMA					CODICE DATI					CODICE ESTERNO				
	C1	C2	C3	C4	C5	C6	C7	C8	C9	C10	C11	C12	C13	C14	C15
ON	1	0	1	1	0	0	1	1	0	1	0	1	0	1	0
OFF	1	0	1	1	0	0	1	1	0	1	0	0	1	1	0
VOLUME +	1	0	1	1	0	0	0	1	0	1	0	0	0	1	0
VOLUME -	1	0	1	1	0	1	0	1	0	1	0	0	0	1	0
MUTE	1	0	1	1	0	1	1	1	0	1	0	0	0	1	0
MENU	1	0	1	1	0	0	0	1	0	0	0	1	1	1	0
KEYSTONE	1	0	1	1	0	1	1	0	1	0	0	0	1	1	0
BLACK SCREEN	1	0	1	1	0	1	0	0	1	0	1	1	0	1	0
ENTER	1	0	1	1	0	1	1	1	0	1	0	1	0	1	0
RESIZE	1	0	1	1	0	0	1	1	1	1	0	1	0	1	0
UNDO	1	0	1	1	0	1	0	0	1	1	0	1	0	1	0
FREEZE	1	0	1	1	0	1	0	1	1	0	0	0	1	1	0
ENLARGE (+)	1	0	1	1	0	1	0	1	1	0	1	1	0	1	0
ENLARGE (-)	1	0	1	1	0	1	0	1	1	0	1	0	1	1	0

VOCE COMANDO	CODICE SISTEMA					CODICE DATI					CODICE ESTERNO				
	C1	C2	C3	C4	C5	C6	C7	C8	C9	C10	C11	C12	C13	C14	C15
AUTO SYNC	1	0	1	1	0	0	1	0	1	1	1	1	1	1	0
▲	1	0	1	1	0	0	0	1	1	1	0	0	1	1	0
▼	1	0	1	1	0	1	0	1	1	1	0	0	1	1	0
◀	1	0	1	1	0	0	0	0	0	1	0	1	0	1	0
▶	1	0	1	1	0	1	1	1	1	0	0	1	0	1	0
GAMMA	1	0	1	1	0	0	0	0	0	0	0	1	0	1	0
PinP	1	0	1	1	0	1	1	1	1	1	1	1	1	1	0
BACK	1	0	1	1	0	0	1	1	1	0	1	0	1	1	0
FORWARD	1	0	1	1	0	1	1	1	1	0	1	0	1	1	0
BREAK TIMER	1	0	1	1	0	0	0	1	0	1	1	0	1	1	0
INPUT 1	1	0	1	1	0	1	0	1	0	1	1	0	0	1	0
INPUT 2	1	0	1	1	0	0	1	1	0	1	1	0	0	1	0
INPUT 3	1	0	1	1	0	0	1	0	0	1	1	0	0	1	0
INPUT 4	1	0	1	1	0	1	1	0	0	1	1	0	0	1	0

Codice funzione telecomando cablato

LSB					MSB										
C1	C2	C3	C4	C5	C6	C7	C8	C9	C10	C11	C12	C13	C14	C15	
1	0	1	1	0	*	*	*	*	*	*	*	*	*	1	0

- I codici del sistema C1 - C5 sono fissati a "10110".
- I codici C14 e C15 sono bit di conferma inversa, con "10" che indica "la parte anteriore" e "01" che indica "la parte posteriore".

Formato segnale telecomando Sharp

Formato trasmissione: formato 15 bit

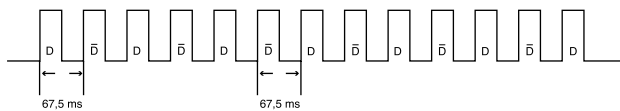

Forma d'onda del segnale di output: output che utilizza la modulazione di fase a impulsi

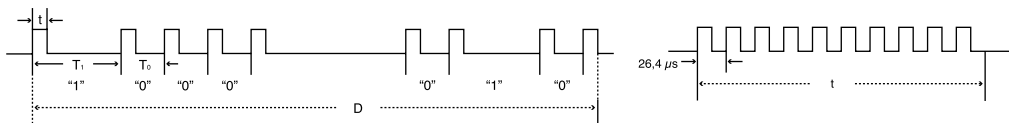

- $t = 264 \mu s$
- $T_0 = 1,05 ms$
- $T_1 = 2,10 ms$
- Frequenza portante a impulsi = 455/12 kHz
- Fattore di funzionamento = 1:1

Codice comando trasmissione

15 bit

C1	C2	C3	C4	C5	C6	C7	C8	C9	C10	C11	C12	C13	C14	C15
Indirizzo Sistema					Bit dati funzione chiave					Espansione dati		Maschere	Determinazione dati	
D - \bar{D} bit di dati comuni					Inversione in \bar{D}									

Esempio di inversione D in \bar{D}

D	C1	C2	C3	C4	C5	C6	C7	C8	C9	C10	C11	C12	C13	C14	C15
1	0	1	1	0	1	0	0	0	0	0	0	0	0	1	0
D	C1	C2	C3	C4	C5	C6	C7	C8	C9	C10	C11	C12	C13	C14	C15
1	0	1	1	0	0	1	1	1	1	1	1	1	1	0	1

Scheda di compatibilità del computer

Computer

- Supporto a segnale multiplo
Frequenza orizzontale: 15–102 kHz, Frequenza verticale: 43–106 Hz*, Pixel Clock: 12–120 MHz
- Compatibile con segnali di sincronizzazione verdi e compositi
- Compatibile con SXGA +, SXGA e XGA in compressione intelligente avanzata
- Tecnologia di aumento taglia AICS (Compressione intelligente avanzata e sistema di espansione)

La seguente, è una lista di modi conformi alla VESA. Nonostante ciò, questo proiettore supporta altri segnali che non appartengono agli standard VESA.

PC/MAC/WS	Risoluzione	Frequenza orizzontale (kHz)	Frequenza verticale (Hz)	Standard VESA	Display	
PC	640 × 350	27,0	60		Sopra scala	
		31,5	70			
		37,9	85	✓		
		720 × 350	27,0	60		
			31,5	70		
			27,0	60		
	640 × 400	31,5	70			
		37,9	85	✓		
		27,0	60			
	720 × 400	31,5	70			
		37,9	85	✓		
		26,2	50			
	640 × 480	31,5	60			
		34,7	70			
		37,9	72	✓		
		37,5	75	✓		
		43,3	85	✓		
		47,9	90			
		53,0	100			
		61,8	120			
		78,5	150			
		80,9	160			
		800 × 600	31,4	50		
			35,1	56		✓
	37,9		60	✓		
	44,5		70			
	48,1		72	✓		
	46,9		75	✓		
	53,7		85	✓		
	56,8		90			
	64,0		100			
	77,2		120			
	98,3		150			
	102,1		160			
	XGA	1.024 × 768	35,5	43		
			40,3	50		
48,4			60	✓		
56,5			70	✓		
58,1			72			
60,0			75	✓		
68,7			85	✓		
73,5			90			
77,2			96			
80,6			100			

PC/MAC/WS	Risoluzione	Frequenza orizzontale (kHz)	Frequenza verticale (Hz)	Standard VESA	Display	
PC	SXGA	1.152 × 864	54,3	60		
			64,0	70		
			64,1	72		
			67,5	75	✓	
			75,7	80		
		1.152 × 882	54,8	60		
			65,9	72		
			67,4	74		
			1.280 × 1.024	64,0	60	✓
			SXGA*	1.400 × 1.050	64,0	60
PC/MAC 13"	VGA	640 × 480	34,9	67	Sopra scala	
PC/MAC 19"	XGA	1.024 × 768	48,4	60	✓	
			60,0	75	✓	
MAC 16"	SVGA	800 × 600	46,8	75		
		832 × 624	49,6	75		
MAC 21"	SXGA	1.152 × 870	68,5	75		
PC (WS)	SXGA	1.280 × 960	60,0	60	✓	
SXI (WS)			1.280 × 1.024	53,5	50	
SUN (WS)			60,9	66		
			1.152 × 900	71,9	76	

* Se sono attivate le funzioni OSD, può essere visibile il rumore temporaneo nelle frequenze verticali al di sopra di 100 Hz.





Nota

- Questo proiettore potrebbe non essere in grado di far apparire delle immagini dal computer notebook nel modo simultaneo (CRT/LCD). In questo caso, spegnete il display LCD sul computer notebook e fate uscire i dati del display nel modo "solamente CRT". Dettagli su come cambiare i modi del display possono essere trovati nel manuale operativo del vostro computer notebook.
- Questo proiettore può ricevere segnali dal formato 640 × 350 VESA VGA, nonostante ciò, "640 × 400" apparirà sullo schermo.

DTV

Segnale	Frequenza orizzontale (kHz)	Frequenza verticale (Hz)
480I	15,7	60
480P	31,5	60
540P	33,8	60
580I	15,6	50
580P	31,3	50
720P	45,0	60
1035I	33,8	60
1080I	33,8	60
1080I	28,1	50

Localizzazione dei guasti

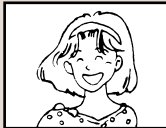
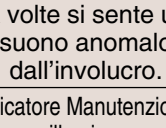
Problema	Controllo	Pagina
 <p>Nessuna immagine e nessun suono, oppure il proiettore non si avvia.</p>	<ul style="list-style-type: none"> • I cavi di alimentazione del proiettore non è stato collegato alla presa murale. 	17
	<ul style="list-style-type: none"> • È spenta la corrente del dispositivo esterno collegato. 	—
	<ul style="list-style-type: none"> • È errato il modo d'entrata selezionato. 	35
	<ul style="list-style-type: none"> • I cavi sono stati collegati erratamente al pannello laterale del proiettore. 	18
	<ul style="list-style-type: none"> • Sono scariche le batterie del telecomando. 	13
	<ul style="list-style-type: none"> • L'uscita esterna non è stata impostata durante il collegamento del computer notebook. 	18
	<ul style="list-style-type: none"> • Il coperchio della lampada non è installato correttamente. 	87
 <p>Il suono viene riprodotto ma non appare l'immagine.</p>	<ul style="list-style-type: none"> • Cavi collegati in modo sbagliato al pannello del pannello del proiettore. 	18
	<ul style="list-style-type: none"> • La regolazione "Luminos." è impostata al minimo. 	46
 <p>I colori sono sbiaditi o di cattiva qualità.</p>	<ul style="list-style-type: none"> • La regolazione dell'immagine è impostata in modo errato. 	46
	<p>(Solo entrata video)</p> <ul style="list-style-type: none"> • Il sistema d'entrata video è stato impostato in modo errato. 	66
	<p>(Solo INPUT 1 e 2)</p> <ul style="list-style-type: none"> • Il tipo di segnale d'entrata (RGB/componente) è impostato in modo errato. 	46
 <p>L'immagine è offuscata; appaiono delle interferenze.</p>	<ul style="list-style-type: none"> • Regolate la messa a fuoco. 	28
	<ul style="list-style-type: none"> • La distanza di proiezione eccede il campo di messa a fuoco. 	29
	<p>(Solo per l'entrata del computer)</p> <ul style="list-style-type: none"> • Effettuate le regolazioni "Sinc.fine" (regolazione "Orologio") 	48
	<ul style="list-style-type: none"> • Effettuate le regolazioni "Sinc.fine" (regolazione "Fase") 	48
	<ul style="list-style-type: none"> • Le interferenze appaiono secondo il computer. 	—
 <p>Appare l'immagine ma non si sente il suono.</p>	<ul style="list-style-type: none"> • È errata l'impostazione "DNR" (riduzione del rumore digitale). 	65
	<ul style="list-style-type: none"> • I cavi sono stati collegati in modo errato sul pannello laterale del proiettore. 	18
 <p>Appare l'immagine ma non si sente il suono.</p>	<ul style="list-style-type: none"> • Il volume è al minimo. 	35
	<ul style="list-style-type: none"> • Appare l'indicazione SILENZIAMENTO. 	36
<p>A volte si sente un suono anomalo dall'involucro.</p>	<ul style="list-style-type: none"> • Se l'immagine è normale, il suono dipende dalla riduzione dell'involucro dovuto agli sbalzi di temperatura nella stanza. Questo non influirà sulle prestazioni o sul funzionamento. 	—
<p>L'indicatore Manutenzione si illumina.</p>	<ul style="list-style-type: none"> • Fate riferimento alla sezione "Indicatori manutenzione". 	83
<p>Non è possibile catturare l'immagine.</p>	<ul style="list-style-type: none"> • Il segnale nell'INPUT 1 o 2 non è un segnale SVGA (800 × 600). Le immagini non possono essere catturate se i segnali sono diversi da quelli sopra. 	67

Localizzazione dei guasti

Problema	Controllo	Pagina
La funzione Immagine nell'immagine non funziona.	<ul style="list-style-type: none"> • Il segnale in INPUT 1 o 2 è impostato ad una risoluzione che eccede SXGA. • Il segnale in INPUT 1 o 2 sta trasmettendo i segnali del componente 480I, 480P, 540P, 580I, 580P, 720P, 1035I o 1080I. • Il segnale in INPUT 1 o 2 è impostato nel modo interlaccio usando i segnali RGB. 	57
Non è possibile accendere o spegnere la corrente usando i tasti di alimentazione sul proiettore.	<ul style="list-style-type: none"> • È stato impostato il livello di bloccaggio dei tasti. Se il livello di bloccaggio dei tasti è impostato al Livello B, sono bloccati tutti i tasti. Se il livello di bloccaggio dei tasti è impostato al Livello A, sono disponibili solo i tasti INPUT e VOL. 	71
L'immagine è verde nel COMPONENTE INGRESSO 1 o 2.	<ul style="list-style-type: none"> • Cambiate l'impostazione del tipo di segnale d'entrata. 	46
L'immagine è rosa (non verde) in INGRESSO 1 o 2 RGB.		
L'immagine è scura.	<ul style="list-style-type: none"> • Lampeggia in rosso l'indicatore sostituzione lampada. Sostituire la lampada. 	83
L'immagine è troppo chiara e biancastra.	<ul style="list-style-type: none"> • La regolazione dell'immagine è impostata in modo errato. 	46
I tasti VOL sul proiettore non funzionano.	<p>Non funzionano i tasti VOLUME quando: (provate ad usare il tasto VOL+/- sul telecomando)</p> <ul style="list-style-type: none"> • appare il menù • appare il menù dell'obiettivo • è attivata la funzione Immagine nell'immagine • durante il modo Ingrandimento (più del doppio) • risoluzione dot per dot sullo schermo superiore rispetto alla risoluzione del pannello. 	—
Non è possibile ricevere un codice di risposta quando si è tentato di controllare il proiettore usando i comandi RS-232C da un computer durante l'attesa.	<ul style="list-style-type: none"> • Nel caso della trasmissione di comandi RS-232C da un computer durante l'attesa, sono necessari 30 secondi al massimo affinché il computer riceva il codice di risposta. Impostare il tempo di attesa codice di risposta del computer su 30 secondi o più. 	89

Per l'assistenza SHARP

Se sorgono dei dubbi durante l'impostazione o l'utilizzo di questo proiettore, fate prima riferimento alla sezione "Localizzazione dei guasti" alle pagine 94 e 95. Se questo manuale di istruzioni non basta per risolvere il problema, rivolgetevi al Reparto di servizio del vostro rivenditore autorizzato dalla SHARP elencato di seguito.

Stati Uniti	Sharp Electronics Corporation 1-888-GO-SHARP (1-888-467-4277) lcdsupport@sharpsec.com http://www.sharplcd.com	Benelux	SHARP Electronics Benelux BV 0900-SHARPCE (0900-7427723) Nederland 9900-0159 Belgium http://www.sharp.nl http://www.sharp.be http://www.sharp.lu
Canada	Sharp Electronics of Canada Ltd. (905) 568-7140 http://www.sharp.ca	Austria	Sharp Electronics Austria (Ges.m.b.H.) 0043 1 727 19 123 pogats@sea.sharp-eu.com http://www.sharp.at
Messico	Sharp Electronics Corporation Mexico Branch (525) 716-9000 http://www.sharp.com.mx	Australia	Sharp Corporation of Australia Pty. Ltd. 1300-135-022 http://www.sharp.net.au
America latina	Sharp Electronics Corp. Latin American Group (305) 264-2277 www.servicio@sharpsec.com http://www.siempresharp.com	Nouva Zelanda	Sharp Corporation of New Zealand (09) 634-2059, (09) 636-6972 http://www.sharpnz.co.nz
Germania	Sharp Electronics (Europe) GMBH 01805-234675 http://www.sharp.de	Singapore	Sharp-Roxy Sales (S) Pte. Ltd. 65-226-6556 ckng@srs.global.sharp.co.jp http://www.sharp.com.sg
Regno Unito	Sharp Electronics (U.K.) Ltd. 0161-205-2333 custinfo@sharp-uk.co.uk http://www.sharp.co.uk	Hong Kong	Sharp-Roxy (HK) Ltd. (852) 2410-2623 dcmktg@srh.global.sharp.co.jp http://www.sharp.com.hk
Italia	Sharp Electronics (Italy) S.P.A. (39) 02-89595-1 http://www.sharp.it	Malesia	Sharp-Roxy Sales & Service Co. (60) 3-5125678
Francia	Sharp Electronics France 01 49 90 35 40 hotlinecd@sef.sharp-eu.com http://www.sharp.fr	U.A.E.	Sharp Middle East Fze 971-4-81-5311 helpdesk@smef.global.sharp.co.jp
Spagna	Sharp Electronica Espana, S.A. 93 5819700 sharplcd@sees.sharp-eu.com http://www.sharp.es	Tailandia	Sharp Thebnakorn Co. Ltd. 02-236-0170 svc@stcl.global.sharp.co.jp http://www.sharp-th.com
Svizzera	Sharp Electronics (Schweiz) AG 0041 1 846 63 11 cattaneo@sez.sharp-eu.com http://www.sharp.ch	Corea	Sharp Electronics Incorporated of Korea (82) 2-3660-2002 webmaster@sharp-korea.co.kr http://www.sharp-korea.co.kr
Svezia	Sharp Electronics (Nordic) AB (46) 8 6343600 vision.support@sen.sharp-eu.com http://www.sharp.se	India	Sharp Business Systems (India) Limited (91) 11- 6431313 service@sharp-oa.com

Specifiche

Tipo di prodotto	Proiettore LCD
Modello	PG-C45S
Sistema video	NTSC 3.58/NTSC 4.43/PAL/PAL-M/PAL-N/PAL 60/SECAM/ DTV480I/DTV480P/DTV540P/DTV580I/DTV580P/DTV720P/DTV1035I/DTV1080I
Metodo di visualizzazione	Display a cristalli liquidi × 3, metodo a otturatore ottico RGB
Display a cristalli liquidi	Formato del pannello: 0,99" (25,1 mm)(15 [H] × 20 [L]mm) Numero di punti: 480.000 punti (800 [H] × 600 [V])
Obiettivo standard	1–1,27 × obiettivo zoom, F1,7–2,2, f = 36,5–46,3 mm
Lampada di proiezione	Lampada 250 W CA
Segnale d'entrata del componente	Connettore D-sub mini a 15 pin Y: 1,0 Vp-p, sinc negativo, 75 Ω terminato P _B : 0,7 Vp-p, 75 Ω terminato P _R : 0,7 Vp-p, 75 Ω terminato
Risoluzione orizzontale	500 linee TV (S-VIDEO)
Segnale d'entrata RGB del computer (INPUT 1/2)	Connettore D-sub mini a 15 pin RGB separato/sinc nell'entrata analogico di tipo verde: 0–0,7 Vp-p, positivo, 75 Ω terminato SEGNALE SINC ORIZZONTALE: Livello TTL (positivo/negativo) SEGNALE SINC VERTICALE: Come sopra
Segnale d'entrata video (INPUT 3)	Connettore RCA: VIDEO, video composto, 1,0 Vp-p, sinc negativa, 75 Ω terminato
Segnale d'entrata S-video (INPUT 4)	Connettore DIN mini a 4 pin Y (segnale di luminanza): 1,0 Vp-p, sinc negativa, 75 Ω terminato C (segnale di cromaticanza): Scoppio 0,286 Vp-p, 75 Ω terminato
Segnale di controllo computer (RS-232C)	connettore DIN mini a 9 pin
Clock pixel	12–120 MHz
Frequenza verticale	43–160 Hz*
Frequenza orizzontale	15–102 kHz
Segnale d'entrata audio	Ø3,5 mm Presa mini: AUDIO, 0,5 Vrms, più di 47 kΩ (stereo)
Uscita audio	3,0 W (mono)
Sistema di altoparlanti	4 cm × 7 cm
Voltaggio nominale	CA 100–240 V
Corrente d'entrata	3,4 A
Frequenza nominale	50/60 Hz
Consumo di corrente (normale)	340 W (modo normale)/290 W (modo di risparmio energetico)
Consumo di corrente (attesa)	Circa 0,8 W (quando "Mntr/RS232C" è impostata su "OFF")
Dispersione del calore	1.280 BTU/ora
Temperatura operativa	Da 41°F a 104°F (da +5°C a +40°C)
Temperatura di magazzino	Da -4°F a 140°F (da -20°C a +60°C)
Involucro	Plastica
Frequenza del veicolo I/R	38 kHz
Dimensioni (circa)	15 3/8" × 3 7/8" × 11 9/16" (390 (L) × 99,0 (H) × 294 (P) mm) (solo involucro principale) 15 1/2" × 4 7/16" × 11 5/8" (393 (L) × 114,0 (H) × 303,2 (P) mm) (incluso il piedino di regolazione e le parti sporgenti)
Peso (circa)	11,3 lbs. (5,1 kg)
Accessori in dotazione	Telecomando, Due batterie R-6, cavo di alimentazione per gli Usa, il Canada, ecc. (11'10", 3,6 m), Cavo di alimentazione per l'Europa, tranne il Regno Unito (6', 1,8 m), Cavo di alimentazione per il Regno Unito, Hong Kong e Singapore (6', 1,8 m), Cavo di alimentazione per l'Australia, Nuova Zelanda e Oceania (6', 1,8 m), Cavo RGB (9'10", 3 m), Cavo USB (9'10", 3 m), Cavo audio del computer (9'10", 3 m), Adattatore RS-232C DIN-D-sub (6 45/64", 15 cm), Filtro dell'aria aggiuntivo, Coprilente (attaccato), CD-ROM documentazione tecnica e manuale proiettore, CD-ROM software di presentazione avanzata Sharp, Manuale di istruzioni, Etichetta riferimento rapido
Ricambi	Unità lampada (Lampada/modulo gabbia)(BQC-XGC50X//1), Telecomando (RRMCGA029WJSA), Due batterie R-6 (formato "AA", UM/SUM-3, HP-7, o simili), Cavo di alimentazione per gli Usa, il Canada, ecc. (QACCDAA010WJPZ), Cavo di alimentazione per l'Europa tranne il Regno Unito (QACCV4002CEZZ), Cavo di alimentazione per il Regno Unito, Hong Kong e Singapore (QACCBAA012WJPZ), Cavo di alimentazione per l'Australia, Nuova Zelanda e Oceania (QACCL3022CEZZ), Cavo RGB (QCNWGA012WJPZ), Cavo USB (QCNWGA014WJPZ), Cavo audio del computer (QCNWGA013WJPZ), Adattatore RS-232C DIN-D-sub (QCNWGA015WJPZ), Filtro dell'aria (PFILDA005WJZZ), Coprilente (PCAPHA003WJSA), CD-ROM documentazione tecnica e manuale proiettore (UDSKAA012WJZZ), CD-ROM software di presentazione avanzata Sharp (UDSKAA014WJZZ), Manuale di istruzioni (TINS-A363WJZZ), Etichetta riferimento rapido

* Se sono attivate le funzioni OSD, può essere visibile il rumore temporaneo nelle frequenze verticali al di sopra di 100 Hz.

Questo proiettore SHARP utilizza un pannello LCD (display a cristalli liquidi). Questo pannello particolarmente avanzato contiene TFT con 480.000 pixel (× RGB). Come con tutti i componenti elettronici ad alta tecnologia, ad esempio televisori a grande schermo, sistemi video e videocamere, c'è una certa tolleranza accettabile per la conformità del componente.

L'unità ha alcuni pixel inattivi all'interno del livello di tolleranza accettabile che può causare dei punti non attivi nell'immagine. Questo non influisce sulla qualità dell'immagine o sulla durata dell'unità stessa.

Le specifiche sono soggette a modifiche senza preavviso.

Dimensioni

Unità: pollici (mm)

Vista posteriore

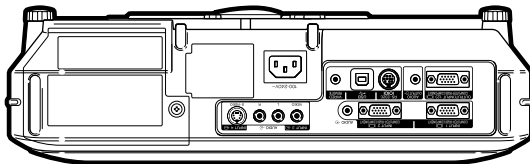

Vista laterale

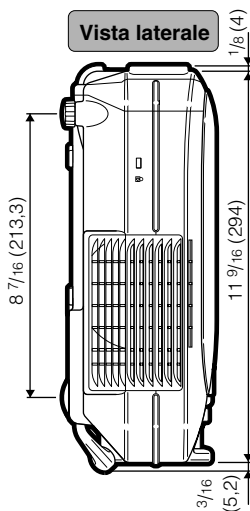

Vista superiore

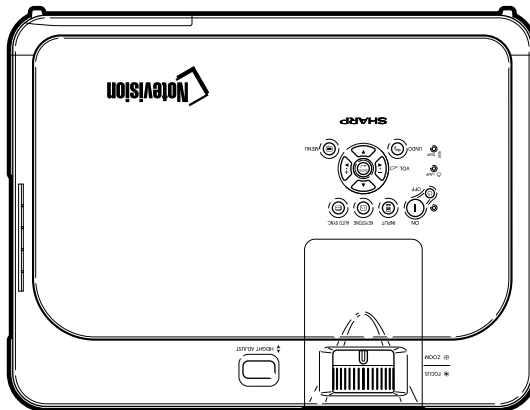

Vista laterale

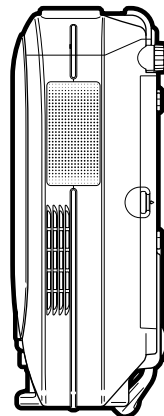

Vista frontale

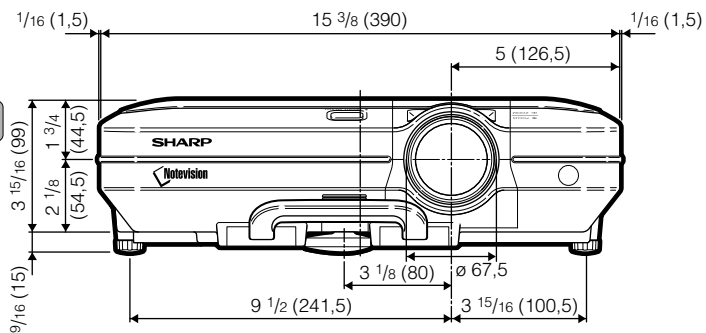

Vista inferiore

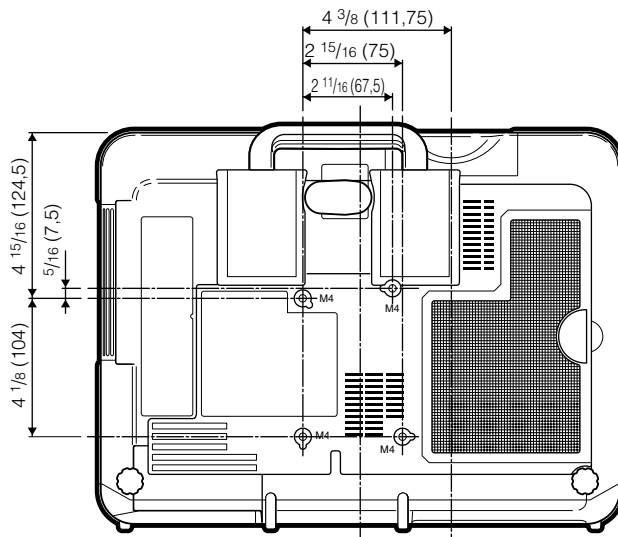

Antifurto

Se non viene immesso il "codice chiave" corretto, il proiettore non funziona anche se i segnali vengono immessi.

Bloccaggio Notevision

Un nuovo meccanismo di fissaggio a sospensione valido come antifurto e che consente una migliore installazione.

Bordo

Proietta un'immagine 4:3 interamente all'interno di uno schermo 16:9, mantenendo il rapporto di grandezza a 4:3.

C.M.S. (Sistema di gestione colori)

La funzione permette di regolare le singole caratteristiche dei sei colori (R: rosso, Y: giallo, G: verde, C: azzurro, B: blu, M: magenta).

Compressione avanzata intelligente

Cambio formato ad alta qualità delle immagini con una risoluzione inferiore e superiore per armonizzare con la risoluzione originale del proiettore.

Correzione trapezoidale

Funzione per correggere in modo digitale un'immagine distorta quando il proiettore è posizionato ad un angolo, per togliere le irregolarità nelle immagini con deformazione trapezoidale e per comprimere l'immagine non solo orizzontalmente ma anche verticalmente mantenendo il rapporto 4:3.

Fase

Lo spostamento della fase è uno spostamento temporizzato tra i segnali isomorfici con la stessa risoluzione. Quando è errato il livello di fase, l'immagine proiettata visualizza un lampeggio orizzontale.

Gamma

Gamma e la funzione di aumento della qualità dell'immagine che offre un'immagine più ricca rendendo più chiare le parti scure dell'immagine senza alterare la luminosità delle parti chiare. Potete selezionare tra quattro modi diversi: STANDARD, PRESENTAZIONE, CINEMA e PERSONALIZZADO.

Immagine nell'immagine

Vi permette di aggiungere delle immagini video ad un'immagine di schermo dati per fornirvi delle presentazioni ancora più efficienti.

Liv. blocco tasti

Modo che può bloccare l'operazione dei tasti del proiettore per prevenire problemi.

Modo progressivo

Il display progressivo visualizza un'immagine video più omogeneo. Potete scegliere tra tre modi diversi: 2D Progressivo, 3D Progressivo e Modo Film.

Orologio

La regolazione dell'orologio viene usata per regolare le interferenze verticali quando è errato il livello dell'orologio.

Password

Potete impostare una password in modo tale che le modifiche non possono essere fatte nelle impostazioni del menù "Opzioni (2)".

Punto per punto

Modalità per proiettare le immagini con la risoluzione originale.

Rapporto di ingrandimento

Larghezza ed altezza dell'immagine. Il rapporto di grandezza normale del computer e dell'immagine video è 4:3. Ci sono anche immagini ampie con un rapporto di 16:9 e 21:9.

Ridimensiona

Questa funzione vi permette di modificare o personalizzare il modo di visualizzazione dell'immagine per aumentare la qualità dell'immagine. Potete scegliere tra sei modi diversi: NORMALE, PIENA, PUNTO PER PUNTO, BORDO, STIRATURA e STIRAT.INTELLIG.

Sfondo

Immagine dall'impostazione iniziale proiettata quando non viene emesso nessun segnale.

Sinc. Auto

Ottimizza le immagini proiettate dal computer regolando automaticamente certe caratteristiche.

Spostamento digitale

Sposta l'immagine su o giù con facilità con i tasti ▲, ▼ quando il modo RIDIMENSIONA dell'immagine inviata è BORDO, STIRATURA o STIRAT.INTELLIG. dei segnali video o DTV.

sRGB

Uno standard internazionale di riproduzione dei colori regolato dalla IEC (Commissione Elettrotecnica Internazionale). Dato che l'area colorata è stata fissata dall'IEC, i colori cambiano seguendo le caratteristiche DLP, in modo che le immagini appaiano sul display in una tinta naturale basati su un'immagine originale, quando passate al modo "sRGB".

Stirat.intellig.

Proietta l'immagine interamente in uno schermo 16:9, ingrandendo soltanto le aree circostanti e mantenendo a 4:3 il rapporto di grandezza nella parte centrale dell'immagine.

Stiratura

Modo che allunga l'immagine 4:3 orizzontalmente per visualizzarla completamente su uno schermo 16:9.

Temp col (temperatura dei colori)

Funzione che può essere usata per regolare la temperatura dei colori secondo il tipo di immagine inviata al proiettore. Diminuite la temperatura dei colori per visualizzare delle immagini più calde, rossastre per ottenere una tonalità naturale della pelle delle persone oppure aumentate la temperatura per creare dei toni più fredde, bluastre ed ottenere così un'immagine più chiara.

Indice

2D Progressivo	47	Password	73
3D Progressivo	47	PDF	9
Accessori in dotazione	14	Piede di regolazione	27
Adattatore RS-232C DIN-D-sub	23	PIENA	52
Altoparlante	63	Presca CA	17
Anello di messa a fuoco	28	Prop.rimanente	70
Antifurto	75	PUNTO PER PUNTO	52
Batterie	13	Rapporto di ingrandimento	52
BORDO	53	Regolazione delle immagini del computer	48
Cattura Immagine	67	Regolazione dell'immagine	46
Capovolgimento/Inversione delle immagini proiettate	71	Regolazione dell'obiettivo	28
Cavi opzionali	14	Regolazione Sinc. Auto	50
Cavo audio del computer	18	Riattiva tutto	77
Cavo di alimentazione	17	Ricerca automatica	64
Cavo RGB	18	Salva corrente	69
Cavo USB	25	Selezione della lingua visualizzata sullo schermo	36
Connettore standard Kensington Security	11	Selez.regolaz.	49
Col.sel.	60	Sensore del telecomando	13
Coprilente	10	Sfondo	68
Correzione della deformazione trapezoidale	38	Sinc.fine	48
Cromatico	61	Sistema video	66
C.M.S.	60	Sostituzione della lampada	85
Display visualizzato sullo schermo	65	Spegnimento automatico	70
DNR	65	Spostamento digitale	39
Fase	48	sRGB	60
Filtro dell'aria	81	Status	78
Funzione di presentazione senza cavi	25	STIRAT. INTELLIG	53
Immagine iniziale	68	STIRATURA	53
Immagine nell'Immagine	57	Target	60
Indicatore avvertimento temperatura	83	Tasti di alimentazione	34
Indicatore di alimentazione	34	Tasti di regolazione	42
Indicatore sostituzione lampada	83	Tasti ENLARGE	55
Informazioni segnale	49	Tasti VOL	35
Installazione in soffitto	32	Tasto AUTO SYNC	50
Lampada	85	Tasto BACK	25
Livello di bloccaggio dei tasti	71	Tasto BLACK SCREEN	58
Lum.	61	Tasto BREAK TIMER	59
Maniglia per il trasporto	10	Tasto ENTER	42
Manopola zoom	28	Tasto FORWARD	25
Mem.regolaz.	48	Tasto FREEZE	54
Modi INGRESSO 1 – 4	35	Tasto GAMMA	56
Modi speciali	49	Tasto HEIGHT ADJUST	27
Modo Film	47	Tasto INPUT	34
Modo PRO	71	Tasto KEYSTONE	38
Modo Progressivo	47	Tasto MENU	42
NORMALE	52	Tasto MUTE	36
Orologio	48	Tasto RESIZE	52
		Tasto UNDO	39
		Tasto PinP	57
		Telecomando	12
		Temp col (temperatura dei colori)	46
		Terminale AUDIO INPUT 1, 2	18
		Terminale AUDIO OUTPUT	22
		Terminale di ingresso del comando WIRED REMOTE	26

Terminale INPUT 1	18
Terminale INPUT 2	18
Terminale INPUT 3	20
Terminale INPUT 4	20
Terminale RS-232C	23
Terminale OUTPUT (INPUT 1, 2)	69
Terminale USB	25
Terminali AUDIO (L/R) INPUT 3, 4	20
Tinta	61
Tipo Segnale	46
Uscita fissa aud.	63
Uscita var. audio	63
Valvola di aspirazione	80
Valvola di scarico	80
Vis.sinc.auto.	50
WIRED R/C JACK (presa del telecomando cablato)	26

SHARP®
SHARP CORPORATION