

# SHARP®

## 使用說明書

### 型號

# XG-C60X



入門

連接和設定

基本操作

易用功能

附錄

## 液晶投影機



香港電器安全規格  
(國際電工委員會規格適合)

## 注意

請記下並保存好印於投影機底部的產品序列號碼，以備投影機遺失或被盜時報警之用。在丟棄包裝箱之前，請確認已按第 14 頁之“隨機附件”清單對箱內物品作了仔細的核對。

**型號：XG-C60X**

**產品序列號碼：**

This equipment complies with the requirements of Directives 89/336/EEC and 73/23/EEC as amended by 93/68/EEC.

Dieses Gerät entspricht den Anforderungen der EG-Richtlinien 89/336/EWG und 73/23/EWG mit Änderung 93/68/EWG.

Ce matériel répond aux exigences contenues dans les directives 89/336/CEE et 73/23/CEE modifiées par la directive 93/68/CEE.

Dit apparaat voldoet aan de eisen van de richtlijnen 89/336/EEG en 73/23/EEG, gewijzigd door 93/68/EEG.

Dette udstyr overholder kravene i direktiv nr. 89/336/EEC og 73/23/EEC med tillæg nr. 93/68/EEC.

Quest' apparecchio è conforme ai requisiti delle direttive 89/336/EEC e 73/23/EEC, come emendata dalla direttiva 93/68/EEC.

Η εγκατάσταση αυτή ανταποκρίνεται στις απαιτήσεις των οδηγιών της Ευρωπαϊκής Ένωσης 89/336/EOK και 73/23/EOK, όπως οι κανονισμοί αυτοί συμπληρώθηκαν από την οδηγία 93/68/EOK.

Este equipamento obedece às exigências das directivas 89/336/CEE e 73/23/CEE, na sua versão corrigida pela directiva 93/68/CEE.



Este aparato satisface las exigencias de las Directivas 89/336/CEE y 73/23/CEE, modificadas por medio de la 93/68/CEE.

Denna utrustning uppfyller kraven enligt riktlinjerna 89/336/EEC och 73/23/EEC så som kompletteras av 93/68/EEC.

Dette produktet oppfyller betingelsene i direktivene 89/336/EEC og 73/23/EEC i endringen 93/68/EEC.

Tämä laite täyttää direktiivien 89/336/EEC ja 73/23/EEC vaatimukset, joita on muutettu direktiivillä 93/68/EEC.

**SPECIAL NOTE FOR USERS IN THE U.K.**

The mains lead of this product is fitted with a non-rewireable (moulded) plug incorporating a 10A fuse. Should the fuse need to be replaced, a BSI or ASTA approved BS 1362 fuse marked  or  and of the same rating as above, which is also indicated on the pin face of the plug, must be used.

Always refit the fuse cover after replacing the fuse. Never use the plug without the fuse cover fitted.

In the unlikely event of the socket outlet in your home not being compatible with the plug supplied, cut off the mains plug and fit an appropriate type.

**DANGER:**

The fuse from the cut-off plug should be removed and the cut-off plug destroyed immediately and disposed of in a safe manner.

Under no circumstances should the cut-off plug be inserted elsewhere into a 10A socket outlet, as a serious electric shock may occur.

To fit an appropriate plug to the mains lead, follow the instructions below:

**WARNING:**

THIS APPARATUS MUST BE EARTHED.

**IMPORTANT:**

The wires in this mains lead are coloured in accordance with the following code:

Green-and-yellow	: Earth
Blue	: Neutral
Brown	: Live

As the colours of the wires in the mains lead of this apparatus may not correspond with the coloured markings identifying the terminals in your plug proceed as follows:

- The wire which is coloured green-and-yellow must be connected to the terminal in the plug which is marked by the letter E or by the safety earth symbol  or coloured green or green-and-yellow.
- The wire which is coloured blue must be connected to the terminal which is marked with the letter N or coloured black.
- The wire which is coloured brown must be connected to the terminal which is marked with the letter L or coloured red.

IF YOU HAVE ANY DOUBT, CONSULT A QUALIFIED ELECTRICIAN.

The supplied CD-ROM contains operation instructions in English, German, French, Swedish, Spanish, Italian, Dutch, Portuguese, Chinese (Traditional Chinese and Simplified Chinese) and Korean. Carefully read through the operation instructions before operating the projector.

Die mitgelieferte CD-ROM enthält Bedienungsanleitungen in Englisch, Deutsch, Französisch, Schwedisch, Spanisch, Italienisch, Niederländisch, Portugiesisch, Chinesisch (Traditionelles Chinesisch und einfaches Chinesisch) und Koreanisch. Bitte lesen Sie die Bedienungsanleitung vor der Verwendung des Projektors sorgfältig durch.

Le CD-ROM fourni contient les instructions de fonctionnement en anglais, allemand, français, suédois, espagnol, italien, néerlandais, portugais, chinois (chinois traditionnel et chinois simplifié) et coréen. Veuillez lire attentivement ces instructions avant de faire fonctionner le projecteur.

Den medföljande CD-ROM-skivan innehåller bruksanvisningar på engelska, tyska, franska, svenska, spanska, italienska, holländska, portugisiska, kinesiska (traditionell kinesiska och förenklad kinesiska) och koreanska. Läs noga igenom bruksanvisningen innan projektorn tas i bruk.

El CD-ROM suministrado contiene instrucciones de operación en inglés, alemán, francés, sueco, español, italiano, holandés, portugués, chino (chino tradicional y chino simplificado) y coreano. Lea cuidadosamente las instrucciones de operación antes de utilizar el proyector.

Il CD-ROM in dotazione contiene istruzioni per l'uso in inglese, tedesco, francese, svedese, spagnolo, italiano, olandese, portoghese, cinese (cinese tradizionale e cinese semplificato) e coreano. Leggere attentamente le istruzioni per l'uso prima di usare il proiettore.

De meegeleverde CD-ROM bevat handleidingen in het Engels, Duits, Frans, Zweeds, Spaans, Italiaans, Nederlands, Portugees, Chinees (Traditioneel Chinees en Vereenvoudigd Chinees) en Koreaans. Lees de handleiding zorgvuldig door voor u de projector in gebruik neemt.

O CD-ROM fornecido contém instruções de operação em Inglês, Alemão, Francês, Sueco, Espanhol, Italiano, Holandês, Português, Chinês, (Chinês Tradicional e Chinês Simplificado) e Coreano. Leia cuidadosamente todas as instruções de operação antes de operar o projetor.

附送之CD-ROM光碟中，有用英文、德文、法文、瑞典文、西班牙文、意大利文、荷蘭文、葡萄牙文、中文（繁體中文和簡體中文）和韓國文所寫的使用說明書。在操作本投影機之前，請務必仔細閱讀整本使用說明書。

附送之CD-ROM光碟中，有用英文、德文、法文、瑞典文、西班牙文、意大利文、荷蘭文、葡萄牙文、中文（繁體中文和簡體中文）和韓國文所寫的使用說明書。在操作本投影机之前，请务必仔细阅读整本使用说明书。

제공된 CD-ROM에는 영어, 독일어, 프랑스어, 스웨덴어, 스페인어, 이탈리아어, 네덜란드어, 포르투갈어, 중국어(번체자와 간체자), 그리고 한국어로 작성된 조작 설명서가 포함되어 있습니다. 프로젝터를 조작하기 전에 조작 지침을 상세하게 숙지하십시오.

在使用本投影機之前，務請仔細閱讀本使用說明書。

# 入門

中文

入門

請使用與投影機一起捆包的“登記卡”迅速進行閣下之新投影機的擔保登記，以便獲得如下兩項重要擔保。

## 1. 擔保

確保閣下立即得到適用於購買本品之關於零件、修理與勞務擔保的一切權益。

## 2. 消費者產品安全法令

請仔細閱讀“有限擔保”重要條款，以確保立即得到 SHARP 公司根據 1972 年“消費者產品安全法令”所可能給與的關於檢查、修改、或召回之安全通知。

僅適用於美國

**警告:** 因為是高亮度光源，所以切勿凝視或直視光束。特別注意勿讓兒童直接凝視光束。



**警告:** 為減少起火或觸電的危險，請勿將投影機置於遭受雨淋或受潮氣侵襲之處。

請見投影機的底部。

	<b>注意</b> 因為有觸電之危險，所以除專門指定供使用者保養螺釘之外，請勿拆卸其他螺釘。	
注意：為減少觸電的危險，請勿卸下罩殼。 除燈泡模塊之外，無使用者可以自行修理之部件。 請委託獲得修理資格之專業人員進行修理。		



等邊三角形中一端有箭頭之閃電標記，用於警示使用者，表示產品外殼內有足以使人產生觸電危險之裸露的“危險電壓”。



三角形中之驚嘆號標記，用於警示使用者，表示該處有關於本產品之重要操作或維護（修理）的有關指示說明。

**警告:** FCC（美國聯邦通訊委員會）條例規定了未經本製造商特別許可而對本設備進行非授權改造或修改，可使使用者失去操作本設備之權利。

僅適用於美國

## 資料

根據 FCC（美國聯邦通訊委員會）條例之第 15 篇，本設備經測試符合 A 級數碼裝置之限定條件。這些限定條件用於對在商用環境中可能產生的有害干擾提供合理的防護。本設備產生、使用、並且會輻射無線電波。因此，如果不按照使用說明書所述進行安裝與使用，那麼就可能會對無線電通訊產生有害之干擾。在住宅區使用本設備易於產生有害的干擾，在這種情況下，用戶需要自行付費來消除干擾。

僅適用於美國

在本投影機上請務必使用隨本投影機附送之電腦接線。該電腦接線用於確保本投影機符合 FCC A 級之規定。

僅適用於美國

## 警告：

此為 A 級產品，在生活環境中，該產品可能會造成無線電干擾。在這種情況下，可能需要用戶對其干擾採取切實可行的措施。

## 警告：

投影機進入待機模式後，冷卻風扇繼續運轉約 90 秒鐘。在正常運行中，將投影機轉入待機模式時，一定要使用投影機上或遙控器上的 STANDBY（待機）按鈕。斷開交流電源線之前，要確認冷卻風扇已經停止。正常運轉中切勿斷開交流電源線來關閉投影機，否則將會導致過早燈故障。

## 關於本產品之處置

本投影機使用鉛錫合金之焊錫，以及含有少量水銀之高壓燈泡。出於環境保護之考慮，這些器材之處置應遵守規定。關於處置或回收之資料，請垂詢當地主管部門，若在美國，請垂詢電子產業聯盟：[www.eiae.org](http://www.eiae.org)。

## 燈泡更換上的警告事項

請參閱第 85 頁上的“更換燈泡”一項。

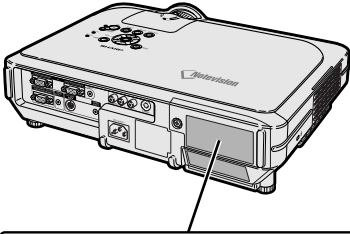

### LAMP REPLACEMENT CAUTION

BEFORE REMOVING THE SCREW, DISCONNECT POWER CORD.  
HOT SURFACE INSIDE. ALLOW 1 HOUR TO COOL BEFORE REPLACING THE LAMP.  
REPLACE WITH SAME SHARP LAMP UNIT TYPE BQC-XGC55X//1 ONLY.  
UV RADIATION : CAN CAUSE EYE DAMAGE. TURN OFF LAMP BEFORE SERVICING.  
HIGH PRESSURE LAMP : RISK OF EXPLOSION. POTENTIAL HAZARD OF GLASS PARTICLES IF LAMP HAS RUPTURED. HANDLE WITH CARE. SEE OPERATION MANUAL.



### PRECAUTIONS A OBSERVER LORS DU REMPLACEMENT DE LA LAMPE.

DEBRANCHER LE CORDON D'ALIMENTATION AVANT DE RETIRER LES VIS.  
L'INTERIEUR DU BOITIER ETANT EXTREMEMENT CHAUD, ATTENDRE 1 HEURE AVANT DE PROCEDER AU REMPLACEMENT DE LA LAMPE.  
NE REMPLACER QUE PAR UNE LAMPE SHARP DE TYPE BQC-XGC55X//1.  
RAYONS ULTRAVIOLETS : PEUVENT ENDOMMAGER LES YEUX.  
ETEINDRE LA LAMPE AVANT DE PROCEDER A L'ENTRETIEN.  
LAMPE A HAUTE PRESSION : RISQUE D'EXPLOSION. DANGER POTENTIEL DE PARTICULES DE VERRE EN CAS D'ECLATEMENT DE LA LAMPE.  
A MANIPULER AVEC PRECAUTION, SE REPORTER AU MODE D'EMPLOI.



### 燈泡更換注意事項

取下螺絲之前，請先斷開電源線。內部有灼熱的表面。在更換燈泡之前，要先冷卻一個小時。只可用相同的 SHARP 公司的 BQC-XGC55X//1 型號的燈泡模塊來更換。UV（紫外線）輻射：會引起眼睛損傷。在進行維修之前，要先關掉燈泡。

高壓力燈泡：有爆炸的危險。

如果燈泡破裂，有可能會有玻璃碎片。請務必小心使用，參閱使用說明書。

本 SHARP 投影機使用 LCD（液晶顯示）面板。它是一塊非常精密的面板，具有 786,432 像素（xRGB）TFT（薄膜電晶體）。和任何高技術的電子設備（如大屏幕電視機、視頻系統和錄影機）一樣，都有一些設備必須符合的可接受的公差。本設備有一些在可接受公差範圍內的壞像素，使圖像的畫面產生壞點。這並不影響圖像的質量或本設備的平均壽命。

## 粘貼“QUICK GUIDE（快速指南）”標籤時

將“QUICK GUIDE（快速指南）”標籤（附帶）粘貼在投影機上有助於您檢查安裝步驟。將“QUICK GUIDE（快速指南）”標籤粘貼在投影機上時，如右圖所示，務必將標籤的底部與投影機機殼頂部“Notevision”標識的上部對準。

“QUICK GUIDE（快速指南）”標籤

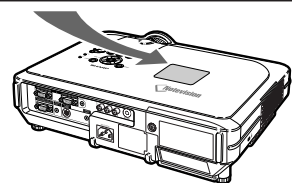

## 1. 投影機體積小，具有超高亮度

- 300 W SHP 燈泡  
使用顏色均勻性極好且超高亮度的 300 W SHP 燈泡。
- 節電模式功能使雜訊更低，減少了電耗，延長了燈泡的使用壽命。

## 2. 操作簡單、容易

- 顏色編碼端子、自動搜索信號和圖形項目功能表系統確保了安裝和配置操作簡單。
- 經常使用的連接和控制頗具策略地放在易於接近的地方。
- 更換鏡頭簡單  
使用易於接近的鏡頭蓋和新型的卡口安裝結構，很容易安裝光學鏡頭。

## 3. 超級電腦兼容性

- 與最大垂直刷新率為 200 Hz、使用綠色同步和複合同步信號的各種高端電腦和工作站相容。
- 使用**高級智能壓縮**技術，可以用最小的失真顯示 UXGA (1,600 × 1,200) 解像度的電腦屏幕。

## 4. 先進的電腦和視頻集成製作技術

- 使用最新的高質量圖像電路，使圖像栩栩如生。
  - 新的 I/P 轉換算法改進了運動檢測 I/P 變換的性能。  
運動圖像的鋸齒邊緣或斜線得到很大改善。
  - 顏色管理系統  
支援 sRGB。  
能單獨設定六種對象顏色的亮度、色度值和色調。
  - 減少雜訊  
即使帶有雜訊源信號，也能得到清晰的圖像。
  - 新的邊緣質量提高技術  
當斜線邊緣的質量提高時，減少了圖像的鋸齒狀和閃爍，使圖像更清晰。

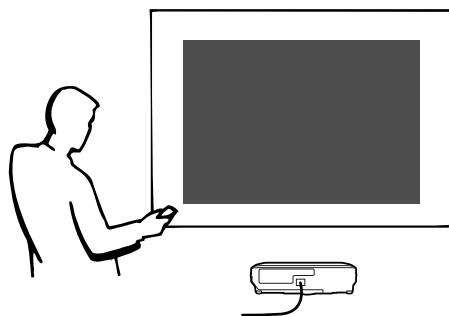

## 5. 防盜和安全

- 防盜  
如果不輸入鍵代碼，該功能就會使投影機無法使用。
- **Notevision Lock Down**  
將投影機的一個安裝點栓在光學塊上，就可實現牢固安裝。這種附加的方法使得要將投影機拉離天花板安裝非常困難，從而減少了因惡作劇引起的傷害，或防止未經授權將投影機拆走。

# 目錄

## 入門

顯著特點 .....	3
目錄 .....	4
重要的安全措施 .....	6
如何訪問 PDF 使用說明書 (Windows, Macintosh) .....	9
部件名稱 .....	10
投影機 (前面和頂面) .....	10
投影機 (後面) .....	11
遙控器 (前面) .....	12
遙控器 (頂面) .....	12
使用遙控器 .....	13
遙控器的有效範圍 .....	13
裝入電池 .....	13
附件 .....	14

## 連接和設定

將投影機連接到其他設備上 .....	16
連接之前 .....	16
本投影機可以連接到： .....	16
連接電源線 .....	17
將投影機連接到電腦上 .....	17
連接到視頻設備上 .....	19
連接到放大器 .....	21
用電腦控制投影機 .....	22
連接到監視器上 .....	23
使用有線遙控器 .....	23
使用遙控器的無線演示功能 .....	24
設定 .....	25
使用調校腳 .....	25
調節鏡頭 .....	26
設定投影屏幕 .....	27
屏幕尺寸和投影距離 .....	28
投影反向 / 倒置的圖像 .....	32

## 基本操作

### 用按鈕設定

圖像投影 .....	34
基本步驟 .....	34
選擇屏幕顯示語言 .....	36
關閉電源 .....	37
校正梯形失真 .....	38

### 用項目選擇表設定

項目選擇條項目 .....	40
使用項目選擇表屏幕 .....	42
項目選擇表選擇 (調節) .....	42
項目選擇表選擇 (設定) .....	44

調節圖像 .....	46
調節圖像的優先級 .....	46
選擇信號類型 .....	46
漸進模式 .....	47
調節電腦圖像 .....	48
電腦圖像調節 .....	48
保存調節設定 .....	48
選擇調節設定 .....	49
特殊模式設定 .....	49
檢查輸入信號 .....	49
自動同步調節 .....	50
自動同步顯示功能 .....	50

## 易用功能

選擇圖像顯示模式 .....	52
顯示靜像 .....	54
放大圖像的指定部分 .....	55
伽馬校正功能 .....	56
顯示兩幅圖像 (畫中畫) .....	57
黑屏幕功能 .....	58
顯示休息定時器 .....	59
顏色管理系統 (C. M. S.) .....	60
選擇顏色再現模式 .....	60
選擇對象顏色 .....	60
設定對象顏色的亮度 .....	61
設定對象顏色的色度值 .....	61
設定對象顏色的色調 .....	61
復原用戶自定的顏色設定 .....	62
瀏覽所有的顏色設定 .....	62
設定音頻輸出類型 .....	63
設定打開 / 關閉內部揚聲器 .....	63
自動搜尋功能 .....	64
視頻數碼抑噪 (DNR) 系統 .....	65
設定屏幕顯示 .....	65
設定視頻制式 .....	66
保存投影的圖像 .....	67
捕獲圖像 .....	67
刪除捕獲的圖像 .....	67
設定背景圖像 .....	68
選擇片頭圖像 .....	68
選擇節能模式 .....	69
設定節電模式 .....	69
監視器 /RS-232C 關閉功能 .....	69
自動關機功能 .....	70
顯示殘存率 (百分比) .....	70
反向 / 倒置投影的圖像 .....	71
鎖定投影機上的操作按鈕 .....	71
設定鍵鎖 .....	71
取消鍵鎖設定 .....	72



選擇傳輸速度 (RS-232C) .....	72
設定密碼 .....	73
輸入密碼 .....	73
改變密碼 .....	74
如果忘記了密碼 .....	74
設定防盜 .....	75
輸入鍵代碼 .....	75
改變鍵代碼 .....	76
初始化設定 .....	77
顯示調節設定 .....	78

## 附 錄

保養 .....	80
更換空氣濾網 .....	81
保養指示燈 .....	83
關於燈泡 .....	85
燈泡 .....	85
有關燈泡的注意事項 .....	85
更換燈泡 .....	85
卸下並安裝燈泡組件 .....	86
復位燈泡計時器 .....	87
連接插腳的分配 .....	88
(RS-232C) 規格和指令設定 .....	89
有線遙控端子規格 .....	92
電腦相容性圖表 .....	93
故障追尋 .....	94
請求 SHARP 公司的幫助 .....	96
規格 .....	97
尺寸 .....	98
術語 .....	99
索引 .....	100

# 重要的安全措施

**注意：**在操作本機之前請通讀這些指示，並保存這些指示以備以後使用。

電力本身具有多種用途。儘管在設計製造本投影機的過程中，為閣下的安全做了種種考慮。但是，使用不當仍可能會導致電擊或火災。為使本投影機的安全措施免遭失效，在安裝、使用與修理時，請遵守以下基本規定。

## 1. 閱讀指示

在操作本投影機之前，應閱讀全部關於安全與操作之指示。

## 2. 保管指示

應將安全與操作之指示妥為保管以備後用。

## 3. 請注意警告事項

投影機上與操作指示中的警告事項特別要首先遵守。

## 4. 遵照指示

要遵照所有的操作與使用指示來進行運作。

## 5. 清掃

在清掃之前，要將本機之電源插頭從電源插座中拔出。切勿使用液體清潔劑或噴霧清潔劑，請用濕布來擦拭。

## 6. 附件

請勿使用非本產品製造商所推薦之附件，否則可能會產生危險。

## 7. 水與潮濕

勿在靠近有水之處或潮濕環境中使用本投影機，例如靠近浴缸、洗滌槽、廚房水池、或洗衣盆等，或在潮濕的地下室中，或在游泳池附近，或與此類似的地方。

## 8. 其他附屬品

勿將本投影機置於不穩定的推車、座架、三腳架、托架或桌子上，以防投影機倒下，嚴重傷害兒童或成人，並且使投影機本身嚴重毀損。只能使用由製造商推薦、或與本投影機一起出售之推車、座架、三腳架、托架、或桌子。本投影機之任何方式安裝，都必須遵守製造商之指示，並且使用製造商所推薦之安裝附屬品。

## 9. 搬運

在移動投影機與支架車的整體組合時，務必十分小心。突然的急停、過度用力、以及不平坦的地面都有使投影機與支架車翻倒的危險。



## 10. 通風

機殼上之縫隙與洞孔為通風之用，以確保投影機可靠運行、並防止投影機內部過熱。切勿將投影機置於床、沙發、地毯、或其他類似物品上面而使這些散熱孔被覆蓋或堵塞。除非另有良好通風、或已經遵照了製造商之專門指示，否則本投影機不可放置於類似書櫃或機器架子等封閉的箱櫃內。

## 11. 電源

本投影機只能使用說明標籤上所規定類型之電源。如果不清楚房間裡的電源種類，請詢問本投影機之經銷商或當地電力公司。如果要想用電池或其他電源來運行本投影機，則請參閱相應之運行指示。

## 12. 接地線與極性

本機配備有下列幾種插頭之一。如果插頭不能插入電源插座，請與電工聯繫。

請勿忽視插頭的安全作用。

a. 兩線插頭（主線）。

b. 帶接地端的三線接地型插頭（主線）。

這種插頭只能插入接地型的電源插座。

## 13. 保護電源線

勿將電源線置於易受行人踐踏或易被物品擠壓之處，特別要注意電源插頭、電源插座處之電線、以及從投影機引出電線之處。

## 14. 雷電

為了在打雷閃電時、或長期無人照應時、或長期不使用時更好保護本投影機，在這些情況下請將電源插頭從電源插座中拔出，斷開電源線。這樣可以防止由於雷電或電源電壓涌動而導致投影機損壞。

## 15. 過負荷

勿使牆上的電源插座、延長電線、拖線板插座超過負荷，否則可能有火災或電擊之危險。

## 16. 物體或液體之侵入

決不可讓任何物件從散熱孔進入投影機內，因為進入機內之物件可能觸及危險電壓或使零件短路，由此引起電擊或火災。也決不可讓任何液體濺落到投影機上。

## 17. 修理

不要試圖自行修理本投影機，因為開啟或卸下投影機罩殼會使閣下暴露於危險電壓或其他危害之中。應請專業人員來檢修。

## 18. 當損壞需要修理時

如果發生如下情況，請拔下投影機之電源插頭，並委託具有修理資格之專業技師進行修理：

- a. 如果電源線或電源插頭損壞。
- b. 如果有液體已經濺落到投影機上，或有物件已經落入投影機內。
- c. 如果投影機已經被雨淋或水澆。
- d. 如果按照操作指示進行操作後投影機仍然不能正常運作。請僅僅調校操作指示所述之操控零件。因為如果不適當地調校了其他操控零件，就可能損壞投影機，從而常常要請具有修理資格之專業技師耗費更多時間來將投影機恢復正常運行。
- e. 如果投影機以任何方式跌落或破損。
- f. 如果投影機之性能出現明顯異常，則表示需要修理了。

## 19. 用於更換之零件

當有零件需要更換時，請確認修理人員已經使用製造商所規定之更換零件、或與原來零件具有同樣性能之零件進行了更換。未經認可的代用品可能會造成火災、電擊或其他危險的後果。

## 20. 安全檢查

本投影機進行了任何修理之後，請要求修理技師進行安全檢查，以確認本投影機具有正常之運行條件。

## 21. 牆上安裝或天花板上安裝

根據製造商的推薦，本機只能安裝在牆上或天花板上。

## 22. 熱源

本投影機之安置位置須遠離熱源，如取暖器、熱記錄器、火爐、或其他發熱物件（包括擴音機）。

### 知識產權

#### 重要

#### 請在使用本機之前閱讀

- 您已經得到了一件包含由 Lineo 公司（“Lineo”）授權給 SHARP 公司軟體在內的产品。該軟體受版權法、國際版權公約和其他知識產權法規和公約的保護。Lineo 和它的提供者保留軟體模塊和所有副本的一切所有權和知識產權（包括版權），即便某些軟體模塊是 Lineo 公司支持的 GNU 通用公共許可協議（版本 2）所許可的模塊。您可以從 <http://www.fsf.org/copyleft/gpl.html> 網站下載 GNU 通用公共許可協議許可的軟體副本。Lineo 公司將為任何 GNU 通用公共許可協議許可的軟體模塊提供源代碼。您可以給 [embedix-support@lineo.com](mailto:embedix-support@lineo.com) 電子信箱發電子郵件，以獲得源代碼。
- OS：Embedix (Embedded Linux) Embedix™ 是 U.S.A. LINEO, Inc. 的註冊商標。
- Microsoft、Windows 和 PowerPoint 是微軟公司 (Microsoft Corporation) 在美國和 / 或其他國家的註冊商標。
- PC/AT 是國際商業機器公司 (International Business Machines Corporation) 在美國的註冊商標。
- Adobe Acrobat 是 Adobe Systems Incorporated 的註冊商標。
- Macintosh 是 Apple Computer, Inc. (蘋果電腦公司) 在美國和其他國家的註冊商標。
- 本軟體的一部分由獨立的 JPEG 工作組編制。
- 所有其他公司名和產品名是各自公司的商標或註冊商標。

### 安裝投影機時，請務必閱讀下面的安全措施。

#### 有關燈泡組件的注意事項

- 如果燈泡破裂，玻璃碎片有潛在的危險。萬一燈泡破裂，請與最近的 Sharp 公司授權的投影機經銷商或服務中心聯繫，以便更換燈泡。  
請參閱第 85 頁的“更換燈泡”一節。

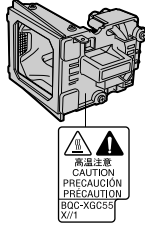

#### 有關投影機安裝的注意事項

- 為了減少保養次數和保持高的圖像質量，SHARP 公司建議：應避免將投影機安裝在潮濕、多塵或有煙灰的地方。如果投影機處於這樣的環境下，就必須更為頻繁地清潔鏡頭。只要定期清潔投影機，在這樣的環境下使用也不會縮短投影機的使用壽命。投影機內部的清潔只能由 Sharp 公司授權的投影機經銷商或服務中心進行。

#### 不要將投影機安放在陽光直射的地方或光線明亮的地方。

- 投影屏幕應放置在不受陽光或室內燈光直射的地方。光線直接照在投影屏幕上會使顏色變淡，使觀看困難。在陽光充足或明亮的室內安裝投影屏幕時，請拉上窗簾，調暗燈光。

#### 投影機可以安全地傾斜的最大角度為 12°。

- 投影機的布置應該在  $\pm 12^\circ$  的範圍內。



#### 不要使投影機受強烈衝擊和 / 或振動。

- 對鏡頭要特別小心，不要敲擊或損壞鏡頭表面。

#### 務必偶爾休息一下眼睛。

- 長時間連續觀看投影屏幕會使眼睛疲勞。務必讓眼睛偶爾休息一下。

#### 避開高溫或低溫的場所。

- 投影機的工作溫度為 41°F ~ 95°F (+5°C ~ +35°C)。
- 投影機的存放溫度為 -4°F ~ 140°F (-20°C ~ +60°C)。

#### 請勿堵塞排風口和進風口。

- 排風口和最近的牆或物體之間至少應留 7.9" (20 cm) 的距離。
- 請勿堵塞進風口和排風口。
- 如果冷卻風扇堵塞，保護電路自動將投影機轉入待機模式。這並不表明有故障。請從牆上插座拔下投影機電源線，並至少等待 10 分鐘。將投影機放置在進風口和排風口不受妨礙的地方，然後重新插上電源線打開投影機。這會使投影機恢復到正常操作狀態。

#### 有關投影機運輸的注意事項

- 運輸投影機時，請勿使投影機受強烈衝擊和 / 或震動，因為這會引起損壞。對鏡頭要特別小心。移動投影機之前，請務必先從牆上插座上拔下電源線，斷開任何其他與之相連的接線。

#### 其他連接的設備

- 當要將電腦和其他視聽設備連接到投影機上時，請先從交流電源插座上拔下投影機的電源線，關閉要連接設備的電源，然後再進行連接。
- 有關如何進行連接的事項，請閱讀投影機和要連接設備的使用說明書。

#### 在其他國家使用本投影機

- 由於使用投影機所在的地區或國家的不同，電源的電壓和插頭的形狀可能有所不同。在國外使用本機時，請務必根據您所在國家使用適當的電源線。

#### 溫度監視功能

- 如果由於安裝問題或通風口堵塞的原因使投影機變得過熱，“”和“溫度”會在圖像的左下角閃爍。如果溫度繼續上升，燈泡將關閉，投影機上的 TEMP. (溫度警告) 指示燈將閃爍，在 90 秒鐘的冷卻期過後，投影機將進入待機模式。有關細節，請參閱第 83 頁的“保養指示燈”一節。



#### 資料

- 冷卻風扇調節內部溫度，它的轉動是自動控制的。在投影機工作期間，由於風扇速度變化，風扇的聲音可能有變化。這並不表示有故障。
- 在投影機工作或冷卻風扇轉動時請不要拔下電源線。因為冷卻風扇停轉，會使內部溫度上升，可能引起損壞。

# 如何訪問 PDF 使用說明書 (Windows, Macintosh)

CD-ROM 包含有用幾種語言編寫的 PDF 使用說明書，因此，即使沒有本使用說明書，您也能操作本投影機。為了利用這些使用說明書，需要在您的電腦（Windows 或 Macintosh）上安裝 Adobe Acrobat Reader。如果還沒有安裝 Acrobat Reader，可以從 CD-ROM 安裝它。

## 要從 CD-ROM 上安裝 Acrobat Reader

### 對 Windows：

- ① 將 CD-ROM 插入 CD-ROM 驅動器。
- ② 按兩下“我的電腦”圖符。
- ③ 按兩下“CD-ROM”驅動器。
- ④ 按兩下“ACROBAT”檔案夾。
- ⑤ 按兩下想要瀏覽的語言（檔案夾名）。
- ⑥ 按兩下安裝程式並按屏幕提示執行。

### 對 Macintosh：

- ① 將 CD-ROM 插入 CD-ROM 驅動器。
- ② 按兩下“CD-ROM”圖符。
- ③ 按兩下“ACROBAT”檔案夾。
- ④ 按兩下想要瀏覽的語言（檔案夾名）。
- ⑤ 按兩下安裝程式並按屏幕提示執行。

### 對其他操作系統：

請從國際互聯網 (<http://www.adobe.com>) 上下載 Acrobat Reader。

### 對其他語言：

如果您喜歡使用 CD-ROM 所提供語言外的其他語言的 Acrobat Reader，請從國際互聯網上下載適當的版本。

## 訪問 PDF 使用說明書

### 對 Windows：

- ① 將 CD-ROM 插入 CD-ROM 驅動器。
- ② 按兩下“我的電腦”圖符。
- ③ 按兩下“CD-ROM”驅動器。
- ④ 按兩下“MANUALS”檔案夾。
- ⑤ 按兩下想要瀏覽的語言（檔案夾名）。
- ⑥ 按兩下“C60X” pdf 檔案訪問投影機的使用說明書。

### 對 Macintosh：

- ① 將 CD-ROM 插入 CD-ROM 驅動器。
- ② 按兩下“CD-ROM”圖符。
- ③ 按兩下“MANUALS”檔案夾。
- ④ 按兩下想要瀏覽的語言（檔案夾名）。
- ⑤ 按兩下“C60X” pdf 檔案訪問投影機的使用說明書。



### 註

- 如果用滑鼠按兩下不能打開想要的 pdf 檔案，請先啟動 Acrobat Reader，然後用“檔案”、“開啟”項目選擇表選定想要的檔案。
- 對本使用說明書中沒有包括的重要資料，請參閱 CD-ROM 上的“readme.txt”檔案。

# 部件名稱

中的數字是本說明書中解釋該主題的主要頁碼。

## 投影機（前面和頂面）

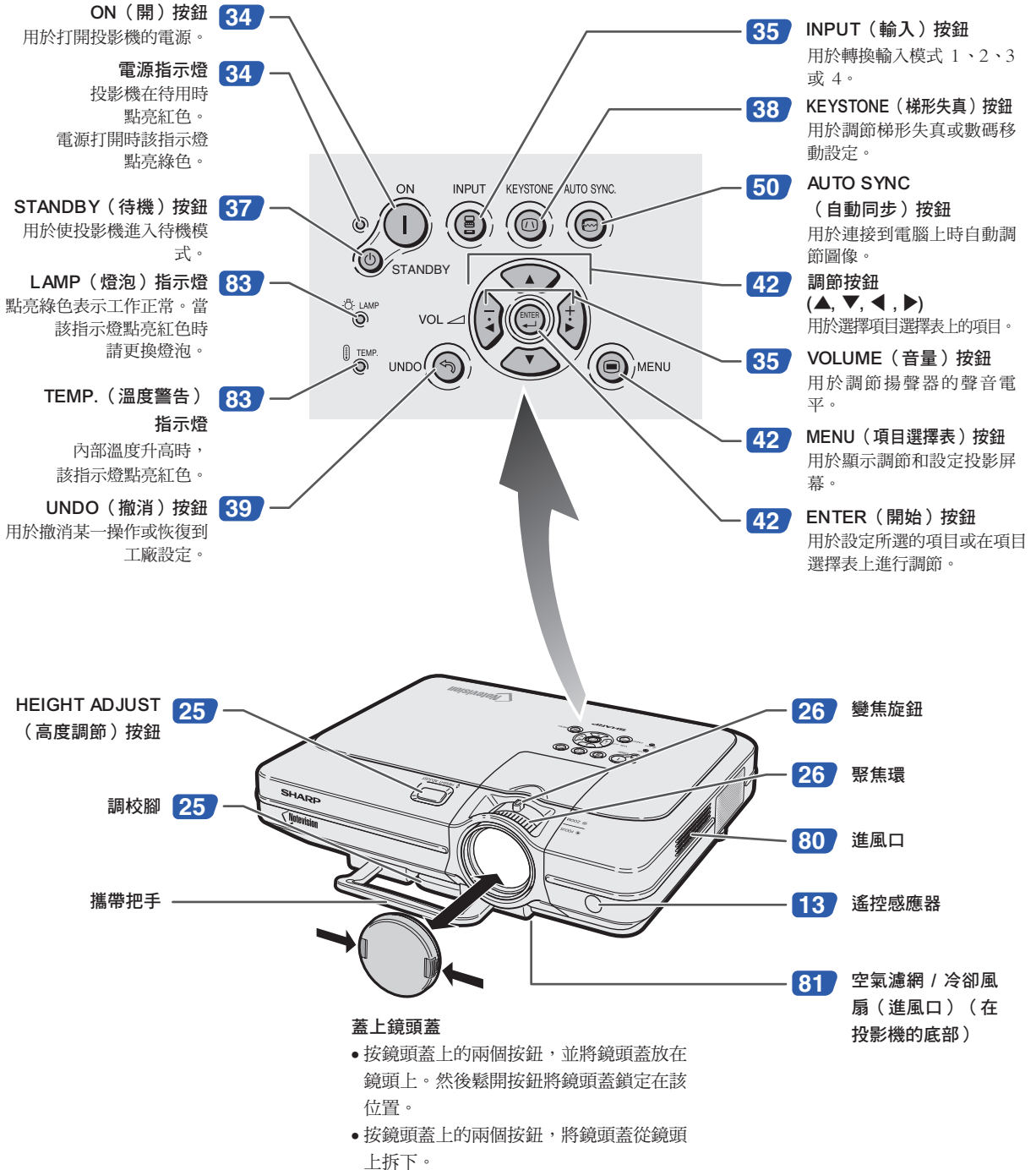

在本使用說明書中，為了便於說明，插圖和屏幕顯示都做了簡化，因此可能和實際顯示稍有不同。

## 投影機 (後面)

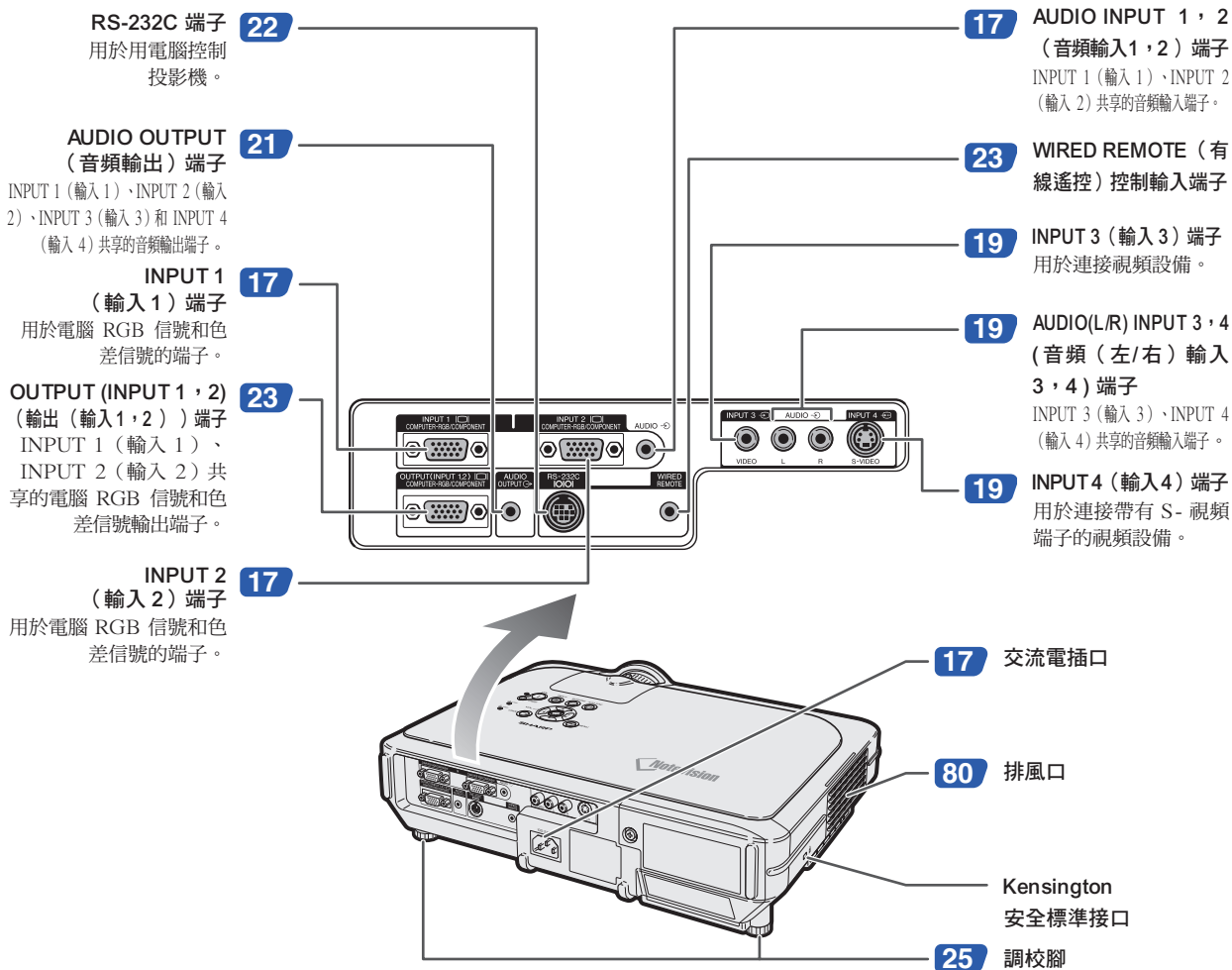

### 使用 Kensington 鎖

- 本機有一和 Kensington MicroSaver 安全系統一起使用的 Kensington 安全標準接口。有關如何使用 Kensington MicroSaver 安全系統以確保投影機安全的使用說明，請參閱隨系統提供的資料。

### 攜帶投影機

在攜帶投影機前，請將攜帶把手  
完全拉出。

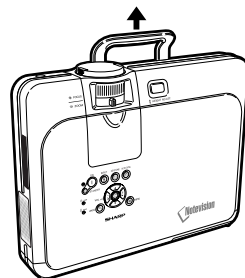

## 遙控器 (前面)

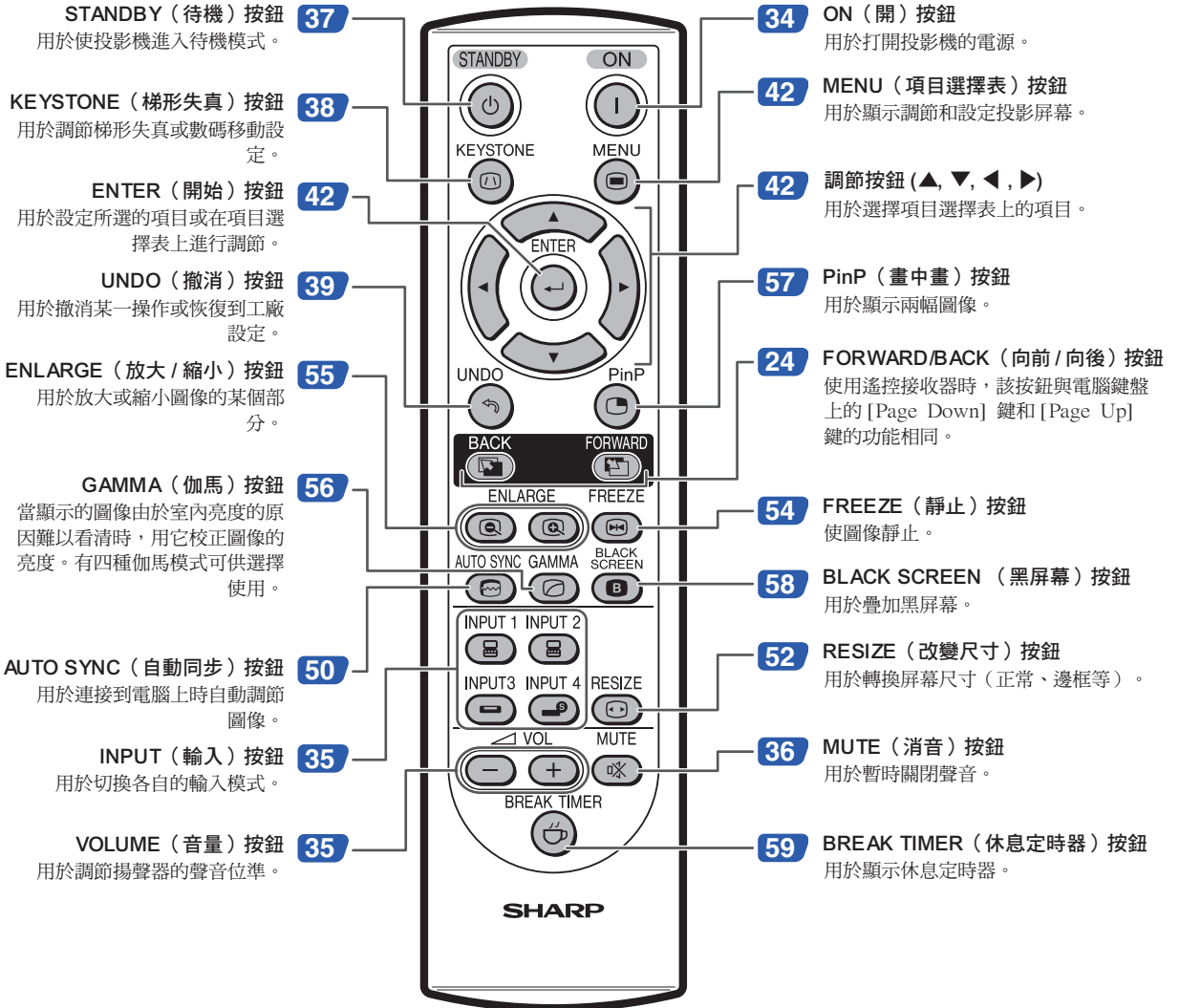

## 遙控器 (頂面)

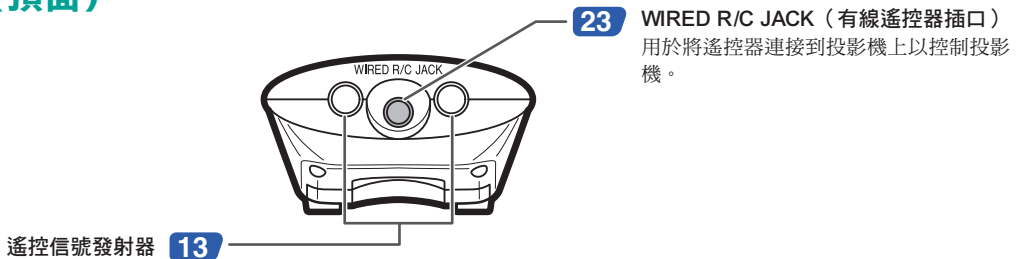



# 使用遙控器

## 遙控器的有效範圍

■ 在如圖所示的範圍內，可用遙控器來控制投影機。



註

- 遙控器的信號對投影屏幕沒有影響，因此易於操作。但信號的有效距離因屏幕的材料而異。

使用遙控器時：

- 請勿使遙控器跌落、受潮或暴露於高溫下。
- 在熒光燈下遙控器可能會出故障。如果出現這種情況，請將投影機移離熒光燈。

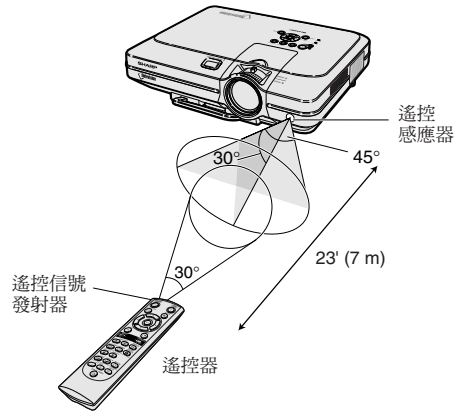

## 裝入電池

包裝箱中帶有兩節 R-6 電池（“AA” 尺寸、UM/ SUM-3、HP-7 或類似的電池）。

**1** 拉下蓋子上的凸起，沿箭頭所示方向取下蓋子。

**2** 裝入提供的電池。

- 裝入電池時，確認其極性與電池艙內的  $\oplus$  和  $\ominus$  標記相符。

**3** 將蓋子上的下凸起插入開口中，放下蓋子，直到它喀嗒一聲到位。

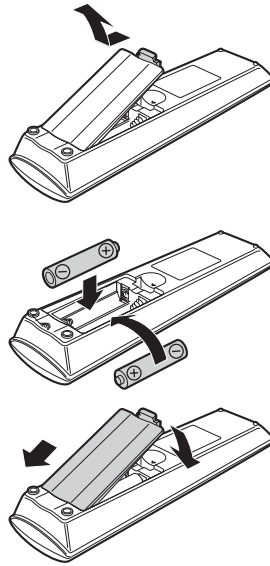

不正確地使用電池可能會使電池漏液或爆炸。請遵守下面的注意事項。

### ⚠ 注意

- 裝入電池時，確認其極性與電池艙內的  $\oplus$  和  $\ominus$  標記相符。
- 不同型號的電池有不同的特性，因此，不同型號的電池不要混用。
- 新舊電池不要混用。

這可能會使新電池的壽命縮短，或使舊電池漏液。

- 一旦電池用完，請將其從遙控器中取出。因為用完的電池留在遙控器內可能會漏液。從漏液電池中漏出的液體對皮膚有害，因此，務必先將液體擦去，然後再用布將電池取出。

- 隨投影機提供的電池可以使用時間的長短取決於電池怎樣保存。務必儘快用新電池更換。
- 如果遙控器長期不用，請將電池從遙控器中取出。

# 附件

## 隨機附件

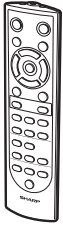

遙控器  
RRMCGA176WJSA



兩節 R-6 電池  
(“AA” 尺寸、UM/SUM-3、HP-7 或類似的電池)

### 電源線

(1)

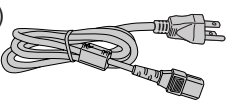

對美國、加拿大等國  
(11'10" (3.6 m))  
QACDA010WJPZ

(2)

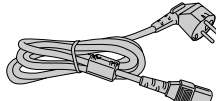

對除英國外的歐洲各國  
(6' (1.8 m))  
QACCVA011WJPZ

(3)

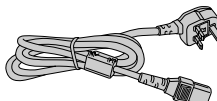

對英國、香港和新加坡  
(6' (1.8 m))  
QACCBA012WJPZ

(4)

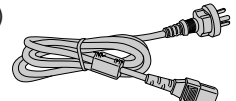

對澳洲、紐西蘭和大洋洲  
(6' (1.8 m))  
QACCLA018WJPZ



註

- 請使用與您所在國家牆上插座相符的電源線。

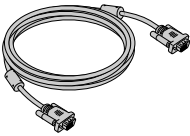

RGB 接線  
(9'10" (3 m))  
QCNWGA012WJPZ

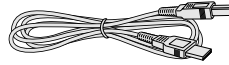

USB 接線 (3'3" (1 m))  
QCNWG0007CEPZ

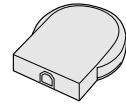

遙控接收器  
RUNTKA061WJZZ

DIN-D-sub RS-232C  
配接器 (5 57/64" (1.5 cm))  
QCNWGA015WJPZ

投影機使用說明書和  
技術參考  
CD-ROM  
UDSKAA042WJZZ

Sharp Advanced  
Presentation Software  
快速安裝指南  
TINS-A867WJZZ



鏡頭蓋 (已安裝)  
PCAPHA003WJSA

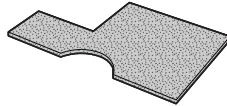

額外的空氣濾網  
PFILDA005WJZZ

Sharp 高級演示軟體  
CD-ROM  
UDSKAA043WJZZ

“QUICK GUIDE  
(快速指南)” 標籤  
TLABZA364WJZZ  
使用說明書 (本說明書)

## 選購接線

■ 3 RCA 到 15 針 D-sub 接線 (9'10" (3.0 m))

AN-C3CP



註

- 由於所在地區的原因，該接線可能買不到。請與最近的 Sharp 公司授權投影機經銷商或服務中心聯繫。

# 連接和設定

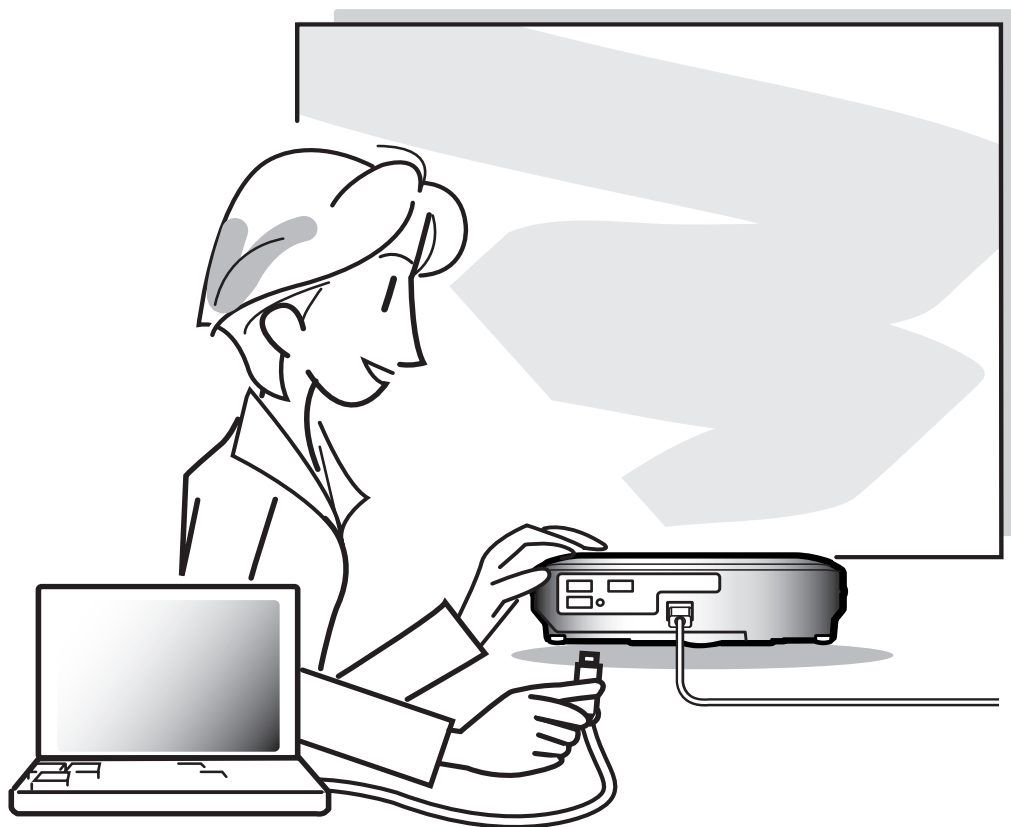

# 將投影機連接到其他設備上

## 連接之前



註

- 在連接前，務必從交流電源插座上拔下投影機的電源線，關閉要連接設備的電源。所有連接都完成後，先打開投影機電源，然後打開其他設備的電源。  
與電腦連接時，請確保在所有連接都完成後最後一個打開其電源。
- 連接前請務必閱讀要連接設備的使用說明書。

### 本投影機可以連接到：

#### 與電腦連接請用：

- RGB 接線和電腦音頻接線（商店有售）（參閱第 17 頁。）
- DIN-D-sub RS-232C 配接器和 RS-232C 串列控制接線（商店有售）（參閱第 22 頁。）

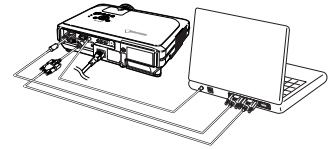

#### 色差信號視頻設備或視聽設備：

- 錄影機、鐳射影碟機或其他視聽設備（參閱第 19 頁。）
- DVD 影碟機或 DTV\* 解碼器（參閱第 20 頁。）

\*DTV 是美國用於描述新型數碼電視系統的綜合術語。

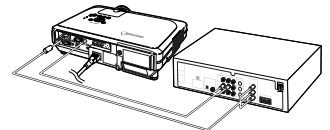
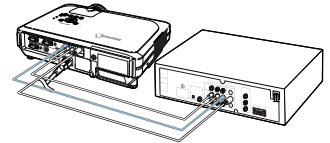

#### 與放大器或音頻設備連接請用：

- 音頻接線（商店有售）。（參閱第 21 頁。）

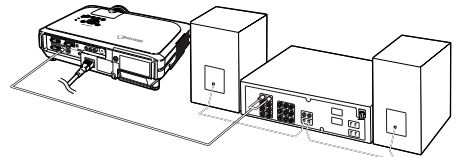

#### 與監視器連接請用：

- RGB 接線（參閱第 23 頁。）
- 電腦 RGB 接線（商店有售）（參閱第 23 頁。）

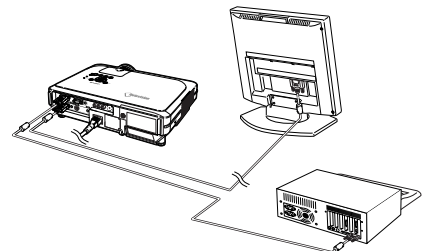

## 連接電源線

將附帶的電源線插入投影機後面的交流電插口。

隨機附件

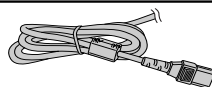

電源線

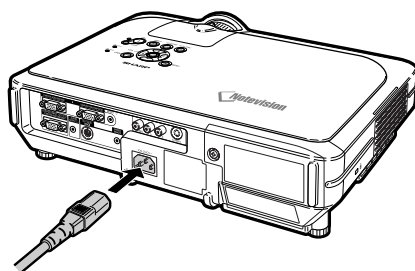

## 將投影機連接到電腦上

### 用 RGB 接線連接到電腦

**1** 用附帶的 RGB 接線將投影機連到電腦上。

- 擰緊指旋螺釘固緊端子。

**2** 要輸入音頻信號，請用電腦音頻接線（商店有售或 Sharp 維修部件 QCNWGA038WJPZ）將投影機連接到電腦上。



註

- 與投影機相容的電腦信號清單，請參閱第 93 頁的“電腦相容性圖表”。除圖表中所列的信號外，使用其他電腦信號可能會使某些功能不起作用。
- 將投影機用這種方法連接到電腦上時，請在“圖像”項目選擇表的“信號類型”上選擇“RGB”。請參閱第 46 頁。
- 使用某些 Macintosh 電腦可能需要 Macintosh 配接器。請與最近的 Sharp 公司授權的投影機經銷商或服務中心聯繫。
- 根據正在使用的電腦，可能只能在電腦的信號輸出設定切換到外部輸出的情況下才能投影圖像。有關切換電腦信號輸出設定的細節，請參閱電腦的使用說明書。

隨機附件



RGB 接線

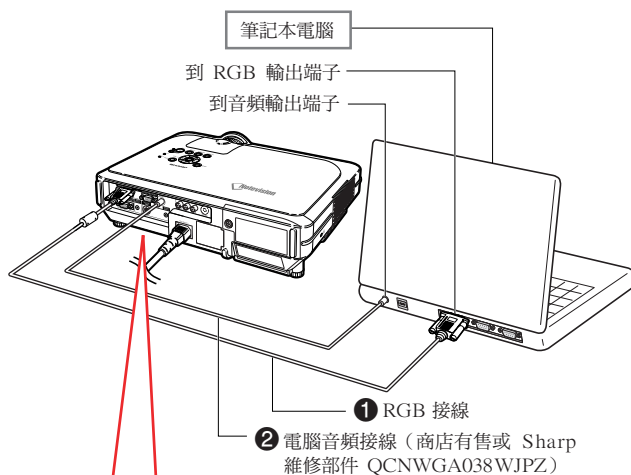

## 連接指旋螺釘接線

- 連接指旋螺釘接線，確認它與端子正確相配。然後擰緊插頭兩側的螺釘固定端子。
- 請勿取下連接到 RGB 接線上的鐵氧體磁芯。

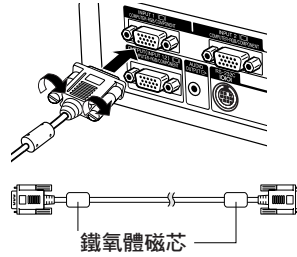

## “隨插即用”功能（連接到 15 針端子時）

- 本機與 VESA 標準 DDC 1/DDC 2B 相容。投影機和 VESA DDC 相容電腦能溝通它們的設定需求，便於快速和簡單的設定。
- 使用“隨插即用”功能之前，請務必先打開投影機，並最後打開所連接的電腦。



- 本機的 DDC “隨插即用”功能只能在與 VESA DDC 相容電腦連接時才起作用。

## 連接到視頻設備上

### 用 S- 視頻、複合視頻或音頻接線連接到視頻設備上

用 S- 視頻、視頻或音頻接線，可將錄影機、鐳射影碟機或其他視聽設備連接到 INPUT 3（輸入 3）、INPUT 4（輸入 4）和 AUDIO (L/R)（音頻（左/右））輸入端子上。

**1** 用 S- 視頻或複合視頻接線（兩種接線商店都有售）將投影機連接到視頻設備上。

**2** 用音頻電纜（商店有售）將投影機連接到視頻設備上。

#### 註

- INPUT 4（輸入 4）（S- 視頻）端子使用將圖像分解成顏色信號和亮度信號的視頻制式，以實現更高質量的圖像。要瀏覽高質量的圖像，請使用商店有售的 S- 視頻接線連接投影機上的 INPUT 4（輸入 4）端子和視頻設備上的 S- 視頻輸出端子。

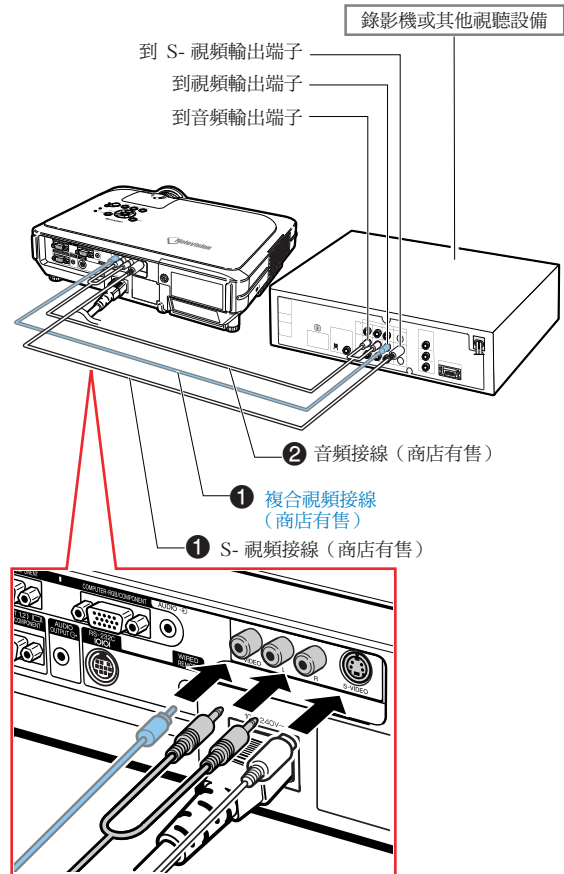

## 连接到色差信号视频设备

连接 INPUT 1 (输入 1) 和 INPUT 2 (输入 2) 端子、色差信号视频设备 (例如 DVD 影碟机和 DTV\* 解码器) 时, 请使用 3 RCA 到 15 针 D-sub 接线。

\* DTV 是美国用于描述新型数码电视系统的综合术语。

**1** 用 3 RCA 到 15 针 D-sub 接线将投影机连接到视频设备 (另售)。

**2** 用  $\varnothing 3.5$  mm 立体声微型插口到 RCA 音频接线 (商店有售) 将投影机连接到视频设备。

### 註

- 用此方法将投影机连接到视频设备时, 请在“图像”项目选择表的“信号类型”上选择“色差信号”。参阅第 46 页。
- 音频输入需要  $\varnothing 3.5$ mm 立体声微型插口到 RCA 音频接线 (商店有售)。

### 選購接線

3 RCA 到 15 針 D-sub 接線  
AN-C3CP  
(9'10" (3.0 m))

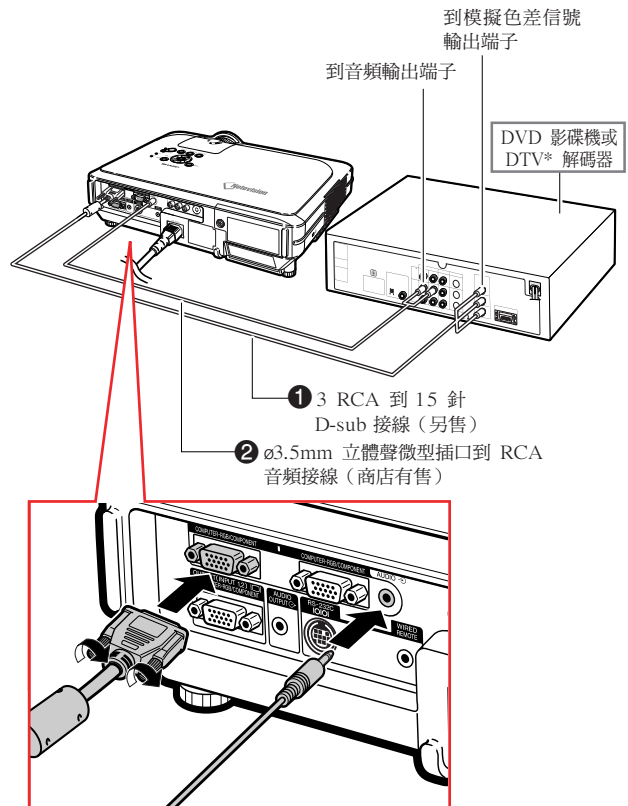



## 連接到放大器

### 連接到放大器或其他的音頻設備

用  $\varnothing 3.5$  mm 立體聲微型插口到 RCA 音頻接線可以將放大器或其他音頻設備連接到 AUDIO OUTPUT（音頻輸出）端子。

用  $\varnothing 3.5$  mm 立體聲微型插口到 RCA 音頻接線（商店有售）將投影機連接到放大器。

#### 資料

- 通過使用外部音頻設備，可以將音量放大，以獲得更佳的聲音。
- AUDIO OUTPUT（音頻輸出）端子可以將音頻從連接到視聽設備的所選 AUDIO（音頻）輸入端子（用於 INPUT 1（輸入 1）和 INPUT 2（輸入 2）或 AUDIO (L/R)（音頻（左 / 右））輸入端子（用於 INPUT 3（輸入 3）和 INPUT 4（輸入 4））輸出到音頻設備。
- 有關可變音頻輸出（VAO）和固定音頻輸出（FAO）的細節，請參閱第 63 頁。
- 音頻輸入需要  $\varnothing 3.5$  mm 立體聲微型插口到 RCA 音頻接線（商店有售）。

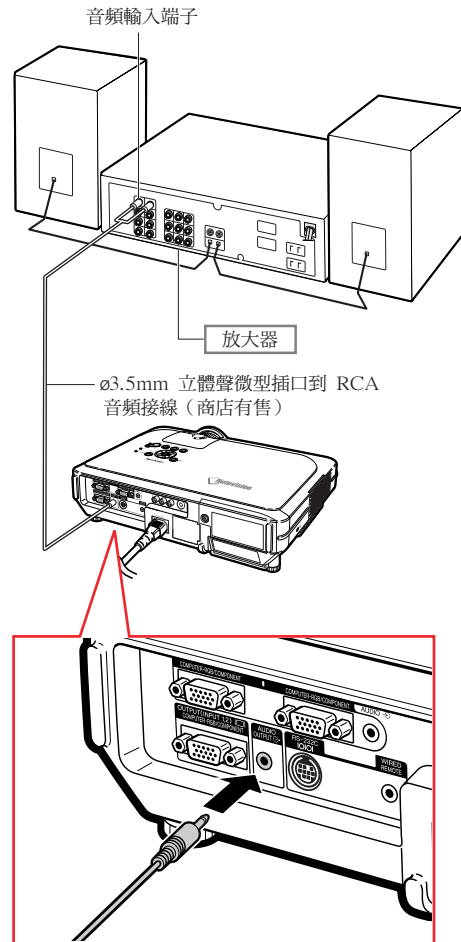

## 用電腦控制投影機

### 用 DIN-D-sub RS-232C 配接器和 RS-232C 串列控制接線連接到電腦

當用 DIN-D-sub RS-232C 配接器和 RS-232C 串列控制接線（十字型，商店有售）將投影機上的 RS-232C 端子連接到電腦時，可以用電腦來控制投影機及核對投影機的状态。有關細節，請參閱第 89 頁。

**1** 將附帶的 DIN-D-sub RS-232C 配接器連接到 RS-232C 串列控制接線（商店有售）上。

**2** 用上述接線連接投影機和電腦。

#### 註

- 當電腦打開時，請勿將 RS-232C 串列控制接線連接到電腦或將 RS-232C 串列接線從電腦上拔下。這樣做可能會損壞電腦。
- 如果電腦端子安裝不正確，RS-232C 功能可能不起作用。有關細節，請參閱電腦的使用說明書。
- RS-232C 串列接線的連接請參閱第 88 頁。

隨機  
附件

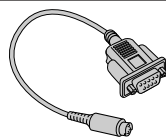

DIN-D-sub RS-232C 配接器

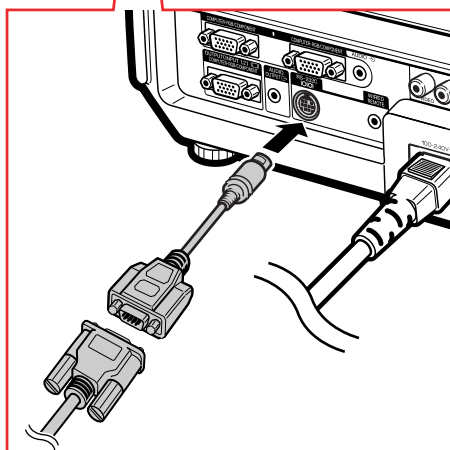
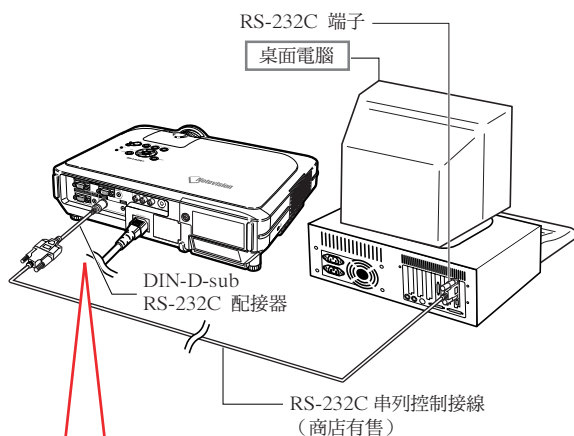

## 連接到監視器上

### 在投影機上和監視器上觀看圖像

可以用兩根 RGB 接線和一根音頻接線在投影機和另外的監視器上同時顯示電腦圖像。本投影機附帶一根 RGB 接線和一根電腦音頻接線。您需要購買另一根 RGB 接線和音頻接線將投影機連接到監視器。

- 1 用 RGB 接線（一根附帶，一根商店有售）將投影機連接到電腦上和監視器上。
- 2 在“选项 (1)”項目選擇表中，選擇“节能模式”、“监视器/RS232”，然後選擇“NO”。（請參閱第 69 頁。）



註

- 模擬 RGB 信號以及色差信號可輸出到監視器上。

隨機附件

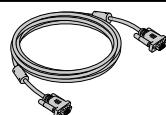

RGB 接線

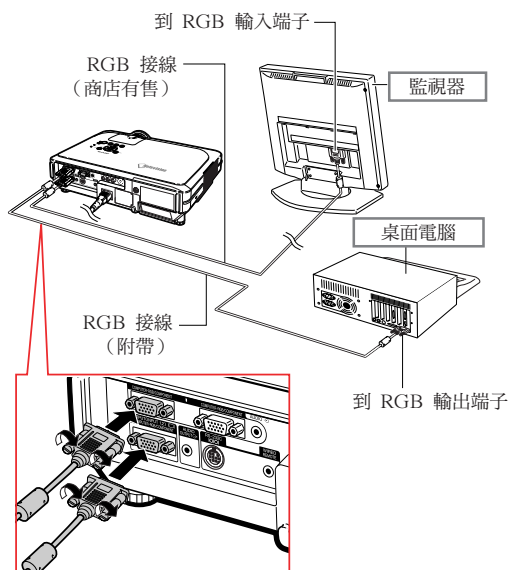

## 使用有線遙控器

### 將遙控器連接到投影機上

當遙控器由於投影機的距離或位置（背投等）等原因而不能使用時，請用  $\varnothing 3.5$  mm 立體聲或單聲道小型插口接線（商店有售或 Sharp 維修部件 QCNWGA038WJPZ）將遙控器頂部的 WIRED R/C JACK（有線遙控插口）連接到有線遙控器的輸入端子。



註

- 當遙控器用導線連接到投影機上時，不能使用 FORWARD/BACK（向前 / 向後）演示控制功能。要使用這一功能，請從遙控器上斷開接線。

WIRED REMOTE（有線遙控）控制輸入端子

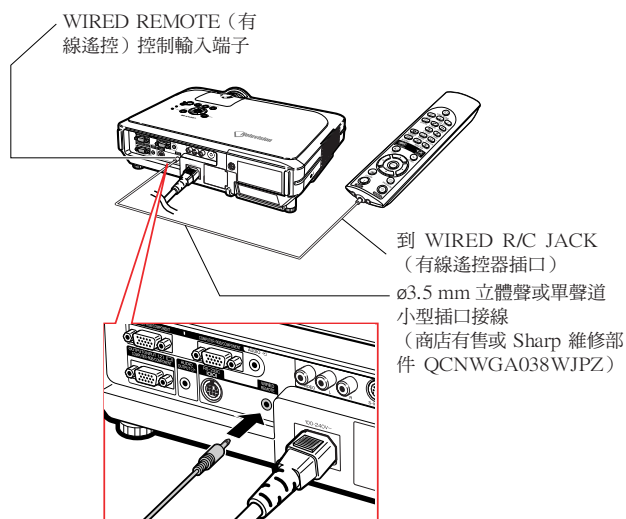

## 使用遙控器的無線演示功能

將遙控接收器連接到電腦上，就可以進行無線演示控制。遙控器上的 BACK（向後）和 FORWARD（向前）按鈕起電腦鍵盤上的 [Page Up] 和 [Page Down] 鍵的作用。這使您能夠遙控操縱演示應用程式，如 Microsoft PowerPoint®。

### 使用無線演示功能

**1** 用提供的 USB 接線將遙控接收器連接到電腦上。



註

- 該功能僅在 Microsoft Windows OS 和 Mac OS 操作系統下工作。但是，下列不支持 USB 的操作系統除外：
  - Windows 95 以前的版本。
  - Windows NT 4.0 以前的版本。
  - Mac OS 8.5 以前的版本。

**2** 使用電腦上的演示軟體時，請按

BACK 或 FORWARD 按鈕。

- 按 BACK 按鈕返回前一屏。
- 按 FORWARD 按鈕進到下一屏。

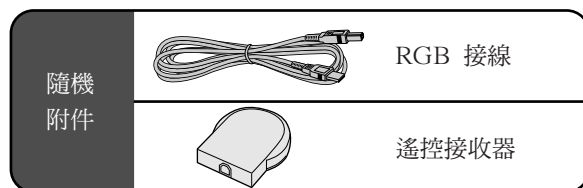

隨機  
附件

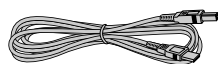

RGB 接線

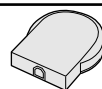

遙控接收器

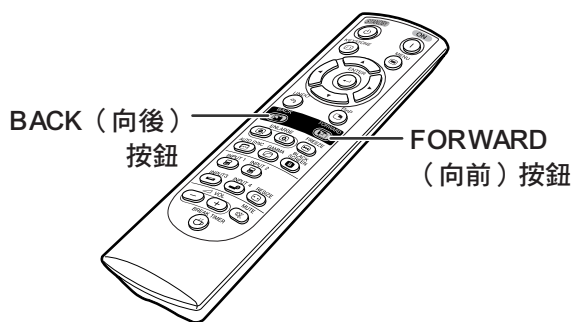
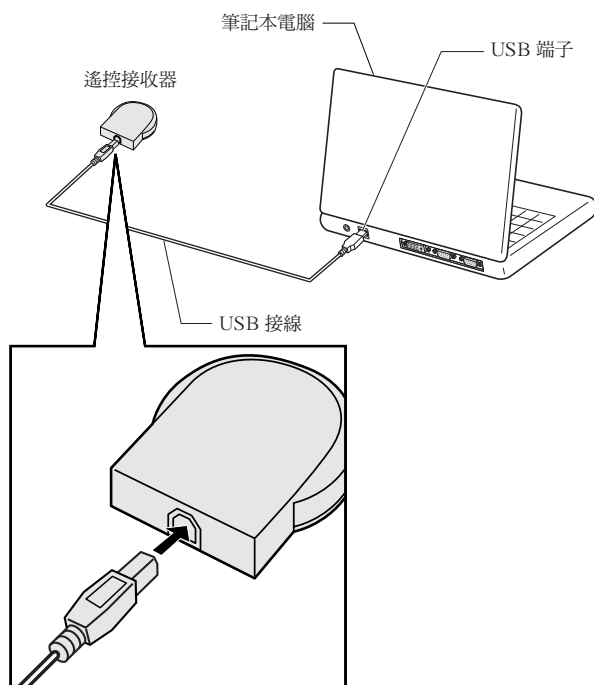

## 使用調校腳

當投影機的放置表面不平時，或當投影屏傾斜時，可以用投影機前面和後面的調校腳調節投影機的高度。

當投影的圖像比投影屏幕低時，調節投影機可使投影的圖像升高。

- 1 按 HEIGHT ADJUST（高度調節）按鈕。
- 2 抬起投影機調節其高度，並將手指從 HEIGHT ADJUST（高度調節）按鈕上移開。
- 3 轉動投影機後面的調校腳作微量調節。

### 註

- 將投影機縮回到它原來的位置時，抓牢投影機，按 HEIGHT ADJUST（高度調節）按鈕，然後將投影機輕輕地放下。
- 投影機前部相對標準位置最大可調節約  $12^{\circ}$ ，後部相對標準位置最大可調節約  $3^{\circ}$ 。

### 資料

- 當調校腳伸出但沒有抓牢投影機時，請勿按 HEIGHT ADJUST（高度調節）按鈕。
- 升高或降低投影機時不要抓鏡頭處。
- 放下投影機時要小心，不要將手指夾在調校腳和投影機之間。

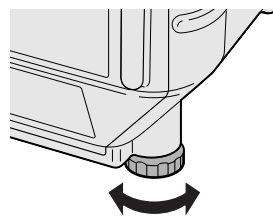
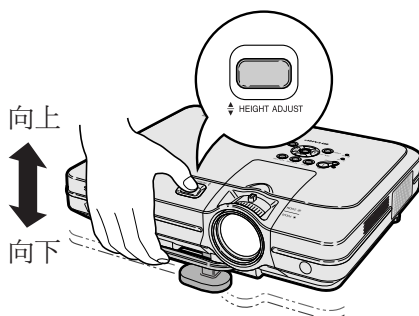
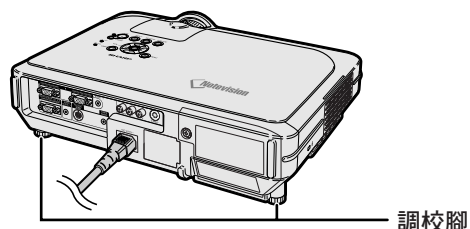
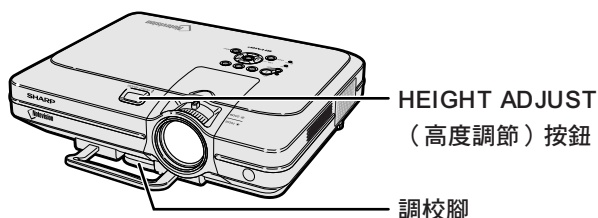

## 調節鏡頭

用投影機上的聚焦環或變焦旋鈕將圖像聚焦並調節到想要的尺寸。

**1** 轉動聚焦環調節焦距。

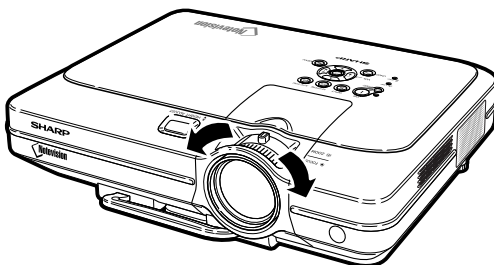
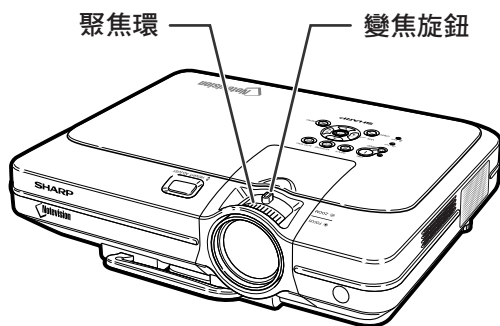

**2** 轉動變焦旋鈕調節變焦。

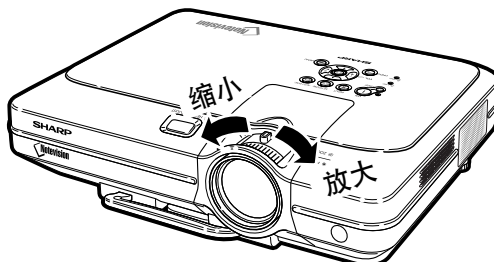

## 設定投影屏幕

將所有的撐腳放置在平坦水平的表面上，使投影機垂直於投影屏幕，以便獲得最佳的圖像。



註

- 投影機鏡頭應位於投影屏幕的中心。如果穿過鏡頭中心的水平線不垂直於投影屏幕，圖像將會失真，使觀看困難。
- 為得到最佳圖像，不要將屏幕正對着陽光或室內的燈光。光直接照射在屏幕上會使圖像顏色變淡，使觀看困難。在陽光充足或明亮的室內設定屏幕時，請拉上窗簾並調暗燈光。
- 使光偏振的投影屏幕不能和本機一起使用。

也可從 Sharp 公司購買三種選購的專用鏡頭。有關鏡頭的細節，請與當地 Sharp 公司授權的經銷商聯繫。（連接鏡頭時，請參閱鏡頭的安裝說明書。）

### 投射距離

■ 下面的圖表用於 100 英寸 (254 cm)、4:3 正常模式的投影屏幕。

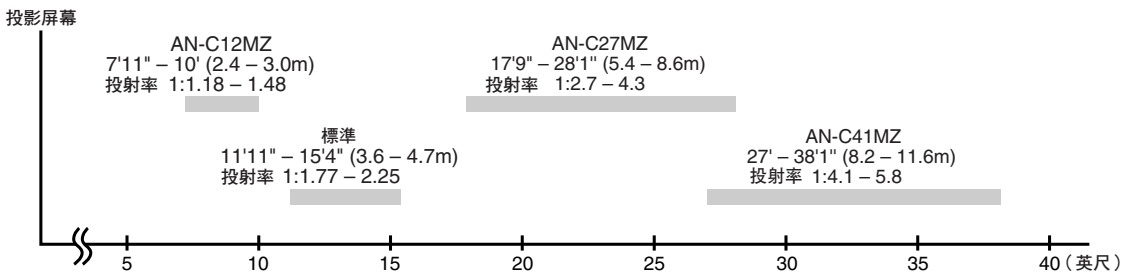

### 標準設定 (前面投影)

■ 根據想要的圖像尺寸，將投影機放置在距投影屏幕一定距離遠的地方。（參閱第 28 頁。）

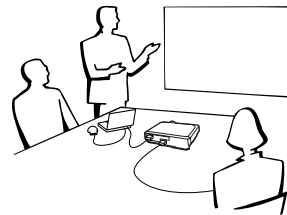

## 標準設定實例

### 側視圖

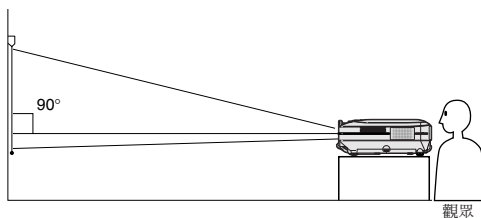

- 投影屏幕到投影機的距離因投影屏幕的尺寸而異。

參閱第 28 頁

- 將投影機放置在投影屏幕的前面時，可使用工廠設定。如果投影的圖像反向或倒置，請在“投影模式”中將設定重新調節到“前面”。

參閱第 71 頁

### 頂視圖

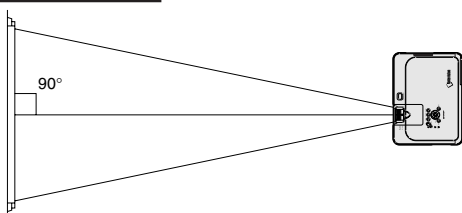

- 放置投影機時，使穿過鏡頭中心的水平線垂直於投影屏幕。

## 屏幕尺寸和投影距離

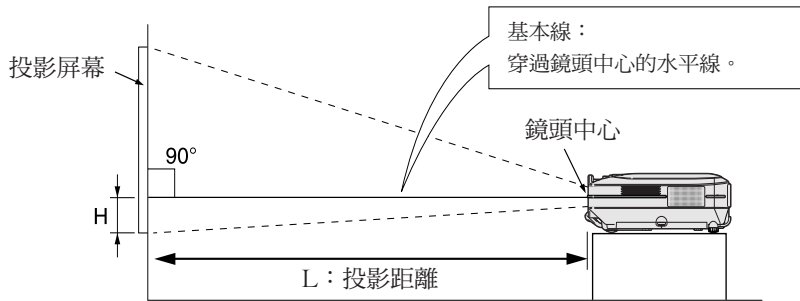

### 標準鏡頭

### 投射率

1:1.77 到 2.25

正常模式 (4:3)

圖像 (投影屏幕) 尺寸			投影距離 [L]		鏡頭中心到圖像底部的距離 [H]
對角線 [X]	寬度	高度	最遠 [L1]	最近 [L2]	
300" (762 cm)	240" (610 cm)	180" (457 cm)	46' 4" (14.1 m)	36' (11.0 m)	17 11/16" (45.0 cm)
250" (635 cm)	200" (508 cm)	150" (381 cm)	38' 7" (11.8 m)	30' (9.1 m)	14 3/4" (37.5 cm)
200" (508 cm)	160" (406 cm)	120" (305 cm)	30'10" (9.4 m)	24' (7.3 m)	11 13/16" (30.0 cm)
150" (381 cm)	120" (305 cm)	90" (229 cm)	23' 1" (7.0 m)	17'11" (5.5 m)	8 7/8" (22.5 cm)
100" (254 cm)	80" (203 cm)	60" (152 cm)	15' 4" (4.7 m)	11'11" (3.6 m)	5 7/8" (15.0 cm)
84" (213 cm)	67" (170 cm)	50" (127 cm)	12'11" (3.9 m)	10' (3.0 m)	4 15/16" (12.6 cm)
72" (183 cm)	58" (147 cm)	43" (109 cm)	11' (3.4 m)	8' 6" (2.6 m)	4 1/4" (10.8 cm)
60" (152 cm)	48" (122 cm)	36" (91 cm)	9' 2" (2.8 m)	7' 1" (2.2 m)	3 9/16" (9.0 cm)
40" (102 cm)	32" (81 cm)	24" (61 cm)	6' 1" (1.8 m)	4' 8" (1.4 m)	2 3/8" (6.0 cm)

計算圖像尺寸和投影距離的公式

X: 圖像尺寸 (對角線) (英寸)

[英尺, 英寸]

L1 (英尺) = (0.0472X - 0.0517) / 0.3048

L2 (英尺) = (0.0367X - 0.0529) / 0.3048

H (英寸) = (0.1499X - 0.0064) / 2.54

[m, cm]

L1 (m) = 0.0472X - 0.0517

L2 (m) = 0.0367X - 0.0529

H (cm) = 0.1499X - 0.0064

伸展模式 (16:9)

圖像 (投影屏幕) 尺寸			投影距離 [L]		鏡頭中心到圖像底部的距離 [H]
對角線 [X]	寬度	高度	最遠 [L1]	最近 [L2]	
300" (762 cm)	261" (663 cm)	147" (373 cm)	50' 6" (15.4 m)	39' 3" (12.0 m)	-4 15/16" (-12.6 cm)
250" (635 cm)	218" (554 cm)	123" (312 cm)	42' (12.8 m)	32' 8" (10.0 m)	-4 1/8" (-10.5 cm)
225" (572 cm)	196" (498 cm)	110" (279 cm)	37'10" (11.5 m)	29' 5" (9.0 m)	-3 3/4" (-9.5 cm)
200" (508 cm)	174" (442 cm)	98" (249 cm)	33' 7" (10.2 m)	26' 1" (8.0 m)	-3 5/16" (-8.4 cm)
150" (381 cm)	131" (333 cm)	74" (188 cm)	25' 2" (7.7 m)	19' 7" (6.0 m)	-2 1/2" (-6.3 cm)
133" (338 cm)	116" (295 cm)	65" (165 cm)	22' 3" (6.8 m)	17' 4" (5.3 m)	-2 3/16" (-5.6 cm)
106" (269 cm)	92" (234 cm)	52" (132 cm)	17' 9" (5.4 m)	13' 9" (4.2 m)	-1 3/4" (-4.5 cm)
100" (254 cm)	87" (221 cm)	49" (124 cm)	16' 9" (5.1 m)	13' (4.0 m)	-1 5/8" (-4.2 cm)
92" (234 cm)	80" (203 cm)	45" (114 cm)	15' 5" (4.7 m)	11'11" (3.6 m)	-1 9/16" (-3.9 cm)
84" (213 cm)	73" (185 cm)	41" (104 cm)	14' (4.3 m)	10'11" (3.3 m)	-1 3/8" (-3.5 cm)
72" (183 cm)	63" (160 cm)	35" (89 cm)	12' (3.7 m)	9' 4" (2.8 m)	-1 3/16" (-3.0 cm)
60" (152 cm)	52" (132 cm)	29" (74 cm)	10' (3.0 m)	7' 9" (2.4 m)	-31/32" (-2.5 cm)
40" (102 cm)	35" (89 cm)	20" (51 cm)	6' 7" (2.0 m)	5' 2" (1.6 m)	-11/16" (-1.7 cm)

計算圖像尺寸和投影距離的公式

X: 圖像尺寸 (對角線) (英寸)

[英尺, 英寸]

L1 (英尺) = (0.0514X - 0.0516) / 0.3048

L2 (英尺) = (0.04X - 0.0523) / 0.3048

H (英寸) = (-0.0422X + 0.0018) / 2.54

[m, cm]

L1 (m) = 0.0514X - 0.0516

L2 (m) = 0.04X - 0.0523

H (cm) = -0.0422X + 0.0018



註

- 上述公式有 ±3% 的誤差。
- 帶負號 (-) 的值表示鏡頭中心的距離低於圖像的底部。



## AN-C41MZ (選購附件)

### 投射率

#### 1:4.1 到 5.8

##### 正常模式 (4:3)

圖像 (投影屏幕) 尺寸			投影距離 [L]		鏡頭中心到圖像底部的距離 [H]
對角線 [X]	寬度	高度	最遠 [L1]	最近 [L2]	
300" (762 cm)	240" (610 cm)	180" (457 cm)	114' 6" (34.9 m)	81' (24.7 m)	17 7/8" (45.4 cm)
250" (635 cm)	200" (508 cm)	150" (381 cm)	94' 10" (28.9 m)	67' 2" (20.5 m)	14 7/8" (37.8 cm)
200" (508 cm)	160" (406 cm)	120" (305 cm)	75' 11" (23.1 m)	53' 9" (16.4 m)	11 59/64" (30.3 cm)
150" (381 cm)	120" (305 cm)	90" (229 cm)	57' (17.4 m)	40' 5" (12.3 m)	8 15/16" (22.7 cm)
100" (254 cm)	80" (203 cm)	60" (152 cm)	38' 1" (11.6 m)	27' (8.2 m)	5 15/16" (15.1 cm)
84" (213 cm)	67" (170 cm)	50" (127 cm)	32' 1" (9.8 m)	22' 9" (6.9 m)	5" (12.7 cm)
72" (183 cm)	58" (147 cm)	43" (109 cm)	27' 6" (8.4 m)	19' 7" (6.0 m)	4 19/64" (10.9 cm)
60" (152 cm)	48" (122 cm)	36" (91 cm)	23' (7.0 m)	16' 4" (5.0 m)	3 37/64" (9.1 cm)
40" (102 cm)	32" (81 cm)	24" (61 cm)	15' 5" (4.7 m)	11' (3.4 m)	2 23/64" (6.0 cm)

計算圖像尺寸和投影距離的公式

X: 圖像尺寸 (對角線) (英寸)

[英尺, 英寸]

L1 (英尺) = (0.1158X + 0.0403) / 0.3048

L2 (英尺) = (0.0818X + 0.0606) / 0.3048

H (英寸) = (0.1514X - 0.0071) / 2.54

[m, cm]

L1 (m) = 0.1158X + 0.0403

L2 (m) = 0.0818X + 0.0606

H (cm) = 0.1514X - 0.0071

##### 伸展模式 (16:9)

圖像 (投影屏幕) 尺寸			投影距離 [L]		鏡頭中心到圖像底部的距離 [H]
對角線 [X]	寬度	高度	最遠 [L1]	最近 [L2]	
300" (762 cm)	261" (663 cm)	147" (373 cm)	123' 10" (37.8 m)	87' 9" (26.8 m)	-5 3/64" (-12.8 cm)
250" (635 cm)	218" (554 cm)	123" (312 cm)	103' 3" (31.5 m)	73' 2" (22.3 m)	-4 11/64" (-10.6 cm)
225" (572 cm)	196" (498 cm)	110" (279 cm)	93' (28.3 m)	65' 11" (20.1 m)	-3 25/32" (-9.6 cm)
200" (508 cm)	174" (442 cm)	98" (249 cm)	82' 8" (25.2 m)	58' 8" (17.9 m)	-3 11/32" (-8.5 cm)
150" (381 cm)	131" (333 cm)	74" (188 cm)	62' 1" (18.9 m)	44' (13.4 m)	-2 33/64" (-6.4 cm)
133" (338 cm)	116" (295 cm)	65" (165 cm)	55' 1" (16.8 m)	39' 1" (11.9 m)	-2 1/4" (-5.7 cm)
106" (269 cm)	92" (234 cm)	52" (132 cm)	44' (13.4 m)	31' 2" (9.5 m)	-1 49/64" (-4.5 cm)
100" (254 cm)	87" (221 cm)	49" (124 cm)	41' 6" (12.7 m)	29' 6" (9.0 m)	-1 11/16" (-4.3 cm)
92" (234 cm)	80" (203 cm)	45" (114 cm)	38' 2" (11.6 m)	27' 2" (8.3 m)	-1 17/32" (-3.9 cm)
84" (213 cm)	73" (185 cm)	41" (104 cm)	34' 11" (10.6 m)	24' 10" (7.6 m)	-1 27/64" (-3.6 cm)
72" (183 cm)	63" (160 cm)	35" (89 cm)	29' 11" (9.1 m)	21' 4" (6.5 m)	-1 7/32" (-3.1 cm)
60" (152 cm)	52" (132 cm)	29" (74 cm)	25' (7.6 m)	17' 10" (5.4 m)	-1 1/32" (-2.6 cm)
40" (102 cm)	35" (89 cm)	20" (51 cm)	16' 10" (5.1 m)	12' (3.7 m)	-43/64" (-1.7 cm)

計算圖像尺寸和投影距離的公式

X: 圖像尺寸 (對角線) (英寸)

[英尺, 英寸]

L1 (英尺) = (0.1255X + 0.0951) / 0.3048

L2 (英尺) = (0.0888X + 0.0975) / 0.3048

H (英寸) = (-0.0425X - 0.001) / 2.54

[m, cm]

L1 (m) = 0.1255X + 0.0951

L2 (m) = 0.0888X + 0.0975

H (cm) = -0.0425X - 0.001



註

- 上述公式有 ±3% 的誤差。
- 帶負號 ( - ) 的值表示鏡頭中心的距離低於圖像的底部。

## AN-C27MZ (選購附件)

### 投射率

### 1:2.7 到 4.3

#### 正常模式 (4:3)

圖像 (投影屏幕) 尺寸			投影距離 [L]		鏡頭中心到圖像底部的距離 [H]
對角線 [X]	寬度	高度	最遠 [L1]	最近 [L2]	
300" (762 cm)	240" (610 cm)	180" (457 cm)	85' 2" (26.0 m)	54' 2" (16.5 m)	17 63 / 64" (45.7 cm)
250" (635 cm)	200" (508 cm)	150" (381 cm)	70' 11" (21.6 m)	45' 1" (13.7 m)	14 61 / 64" (38.0 cm)
200" (508 cm)	160" (406 cm)	120" (305 cm)	56' 8" (17.3 m)	36' (11.0 m)	11 31 / 32" (30.4 cm)
150" (381 cm)	120" (305 cm)	90" (229 cm)	42' 4" (12.9 m)	26' 10" (8.2 m)	8 31 / 32" (22.8 cm)
100" (254 cm)	80" (203 cm)	60" (152 cm)	28' 1" (8.6 m)	17' 9" (5.4 m)	5 63 / 64" (15.2 cm)
84" (213 cm)	67" (170 cm)	50" (127 cm)	23' 6" (7.2 m)	14' 10" (4.5 m)	5 3 / 64" (12.8 cm)
72" (183 cm)	58" (147 cm)	43" (109 cm)	20' 1" (6.1 m)	12' 8" (3.9 m)	4 21 / 64" (11.0 cm)
60" (152 cm)	48" (122 cm)	36" (91 cm)	16' 8" (5.1 m)	10' 6" (3.2 m)	3 37 / 64" (9.1 cm)
40" (102 cm)	32" (81 cm)	24" (61 cm)	11' (3.4 m)	6' 10" (2.1 m)	2 13 / 32" (6.1 cm)

計算圖像尺寸和投影距離的公式

X: 圖像尺寸 (對角線) (英寸)

[英尺, 英寸]

L1 (英尺) = (0.087X - 0.1353) / 0.3048

L2 (英尺) = (0.0555X - 0.1377) / 0.3048

H (英寸) = (0.1522X - 0.002) / 2.54

[m, cm]

L1 (m) = 0.087X - 0.1353

L2 (m) = 0.0555X - 0.1377

H (cm) = 0.1522X - 0.002

#### 伸展模式 (16:9)

圖像 (投影屏幕) 尺寸			投影距離 [L]		鏡頭中心到圖像底部的距離 [H]
對角線 [X]	寬度	高度	最遠 [L1]	最近 [L2]	
300" (762 cm)	261" (663 cm)	147" (373 cm)	92' 8" (28.3 m)	59' 1" (18.0 m)	-5" (-12.7 cm)
250" (635 cm)	218" (554 cm)	123" (312 cm)	77' 2" (23.5 m)	49' 2" (15.0 m)	-4 11 / 64" (-10.6 cm)
225" (572 cm)	196" (498 cm)	110" (279 cm)	69' 5" (21.2 m)	44' 3" (13.5 m)	-3 47 / 64" (-9.5 cm)
200" (508 cm)	174" (442 cm)	98" (249 cm)	61' 8" (18.8 m)	39' 3" (12.0 m)	-3 11 / 32" (-8.5 cm)
150" (381 cm)	131" (333 cm)	74" (188 cm)	46' 2" (14.1 m)	29' 4" (8.9 m)	-2 33 / 64" (-6.4 cm)
133" (338 cm)	116" (295 cm)	65" (165 cm)	40' 10" (12.5 m)	25' 11" (7.9 m)	-2 13 / 64" (-5.6 cm)
106" (269 cm)	92" (234 cm)	52" (132 cm)	32' 6" (9.9 m)	20' 7" (6.3 m)	-1 49 / 64" (-4.5 cm)
100" (254 cm)	87" (221 cm)	49" (124 cm)	30' 7" (9.3 m)	19' 5" (5.9 m)	-1 21 / 32" (-4.2 cm)
92" (234 cm)	80" (203 cm)	45" (114 cm)	28' 1" (8.6 m)	17' 10" (5.4 m)	-1 17 / 32" (-3.9 cm)
84" (213 cm)	73" (185 cm)	41" (104 cm)	25' 7" (7.8 m)	16' 2" (4.9 m)	-1 27 / 64" (-3.6 cm)
72" (183 cm)	63" (160 cm)	35" (89 cm)	21' 11" (6.7 m)	13' 10" (4.2 m)	-1 7 / 32" (-3.1 cm)
60" (152 cm)	52" (132 cm)	29" (74 cm)	18' 2" (5.5 m)	11' 5" (3.5 m)	-63 / 64" (-2.5 cm)
40" (102 cm)	35" (89 cm)	20" (51 cm)	12' (3.7 m)	7' 6" (2.3 m)	-43 / 64" (-1.7 cm)

計算圖像尺寸和投影距離的公式

X: 圖像尺寸 (對角線) (英寸)

[英尺, 英寸]

L1 (英尺) = (0.0946X - 0.1356) / 0.3048

L2 (英尺) = (0.0605X - 0.1377) / 0.3048

H (英寸) = (-0.0424X + 0.0013) / 2.54

[m, cm]

L1 (m) = 0.0946X - 0.1356

L2 (m) = 0.0605X - 0.1377

H (cm) = -0.0424X + 0.0013



註

- 上述公式有 ±3% 的誤差。
- 帶負號 (-) 的值表示鏡頭中心的距離低於圖像的底部。

## AN-C12MZ (選購附件)

### 投射率

### 1:1.18 到 1.48

#### 正常模式 (4:3)

圖像 (投影屏幕) 尺寸			投影距離 [L]		鏡頭中心到圖像底部的距離 [H]
對角線 [X]	寬度	高度	最遠 [L1]	最近 [L2]	
300" (762 cm)	240" (610 cm)	180" (457 cm)	30' 5" (9.3 m)	24' 3" (7.4 m)	17 3/4" (45.1 cm)
250" (635 cm)	200" (508 cm)	150" (381 cm)	25' 4" (7.7 m)	20' 2" (6.1 m)	14 13/16" (37.6 cm)
200" (508 cm)	160" (406 cm)	120" (305 cm)	20' 3" (6.2 m)	16' 1" (4.9 m)	11 13/16" (30.0 cm)
150" (381 cm)	120" (305 cm)	90" (229 cm)	15' 2" (4.6 m)	12' (3.7 m)	8 7/8" (22.5 cm)
100" (254 cm)	80" (203 cm)	60" (152 cm)	10' (3.0 m)	7' 11" (2.4 m)	5 7/8" (15.0 cm)
84" (213 cm)	67" (170 cm)	50" (127 cm)	8' 4" (2.5 m)	6' 8" (2.0 m)	4 15/16" (12.6 cm)
72" (183 cm)	58" (147 cm)	43" (109 cm)	7' 2" (2.2 m)	5' 8" (1.7 m)	4 1/4" (10.8 cm)
60" (152 cm)	48" (122 cm)	36" (91 cm)	5' 11" (1.8 m)	4' 8" (1.4 m)	3 9/16" (9.0 cm)
40" (102 cm)	32" (81 cm)	24" (61 cm)	3' 11" (1.2 m)	3' 1" (0.9 m)	2 3/8" (6.0 cm)

計算圖像尺寸和投影距離的公式

X: 圖像尺寸 (對角線) (英寸)

[英尺, 英寸]

L1 (英尺) = (0.0311X - 0.0676) / 0.3048

L2 (英尺) = (0.0248X - 0.0693) / 0.3048

H (英寸) = (0.1504X - 0.0328) / 2.54

[m, cm]

L1 (m) = 0.0311X - 0.0676

L2 (m) = 0.0248X - 0.0693

H (cm) = 0.1504X - 0.0328

#### 伸展模式 (16:9)

圖像 (投影屏幕) 尺寸			投影距離 [L]		鏡頭中心到圖像底部的距離 [H]
對角線 [X]	寬度	高度	最遠 [L1]	最近 [L2]	
300" (762 cm)	261" (663 cm)	147" (373 cm)	33' 2" (10.1 m)	26' 5" (8.0 m)	-5" (-12.7 cm)
250" (635 cm)	218" (554 cm)	123" (312 cm)	27' 7" (8.4 m)	22' (6.7 m)	-4 3/16" (-10.6 cm)
225" (572 cm)	196" (498 cm)	110" (279 cm)	24' 10" (7.6 m)	19' 9" (6.0 m)	-3 3/4" (-9.5 cm)
200" (508 cm)	174" (442 cm)	98" (249 cm)	22' 1" (6.7 m)	17' 7" (5.3 m)	-3 3/8" (-8.5 cm)
150" (381 cm)	131" (333 cm)	74" (188 cm)	16' 6" (5.0 m)	13' 2" (4.0 m)	-2 1/2" (-6.4 cm)
133" (338 cm)	116" (295 cm)	65" (165 cm)	14' 7" (4.4 m)	11' 7" (3.5 m)	-2 3/16" (-5.6 cm)
106" (269 cm)	92" (234 cm)	52" (132 cm)	11' 7" (3.5 m)	9' 3" (2.8 m)	-1 3/4" (-4.5 cm)
100" (254 cm)	87" (221 cm)	49" (124 cm)	10' 11" (3.3 m)	8' 8" (2.6 m)	-1 5/8" (-4.2 cm)
92" (234 cm)	80" (203 cm)	45" (114 cm)	10' 1" (3.1 m)	8' (2.4 m)	-1 9/16" (-3.9 cm)
84" (213 cm)	73" (185 cm)	41" (104 cm)	9' 2" (2.8 m)	7' 3" (2.2 m)	-1 7/16" (-3.6 cm)
72" (183 cm)	63" (160 cm)	35" (89 cm)	7' 10" (2.4 m)	6' 3" (1.9 m)	-1 3/16" (-3.0 cm)
60" (152 cm)	52" (132 cm)	29" (74 cm)	6' 6" (2.0 m)	5' 2" (1.6 m)	-31/32" (-2.5 cm)
40" (102 cm)	35" (89 cm)	20" (51 cm)	4' 3" (1.3 m)	3' 4" (1.0 m)	-11/16" (-1.7 cm)

計算圖像尺寸和投影距離的公式

X: 圖像尺寸 (對角線) (英寸)

[英尺, 英寸]

L1 (英尺) = (0.0339X - 0.0669) / 0.3048

L2 (英尺) = (0.027X - 0.0683) / 0.3048

H (英寸) = (-0.0424X + 0.0079) / 2.54

[m, cm]

L1 (m) = 0.0339X - 0.0669

L2 (m) = 0.027X - 0.0683

H (cm) = -0.0424X + 0.0079



註

- 上述公式有 ±3% 的誤差。
- 帶負號 (-) 的值表示鏡頭中心的距離低於圖像的底部。

## 投影反向 / 倒置的圖像

### 從屏幕後面投影

- 在投影機和觀眾之間放置透明的投影屏幕。
- 將“投影模式”設定成“后面”，使圖像反向。該功能的使用請參閱第 71 頁。

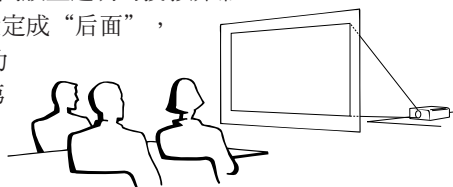

### 用鏡子投影

- 在鏡頭前放置一面鏡子（普通的平面鏡）。

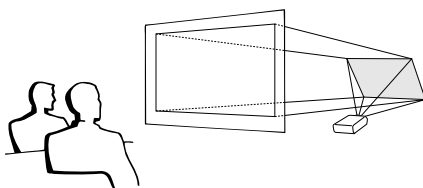

### 資料

- 使用鏡子時，請務必仔細放置投影機和鏡子，不要使光線照到觀眾的眼睛。

### 天花板安裝投影

- 建議採用選購的 Sharp 天花板安裝支架用於這一安裝。在安裝投影機之前，請與最近的 Sharp 公司授權的投影機經銷商或服務中心聯繫，以獲得推薦的天花板安裝支架（另售）。
  - AN-XGCM55 天花板安裝支架、支架的 AN-EP101B 延伸管和 AN-JT200 通用支架、用於非水平天花板安裝的配接器（用於美國）。
  - BB-M20T 天花板配接器，配接器的 BB-NVHOLDER280，BB-NVHOLDER550，BB-NVHOLDER900 天花板安裝系統（用於德國）。
  - AN-60KT 天花板安裝支架，支架的 AN-TK201 和 AN-TK202 延伸管（用於除美國和德國外的其他國家）。
- 在天花板上安裝投影機時，請務必調節投影機的位置，使之與從鏡頭中心位置 (H)（參閱第 28 頁）到圖像下邊緣的距離相配。
- 通過將“投影模式”設定成“天花板 + 前面”使圖像倒置。該功能的使用請參閱第 71 頁。



使用工廠設定時。

#### ▼ 屏幕顯示



圖像反向。

使用工廠設定時。

#### ▼ 屏幕顯示



圖像倒置。

# 基本操作



# 圖像投影

## 基本步驟

在按下列步驟操作之前，先將所需的外部設備連接到投影機上。

### 資料

- 工廠預設的語言是英語。如果想將屏幕顯示改為其他語言。請按第 36 頁的步驟重設語言。

### 1 將電源線插入牆上的插座。

- 電源指示燈點亮紅色，投影機進入待用模式。

### 2 按投影機或遙控器上的 按鈕。

- 電源指示燈點亮綠色。LAMP（燈泡）指示燈點亮後，投影機準備開始工作。

### 註

- LAMP（燈泡）指示燈點亮表示燈泡的狀態。
  - 綠色：燈泡準備完畢。
  - 綠色閃爍：燈泡預熱或關機。
  - 紅色：應該更換燈泡。
- 如果投影機進入待機模式又立即再次打開，LAMP（燈泡）指示燈可能要花一點時間才能點亮。
- 當用電腦的 RS-232C 指令控制投影機時，請在電源打開後至少等待 40 秒再發送指令。

當設定“防盜”（參閱第 75 頁）時，將顯示鍵代碼輸入框。

- 輸入鍵代碼。

### 註

- 輸入鍵代碼時，按投影機或遙控器上原來設定的按鈕。

### 資料

- 當設定“防盜”時，不出現輸入鍵代碼或輸入顯示。即使輸入信號時也不會出現顯示。（參閱第 75 頁。）

電源指示燈

LAMP（燈泡）指示燈

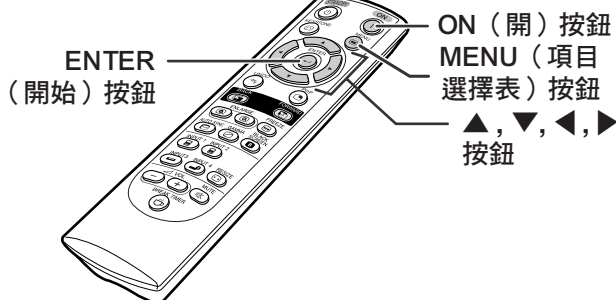
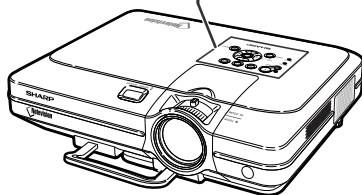
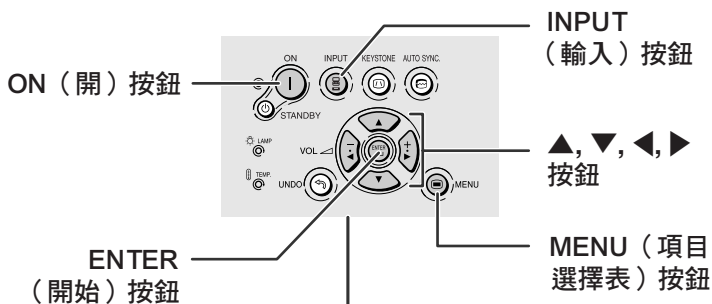
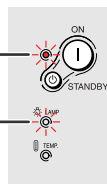

### ▼ 鍵代碼輸入框

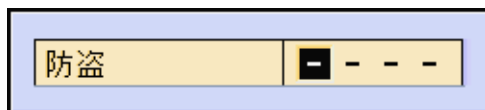

### 3 按遙控器上的 、、 或 按鈕選擇輸入模式。

- 按一次投影機上的  按鈕後，用  按鈕選擇想要的輸入模式。

#### 註

- 當沒有接收到信號時，將顯示“无信号”。當接收到沒有預設要投影機接收的信號時，將顯示“未登记”。
- 當“自动搜寻”為“ON”時，可以選擇信號輸入模式（參閱第 64 頁）。
- 當“屏幕显示”設為“A 级”或“B 级”時，不顯示輸入模式（參閱第 65 頁）。

#### 關於輸入模式





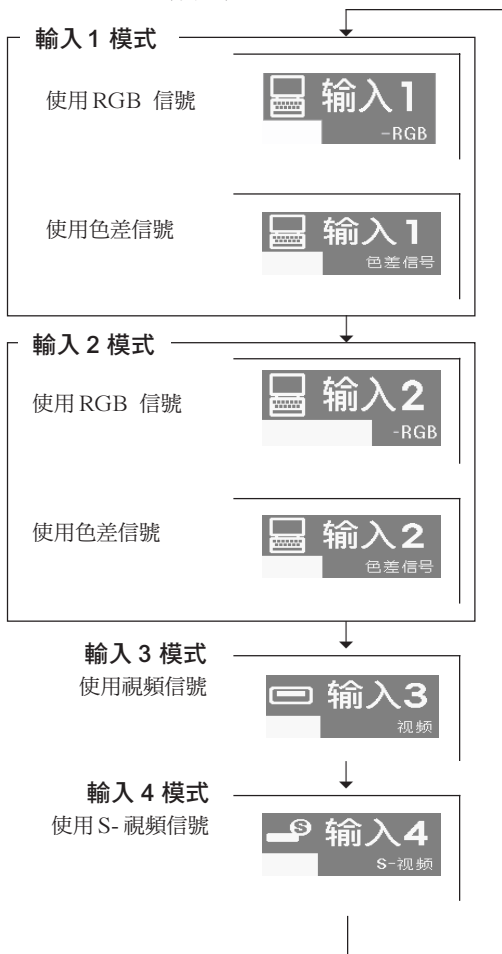



輸入 1 輸入 2 (RGB/ 色差信號)	用於從連接到 RGB 輸入端子的發送 RGB 信號或色差信號的設備上投影圖像。
輸入 3 (視頻)	用於從連接到 VIDEO (視頻) 輸入端子的設備上投影圖像。
輸入 4 (S-視頻)	用於從連接到 S-VIDEO (S-視頻) 輸入端子的設備上投影圖像。

#### ▼ 屏幕顯示 (實例)



### 4 按遙控器上的 或 按鈕調節揚聲器的音量。

#### 註

- 按  按鈕減小音量。  
按  按鈕增大音量。
- 在投影機上，可用  或  按鈕調節音量。
- 當激活項目選擇表屏幕時，投影機上的 、 按鈕起光標按鈕 ( ) 的作用。

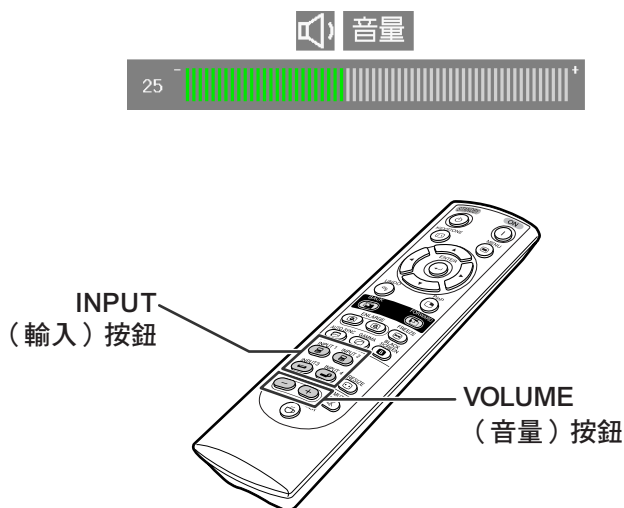

5 按  按鈕暫時關閉聲音。

 註

- 再按一次  按鈕重新打開聲音。



## 選擇屏幕顯示語言

可以將投影機的屏幕顯示語言設定為英語、德語、西班牙語、荷蘭語、法語、意大利語、瑞典語、葡萄牙語、中文、韓國語或日語。

1 按  按鈕。

- 顯示項目選擇表。

2 按 ◀ 或 ▶ 按鈕選擇“语言”。

3 按 ▲ 或 ▼ 按鈕選擇想要的語言，然後按  按鈕。

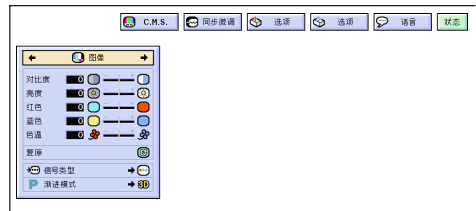

4 按  按鈕。

- 將想要的語言設為屏幕顯示語言。







## 關閉電源

- 1 按投影機上的  STANDBY 按鈕，或按遙控器上的  按鈕，然後在顯示確認訊息時再次按該按鈕使投影機進入待機模式。

### 註

- 如果偶然按了  STANDBY 或  按鈕，但並不想讓投影機進入待機模式，請等到確認訊息消失為止。
- 當顯示“正在終止。請等待。”訊息時，投影機不能操作。

- 2 冷卻風扇停轉後，從交流電源插座上拔下電源線。

### 資料

- 在投影機或冷卻風扇工作期間，請不要拔下電源線。由於冷卻風扇停轉，內部溫度升高，可能會引起損壞。

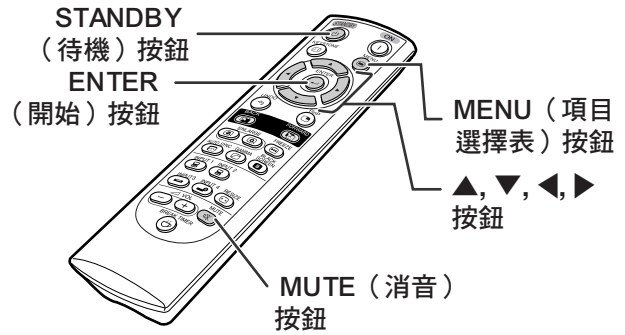

 进入待机模式?  
是: 再按一次 否: 请等待

正在终止。请等待。

# 校正梯形失真

## 校正梯形失真

該功能可以校正梯形失真（屏幕顯示的梯形失真）。

### 註

- 當圖像和屏幕的頂部或底部成某一角度投影時，圖像會出現梯形失真。  
校正梯形失真的功能稱為梯形失真校正。
- 梯形失真的校正最大可達約  $\pm 35$  度角。

### 1 按 <sup>KEYSTONE</sup> 按鈕。

- 當顯示邊框、伸展、智能伸展屏幕時再按一次 <sup>KEYSTONE</sup> 按鈕，將啟動數碼移動功能。參閱第 39 頁。

### 2 按 ▲, ▼, ◀ 或 ▶ 按鈕調節梯形失真。

- 如果想進行更細緻的校正，請按 <sup>ENTER</sup> 按鈕以顯示測試圖案，然後按 ▲, ▼, ◀ 或 ▶ 按鈕進行調節。

### 註

- 由於梯形失真的校正最大可達約  $\pm 35$  度角，因此實際的屏幕的對角線也可以按此角度設定。
- 按 <sup>UNDO</sup> 按鈕取消梯形失真校正。
- 當不接收信號時，如果不按 <sup>ENTER</sup> 按鈕，測試模式將顯示。

### 3 按 <sup>KEYSTONE</sup> 按鈕。

### 註

- 可以對 16:9 模式使用和正常模式 4:3 相同的設定。
- 調節圖像時，直線或圖像的邊緣可能出現鋸齒狀。

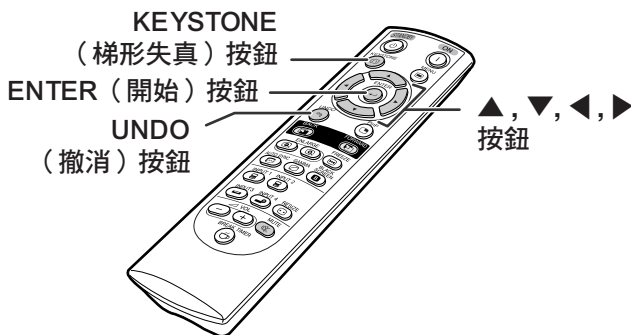

正常屏幕

梯形失真校正屏幕

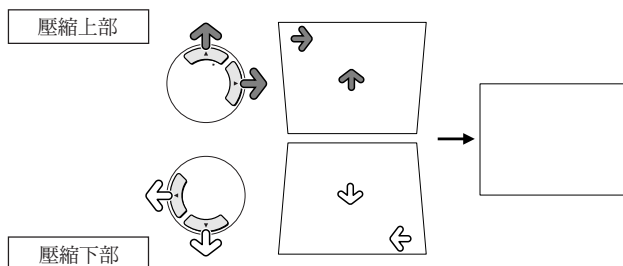

測試圖案

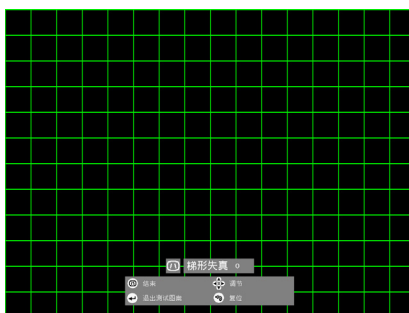

## 數碼移動設定

在從 DVD 影碟機和 DTV\* 解碼器上投影 16:9 圖像時，為了便於觀看，使用該功能可在投影屏上向上或向下移動整個投影圖像。

\*DTV 是美國用於描述新型數碼電視系統的綜合術語。

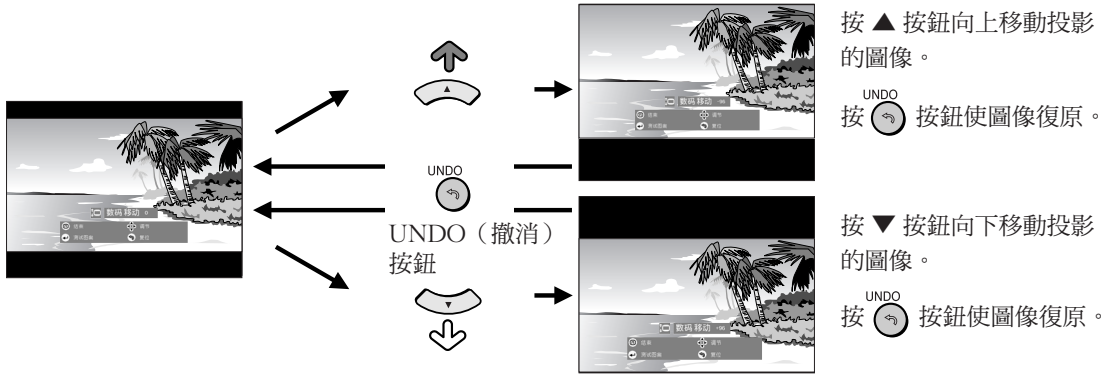

### 註

- 數碼移動功能和邊框、伸展或智能伸展屏幕模式一起使用。有關細節，請參閱第 53 頁。
  - 要訪問數碼移動功能，請按兩次  按鈕。
- 顯示相容的 16:9 信號時，出現數碼移動項目功能表。

# 項目選擇條項目

該清單顯示可以在投影機上設定的項目。

## ■ 輸入 1 / 2 模式

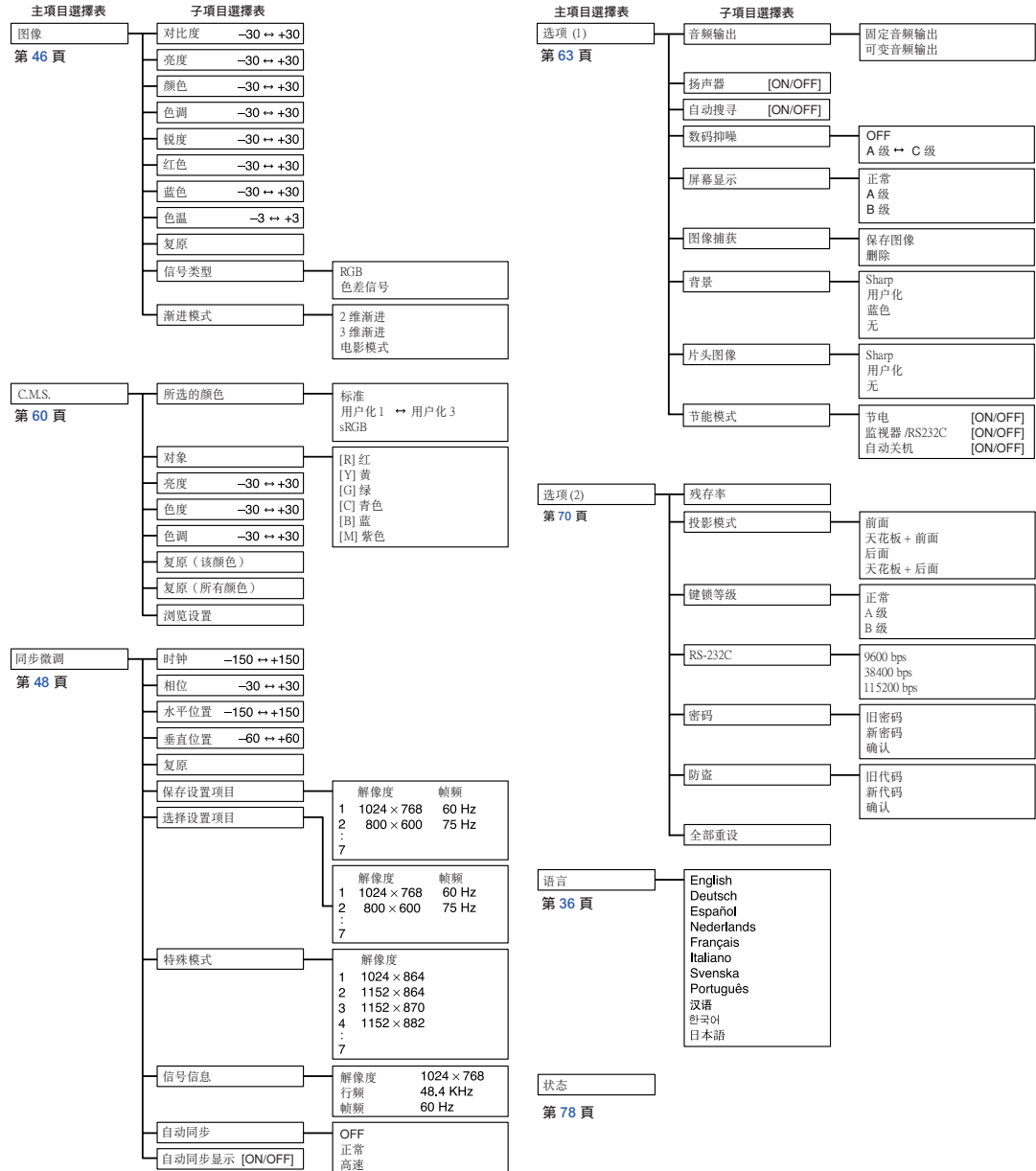

### 註

- 上面所示的解像度、帧频和行频的数字只是个例子。
- 仅当信号类型设为“色差信号”时，才能显示输入 1 或 2 的“图像”项目选择表中的“颜色”、“色调”和“锐度”。
- 即使已经选择了选项 (2) 中的“全部重设”，某些项目也不能重设。有关细节，请参阅第 77 页。

## ■ 輸入 3 / 4 模式

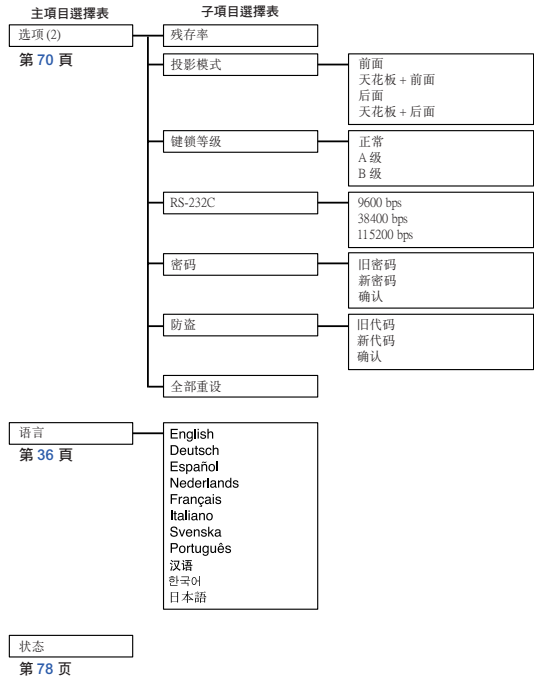
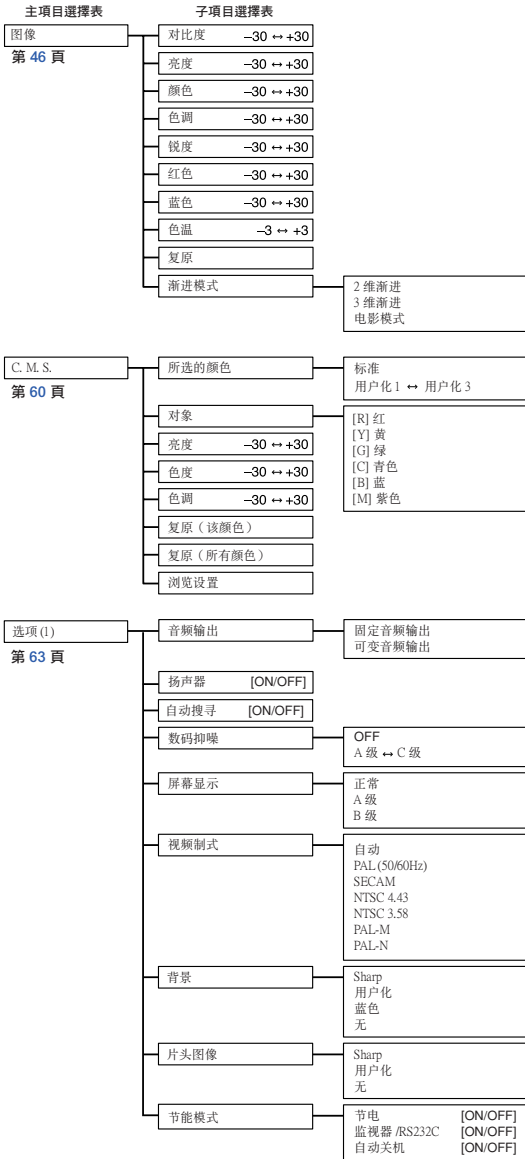

# 使用項目選擇表屏幕

本投影機有兩套項目選擇表屏幕，允許您調節圖像和各種投影機設定。  
這些項目選擇表屏幕可按下述步驟從投影機上操作，或從遙控器上操作。

輸入 1 或輸入 2 RGB 模式的項目選擇表屏幕

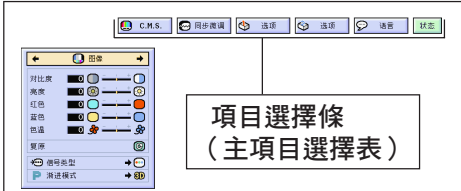

輸入 3 或輸入 4 模式的項目選擇表屏幕

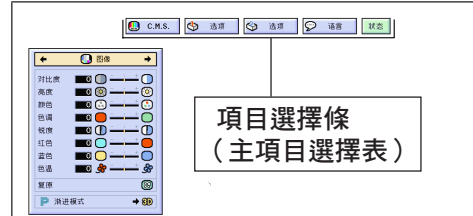

## 項目選擇表選擇 (調節)

### 1 按 按鈕。

- 顯示項目選擇表屏幕。

#### 註

- 顯示所選輸入模式的“图像”項目選擇表屏幕。
- 當選擇輸入 1 或輸入 2 模式時，在右下角顯示屏幕顯示。

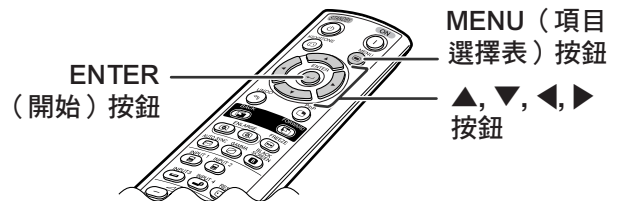
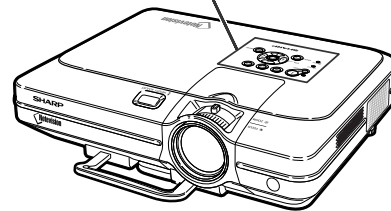
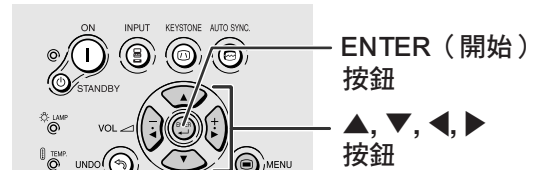

#### ▼ 項目選擇表屏幕

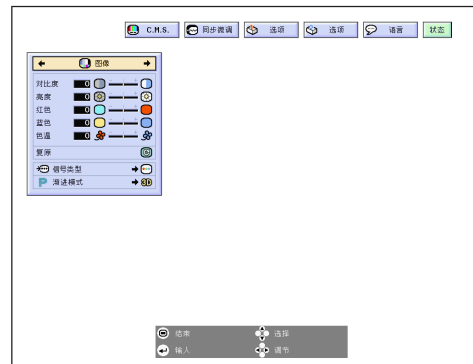

## 2 按 ◀ 或 ▶ 按鈕選擇想要調節的項目選擇表。



- 有關項目選擇表的細節，請參閱第 40 頁和 41 頁的樹狀圖表。

## 3 按 ▲ 或 ▼ 按鈕選擇想要調節的項目。



- 要顯示一個調節項目，請在選擇該項目後按 按鈕。只顯示項目選擇條和所選的調節項目。然後，如果按 ▲ 或 ▼ 按鈕，將顯示下列項目（“紅色”在“亮度”之後）。

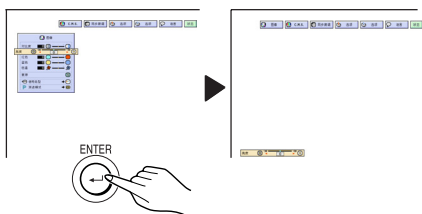

- 按 按鈕返回到先前的屏幕。

## 4 按 ◀ 或 ▶ 按鈕調節所選的項目。

- 保存調節。

## 5 按 按鈕。

- 項目選擇表屏幕消失。

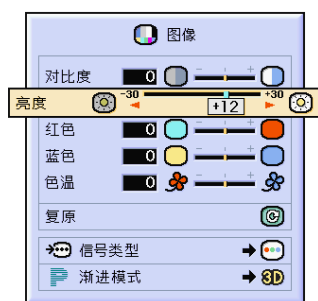
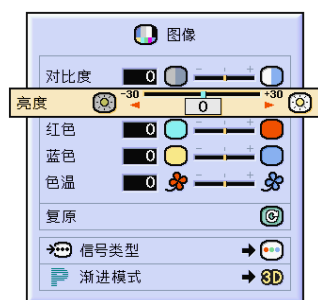
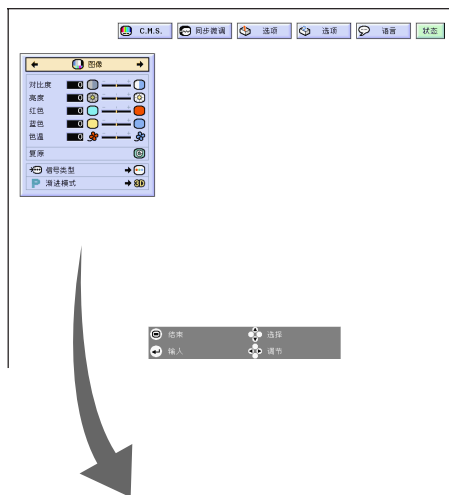

## 項目選擇表選擇（設定）

### 1 按 按鈕。

- 顯示項目選擇表屏幕。

#### 註

- 顯示所選輸入模式的“图像”項目選擇表屏幕。
- 當選擇輸入 1 或輸入 2 模式時，在右下角顯示屏幕顯示。



### 2 按 或 按鈕選擇想要調節的項目選擇表。

#### 註

- 有關項目選擇表的細節，請參閱第 40 頁和 41 頁的樹狀圖表。

### 3 按 或 按鈕選擇想要設定的項目。

#### 註

- 按  按鈕返回到先前的屏幕。
- 在某些項目選擇表中可用“”選擇項目選擇表中的圖符。

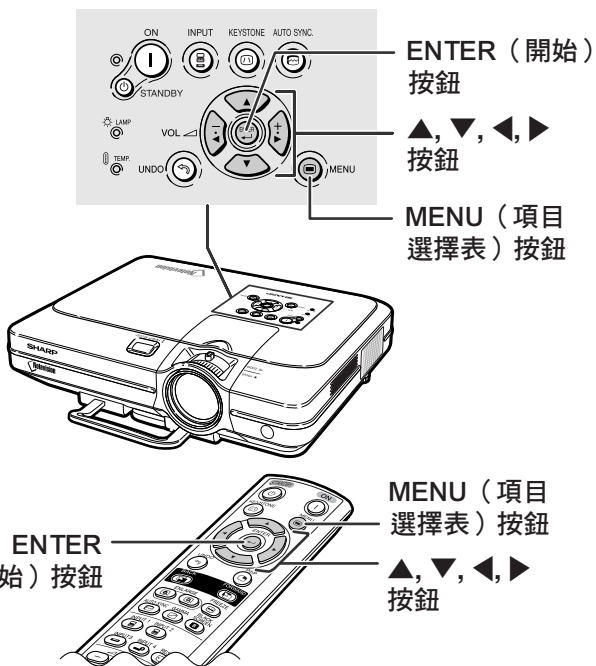

#### ▼ 項目選擇表屏幕

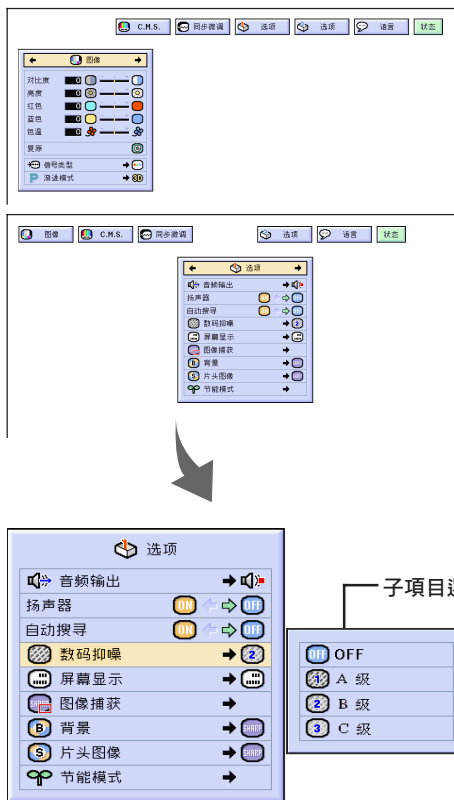



#### 4 按 ► 按鈕。

- 光標移動到子項目選擇表上。

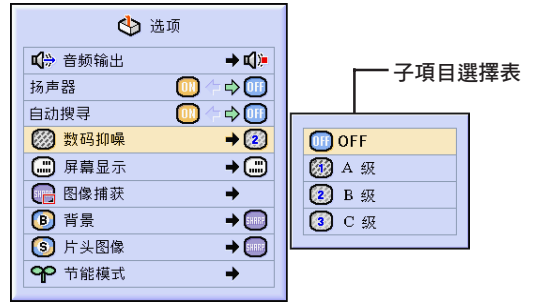

#### 5 按 ▲ 或 ▼ 按鈕選擇顯示在子項目選擇表上的項目設定。

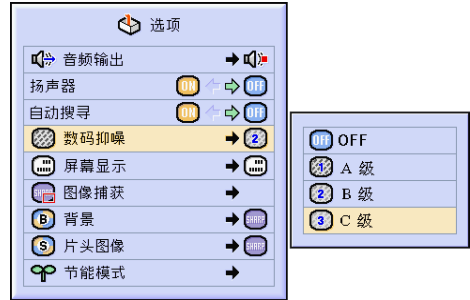

#### 6 按 按鈕。

- 設定所選的項目。

##### 註

- 某些調節項目會顯示確認訊息。  
設定某一項目時，按 ◀ 或 ▶ 按鈕選擇“是”或“确认”，然後按  按鈕。

#### 7 按 按鈕。

- 項目選擇表消失。

# 調節圖像

用下列圖像設定可按您個人的愛好調節投影圖像。

所選的項目	說明	◀ 按鈕	▶ 按鈕
對比度	調節對比度等級	減小對比度	增大對比度
亮度	調節圖像的亮度	減小亮度	增大亮度
顏色	調節圖像的色飽和度	減小色飽和度	增大色飽和度
色調	調節圖像的色調	膚色略帶紫色	膚色略帶綠色
銳度	使圖像的輪廓更清晰或更柔和	減小銳度	增大銳度
紅色	調節紅色的等級	弱化紅色	增強紅色
藍色	調節藍色的等級	弱化藍色	增強藍色
色溫	調節圖像的色溫	減小色溫，得到暖色調、略帶紅色、白熾光狀的圖像。	增大色溫，得到冷色調、略帶藍色、熒光狀的圖像。



## 調節圖像的優先級

調節項目選擇表屏幕上的“圖像”項目選擇表。

→ 有關操作項目選擇表屏幕的細節，請參閱第 42 頁到第 45 頁。

### 註

- 選擇輸入 1 或輸入 2 模式且“信號類型”為“RGB”時，不顯示“顏色”、“色調”和“銳度”。
- 每一輸入模式的圖像調節可以單獨保存。
- 當輸入 1 或輸入 2 的信號類型設為色差信號時，連接 480I、480P、540P、580I、580P、720P、1035I 或 1080I 信號時，可以調節“銳度”。
- 要重設所有的調節項目，請選擇“复原”並按 按鈕。
- 當 C.M.S. 項目選擇表上的“顏色選擇”設為“sRGB”時，不能調節“紅色”、“藍色”和“色溫”。



## 選擇信號類型

該功能用來選擇輸入 1 或輸入 2 模式的輸入信號類型，即 RGB 信號或色差信號。

在項目選擇表屏幕上，從“圖像”項目選擇表中選擇“信號類型”。

→ 有關操作項目選擇表屏幕的細節，請參閱第 42 頁到第 45 頁。

### 註

- RGB  
接收 RGB 信號時設定。
- 色差信號  
接收色差信號時設定。

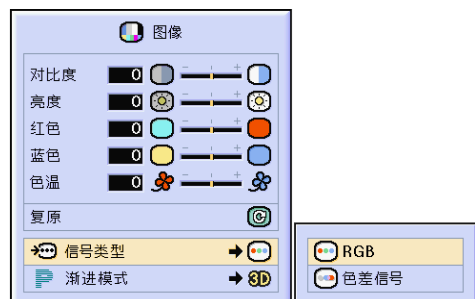

## 漸進模式

該功能用來選擇視頻信號的漸進顯示。漸進顯示可以使投影的視頻圖像更平滑。

在項目選擇表屏幕上，從“圖像”項目選擇表中選擇“漸進模式”。

→ 有關操作項目選擇表屏幕的細節，請參閱第 42 頁到第 45 頁。

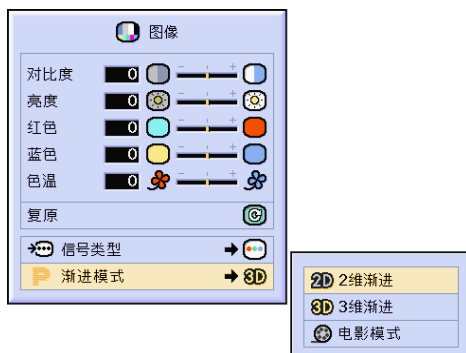

### 註

- **2D 2 维渐进**  
該功能對顯示快速移動的圖像，如運動片和動作片很有用。該模式使顯示的每幀圖像達到最佳的效果。
  - **3D 3 维渐进**  
該功能能更清晰地顯示相對慢速移動的圖像，如戲劇片和記錄片。  
該功能通過判斷運動的漸進幀數和後繼幀數使圖像達到最佳的效果。
  - **电影模式**  
清晰地再現電影圖像。該模式將電影圖像用 3-2 幀間距拉開功能 (NTSC 和 PAL60Hz) 或 2-2 幀間距拉開功能 (PAL50Hz 和 SECAM) 轉變為漸進模式圖像，使圖像達到最佳的效果。  
\* 影片源是以每秒 24 幀的普通編碼錄製的數碼視頻圖像。投影機可以以 NTSC 和 PAL60Hz 每秒 60 幀或 PAL50Hz 和 SECAM 每秒 50 幀的方式將這種影片源轉變成漸進視頻圖像，以便高質量地播放圖像。
- 漸進輸入是直接顯示的，因此“2 维渐进”、“3 维渐进”和“电影模式”是不能選擇的。這些模式可以在除 1080i 信號外的隔行掃描信號中加以選擇。
  - 當影片源已經輸入時，在 NTSC 或 PAL60Hz 中即使設定了“3 维渐进”模式，3-2 幀間距拉開功能也將自動起作用。
  - 當影片源已經輸入時，在 PAL50Hz 或 SECAM 中，2-2 幀間距拉開功能只對“电影模式”起作用。

# 調節電腦圖像

在不規則的情況下（如部分投影屏幕出現垂直條紋或閃爍），請使用同步微調功能。

所選的項目	說明
时钟	調節垂直雜訊。
相位	調節水平雜訊（類似於錄影機上的跟蹤功能）。
水平位置	左右移動圖像使屏幕上的圖像對中。
垂直位置	上下移動圖像使屏幕上的圖像對中。



## 電腦圖像調節

當“自动同步”設為“OFF”時，或即使“自动同步”設為“正常”或“高速”，部分屏幕也出現垂直條紋和閃爍時，請調節“时钟”、“相位”、“水平位置”或“垂直位置”以獲得最佳的電腦圖像。

在項目選擇表屏幕上，從“同步微調”項目選擇表中選擇“时钟”、“相位”、“水平位置”或“垂直位置”。

→ 有關操作項目選擇表屏幕的細節，請參閱第 42 頁到第 45 頁。

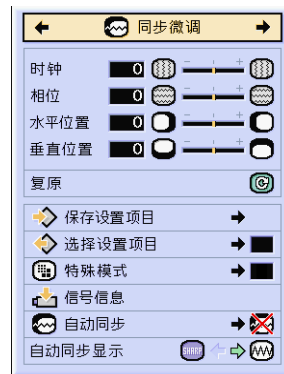

### 註

- 按 按鈕就可很容易地進行電腦圖像調節。有關細節，請參閱第 50 頁。

## 保存調節設定

本投影機可以保存多達 7 套用於各種電腦的調節設定。

在項目選擇表屏幕上，從“同步微調”項目選擇表中選擇“保存設置項目”。

→ 有關操作項目選擇表屏幕的細節，請參閱第 42 頁到第 45 頁。

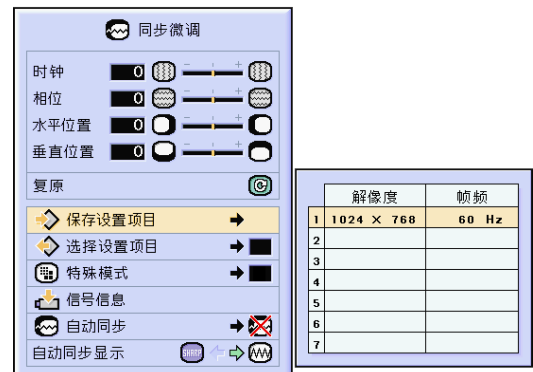

## 選擇調節設定

很容易存取保存在投影機中的調節設定。

在項目選擇表屏幕上，從“同步微调”項目選擇表中選擇“选择设置项目”。

→ 有關操作項目選擇表屏幕的細節，請參閱第 42 頁到第 45 頁。

### 註

- 如果還沒有設置保存，則不顯示解像度和幀率設置。
- 用“选择设置项目”選擇保存的調節設置時，可以在保存的調節中設定投影機。

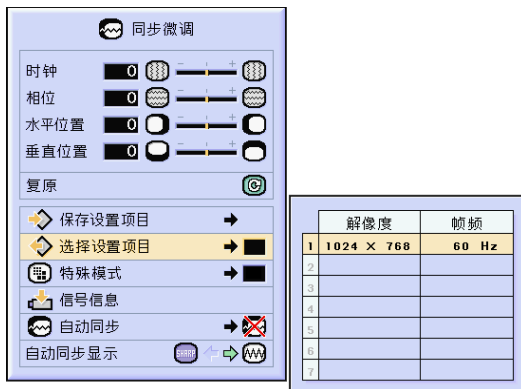

## 特殊模式設定

通常，本機檢測輸入信號的類型，並自動選擇正確的解像度模式。但對某些信號，需要在“同步微调”項目選擇表屏幕的“特殊模式”中選擇最佳的解像度模式，以匹配電腦的顯示模式。

在項目選擇表屏幕上，從“同步微调”項目選擇表中選擇“特殊模式”來設定解像度。

→ 有關操作項目選擇表屏幕的細節，請參閱第 42 頁到第 45 頁。

### 註

- 要避免顯示每隔一行重複的電腦圖案（水平條紋）。（可能會出現閃爍，使圖像難以看清。）
- 連接 DVD 影碟機或數碼視頻設備時，請選擇 480P 作為輸入信號。
- 對當前選擇的輸入信號資料，請參閱下面的“檢查輸入信號”一節。

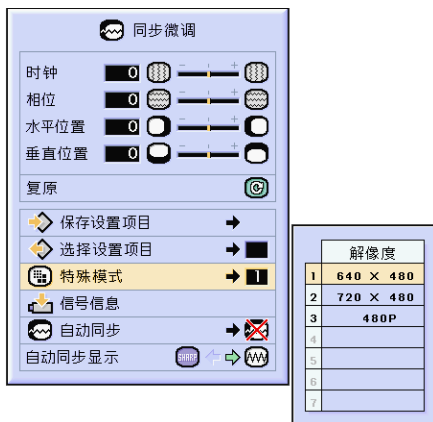

## 檢查輸入信號

該功能可以檢查當前輸入信號的資料。

在項目選擇表屏幕上，從“同步微调”項目選擇表中選擇“信号信息”。

→ 有關操作項目選擇表屏幕的細節，請參閱第 42 頁到第 45 頁。

### 註

- 投影機將顯示視聽設備（如 DVD 影碟機或數碼視頻設備）可用的掃描線數量。

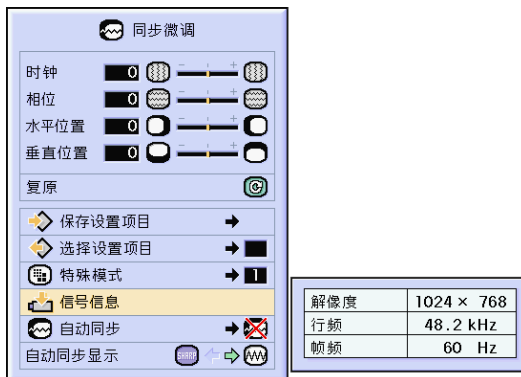

## 自動同步調節

用於自動調節電腦圖像。

在項目選擇表屏幕上，從“同步微调”項目選擇表中選擇“自動同步”。

→ 有關操作項目選擇表屏幕的細節，請參閱第 42 頁到第 45 頁。

### 註

當設為“正常”或“高速”時：

- 當投影機打開時，或當轉換輸入模式時，連接到電腦時，出現自動同步調節。

下列情況應進行手動調節：

- 用自動同步調節不能獲得最佳圖像時。參閱第 48 頁。
- 自動同步調節需要一些時間才能完成，這取決於連接到投影機上的電腦圖像。
- 將“自動同步”設為“OFF”或“高速”模式時，如果按下  按鈕，自動同步將以“高速”模式進行。如果在一分鐘之內再次按下該按鈕，自動同步將以“正常”模式進行。

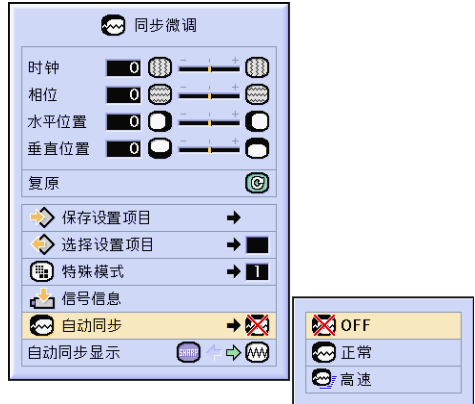

自動同步期間的屏幕顯示

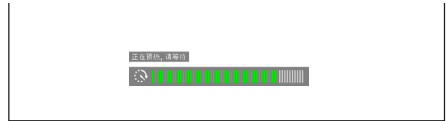

AUTO SYNC  
(自動同步) 按鈕

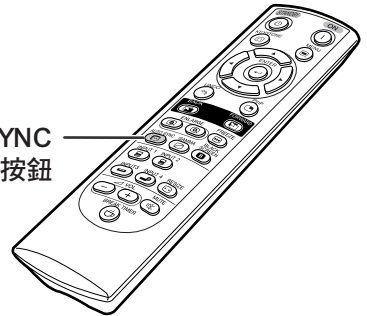



## 自動同步顯示功能

用於在自動同步顯示期間設定屏幕。

在項目選擇表屏幕上，從“同步微调”項目選擇表中選擇“自動同步顯示”。

→ 有關操作項目選擇表屏幕的細節，請參閱第 42 頁到第 45 頁。

### 註

-  ..... 投影設為背景圖像的圖像。
-  ..... 顯示正在調節的電腦圖像。



# 易用功能



# 選擇圖像顯示模式

該功能允許您修改或自定義圖像顯示模式，以增強輸入圖像的吸引力。根據輸入信號的不同，可以選擇“正常”、“全屏”、“原樣顯示”、“边框”、“伸展”或“智能伸展”圖像。

## 用不同的輸入信號轉換圖像顯示

按  按鈕。

- 每次按  按鈕，顯示按第 52 和 53 頁的圖示變化。

### 資料

- 在原樣顯示模式中，圖像以原來的解像度顯示，因此圖像不會被放大。
- 要恢復到標準的圖像，請在屏幕上顯示“**改變尺寸**”時按  按鈕。

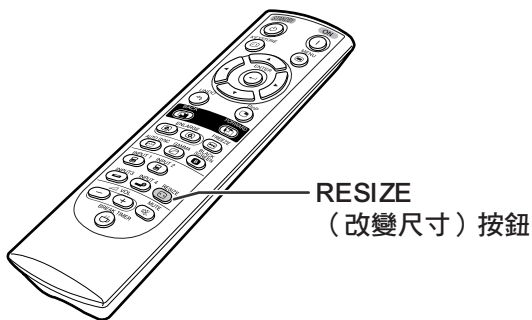

圖像顯示模式的屏幕顯示



## 電腦

		正常	全屏	原樣顯示
4:3 寬高比	SVGA (800 × 600)	1024 × 768	—	800 × 600
	XGA (1024 × 768)	1024 × 768	—	—
	SXGA (1280 × 960)	1024 × 768	—	1280 × 960
	UXGA (1600 × 1200)	1024 × 768	—	1600 × 1200
其他寬高比	SXGA (1280 × 1024)	960 × 768	1024 × 768	1280 × 1024

- 輸入 XGA (1024×768) 信號時，“正常”為固定模式。

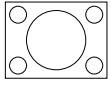
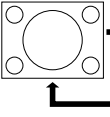
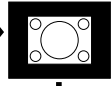
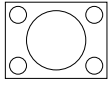
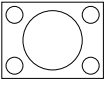
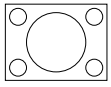
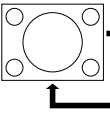
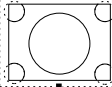
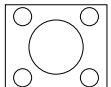
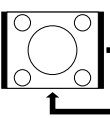
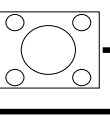
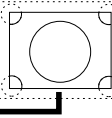
輸入信號		輸出的屏幕圖像		
		正常 <small>在維持原始的寬高比的同時， 以全屏顯示輸出的圖像。</small>	全屏 <small>以全屏顯示輸出的圖像， 忽略其寬高比。</small>	原樣顯示 <small>按原始的解像度顯示輸出的圖像。</small>
低於 XGA 的解像度 4:3 寬高比			—	
XGA 4:3 寬高比			—	—
高於 XGA 的解像度 4:3 寬高比			—	
SXGA (1280 × 1024)				











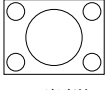
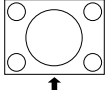

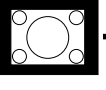
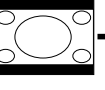

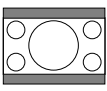
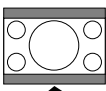
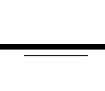
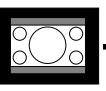
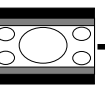

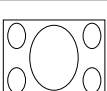
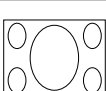

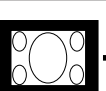
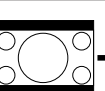

# VIDEO

		正常	全屏	邊框	伸展	智能伸展
480I, 480P, 580I, 580P, NTSC PAL, SECAM	4:3 寬高比 信箱, 擠壓	1024 × 768	—	768 × 576*	1024 × 576*	1024 × 576*
540P	16:9 寬高比	—	1024 × 768	—		—
720P, 1035I, 1080I	16:9 寬高比	—	—	—		—

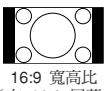
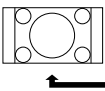
• 輸入 720P、1035I 或 1080I 信號時，“伸展”是固定模式。

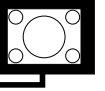
\* 數碼移動功能可以和這些圖像一起使用。

輸入信號		輸出的屏幕圖像				
		正常 <small>以全屏顯示圖像。</small>	全屏 <small>將圖像在水平方向放大 1.3 倍，在 4:3 屏幕上投影圖像的中心部分。</small>	邊框 <small>完全以伸展（下欄）圖像投影 4:3 圖像。</small>	伸展 <small>以 16:9 的寬高比顯示輸出的圖像（頂端 / 底端加黑條）。</small>	智能伸展 <small>在保持 4:3 圖像中心寬高比的同時只放大圖像的四周，從而在 16:9 的屏幕上完全投影圖像。</small>
480I, 480P, NTSC, PAL, SECAM	4:3 寬高比 					
	信箱 					
	擠壓 					
540P	16:9 寬高比 	—				—
	16:9 寬高比 (在 16:9 屏幕上的 4:3 寬高比) 	—				—
720P, 1035I, 1080I	16:9 寬高比 	—	—	—		—

# 顯示靜像

該功能允許立即靜止運動的圖像。想從電腦或視頻設備上顯示靜像時，該功能非常有用，它使您能有更多的時間向觀眾講解該圖像。

## 靜止運動圖像

### 1 按 <sup>FREEZE</sup> 按鈕。

- 使投影的圖像靜止。

### 2 再次按 <sup>FREEZE</sup> 按鈕恢復到來自當前所連接設備的運動圖像。



▼ 屏幕顯示

靜止 开



靜止 关

# 放大圖像的指定部分

該功能使您能夠放大圖像的指定部分。當想要顯示圖像某部分的細節時，該功能非常有用。

## 顯示圖像的放大部分

### 1 按 按鈕。

- 放大圖像。
- 按  或  按鈕放大或縮小投影的圖像。

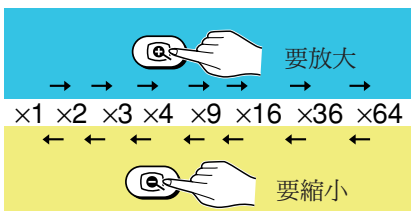

- 可以用 ▲, ▼, ◀ 或 ▶ 按鈕改變放大的圖像的位置。
- 當顯示解像度超過 SXGA 的圖像時，不能選擇“×2”和“×3”。

### 2 按 按鈕取消操作，放大倍率恢復到 ×1。



在下列情況時，圖像將恢復到正常尺寸 (×1)。

- 輸入模式改變時。
- 已經按了  按鈕時。
- 輸入信號改變時。
- 輸入信號的解像度和刷新率 (幀頻) 改變時。

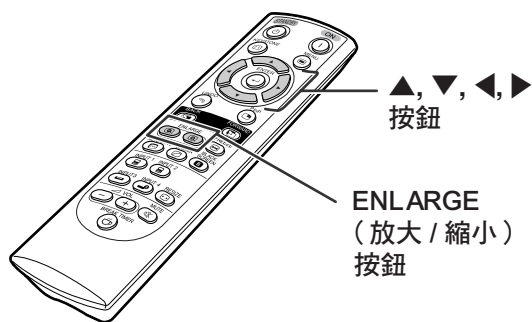

#### ▼ 屏幕顯示

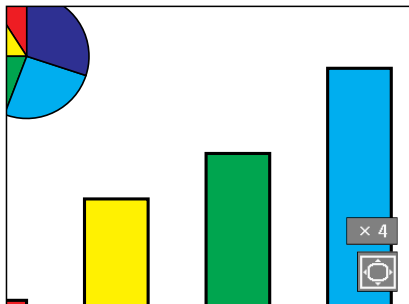
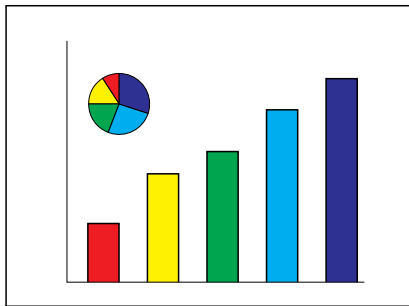

# 伽馬校正功能

伽馬是一種圖像質量增強功能，它通過增加圖像黑暗部分的亮度但又不改變圖像明亮部分的亮度使圖像更為豐富。當正顯示的圖像經常有黑暗的場景（如電影或音樂會），或正在明亮的室內顯示圖像時，該功能使黑暗的場景更易觀看，並使圖像的印象更深刻。

所選的模式	說明
标准	標準圖像
讲演	增亮圖像的黑暗部分，使講演效果更好。
影院	使圖像黑暗部分的顏色更濃，使影片更激動人心。
用戶化	在該模式下，您可使用 Sharp 高級演示軟件調節伽馬值。

## 調節伽馬校正

### 1 按 按鈕。

- 每次按  按鈕，伽馬等級在不同的伽馬模式之間來回轉換。

### 2 要返回到工廠設定，請在顯示“伽馬”時按 按鈕。

#### 註

- 當 C.M.S. 項目選擇表上的“所選顏色”設為“sRGB”時，伽馬模式對輸入 1 或輸入 2 不起作用。

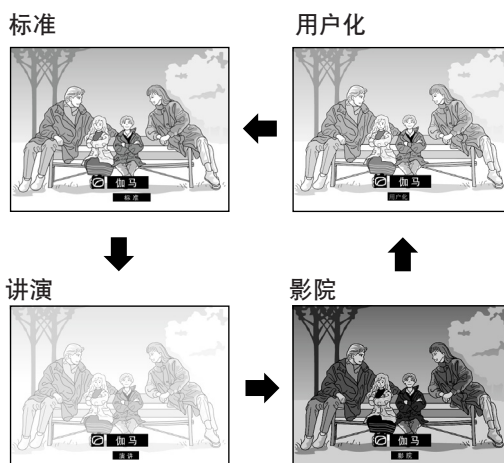
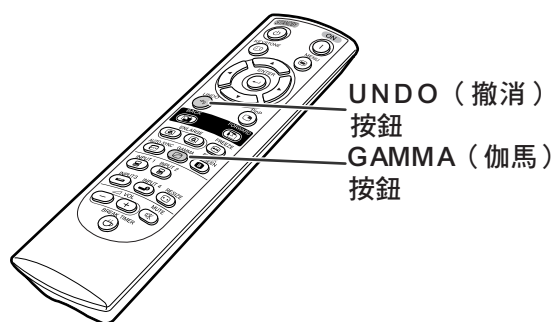



## 顯示兩幅圖像（畫中畫）

畫中畫功能使您在同一屏幕上顯示兩幅圖像。可以將從 INPUT 3（輸入 3）或 INPUT 4（輸入 4）輸入的圖像作為插入圖像堆疊在從 INPUT 1（輸入 1）或 INPUT 2（輸入 2）輸入的主圖像上顯示。

### 顯示插入的圖像

1 按  按鈕。

2 按遙控器上的  或  或投影機上的  按鈕來切換插入圖像。

3 按 , ,  或  按鈕設定插入圖像的位置。

- 按  按鈕停止移動圖像框或使圖像框顯示消失。

4 按  按鈕移動插入的圖像。

- 插入的圖像移動到插入圖像框。

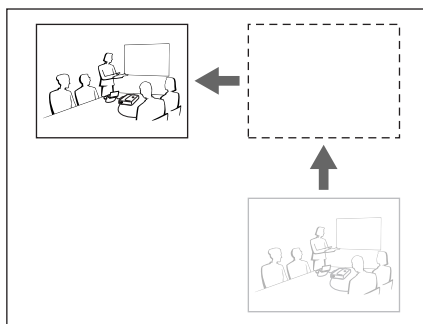
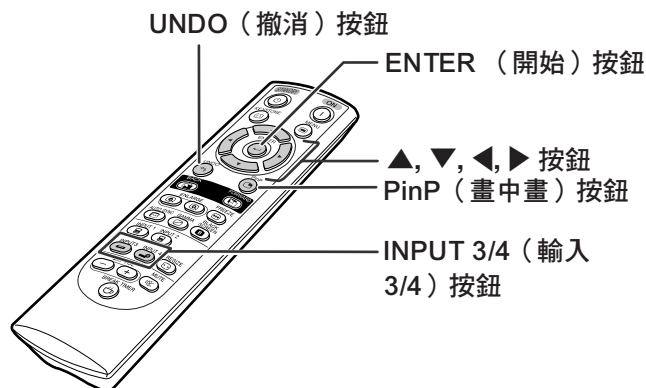

### 註

- 插入的圖像只能以複合視頻信號（NTSC/PAL/SECAM）或 S- 視頻信號顯示。
- 當“畫中畫”模式正起作用時，只能對插入的圖像使用靜止功能。

當輸入 INPUT 1 或 2（輸入 1 或 2）端子的信號是下列信號時，畫中畫功能不起作用：

- 具有超過 SXGA 的解像度。
- 當輸入的信號為 480I, 480P, 540P, 580I, 580P, 720P, 1035I 或 1080I 時。
- 當輸入的信號已經改變到使用 RGB 信號的隔行掃描模式時。
- 當圖像的顯示模式設為“原樣顯示”模式時。
- 當沒有信號輸入到 INPUT 1 或 2（輸入 1 或 2）端子時，或當解像度或刷新率（幀頻）改變時。

# 黑屏幕功能

該功能用於顯示黑屏幕。

## 中斷投影的圖像

1 按  按鈕。

- 屏幕變黑，並且屏幕上顯示“黑屏幕”。

2 要恢復到原來投影的圖像，請再按一次  按鈕。

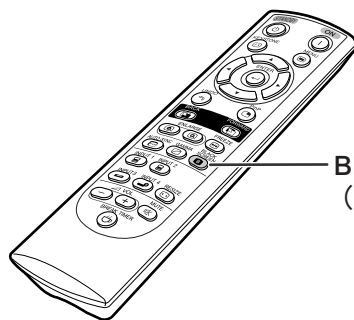

BLACK SCREEN  
(黑屏幕) 按鈕

▼ 投影的圖像

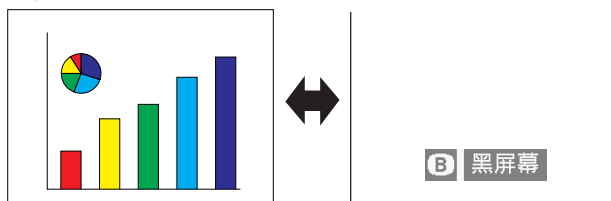

# 顯示休息定時器

該功能用於顯示會議期間休息的剩餘時間。

## 顯示並設定休息定時器

**1** 按 <sup>BREAK TIMER</sup>  按鈕。休息定時器從 5 分鐘開始倒計時。

**2** 在顯示 “☕” 時按 ▲, ▼, ◀ 或 ▶ 按鈕設定休息定時器。

- 可以設定 1 到 60 分鐘（以 1 分鐘為單位）之間的任何時間。
- 只要按下 ▲, ▼, ◀ 或 ▶ 按鈕，休息定時器就開始倒計時。

**3** 按 <sup>UNDO</sup>  按鈕取消休息定時器。

### 註

- 在休息定時器起作用期間，自動關機功能暫時不起作用。  
如果 15 分鐘以上沒有檢測到輸入信號時，只要超過休息定時器的設定時間，投影機將自動進入待機模式。
- 休息定時器顯示在片頭圖像上。要在休息定時器起作用期間改變顯示的屏幕，請改變“片头图像”的設定（參閱第 68 頁）。

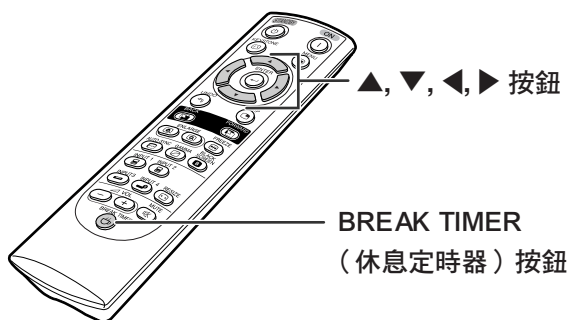

### ▼ 屏幕顯示



☕ 4:50

# 顏色管理系統 (C. M. S.)

使用該功能可以單獨調節 6 種顏色 (R : 紅、Y : 黃、G : 綠、C : 青色、B : 藍、M : 紫色) 的顯示特徵。



## 選擇顏色再現模式

在項目選擇表屏幕上，從“C. M. S.”項目選擇表中選擇“所選的顏色”。

→ 有關操作項目選擇表屏幕的細節，請參閱第 42 頁到第 45 頁。

### 註

- 有關 sRGB 功能的補充說明，請訪問“<http://www.srgb.com/>”網站。
- 當“圖像”項目選擇表上的“信號類型”選為“色差信號”時，C.M.S.項目選擇表上的“所選的顏色”不能選為“sRGB”。
- 當選擇“sRGB”時；
  - 不能設定伽馬校正。
  - 不能調節“圖像”中的“紅色”、“藍色”或“色溫”。
  - 如果選擇了“所選的顏色”子項目選擇表中的“標準”或“sRGB”，則不能調節其他項目（如，對象）。

### 資料

- 當選擇“sRGB”時，投影的圖像變暗；但這並不表明有故障。

## 選擇對象顏色

在項目選擇表屏幕上，從“C. M. S.”項目選擇表中選擇“對象”。

→ 有關操作項目選擇表屏幕的細節，請參閱第 42 頁到第 45 頁。

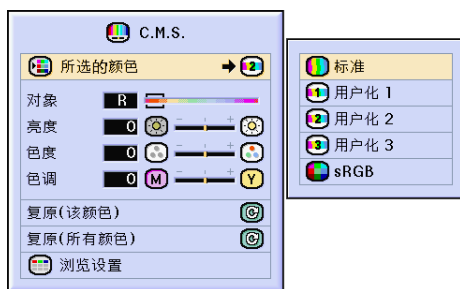

所選的項目	說明
標準	Sharp 工廠設定
用戶化 1-3	6 種顏色中的每一種都可以調節“亮度”、“色度”和“色調”。
sRGB	模式改變到 sRGB

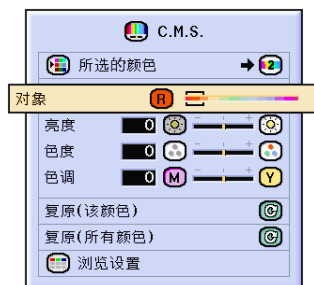

R	紅	C	青色
Y	黃	B	藍
G	綠	M	紫色



## 設定對象顏色的亮度

在項目選擇表屏幕上，從“C. M. S.”項目選擇表中選擇“亮度”。

→ 有關操作項目選擇表屏幕的細節，請參閱第 42 頁到第 45 頁。



## 設定對象顏色的色度值

在項目選擇表屏幕上，從“C. M. S.”項目選擇表中選擇“色度”。

→ 有關操作項目選擇表屏幕的細節，請參閱第 42 頁到第 45 頁。

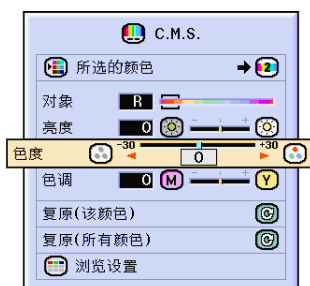

## 設定對象顏色的色調

在項目選擇表屏幕上，從“C. M. S.”項目選擇表中選擇“色调”。

→ 有關操作項目選擇表屏幕的細節，請參閱第 42 頁到第 45 頁。

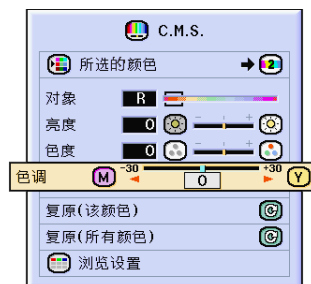

## 復原用戶自定的顏色設定

在項目選擇表屏幕上，從“C. M. S.”項目選擇表中選擇“復原（該顏色）”或“復原（所有顏色）”。

→ 有關操作項目選擇表屏幕的細節，請參閱第 42 頁到第 45 頁。

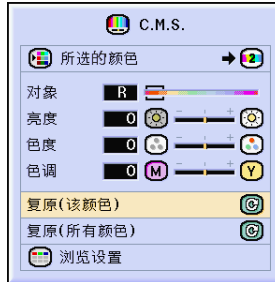

所選的項目	說明
復原（該顏色）	復原為“對象”選擇的“亮度”、“色度”和“色调”。
復原（所有顏色）	復原所有顏色的“亮度”、“色度”和“色调”。

## 瀏覽所有的顏色設定

在項目選擇表屏幕上，從“C. M. S.”項目選擇表中選擇“瀏覽設置”。

→ 有關操作項目選擇表屏幕的細節，請參閱第 42 頁到第 45 頁。

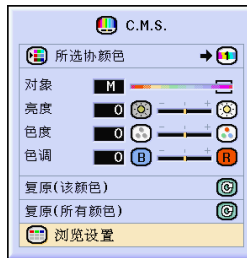

	H	Y	G	C	B	M
亮度	0	0	0	0	0	0
色度	0	0	0	0	0	0
色调	0	0	0	0	0	0

# 設定音頻輸出類型

該功能可以設定音頻輸出類型。



所選的項目	說明
固定音頻輸出	強度不隨源投影機的音量電平而變的音頻輸出。
可變音頻輸出	強度隨源投影機的音量電平而變的音頻輸出。

## 設定音頻輸出類型

在項目選擇表屏幕上，從“選項(1)”項目選擇表中選擇“音頻輸出”。

→ 有關操作項目選擇表屏幕的細節，請參閱第 42 頁到第 45 頁。

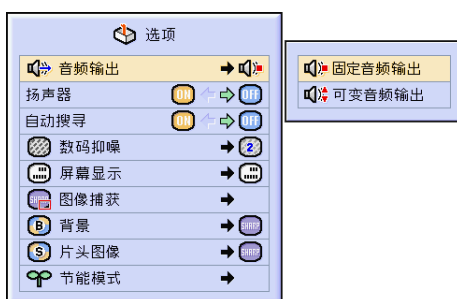

# 設定打開 / 關閉內部揚聲器

該功能可以設定打開 / 關閉內部揚聲器。

## 設定打開 / 關閉內部揚聲器

在項目選擇表屏幕上，從“選項(1)”項目選擇表中選擇“揚聲器”。

→ 有關操作項目選擇表屏幕的細節，請參閱第 42 頁到第 45 頁。



# 自動搜尋功能

當投影機打開，或當按下 INPUT（輸入）按鈕時，該功能自動搜尋並轉換到接收信號的輸入模式。



## 使用自動搜尋

在項目選擇表屏幕上，從“选项 (1)”項目選擇表中選擇“自动搜寻”。

→ 有關操作項目選擇表屏幕的細節，請參閱第 42 頁到第 45 頁。

### 註

- **ON**  
打開投影機電源或按投影機上的 按鈕時，自動切換到接收信號的輸入模式。
- **OFF**  
按投影機上的 按鈕可以按順序手動切換輸入模式。
- 要停止搜尋輸入模式，請按投影機上的 按鈕，或遙控器上的 ，， 或 按鈕。

### 資料

- 即使該功能正在搜尋輸入信號，按遙控器上的 ，， 或 按鈕，也會切換到相應的輸入模式。
- 即使該功能正在搜尋輸入信號，也可以按投影機上的 按鈕返回到前一種輸入模式。



# 視頻數碼抑噪 (DNR) 系統

數碼抑噪 (DNR) 功能以最少的點蠕動和串色雜訊提供高質量的圖像。



## 減少圖像的雜訊

在項目選擇表屏幕上，從“選項 (1)” 項目選擇表中選擇“數碼抑噪”。

→ 有關操作項目選擇表屏幕的細節，請參閱第 42 頁到第 45 頁。



• 設成能觀看清晰圖像的等級。

在下列情況下，請務必將數碼抑噪設成“OFF”：

- 圖像模糊不清時。
- 當運動圖像的輪廓和顏色出現拖尾時。
- 當投影信號弱的電視廣播時。



資料

- 該功能可以和輸入 1, 2 (480I, 480P, 580I 和 580P 信號) 和輸入 3, 4 (所有信號) 一起使用。

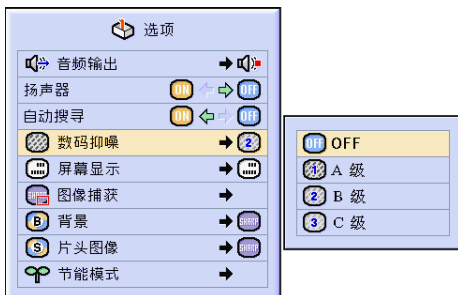

## 設定屏幕顯示

該功能可以打開或關閉屏幕上的訊息。當在“屏幕顯示”中設定“ A 級”或“ B 級”時，即便按下 INPUT (輸入) 按鈕也不出現輸入模式顯示 (如輸入 1)。

所選的項目	說明
<input checked="" type="radio"/> 正常	顯示所有屏幕顯示。
<input checked="" type="radio"/> A 級	不顯示輸入 / 靜止 / 放大 / 自動同步 / 音量 / 消音 / 黑屏幕。
<input type="radio"/> B 級	所有屏幕顯示都不顯示。 (項目選擇表、按 KEYSTONE (梯形失真) 按鈕時顯示的屏幕顯示和警告顯示 (溫度 / 燈泡更換等。) 除外)

## 關閉屏幕顯示

在項目選擇表屏幕上，從“選項 (1)” 項目選擇表中選擇“屏幕顯示”。

→ 有關操作項目選擇表屏幕的細節，請參閱第 42 頁到第 45 頁。

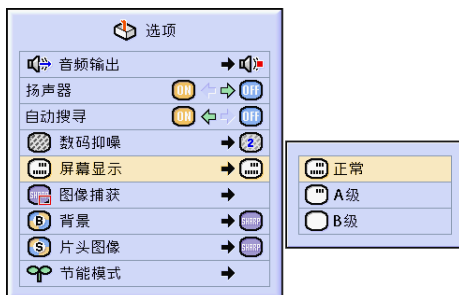

# 設定視頻制式

視頻輸入制式的模式預設成“自動”；但由於視頻信號不同的原因，可能無法從所連接的視聽設備上接收到清晰的圖像。在這種情況下，應轉換視頻信號。



## 設定視頻制式

在項目選擇表屏幕上，從“选项(1)”項目選擇表中選擇“視頻制式”。

→ 有關操作項目選擇表屏幕的細節，請參閱第 42 頁到第 45 頁。

### 註

- 視頻信號只能設成輸入 3 或輸入 4 模式。
- 當制式模式設定為“自動”時，可能會由於信號的差異而接受不到清晰的圖像。在這種情況下，請切換到源信號的視頻制式。

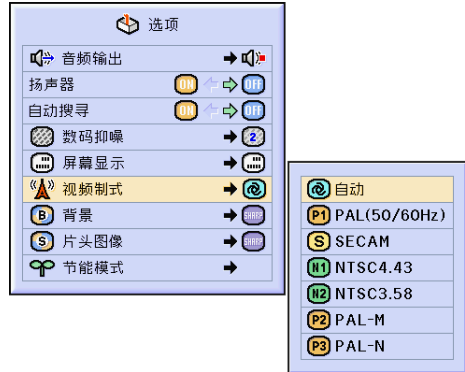

PAL	連接到 PAL 制式視頻設備時。
SECAM	連接到 SECAM 制式視頻設備時。
NTSC4.43	當在 PAL 制式視頻設備上再現 NTSC 制式信號時。
NTSC3.58	連接到 NTSC 制式視頻設備時。

# 保存投影的圖像

- 在沒有接收到信號時，本投影機可以捕獲投影的圖像（RGB 信號）並將捕獲到的圖像設定成片頭圖像或背景圖像。
- 可以捕獲 RGB 信號輸入的圖像。



## 捕獲圖像

在項目選擇表屏幕上，從“选项 (1)”項目選擇表中選擇“图像捕获”。

→ 有關操作項目選擇表屏幕的細節，請參閱第 42 頁到第 45 頁。

**1** 按 ▲ 或 ▼ 按鈕選擇“ 保存图像”，然後按 按鈕。

- 捕獲投影的圖像。這可能要花一點時間。

**2** ① 按 ◀ 或 ▶ 按鈕選擇“是”。

② 按 按鈕。

### 註

- 只能捕獲輸入 1 或輸入 2 模式中 XGA (1024 × 768) 非隔行掃描信號的圖像。
- 保存的圖像減少到 256 色。
- 來自連接到 INPUT 3 (輸入 3) 或 INPUT 4 (輸入 4) 端子的設備的圖像不能捕獲。
- 只能捕獲並保存一幅圖像。
- 如果在捕獲圖像時已經用“C.M.S.”功能進行了顏色調節，則圖像在捕獲前和保存後的顏色可能不同。



您是否想将该图像作为用户化图像保存在投影机中？  
(将删除原先保存的用户化图像。)

是

否

## 刪除捕獲的圖像

**1** 選擇“ 删除”，然後按 按鈕。

**2** ① 按 ◀ 或 ▶ 按鈕選擇“确认”。

② 按 按鈕。

将删除保存在投影机中的用户化图像。

确认

取消

# 設定背景圖像

該功能可以在沒有信號發送到投影機時選擇顯示的圖像。

所選的項目	說明
Sharp	SHARP 為工廠設定圖像
用戶化 *1	用戶化的圖像（如公司徽標）
藍色	藍色屏幕
无	黑屏幕 *2

\*1 通過選擇“用戶化”，您可以將捕獲的圖像設成背景圖像。

\*2 如果輸入信號有干擾，則屏幕顯示帶干擾。



## 選擇背景圖像

在項目選擇表屏幕上，從“選項 (1)” 項目選擇表中選擇“背景”。

→ 有關操作項目選擇表屏幕的細節，請參閱第 42 頁到第 45 頁。



註

- 選擇“用戶化”時，將用“圖像捕獲”保存的圖像作為背景圖像顯示。
- “用戶化”圖像預設成黑屏幕。

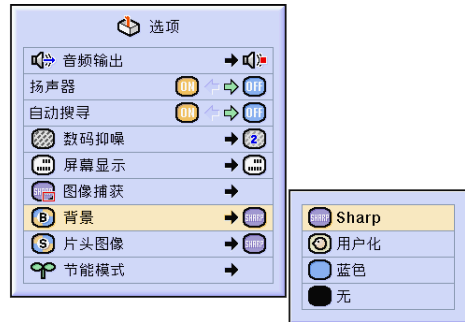

# 選擇片頭圖像

該功能可以指定要顯示在投影機片頭上的圖像。

所選的項目	說明
Sharp	SHARP 為工廠設定圖像
用戶化 *	用戶化圖像（如公司徽標）
无	黑屏幕

\* 通過選擇“用戶化”，您可以將捕獲的圖像設為片頭圖像。

## 選擇片頭圖像

在項目選擇表屏幕上，從“選項 (1)” 項目選擇表中選擇“片頭圖像”。

→ 有關操作項目選擇表屏幕的細節，請參閱第 42 頁到第 45 頁。



註

- 選擇“用戶化”時，將用“圖像捕獲”保存的圖像作為片頭圖像顯示。
- “用戶化”圖像預設成黑屏幕。

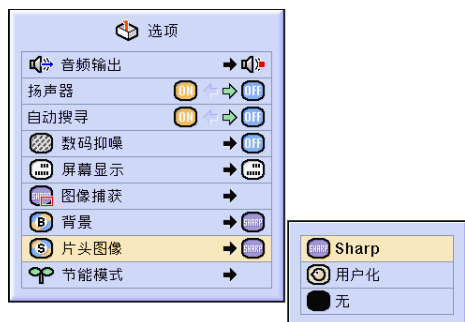



# 選擇節能模式

該功能可以降低投影機的電耗。



## 設定節電模式

在項目選擇表屏幕上，從“选项(1)”項目選擇表的“节能模式”中選擇“节电”。

→ 有關操作項目選擇表屏幕的細節，請參閱第 42 頁到第 45 頁。

### 註

- 當“节电”設為“ON”時，雖然可以改善燈泡的使用壽命和降低雜訊，但亮度也降低 20%。
- “节电”模式的工廠設定為“OFF”。

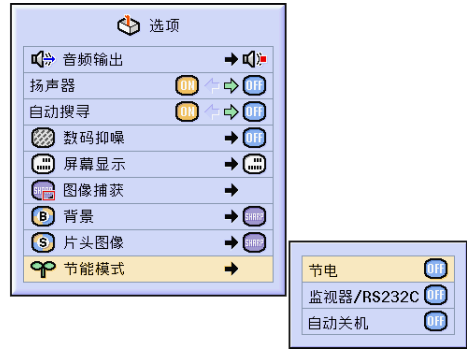

狀態	亮度	電耗 (使用 AC 100V 時)	燈泡壽命
ON (低耗電模式)	80%	325 W	3,000 小時
OFF (標準模式)	100%	400 W	2,000 小時

## 監視器 / RS-232C 關閉功能

當使用連接到 OUTPUT (INPUT 1, 2) (輸出 (輸入 1, 2)) 端子的監視器和連接到 RS-232C 端子的電腦時，投影機會耗電。當不使用這些端子時，“監視器 / RS232C”可以設為“OFF”以減少待機電力消耗。

在項目選擇表屏幕上，從“选项(1)”項目選擇表的“节能模式”中選擇“監視器 / RS232C”。

→ 有關操作項目選擇表屏幕的細節，請參閱第 42 頁到第 45 頁。

ON	監視器 / RS232C 連接設為“ON”。
OFF	監視器 / RS232C 連接設為“OFF”。

### 註

- 使用 Sharp 高級演示軟體時，將“監視器 / RS232C”設為“ON”。

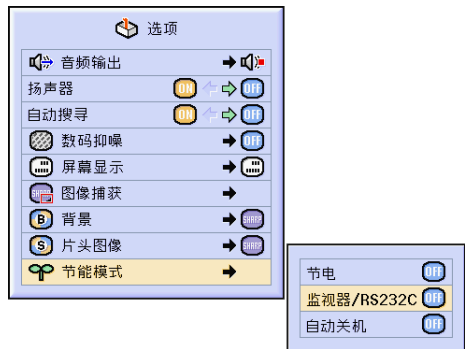

## 選擇節能模式

### 自動關機功能

當超過 15 分鐘沒有檢測到輸入信號時，如果自動關機功能設為“ON”，投影機將自動進入待機模式。當自動關機功能已經設為“OFF”時，它將不起作用。

在項目選擇表屏幕上，從“选项(1)”項目選擇表的“节能模式”中選擇“自动关机”。

→ 有關操作項目選擇表屏幕的細節，請參閱第 42 頁到第 45 頁。

#### 註

- 當自動關機功能設為“ON”時，在投影機進入待機模式前 5 分鐘，會在屏幕上顯示“X 分钟后进入待机模式”訊息以指示剩餘的分鐘。

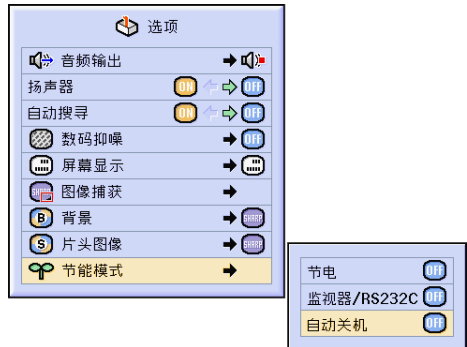

## 顯示殘存率（百分比）



### 核對殘存率（百分比）

該功能可以核對殘存率（百分比）。

在項目選擇表屏幕上選擇“选项(2)”項目選擇表。

→ 有關操作項目選擇表屏幕的細節，請參閱第 42 頁到第 45 頁。

#### 註





- 建議在殘存率變為 5% 時更換燈泡。有關燈泡更換，請與最近的 Sharp 公司授權投影機經銷商或服務中心聯繫。
- 右表為燈泡在單一模式下使用時的殘存率的粗略估計值。殘存率在表中所示的數值範圍內的變化情況取決於“节电”模式為“ON”和“OFF”時的頻率請（參閱第 69 頁）。



	殘存率	
	100%	5%
僅在“节电”模式為“ON”時使用（低耗電模式）	3,000 小時	150 小時
僅在“节电”模式為“OFF”時使用（標準模式）	2,000 小時	100 小時

# 反向 / 倒置投影的圖像

本投影機配備有反向 / 倒置圖像功能，使您能夠反向或倒置投影的圖像，以便在各種場合應用。

所選的項目	說明
 前面	正常圖像
 天花板 + 前面	倒置的圖像
 後面	反向的圖像
 天花板 + 後面	倒置且反向的圖像



## 設定投影模式

在項目選擇表屏幕上，從“选项 (2)” 項目選擇表中選擇“投影模式”。

→ 有關操作項目選擇表屏幕的細節，請參閱第 42 頁到第 45 頁。

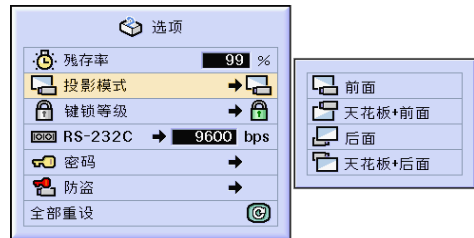

### 註

- 如果已經設定了密碼，選擇“投影模式”時，將顯示密碼輸入框。
- 該功能用於反向的圖像和天花板安裝設定。有關這些設定的細節，請參閱第 32 頁。

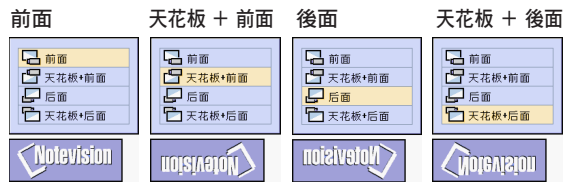

## 鎖定投影機上的操作按鈕

該功能可用來鎖定投影機上某些操作按鈕的使用。下面是三種鍵鎖等級。

鍵鎖等級	說明
 正常	所有操作按鈕都能用。
 A 級	僅投影機上的 INPUT (輸入) / VOLUME (音量) 按鈕能用。
 B 級	投影機上的所有按鈕都不能用。

## 設定鍵鎖

在項目選擇表屏幕上，從“选项 (2)” 項目選擇表中選擇“鍵鎖等級”。

→ 有關操作項目選擇表屏幕的細節，請參閱第 42 頁到第 45 頁。

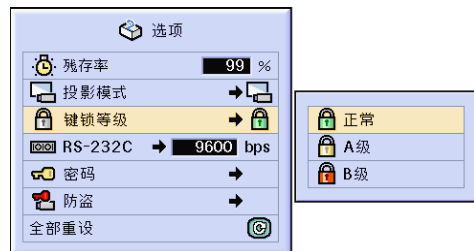

### 註

- 如果已經設定了密碼，選擇“鍵鎖等級”時將顯示密碼輸入框。

### 取消鍵鎖設定

鍵鎖等級設為“正常”時，所有按鈕都能用。

在項目選擇表屏幕上，從“选项 (2)” 項目選擇表上選擇“**键锁等级**”並設定“**🔓 正常**”。

→ 有關操作項目選擇表屏幕的細節，請參閱第 42 頁到第 45 頁。

#### 註

- 如果已經設定了密碼，選擇“键锁等级”時將顯示密碼輸入框。
- 如果同時設定密碼和鍵鎖等級，在改變鍵鎖等級之前，必須輸入密碼。

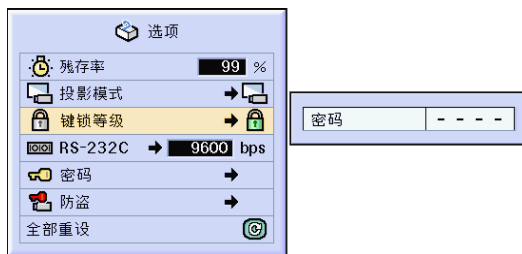

## 選擇傳輸速度 (RS-232C)

該項目選擇表可以讓您通過選擇位元率來調節 RS-232C 連接的傳輸速度。



### 選擇傳輸速度 (RS-232C)

在項目選擇表屏幕上，從“选项 (2)” 項目選擇表中選擇“**RS-232C**”。

→ 有關操作項目選擇表屏幕的細節，請參閱第 42 頁到第 45 頁。

#### 註

- 在已經設定了密碼時選擇“RS-232C”，將顯示密碼輸入框。
- 確認投影機和電腦都設為相同的位元率。有關電腦的位元率的設定說明，請參閱電腦的使用說明書。

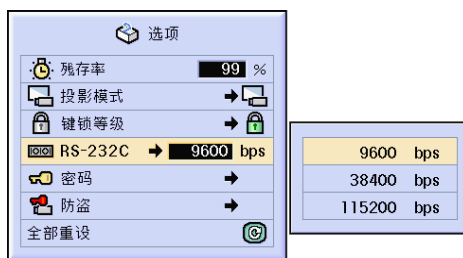

# 設定密碼

用戶可以設定密碼，以防止對“选项 (2)” 項目選擇表上的某些設定進行調節。密碼和鍵鎖等級（第 71 頁）一起使用更為有效。





## 輸入密碼

在項目選擇表屏幕上，從“选项 (2)” 項目選擇表中選擇“密碼”。

→ 有關操作項目選擇表屏幕的細節，請參閱第 42 頁到第 45 頁。

**1** 按 ▲ 或 ▼ 按鈕選擇想要的數字，然後按 ► 按鈕。

**2** 輸入其餘的 3 個數字並按  按鈕。

**3** 在“确认”框中再次輸入密碼並按  按鈕。

### 註

- 如果設定了密碼，則必須輸入密碼才能改變“投影模式”、“鍵鎖等級”、“RS-232C”、“防盜”和“全部重設”設定。

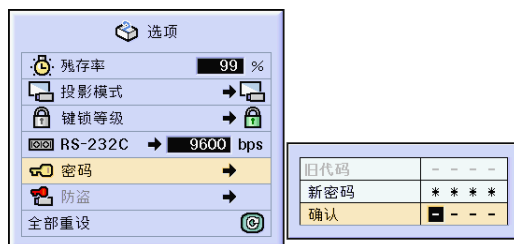
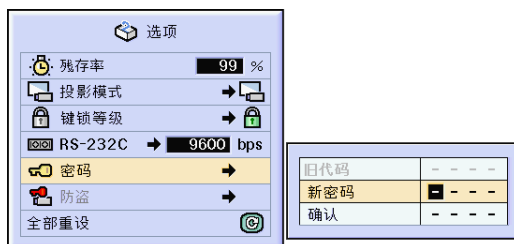

## 改變密碼

在項目選擇表屏幕上，從“选项 (2)” 項目選擇表中選擇“密碼”。



→ 有關操作項目選擇表屏幕的細節，請參閱第 42 頁到第 45 頁。

**1** 按 ▲, ▼ 和 ► 按鈕在“旧密碼”框中輸入密碼並按  按鈕。

**2** 按 ▲, ▼ 和 ► 按鈕設定新密碼並按  按鈕。

**3** 在“确认”框中再次輸入 4 位數字的新密碼並按  按鈕。

### 註

- 如果不想設定密碼，在步驟 2 和步驟 3 中使輸入框中為空白，然後按  按鈕。
- 要刪除密碼設定，請按一下  。

## 如果忘記了密碼

如果忘記了密碼，請按下列步驟將密碼刪除，然後設定新密碼。

按  →  →  →  →

 →  →  。

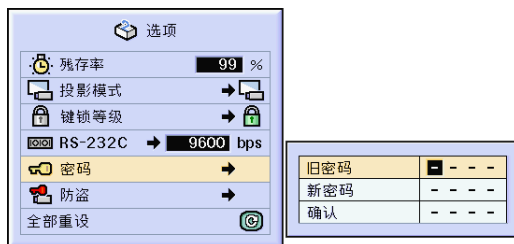

# 設定防盜

防盜功能可以防止投影機被非法使用。可以選擇是否使用該功能。如果不想使用該功能，請不要輸入鍵代碼。一旦防盜功能激活，用戶需要在每次啟動投影機時輸入正確的鍵代碼。如果輸入的鍵代碼不正確，就不能投影圖像。下面的步驟說明如何使用該功能。



## 輸入鍵代碼

- 如果不設定“密碼”，則不能選擇“防盜”功能。（請參閱第 73 頁）
- 當選擇“防盜”時，將出現密碼輸入框。在輸入正確的密碼後輸入鍵代碼。

在項目選擇表屏幕上，從“选项 (2)”項目選擇表中選擇“防盜”。

→ 有關操作項目選擇表屏幕的細節，請參閱第 42 頁到第 45 頁。

### 資料

- 一旦該功能激活，您就必須記住正確的鍵代碼。我們建議您將鍵代碼記錄在只有合法用戶才能存取的安全地方。如果您丟失或忘記了鍵代碼，您將不得不與最近的 Sharp 公司授權的投影機經銷商或服務中心聯繫（參閱第 96 頁）。您可能還需將投影機帶去，以便將投影機恢復到原來的工廠設定狀態（密碼和鍵代碼重設）。

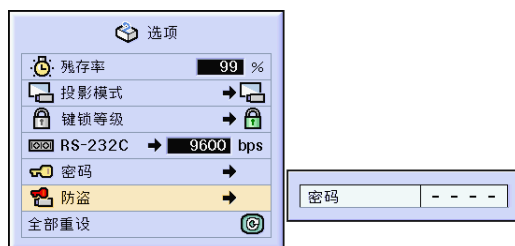

## 1 按遙控器或投影機上的任何按鈕在“新代碼”框中設定第一個數字。

### 註

- 遙控器和投影機上的下列按鈕不能作為鍵代碼設定：
  - ON（開）按鈕
  - STANDBY（待機）按鈕
  - ENTER（開始）按鈕
  - UNDO（撤消）按鈕
  - MENU（項目選擇表）按鈕
  - FORWARD（向前）按鈕
  - BACK（向後）按鈕

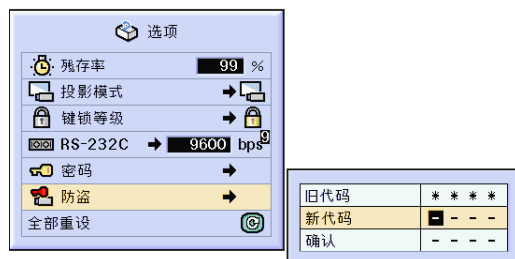

**2** 按您喜歡的任何按鈕輸入其餘的 3 個數字。

**3** 在“确认”框中再輸入一次相同的鍵代碼。



- 鍵鎖功能將暫時不起作用。

當設定了“防盜”時，電源打開後出現鍵代碼輸入框。當輸入框出現時，請輸入正確的鍵代碼。

- 如果用遙控器上的按鈕設定鍵代碼，則按遙控器上的按鈕。同樣，如果用投影機上的按鈕設定鍵代碼，則按投影機上的按鈕。

## 改變鍵代碼

- 當選擇“防盜”時，顯示密碼輸入框。在輸入密碼後，可以改變鍵代碼。

在項目選擇表屏幕上，從“选项 (2)”項目選擇表中選擇“防盜”。

→ 有關操作項目選擇表屏幕的細節，請參閱第 42 頁到第 45 頁。

**1** 按遙控器或投影機上的按鈕，在“旧代碼”框中輸入預設的 4 位數鍵代碼。

**2** 按遙控器或投影機上的任何按鈕輸入新鍵代碼。

**3** 在“确认”框中輸入相同的 4 位數鍵代碼。



- 如果不想設定鍵代碼，請在步驟 2 和步驟 3 中使鍵代碼區為空白，然後按 按鈕。

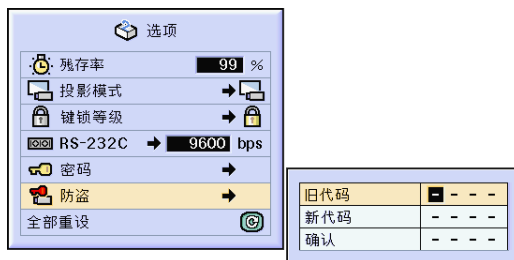
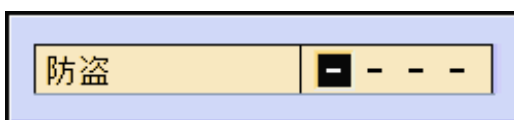
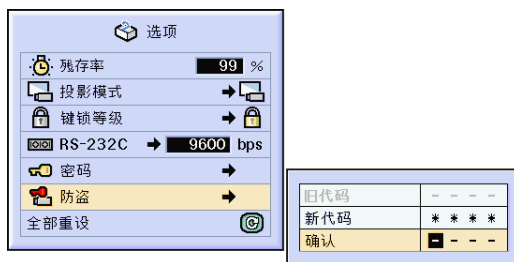



# 初始化設定

該功能用於初始化已經在投影機上所做的設定。



## 恢復到工廠設定

在項目選擇表屏幕上，從“选项 (2)” 項目選擇表中選擇“全部重设”。

→ 有關操作項目選擇表屏幕的細節，請參閱第 42 頁到第 45 頁。



### 註

- 如果已經設定了密碼，選擇“全部重设”時將顯示密碼輸入框。

下列項目不能初始化。

- C. M. S. (顏色管理系統)
  - 在 C.M.S. 項目選擇表中為用戶化 1-3 單獨保存的“亮度”、“色度”和“色调”。
- 同步微调
  - 特殊模式
  - 信號資料
- 選項
  - 殘存率
  - 防盜
- 語言
- 用“图像捕获”保存的圖像

# 顯示調節設定

該功能可以屏幕清單的方式顯示所有已調節的設定。



## 所有項目選擇表設定的綜述

在項目選擇表屏幕上選擇“状态”項目選擇表並按 按鈕。

→ 有關操作項目選擇表屏幕的細節，請參閱第 42 頁到第 45 頁。

图像	C.M.S.	同步微调	选项	选项	其他
对比度 0	选择颜色	时钟 0	音频输出 → 静音	帧速率 95%	语言 汉语
亮度 0		相位 0	扬声器 → 静音	投影模式 → 投影模式	
红色 0		水平位置 0	自动静音 → 静音	键锁等级 → 锁	
蓝色 0		垂直位置 0	数码降噪 → 降噪	9600bps RS-232C	用户化 加马
声道 0		选择设定项目	屏幕显示 → 屏幕显示	密码 → *	正常 改变尺寸
信号类型 → 0		特殊模式	背光灯 → 背光灯	防盗 → *	
连续模式 → 80		自动同步	片头图像 → 片头图像		序列号 123456789
		自动同步显示	节电 → 节电		固件 C60XXXXXX
			蓝视器/RS232C	自动关机 → 自动关机	

# 附 錄



# 保養

## 清潔投影機

- 清潔投影機之前，請務必拔下電源線。
- 機櫃及操作面板是塑料做的，應避免使用苯、稀釋劑，因為它們會損壞機櫃表面的油漆。
- 請勿在投影機上噴洒揮發性溶劑，如殺虫劑。請勿在投影機上長時間放置橡膠製品或塑料製品。塑料中的某些溶劑會損壞投影機表面油漆的質量。

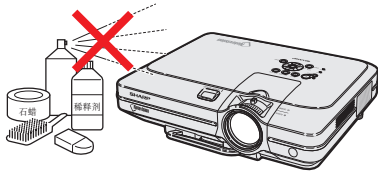

- 用軟的絨布輕輕擦去污垢。

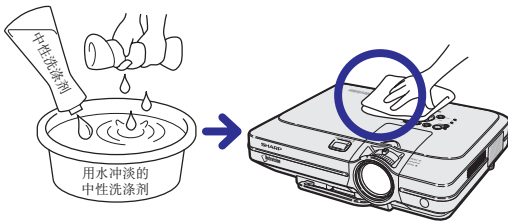

- 如果污垢難以擦去，可將布在用水沖淡的中性洗滌劑中浸濕，擰乾後擦拭投影機。強的洗滌劑可能會使投影機的塗層褪色、翹曲或損壞。在使用前，請務必在投影機上的小塊地方、不顯眼之處進行測試。

## 清潔鏡頭

- 請用市售的氣吹或鏡頭清潔紙（用於眼鏡和照相機鏡頭）清潔鏡頭。請勿使用任何液體清潔劑，因為它們會使鏡頭表面的保護膜磨損。
- 由於鏡頭表面很容易損壞，請務必小心，不要擦傷或撞擊鏡頭。

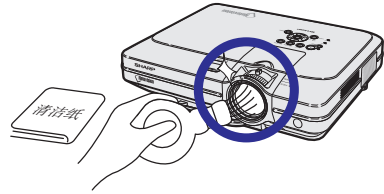

## 清潔排風口和進風口

- 用真空吸塵器清潔排風口和進風口的灰塵。

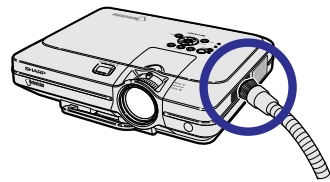

# 更換空氣濾網

- 本投影機配備有空氣濾網，以保證投影機的最佳工作條件。
- 每使用 100 小時後應清潔空氣濾網。當投影機在多塵或多煙地區使用時，更應經常清潔空氣濾網。
- 當空氣濾網不再能清潔時，請 Sharp 公司授權的投影機經銷商或服務中心更換空氣濾網 (PFILDA005WJZZ)。

## 清潔和更換底部的空氣濾網

- 1 按投影機上的  STANDBY 按鈕，或按遙控器上的  按鈕使投影機進入待機模式。

- 等到冷卻風扇停轉。

- 2 斷開電源線的連接。

- 從牆上交流電插口上拔下電源線。

- 3 拆下底部的空氣濾網蓋。

- 將投影機翻過來。抓住凸起，沿箭頭所指的方向滑動打開的濾網蓋。

- 4 拆下空氣濾網蓋。

- 用手指抓起空氣濾網，將它從濾網蓋中拉出。

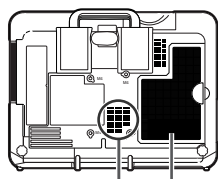

空氣濾網（未拆） 空氣濾網

STANDBY（待機）按鈕

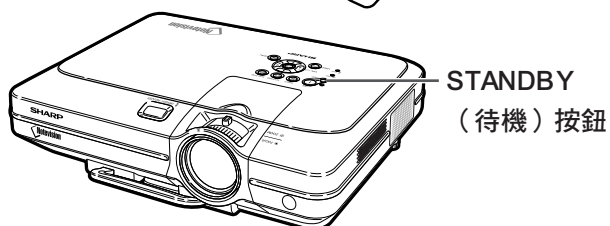

STANDBY  
（待機）按鈕

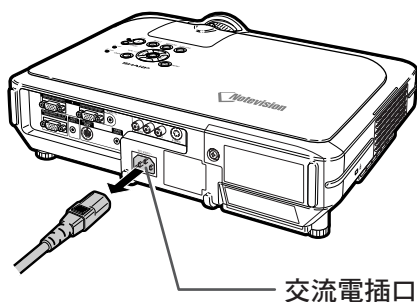

交流電插口

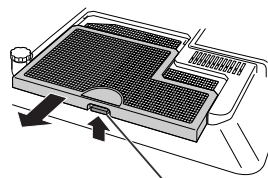

凸起

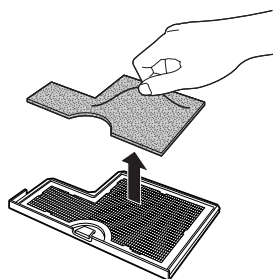

### 5 清潔空氣濾網。

- 用真空吸塵器的延長軟管清潔空氣濾網和蓋上的灰塵。

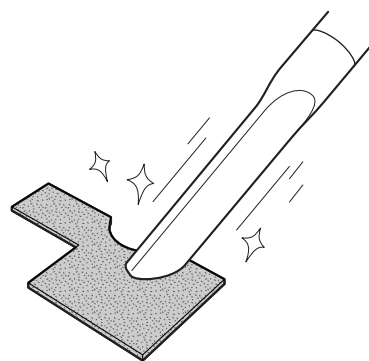

### 6 更換空氣濾網。

- 將空氣濾網放在濾網蓋上的凸起下面。

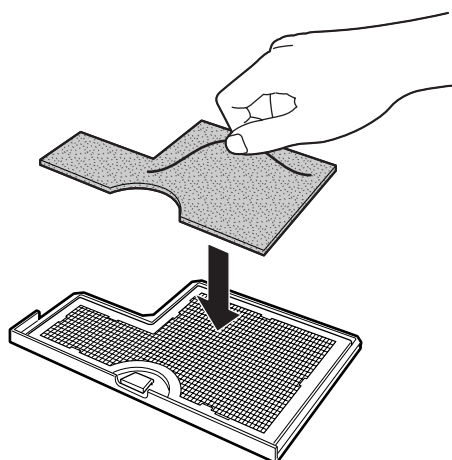

### 7 將濾網蓋蓋上。

- 沿箭頭所指方向滑動濾網蓋將其蓋上。

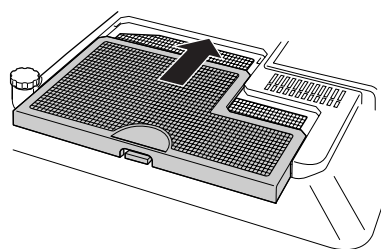

#### 註

- 務必將濾網蓋牢固地裝好。如果濾網蓋安裝不正確，電源不能打開。
- 如果灰塵或髒污集聚在底部的空氣濾網（未拆下）內，請用真空吸塵器的延長軟管清潔濾網。

# 保養指示燈

- 投影機上的報警燈指示投影機內部的問題。
- 如果出現問題，TEMP.（溫度警告）指示燈或 LAMP（燈泡）指示燈將點亮紅色，隨後投影機將進入待機模式。投影機進入待機模式後，請按下面給出的步驟操作。

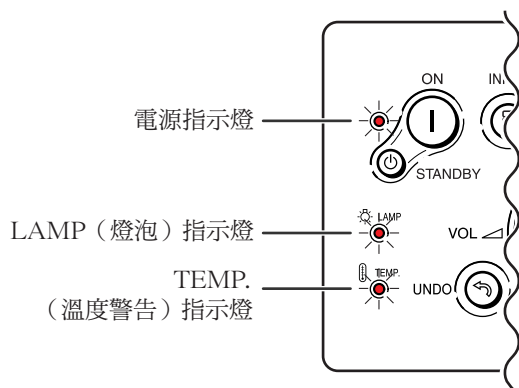



## 關於 TEMP.（溫度警告）指示燈

如果投影機內部的溫度由於通風口堵塞或放置位置不合適而升高，“溫度”將在圖像的左下角閃爍。如果溫度繼續升高，燈泡熄滅，TEMP.（溫度警告）指示燈閃爍，冷卻風扇再轉 90 秒，然後投影機進入待機模式。出現“溫度”後，請務必採取下列措施。



## 關於 LAMP（燈泡）指示燈



- 當“節電”模式為“ON”時使用約 3,000 小時，或當“節電”模式為“OFF”時使用約 2,000 小時後，殘存率變為 0%（參閱第 69 頁）。
- 當殘存率變為 5% 或小於 5% 時，將在屏幕上以黃色顯示“”。當百分比變為 0% 時，“”將變為“”（紅色），燈泡將自動熄滅，投影機也將自動進入待機模式。此時，LAMP（燈泡）指示燈點亮紅色。
- 如果沒有更換燈泡就試圖再次打開投影機，投影機將不會打開。

保養指示燈		條件	問題	問題的解決
TEMP. （溫度警告） 指示燈	正常	內部溫度過高。	<ul style="list-style-type: none"> <li>• 通風口堵塞</li> <li>• 冷卻風扇有故障</li> <li>• 內部電路有問題</li> <li>• 通風口堵塞</li> </ul>	<ul style="list-style-type: none"> <li>• 將投影機放到能適當通風的地方。</li> <li>• 將投影機送到最近的 Sharp 公司授權的投影機經銷商或服務中心（參閱第 96 頁）修理。</li> </ul>
	關閉			
LAMP（燈泡）指示燈	點亮綠色 （燈泡預熱時或關機時，綠色閃爍。）	紅色閃爍 / 點亮紅色	到了更換燈泡的時間	<ul style="list-style-type: none"> <li>• 小心更換燈泡。（參閱第 86 頁）</li> <li>• 將投影機送到最近的 Sharp 公司授權的投影機經銷商或服務中心（參閱第 96 頁）修理。</li> <li>• 更換燈泡時請注意。</li> </ul>
		點亮紅色 / 待機	燈泡不能點亮。	
電源指示燈	點亮綠色 / 點亮紅色	投影機打開時電源指示燈閃爍紅色。	<ul style="list-style-type: none"> <li>• 濾網蓋、燈罩或鏡頭蓋打開。</li> </ul>	<ul style="list-style-type: none"> <li>• 牢固地裝好蓋子。</li> <li>• 即使濾網蓋牢固地裝好電源指示燈也閃爍，請與最近的 Sharp 公司授權的投影機經銷商或服務中心聯繫以求得幫助。</li> </ul>

### 資料

- 如果 TEMP（溫度警告）指示燈點亮，且投影機進入待機模式，請按前一頁上給出的可能的解決辦法操作，在插上電源線並再次打開電源之前，請等到投影機完全冷卻下來。（至少 5 分鐘。）
- 如果在使用投影機時由於斷電或某些其他原因而使電源短暫關閉，並且又立刻恢復供電，LAMP（燈泡）指示燈將點亮紅色，並且燈泡可能不能點亮。在這種情況下，從交流電源插座上拔下電源線，然後重新將電源線插入交流電源插座，再打開電源。
- 如果想在投影機工作期間清潔通風口，務必使投影機進入待機模式。在冷卻風扇停轉後，再清潔通風口。
- 在投影機已經進入待機模式後，如果冷卻風扇仍在運轉，請不要拔下電源線。冷卻風扇要運轉約 90 秒鐘。



# 關於燈泡

## 燈泡

- 建議在殘存率變為 5% 或小於 5% 時，或當注意到圖像和顏色的質量有明顯的失真時更換燈泡（另售）。可以用屏幕顯示核對殘存率（百分比）。參閱第 70 頁。
- 更換燈泡，請與最近的 Sharp 公司授權的投影機經銷商或服務中心聯繫。

### 美國用戶的重要注意事項：

隨本投影機一起提供的燈泡有 90 天的部件支持和有限保修期。在保修期內，本投影機的所有維修工作（包括更換燈泡）均由 Sharp 公司授權的投影機經銷商或服務中心進行。有關最近的 Sharp 公司授權的投影機經銷商或服務中心名稱，請打免費電話：1-888-GO-SHARP（1-888-467-4277）。

僅適用於美國

## 有關燈泡的注意事項

- 本投影機使用高壓水銀燈。若發出巨大的響聲可能表示燈泡已失效。燈泡失效有多種原因，如強烈的衝擊、不適當的冷卻、表面劃傷或隨使用時間推移燈泡出現變形。燈泡到失效前的使用時間在很大程度上取決於每個燈泡本身和 / 或使用條件和使用頻率。重要的是要注意到失效常常引起燈泡的破裂。
- 當 LAMP（燈泡）指示燈和屏幕上顯示的圖標點亮或閃爍時，即使燈泡顯示操作正常，也建議立即用新的燈泡進行更換。
- 如果燈泡破裂，玻璃碎片會飛入燈罩內，燈泡內的氣體會從投影機的排風口進入室內。由於燈泡內的氣體含有水銀，因此如果燈泡破裂，請採取各種通風措施，將氣體從房間中排出，避免置身於釋放出的氣體中。萬一吸入該氣體，請儘快找醫生就診。
- 如果燈泡破裂，部分玻璃可能會散落在投影機內。此時，建議您與最近的 Sharp 公司授權的投影機經銷商或服務中心聯繫，取出損壞的燈泡以確保安全操作。

## 更換燈泡

### 注意

- 操作投影機後，不要立即取下燈泡。燈泡可能非常熱，觸摸燈泡會燒傷或損傷皮膚。
- 電源線斷開後至少要等 1 小時之後再取下燈泡，使燈泡表面完全冷卻下來。
- 如果更換後新燈泡不能點亮，請將投影機拿到最近的 Sharp 公司授權的投影機經銷商或服務中心修理。請從最近的 Sharp 公司授權的投影機經銷商或服務中心購買 BQC-XGC55X/1 型更換用燈泡。然後按本節所述的說明小心更換燈泡。如果需要，也可在最近的 Sharp 公司授權的投影機經銷商或服務中心更換燈泡。

## 卸下並安裝燈泡組件

### 資料

- 務必用把手拆卸燈泡組件。請勿觸摸燈泡組件的玻璃表面或投影機的內部。
- 為避免受傷和損壞燈泡，請務必按下面的步驟仔細操作。
- 除燈罩和燈泡組件螺釘外，不要拆下其他螺釘。  
(請僅拆卸銀色螺釘)。
- 請參閱包括在燈泡組件中的安裝說明書。

**1** 按投影機上的  STANDBY 按鈕，或按遙控器上的  按鈕使投影機進入待機模式。

- 等到冷卻風扇停轉。

#### 警告!

- 剛使用後，不要將燈泡組件從投影機上取下。因為燈泡很熱，可能會引起燃燒或傷害。

**2** 斷開電源線的連接。

- 從牆上交流電插口上拔下電源線。
- 等燈泡完全冷卻下來 (約 1 小時)。

**3** 更換空氣濾網。

- 在安裝燈泡組件時更換空氣濾網。(參閱第 81 頁和 82 頁。)

**4** 卸下燈罩。

- 鬆開固定燈罩的用戶保養螺釘。然後沿箭頭方向滑動燈罩。

燈泡組件

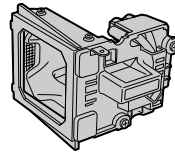

BQC-XGC55X/1

STANDBY (待機) 按鈕

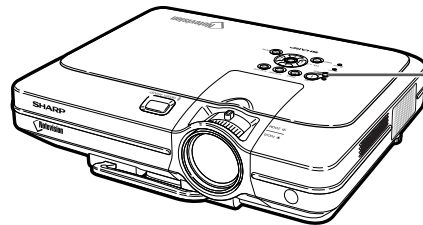

STANDBY (待機) 按鈕

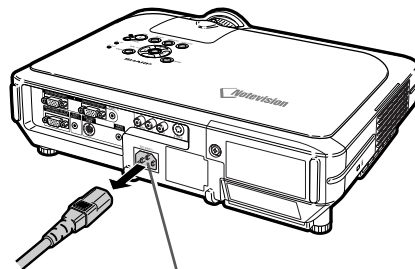

交流電插口

用戶保養螺釘

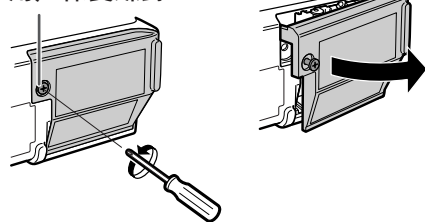

## 5 卸下燈泡組件。

- 從燈泡組件上卸下固定螺釘。用把手托住燈泡組件，然後沿箭頭方向將它抽出。

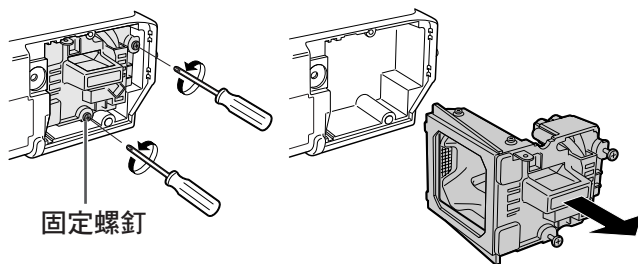

## 6 裝入新的燈泡組件。

- 將燈泡牢牢地按入燈泡組件艙內。擰緊固定螺釘。

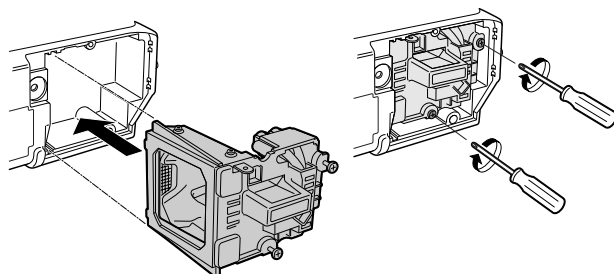

## 7 裝上燈罩。

- 將燈罩上的凸起插入開口中，按燈罩，直到它喀嗒一聲到位為止。

### 資料

- 如果不能正確安裝燈泡組件和燈罩，即使電源線連在投影機上也無法打開電源。

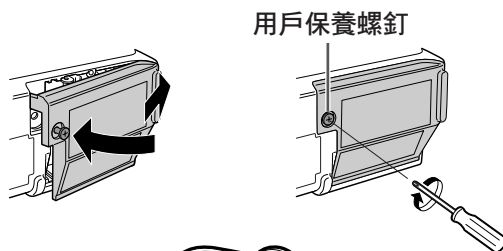





## 復位燈泡計時器

更換燈泡後請復位燈泡計時器。

### 1 接上電源線。

- 將電源線插入投影機的交流電插口。

### 2 復位燈泡計時器。

- 同時按投影機上的 ， 和  按鈕時，按投影機上的  按鈕。
- 如果顯示“燈泡 100%”，表明燈泡計時器已經復位。

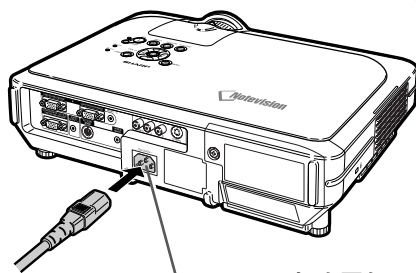

INPUT（輸入）按鈕      ENTER（開始）按鈕

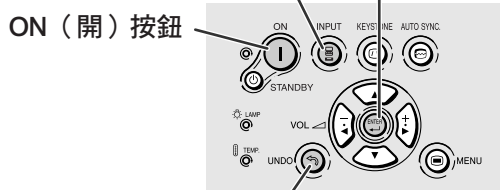

UNDO  
（撤消）按鈕

### 資料

- 只有在更換燈泡時才能復位燈泡計時器。如果復位燈泡計時器並繼續使用同一燈泡，可能會使燈泡損壞或爆炸。

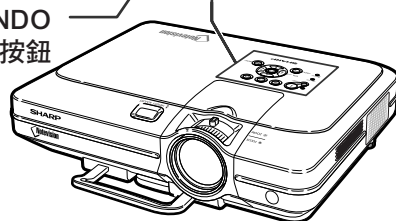

# 連接插腳的分配

## INPUT 1/2 (輸入1/2) RGB 和 OUTPUT (輸出) 信號端子：15- 針微型 D-sub 凹型接口

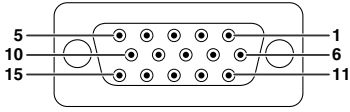

### RGB 輸入

1. 視頻輸入 (紅)
2. 視頻輸入 (綠/綠色同步)
3. 視頻輸入 (藍)
4. 不連接
5. 不連接
6. 地 (紅)
7. 地 (綠/綠色同步)
8. 地 (藍)
9. 不連接
10. 接地
11. 不連接
12. 雙向數據
13. 水平同步信號：TTL 電平
14. 垂直同步信號：TTL 電平
15. 數據時鐘

### 色差信號輸入

1. PR (CR)
2. Y
3. PB (CB)
4. 不連接
5. 不連接
6. 地 (PR)
7. 地 (Y)
8. 地 (PB)
9. 不連接
10. 不連接
11. 不連接
12. 不連接
13. 不連接
14. 不連接
15. 不連接

## RS-232C 接口：9- 針微型 DIN 凹型接口

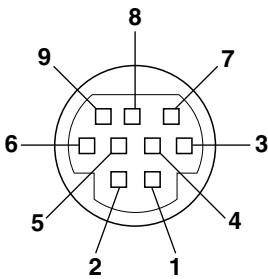

針腳號	信號	名稱	I/O	參考
1				不連接
2	RD	接收數據	輸入	連接到內部電路
3	SD	發送數據	輸出	連接到內部電路
4				不連接
5	SG	信號接地		連接到內部電路
6				不連接
7	RS			連接到內部電路
8	CS			連接到內部電路
9				不連接

## DIN-D-sub RS-232C 配接器 的 9-針 D-sub 凸型接口

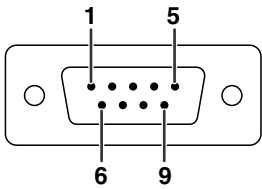

針腳號	信號	名稱	I/O	參考
1				不連接
2	RD	接收數據	輸入	連接到內部電路
3	SD	發送數據	輸出	連接到內部電路
4				不連接
5	SG	信號接地		連接到內部電路
6				不連接
7	RS			連接到內部電路
8	CS			連接到內部電路
9				不連接



註

- 針腳 8 (CS) 和針腳 7 (RS) 在投影機內短路。

## RS-232C 接線的推荐連接：9- 針 D-sub 凹型接口

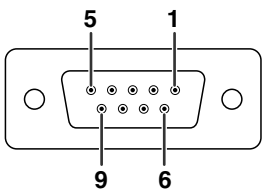

針腳號	信號	針腳號	信號
1	CD	1	CD
2	RD	2	RD
3	SD	3	SD
4	ER	4	ER
5	SG	5	SG
6	DR	6	DR
7	RS	7	RS
8	CS	8	CS
9	CI	9	CI



註

- 取決於使用的控制設備，可能需要連接控制設備（如電腦）上的針腳 4 和針腳 6。



# (RS-232C) 規格和指令設定

## 電腦控制

將 RS-232C 串列控制接線（十字型，另售）連接到投影機，就可以用電腦來控制投影機。（連接請參閱第 22 頁。）

## 通信條件

讓電腦的串列端子與接線的串列端子設定一致。

信號格式：符合 RS-232C 標準。

位元率：9,600 bps

數據長度：8 位

奇偶校正位：無

停止位：1 位

流控制：無

## 基本格式

來自電腦的指令按下列順序發送：指令、參數和返回代碼。投影機處理來自電腦的指令后，將響應代碼發送給電腦。指令格式

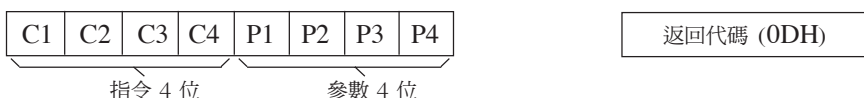

響應代碼格式

正常響應

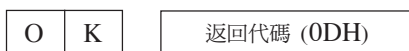

異常響應（通訊錯誤或錯誤指令）



### 資料

- 當發送多於 1 個的代碼時，只在投影機核對的原來指令的響應后發送每一指令。
- 在待機模式下，CPU 在接到最後的命令約 10 秒鐘後，將進入深度睡眠模式，以保存電量。對於深度睡眠模式時的傳輸命令時，接收響應碼最多需要 30 秒鐘。如果在 10 秒鐘之內將後續的命令發送給投影機，投影機將立即作出反應。如果在 10 秒鐘之內沒有接收到其他命令，投影機將再次進入深度睡眠模式。請注意：深度睡眠模式只在待機模式下激活。當投影機工作時，RS-232C 的響應沒有延時。
- 對需要持續進行詢問的應用程式，可使用專用命令“POWR????”和“TLPS\_ \_ \_1”。這些命令不會喚醒處於深度睡眠模式的 CPU，但投影機在 STANDBY（待機）模式下將立即作出反應。“1”表示電源開，“0”表示 STANDBY（待機）模式。在待機期間用“POWER ON（電源開）”命令打開電源時，請在電源打開後至少等待 40 秒鐘，然後發送下一指令。
- 在初始化 RS-232C 通信之前，建議先禁用 AUTO SEARCH（自動搜索）功能。如果啟用 AUTO SEARCH（自動搜索）功能，則必須發送 STANDBY（待機）模式命令“POWR\_ \_ \_0”兩次使投影機斷電。（第一個“POWR\_ \_ \_0”命令取消 AUTO SEARCH（自動搜索）功能，第二個“POWR\_ \_ \_0”命令使投影機進入待機模式。）

### 註

- 在 STANDBY（待機）模式，除“POWR????”和“TLPS\_ \_ \_1”命令外，不能重複或週期性地發送任何其他命令，因為這樣做會引起問題。
- 當投影機進入待機模式時，“正在終止。請等待。”訊息顯示約 20 秒。如果此時發送“POWR\_ \_ \_1”命令，則會返回“ERR”，且此命令不被接收。
- 使用電腦控制投影機的功能時，電腦不能讀取調節值。因此，通過發送每個調節項目選擇表的顯示命令（如“RARE\_ \_ \_0”）確認這些值並檢查屏幕顯示值。如果投影機接收到除項目選擇表顯示命令外的調節 / 設定命令，它將執行這些命令而不顯示屏幕顯示。

## 指令

### 實例：

- 當輸入 1 圖像調節的“亮度”設為 -10 時。

		電腦				投影機							
		R	A	B	R	-	-	1	0	↵	O	K	↵
投 影 機 控 制 器 編 碼	控制內容	指令				參數				返回			
	電源 開	P	O	W	R	-	-	1	OK (正確) 或 ERR (錯誤)				
	待機	P	O	W	R	-	-	0	OK (正確) 或 ERR (錯誤)				
	電源狀態	P	O	W	R	?	?	?	?	0: 關, 1: 開			
	燈泡電源狀態	T	P	O	W	-	-	1	0: 關, 1: 開, 2: 冷卻 3: 關機				
	音量 (0 - 60)	V	O	L	A	-	-	*	OK (正確) 或 ERR (錯誤)				
	消音 開	M	U	T	E	-	-	1	OK (正確) 或 ERR (錯誤)				
	消音 關	M	U	T	E	-	-	0	OK (正確) 或 ERR (錯誤)				
	梯形失真 (-127 - +127)	K	E	Y	S	*	*	*	OK (正確) 或 ERR (錯誤)				
	數碼移動 (-96 - +96)	L	N	D	S	*	*	*	OK (正確) 或 ERR (錯誤)				
電 源 控 制 器 編 碼	控制內容	指令				參數				返回			
	黑屏幕 開	I	M	B	K	-	-	1	OK (正確) 或 ERR (錯誤)				
	黑屏幕 關	I	M	B	K	-	-	0	OK (正確) 或 ERR (錯誤)				
	輸入 1	I	R	G	B	-	-	1	OK (正確) 或 ERR (錯誤)				
	輸入 2	I	R	G	B	-	-	2	OK (正確) 或 ERR (錯誤)				
	輸入 3	I	V	E	D	-	-	1	OK (正確) 或 ERR (錯誤)				
	輸入 4	I	V	E	D	-	-	2	OK (正確) 或 ERR (錯誤)				
	輸入核對	I	C	H	K	-	-	0	OK (正確) 或 ERR (錯誤)				
	靜止 開	F	R	E	Z	-	-	1	OK (正確) 或 ERR (錯誤)				
	靜止 關	F	R	E	Z	-	-	0	OK (正確) 或 ERR (錯誤)				
自動同步開始	A	D	J	S	-	-	1	OK (正確) 或 ERR (錯誤)					

# (RS-232C) 規格和指令設定

控制內容	指令	參數	返回
輸入 1 改變尺寸: 正常	R A S R	--	1 OK (正確) 或 ERR (錯誤)
輸入 1 改變尺寸: 全屏	R A S R	--	5 OK (正確) 或 ERR (錯誤)
輸入 1 改變尺寸: 原樣顯示	R A S R	--	3 OK (正確) 或 ERR (錯誤)
輸入 1 改變尺寸: 伸展	R A S R	--	2 OK (正確) 或 ERR (錯誤)
輸入 1 改變尺寸: 智能伸展	R A S R	--	4 OK (正確) 或 ERR (錯誤)
輸入 2 改變尺寸: 正常	R B S R	--	1 OK (正確) 或 ERR (錯誤)
輸入 2 改變尺寸: 全屏	R B S R	--	5 OK (正確) 或 ERR (錯誤)
輸入 2 改變尺寸: 原樣顯示	R B S R	--	3 OK (正確) 或 ERR (錯誤)
輸入 2 改變尺寸: 伸展	R B S R	--	2 OK (正確) 或 ERR (錯誤)
輸入 2 改變尺寸: 智能伸展	R B S R	--	4 OK (正確) 或 ERR (錯誤)
輸入 3 改變尺寸: 正常	R A S V	--	1 OK (正確) 或 ERR (錯誤)
輸入 3 改變尺寸: 邊框	R A S V	--	3 OK (正確) 或 ERR (錯誤)
輸入 3 改變尺寸: 伸展	R A S V	--	2 OK (正確) 或 ERR (錯誤)
輸入 3 改變尺寸: 智能伸展	R A S V	--	4 OK (正確) 或 ERR (錯誤)
輸入 4 改變尺寸: 正常	R B S V	--	1 OK (正確) 或 ERR (錯誤)
輸入 4 改變尺寸: 邊框	R B S V	--	3 OK (正確) 或 ERR (錯誤)
輸入 4 改變尺寸: 伸展	R B S V	--	2 OK (正確) 或 ERR (錯誤)
輸入 4 改變尺寸: 智能伸展	R B S V	--	4 OK (正確) 或 ERR (錯誤)
RGB 伽馬: 標準	G A M R	--	1 OK (正確) 或 ERR (錯誤)
RGB 伽馬: 講演	G A M R	--	2 OK (正確) 或 ERR (錯誤)
RGB 伽馬: 影院	G A M R	--	3 OK (正確) 或 ERR (錯誤)
RGB 伽馬: 用戶化	G A M R	--	4 OK (正確) 或 ERR (錯誤)
視頻伽馬: 標準	G A M V	--	1 OK (正確) 或 ERR (錯誤)
視頻伽馬: 講演	G A M V	--	2 OK (正確) 或 ERR (錯誤)
視頻伽馬: 影院	G A M V	--	3 OK (正確) 或 ERR (錯誤)
視頻伽馬: 用戶化	G A M V	--	4 OK (正確) 或 ERR (錯誤)
輸入 1 對比度 (-30 ~ +30)	R A P I	**	OK (正確) 或 ERR (錯誤)
輸入 1 亮度 (-30 ~ +30)	R A B R	**	OK (正確) 或 ERR (錯誤)
輸入 1 紅色 (-30 ~ +30)	R A R D	**	OK (正確) 或 ERR (錯誤)
輸入 1 藍色 (-30 ~ +30)	R A B E	**	OK (正確) 或 ERR (錯誤)
輸入 1 顏色 (-30 ~ +30)	R A C O	**	OK (正確) 或 ERR (錯誤)
輸入 1 色調 (-30 ~ +30)	R A T I	**	OK (正確) 或 ERR (錯誤)
輸入 1 銳度 (-30 ~ +30)	R A S H	**	OK (正確) 或 ERR (錯誤)
輸入 1 色溫 (-3 ~ +3)	R A C T	**	OK (正確) 或 ERR (錯誤)
輸入 1 顯示	R A R E	0	OK (正確) 或 ERR (錯誤)
輸入 1 調節復位	R A R E	-1	OK (正確) 或 ERR (錯誤)
輸入 2 對比度 (-30 ~ +30)	R B P I	**	OK (正確) 或 ERR (錯誤)
輸入 2 亮度 (-30 ~ +30)	R B B R	**	OK (正確) 或 ERR (錯誤)
輸入 2 紅色 (-30 ~ +30)	R B R D	**	OK (正確) 或 ERR (錯誤)
輸入 2 藍色 (-30 ~ +30)	R B B E	**	OK (正確) 或 ERR (錯誤)
輸入 2 顏色 (-30 ~ +30)	R B C O	**	OK (正確) 或 ERR (錯誤)
輸入 2 色調 (-30 ~ +30)	R B T I	**	OK (正確) 或 ERR (錯誤)
輸入 2 銳度 (-30 ~ +30)	R B S H	**	OK (正確) 或 ERR (錯誤)
輸入 2 色溫 (-3 ~ +3)	R B C T	**	OK (正確) 或 ERR (錯誤)
輸入 2 顯示	R B R E	0	OK (正確) 或 ERR (錯誤)
輸入 2 調節復位	R B R E	-1	OK (正確) 或 ERR (錯誤)
輸入 1 信號類型: RGB	I A S I	--	1 OK (正確) 或 ERR (錯誤)
輸入 1 信號類型: 色差信號	I A S I	--	2 OK (正確) 或 ERR (錯誤)
輸入 2 信號類型: RGB	I B S I	--	1 OK (正確) 或 ERR (錯誤)
輸入 2 信號類型: 色差信號	I B S I	--	2 OK (正確) 或 ERR (錯誤)
輸入 1 2 維漸進	R A I P	--	0 OK (正確) 或 ERR (錯誤)
輸入 1 3 維漸進	R A I P	--	1 OK (正確) 或 ERR (錯誤)
輸入 1 電影模式	R A I P	--	2 OK (正確) 或 ERR (錯誤)
輸入 2 2 維漸進	R B I P	--	0 OK (正確) 或 ERR (錯誤)
輸入 2 3 維漸進	R B I P	--	1 OK (正確) 或 ERR (錯誤)
輸入 2 電影模式	R B I P	--	2 OK (正確) 或 ERR (錯誤)
輸入 3 對比度 (-30 ~ +30)	V A P I	**	OK (正確) 或 ERR (錯誤)
輸入 3 亮度 (-30 ~ +30)	V A B R	**	OK (正確) 或 ERR (錯誤)
輸入 3 紅色 (-30 ~ +30)	V A R D	**	OK (正確) 或 ERR (錯誤)

控制內容	指令	參數	返回
輸入 3 藍色 (-30 ~ +30)	V A B E	**	OK (正確) 或 ERR (錯誤)
輸入 3 顏色 (-30 ~ +30)	V A C O	**	OK (正確) 或 ERR (錯誤)
輸入 3 色調 (-30 ~ +30)	V A T I	**	OK (正確) 或 ERR (錯誤)
輸入 3 銳度 (-30 ~ +30)	V A S H	**	OK (正確) 或 ERR (錯誤)
輸入 3 色溫 (-3 ~ +3)	V A C T	**	OK (正確) 或 ERR (錯誤)
輸入 3 顯示	V A R E	0	OK (正確) 或 ERR (錯誤)
輸入 3 調節復位	V A R E	-1	OK (正確) 或 ERR (錯誤)
輸入 4 對比度 (-30 ~ +30)	V B P I	**	OK (正確) 或 ERR (錯誤)
輸入 4 亮度 (-30 ~ +30)	V B B R	**	OK (正確) 或 ERR (錯誤)
輸入 4 紅色 (-30 ~ +30)	V B R D	**	OK (正確) 或 ERR (錯誤)
輸入 4 藍色 (-30 ~ +30)	V B B E	**	OK (正確) 或 ERR (錯誤)
輸入 4 顏色 (-30 ~ +30)	V B C O	**	OK (正確) 或 ERR (錯誤)
輸入 4 色調 (-30 ~ +30)	V B T I	**	OK (正確) 或 ERR (錯誤)
輸入 4 銳度 (-30 ~ +30)	V B S H	**	OK (正確) 或 ERR (錯誤)
輸入 4 色溫 (-3 ~ +3)	V B C T	**	OK (正確) 或 ERR (錯誤)
輸入 4 顯示	V B R E	0	OK (正確) 或 ERR (錯誤)
輸入 4 調節復位	V B R E	-1	OK (正確) 或 ERR (錯誤)
輸入 3 2 維漸進	V A I P	0	OK (正確) 或 ERR (錯誤)
輸入 3 3 維漸進	V A I P	1	OK (正確) 或 ERR (錯誤)
輸入 3 電影模式	V A I P	2	OK (正確) 或 ERR (錯誤)
輸入 4 2 維漸進	V B I P	0	OK (正確) 或 ERR (錯誤)
輸入 4 3 維漸進	V B I P	1	OK (正確) 或 ERR (錯誤)
輸入 4 電影模式	V B I P	2	OK (正確) 或 ERR (錯誤)
所選的顏色: 標準	C M C S	0	OK (正確) 或 ERR (錯誤)
所選的顏色: sRGB	C M C S	0	OK (正確) 或 ERR (錯誤)
所選的顏色: 用戶化 1	C M C S	1	OK (正確) 或 ERR (錯誤)
所選的顏色: 用戶化 2	C M C S	2	OK (正確) 或 ERR (錯誤)
所選的顏色: 用戶化 3	C M C S	3	OK (正確) 或 ERR (錯誤)
對象: 紅	C M T G	1	OK (正確) 或 ERR (錯誤)
對象: 黃	C M T G	2	OK (正確) 或 ERR (錯誤)
對象: 綠	C M T G	3	OK (正確) 或 ERR (錯誤)
對象: 青色	C M T G	4	OK (正確) 或 ERR (錯誤)
對象: 藍	C M T G	5	OK (正確) 或 ERR (錯誤)
對象: 紫色	C M T G	6	OK (正確) 或 ERR (錯誤)
亮度 (-30 ~ +30)	C M S L	**	OK (正確) 或 ERR (錯誤)
色度 (-30 ~ +30)	C M S C	**	OK (正確) 或 ERR (錯誤)
色調 (-30 ~ +30)	C M S H	**	OK (正確) 或 ERR (錯誤)
復原 (該顏色)	C M R E	1	OK (正確) 或 ERR (錯誤)
復原 (所有顏色)	C M R E	2	OK (正確) 或 ERR (錯誤)
時鐘(-150 ~ +150)	I N C L	**	OK (正確) 或 ERR (錯誤)
相位(-30 ~ +30)	I N P H	**	OK (正確) 或 ERR (錯誤)
水平位置(-150 ~ +150)	I A H P	**	OK (正確) 或 ERR (錯誤)
垂直位置(-60 ~ +60)	I A V P	**	OK (正確) 或 ERR (錯誤)
RGB 輸入顯示	I A R E	0	OK (正確) 或 ERR (錯誤)
RGB 調節復位	I A R E	-1	OK (正確) 或 ERR (錯誤)
保存設置項目 (1-7)	M E M S	--	OK (正確) 或 ERR (錯誤)
選擇設置項目 (1-7)	M E M L	--	OK (正確) 或 ERR (錯誤)
RGB 行頻核對	T F R Q	--	1 kHz (***) 或 1
RGB 幀頻核對	T F R Q	--	2 Hz (***) 或 1
自動同步: 關	A A D J	--	0 OK (正確) 或 ERR (錯誤)
自動同步: 開 (正常)	A A D J	--	1 OK (正確) 或 ERR (錯誤)
自動同步: 開 (高速)	A A D J	--	2 OK (正確) 或 ERR (錯誤)
自動同步顯示: 開	I M A S	--	1 OK (正確) 或 ERR (錯誤)
自動同步顯示: 關	I M A S	--	0 OK (正確) 或 ERR (錯誤)

控制內容	指令	參數	返回
固定音頻輸出	A O U T	-- 1	OK (正確) 或 ERR (錯誤)
可變音頻輸出	A O U T	-- 2	OK (正確) 或 ERR (錯誤)
揚聲器 開	A S P K	-- 1	OK (正確) 或 ERR (錯誤)
揚聲器 關	A S P K	-- 0	OK (正確) 或 ERR (錯誤)
畫中畫: 右下	P I N P	-- 1 1	OK (正確) 或 ERR (錯誤)
畫中畫: 左下	P I N P	-- 1 2	OK (正確) 或 ERR (錯誤)
畫中畫: 右上	P I N P	-- 1 3	OK (正確) 或 ERR (錯誤)
畫中畫: 左上	P I N P	-- 1 4	OK (正確) 或 ERR (錯誤)
畫中畫 關	P I N P	-- 0	OK (正確) 或 ERR (錯誤)
節電: 標準	T H M D	-- 0	OK (正確) 或 ERR (錯誤)
節電: 低功耗	T H M D	-- 1	OK (正確) 或 ERR (錯誤)
數碼抑噪: 關	3 D N R	-- 0	OK (正確) 或 ERR (錯誤)
數碼抑噪: 1 級	3 D N R	-- 1	OK (正確) 或 ERR (錯誤)
數碼抑噪: 2 級	3 D N R	-- 2	OK (正確) 或 ERR (錯誤)
數碼抑噪: 3 級	3 D N R	-- 3	OK (正確) 或 ERR (錯誤)
自動搜尋: 關	I N S E	-- 0	OK (正確) 或 ERR (錯誤)
自動搜尋: 開	I N S E	-- 1	OK (正確) 或 ERR (錯誤)
螢幕顯示: 正常	I M D I	-- 1	OK (正確) 或 ERR (錯誤)
螢幕顯示: A 級	I M D I	-- 2	OK (正確) 或 ERR (錯誤)
螢幕顯示: B 級	I M D I	-- 0	OK (正確) 或 ERR (錯誤)
黑螢幕顯示: 開	I M B K	-- 1	OK (正確) 或 ERR (錯誤)
黑螢幕顯示: 關	I M B K	-- 0	OK (正確) 或 ERR (錯誤)
視頻制式選擇: 自動	M E S Y	-- 1	OK (正確) 或 ERR (錯誤)
視頻制式選擇: PAL(50/60 Hz)	M E S Y	-- 2	OK (正確) 或 ERR (錯誤)
視頻制式選擇: SECAM	M E S Y	-- 3	OK (正確) 或 ERR (錯誤)
視頻制式選擇: NTSC4.43	M E S Y	-- 4	OK (正確) 或 ERR (錯誤)
視頻制式選擇: NTSC3.58	M E S Y	-- 5	OK (正確) 或 ERR (錯誤)
視頻制式選擇: PAL_M	M E S Y	-- 6	OK (正確) 或 ERR (錯誤)
視頻制式選擇: PAL_N	M E S Y	-- 7	OK (正確) 或 ERR (錯誤)
背景選擇: SHARP	I M B G	-- 1	OK (正確) 或 ERR (錯誤)
背景選擇: 用戶化	I M B G	-- 2	OK (正確) 或 ERR (錯誤)
背景選擇: 藍色	I M B G	-- 3	OK (正確) 或 ERR (錯誤)
背景選擇: 無	I M B G	-- 4	OK (正確) 或 ERR (錯誤)
片頭圖像選擇: SHARP	I M S I	-- 1	OK (正確) 或 ERR (錯誤)
片頭圖像選擇: 用戶化	I M S I	-- 2	OK (正確) 或 ERR (錯誤)
片頭圖像選擇: 無	I M S I	-- 3	OK (正確) 或 ERR (錯誤)
自動關機: 不使用	A P O W	-- 0	OK (正確) 或 ERR (錯誤)
自動關機: 使用	A P O W	-- 1	OK (正確) 或 ERR (錯誤)

控制內容	指令	參數	返回
殘存率 (百分比)	T L T L	-- 1	0-100 (整數)
燈泡狀態	T L P S	-- 1	0: 關, 1: 開, 2: 重試, 3: 等待, 4: 燈泡錯誤
投影模式: 反向 關	I M R E	-- 0	OK (正確) 或 ERR (錯誤)
投影模式: 反向 開	I M R E	-- 1	OK (正確) 或 ERR (錯誤)
投影模式: 倒置 關	I M I N	-- 0	OK (正確) 或 ERR (錯誤)
投影模式: 倒置 開	I M I N	-- 1	OK (正確) 或 ERR (錯誤)
鍵鎖等級: 正常	K E Y L	-- 0	OK (正確) 或 ERR (錯誤)
鍵鎖等級: A 級	K E Y L	-- 1	OK (正確) 或 ERR (錯誤)
鍵鎖等級: B 級	K E Y L	-- 2	OK (正確) 或 ERR (錯誤)
語言選擇: ENGLISH	M E L A	-- 1	OK (正確) 或 ERR (錯誤)
語言選擇: DEUTSCH	M E L A	-- 2	OK (正確) 或 ERR (錯誤)
語言選擇: ESPAÑOL	M E L A	-- 3	OK (正確) 或 ERR (錯誤)
語言選擇: NEDERLANDS	M E L A	-- 4	OK (正確) 或 ERR (錯誤)
語言選擇: FRANÇAIS	M E L A	-- 5	OK (正確) 或 ERR (錯誤)
語言選擇: ITALIANO	M E L A	-- 6	OK (正確) 或 ERR (錯誤)
語言選擇: SVENSKA	M E L A	-- 7	OK (正確) 或 ERR (錯誤)
語言選擇: 日本語	M E L A	-- 8	OK (正確) 或 ERR (錯誤)
語言選擇: PORTUGUÊS	M E L A	-- 9	OK (正確) 或 ERR (錯誤)
語言選擇: 漢語	M E L A	-- 1 0	OK (正確) 或 ERR (錯誤)
語言選擇: 한국어	M E L A	-- 1 1	OK (正確) 或 ERR (錯誤)
型號名稱核對	M N R D	-- 1	型號名稱
序列號核對 <sup>*2</sup>	S N R D	-- 1	序列號
投影機名設定 1 (最初的 4 個字符)	P J N 1	* * * *	OK (正確) 或 ERR (錯誤)
投影機名設定 2 (中間的 4 個字符)	P J N 2	* * * *	OK (正確) 或 ERR (錯誤)
投影機名設定 3 (最後的 4 個字符)	P J N 3	* * * *	OK (正確) 或 ERR (錯誤)
投影機名核對	P J N 0	-- 1	投影機名

## 註

- 如果參數欄中出現下劃線 ( \_ ), 請輸入一空格。如果出現星號 ( \* ), 請輸入一個在“控制內容”括號中指定範圍內的值。
- <sup>\*1</sup> 在顯示的 RGB 模式中, 只能設置“同步微調”。
- <sup>\*2</sup> “序列號核對”指令用于讀出序列號的 12 位數字。

# 有線遙控端子規格

## 有線遙控輸入的規格

- $\phi 3.5$  mm 微型插口
- 外部：+5 V (1A)
- 內部：接地

## 功能和傳輸代碼

控制項目	系統代碼					數據代碼					外部代碼				
	C1	C2	C3	C4	C5	C6	C7	C8	C9	C10	C11	C12	C13	C14	C15
ON	1	0	1	1	0	0	1	1	0	1	0	1	0	1	0
STANDBY	1	0	1	1	0	0	1	1	0	1	0	0	1	1	0
VOLUME +	1	0	1	1	0	0	0	1	0	1	0	0	0	1	0
VOLUME -	1	0	1	1	0	1	0	1	0	1	0	0	0	1	0
MUTE	1	0	1	1	0	1	1	1	0	1	0	0	0	1	0
MENU	1	0	1	1	0	0	0	1	0	0	0	1	1	1	0
KEYSTONE	1	0	1	1	0	1	1	0	1	0	0	0	1	1	0
BLACK SCREEN	1	0	1	1	0	1	0	0	1	0	1	1	0	1	0
ENTER	1	0	1	1	0	1	1	1	0	1	0	1	0	1	0
RESIZE	1	0	1	1	0	0	1	1	1	1	0	1	0	1	0
UNDO	1	0	1	1	0	1	0	0	1	1	0	1	0	1	0
FREEZE	1	0	1	1	0	1	0	1	1	0	0	0	1	1	0
ENLARGE (+)	1	0	1	1	0	1	0	1	1	0	1	1	0	1	0
ENLARGE (-)	1	0	1	1	0	1	0	1	1	0	1	0	1	1	0

控制項目	系統代碼					數據代碼					外部代碼				
	C1	C2	C3	C4	C5	C6	C7	C8	C9	C10	C11	C12	C13	C14	C15
AUTO SYNC	1	0	1	1	0	0	1	0	1	1	1	1	1	1	0
▲	1	0	1	1	0	0	0	1	1	1	0	0	1	1	0
▼	1	0	1	1	0	1	0	1	1	1	0	0	1	1	0
◀	1	0	1	1	0	0	0	0	1	0	1	0	1	0	1
▶	1	0	1	1	0	1	1	1	1	0	0	1	0	1	0
GAMMA	1	0	1	1	0	0	0	0	0	0	0	1	0	1	0
PinP	1	0	1	1	0	1	1	1	1	1	1	1	1	1	0
BACK	1	0	1	1	0	0	1	1	1	0	1	0	1	1	0
FORWARD	1	0	1	1	0	1	1	1	0	1	0	1	0	1	0
BREAK TIMER	1	0	1	1	0	0	1	0	1	1	0	1	1	1	0
INPUT 1	1	0	1	1	0	1	0	1	0	1	1	0	0	1	0
INPUT 2	1	0	1	1	0	0	1	1	0	1	1	0	0	1	0
INPUT 3	1	0	1	1	0	0	1	0	0	1	1	0	0	1	0
INPUT 4	1	0	1	1	0	1	1	0	0	1	1	0	0	1	0

### 有線遙控功能代碼

LSB

MSB

C1	C2	C3	C4	C5	C6	C7	C8	C9	C10	C11	C12	C13	C14	C15
1	0	1	1	0	*	*	*	*	*	*	*	*	1	0

- 系統代碼 C1 到 C5 固定為“10110”。
- 代碼 C14 和 C15 是相反確認位，用“10”表示“前”，用“01”表示“后”。

## Sharp 遙控信號格式

傳輸格式：15 位元格式

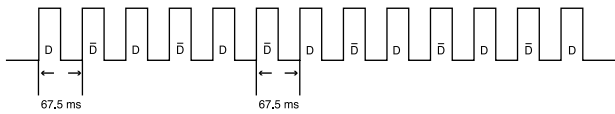

輸出信號波形：用脈衝定位調制輸出

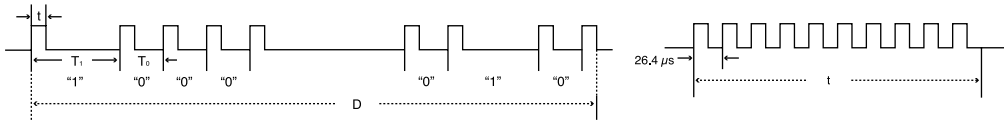

- $t = 264 \mu s$
- $T_0 = 1.05 ms$
- $T_1 = 2.10 ms$
- 脈衝載波頻率 =  $455/12 kHz$
- 占空比 = 1:1

### 傳輸控制代碼

15 位元

C1	C2	C3	C4	C5	C6	C7	C8	C9	C10	C11	C12	C13	C14	C15
系統地址					功能鍵數據位元					數據鎖脈		掩碼	數據確認	
D 到 $\bar{D}$ 公共數據位元					..... 在 $\bar{D}$ 中相反 .....									

D 到  $\bar{D}$  的相反實例

D	C1	C2	C3	C4	C5	C6	C7	C8	C9	C10	C11	C12	C13	C14	C15
1	0	1	1	0	0	1	0	0	0	0	0	0	0	1	0
$\bar{D}$	C1	C2	C3	C4	C5	C6	C7	C8	C9	C10	C11	C12	C13	C14	C15
0	1	0	0	1	1	0	0	1	1	1	1	1	1	0	1



# 電腦相容性圖表

## 電腦

- 支持多種信號  
行頻：15~126 kHz，幀頻：43~200 Hz\*，像素時鐘：12~230 MHz
- 與綠色同步信號和複合同步信號相容
- 與經高級智能壓縮的 UXGA 和 SXGA 相容
- AICS（高級智能壓縮和解壓縮系統）改變尺寸技術

下面是符合 VESA 標準的電腦型號清單。但本投影機也支持不是 VESA 標準的其他信號。

PC/MAC/WS	解像度	行頻 (kHz)	幀頻 (Hz)	VESA 標準	顯示	
PC	VGA	640 × 350	27.0	60		偏向高刻度
			31.5	70		
			37.9	85	✓	
		720 × 350	27.0	60		
			31.5	70		
			27.0	60		
	640 × 400	31.5	70			
		37.9	85	✓		
		27.0	60			
	720 × 400	31.5	70			
		37.9	85	✓		
		26.2	50			
	640 × 480		31.5	60		
			34.7	70		
			37.9	72	✓	
			37.5	75	✓	
			43.3	85	✓	
			47.9	90		
			53.0	100		
			61.8	120		
			78.5	150		
			80.9	160		
			100.4	200		
			SVGA	800 × 600	31.4	
	35.1	56			✓	
	37.9	60			✓	
	44.5	70				
	48.1	72			✓	
	46.9	75			✓	
	53.7	85			✓	
	56.8	90				
	64.0	100				
	77.2	120				
	98.3	150				
	102.1	160				
	XGA	1,024 × 768	125.6	200		
35.5			43			
40.3			50			
48.4			60	✓		
56.5			70	✓		
58.1			72			
60.0			75			
68.7			85	✓		
73.5			90			
77.2			96			
80.6			100			
98.8			120			
113.2	140					

PC/MAC/WS	解像度	行頻 (kHz)	幀頻 (Hz)	VESA 標準	顯示		
PC	SXGA	1,152 × 864	54.3	60		高級智能壓縮	
			64.0	70			
			64.1	72			
			67.5	75	✓		
			75.7	80			
			77.3	85			
		90.2	100				
		54.8	60				
		65.9	72				
		67.4	74				
		64.0	60	✓			
		74.6	70				
	78.1	74					
	80.0	75	✓				
	91.1	85	✓				
	108.4	100					
	SXGA*	1,400 × 1,050	64.0	60			
	UXGA	1,600 × 1,200	74.7	52			
			75.0	60	✓		
			81.3	65	✓		
			87.5	70	✓		
			90.1	72			
			93.8	75	✓		
	106.3	85	✓				
PC/MAC 13"	VGA	640 × 480	34.9	67		偏向高刻度	
PC/MAC 19"	XGA	1,024 × 768	48.4	60	✓	真彩	
			60.0	75	✓		
PC/MAC 21"	SXGA	1,280 × 1,024	80.0	75	✓	高級智能壓縮	
MAC 16"	SVGA	800 × 600	46.8	75		偏向高刻度	
		832 × 624	49.6	75			
HP (WS)	SXGA	1,152 × 870	68.5	75		高級智能壓縮	
PC (WS)			1,280 × 1,024	78.1	72		
WS			1,280 × 960	60.0	60		✓
				85.9	85		
SGI (WS)			1,280 × 1,024	53.5	50		
				76.8	72		
SUN (WS)		1,152 × 900	60.9	66			
			71.9	76			

\* 如果 OSD 功能激活，幀頻在 100Hz 以上時，可以看到暫時的雜訊。



## 註

- 本投影機可能無法在同時 (CRT/LCD) 模式下通過筆記本電腦顯示圖像。如果出現這種情況，請關閉筆記本電腦的液晶顯示器，並以“僅 CRT”模式輸出顯示數據。有關如何改變顯示模式的細節，可從筆記本電腦的使用說明書中找到。
- 當本投影機接收 640×350 VESA 格式的 VGA 信號時，屏幕上將顯示“640×400”。
- 當接收 1,600×1,200 VESA 格式的信號時，將出現脈衝調制，由於圖像以 1,024 線顯示，所以部分圖像可能會被切除。

## DTV

信號	行頻 (kHz)	幀頻 (Hz)
480I	15.7	60
480P	31.5	60
540P	33.8	60
580I	15.6	50
580P	31.3	50
720P	45.0	60
1035I	33.8	60
1080I	33.8	60
1080I	28.1	50

# 故障追尋

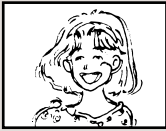
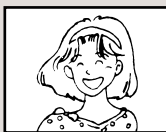
問題	檢查	頁次
 沒有圖像和聲音，或投影機不能啟動。	• 投影機的電源線沒有插入牆上的插座。	17
	• 到外部連接設備的電源沒接好。	—
	• 所選的輸入模式不對。	35
	• 接線不正確地連到了投影機的後面板上。	17
	• 遙控器電池用完了。	13
	• 連接筆記本電腦時，沒有設定外部輸出。	17
	• 燈罩安裝不正確。	87
 能聽到聲音但沒有圖像。	• 接線沒有正確地連接到投影機的後面板上。	17
	• “亮度”調節設在最小位置。	46
 彩色很淡或不豐富。	• 圖像調節設定不正確。 (僅視頻輸入)	46
	• 視頻輸入系統設定不正確。 (僅 INPUT 1 和 2 (輸入 1 和 2))	66
	• 輸入信號類型 (RGB / 色差信號) 設定不正確。	46
 圖像模糊；出現雜訊。	• 調節焦距。	26
	• 投影距離超出了聚焦的範圍。	27
	(僅電腦輸入)	
	• 進行“同步微调”調節 (“时钟”調節)	48
	• 進行“同步微调”調節 (“相位”調節)	48
• 雜訊的出現取決於電腦。	—	
 有圖像但沒有聲音。	• “DNR” (数码抑噪) 設定不正確。	65
	• 接線不正確地連到了投影機的後面板上。	17
	• 音量設在最低位置。	35
	• MUTE (消音) 顯示出現。	36
偶爾能從機櫃中聽到不正常的聲音。	• 如果圖像正常，則聲音是由於室內溫度變化使機櫃收縮引起。這不會影響操作或性能。	—
保養指示燈點亮。	• 參閱“保養指示燈”一節。	83
不能捕獲圖像。	• INPUT 1 或 2 (輸入 1 或 2) 的信號不是 RGB XGA (1024×768) 信號。如果信號與上面的不同，則不能捕獲圖像。	67

問題	檢查	頁次
畫中畫功能不起作用。	<ul style="list-style-type: none"> <li>• INPUT 1 或 2 (輸入 1 或 2) 端子信號的解像度設定超過 SXGA。</li> <li>• INPUT 1 或 2 (輸入 1 或 2) 端子的信號正在發送色差信號 480I, 480P, 540P, 580I, 580P, 720P, 1035I 或 1080I。</li> <li>• INPUT 1 或 2 (輸入 1 或 2) 端子的信號設成使用 RGB 信號的隔行模式。</li> </ul>	57
用投影機上的 ON (開) 或 STANDBY (待機) 按鈕不能使投影機打開或進入待機模式。	<ul style="list-style-type: none"> <li>• 設定了鍵鎖等級。</li> <li>如果鍵鎖等級設為 “B 級”，所有按鈕都被鎖定。</li> <li>如果鍵鎖等級設為 “A 級”，只有 INPUT (輸入) 和 VOLUME (音量) 按鈕起作用。</li> </ul>	71
輸入 1 或 2 色差信號模式的圖像是綠色的。	<ul style="list-style-type: none"> <li>• 改變輸入信號類型設定。</li> </ul>	46
輸入 1 或 2 RGB 信號模式的圖像是粉紅色的 (沒有綠色)。		
圖像發暗。	<ul style="list-style-type: none"> <li>• LAMP (燈泡) 指示燈閃爍紅色。請更換燈泡。</li> </ul>	83
圖像太亮且發白。	<ul style="list-style-type: none"> <li>• 圖像調節設定不正確。</li> </ul>	46
投影機上的 VOLUME (音量) 按鈕不起作用。	<p>當出現下列情況時，VOLUME (音量) 按鈕不起作用 (試一下遙控器上的 VOL+/- (音量 +/-) 按鈕)：</p> <ul style="list-style-type: none"> <li>• 顯示項目選擇表時</li> <li>• 顯示鏡頭項目選擇表時</li> <li>• 畫中畫功能正在工作時</li> <li>• 圖像放大期間 (大於兩倍尺寸)</li> <li>• 原樣顯示的屏幕解像度大於面板的解像度時</li> </ul>	—
在待用期間，如果試圖用來自電腦的 RS-232C 命令控制投影機，則不能接收響應代碼。	<ul style="list-style-type: none"> <li>• 待機期間發送來自電腦的 RS-232C 命令時，電腦接收到響應代碼最長需 30 秒鐘。請將電腦的響應代碼等待時間設為 30 秒或更長的時間。</li> </ul>	89

# 請求 SHARP 公司的幫助

如果在設定或操作本投影機時遇到問題，請先按第 94 和 95 頁的“故障追尋”一節所述進行檢查。如果使用說明書沒能解決問題，請與下面列出的 SHARP 服務部門聯繫。

美國	<b>Sharp Electronics Corporation</b> 1-888-GO-SHARP (1-888-467-4277) lcdsupport@sharpsec.com <a href="http://www.sharplcd.com">http://www.sharplcd.com</a>	比荷盧經濟聯盟	<b>SHARP Electronics Benelux BV</b> 0900-SHARPCE (0900-7427723) Nederland 9900-0159 Belgium <a href="http://www.sharp.nl">http://www.sharp.nl</a> <a href="http://www.sharp.be">http://www.sharp.be</a> <a href="http://www.sharp.lu">http://www.sharp.lu</a>
加拿大	<b>Sharp Electronics of Canada Ltd.</b> (905) 568-7140 <a href="http://www.sharp.ca">http://www.sharp.ca</a>		
墨西哥	<b>Sharp Electronics Corporation Mexico Branch</b> (525) 716-9000 <a href="http://www.sharp.com.mx">http://www.sharp.com.mx</a>	澳洲	<b>Sharp Corporation of Australia Pty. Ltd.</b> 1300-135-022 <a href="http://www.sharp.net.au">http://www.sharp.net.au</a>
拉丁美洲	<b>Sharp Electronics Corp. Latin American Group</b> (305) 264-2277 <a href="mailto:www.servicio@sharpsec.com">www.servicio@sharpsec.com</a> <a href="http://www.siemprisharp.com">http://www.siemprisharp.com</a>	紐西蘭	<b>Sharp Corporation of New Zealand</b> (09) 634-2059, (09) 636-6972 <a href="http://www.sharpnz.co.nz">http://www.sharpnz.co.nz</a>
德國	<b>Sharp Electronics (Europe) GMBH</b> 01805-234675 <a href="http://www.sharp.de">http://www.sharp.de</a>	新加坡	<b>Sharp-Roxy Sales (S) Pte. Ltd.</b> 65-226-6556 <a href="mailto:ckng@srs.global.sharp.co.jp">ckng@srs.global.sharp.co.jp</a> <a href="http://www.sharp.com.sg">http://www.sharp.com.sg</a>
英國	<b>Sharp Electronics (U.K.) Ltd.</b> 0161-205-2333 <a href="mailto:custinfo@sharp-uk.co.uk">custinfo@sharp-uk.co.uk</a> <a href="http://www.sharp.co.uk">http://www.sharp.co.uk</a>	香港	<b>Sharp-Roxy (HK) Ltd.</b> (852) 2410-2623 <a href="mailto:dcmktg@srh.global.sharp.co.jp">dcmktg@srh.global.sharp.co.jp</a> <a href="http://www.sharp.com.hk">http://www.sharp.com.hk</a>
意大利	<b>Sharp Electronics (Italy) S.P.A.</b> (39) 02-89595-1 <a href="http://www.sharp.it">http://www.sharp.it</a>	臺灣	<b>Sharp Corporation (Taiwan)</b> 0800-025111 <a href="http://www.sharp-scot.com.tw">http://www.sharp-scot.com.tw</a>
法國	<b>Sharp Electronics France</b> 01 49 90 35 40 <a href="mailto:hotlinecd@sef.sharp-eu.com">hotlinecd@sef.sharp-eu.com</a> <a href="http://www.sharp.fr">http://www.sharp.fr</a>	馬來西亞	<b>Sharp-Roxy Sales &amp; Service Co.</b> (60) 3-5125678
西班牙	<b>Sharp Electronica Espana, S.A.</b> 93 5819700 <a href="mailto:sharplcd@sees.sharp-eu.com">sharplcd@sees.sharp-eu.com</a> <a href="http://www.sharp.es">http://www.sharp.es</a>	阿拉伯聯合酋長國	<b>Sharp Middle East Fze</b> 971-4-81-5311 <a href="mailto:helpdesk@smef.global.sharp.co.jp">helpdesk@smef.global.sharp.co.jp</a>
瑞士	<b>Sharp Electronics (Schweiz) AG</b> 0041 1 846 63 11 <a href="mailto:cattaneo@sez.sharp-eu.com">cattaneo@sez.sharp-eu.com</a> <a href="http://www.sharp.ch">http://www.sharp.ch</a>	泰國	<b>Sharp Thebnakorn Co. Ltd.</b> 02-236-0170 <a href="mailto:svc@stcl.global.sharp.co.jp">svc@stcl.global.sharp.co.jp</a> <a href="http://www.sharp-th.com">http://www.sharp-th.com</a>
瑞典	<b>Sharp Electronics (Nordic) AB</b> (46) 8 6343600 <a href="mailto:vision.support@sen.sharp-eu.com">vision.support@sen.sharp-eu.com</a> <a href="http://www.sharp.se">http://www.sharp.se</a>	韓國	<b>Sharp Electronics Incorporated of Korea</b> (82) 2-3660-2002 <a href="mailto:lcd@sharp-korea.co.kr">lcd@sharp-korea.co.kr</a> <a href="http://www.sharpkorea.co.kr">http://www.sharpkorea.co.kr</a>
奧地利	<b>Sharp Electronics Austria (Ges.m.b.H.)</b> 0043 1 727 19 123 <a href="mailto:pogats@sea.sharp-eu.com">pogats@sea.sharp-eu.com</a> <a href="http://www.sharp.at">http://www.sharp.at</a>	印度	<b>Sharp Business Systems (India) Limited</b> (91) 11- 6431313 <a href="mailto:service@sharp-oa.com">service@sharp-oa.com</a>

# 規格

產品類型	液晶投影機
型號	XG-C60X
視頻制式	NTSC 3.58/NTSC 4.43/PAL/PAL-M/PAL-N/PAL 60/SECAM/ DTV480I/DTV480P/DTV540P/DTV580I/DTV580P/DTV720P/DTV1035I/DTV1080I
顯示方式	液晶顯示面板 ×3, RGB 光學快門方式
液晶顯示面板	面板尺寸: 0.99" (25.1 mm) (15 [高] × 20 [寬] mm) 點數: 786,432 點 (1,024 [水平] × 768 [垂直])
標準鏡頭	1~1.27× 變焦鏡頭, 焦距 1.7~2.2, 光圈 = 36.5~46.3 mm
投影燈泡	SHP 300 W 燈泡
色差輸入信號 (INPUT 1/2 (輸入 1/2))	15 針微型 D-sub 接口 Y: 1.0 V <sub>p-p</sub> , 負同步, 75 Ω 終端 P <sub>B</sub> : 0.7 V <sub>p-p</sub> , 75 Ω 終端 P <sub>R</sub> : 0.7 V <sub>p-p</sub> , 75 Ω 終端
水平解像度	750 TV 線 (DTV720P)
電腦 RGB 輸入信號 (INPUT 1/2 (輸入 1/2))	15 針微型 D-sub 接口 RGB 分離 / 綠色同步型模擬輸入: 0~0.7 V <sub>p-p</sub> , 正極, 75 Ω 終端 水平同步信號: TTL 電平 (正極 / 負極) 垂直同步信號: TTL 電平 (正極 / 負極)
視頻輸入信號 (INPUT 3 (輸入 3))	RCA 接口: VIDEO (視頻), 複合視頻, 1.0 V <sub>p-p</sub> , 負同步, 75 Ω 終端
S-視頻輸入信號 (INPUT 4 (輸入 4))	4 針微型 DIN 接口 Y (照明信號): 1.0 V <sub>p-p</sub> , 負同步, 75 Ω 終端 C (色度信號): 脈衝串信號 0.286 V <sub>p-p</sub> , 75 Ω 終端
電腦控制信號 (RS-232C)	9 針微型 DIN 接口
像素時鐘	12~230 MHz
幀頻	43~200 Hz*
行頻	15~126 kHz
音頻輸入信號	ø3.5 mm 微型插口: AUDIO (音頻), 0.5 V <sub>rms</sub> , 大於 47 kΩ (立體聲)
音頻輸出	3.0 W (單聲道)
揚聲器系統	4 cm × 7 cm
額定電壓	交流 100~240 V
輸入電流	4.0 A
額定頻率	50/60 Hz
電力消耗	AC 100 V 時, 400 W (標準模式) / 325 W (低耗電模式) AC 240 V 時, 380 W (標準模式) / 310 W (低耗電模式)
電力消耗 (待機模式)	0.5 W (AC 100 V) - 0.8 W (AC 240 V) (當“監視器 / RS232C”設為“OFF”時)
熱消散	AC 100 V 時, 1,505 BTU / 小時 (標準模式) / 1,220 BTU / 小時 (低耗電模式) AC 240 V 時, 1,430 BTU / 小時 (標準模式) / 1,165 BTU / 小時 (低耗電模式)
工作溫度	41 °F ~95 °F (+5 °C ~+35 °C)
存放溫度	-4 °F ~140 °F (-20 °C ~+60 °C)
機櫃	塑料
I/R 載波頻率	38 kHz
尺寸 (約)	15 3/8" × 3 7/8" × 11 1/8" (390 (寬) × 99 (高) × 294 (深) (mm) (僅主機) 15 1/2" × 4 7/8" × 11 1/8" (393 (寬) × 114 (高) × 303 (深) (mm) (包括調校腳和投影部件)
重量 (約)	11.3 lbs. (5.1 kg)
隨機附件	遙控器, 兩節 R-6 電池, 對美國、加拿大等國的電源線 (11'10", 3.6 m), 對除英國外的歐洲各國的電源線 (6', 1.8 m), 對英國、香港和新加坡的電源線 (6', 1.8 m), 對澳洲、紐西蘭和大洋洲的電源線 (9'10", 3 m), USB 接線 (3'3", 1 m), DIN-D-sub RS-232C 配接器 (5 5/16", 15 cm), 遙控接收器, 額外的空氣濾網, 鏡頭蓋 (已安裝), 投影機使用說明書和技術參考 CD-ROM, Sharp 高級演示軟體 CD-ROM, Sharp Advanced Presentation Software 快速安裝指南, “QUICK GUIDE (快速指南)” 標籤, 使用說明書
更換用部件	燈泡組件 (燈泡 / 燈罩型) (BQC-XGC55X/I), 遙控器 (RRMCGA176WJSA), 兩節 R-6 電池 (“AA 尺寸、UM/SUM-3、HP-7 或類似的電池), 對美國、加拿大等國的電源線 (QACCDA010WJPZ), 對除英國外的歐洲各國的電源線 (QACCVA011WJPZ), 對英國、香港和新加坡的電源線 (QACCB A 0 1 2 W J P Z), 對澳洲、紐西蘭和大洋洲的電源線 (QACCL A 0 1 8 W J P Z), RGB 接線 (QCNWGA012WJPZ), USB 接線 (QCNWG0007CEPZ), DIN-D-sub RS-232C 配接器 (QCNWGA015WJPZ), 遙控接收器 (RUNTKA061WJZZ), 空氣濾網 (PFILDA005WJZZ), 鏡頭蓋 (PCAPHA003WJSA), 投影機使用說明書和技術參考 CD-ROM (UDSKAA042WJZZ), Sharp 高級演示軟體 CD-ROM (UDSKAA043WJZZ), Sharp Advanced Presentation Software 快速安裝指南 (TINSA867WJZZ), “QUICK GUIDE (快速指南)” 標籤 (TLABZA364WJZZ), 使用說明書 (TINS-B043WJZZ)

\* 如果 OSD 功能激活, 幀頻在 100 Hz 以上時, 可以看到暫時的雜訊。

作為不斷改進產品的政策的一部分, SHARP 保留在不事先通知的情況下因改進產品而改變設計及規格。效能規格指標表示產品的額定數值, 其可能會依個別產品而有差異。

# 尺寸

單位：英寸 (mm)

後視圖

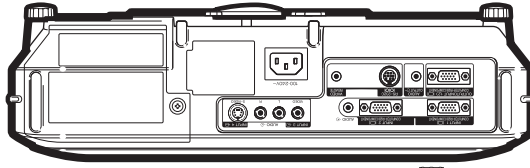

頂視圖

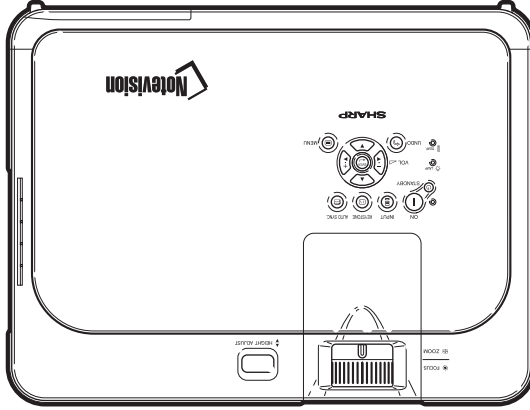

側視圖

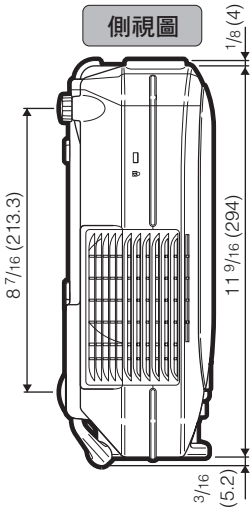

側視圖

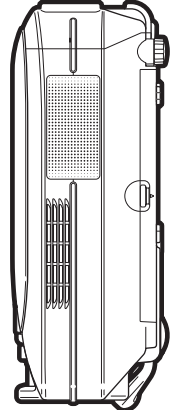

前視圖

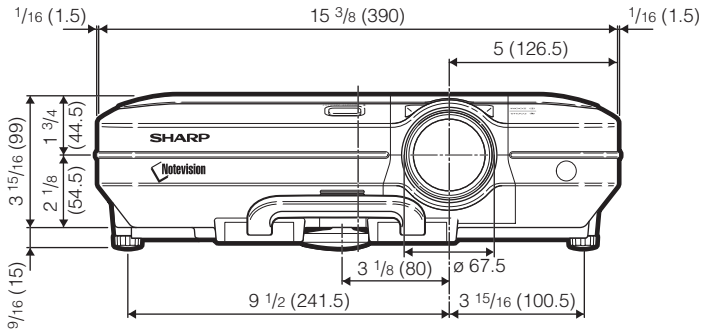

底視圖

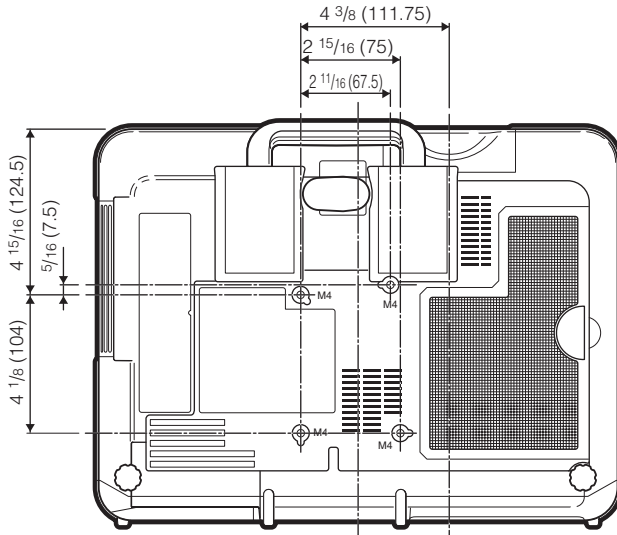

## C.M.S. (顏色管理系統)

一種可以單獨調節 6 種顏色 (R:紅, Y:黃, G:綠, C:青色, B:藍, M:紫色) 特征的功能。

## Notevision Lock Down

一種新型的天花板安裝機構, 它可以有效地防盜並提高安裝強度。

## sRGB

由 IEC (國際電工技術委員會) 制定的色彩解像度國際標準。當固定的色彩區已由 IEC 指定時, 色彩根據 DLP 特征變化, 因此, 當切換到 “sRGB” 模式時, 根據原圖像, 圖像以自然色顯示。

## 背景

沒有信號輸出時投影的初始設定圖像。

## 邊框

在保持 4:3 寬高比的情況下, 在 16:9 的屏幕上完全投影 4:3 圖像。

## 防盜

如果沒有正確輸入在投影機中設定的鍵代碼, 即使輸入信號投影機也不能操作。

## 改變尺寸

允許改變或自定義圖像顯示模式以增強輸入圖像的效果。有 6 種不同的模式可供選擇: 正常、全屏、原樣顯示、邊框、伸展和智能伸展。

## 高級智能壓縮

高質量地改變較低和較高解像度的圖像以適應投影機原始的解像度。

## 畫中畫

允許添加視頻圖像到數據屏幕圖像中, 使講演效果更好。

## 伽馬

一種圖像增強功能。通過增亮圖像較暗區域而又不改變圖像明亮區域使圖像更豐富。有四種不同的模式可供選擇: “標準”、“講演”、“影院”和“用戶化”。

## 漸進模式

漸進顯示能投影更平滑的視頻圖像。有三種不同的模式可供選擇: 2 維漸進、3 維漸進和電影模式。

## 鍵鎖等級

可以鎖定投影機按鈕的操作以防止惡作劇的一種模式。

## 校正梯形失真

數碼化校正失真圖像的一種功能。當投影機以某一角度安裝時, 能平滑掉梯形失真圖像上的鋸齒狀, 並可在水平和垂直方向壓縮圖像以保持 4:3 的寬高比。

## 寬高比

圖像的寬度和高度的比例。電腦圖像和視頻圖像的正常寬高比為 4:3。也有寬高比為 16:9 和 21:9 的寬屏幕模式圖像。

## 密碼

設定密碼以防止“選項(2)”項目選擇表上的設定被改變。

## 色溫

用於調節色溫以適應輸入到投影機的圖像類型的一種功能。對自然膚色, 降低色溫可以得到暖色調、略帶紅色的圖像; 對較亮的圖像, 增加色溫可以得到冷色調、略帶藍色的圖像。

## 伸展

沿水平方向伸展 4:3 圖像以在 16:9 的屏幕上完全顯示該圖像。

## 時鐘

當時鐘等級不正確時, 可以用時鐘調節垂直雜訊。

## 數碼移動

當輸入圖像的“改變尺寸”模式為視頻或 DTV 信號的“邊框”、“伸展”或“智能伸展”時, 只須按 ▲、▼ 按鈕即可上下移動圖像。

## 相位

相位移動是具有相同解像度的同構信號之間的一種定時移動。當相位等級不正確時, 投影圖像的典型顯示是水平閃爍。

## 原樣顯示

以圖像的原解像度投影圖像的模式。

## 自動同步

通過自動調節某些特性, 使投影的電腦圖像最佳。

## 智能伸展

在保持 4:3 圖像中心寬高比的同時只放大圖像的四周, 從而在 16:9 的屏幕上完全投影圖像。

# 索引

2 維漸進 ( “2 维渐进” ) .....	47
3 維漸進 ( “3 维渐进” ) .....	47
AUDIO INPUT 1, 2 (音頻輸入 1, 2 ) 端子 .....	17
AUDIO OUTPUT (音頻輸出) 端子 .....	21
AUDIO (L/R) INPUT 3, 4 (音頻 (左 / 右) 輸入 3, 4 ) 端子 .....	19
AUTO SYNC (自動同步) 按鈕 .....	50
BACK (向後) 按鈕 .....	12
BLACK SCREEN (黑屏幕) 按鈕 .....	58
BREAK TIMER (休息定時器) 按鈕 .....	59
C.M.S. ....	60
DIN-D-sub RS-232C 配接器 .....	22
ENLARGE 按鈕 .....	55
ENTER (開始) 按鈕 .....	42
FORWARD (向前) 按鈕 .....	12
FREEZE (靜止) 按鈕 .....	54
GAMMA (伽馬) 按鈕 .....	56
HEIGHT ADJUST (高度調節) 按鈕 .....	25
INPUT (輸入) 按鈕 .....	35
INPUT 1 (輸入 1) 端子 .....	17
INPUT 2 (輸入 2) 端子 .....	17
INPUT 3 (輸入 3) 端子 .....	19
INPUT 4 (輸入 4) 端子 .....	19
Kensington 安全標準接口 .....	11
KEYSTONE (梯形失真) 按鈕 .....	38
LAMP (燈泡) 指示燈 .....	83
MENU (項目選擇表) 按鈕 .....	42
MUTE (消音) 按鈕 .....	36
ON (開) 按鈕 .....	34
OUTPUT (INPUT 1, 2) (輸出 (輸入 1, 2) ) 端子 .....	69
PDF .....	9
PinP (畫中畫) 按鈕 .....	57
RESIZE (改變尺寸) 按鈕 .....	52
RGB 接線 .....	17
RS-232C 端子 .....	22
sRGB .....	60
STANDBY (待機) 按鈕 .....	37
TEMP. (溫度警告) 指示燈 .....	83
UNDO (撤消) 按鈕 .....	39
USB 接線 .....	24
VOLUME (音量) 按鈕 .....	35
WIRED REMOTE (有線遙控) 控制輸入端子 .....	23
WIRED R/C JACK (有線遙控器插口) .....	23
保存設定項目 .....	48
背景 .....	68
變焦旋鈕 .....	26
邊框 ( “边框” ) .....	53
殘存率 .....	70
燈泡 .....	85
電池 .....	13
電腦音頻接線 .....	17
電影模式 ( “电影模式” ) .....	47
電源線 .....	17
電源指示燈 .....	34
對象 .....	60
反向 / 倒置投影的圖像 .....	71
防盜 ( “防盗” ) .....	75
更換燈泡 .....	85
固定音頻輸出 .....	63
畫中畫 ( “画中画” ) .....	57
漸進模式 ( “渐进模式” ) .....	47
鍵鎖等級 ( “键锁等级” ) .....	71
交流電插口 .....	17
校正梯形失真 .....	38
節電 .....	69
進風口 .....	80
鏡頭蓋 .....	10
聚焦環 .....	26
可變音頻輸出 .....	63
空氣濾網 .....	81
寬高比 .....	52
亮度 .....	61
密碼 ( “密码” ) .....	73
排風口 .....	80
片頭圖像 ( “片头图像” ) .....	68
屏幕顯示 ( “屏幕显示” ) .....	65
全部重設 ( “全部重设” ) .....	77
全屏 ( “全屏幕示像” ) .....	52
色調 .....	61
色度 .....	61
色溫 .....	46
伸展 .....	53
時鐘 ( “时钟” ) .....	48
視頻制式 ( “视频制式” ) .....	66
輸入 1~4 模式 .....	35



數碼移動設定 .....	39
數碼抑噪 ( “数码抑噪” ) .....	65
隨機附件 .....	14
所選的顏色 .....	60
特殊模式 .....	49
天花板安裝投影 .....	32
調節按鈕 .....	42
調節電腦圖像 .....	48
調節鏡頭 .....	26
調節圖像 .....	46
調校腳 .....	25
同步微調 ( “同步微调” ) .....	48
投影模式 .....	71
圖像捕獲 ( “图像捕获” ) .....	67
相位 .....	48
攜帶把手 .....	10
信號類型 ( “信号类型” ) .....	46
信號信息 .....	49
選購附件 .....	14
選擇屏幕顯示語言 .....	36
選擇設定項目 ( “选择设置项目” ) .....	49
揚聲器 .....	63
遙控感應器 .....	13
遙控接收器 .....	24
遙控器 .....	12
原樣顯示 ( “原样显示” ) .....	52
正常 .....	52
智能伸展 .....	53
狀態 ( “状态” ) .....	78
自動關機 ( “自动关机” ) .....	70
自動搜尋 ( “自动搜寻” ) .....	64
自動同步調節 ( “自动同步” ) .....	50
自動同步顯示 ( “自动同步显示” ) .....	50

**SHARP®**  
**SHARP CORPORATION**