

## Weboldalról végzett beállítások útmutatója



## TARTALOMJEGYZÉK

<b>AZ ÚTMUTATÓRÓL</b> .....	<b>2</b>
<b>WEBOLDAL</b> .....	<b>3</b>
• Weboldal-funkciók .....	3
• A weboldal elérése .....	3
<b>WEBOLDAL-BEÁLLÍTÁSOK</b> .....	<b>5</b>
• A weboldal áttekintése .....	5
• Menü fül .....	6
• A weboldal-beállítások konfigurálása .....	7
• Energia- Takarékos .....	10
• Biztonsági Beállítások .....	11
• Kategória beállítás .....	14
• Dokumentum műveletek .....	16
• Felhasználói Vezérlés .....	17
• Rendszer beállítások .....	27
<b>A WEBOLDAL TESTRESZABÁSA</b> .....	<b>31</b>
• Egyedi link beállítás .....	31
• Parancsikon .....	32
<b>WEBOLDAL-BEÁLLÍTÁSI LISTA</b> .....	<b>33</b>

## AZ ÚTMUTATÓRÓL

Ez az útmutató ismerteti azokat az eljárásokat, melyekkel a készülék beállításai elvégezhetők a weboldal beállítási funkcióival, a készülékbe ágyazott beállítási program segítségével.

### Megjegyzések

- Ez az útmutató feltételezi, hogy a terméket telepítő és használó személyek ismerik a számítógépük és a webböngészőjük használatát.
- Az Ön által használt operációs rendszerre vagy webböngészőre vonatkozó információkhoz olvassa el az operációs rendszer vagy a webböngésző használati utasítását, vagy alkalmazza az online Súlyos funkciókat.
- A képernyők és az eljárások magyarázatai elsősorban Windows® 8.1 operációs rendszeren működő Internet Explorer® böngészőre készültek. A képernyők az operációs rendszer vagy a használt alkalmazás verziójától függően eltérőek lehetnek.
- Ahol „MX-xxxx” látható a kézikönyvben, az „xxx”-et helyettesítse be az Ön által használt típus nevével.
- A kézikönyv elkészítése különös gondossággal történt. Amennyiben valamilyen észrevétele vagy aggálya van a kézikönyvvel kapcsolatban, forduljon a viszonteladóhoz vagy a legközelebbi hivatalos márkaképviselőhöz.
- A termék szigorú minőség-ellenőrzési és átvizsgálási eljáráson esett át. Abban a valószínűtlen esetben, ha hibát vagy más problémát fedezne fel, forduljon a viszonteladóhoz vagy a legközelebbi hivatalos márkaképviselőhöz.
- A törvényben foglalt eseteken kívül a SHARP nem felelős a termék vagy opcionális kiegészítőinek használata során fellépő hibákért, a termék és opcionális kiegészítőinek helytelen használatából adódó vagy egyéb meghibásodásokért, valamint a termék használata során bekövetkezett semmilyen kárért.

### Figyelem!

- A kézikönyv tartalmának előzetes írásbeli engedély nélküli sokszorosítása, átdolgozása vagy lefordítása tilos, kivéve amennyiben a szerzői jogi törvények ezt engedélyezik.
- A kézikönyvben olvasható minden információt előzetes tájékoztatás nélkül megváltozhat.

### Az útmutatóban szereplő illusztrációk, kezelőpult, érintőpanel és weboldalak

A kiegészítő berendezések általában opcionálisak, azonban néhány típus esetében bizonyos kiegészítő berendezések az alapfelszereltség részei.

Egyes funkciók és műveletsorok esetében a leírások azt feltételezik, hogy a fentiekben kívül egyéb berendezéseket is felszereltek. A tartalomtól, a típustól és a telepített perifériás eszközöktől függően ez a lehetőség nem mindig használható. A részleteket lásd a Felhasználói kézikönyvben.

- A kézikönyvben látható képernyők, üzenetek és gombnevek a termék fejlesztése és módosítása következtében eltérhetnek a tényleges készüléken lévőktől.
- A kézikönyvben látható érintőpanel, illusztrációk és beállítási képernyők csupán referenciaként szolgálnak. Ezek a típustól, az elérhető funkcióktól, az alapértelmezéshez képest módosított beállításoktól, illetve az országtól vagy régiótól függően eltérőek lehetnek.
- A kézikönyvben színes nyomtató használatát vettük alapul. Előfordulhat, hogy fekete-fehér nyomtató használata esetén bizonyos magyarázatok nem relevánsak.

## WEBOLDAL

### Weboldal-funkciók

A beállításokhoz a gépbe egy webszerver van beágyazva.

Amikor a gép egy hálózathoz kapcsolódik, akkor elérheti a gépen lévő webszervert a gép sokféle beállításának a számítógép használatával történő konfigurálásához.

Ez a funkció lehetővé teszi a gépbeállítások konfigurálását a hálózaton keresztül anélkül, hogy oda kellene menni a géphez.

Egyszerűen megadhatja felhasználónevét és egyéb szövegeket a számítógépről.

A weboldal használható olyan beállítások konfigurálásához is, amelyek speciálisabbak azoknál, mint amelyek a gépen rendelkezésre állnak.



A gép beállításairól részletes információ a Felhasználói kézikönyvben található.

---

### A weboldal elérése

Ez a rész a készülék weboldalának eléréséhez szükséges eljárást ismerteti.

#### Támogatott webböngészők

A gép eléréséhez a következő webböngészők használhatók:

Internet Explorer: 10 vagy újabb (Windows®)

Firefox (Windows®), Safari (Mac OS®), Chrome (Windows®): Legújabb verzió vagy az azt megelőző fő kiadás

#### A weboldal elérése

Kövesse az alábbi lépéseket a weboldal eléréséhez.

---

**1**

#### A számítógépén nyissa meg a webböngészőt.

**2**

#### A webböngésző címsorába írja be a gépben beállított IP-címet.

- A készülék IP-címét megtudhatja a gép rendszergazdájától.
- A készülék IP-címét a gépen ellenőrizheti. „[A készülék IP-címének ellenőrzése](#)” ([▶4. oldal](#))

##### • Jelszó megadása

- Ha olyan elemre kattint, amelyhez rendszergazdai jogosultság szükséges, a jelszóbeviteli képernyő a beállításoktól függetlenül megjelenik.

Válasszon egy rendszergazdai jogosultságokkal rendelkező felhasználót, majd adja meg a jelszót.

- Ha a felhasználó-hitelesítés nem engedélyezett, akkor a bejelentkezési névként megadhatja a „Rendszergazda” nevet, majd írja be a rendszergazdai jelszót a weboldalra való belépéshez.

A weboldalra rendszergazdai jogosultsággal történt bejelentkezés után a jelszóbeviteli képernyő nem jelenik meg többé, ha olyan elemre kattint, amelyhez rendszergazdai jogosultság szükséges (amíg ki nem lép).

---

## A készülék IP-címének ellenőrzése

1

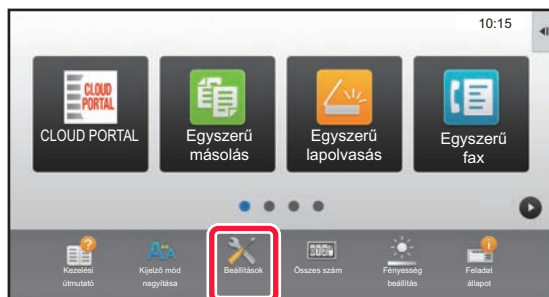

Koppintson a [Beállítások] gombra.

2

Koppintson a menü [Állapot] → [Hálózati állapot] elemére.

3

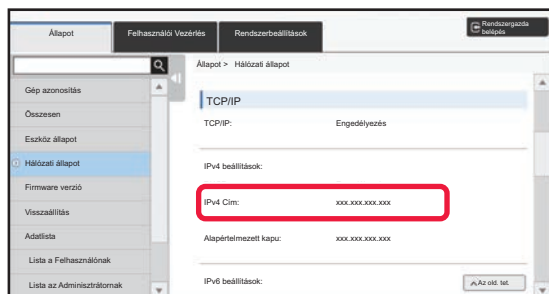

Görögessen le a képernyőn és ellenőrizze az „IPv4 Cím” opciót a TCP/IP IPv4 beállítások pontjában.

4



Indítsa el a PC-n a webböngészőt, és írja be a készülék IP címét.

# WEBOLDAL-BEÁLLÍTÁSOK

Ez a fejezet elmagyarázza, hogy kell megadni a tipikus elemeket a weboldal-beállításokban. Az itt nem ismertetett elemeket lásd a Felhasználói kézikönyvben.

## A weboldal áttekintése

Ha sikeresen elérte a készülék webszerverét, a webböngészőben megjelenik a weboldal.

A beállítási elemeket ábrázoló fülök (1) a weboldal tetején jelennek meg. Amikor egy fülre kattint, a beállítható elemek (2) az oldal bal oldalán jelennek meg. Amikor a beállítani kívánt elemre kattint, akkor annak az elemnek a beállítási képernyője (10) jelenik meg az oldal jobb oldalán.

Miután befejezte az összes beállítást, kattintson a [Kilépés] gombra, majd lépjen ki a webböngészőből.

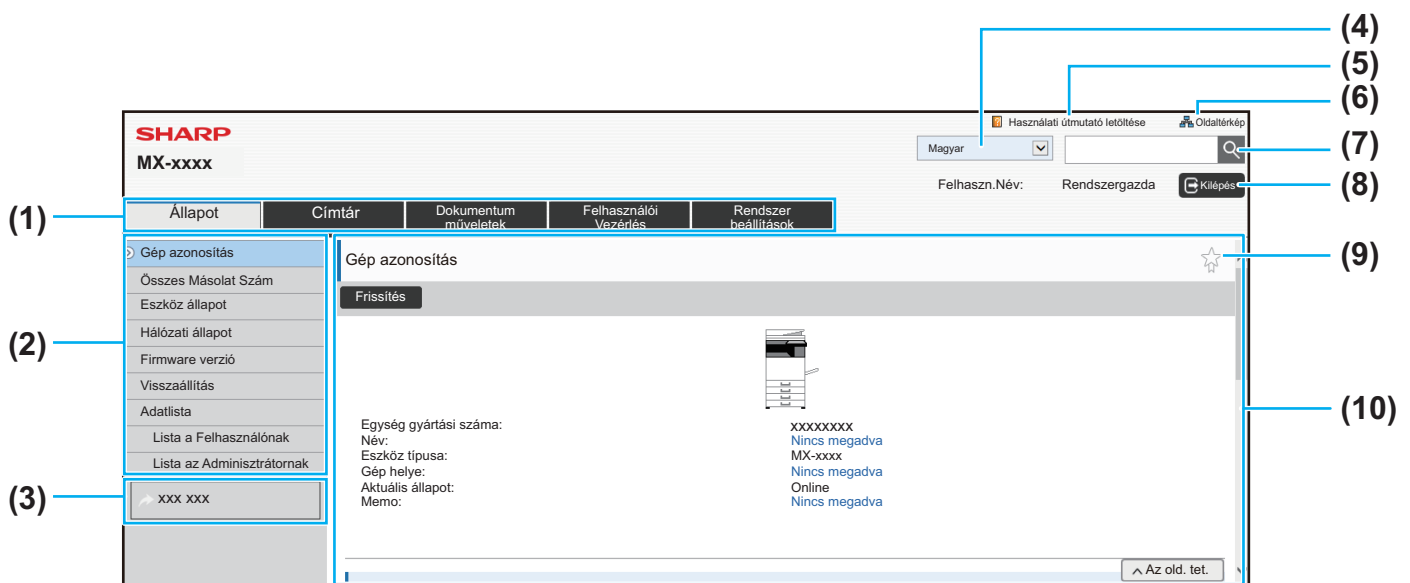

- (1) **Menü fül**  
Ez a fül a beállító menü első szintjét ábrázolja. Kattintson erre a fülre a fül beállítási elemeinek megjelenítéséhez. Egyes beállítások, mint pl. a rendszerbeállítások nem jelennek meg a beállítás menüben, ha a fülre kattint. Ehelyett további beállítási elem gombok jelennek meg a beállítási területen.  
▶ [Menü fül \(6. oldal\)](#)
- (2) **Beállítás menü**  
Itt azok az elemek láthatók, amelyek a weboldalon beállíthatók. Az elemek fa szerkezetben vannak rendezve. Ha olyan elemre kattint, amelyhez a készülék rendszergazdájának jogosultsága szükséges, megjelenik a jelszóbeviteli képernyő. Válassza ki a korábban megadott bejelentkezési nevét és adja meg a jelszót.
- (3) **Egyedi linkek**  
Előzetesen egyedi linkeket adhat meg, ha azt szeretné, hogy az egyedi linkek megjelenjenek a beállítás menüben.  
▶ [Egyedi link beállítás \(31. oldal\)](#)
- (4) **Nyelv**  
Állítsa be a weboldal megjelenítési nyelvét.
- (5) **Használati útmutató letöltése**  
A használati útmutató letöltési oldalát jeleníti meg.
- (6) **Webhelytérkép**  
A weboldal webhelytérképét jeleníti meg.
- (7) **Keresés**  
Ezt az oldalt használja a beállítási tételek és más információk keresésére. Adja meg a keresett elemet a szövegdobozba, majd kattintson a gombra.
- (8) **[Bejelentkezés/Kilépés] gomb**  
**[Bejelentkezés] gomb**  
Kattintson a gombra a weboldalra való belépéshez.  
**[Kilépés] gomb**  
Ha a weboldalakon elvégzett minden beállítást, kattintson erre a gombra a kijelentkezéshez és a webböngészőből való kilépéshez.
- (9) **Gyorsgomb ikon**  
Kattintson erre az ikonra egy olyan oldal regisztrálásához, amelyet szeretne megjeleníteni a gyorsgomb lapon.  
▶ [Parancsikon \(32. oldal\)](#)
- (10) **Beállítás terület**  
Itt látható a bal oldali beállítás menüben kiválasztott tétel beállítási képernyője.

## Menü fül



A dokumentum kitöltési funkciója akkor használható, ha a merevlemez beszerelése megtörtént. Egyes típusoknál a fax és az internet-fax funkciók nem használhatók.

Menü	Áttekintés
Állapot	A papírtálcára és a készülékre vonatkozó információkat jelenít meg.
Címtár	A címjegyzék szerkesztésére használható.
Dokumentum műveletek	Itt végezhető műveletek egy fájlra a Dokumentumiktatás funkcióval.
Felhasználói Vezérlés	Felhasználók hozzáadása, módosítása és törlése hitelesítés céljából, illetve a felhasználóhitelesítési beállítások konfigurálása. Választhatja az IC-kártya beállításokat is.
Rendszer beállítások	itt konfigurálhatja a készülék fő beállításait, pl. a dátumot és a papírtálca beállításait. A következő beállítások konfigurálhatók:
Alapképernyő beállítások	Kiválaszthatja a készülék kezdőképernyőjének beállításait, pl. megváltoztathatja a kezdőképernyő hátterét.
Másolási beállítások	Másolási beállításokat választhat ki.
Nyomtató beállítások	Nyomtatási beállításokat választhat ki.
Kép Küldési Beállítások	Konfigurálhatja a képküldési beállításokat, pl. a faxolást és az e-mailbe történő beolvasást.
Dokumentum Tárolási Beállítások	Kiválaszthatja a dokumentumiktatási beállításokat.
Sharp OSA Beállítások	SharpOSA beállításokat választhat ki.
Közös Beállítások	Készülékbeállításokat konfigurálhat, pl. dátumbeállításokat és tálcabeállításokat.
Hálózati beállítások	Hálózati beállításokat konfigurálhat, pl. hálózati protokollt és NAS-beállításokat.
Biztonsági Beállítások	A készülék biztonsági beállításait konfigurálhatja, pl. a hitelesítést és a rendszergazda jelszó megváltoztatását.
Energia- Takarékos	A berendezés energiaszükséglete az öko-mód beállításával csökkenthető.
Rendszerellenőrzés	Konfigurálhatja a gép biztonsági mentését és a feladatnapló beállításokat.
Képmínőség beállítás	Képmódosítás végezhető el a készüléken történő nyomtatáshoz és lapolvasáshoz.
Kezdő telepítési beállítások	Ez a csoport olyan beállításokat tartalmaz, amelyekre a készülék első telepítésekor van szükség.

## A weboldal-beállítások konfigurálása

Ez a rész a weboldal-beállítások alapvető eljárását ismerteti példaként a „Alapképernyő beállítások” alkalmazásával. Ezzel a beállítással megváltoztathatja egy kezdőképernyő háttérképét egy a felhasználó által biztosított képre.

1

Csatlakozzon a weboldalhoz a(z) „[A weboldal elérése](#)” című részben ([▶3. oldal](#)) ismertetett módon.

2

Jelenítse meg a „Alapképernyő beállítások” beállítási képernyőt.

(1) Kattintson a [Rendszer beállítások] fülre (  ).

A beállítási területen megjelennek a rendszerbeállítások beállító elemei.

(2) Kattintson a [Alapképernyő beállítások] gombra (  ).

(3) Jelentkezzen be a készülék weboldalára.

Amikor a [Alapképernyő beállítások] gombra kattint a (2) lépésben, megjelenik a bejelentkezési név és a jelszó beállítási képernyője.

Válassza ki a bejelentkezési nevet és adja meg az ahhoz a névhez tartozó jelszót.

Ha elkészült, kattintson a [Bejelentkezés] gombra.

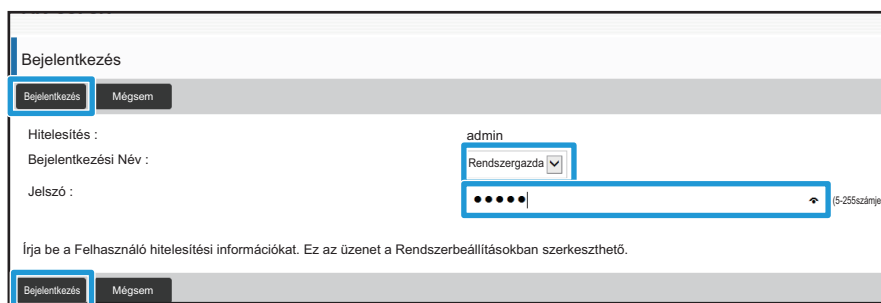

A képernyő a "Bejelentkezés" címmel rendelkezik. A felső részen két gomb van: "Bejelentkezés" (kék kerettel) és "Mégsem". A "Hitelesítés:" című szakaszban a "Bejelentkezési Név:" mellett a "admin" név látható, alatta pedig a "Rendszergazda" felváltó menü. A "Jelszó:" mellett egy jelszómező van, amelyben öt pont látható, és a mező jobb oldalán egy nyíl gomb van, mellette a "(5-255számjegy)" felirat. A mező alatt az alábbi üzenet olvasható: "Írja be a Felhasználó hitelesítési információkat. Ez az üzenet a Rendszerbeállításokban szerkeszthető." A képernyő alján ismételtül látható a "Bejelentkezés" és "Mégsem" gombok.

Ha a bejelentkezés sikeres, a Saját képernyő beállítások parancs megjelenik a beállítás menüben.

3

A beállítás menüben kattintson a [Háttérkép] parancsra, és adja meg a háttérképet.

(1) A beállítás menüben kattintson a [Háttérkép] parancsra.

(2) Kattintson a [Módosítás] gombra a „Háttérkép” oldalon.

Megjelenik a „Kezdő képernyő regisztrációja” képernyő.



4

Jelölje be az „Egyedi kép használata” jelölőnégyzetet és kattintson a [Tallózás] gombra a kívánt kép kiválasztásához.

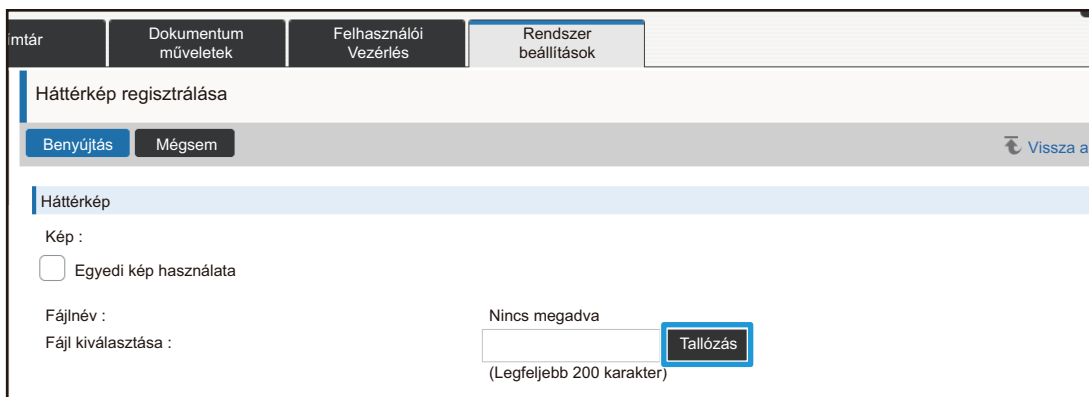

Ha a [Tallózás] gombra kattint, megjelenik a fájlkiválasztási képernyő. Válassza ki a háttérképként használni kívánt fájlt.

5

Ellenőrizze a „Fájl kiválasztása” útvonal helyességét, majd kattintson a [Benyújtás] gombra.

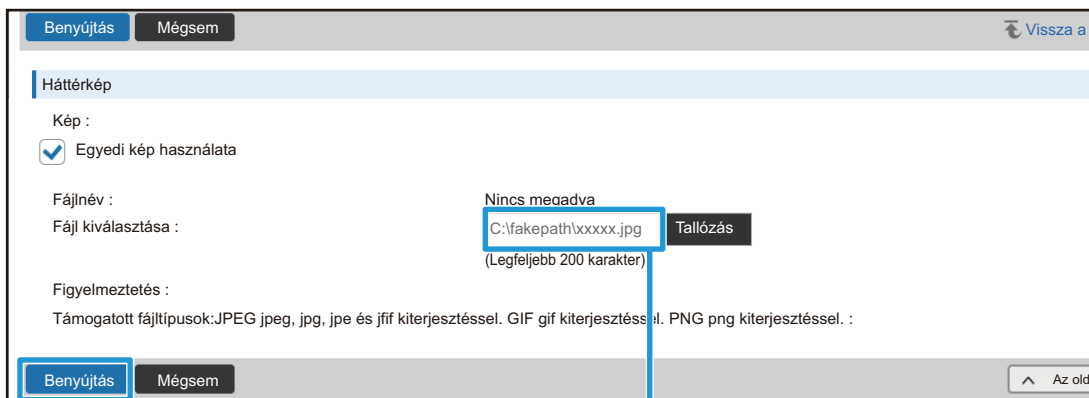

Elérési útvonal



---

**6**

**Ha egy másik elemet kíván beállítani, konfigurálja a beállítást a beállítás menüből vagy a menü fölről.**

---



Ha a webböngésző „Előre” vagy „Vissza” funkcióját használja egy másik elem megkereséséhez, akkor lehet, hogy a megadott elem nem kerül mentésre. Használja a beállítás menüt vagy a menü fület egy másik elem kiválasztásához.

---

**7**

**Miután befejezte a beállítások konfigurálását, kattintson a [Kilépés] gombra, majd lépjen ki a webböngészőből.**

Amikor kilép a beállításokból, megjelenhet egy üzenet a készülék érintőképernyőjén. Olvassa el és zárja be az üzenetet.



---

## Energia- Takarékos

Ez a rész bemutatja, hogyan állítsa be az Előfűtés mód állapotfelvételi idejét és az Automatikus kikapcsolás mód állapotfelvételi idejét.

**1** Csatlakozzon a weboldalhoz a(z) „[A weboldal elérése](#)” című részben ([▶3. oldal](#)) ismertetett módon.

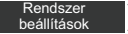
**2** Jelenítse meg a „Eco beállítás” beállítási képernyőt.

- (1) Kattintson a [Rendszer beállítások] fülre (  ).  
A beállítási területen megjelennek a rendszerbeállítások beállító elemei.
- (2) Kattintson a [Energia- Takarékos] gombra (  ).  
A beállítás menüben megjelennek az Energiatakarékos elemek.
- (3) Kattintson az [Eco beállítás] elemre.  
A jobb oldalon megjelennek az Eco beállítás elemek.

**3** Adja meg az Előfűtés mód állapotfelvételi idejét és az Automatikus kikapcsolás mód állapotfelvételi idejét.

- (1) Adja meg a kívánt időt a szövegdobozban az „Előfűtés Üzem mód Beállítása” elemnél.
- (2) Ha a lehető legrövidebb állapotfelvételi időt kívánja beállítani az „Automatikus Kikapcsolás Időzítő” jelölőnégyzettel, jelölje be a [Legkorábban] beállítást. Ha szeretné megváltoztatni az állapotfelvételi időt, akkor adja meg az állapotfelvételi időt a következő mezőben.

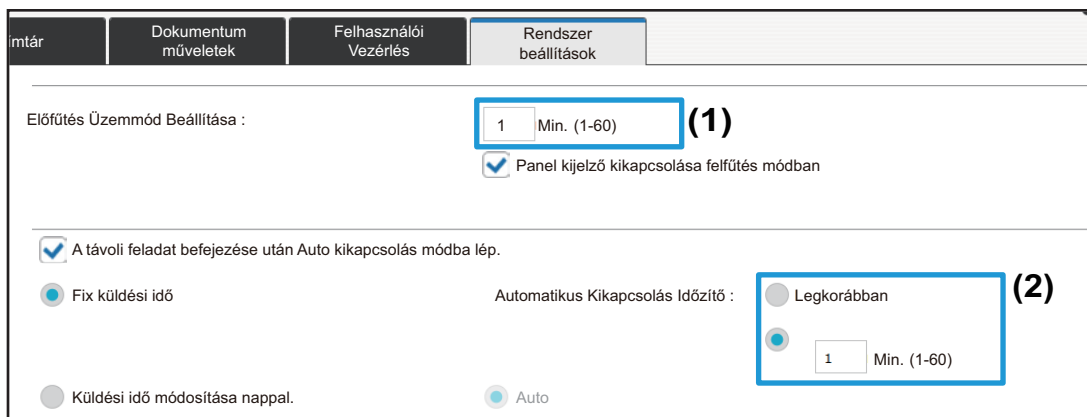

**4** Miután befejezte a beállítások konfigurálását, kattintson a [Benyújtás] gombra, majd a [Kilépés] gombra és lépjen ki a webböngészőből.

## Biztonsági Beállítások

A készüléken a bejelentkezéshez használt rendszergazda jelszó és hálózati biztonsági beállítások megváltoztatásához szükséges eljárást az alábbiakban ismertetjük.

### Rendszergazda jelszó módosítása

Ha módosítás nélkül tovább használja a rendszergazda jelszót, akkor könnyebb lesz a jelszó feltörése, ill. nyilvánossá válhat a jelszó, ami a készülék jogosulatlan használatának kockázatát teremti meg. A rendszergazda jelszó időnként történő megváltoztatásával megakadályozhatja az ilyen típusú jogosulatlan hozzáférést.

1

Csatlakozzon a weboldalhoz a(z) „[A weboldal elérése](#)” című részben ([▶3. oldal](#)) ismertetett módon.

2

Jelenítse meg a „Jelszó megváltoztatása” beállítási képernyőt.

(1) Kattintson a [Rendszer beállítások] fülre (  ).

A beállítási területen megjelennek a rendszerbeállítások beállító elemei.

(2) Kattintson a [Biztonsági Beállítások] gombra (  ).

A beállítás menüben megjelennek a biztonsági beállítási elemek.

(3) Kattintson az [Jelszó megváltoztatása] elemre.

A jobb oldalon megjelenik a Jelszó megváltoztatása beállítás.

3

Módosítsa a rendszergazda jelszót.

(1) Jelölje be a [Jelszó módosítása] jelölőnégyzetet az „Rendszergazda jelszó” elemnél.

(2) A „Jelszó” mezőbe írja be a beállítani kívánt új jelszót.

(3) Írja be újra a (2) mezőben megadott jelszót a „Jelszó (megerősítés)” mezőbe.

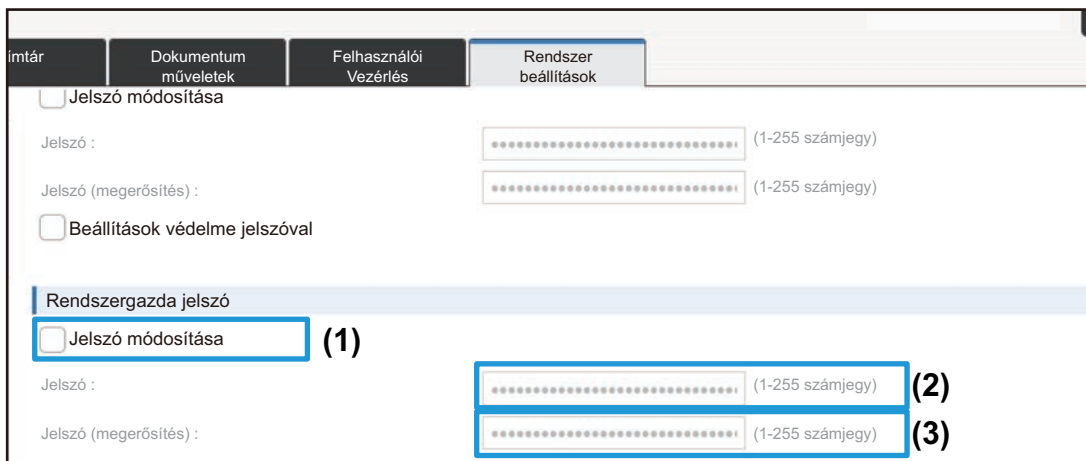

The screenshot shows the 'System Settings' (Rendszer beállítások) page. The 'Administrator Password' (Rendszergazda jelszó) section is highlighted. The 'Change Password' (Jelszó módosítása) checkbox is checked and marked with (1). Below it are two password input fields: 'Password' (Jelszó) marked with (2) and 'Confirm Password' (Jelszó (megerősítés)) marked with (3). The top navigation bar includes 'Home', 'Document Operations', 'User Management', 'System Settings', and 'Help'.



Ha módosítja a jelszót, ügyeljen arra, hogy ne felejtse el az új jelszót.

4

Miután befejezte a beállítások konfigurálását, kattintson a [Benyújtás] gombra, majd a [Kilépés] gombra és lépjen ki a webböngészőből.

## Port meghatározása

Ez a rész bemutatja, hogyan állítható be a készülék eléréséhez használt port (szerviz port) és a készülékről a többi hálózat eléréséhez használt port (ügyfél port). Amikor egy nem használt port használható állapotban van, akkor az jogosulatlan hozzáféréshez használható. A portszám megváltoztatásával megelőzheti azoknak a felhasználóknak a hozzáférését, akik nem ismerik a portszámot, amivel biztonságosabbá teszi a készülék használatát.



Port meghatározása csak olyan rendszergazda végezhet, aki alapos ismeretekkel rendelkezik a hálózatról. A portszám meggondolatlan megváltoztatása lehetetlenné teheti a készülékhez való kapcsolódást.

1

Csatlakozzon a weboldalhoz a(z) „[A weboldal elérése](#)” című részben ([▶ 3. oldal](#)) ismertetett módon.

2

Jelenítse meg a „Port meghatározása” beállítási képernyőt.

(1) Kattintson a [Rendszer beállítások] fülre (  ).

A beállítási területen megjelennek a rendszerbeállítások beállító elemei.

(2) Kattintson a [Biztonsági Beállítások] gombra (  ).

(3) Kattintson az [Port meghatározása] elemre.

A port meghatározása beállítások a képernyő jobb oldalán jelennek meg.

## 3

### Konfigurálja a szerviz port és az ügyfél port beállításait.

- (1) Egy port engedélyezéséhez/letiltásához válassza a „Engedélyezés” vagy a „Letiltás” beállítást.
- (2) Egy portszám megváltoztatásához írja be az új portszámot a mezőbe.

Protocol	Engedélyezés (1)	Portszám (2)
HTTP :	Engedélyezés	80 (0-65535)
HTTPS :	Engedélyezés	443 (0-65535)
FTP nyomtatás :	Engedélyezés	21 (0-65535)
Nyers nyomat :	Engedélyezés	9100 (0-65535)
LPD :	Engedélyezés	515 (0-65535)

## 4

Miután befejezte a beállítások konfigurálását, kattintson a [Benyújtás] gombra, majd a [Kilépés] gombra és lépjen ki a webböngészőből.

## Kategória beállítás

Egy „Kategória” beállítható egy cím helyett. Egy kategória cím helyett történő beállításával a kategória felhasználható címek szűrésére annak a címnek a keresésekor, ami megkönnyíti a cím megtalálását.

Egy kategóriához bármilyen név beállítható. Ha a kategóriákat megkülönböztető neveket látja el, akkor a címek könnyen rendezhetők lesznek.

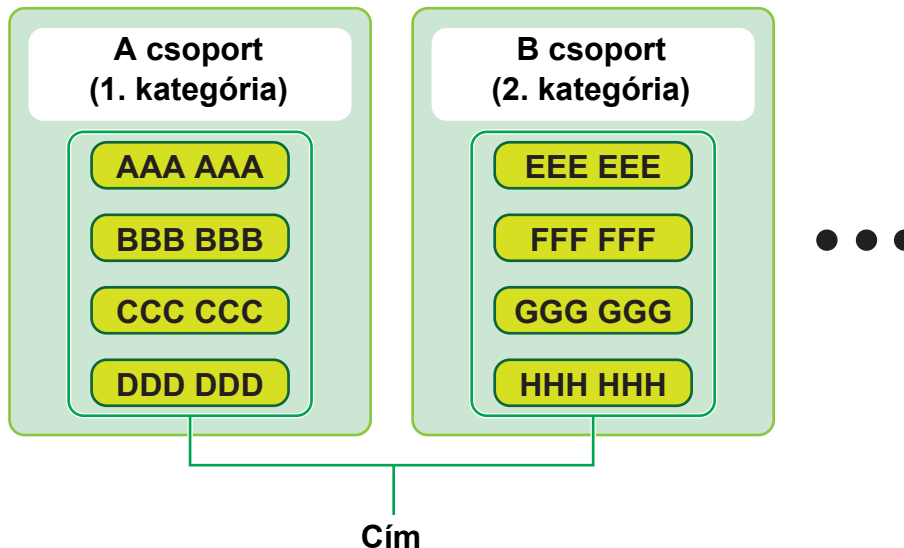

1

Csatlakozzon a weboldalhoz a(z) „[A weboldal elérése](#)” című részben ([▶3. oldal](#)) ismertetett módon.

2

Jelenítse meg a „Kategória beállítás” beállítási képernyőt.

(1) Kattintson a [Címtár] fülre (  ).

A beállítás menüben megjelennek a címjegyzék elemek.

(2) Kattintson a [Kategória beállítás] fülre.

A jobb oldalon megjelenik a Kategória beállítás képernyő.

3

Konfigurálja a kategória beállítást.

A „Kategória” mezőbe írja be a beállítani kívánt új nevet.

The screenshot shows the 'Kategória beállítás' (Category Settings) screen. At the top, there is a navigation bar with four tabs: 'Címtár', 'Dokumentum műveletek', 'Felhasználói Vezérlés', and 'Rendszer beállítások'. Below the navigation bar, there are two buttons: 'Benyújtás' and 'Frissítés'. The main content area is titled 'Kategória beállítás' and contains a form with a label 'Adjon meg kategória nevet (Maximum 127 karakter)'. The form has a table with two columns: 'Sz.' and 'Kategória'. The table contains five rows, each with a number in the 'Sz.' column and 'Kategória 1' through 'Kategória 5' in the 'Kategória' column. The 'Kategória' column is highlighted with a blue border.

4

Miután befejezte a beállítások konfigurálását, kattintson a [Benyújtás] gombra, majd a [Kilépés] gombra és lépjen ki a webböngészőből.



Amikor a kategóriabeállításokban beállít egy kategórianevet, regisztrálja a kategóriát a Címjegyzék „Címregisztráció” részében.

Címár	Dokumentum műveletek	Felhasználói Vezérlés	Rendszer beállítások
Címregisztráció			
<a href="#">Benyújtás</a> <a href="#">Benyújtás és a következő regisztrálása</a> <a href="#">Vissza</a>			
Típus :		<input type="text" value="Kontaktok"/>	
Szám keresése :		<input type="text"/> (1-2000)	
Rendeltetési hely neve (kötelező) :		<input type="text"/> (Maximum 36 karakter)	
Kezdőbetű :		<input type="text"/> (Maximum 10 karakter)	
Kategória :		<input type="text" value="Kategória 1"/>	

## Dokumentum műveletek

A készülék weboldalán lista formában láthatók a Dokumentumiktatás funkcióval tárolt fájlok. A fájlokat bélyegkép formátumban is megjelenítheti. A bélyegkép formátum használatakor minden egyes fájl bélyegképe látható, amely lehetővé teszi a fájl vizuális ellenőrzését. A lista megjelenítési formátum bélyegképre váltásának módját az alábbiakban ismertetjük.

<input type="checkbox"/>	HDD_20150731_165038	Felh. ismeretlen	Szken. HDD-re	Auto
<input type="checkbox"/>	HDD_20150731_144354	Felh. ismeretlen	Szken. HDD-re	Auto
<input type="checkbox"/>	HDD_20150731_143915	Felh. ismeretlen	Szken. HDD-re	Auto
<input type="checkbox"/>	HDD_20150731_143901	Felh. ismeretlen	Szken. HDD-re	Auto
<input type="checkbox"/>	HDD_20150731_210535	Felh. ismeretlen	Szken. HDD-re	Auto
<input type="checkbox"/>	Book1	S123232	Nyomtató	Auto
<input type="checkbox"/>	No title	S123232	Nyomtató	Auto
<input type="checkbox"/>	No title	S123232	Nyomtató	Auto
<input type="checkbox"/>	No title	S123232	Nyomtató	Auto

Lista

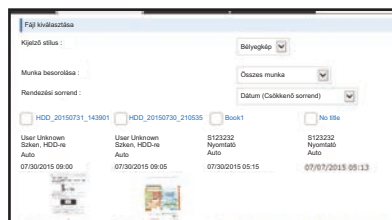

Bélyegkép



A dokumentum kitöltési funkciója akkor használható, ha a merevlemez beszerelése megtörtént.

1

Csatlakozzon a weboldalhoz a(z) „[A weboldal elérése](#)” című részben ([▶3. oldal](#)) ismertetett módon.

2

Jelenítse meg a „Dokumentum műveletek” oldal „Fájl kiválasztása” képernyőjének beállításait.

(1) Kattintson a [Dokumentum műveletek] fülre (  ).

A beállítás menüben megjelennek a dokumentumműveletek elemei.

(2) Kattintson a mappára ([Fő Mappa], [Gyors Fájl Mappa] vagy [Egyedi Mappa]), amelyet be szeretne állítani.

A jobb oldalon megjelenik a fájlkiválasztási képernyő.

3

A “Kijelző stílus” beállítást váltsa “Bélyegkép” nézetre.

Felhaszn.Név: Rendszergazda

mtár Dokumentum műveletek Felhasználói Vezérlés Rendszer beállítások

Fő Mappa

Frissítés Keresés

Fájl kiválasztása

Kijelző stílus :

Munka besorolása :

Elem megjelenítés :

A Dokumentumiktatás funkcióval mentett fájlok bélyegképekként láthatók.







## Felhasználói Vezérlés

A Felhasználói Vezérlés lehetővé teszi a készüléket használó személyek regisztrálását és kezelését.

Az egy felhasználó vagy felhasználói csoport által használható oldalak vagy funkciók számának korlátozásával megelőzhető a készülék helytelen használata.

A jogosulatlan használat megelőzéséhez a nem regisztrált felhasználók eltilthatók a készülék vagy bizonyos funkciók használatától.

### Példa: A felhasználónév-regiszterben tárolt információ

	Felhasználónév: AAA Egyedi jegyzék: A csoport Oldalkorlát csoport: „Korlátozott” csoport	Jogosultsági csoport: Felhasználó Kedvenc művelet csoport: a csoport
	Felhasználónév: BBB Egyedi jegyzék: B csoport Oldalkorlát csoport: „Korlátozott” csoport	Jogosultsági csoport: Felhasználó Kedvenc művelet csoport: a csoport
	Felhasználónév: CCC Egyedi jegyzék: A csoport Oldalkorlát csoport: „Korlátlan” csoport	Jogosultsági csoport: Rendszergazda Kedvenc művelet csoport: b csoport
	Felhasználónév: Nincs (a készülékben nem regisztrált felhasználók)	

### Egyedi jegyzék

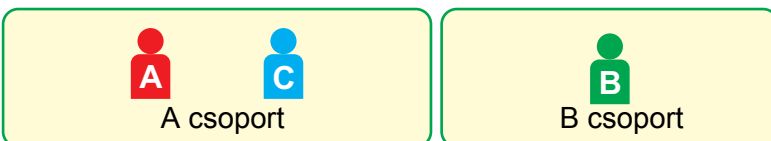

### A készülék használata

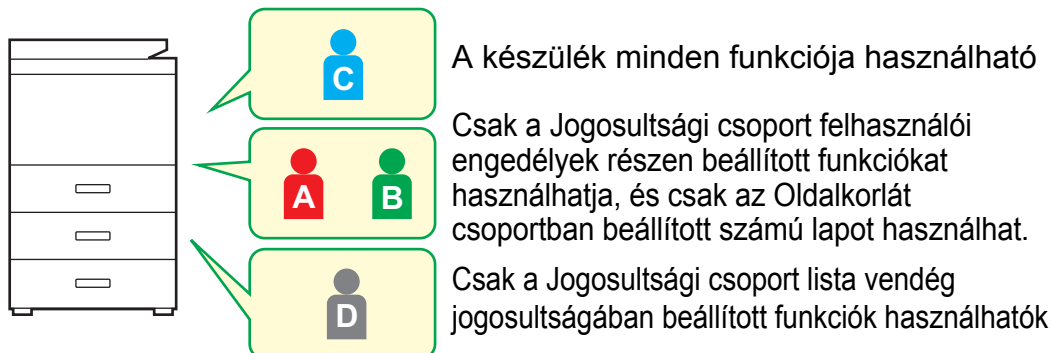

### Kedvenc művelet csoport

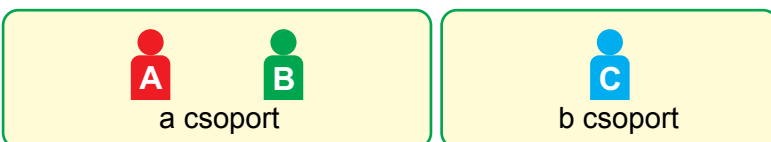

A készülék az egyes csoportokhoz megadott alapbeállításokkal és képernyő-megjelenítésekkel működtethető.

## Egyedi Jegyzék

Ha egy felhasználót regisztrálnak, egy jegyzék létrehozására kerül sor. Egyedi jegyzékhez bármilyen név megadható, megkülönböztető nevek adásával pedig könnyen megtalálhatók a felhasználók.

Az egyedi jegyzékek szűrése

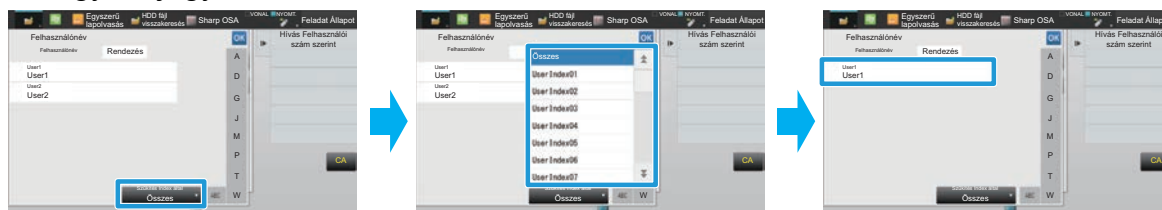

1

Csatlakozzon a weboldalhoz a(z) „**A weboldal elérése**” című részben ([▶3. oldal](#)) ismertetett módon.

2

Jelenítse meg a „Egyedi Jegyzék” beállítási képernyőt.

(1) Kattintson a [Felhasználói Vezérlés] fülre. ( )

A beállítás menüben megjelennek a Felhasználói vezérlés elemei.

(2) Kattintson az [Egyedi Jegyzék] elemre.

A keretben megjelenik az egyedi jegyzék.

3

Konfigurálja az egyedi jegyzéket.

A „Egyedi Jegyzék” mezőbe írja be a beállítani kívánt új nevet.

Sz.	Jegyzék
1	Felhasználó 1
2	Felhasználó 2
3	Felhasználó 3
4	Felhasználó 4
5	

4

Miután befejezte a beállítások konfigurálását, kattintson a [Benyújtás] gombra, majd a [Kilépés] gombra és lépjen ki a webböngészőből.

## Szervezet /Csoport lista

Egy felhasználó regisztrálható egy szervezetben/csoportban, hogy lehetővé váljon az abban a csoportban regisztrált névjegyek és csoportinformációk megosztása. Ha számít az összes oldalfelhasználás, akkor ellenőrizheti, hogy az egyes csoportok hány oldalt használtak fel és mely funkciókat alkalmazták. Egy felhasználóhoz több szervezet/csoport is beállítható.

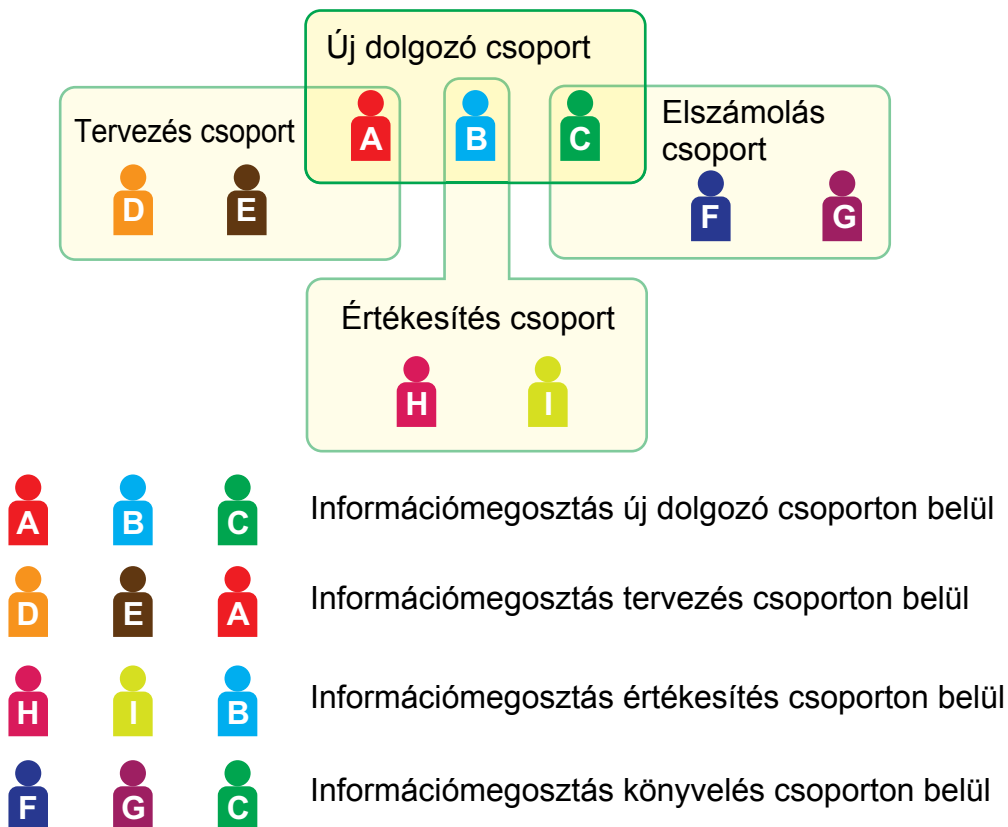

1

Csatlakozzon a weboldalhoz a(z) „[A weboldal elérése](#)” című részben ([▶3. oldal](#)) ismertetett módon.

2

Jelenítse meg a „Szervezet /Csoport lista” beállítási képernyőt.

(1) Kattintson a [Felhasználói Vezérlés] fülre. (  )

A beállítás menüben megjelennek a Felhasználói vezérlés elemei.

(2) Kattintson az [Szervezet /Csoport lista] elemre.

A jobb oldalon megjelennek az Egyedi jegyzék elemek.

3

## Konfigurálja a Szervezet/csoport lista beállításokat.

A „Szervezet /Csoport lista” mezőbe írja be a beállítani kívánt új nevet.

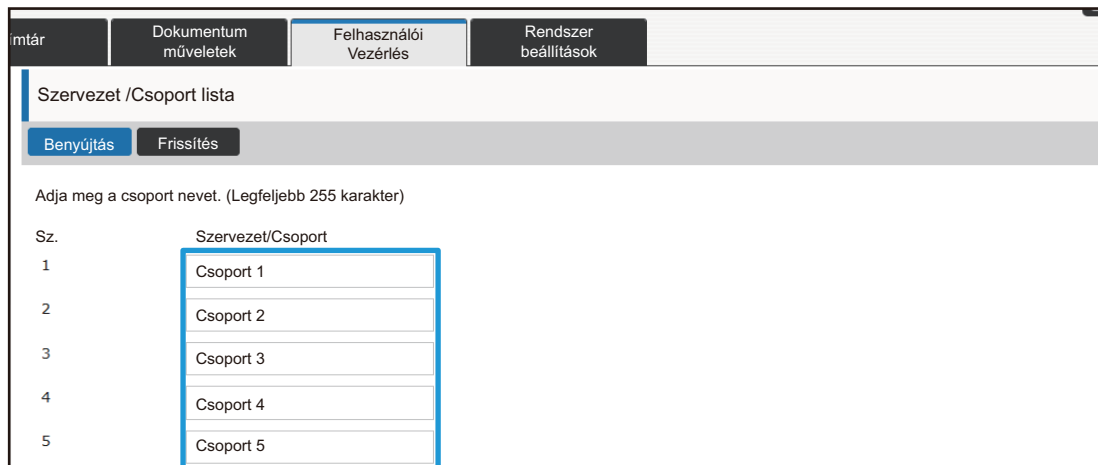

Sz.	Szervezet/Csoport
1	Csoport 1
2	Csoport 2
3	Csoport 3
4	Csoport 4
5	Csoport 5

4

Miután befejezte a beállítások konfigurálását, kattintson a [Benyújtás] gombra, majd a [Kilépés] gombra és lépjen ki a webböngészőből.

## Oldalkorlát csoport lista

Az Oldalkorlát csoport lista felhasználható annak korlátozására, hogy egy adott csoport felhasználói hány lapot használhatnak fel másoláshoz vagy nyomtatáshoz, és meghatározhatja, hogy hány oldalt lehet beolvasni vagy faxolni. A felhasználók bizonyos funkciók használatától is eltilthatók.



A színes másolási és nyomtatási beállítások kizárólag a színes nyomtatókon jelennek meg.

A dokumentum kitöltési funkciója akkor használható, ha a merevlemez beszerelése megtörtént. Egyes típusoknál a fax és az internet-fax funkciók nem használhatók.

### Oldalkorlát csoport lista A

#### Másolás:

F/F: Oldalkorlát (10000)

Színes: Oldalkorlát (10000)

#### Nyomtató:

F/F: Korlátlan

Színes: Tiltott

#### Dok. iktatásos nyomtatás:

F/F: Korlátlan

Színes: Korlátlan

#### Nyomt. listázása:

F/F: Korlátlan

Színes: Korlátlan

#### Lapolvasó:

F/F: Tiltott

Színes: Tiltott

Fax küldés: Tiltott

#### Lapolvasás merevlemezre:

F/F: Oldalkorlát (50000)

Színes: Oldalkorlát (50000)

Ez a rész bemutatja, hogyan állítható be az Oldalkorlát csoport lista.

- Az ebbe a csoportba tartozó felhasználók minden színes és a fekete-fehér másoláshoz max. 10 000 oldalt használhatnak fel.
- Nincs korlátozás fekete-fehér nyomtatás esetén.
- Színes nyomtatás nem használható.
- Mind a színes, mind a fekete-fehér dokumentumiktatási nyomtatás és a listanyomtatás is korlátozás nélkül használható. A beolvasás és a faxátvitel nem használható.
- Legfeljebb 50 000 oldal használható fel színes és fekete-fehér lapolvasási mentéshez.

1

Csatlakozzon a weboldalhoz a(z) „[A weboldal elérése](#)” című részben ([▶3. oldal](#)) ismertetett módon.

2

Jelenítse meg a „Oldalkorlát csoport” beállítási képernyőt.

(1) Kattintson a [Felhasználói Vezérlés] fülre. (  )

A beállítás menüben megjelennek a Felhasználói vezérlés elemei.

(2) Kattintson az [Oldalkorlát csoport] elemre.

Az Oldalkorlát csoport elemei a jobb oldalon jelennek meg.

## 3

### Konfigurálja az Oldalkorlát csoport lista beállításokat.

#### (1) Kattintson a [H.ad.] gombra.

Egy létező csoport szerkesztéséhez válassza ki a szerkeszteni kívánt csoportot.

The screenshot shows the 'Oldalkorlát csoport lista beállítások' (Page Limit Group List Settings) interface. The top navigation bar includes 'mtár', 'Dokumentum műveletek', 'Felhasználói Vezérlés', and 'Rendszer beállítások'. Below the navigation bar, there is a 'Frissítés' button. The main content area displays 'Alapértelmezett csoport lista : Korlátlan'. Below this, there is a table with columns 'Sz.' and 'Csoportnév'. The first row shows 'Nincs megadva' in the 'Sz.' column and an empty 'Csoportnév' field. Below the table, there are buttons for 'Összes kiválasztása' and 'Jelölt elemek törlése'. At the bottom, there is a 'H.ad.' button highlighted with a blue box, and an 'Alapért. visszaállítása' button. A 'Frissítés' button is also present at the bottom left. A small 'Az old. test' button is visible at the bottom right.

#### (2) Konfigurálja az Oldalkorlát csoport lista beállításokat.

- Írjon be egy új nevet a „Csoportnév” mezőbe.
- Ha már léteznek más oldalkorlát csoportok, akkor kiválaszthat egy csoportot, amelynek beállításai közel esnek a kívánt beállításokhoz, és a „Válassza ki a rögzítési modellként használt csoport nevét” rész alkalmazásával használja a kiválasztott csoport beállításait az új csoporthoz.
- Válassza ki a menü „Korlátlan”, „Tiltott” vagy „Korlátozott” elemét.  
A „Korlátlan” korlátlan számú oldal felhasználását teszi lehetővé. A „Tiltott” megakadályozza az adott funkció használatát.  
A „Korlátozott” választása esetén adja meg az oldalszámkorlátot.

The screenshot shows the 'Oldalkorlát csoport regisztrálása' (Page Limit Group Registration) interface. The top navigation bar includes 'mtár', 'Dokumentum műveletek', 'Felhasználói Vezérlés', and 'Rendszer beállítások'. Below the navigation bar, there is a 'Benyújtás' button highlighted with a blue box and a 'Mégsem' button. The main content area displays the registration form. The 'Csoportnév : ' field is followed by a text input field with '(Legfeljebb 32 karakter)' next to it. Below this, there is a dropdown menu for 'Válassza ki a rögzítési modellként használt csoport nevét : ' with 'Korlátlan' selected. Below the dropdown, there are two rows for 'Másoló : ' and 'Fekete-fehér : '. Each row has a dropdown menu for 'Korlátlan' and a text input field for 'Oldalszám korlát' with '(1-99,999,999)' next to it. The 'F. szín : ' field is also present.

## 4

### Miután befejezte a beállítások konfigurálását, kattintson a [Benyújtás] gombra, majd a [Kilépés] gombra és lépjen ki a webböngészőből.

## Jogosultsági csoport lista

A Jogosultsági csoport lista azoknak a funkcióknak és beállításoknak a korlátozására szolgál, amelyeket egy adott csoporthoz tartozó felhasználók használhatnak. A funkciók és a beállítások korlátozásával megakadályozhatja, hogy tapasztalatlan felhasználók hibás műveleteket és beállításokat végezzenek, és így biztosítja a készülék biztonságos használatát.



A színes másolási és nyomtatási beállítások kizárólag a színes nyomtatókon jelennek meg.  
A dokumentum kitöltési funkciója akkor használható, ha a merevlemez beszerelése megtörtént.

### Fő jogosultsági típusok (alapértelmezett csoport lista)

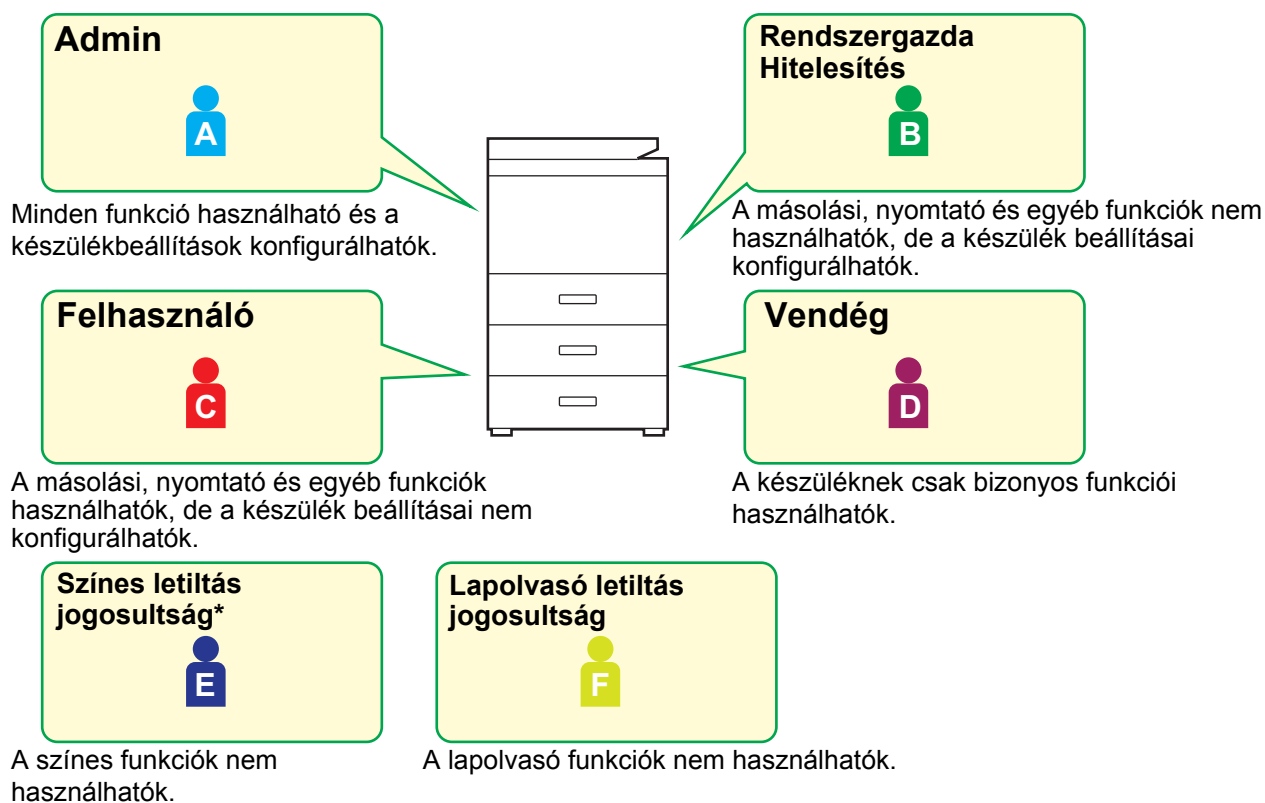

\* Ezt színes nyomtatókon lehet beállítani.

1

Csatlakozzon a weboldalhoz a(z) „[A weboldal elérése](#)” című részben ([▶3. oldal](#)) ismertetett módon.

2

Jelenítse meg a „Jogosultsági csoport” beállítási képernyőt.

(1) Kattintson a [Felhasználói Vezérlés] fülre. (  )

A beállítás menüben megjelennek a Felhasználói vezérlés elemei.

(2) Kattintson az [Jogosultsági csoport] elemre.

A Jogosultsági csoport elemei a jobb oldalon jelennek meg.

## 3

### Konfigurálja a Jogosultsági csoport beállításokat.

#### (1) Kattintson a [Hozzáadás] gombra.

Egy létező csoport szerkesztéséhez válassza ki a szerkeszteni kívánt csoportot.

The screenshot shows a web interface with a navigation menu at the top containing 'Imtár', 'Dokumentum műveletek', 'Felhasználói Vezérlés', and 'Rendszer beállítások'. The main content area is titled 'Csoport Lista :'. It features a table with two columns: 'Sz.' and 'Csoportnév'. The first row shows 'Nincs megadva' and 'a'. Below the table are buttons for 'Összes kiválasztása' and 'Jelölt elemek törlése'. A 'Hozzáadás' button is highlighted with a blue box. At the bottom, there is a 'Válassza ki a jogosultságot' dropdown menu and a 'Végrehajt' button. A 'Frissítés' button is located at the bottom left, and a page navigation element 'Az old. t...' is at the bottom right.

#### (2) Konfigurálja a Jogosultsági csoport beállításokat.

- Adja meg a jogosultság nevét a „Csoportnév” mezőben.
- Kiválaszthat egy csoportot, amelynek beállításai közel esnek az alapértelmezett csoportlista kívánt beállításaihoz, és a „Válassza ki a rögzítési modellként használt csoport nevét” rész használatával alkalmazza a kiválasztott csoport beállításait az új csoporthoz.
- A [Feladat beállítások] lapon határozható meg, hogy engedélyezett-e a másolás, a nyomtatás, a faxolás/képküldés, illetve az egyéb funkciók.
- A [Gép beállítások] lapon határozható meg, hogy lehetséges-e a készülékbeállítások módosítása.

The screenshot shows the 'Jogosultsági csoport regisztrálása' form. It has a navigation menu at the top with 'Imtár', 'Dokumentum műveletek', 'Felhasználói Vezérlés', and 'Rendszer beállítások'. The form includes buttons for 'Benyújtás' and 'Mégsem'. The 'Csoportnév :' field is highlighted with a blue box and contains the text 'User'. To its right is a note '(Legfeljebb 32 karakter)'. Below it is a dropdown menu labeled 'Válassza ki a rögzítési modellként használt csoport nevét :'. There are also buttons for 'Feladat beállítások' and 'Gép beállítások'. At the bottom, there are sections for 'Másolás' and 'Szín mód jóváhagyás beállítás :', with 'Fekete-fehér :' and 'Színes :' options, each with an 'Engedélyezve' dropdown menu. A page navigation element 'Az old. t...' is at the bottom right.

## 4

Miután befejezte a beállítások konfigurálását, kattintson a [Benyújtás] gombra, majd a [Kilépés] gombra és lépjen ki a webböngészőből.



## Kedvenc művelet csoport lista

Minden egyes csoport esetében rögzíthet egy környezetet azokkal a beállításokkal, amelyek az adott csoport számára kényelmesek. Ha például a felhasználók különböző nyelveken beszélnek, beállítható egy nyelv minden egyes csoport számára, és ez a beállítás automatikusan életbe lép a bejelentkezéskor (általában a kijelző nyelve nem változtatható meg a készülék minden használatakor).



A színes másolási és nyomtatási beállítások kizárólag a színes nyomtatókon jelennek meg.



A Kedvenc műveletcsoport listában egy amerikai csoport számára az angol, ill. egy japán csoport számára a japán beállításával a nyelv automatikusan vált az angol és a japán között, amikor egy felhasználó bejelentkezik a készüléken.

1

Csatlakozzon a weboldalhoz a(z) „[A weboldal elérése](#)” című részben ([▶3. oldal](#)) ismertetett módon.

2

Jelenítse meg a „Kedvenc művelet csoport lista” beállítási képernyőt.

(1) Kattintson a [Felhasználói Vezérlés] fülre. (  )

A beállítás menüben megjelennek a Felhasználói vezérlés elemei.

(2) Kattintson a [Kedvenc művelet csoport lista] elemre a [Kedvenc művelet csoport] menüben.

A Kedvenc műveletcsoport lista a jobb oldalon jelenik meg.

## 3

### Konfigurálja a Kedvenc műveletcsoport lista beállításokat.

#### (1) Kattintson a [H.ad.] gombra.

Egy létező csoport szerkesztéséhez válassza ki a szerkeszteni kívánt csoportot.

Kedvenc művelet csoport lista

Frissítés

Alapértelmezett csoport lista :  
Csoportnév : az alábbi rendszerbeállításokat

Csoport Lista :

Sz.	Csoportnév
Nincs megadva	

Összes kiválasztása Jelölt elemek törlése

H.ad. Alapért. visszaállítása

Az old.

#### (2) Konfigurálja a Kedvenc műveletcsoport listát.

- Adjon meg egy nevet a Kedvenc műveletcsoport lista számára a „Csoportnév” mezőben.
- Ha már regisztrálva vannak más Kedvenc művelet csoport listák, akkor kiválaszthatja azt a csoportot, amelynek beállításai közel esnek a kívánt beállításokhoz, és a „Válassza ki a rögzítési modellként használt csoport nevét” rész alkalmazásával használja a kiválasztott csoport beállításait az új csoporthoz.
- Kattintson a “Másolat”, “Kép Küldés”, “Dokumentum Tárolás” és “Rendszerbeállítások” fülre, és adja meg azokat a funkciókat és beállításokat, amelyeket tárolni kíván a csoportban.

Kedvenc műveletcsoport rögzítés

Benyújtás Mégsem

Csoportnév : (Legfeljebb 32 karakter)

Válassza ki a rögzítési modellként használt csoport nevét : az alábbi rendszerbeállításokat

Egyképernyős Mű

Másolás Kép Küldés Kép Küldés Rendszerbeállítások

Kezdő állapot beállítások

Színes mód : Színes

## 4

Miután befejezte a beállítások konfigurálását, kattintson a [Benyújtás] gombra, majd a [Kilépés] gombra és lépjen ki a webböngészőből.

## Rendszer beállítások

A rendszerbeállítások a készülékbeállítások konfigurálására szolgálnak. Az alábbiakban a kezdőképernyő beállításait és az üzemmódgomb-beállításait ismertetjük.

### Alapképernyő beállítások

A kezdőképernyő gyorsgombjai a saját igényének megfelelően módosíthatók.

Kényelmes megoldás lehet a gyorsgombok hozzárendelése a gyakran használt funkciókhoz.



A „Hálózati mappa” gyorsgomb „Összes szám” gyorsgombra váltása a kezdőképernyő beállításainál.

**1** Csatlakozzon a weboldalhoz a(z) „**A weboldal elérése**” című részben ([▶3. oldal](#)) ismertetett módon.

**2** Jelenítse meg a „Alapképernyő beállítások” beállítási képernyőt.

(1) Kattintson a [Rendszer beállítások] fülre (  ).

A beállítási területen megjelennek a rendszerbeállítások beállító elemei.

(2) Kattintson a [Alapképernyő beállítások] gombra (  ).

(3) Kattintson az [Feltétel Beállítások] elemre.

A jobb oldalon megjelennek az Feltétel Beállítások elemei.

**3** Kattintson annak a gyorsgombnak a számához tartozó funkciónévre, amelyet módosítani kíván.

Ímtár	Dokumentum műveletek	Felhasználói Vezérlés	Rendszer beállítások
Sz.		Kezdő gomb	
1		CLOUD PORTAL	
2		Egyszerű másolás	
3		Egyszerű lapolvasás	
4		Egyszerű fax	
5		Sharp OSA	
6		Másolás	
7		E-mail	
8		Fax	
9		FTP/Asztal	
10		Hálózati mappa	

Vissza 1/6 Tovább

Az old.

4

## Állítsa be a gyorsgombot a kezdőképernyőn.

Válassza ki a beállítani kívánt elemet.

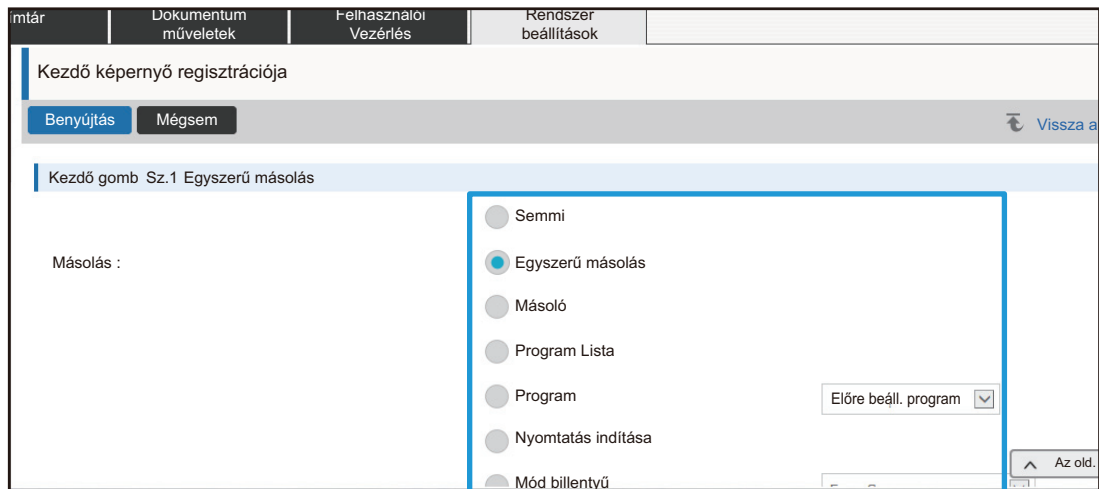

5

Miután befejezte a beállítások konfigurálását, kattintson a [Benyújtás] gombra, majd a [Kilépés] gombra és lépjen ki a webböngészőből.

## Képernyő billentyűkiosztása

A gyorsgombok száma a kezdőképernyőn megváltoztatható.

**1** Jelenítse meg a 3. lépés beállítási képernyőjét a „**Alapképernyő beállítások**” ([▶ 27. oldal](#)).

**2** Válassza ki a kívánt elrendezést a „**Sablon**” részben.

A „Képernyő billentyűkiosztása” illusztráció a kiválasztott elrendezéstől függően változik. Tekintse meg az illusztrációkat a beállítani kívánt elrendezés kiválasztásához.

Imtár Dokumentum műveletek Felhasználói Vezérlés Rendszer beállítások

Feltétel Beállítások

Frissítés Vissza a kezdőképernyőre

Sablon : 1. minta

Képernyő billentyűkiosztása :

Szövegszín módosítása az alapképernyőn :  
1. Görgető terület : Fehér

Az old. te

**3** Miután befejezte a beállítások konfigurálását, kattintson a [Benyújtás] gombra, majd a [Kilépés] gombra és lépjen ki a webböngészőből.



Ha módosította az elrendezést, a „Beállítások” nem jelennek meg, attól függően, hogy a milyen beállítások voltak végezve. Ha módosítani kívánja a beállításokat, amikor nem jelenik meg a „Beállítások” gomb, módosítsa a beállításokat a honlapon, vagy használja a gép kezelőpanelén a „Kezdő képernyő szerkesztése” elemet a „Beállítások” gomb megjelenítésére.

## Mód gomb beállítás megjelenítése

Az üzemmód gombok a képernyő felső részén megjelenő funkció-gyorsgombok. Ez a rész az üzemmód gombok megjelenítési beállításait ismerteti.

**1** Csatlakozzon a weboldalhoz a(z) „[A weboldal elérése](#)” című részben ([▶ 3. oldal](#)) ismertetett módon.

**2** Jelenítse meg a „Közös Beállítások” beállítási képernyőt.

(1) Kattintson a [Rendszer beállítások] fülre (  ).

A beállítási területen megjelennek a rendszerbeállítások beállító elemei.

(2) Kattintson a [Közös Beállítások] gombra (  ).

(3) Kattintson az [Mód gomb beállítás megjelenítése] elemre a [Kezelési Beállítások] részben.

A jobb oldalon megjelennek a mód gomb beállítás megjelenítése.

**3** Konfigurálja a Mód gomb beállítás megjelenítése.

### Megjelenítendő Módok

Válassza ki a megjeleníteni kívánt módokat a módgombokkal. Jelölje be azoknak az elemeknek a jelölőnégyzeteit, amelyeket szeretne megjeleníteni.

### Mód billentyűk megjelenítése a Kezdő képernyőn

Ha egy módgombot a kezdőképernyőn szeretne megjeleníteni, jelölje be annak a gombnak a jelölőnégyzetét.

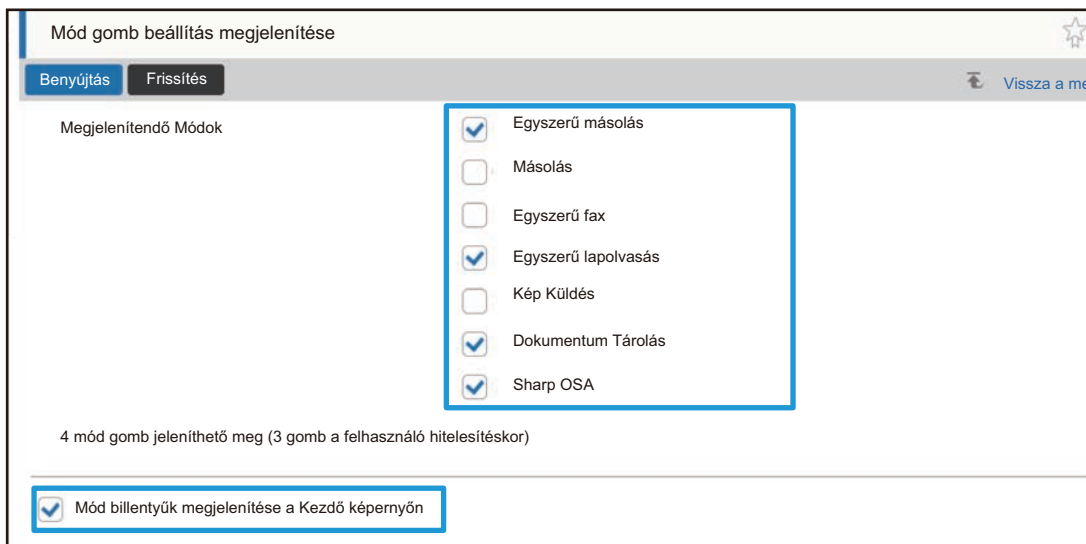

**4** Miután befejezte a beállítások konfigurálását, kattintson a [Benyújtás] gombra, majd a [Kilépés] gombra és lépjen ki a webböngészőből.

# A WEBOLDAL TESTRESZABÁSA

A weboldal használatának megkönnyítéséhez folyamatosan megjelenítheti a weboldal beállítási menüjében regisztrált webcímekeket és hozzáadhat gyakran használt beállításokat a Gyorsbillentyű oldalhoz a könnyebb elérés érdekében.

## Egyedi link beállítás

A regisztrált webcímekeket megjelenítheti a beállítási menü megjelenítési mezőjében.

Egy egyedi linkre kattintva a regisztrált cím webhelyére ugorhat.

---

**1** Csatlakozzon a weboldalhoz a(z) „**A weboldal elérése**” című részben ([▶3. oldal](#)) ismertetett módon.

---

**2** Jelenítse meg a „Egyedi mutatók (link)” beállítási képernyőt.

(1) Kattintson a [Rendszer beállítások] fülre (  ).

A beállítási területen megjelennek a rendszerbeállítások beállító elemei.

(2) Kattintson a [Közös Beállítások] gombra (  ).

(3) Kattintson az [Egyedi mutatók (link)] elemre.

A jobb oldalon megjelennek az egyedi link-beállítások.

---

**3** Adja meg az egyedi mutatók (link).

(1) Új link hozzáadásához kattintson a [H.ad.] gombra. Egy meglévő egyedi link szerkesztéséhez kattintson a link nevére.

(2) Adja meg a link nevét és a webcímet.



Egy egyedi link törléséhez jelölje be az egyedi link jelölőnégyzetét, majd kattintson a [Törlés] gombra. Megjelenik egy megerősítő ablak. Kattintson a [OK] gombra.

---

**4** Miután befejezte a beállítások konfigurálását, kattintson a [Benyújtás] gombra, majd a [Kilépés] gombra és lépjen ki a webböngészőből.

---

## Parancsikon

Rákattinthat a weboldal beállítási területének jobb felső sarkában lévő parancsikonra (☆), ha új lapot szeretne létrehozni a menüfüleken és szeretné hozzáadni az éppen megjelenített beállítási elemet.

**1** Csatlakozzon a weboldalhoz a(z) „[A weboldal elérése](#)” című részben ([▶3. oldal](#)) ismertetett módon.

**2** Jelenítse meg a regisztrálni kívánt beállítási képernyőt.

**3** Kattintson a parancsikonra (☆) a beállítási terület jobb felső részén.  
Parancsikon fül adódik hozzá a menü fülekhez, és a megjelenített beállítás regisztrálásra kerül a parancsikon fül.

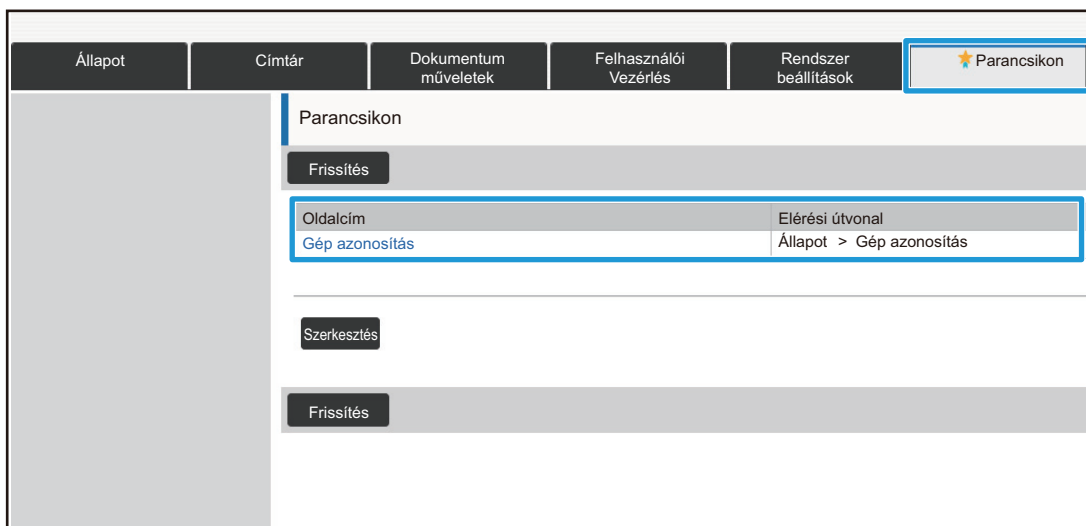

- Parancsikon törléséhez kattintson a [Szerkesztés] gombra.  
Jelölje be a törölni kívánt elem jelölőnégyzetét a megjelenő elemekben, majd kattintson a [Törlés] gombra.  
Megjelenik egy megerősítő ablak. Kattintson a [OK] gombra.
- A gyorsgombban regisztrált beállítás parancsikonja a következőre változik: ☆.

**4** Miután befejezte a beállítások konfigurálását, kattintson a [Benyújtás] gombra, majd a [Kilépés] gombra és lépjen ki a webböngészőből.



# WEBOLDAL-BEÁLLÍTÁSI LISTA

Egyes típusoknál bizonyos elemek nem használhatók, vagy perifériás eszközöket kell telepíteni. Az egyes elemek részletes magyarázatait a Felhasználói kézikönyv tartalmazza.

Fül elem	Beállítható elem	
<b>Állapot</b>	Gép azonosítás	
	Összes Másolat Szám	
	Eszköz állapot	
	Hálózati állapot	
	Firmware verzió	
	Visszaállítás	
	Adatlista	Lista a Felhasználónak
<b>Címtár</b>	Címtár	
	Kategória beállítás	
<b>Dokumentum műveletek</b>	Dokumentum Tárolás	Fő Mappa
		Gyors Fájl Mappa
		Egyedi Mappa
		Saját mappa
		Keresés
		Fájlkötegyomtatás
	Nyomtatási munka benyújtása	
<b>Felhasználói Vezérlés</b>	Felhasználói Vezérlés	Felhasz- Nálólista
		Egyedi Jegyzék
		Szervezet /Csoport lista
	Alapértelmezett Beállítások	
	Oldalkorlát csoport	
	A gép oldal limitjének beállítása	
	Jogosultsági csoport	
	Kedvenc művelet csoport	Kedvenc művelet csoport lista
		Kedvenc billentyű lista
		Kezdő képernyő lista
	Felhasználó számláló	Felhasználói számláló megtekintése
		A felhasználói számláló mentése
	Számla kód beállítása	Adminisztrációs beállítások
		Fő kód lista
		Másodlagos kód lista

# Weboldalról végzett beállítások útmutatója

Fül elem	Beállítható elem		
<b>Felhasználói Vezérlés</b>	Kártya beállítás	Kártya terület beállítás	
		Kártya típus / kártyaolvasó beállítások	
<b>Rendszerbeállítások</b>	Saját képernyő beállítások	Feltétel Beállítások	
		Ikon	
		Háttérkép	
	Másolási beállítások	Feltétel Beállítások	
		Kezdő állapot beállítások	
		Szöveg / kép nyomtatása	Szövegbeállítások (pecsét)
			Egyedi bélyegző
			Egyedi vízjel
	Nyomtató beállítások	Feltétel Beállítások	
		Kezdő állapot beállítások	
		PCL beállítások	
		PostScript beállítások	
		OOXML beállítások	
		Nyomtatás elindításának beállításai	
		E-mail nyomtatási beállítások	
		Közvetlen nyomtatási beállítások	
		Közvetlen nyomtatási beállítások (Hálózati mappa)	
		Nyomtatási beállítás PC-ről/Mobil terminálról	
	Kép Küldési Beállítások	Közös beállítások	Feltétel Beállítások
			Beállítások engedélyezése /tiltása
Saját szám és név beállítva			
Képolvasás beállítások		Kezdő állapot beállítások	
		Feltétel Beállítások	
		Alapértelmezett cím	
		Adminisztrációs beállítások	
		Tárgy név beállítások	
		Fájlnév beállítások	
		Üzenet szövege beállítások	

Fül elem	Beállítható elem		
<b>Rendszerbeállítások</b>	Kép Küldési Beállítások	Fax Beállítások	Alapértelmezett Beállítások
			Küldési beállítások
			Fogadási beállítások
			Lekérdezés beállítás
			F-Kód Memóriatár
		Internet fax beállítások	Alapértelmezett Beállítások
			Küldési beállítások
			Fogadási beállítások
			Szerver beállítások
		Fax adat fogadás/továbbítás (Kézi)	
	Bejövő útvonal (Továbbítás/Tárolás) beállítások	Bejövő útvonal beállítások	
		Küldő címének regisztrálása	
		Adminisztrációs beállítások	
		Bejövő útvonal (Tárolás) beállítások	
	Meta-adat beállítás		
	Dokumentum Tárolási Beállítások	Feltétel Beállítások	
		Fájlbeállítások automatikus törlése	
	Sharp OSA beállítások	Alap alkalmazások beállításai	
		Alkalmazás beállítás fogadása	
		Külső elszámolás alkalmazás beállítások	
		Beágyazott alkalmazás beállítások	
		Lekérdezés beállítás	
	Közös beállítások	Papír beállítások	Papírtálca beállítások
Egyedi méret regisztráció (Kézi Adagoló)			
Papírtípus rögzítés			
Kezelési Beállítások		Feltétel Beállítások	
		Egyszerű mód beállítások	
		Kedvenc gomb beállítása	
		Mód gomb beállítás megjelenítése	
Hangsegéd beállítások			
Billentyűzet beállítások		Alapértelmezett billentyűzet beállítás	
		Szoft billentyűze- tsablon beállítás	
Eszköz Meghatározása			

Fül elem	Beállítható elem		
<b>Rendszerbeállítások</b>	Közös beállítások	Beállítások engedélyezése /tiltása	
		Gépazonosítási beállítások	
		Órabeállítás	
		Termékkulcs	
		Egyedi mutatók (link)	
	Hálózati beállítások	Gyors beállítás	
		Hálózatnév beállítása	
		Protokoll beállítás	
		Szervizek Beállítása	
		Direkt Nyomtatás Beállítása	
		Külső nyomtatási szolgáltatások beállításai	Google felhő nyomtatás beállítások
			AirPrint beállítások
		Külső szolgáltatás kapcsolat	Felhő kapcsolódási beállítások
			E-mail kapcsolódási beállítások
		LDAP telepítés	
		Aktív könyvtár beállítások	
		Nyilvános mappa/NAS beállítás	
		Proxy beállítás	
		Vezeték nélküli beállítások	
		Eszköz honlap beállítása	
		Biztonsági Beállítások	Jelszó megváltoztatása
	Port meghatározása		
	Szűrő beállítás		
	SSL beállítások		Feltétel Beállítások
			Igazolásalírási kérelem (CSR) elkészítése
	S/MIME beállítások		Feltétel Beállítások
			Igazolásalírási kérelem (CSR) elkészítése
	Ipsec beállítások		Feltétel Beállítások
			Ipsec szabályok
	IEEE802.1X beállítás		Feltétel Beállítások
			Igazolásalírási kérelem (CSR) elkészítése
	Biztonsági ellenőrzés		
	Dokumentum adminisztrációs funkció		

# Weboldalról végzett beállítások útmutatója

Fül elem	Beállítható elem		
<b>Rendszerbeállítások</b>	Biztonsági Beállítások	Rejtett minta nyomtatás beállítás	Kezdő állapot beállítások
			Kontraszt
			Egyedi szöveg regisztrációja
		Nyomon követési információk nyomtatása	
	Energiatakarékos	Eco beállítás	
		Eco lapolvasás beállítás	
		Energiatakarékossági minta lista	
		Megadott dátum működési beállítások	
		BE/KI kapcs. időzítés beállítása	
		Festéktakarékos mód	
	Rendszerellenőrzés	Munkanapló	Feladat naplózás művelet
			Feladat napló megtekintése
		Adat import/export (CSV formátum)	
		Tárhely biztonsági tartalék	
		Eszköz klónozás	
		Archiválási adatok biztonsági másolata	
		Rendszer beállítások tárolása/ előhívása	
		Beállítások visszaállítása	
		E-mail riasztás és állapot	Állapotüzenet
			Riasztási üzenet
		Képmínőség beállítás	Együttes beállítás
	Másolási képmínőség		
	Nyomtatási képmínőség		
	Lapolvasási képmínőség		
	Színprofil beállítások*		
	Kezdő telepítési beállítások	Feltétel Beállítások	
		Hálózat gyors beállítása	
Papírtálca beállítások			
Termékkulcs			

\* Ezt színes nyomtatókon lehet beállítani.

**SHARP**<sup>®</sup>  
SHARP CORPORATION