

## Web Page Innstillinger



# INNHOLDSFORTEGNELSE

|   |    |
|---|----|
| OM DENNE VEILEDNINGEN .....                           | 2  |
| NETTSIDE .....  | 3  |
| • Nettsidens egenskaper .....                         | 3  |
| • Tilgang til nettstedet .....                        | 3  |
| INNSTILLINGER FOR NETTSIDER .....                     | 5  |
| • Oversikt over nettsiden .....                       | 5  |
| • Menyfanen .....                                     | 6  |
| • Slik konfigurerer du nettsidens innstillinger ..... | 7  |
| • Energisparing .....                                 | 10 |
| • Sikkerhets- Innstillinger .....                     | 11 |
| • Kategorioppsett .....                               | 14 |
| • Dokument- behandlinger .....                        | 16 |
| • Brukerkontroll .....                                | 17 |
| • System- innstillinger .....                         | 27 |
| EGENDEFINERE NETTSIDEN .....                          | 31 |
| • Egendefinert lenkeinnstilling .....                 | 31 |
| • Snarveier .....                                     | 32 |
| INNSTILLINGSLISTE FOR NETTSTEDER .....                | 33 |

## OM DENNE VEILEDNINGEN

Denne veiledningen gjennomgår fremgangsmåtene for konfigurering av maskininnstillinger fra datamaskinen din, med funksjonen for nettsideinnstillinger som er innebygget i maskinen.

### Vær oppmerksom på følgende

- Denne veiledningen tar utgangspunkt i at de som installerer og bruker produktet har praktisk kjennskap til datamaskinen og nettleseren sin.
- Hvis du trenger informasjon om operativsystemet eller nettleseren din, henvises du til brukerhåndboken for operativsystemet eller nettleseren, eller til den elektroniske Help-funksjonen.
- Forklaringer for skjermbilder og prosedyrer gjelder hovedsaklig for Internet Explorer® på Windows® 8.1. Skjermbildene kan variere avhengig av operativsystem- eller programversjon.
- Når "MX-xxxx" fremgår i brukerhåndboken, skal "xxxx" erstattes med navnet på din modell.
- Det er lagt mye omhu ned i utarbeidelsen av denne håndboken. Hvis du har kommentarer eller spørsmål om håndboken, er du velkommen til å kontakte forhandleren eller den nærmeste godkjente servicerepresentanten.
- Dette produktet har gjennomgått strenge prosedyrer for kvalitetskontroll og inspeksjon. Hvis det mot formodning skulle oppstå feil eller problemer, kan du kontakte forhandleren eller den nærmeste godkjente servicerepresentanten.
- Bortsett fra i omstendigheter som er dekket av lov, er ikke SHARP ansvarlig for svikt som oppstår under bruk av produktet eller dets tilleggsfunksjoner, svikt som skyldes feil betjening av produktet og dets tilleggsfunksjoner, eller andre typer feil, inkludert enhver skade som oppstår på grunn av vanlig slitasje på produktet.

### Advarsel

- Reproduksjon, tilpasning eller oversettelse av innholdet i håndboken uten forutgående skriftlig tillatelse er forbudt, med unntak av det som er tillatt i henhold til lover om opphavsrett.
- Informasjonen i denne håndboken kan endres uten videre varsel.

### Illustrasjoner, betjeningspanel, berøringspanel og nettsider i brukerhåndboken

De ytre utstyrsenheterne er som regel tilleggsutstyr, men enkelte modeller inkluderer imidlertid ytre utstyrsenheter som standard utstyr.

For noen funksjoner og prosedyrer forutsetter forklaringene at også andre innretninger enn de ovennevnte er installert. Avhengig av innholdet, og avhengig av modellen og de ytre utstyrsenheterne som er installert, kan det hende at denne funksjonen ikke kan brukes. Gå til brukerhåndboken for mer informasjon.

- Skjermbildene, meldingene og tastenavnene som vises i håndboken, kan være ulike dem som vises på den faktiske maskinen. Dette skyldes produktforbedringer og modifikasjoner.
- Berøringspanelet, illustrasjoner og innstillings-skjermbilder i denne håndboken er kun for referanse, og kan variere avhengig av modell, installert tilbehør, innstillinger endret fra standard, og land eller region.
- Denne håndboken forutsetter at en fullfargemaskin brukes. Noen av forklaringene vil ikke gjelde for en svart-hvitt-maskin.

# NETTSIDE

## Nettsidens egenskaper

En webserver for innstillinger er innebygd i maskinen.

Når maskinen er koblet til et nettverk, får du tilgang på webserveren i maskinen, slik at du kan konfigurere en rekke maskininnstillinger med datamaskinen din.

Denne funksjonen lar deg også konfigurere maskininnstillingene over nettverket, uten at du må spasere til maskinen. Det er enkelt å angi brukernavn og annen tekst fra datamaskinen.

Du kan også bruke nettsiden til å konfigurere mer avanserte innstillinger enn de som er tilgjengelige på maskinen.



Du finner omfattende informasjon om maskininnstillingene i brukerhåndboken.

---

## Tilgang til nettstedet

Dette avsnittet forklarer fremgangsmåten for tilgang til maskinens nettside.

### Nettlesere som støttes

Følgende nettlesere kan brukes for å få tilgang til maskinen:

Internet Explorer: 10 eller høyere (Windows®)

Firefox (Windows®), Safari (Mac OS®), Chrome (Windows®): Den nyeste versjonen eller den nyeste forrige hovedversjonen

### Tilgang til nettstedet

Følg trinnene nedenfor for å få tilgang til nettsiden.

---

**1**

**Åpne nettleseren på datamaskinen.**

---

**2**

**Angi IP-adressen som er angitt på maskinen, i nettleserens adresselinje.**

- Hvis du ikke finner maskinens IP-adresse, kan du spørre maskinadministratoren.
- Du kan sjekke maskinens IP-adresse på maskinen. "[Slik sjekker du maskinens IP-adresse](#)" (► side 4)
- **Angi passord**
  - Hvis du klikker på et element som krever administratorrettigheter, vises passordskjermen, uavhengig av innstillingene. Velg en bruker som har administratorrettigheter og angi brukerpasord.
  - Hvis brukerautentisering ikke er aktivert, kan du angi påloggingsnavnet "Administrator" og bruke administratorpassordet til å logge deg på nettsiden.  
Når du har logget på nettsiden med administratorrettigheter, vises ikke passordskjermen når du klikker på andre elementer som krever administratorrettigheter (før du logger av).

## Slik sjekker du maskinens IP-adresse

1

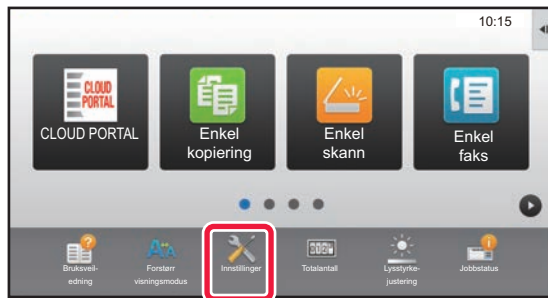

Trykk på [Innstillinger]-tasten.

2

Trykk på [Status] → [Nettverkstatus] fra menyen.

3

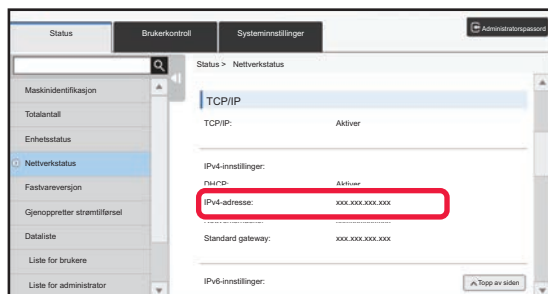

Rull ned på skjermen, og merk av for "IPv4-adresse" i IPv4-innstillinger for TCP/IP.

4

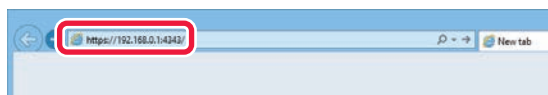

Start nettleseren på datamaskinen, og skriv inn IP-adressen til maskinen.

# INNSTILLINGER FOR NETTSIDER

Dette kapitlet forklarer hvordan du stiller inn vanlige elementer i nettsideinnstillingene. Se brukerhåndboken for elementer som ikke forklares i dette kapitlet.

## Oversikt over nettsiden

Når du er inne på maskinens webserver, vises nettsiden i nettleseren.

Faner (1) som viser innstillingene vises øverst på nettsiden. Når du klikker på en fane, vil elementene (2) du kan stille inn vises på venstre side. Når du klikker på elementet du vil stille inn, vises innstillings skjermen (10) for elementet på høyre side av skjermen.

Når du har fullført alle innstillinger, klikker du på [Logg ut]-knappen og går ut av nettleseren.

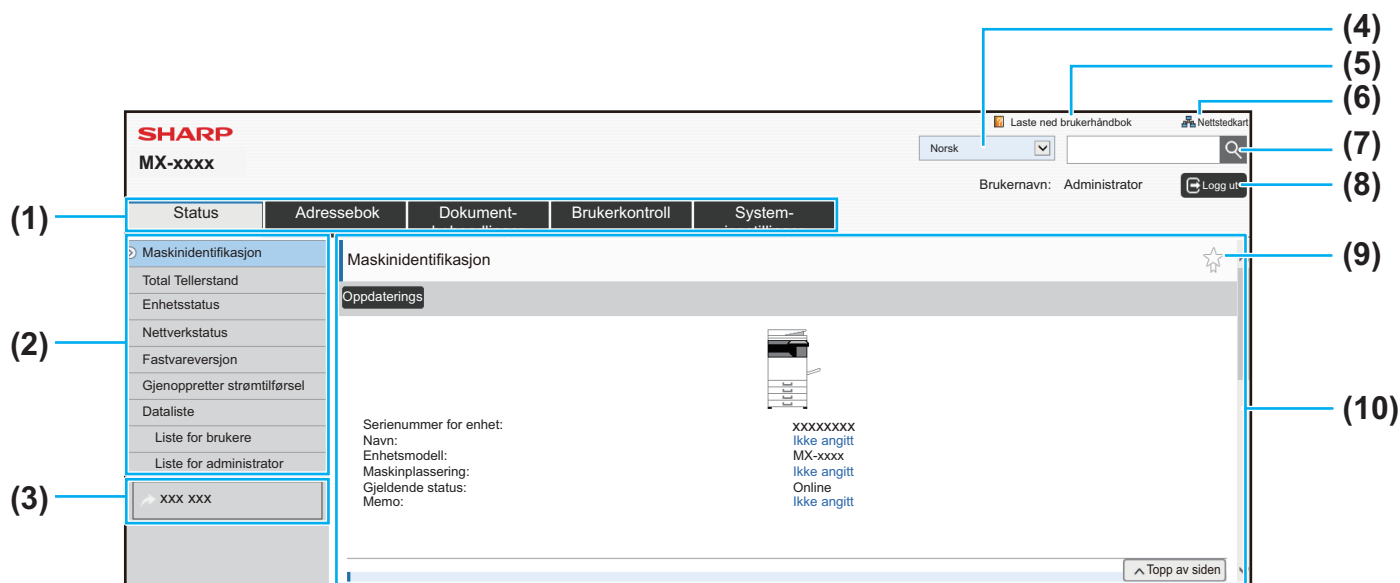

### (1) Menyfanen

Denne fanen viser innstillingsmenyens første nivå. Klikk på denne fanen for å vise fanens innstillingselementer i innstillingsmenyen.

Enkelte innstillinger, for eksempel systeminnstillingene, vises ikke i innstillingsmenyen når du klikker på fanen. Knappene for andre innstillinger vises isteden i innstillingsområdet.

► [Menyfanen \(side 6\)](#)

### (2) Innstillingsmeny

Denne viser elementene som kan stilles inn på nettsiden. Elementene er lagt ut i en grenstruktur.

Når du klikker på et element som krever administratorrettigheter for maskinen, vises passordskjermen. Velg forrige registrerte påloggingsnavn og angi passord.

### (3) Egendefinerte lenker.

Du kan registrere egendefinerte lenker på forhånd, slik at de egendefinerte lenkene vises i innstillingsmenyen.

► [Egendefinert lenkeinnstilling \(side 31\)](#)

### (4) Språk

Angi språket for nettsiden.

### (5) Laste ned brukerhåndbok

Her vises nedlastingssiden for brukerhåndboken.

### (6) Nettstedkart

Her vises et nettstedkart for nettstedet.

### (7) Søk

Denne brukes til å søke etter innstillingselementer og annen informasjon. Angi elementet du vil finne i tekstboksen og klikk på .

### (8) [Innlogging/Logg ut]-knapp

#### [Innlogging]-knapp

Klikk for å logge på nettsiden.

#### [Logg ut]-knapp

Når du har fullført alle innstillingene på nettsidene, klikker du på denne knappen for å logge ut og gå ut av nettleseren.

### (9) Snarveiikon

Klikk på dette ikonet for å registrere en side du vil vise i snarveifanen.

► [Snarveier \(side 32\)](#)

### (10) Innstillingsområde

Her vises innstillings skjermen for elementet som ble valgt i innstillingsmenyen til venstre.

## Menyfanen



Dokumentarkiveringsfunksjonen kan brukes når det er installert en harddisk. Faksfunksjonen og Internett-faksfunksjonen kan ikke brukes på enkelte modeller.

| Meny                                  | Oversikt   |
|---------------------------------------|--|
| Status                                | Viser papirkurvinformasjon og informasjon om enheten.  |
| Adressebok                            | Brukes til å redigere adresseboken.  |
| Dokument- behandlinger                | Brukes til å utføre handlinger på en film med dokumentarkiveringsfunksjonen.   |
| Brukerkontroll                        | Legg til, rediger og slett brukere for brukergodkjenning, og konfigurere innstillinger for brukergodkjenning. Du kan også velge innstillinger for IC-kort. |
| System- innstillinger                 | Konfigurer maskinens hovedinnstillinger, som f.eks. datoinnstillinger og papirkurvinnstillinger. Du kan konfigurere følgende innstillinger.                |
| Startskjerm- innstillinger            | Du kan velge innstillinger for maskinens startskjerm, for eksempel endre bakgrunnsbildet på startskjermen.   |
| Kopieringsinnstillinger               | Du kan velge kopiinnstillinger.  |
| Skriver -innstillinger                | Du kan velge utskriftutstillinger.   |
| Innstill. For Biledesending           | Konfigurer innstillinger for biledesending, for eksempel fax og Skann til e-post.  |
| Innstillinger For Dokumentlagring     | Du kan velge innstillinger for dokumentlagring.  |
| Sharp OSA-Innstillinger               | Du kan velge innstillinger for SharpOSA.   |
| Vanlige innstillinger                 | Du kan konfigurere maskininnstillinger som datoinnstillinger og skuffinnstillinger.  |
| Nettverks- innstillinger              | Du kan konfigurere nettverksinnstillinger som nettverksprotokoll og NAS-innstillinger.   |
| Sikkerhets- Innstillinger             | Du kan konfigurere maskinens sikkerhetsinnstillinger, som autentisering og endring av administratorpassord.  |
| Energisparing                         | Maskinens strømforbruk kan reduseres av økomodusinnstillingen.   |
| Systemkontroll                        | Du kan konfigurere maskinens sikkerhetskopi og jobblogginnstillinger.  |
| Justering av bildekvalitet            | Du kan utføre bildejustering for utskrifter og skanninger på maskinen.   |
| Innledende installeringsinnstillinger | Dette er en gruppe innstillinger som er obligatoriske når du installerer maskinen første gang.   |

## Slik konfigurerer du nettsidens innstillinger

Dette avsnittet forklarer den grunnleggende fremgangsmåten for konfigurering av nettsideinnstillinger, med "Startskjerm- innstillinger" som eksempel. Denne innstillingen brukes til å endre bakgrunnsbildet på startskjermen til et brukervalgt bilde.

1

**Koble til nettsiden, som forklart i "Tilgang til nettstedet" (▶ [side 3](#)).**

2

**Vis innstillings skjermen for "Startskjerm- innstillinger".**

**(1) Klikk på [System- innstillinger]-fanen** (  ).

Innstillingselementene for systeminnstillinger vises i innstillingsområdet.

**(2) Klikk på [Startskjerm- innstillinger]-knappen** (  ).

**(3) Logg på maskinens nettside.**

Når du klikker på [Startskjerm- innstillinger]-knappen i trinn (2), vises skjermen for påloggingsnavn og passord.

Velg påloggingsnavn og angi passordet som gjelder for påloggingsnavnet.

Når du er ferdig, klikker du på [Innlogging]-knappen.

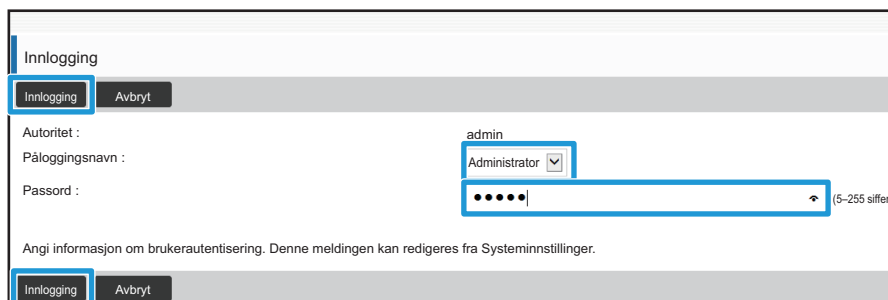

The screenshot shows a web interface titled "Innlogging". At the top, there are two buttons: "Innlogging" (highlighted with a blue box) and "Avbryt". Below this, there are labels for "Autoritet :", "Påloggingsnavn :", and "Passord :". The "Påloggingsnavn" field contains "admin" and has a dropdown menu with "Administrator" selected. The "Passord" field is masked with dots and has a "(5-255 siffer)" label. At the bottom, there are two buttons: "Innlogging" (highlighted with a blue box) and "Avbryt". A small note at the bottom reads: "Angi informasjon om brukerautentisering. Denne meldingen kan redigeres fra Systeminnstillinger."

Hvis du er pålogget, vises hvert element i innstillingene for startskjermen i innstillingsmenyen.

3

**Klikk på [Bakgrunnsbilde] i innstillingsmenyen og velg bakgrunnsbilde.**

(1) Klikk på [Bakgrunnsbilde] i innstillingsmenyen.

(2) Klikk på [Endre]-knappen i "Bakgrunnsbilde".

Skjermbildet "Registrering av startkjern" vises.

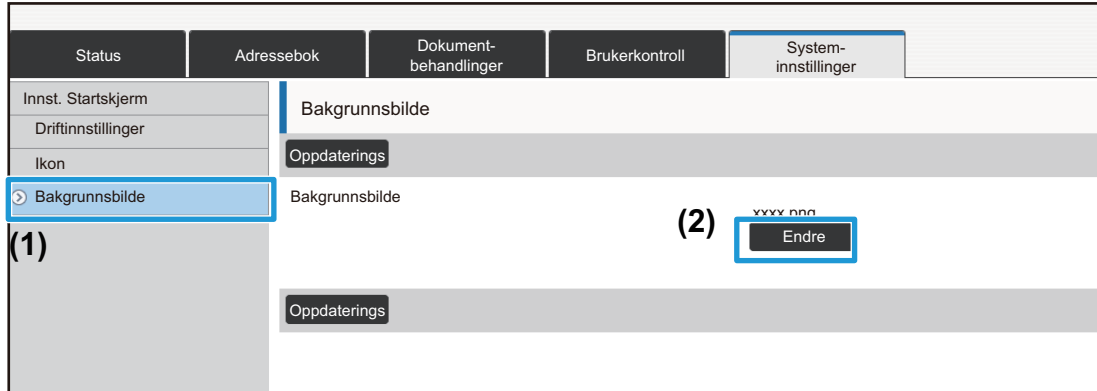

4

**Velg "Bruk egendefinert bilde" og klikk på [Bla gjennom]-knappen for å vise ønsket bilde.**



Når du klikker på [Bla gjennom]-knappen, vises skjermbildet for filvalg. Velg filen for ønsket bakgrunnsbilde.

5

**Kontroller at "Velg fil"-banen er riktig, og klikk på [Send]-knappen.**



Bane



**6**

**Hvis du har flere elementer du vil angi, konfigurerer du innstillingen fra innstillingsmenyen eller menyfanen.**

---



Hvis du bruker "frem"- eller "tilbake"-funksjonen i nettleseren for å gå til et annet element, kan det hende at elementet du angir ikke lagres. Bruk innstillingsmenyen eller menyfanen til å gå til et nytt element.

---

**7**

**Når du har konfigurert innstillingene, klikker du på [Logg ut]-knappen og går ut av nettleseren.**

Når du går ut av innstillingene, kan en melding vises på maskinens berøringspanel. Les og lukk meldingen.

---

## Energisparing

Dette avsnittet forklarer hvordan du angir overføringstid for hvilemodus og for autoavstengingsmodus.

1

Koble til nettsiden, som forklart i "[Tilgang til nettstedet](#)" ([▶ side 3](#)).

2

Vis innstillings skjermen "Økoinnstilling".

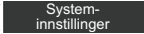
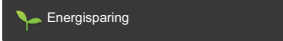
- (1) Klikk på fanen [System- innstillinger] ().  
Innstillingselementene for systeminnstillinger vises i innstillingsområdet.
- (2) Klikk på [Energisparing]-knappen ().  
Elementene for energisparing vises i innstillingsmenyen.
- (3) Klikk på [Økoinnstilling].  
Øko-innstillingene vises på høyre side.

3

Velg overgangstid for forhåndsvarmemodus og overgangstid for autoavstengingsmodus.

- (1) Angi ønsket tid i tekstboksen i "Innstilling For Hvilestilling".
- (2) Hvis du vil angi overgangstid med kortest mulig innstilling med "Tidsinnstilling For Autoavstengning", velger du [Tidligst]. Hvis du vil endre overgangstid, angir du overgangstiden i tekstboksen.

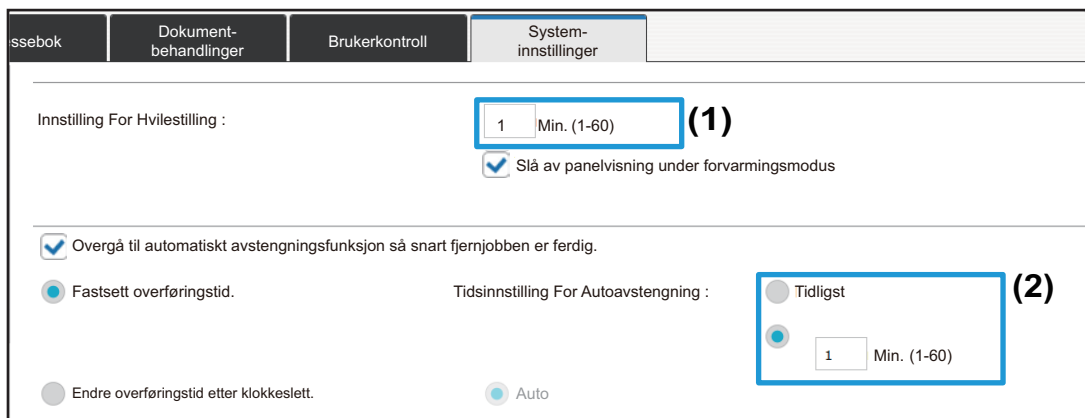

The screenshot shows the 'System-innstillinger' page with the following settings:

- Innstilling For Hvilestilling :** 1 Min. (1-60) (1)
- Slå av panelvisning under forvarmingsmodus
- Overgå til automatisk avstengningsfunksjon så snart fjernjobben er ferdig.
- Tidsinnstilling For Autoavstengning :** Tidligst (2)
- Fastsett overføringstid.
- Endre overføringstid etter klokkeslett.
- Auto

4

Når du er ferdig med å konfigurere innstillingene, klikker du på [Send]-knappen, deretter på [Logg ut]-knappen og går ut av nettleseren.

## Sikkerhets- Innstillinger

Fremgangsmåten for å endre administratorpassord for pålogging og nettverkets sikkerhetsinnstillinger som brukes på maskinen forklares nedenfor.

### Endre administratorpassord

Hvis du fortsetter å bruke administratorpassordet uten å endre det, er det større fare for at passordet knekkes eller avsløres, slik at det er fare for at maskinen brukes uautorisert. Ved å endre administratorpassord regelmessig, hindrer du denne typen uautorisert tilgang.

1

Koble til nettsiden, som forklart i "[Tilgang til nettstedet](#)" ([▶ side 3](#)).

2

Vis innstillings skjermen "Endre passord".

(1) Klikk på fanen [System- innstillinger] (  ).

Innstillingselementene for systeminnstillinger vises i innstillingsområdet.

(2) Klikk på [Sikkerhets- Innstillinger]-knappen (  ).

Elementene for sikkerhet vises i innstillingsmenyen.

(3) Klikk på [Endre passord].

Innstillingene for passordendring vises til høyre.

3

Endre administratorpassord.

(1) Velg avkrysningsboksen "Endre passord" i "Administrator-passord".

(2) Angi det nye passordet i "Passord"-tekstboksen.

(3) Angi passordet du anga i (2) i "Passord (bekreftelse)"-tekstboksen på nytt.

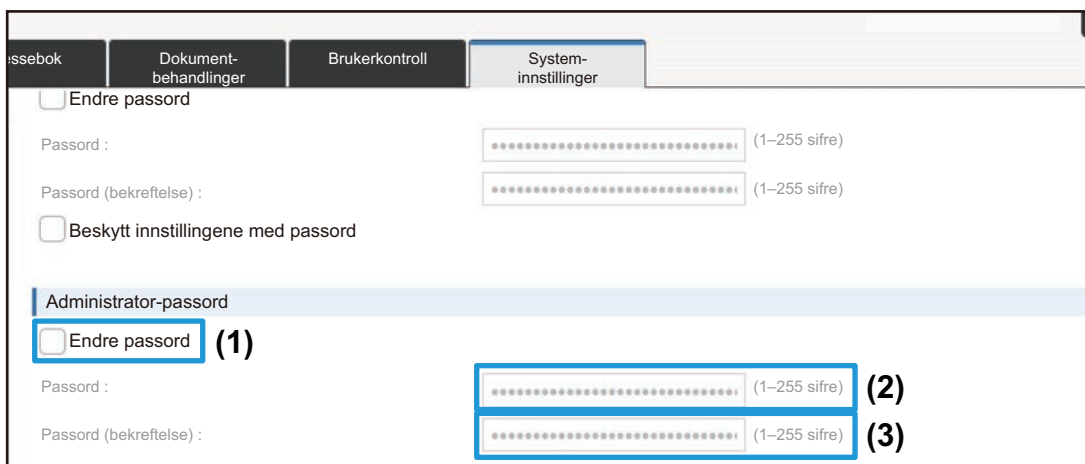

The screenshot shows a web interface with a navigation bar at the top containing tabs for 'Hjelp', 'Dokument-behandling', 'Brukerkontroll', and 'System-innstillinger'. The 'System-innstillinger' tab is active. Below the navigation bar, there are several sections. The first section is 'Endre passord' with a checkbox and two password input fields. The second section is 'Administrator-passord' with a checkbox labeled (1) and two password input fields labeled (2) and (3). The input fields are masked with dots and have '(1-255 sifre)' next to them.



Når du endrer passord, må du sørge for å huske det nye passordet.

4

Når du er ferdig med å konfigurere innstillingene, klikker du på [Send]-knappen, deretter på [Logg ut]-knappen og går ut av nettleseren.

## Portkontroll

Dette avsnittet forklarer hvordan du velger inngangen som skal brukes for tilgang til maskinen (Serverport) og inngangen som skal brukes til å få tilgang til andre nettverk for maskinen (Klientport). Når en ubrukt inngang er i aktiv stand, kan inngangen brukes til uautorisert tilgang. Ved å endre inngangsnummer kan du hindre tilgang fra brukere som ikke kjenne inngangsnummeret, slik at maskinen kan brukes sikrere.



Inngangskontroll skal kun utføres av en administrator som har god kjennskap til nettverket. Dersom du endrer inngangsnummer tilfeldig, kan det bli umulig å koble til maskinen igjen.

1

Koble til nettsiden, som forklart i "[Tilgang til nettstedet](#)" ([▶ side 3](#)).

2

Vis innstillingsskjermen "Portkontroll".

(1) Klikk på fanen [System- innstillinger] ().

Innstillingselementene for systeminnstillinger vises i innstillingsområdet.

(2) Klikk på [Sikkerhets- Innstillinger]-knappen (.

(3) Klikk på [Portkontroll].

Innstillingene for inngangskontroll vises på høyre side av skjermen.

## 3

### Konfigurer innstillinger for serverinngang og klientinngang.

- (1) Du aktiverer og deaktiverer inngangen ved å velge "Aktivere" eller "Deaktivere".
- (2) Vil du endre inngangsnummer, angir du det nye inngangsnummeret i tekstboksen.

| Protokoll      | Status       | Portnummer       |
|----------------|--------------|------------------|
| HTTP :         | (1) Aktivere | 80 (0-65535) (2) |
| HTTPS :        | Aktivere     | 443 (0-65535)    |
| FTP Utskrift : | Aktivere     | 21 (0-65535)     |
| Raw-utskrift : | Aktivere     | 9100 (0-65535)   |
| LPD :          | Aktivere     | 515 (0-65535)    |

## 4

Når du er ferdig med å konfigurere innstillingene, klikker du på [Send]-knappen, deretter på [Logg ut]-knappen og går ut av nettleseren.

## Kategorioppsett

Du kan angi "Kategori" for adresse. Ved å velge en kategori som adresse, kan kategorien brukes til å filtrere adresser når du søker etter adressen, slik at den er lettere å finne.

Du kan velge hvilket som helst navn som kategori. Hvis du velger lett gjenkjennelige navn som kategorier, er det enklere å sortere adressene.

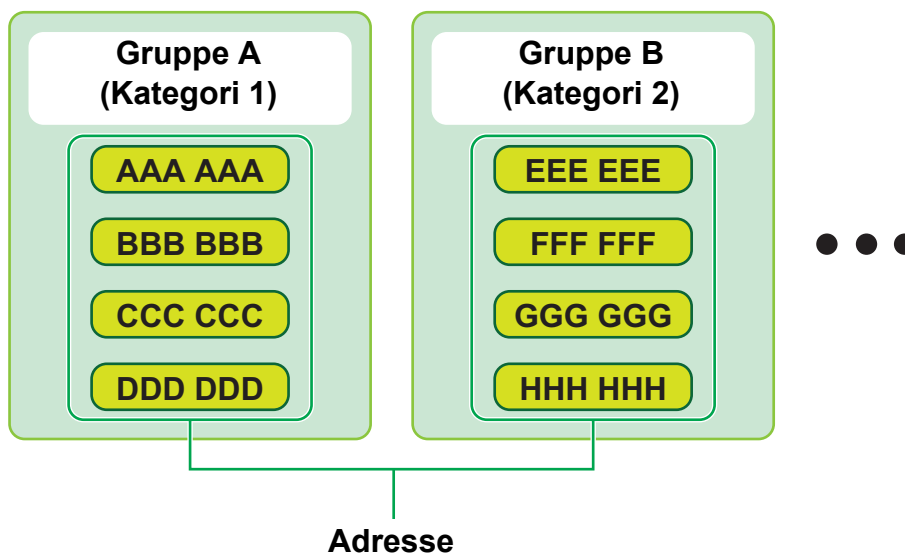

1

Koble til nettsiden, som forklart i "[Tilgang til nettstedet](#)" ([▶ side 3](#)).

2

Vis innstillings skjermen "Kategorioppsett".

(1) Klikk på [Adressebok]-fanen (  ).

Adressebokelementene vises i innstillingsmenyen.

(2) Klikk på [Kategorioppsett]-fanen.

Skjermen for kategoriinnstilling vises på høyre side.

3

Konfigurer kategoriinnstillingen.

Angi det nye navnet i "Kategori"-tekstboksen.

| Nr. | Kategori   |
|-----|------------|
| 1   | Kategori 1 |
| 2   | Kategori 2 |
| 3   | Kategori 3 |
| 4   | Kategori 4 |
| 5   | Kategori 5 |

4

Når du er ferdig med å konfigurere innstillingene, klikker du på [Send]-knappen, deretter på [Logg ut]-knappen og går ut av nettleseren.



Når du angir et kategorinavn i kategoriinnstillingene, registrerer du kategorien i "Adresseregistrering" i adresseboken.

| Adressebok  | Dokument-behandlinger                   | Brukerkontroll   | System-innstillinger |
|---|---|------------------|----------------------|
| Adresseregistrering   |   |                  |                      |
| <input type="button" value="Send"/> <input type="button" value="Sende og registrere neste"/> <input type="button" value="Tilbake"/> |   |                  |                      |
| Type :  | <input type="text" value="Kontakter"/>  |                  |                      |
| Søkenummer :  | <input type="text"/>                    | (1-2000)         |                      |
| Adressenavn (kreves) :  | <input type="text"/>                    | (inntil 36 tegn) |                      |
| Initial :   | <input type="text"/>                    | (inntil 10 tegn) |                      |
| Kategori :  | <input type="text" value="Kategori 1"/> |                  |                      |

## Dokument- behandlinger

Maskinens nettside viser filene som er lagret i dokumentarkivering i listeformat. Du kan også vise filene som miniatyrbilder. Når du bruker miniatyrbildeformat, vil et miniatyrbilde for hver vil vises, slik at du kan sjekke filen visuelt. Fremgangsmåten for å endre visningsformat fra liste til miniatyrbilder forklares nedenfor.

|                          |                     |               |                |      |
|--------------------------|---------------------|---------------|----------------|------|
| <input type="checkbox"/> | HDD_20150731_165638 | Ukjent Bruker | Skanna til HDD | Auto |
| <input type="checkbox"/> | HDD_20150731_144354 | Ukjent Bruker | Skanna til HDD | Auto |
| <input type="checkbox"/> | HDD_20150731_143915 | Ukjent Bruker | Skanna til HDD | Auto |
| <input type="checkbox"/> | HDD_20150731_143901 | Ukjent Bruker | Skanna til HDD | Auto |
| <input type="checkbox"/> | HDD_20150731_210535 | Ukjent Bruker | Skanna til HDD | Auto |
| <input type="checkbox"/> | Book1               | S123232       | Skriver        | Auto |
| <input type="checkbox"/> | No title            | S123232       | Skriver        | Auto |
| <input type="checkbox"/> | No title            | S123232       | Skriver        | Auto |
| <input type="checkbox"/> | No title            | S123232       | Skriver        | Auto |

Liste

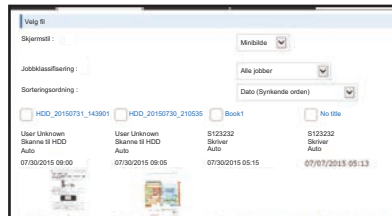

Miniatyrbilde



Dokumentarkiveringsfunksjonen kan brukes når det er installert en harddisk.

1

Koble til nettsiden, som forklart i "[Tilgang til nettstedet](#)" ([▶ side 3](#)).

2

Vis innstillings skjermen for "Velg fil" for "Dokument- behandlinger".

(1) Klikk på [Dokument- behandlinger]-fanen (  ).

Elementet dokumentoperasjoner vises i menyen Innstillinger.

(2) Trykk på mappen ([Hovedmappe], [Hurtigfilmappe], eller [Egendefinert Mappe]) som du ønsker å stille inn.

Skjermen for filvalg vises på høyre side.

3

Endre "Skjermstil" til "Minibilde".

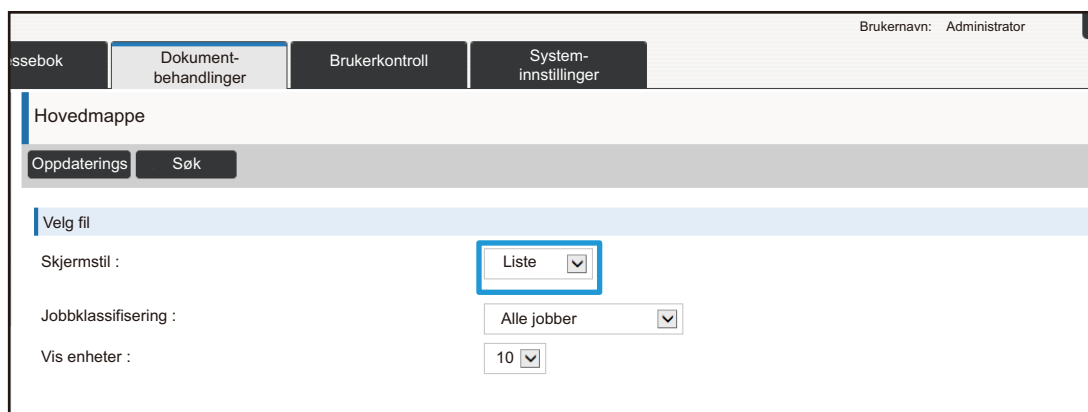

Filer som lagres med dokumentarkivering vises som miniatyrbilder.







## Brukerkontroll

Brukerkontroll lar deg registrere og administrere brukere som bruker maskinen.

Ved å begrense antall sider og funksjoner som en bruker eller gruppe brukere kan bruke, kan du hindre feil bruk av maskinen.

For å hindre uautorisert bruk kan personer som ikke er registrert hindres i å bruke maskinen eller bestemte funksjoner.

### Eksempel: Informasjon lagret i Brukernavnregistrering

|   |   |   |
|---|---|---|
|  | Brukernavn: AAA<br>Egendefinert indeks: Gruppe A<br>Sidebegrensningsgruppe: "Begrenset"-gruppe  | Autoritetsgruppe: Bruker<br>Favorittfunksjons-gruppe: Gruppe a        |
|  | Brukernavn: BBB<br>Egendefinert indeks: Gruppe B<br>Sidebegrensningsgruppe: "Begrenset"-gruppe  | Autoritetsgruppe: Bruker<br>Favorittfunksjons-gruppe: Gruppe a        |
|  | Brukernavn: CCC<br>Egendefinert indeks: Gruppe A<br>Sidebegrensningsgruppe: "Ubegrenset"-gruppe | Autoritetsgruppe: Administrator<br>Favorittfunksjons-gruppe: Gruppe b |
|  | Brukernavn: Ingen<br>(Brukere som ikke er registrert på maskinen)                               |   |

### Egendefinert indeks



### Bruke maskinen

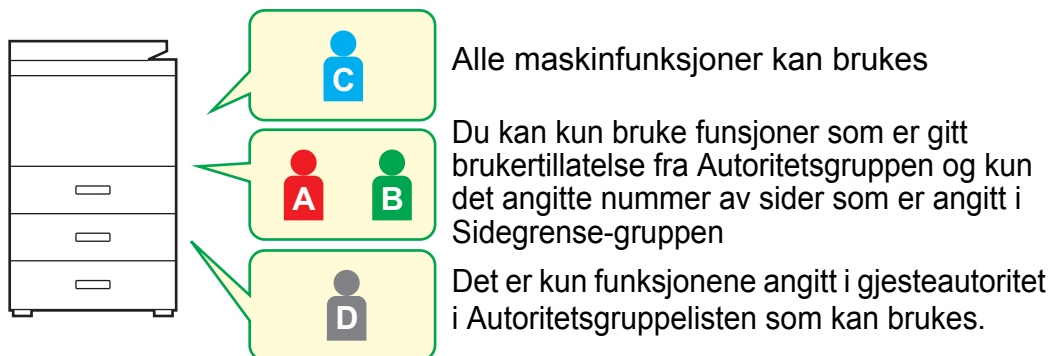

### Favoritt funksjons-gruppe



Denne maskinen kan drives med skjermvisningene og standardinnstillingene som er angitt for hver gruppe.

## Egendefinert Indeks

Når en bruker registreres, opprettes en indeks. Du kan angi hvilket som helst navn for en egendefinert indeks, og ved å bruke spesielle navn, finner du brukere lettere.

Slik filtrerer du egendefinerte indekser

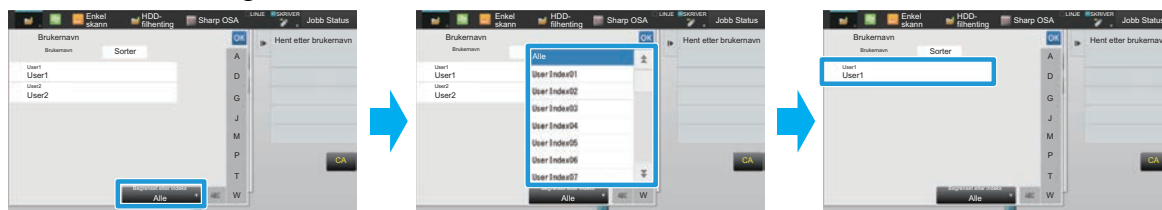

1

Koble til nettsiden, som forklart i "[Tilgang til nettstedet](#)" ([▶ side 3](#)).

2

Vis innstillingsskjermen "Egendefinert Indeks".

(1) Klikk på [Brukerkontroll]-fanen. ( Brukerkontroll )

Elementet brukerkontroll vises i innstillingsmenyen.

(2) Klikk på [Egendefinert Indeks].

Elementene for egendefinert indeks vises i rammen.

3

Konfigurer den egendefinerte indeksen.

Angi det nye navnet i "Egendefinert Indeks"-tekstboksen.

| Nr. | Indeks   |
|-----|----------|
| 1   | Bruker 1 |
| 2   | Bruker 2 |
| 3   | Bruker 3 |
| 4   | Bruker 4 |
| 5   |          |

4

Når du er ferdig med å konfigurere innstillingene, klikker du på [Send]-knappen, deretter på [Logg ut]-knappen og går ut av nettleseren.

## Organisasjons /gruppeliste

En bruker kan registreres i en organisasjon eller gruppe, for å muliggjøre deling av kontakter og gruppeinformasjon som er registrert i gruppen. Når du legger sammen antall sider brukt, kan du se hvor mange sider og hvilke funksjoner som er brukt av hver gruppe.

Du kan angi flere organisasjoner/grupper per bruker.

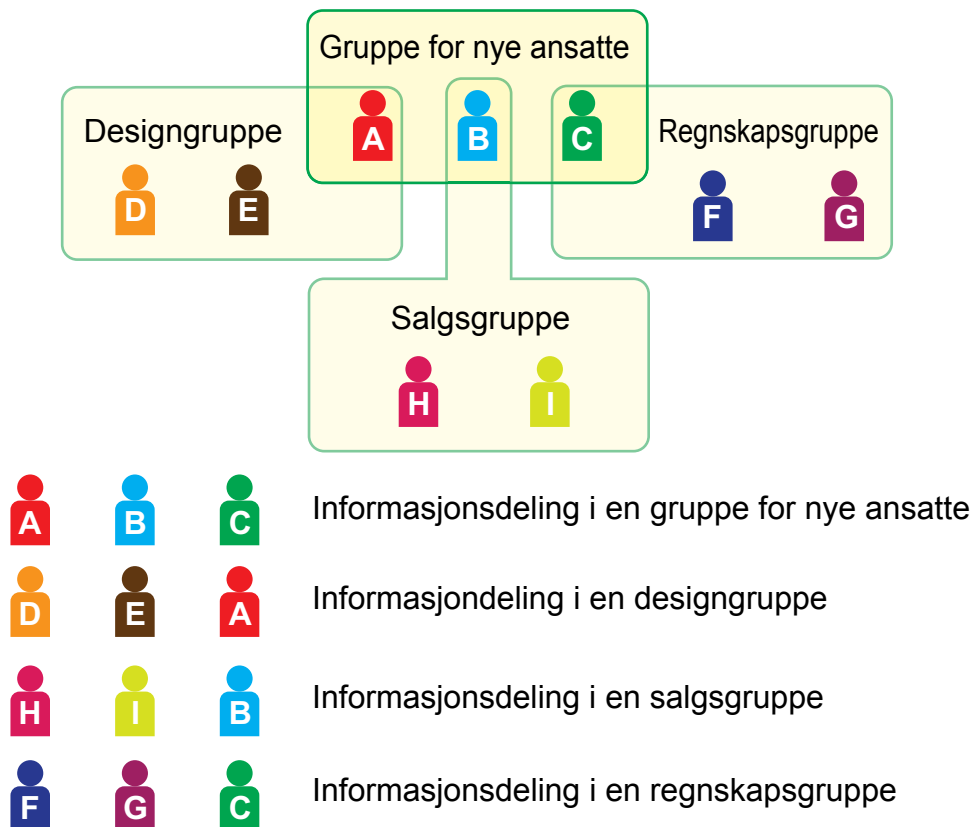

1

Koble til nettsiden, som forklart i "[Tilgang til nettstedet](#)" ([▶ side 3](#)).

2

Vis innstillingsskjermen "Organisasjons /gruppeliste".

(1) Klikk på [Brukerkontroll]-fanen. (  )

Elementet brukerkontroll vises i innstillingsmenyen.

(2) Klikk på [Organisasjons /gruppeliste].

Den egendefinerte indeksen vises på høyre side.

3

## Konfigurere innstillinger for organisasjons-/gruppeliste.

Angi det nye navnet i "Organisasjons /gruppeliste"-tekstboksen.

| Nr. | Organisasjon/gruppe |
|-----|---------------------|
| 1   | Gruppe 1            |
| 2   | Gruppe 2            |
| 3   | Gruppe 3            |
| 4   | Gruppe 4            |
| 5   | Gruppe 5            |

4

Når du er ferdig med å konfigurere innstillingene, klikker du på [Send]-knappen, deretter på [Logg ut]-knappen og går ut av nettleseren.

## Sidegrense gruppeliste

En sidebegrensnings-gruppeliste kan brukes til å begrense antall ark brukere i en bestemt gruppe kan bruke til kopiering og utskrifter, og begrense antall sider som kan skannes eller fakses. Disse brukerne kan også hindres i å bruke bestemte funksjoner.



Innstillinger for fargekopier og -utskrifter vises bare på en fullfargemaskin.

Dokumentarkiveringsfunksjonen kan brukes når det er installert en harddisk. Faksfunksjonen og Internett-faksfunksjonen kan ikke brukes på enkelte modeller.

### Sidebegrensning gruppeliste A

#### Kopi:

S/H: Sidebegrensning (10 000)

Full farge: Sidebegrensning (10 000)

#### Skriver:

S/H: Ubegrenset

Full farge: Forbudt

#### Dokumentarkiveringsutskrifter:

S/H: Ubegrenset

Full farge: Ubegrenset

#### Listeutskrifter:

S/H: Ubegrenset

Full farge: Ubegrenset

#### Skanner:

S/H: Forbudt

Full farge: Forbudt

Send faks: Forbudt

#### Skann til HDD:

S/H: Sidebegrensning (50 000)

Full farge: Sidebegrensning (50 000)

Dette avsnittet forklarer hvordan du stiller inn sidebegrensnings-gruppelisten.

- Brukere i denne gruppen kan bruke opptil 10 000 sider hver, for farge- og svart/hvitt-kopiering:
- Det finnes ingen begrensninger for utskrifter i svart/hvitt.
- Fargeutskrift kan ikke brukes.
- Både farge- og svart/hvitt-utskrifter for dokumentarkivering og listeutskrifter kan brukes uten begrensninger. Skanner- og faksoverføring kan ikke brukes.
- Opptil 50 000 sider kan brukes for lagring av skanninger i hhv. farger og svart/hvitt.

1

Koble til nettsiden, som forklart i "[Tilgang til nettstedet](#)" ([▶ side 3](#)).

2

Vis innstillingsskjermen "**Sidebegrensnings-gruppe**".

(1) Klikk på **[Brukerkontroll]**-fanen. (  )

Elementet brukerkontroll vises i innstillingsmenyen.

(2) Klikk på **[Sidebegrensnings-gruppe]**.

Sidegrense-gruppeelementene vises på høyre side.

## 3

### Konfigurer innstillingene for sidegrense-gruppen.

#### (1) Klikk på [Legg]-knappen.

Vil du redigere en eksisterende gruppe, velger du gruppen du vil redigere.

The screenshot shows the 'Systeminnstillinger' page with the 'Oppdaterings' section. The 'Gruppenavn' field is highlighted with a blue box. Below the table, the 'Legg' button is highlighted with a blue box. The table has the following structure:

| Nr.         | Gruppenavn |
|-------------|------------|
| Ikke angitt |            |

#### (2) Konfigurer innstillingene for sidegrense-gruppen.

- Angi et nytt gruppenavn i tekstboksen "Gruppenavn".
- Hvis det allerede finnes andre sidegrensegrupper, kan du velge en gruppe med innstillinger som ligner på innstillingene du ønsker, og bruke "Velg det gruppenavnet som skal stå i registreringsmodellen" for å innstillingene for den nye gruppen.
- Velg "Ubegrenset", "Forbudt" eller "Begrenset" fra menyen.  
"Ubegrenset" gjør det mulig å bruke et ubegrenset antall sider. "Forbudt" forbyr bruk av funksjonen. Hvis du valgte "Begrenset", angir du sidegrensen.

The screenshot shows the 'Sidegrense grupperregistrering' page. The 'Gruppenavn' field and the 'Velg det gruppenavnet som skal stå i registreringsmodellen' dropdown menu are highlighted with a blue box. The form has the following structure:

Gruppenavn :  (Opp til 32 tegn)

Velg det gruppenavnet som skal stå i registreringsmodellen :

Kopimaskin :

Svar/Hvit :  Sidebegrensning  (1-99,999,999)

Fullfarge :  Sidebegrensning  (1-99,999,999)

## 4

Når du er ferdig med å konfigurere innstillingene, klikker du på [Send]-knappen, deretter på [Logg ut]-knappen og går ut av nettleseren.

## Autoritetsgruppeliste

Autoritetsgruppelisten brukes til å begrense funksjonene og innstillingene som brukere som hører til en spesifikk gruppe kan bruke. Ved å angi begrensninger for funksjoner og innstilling, kan du hindre at uerfarne brukere utfører feil operasjoner og innstillinger, og derved muliggjøre sikker bruk av maskinen.



Innstillinger for fargekopier og -utskrifter vises bare på en fullfargemaskin.  
Dokumentarkiveringsfunksjonen kan brukes når det er installert en harddisk.

### Hovedautoritetstyper (Standard gruppeliste)

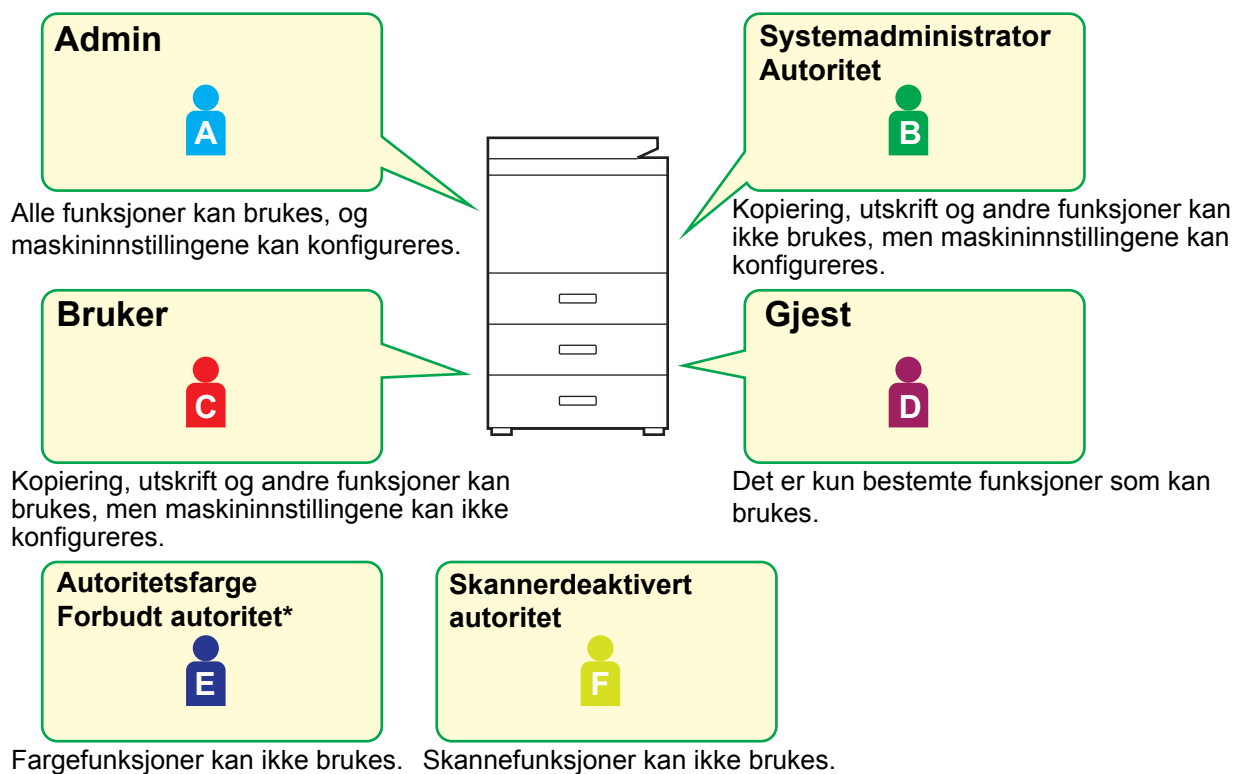

\* Dette kan konfigureres på en fullfargemaskin.

1

Koble til nettsiden, som forklart i "[Tilgang til nettstedet](#)" ([▶ side 3](#)).

2

Vis innstillingsskjermen "**Autoritetsgruppe**".

(1) Klikk på **[Brukerkontroll]**-fanen. (  )

Elementet brukerkontroll vises i innstillingsmenyen.

(2) Klikk på **[Autoritetsgruppe]**.

Autoritetsgruppeelementene vises på høyre side.

## 3

### Konfigurer innstillinger for autoritetsgruppen.

#### (1) Klikk på [Legg til]-knappen.

Vil du redigere en eksisterende gruppe, velger du gruppen du vil redigere.

Gruppeliste :

| Nr.         | Gruppenavn |
|-------------|------------|
| Ikke angitt | a          |

Velg ALLE Slett avmerkede

Legg til

Gå tilbake til standard. : Velg autoritet.

Utfør

Oppdaterings ^ Topp av s

#### (2) Konfigurer innstillinger for autoritetsgruppen.

- Angi navnet på autoritetsgruppen i "Gruppenavn".
- Du kan velge en gruppe med innstillinger som ligner innstillingene du ønsker fra standardgruppelisten og bruke "Velg det gruppenavnet som skal stå i registreringsmodellen" for bruke innstillingene for den valgte gruppen i den nye gruppe.
- [Jobbinnstillinger]-fanen brukes til å spesifisere om kopiering, utskrift, faks/bildesending og andre funksjoner er tillatt.
- [Maskininnstillinger]-fanen brukes til å spesifisere om maskininnstillingene er tillatt.

Autoritetsgrupperegistrering

Send Avbryt

Gruppenavn :  (Opp til 32 tegn)

Velg det gruppenavnet som skal stå i registreringsmodellen :

Bytt til enkeltskjema

Jobbinnstillinger Maskininnstillinger

Kopi

Innstilling av god tatt fargemodus : Sort & hvit : Tillatt Full farge : Tillatt

Topp av s

## 4

Når du er ferdig med å konfigurere innstillingene, klikker du på [Send]-knappen, deretter på [Logg ut]-knappen og går ut av nettleseren.



## Favoritt arbeidsgruppeliste

For hver gruppe kan du registrere et miljø med innstillingene som er best egnet for gruppen. For eksempel, hvis brukerne snakker ulike språk, kan det angis et språk for hver gruppe, og innstillingen brukes automatisk ved innlogging (vanligvis kan ikke visningsspråket endres hver gang maskinen brukes).



Innstillinger for fargekopier og -utskrifter vises bare på en fullfargemaskin.

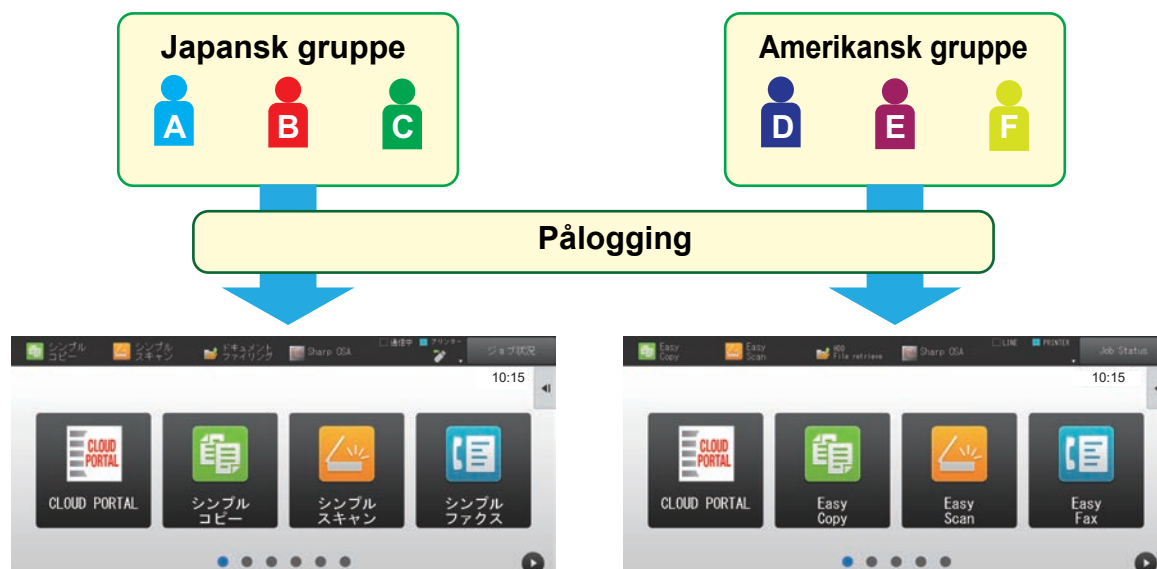

Ved å velge engelsk for en amerikansk gruppe og japansk for en japansk gruppe i favorittfunksjonsgruppelisten, byttes automatisk språk mellom engelsk og japansk når en bruker logger på maskinen.

1

Koble til nettsiden, som forklart i "[Tilgang til nettstedet](#)" ([▶ side 3](#)).

2

Vis innstillingsskjermen "Favoritt arbeidsgruppeliste".

(1) Klikk på [Brukerkontroll]-fanen. ( **Brukerkontroll** )

Elementet brukerkontroll vises i innstillingsmenyen.

(2) Trykk på [Favoritt arbeidsgruppeliste] i [Favoritt funksjonsgruppe].

Elementene i favorittfunksjonsgruppelisten vises på høyre side.

## 3

### Konfigurer innstillingene for favorittfunksjonsgruppelisten.

#### (1) Klikk på [Legg]-knappen.

Vil du redigere en eksisterende gruppe, velger du gruppen du vil redigere.

Favoritt arbeidsgruppeliste

Oppdaterings

Standard gruppeliste :  
Gruppenavn : som systeminnstillingene

Gruppeliste :

| Nr.         | Gruppenavn |
|-------------|------------|
| Ikke angitt |            |

Velg ALLE Slett avmerkede

Legg Gå tilbake til standard.

Topp av s

#### (2) Konfigurere favorittfunksjonsgruppelisten.

- Angi et navn for favorittfunksjonsgruppelisten i "Gruppenavn".
- Hvis det finnes andre registrerte favorittfunksjonsgruppelister, kan du velge gruppen som har likest mulig innstillinger som de ønsker, og bruke "Velg det gruppenavnet som skal stå i registreringsmodellen" til å bruke innstillingene for den valgte gruppen på den nye gruppen.
- Klikk på fanene "Kopi", "Bildestending", "Dokumentarkivering", og "Systeminnstillinger", og velg funksjonene og innstillingene du vil lagre i gruppen.

Registrering av favorittfunksjonsgruppe

Send Avbryt

Gruppenavn : (Opp til 32 tegn)

Velg det gruppenavnet som skal stå i registreringsmodellen : som systeminnstillingene

Bytt til enkeltskjerm

Kopi Skanne Skanne Systeminnstillinger

Innledende statusinnstillinger

Fargemodus : Full farge

## 4

Når du er ferdig med å konfigurere innstillingene, klikker du på [Send]-knappen, deretter på [Logg ut]-knappen og går ut av nettleseren.

## System- innstillinger

Systeminnstillingene brukes til å konfigurere maskininnstillingene. Startskjerminnstillingene og modusnøkkelinnstillingene forklares heretter.

## Startskjerm- innstillinger

Snarveiene på startside kan endres, slik at de samsvarer med dine behov. Det er praktisk å registrere ofte brukte funksjoner i snarveier.

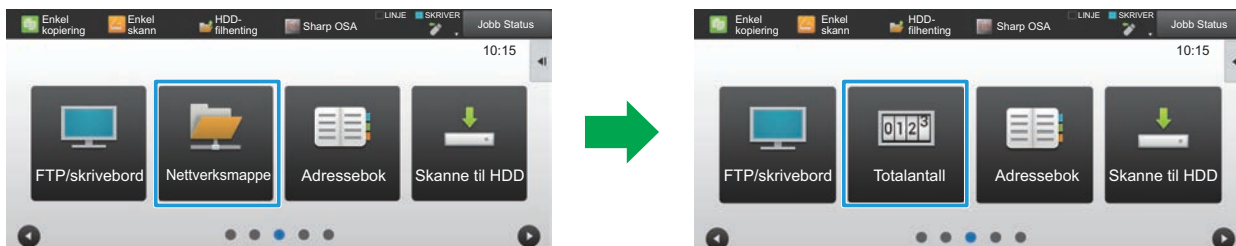

Endre en snarvei fra "Nettverksmappe" til "Totalantall" i startskjerminnstillingene

1

Koble til nettsiden, som forklart i "[Tilgang til nettstedet](#)" ([▶ side 3](#)).

2

Vis innstillingskjermen "Startskjerm- innstillinger".

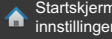
- (1) Klikk på [System- innstillinger]-fanen (  ).  
Innstillingselementene for systeminnstillinger vises i innstillingsområdet.
- (2) Klikk på [Startskjerm- innstillinger]-knappen (  ).
- (3) Klikk på [Driftinnstillinger].  
Driftinnstillingene vises på høyre side.

3

Klikk på funksjonsnavnet til nummeret på hurtigtasten du vil endre.

|     | issebok | Dokument-behandlinger | Brukerkontroll | System-innstillinger |  |
|-----|---------|-----------------------|----------------|----------------------|--|
| Nr. |         |                       |                | Hiem-knapp           |  |
| 1   |         |                       |                | CLOUD PORTAL         |  |
| 2   |         |                       |                | Enkel kopiering      |  |
| 3   |         |                       |                | Enkel skann          |  |
| 4   |         |                       |                | Enkel faks           |  |
| 5   |         |                       |                | Sharp OSA            |  |
| 6   |         |                       |                | Kopier               |  |
| 7   |         |                       |                | E-post               |  |
| 8   |         |                       |                | Faks                 |  |
| 9   |         |                       |                | FTP/skrivebord       |  |
| 10  |         |                       |                | Nettverksmappe       |  |

Forrige 1/6 Neste ^ Topp av s

4

## Still inn snarveien på startskjermen.

Velg elementet du vil stille inn.

ssebok | Dokument-behandling | Brukerkontroll | System-innstillinger

Registrering av startskjerm

Send Avbryt Tilbake t

Hjem-knapp Nr.1 Enkel kopiering

Kopier :

- Ingen
- Enkel kopiering
- Kopimaskin
- Programliste
- Program
- Frigi utskrift
- Modusinnstilling

Forholdsinnst.program

Topp av s

5

Når du er ferdig med å konfigurere innstillingene, klikker du på [Send]-knappen, deretter på [Logg ut]-knappen og går ut av nettleseren.

## Skjermens tastelayout

Antall snarveier på startskjermen kan endres.

**1** Vis innstillings skjermen i trinn 3, som forklart i "**Startskjerm- innstillinger**" ([▶ side 27](#)).

**2** Velg ønsket layoutmønster fra "Mal".

"Skjermens tastelayout"-illustrasjonen varierer, avhengig av hvilket mønster som er valgt. Se illustrasjonene for å velge mønsteret du vil angi.

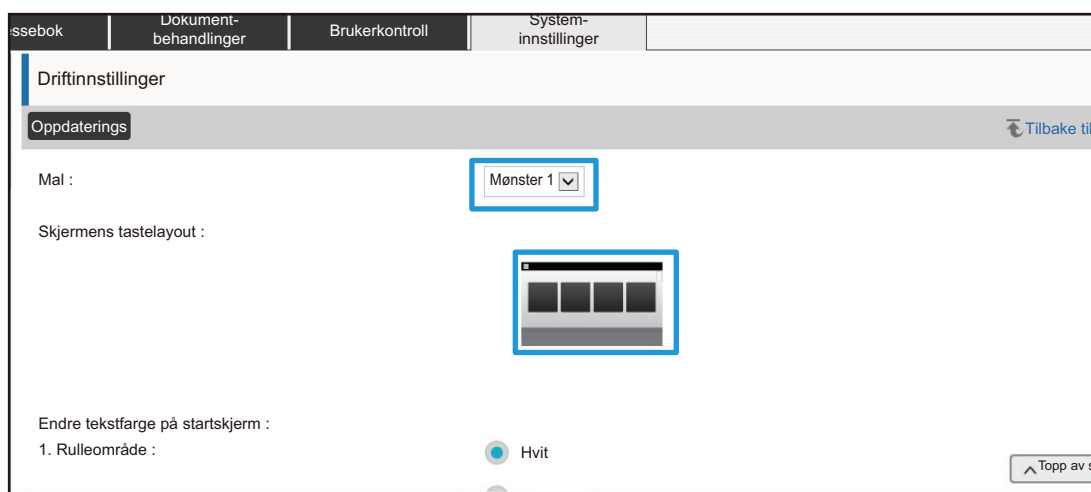

**3** Når du er ferdig med å konfigurere innstillingene, klikker du på [Send]-knappen, deretter på [Logg ut]-knappen og går ut av nettleseren.



Hvis du endret oppsettet, vil "Innstillinger" kanskje ikke vises, avhengig av innstillingene. Hvis du ønsker å endre maskinens innstilling når "Innstillinger"-tasten ikke vises, kan du endre innstillingene på nettsiden eller bruke "Rediger hjem" på maskinens betjeningspanel for å legge til "Innstillinger"-tasten.

## Vis innstillinger for tastaturmodus

Modustastene er funksjonsnarveier som vises øverst på skjermen. Dette avsnittet forklarer visningsinnstillingene for modustastene.

1

Koble til nettsiden, som forklart i "[Tilgang til nettstedet](#)" ([▶ side 3](#)).

2

Vis innstillingskjermen "Vanlige Innstillinger".

(1) Klikk på [System- innstillinger]-fanen (  ).

Innstillingselementene for systeminnstillinger vises i innstillingsområdet.

(2) Klikk på [Vanlige Innstillinger]-knappen (  ).

(3) Klikk på [Vis innstillinger for tastaturmodus] i [Drifts- Innstillinger].

Visningsinnstillingene for modustaster vises på høyre side.

3

Konfigurere visningsinnstillinger for modustaster.

**Tilstand for å vise**

Velg hvilke modi som skal vises med modustastene. Velg avmerkingsboksene for modiene du ønsker å vise.

**Vis tilstandstaster på startsidene**

Hvis du vil vise en modustast på startskjermen, velger du avmerkingsboksen som samsvarer med tasten.

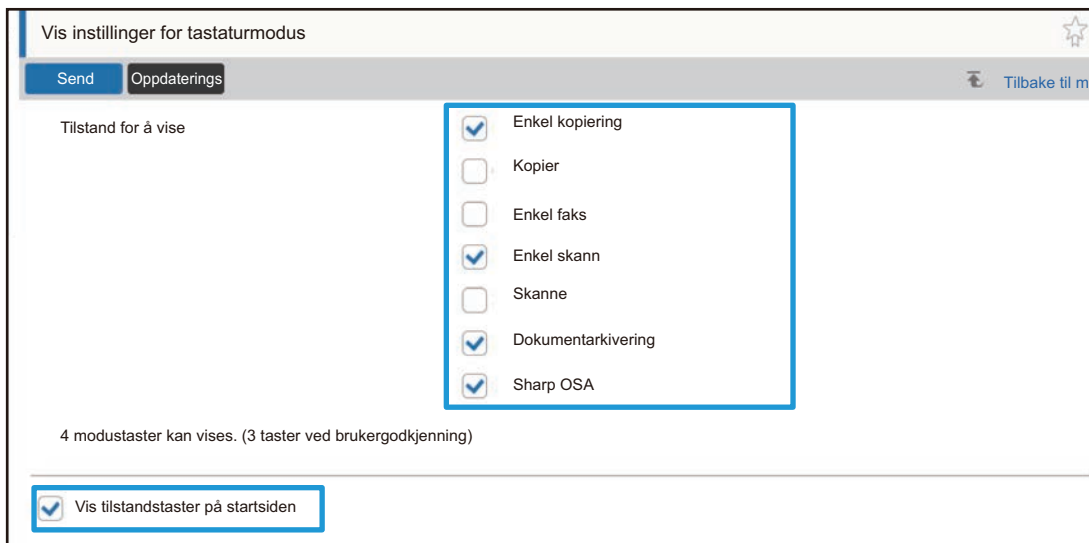

Vis innstillinger for tastaturmodus

Send Oppdaterings

Tilstand for å vise

- Enkel kopiering
- Kopier
- Enkel faks
- Enkel skann
- Skanne
- Dokumentarkivering
- Sharp OSA

4 modustaster kan vises. (3 taster ved brukergodkjenning)

Vis tilstandstaster på startsidene

4

Når du er ferdig med å konfigurere innstillingene, klikker du på [Send]-knappen, deretter på [Logg ut]-knappen og går ut av nettleseren.

# EGENDEFINERE NETTSIDEN

For å gjøre det enklere å bruke nettsiden, kan du permanent vise nettstedadresser som er registrert på nettsidens innstillingsmeny og legge til ofte brukte innstillinger på hurtigtastfanen, for enklere tilgang.

## Egendefinert lenkeinnstilling

Du kan vise registrerte nettadresser i visningsfeltet i innstillingsmenyen.

Ved å klikke på en egendefinert lenke, kan du gå rett til nettsiden for den registrerte adressen.

---

**1**

**Koble til nettsiden, som forklart i "[Tilgang til nettstedet](#)" ([▶ side 3](#)).**

---

**2**

**Vis innstillings skjermen "Egendefinerte koplinger".**

(1) **Klikk på [System- innstillinger]-fanen** ().

Innstillingselementene for systeminnstillinger vises i innstillingsområdet.

(2) **Klikk på [Vanlige Innstillinger]-knappen** ().

(3) **Klikk på [Egendefinerte koplinger].**

Egendefinerte innstillinger vises på høyre side.

---

**3**

**Angi den egendefinerte lenken.**

(1) **Vil du legge til en ny lenke, klikker du på [Legg]-tasten. Vil du redigere en egendefinert lenke, klikker du på lenkenavnet.**

(2) **Angi lenkenavn og nettstedadresse.**



Vil du slette en egendefinert lenke, velger du avmerkingsboksen på den egendefinerte lenken og klikker på [Slett]-tasten. Et bekreftelsesvindu vises. Klikk på [OK]-knappen.

---

**4**

**Når du er ferdig med å konfigurere innstillingene, klikker du på [Send]-knappen, deretter på [Logg ut]-knappen og går ut av nettleseren.**

---

## Snarveier

Du kan klikke på snarveiikonet (☆) øverst til høyre på nettstedets innstillingsområdet for å opprette en ny fane i menyfanene og legge til det aktive innstillingselementet.

1

Koble til nettsiden, som forklart i "[Tilgang til nettstedet](#)" (▶ [side 3](#)).

2

Vis innstillingsskjermen du vil registrere.

3

Klikk på snarveiikonet (☆) øverst til høyre i innstillingsområdet.

En snarveifane legges til menyfanene, og den viste innstillingen registreres i snarveifanen.

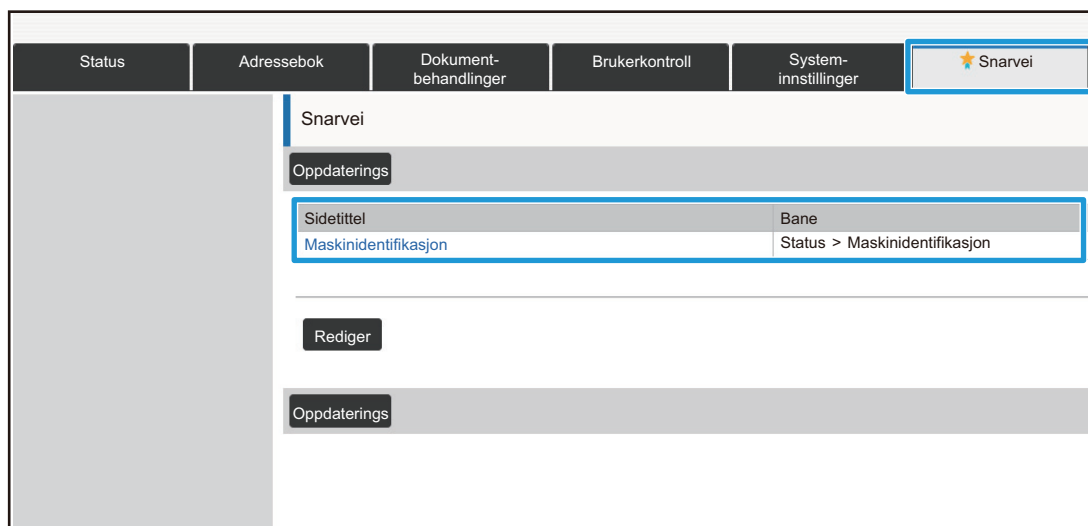

- Vil du slette en snarvei, klikker du på [Rediger]-knappen. Velg avmerkingsboksen for elementet du vil slette i elementene som vises, og klikk på [Slett]-knappen. Et bekreftelsesvindu vises. Klikk på [OK]-knappen.
- Snarveiikonet for innstillingen som ble registrert i snarveien endres til ☆.

4

Når du er ferdig med å konfigurere innstillingene, klikker du på [Send]-knappen, deretter på [Logg ut]-knappen og går ut av nettleseren.



# INNSTILLINGSLISTE FOR NETTSTEDER

På enkelte modeller kan det hende at enkelte elementer ikke kan brukes eller at ytre utstyrsenheter må installeres. Se brukerhåndboken for mer detaljerte beskrivelser av hvert element.

| Fanelement                 | Innstillingselement                     |                                |
|----------------------------|---|--------------------------------|
| <b>Status</b>              | Maskinidentifikasjon                    |                                |
|                            | Total Tellerstand                       |                                |
|                            | Enhetsstatus                            |                                |
|                            | Nettverkstatus                          |                                |
|                            | Fastvareversjon                         |                                |
|                            | Gjenoppretter strømtilførsel            |                                |
|                            | Dataliste                               | Liste for brukere              |
|                            | Liste for administrator                 |                                |
| <b>Adressebok</b>          | Adressebok                              |                                |
|                            | Kategorioppsett                         |                                |
| <b>Dokumentoperasjoner</b> | Dokumentarkivering                      | Hovedmappe                     |
|                            |   | Hurtigfil-Mappe                |
|                            |   | Egendefinert Mappe             |
|                            |   | Min mappe                      |
|                            |   | Søke                           |
|                            |   | Satsvis filutskrift            |
|                            | Sende utskriftsjobb                     |                                |
| <b>Brukerkontroll</b>      | Brukerkontroll                          | Brukerliste                    |
|                            |   | Egendefinert Indeks            |
|                            |   | Organisasjons /gruppeliste     |
|                            | Standard- Innstillinger                 |                                |
|                            | Sidebegrensnings-gruppe                 |                                |
|                            | Innstilling for maskins sidebegrensning |                                |
|                            | Autoritetsgruppe                        |                                |
|                            | Favoritt funksjonsgruppe                | Favoritt arbeids gruppeliste   |
|                            |   | Liste over favorittast         |
|                            |   | Hovedskjermliste               |
|                            | Brukeropptelling                        | Vise kontoteller               |
|                            |   | Lagre brukerantall             |
|                            | Innstilling av betalingskoder           | Administrasjons- innstillinger |
|                            |   | Hovedkodeliste                 |
|                            |   | Underkodeliste                 |

| Fanelement                     | Innstillingselement         |   |                                |
|--------------------------------|-----------------------------|---|--------------------------------|
| <b>Brukerkontroll</b>          | Kort Innstilling            | Kortområde -innstilling                         |                                |
|                                |                             | Korttype /kortleser innstillinger               |                                |
| <b>Systeminnstillinger</b>     | Innst. Startskjerm          | Tilstands- Innstilling                          |                                |
|                                |                             | Ikon  |                                |
|                                |                             | Bakgrunnsbilde                                  |                                |
|                                | Kopieringsinnstillinger     | Tilstands- Innstilling                          |                                |
|                                |                             | Innledende statusinnstillinger                  |                                |
|                                |                             | Utskrift av tekst/bilde                         | Tekstinnstillinger (Stempel)   |
|                                |                             |   | Egendefinert stempel           |
|                                | Egendefinerte vanmerke      |   |                                |
|                                | Skriver -innstillinger      | Tilstands- Innstilling                          |                                |
|                                |                             | Innledende statusinnstillinger                  |                                |
|                                |                             | PCL-innstillinger                               |                                |
|                                |                             | PostScript-innstillinger                        |                                |
|                                |                             | OOXML-innstillinger                             |                                |
|                                |                             | Innstillinger for utskriftsutgivelse            |                                |
|                                |                             | E-post utskrifts- innstillinger                 |                                |
|                                |                             | Direkte utskriftsinnstillinger (FTP)            |                                |
|                                |                             | Direkte utskriftsinnstillinger (nettverksmappe) |                                |
|                                |                             | Utskriftsinnstilling fra PC/Mobilterminal       |                                |
|                                | Innstill. For Biledesending | Vanlige innstillinger                           | Tilstands- Innstilling         |
|                                |                             |   | Aktiver/ deaktiv innstillinger |
|                                |                             |   | Eget nummer og navn angitt     |
|                                |                             | Skanne -innstillinger                           | Innledende statusinnstillinger |
|                                |                             |   | Tilstands- Innstilling         |
| Standardadresse                |                             |   |                                |
| Administrasjons- innstillinger |                             |   |                                |
| Temanavn- innstillinger        |                             |   |                                |
| Filnavninnstillinger           |                             |   |                                |
| Hovedtekst- innstillinger      |                             |   |                                |

| Fanelement                          | Innstillingselement               |  |   |  |
|-------------------------------------|-----------------------------------|--|---|--|
| <b>Systeminnstillinger</b>          | Innstill. For Biledesending       | Faksinnstillinger  | Standard- Innstillinger                             |  |
|                                     |                                   |  | Sendeinnstillinger                                  |  |
|                                     |                                   |  | Mottaksinnstillinger                                |  |
|                                     |                                   |  | Polling-innstillinger                               |  |
|                                     |                                   |  | Minneboks Med F-Kode                                |  |
|                                     |                                   | innstillinger av internettfaks                                   | Standard- Innstillinger                             |  |
|                                     |                                   |  | Sendeinnstillinger                                  |  |
|                                     |                                   |  | Mottaksinnstillinger                                |  |
|                                     |                                   |  | Serverinnstillinger                                 |  |
|                                     |                                   | Fakse data motta/sende (manuelt)                                 |   |  |
|                                     |                                   | Innstillinger for innkommende overføring (videresending/lagring) | Innstillinger for innkommende ruting                |  |
|                                     |                                   |  | Avsenderadresseregistrering                         |  |
|                                     |                                   |  | Administrasjons- innstillinger                      |  |
|                                     |                                   |  | Innstillinger for innkommende overføring (lagring)  |  |
|                                     | Metadata- innstilling             |  |   |  |
|                                     | Innstillinger For Dokumentlagring | Tilstands- Innstilling   |   |  |
|                                     |                                   | Automatisk sletting av filinnstillinger                          |   |  |
|                                     | Sharp OSA-innstillinger           | Standard program installasjon                                    |   |  |
|                                     |                                   | Mottar applikasjons- innstillinger                               |   |  |
|                                     |                                   | Program innstillinger for eksterne konto                         |   |  |
|                                     |                                   | Innstillinger for innebygde programmer                           |   |  |
|                                     |                                   | Polling-innstillinger  |   |  |
|                                     | Vanlige innstillinger             | Papirinnstillinger   | Innstillinger for papirskuff                        |  |
|                                     |                                   |  | Registrering av standard størrelsen (By-pass-skuff) |  |
|                                     |                                   |  | Papirtype registrering                              |  |
|                                     |                                   | Drifts- Innstillinger  | Tilstands- Innstilling                              |  |
|                                     |                                   |  | Innstillinger for Enkel modus                       |  |
|                                     |                                   |  | Favorittastinnstilling                              |  |
| Vis innstillinger for tastaturmodus |                                   |  |   |  |
| Talehjelpinnstillinger              |                                   |  |   |  |
| Tastaturinnstillinger               |                                   | Standard tastaturinnstilling                                     |   |  |
|                                     |                                   | Malinnstilling for virtuelt tastatur                             |   |  |
| Enhetskontroll                      |                                   |  |   |  |

| Fanelement                 | Innstillingselement       |   |   |
|----------------------------|---------------------------|---|---|
| <b>Systeminnstillinger</b> | Vanlige innstillinger     | Aktiver/ deaktiv innstillinger              |   |
|                            |                           | Innstillinger for maskinidentifisering      |   |
|                            |                           | Klokkeinnstilling                           |   |
|                            |                           | Produkt Nøkkel                              |   |
|                            |                           | Egendefinerte koplinger                     |   |
|                            | Nettverks- innstillinger  | Hurtigoppsett                               |   |
|                            |                           | Innstilling for nettverksnavn               |   |
|                            |                           | Protkoloppsett                              |   |
|                            |                           | Tjeneste Oppsett                            |   |
|                            |                           | Direkte utskrift oppsett                    |   |
|                            |                           | Innstillinger for eksterne skrivertjenester | Google Cloud Utskriftinnstillinger          |
|                            |                           |   | AirPrint innstillinger                      |
|                            |                           | Tilkobling ekstern tjeneste                 | Innstillinger for Cloud Connect             |
|                            |                           |   | Innstillinger for e-posttilkobling          |
|                            |                           | LDAP Oppsett                                |   |
|                            |                           | Innstillinger for Active Directory          |   |
|                            |                           | Fellesmappe / NAS-innstilling               |   |
|                            |                           | Proxy-innstilling                           |   |
|                            |                           | Innstillinger for trådløs                   |   |
|                            |                           | Innstilling for enhetens nettside           |   |
|                            | Sikkerhets- innstillinger | Endre passord                               |   |
|                            |                           | Portkontroll                                |   |
|                            |                           | Filterinnstilling                           |   |
|                            |                           | SSL-innstillinger                           | Tilstands- Innstilling                      |
|                            |                           |   | Merke sertifikat signatur forespørsel (CSR) |
|                            |                           | S/MIME-innstillinger                        | Tilstands- Innstilling                      |
|                            |                           |   | Merke sertifikat signatur forespørsel (CSR) |
|                            |                           | IPsec innstillinger                         | Tilstands- Innstilling                      |
|                            |                           |   | Ipsec-regler                                |
|                            |                           | IEEE802.1X Innstilling                      | Tilstands- Innstilling                      |
|                            |                           |   | Merke sertifikat signatur forespørsel (CSR) |
|                            |                           | Sikkerhetskontroll                          |   |
|                            |                           | Dokument administrasjons funksjon           |   |

| Fanelement                 | Innstillingselement                   |  |                                    |  |
|----------------------------|---------------------------------------|--|------------------------------------|--|
| <b>Systeminnstillinger</b> | Sikkerhetsinnstillinger               | Utskriftsinnstillinger for skjult mønster          | Innledende statusinnstillinger     |  |
|                            |                                       |  | Kontrast                           |  |
|                            |                                       |  | Registrering av egendefinert tekst |  |
|                            |                                       | Sporings informasjons utskrift                     |                                    |  |
|                            | Energisparing                         | Økoinnstilling                                     |                                    |  |
|                            |                                       | Økoskanne- innstilling                             |                                    |  |
|                            |                                       | Energisparende mønsterliste                        |                                    |  |
|                            |                                       | Driftsinnstillinger for bestemt dato               |                                    |  |
|                            |                                       | Strøm PÅ/AV- tidsplan- innstilling                 |                                    |  |
|                            |                                       | Tonersparings-modus                                |                                    |  |
|                            | Systemkontroll                        | jobblogg   | Jobblogg-operasjon                 |  |
|                            |                                       |  | Se jobb-logg                       |  |
|                            |                                       | Import/eksport av data (CSV-format)                |                                    |  |
|                            |                                       | Lagringsreserve                                    |                                    |  |
|                            |                                       | Enhetskloning                                      |                                    |  |
|                            |                                       | Arkivert data sikkerhetskopi                       |                                    |  |
|                            |                                       | Tilbakeholding/ oppkalling av system innstillinger |                                    |  |
|                            |                                       | Gjenopprett innstillinger                          |                                    |  |
|                            |                                       | E-post varsel og status                            | Statusmelding                      |  |
|                            | Varselmelding                         |  |                                    |  |
|                            | Justering av bildekvalitet            | Kollektiv justering                                |                                    |  |
|                            |                                       | Bildekvalitet, Kopi                                |                                    |  |
|                            |                                       | Bildekvalitet, utskrift                            |                                    |  |
|                            |                                       | Bildekvalitet, kanning                             |                                    |  |
|                            |                                       | Fargeprofil- innstillinger*                        |                                    |  |
|                            | Innledende installeringsinnstillinger | Tilstands- Innstilling                             |                                    |  |
|                            |                                       | Hurtiginnstillinger for nettverk                   |                                    |  |
|                            |                                       | Innstillinger for papirskuff                       |                                    |  |
| Produkt Nøkkel             |                                       |  |                                    |  |

\* Dette kan konfigureres på en fullfargemaskin.

**SHARP**<sup>®</sup>  
SHARP CORPORATION