

## Návod k použití (nastavení webové stránky)



## OBSAH

<b>O TOMTO NÁVODU</b> .....	<b>2</b>
<b>WEBOVÁ STRÁNKA</b> .....	<b>3</b>
• Funkce webové stránky .....	3
• Otevření webové stránky .....	3
<b>NASTAVENÍ WEBOVÉ STRÁNKY</b> .....	<b>5</b>
• Přehled webové stránky .....	5
• Záložka nabídek .....	6
• Postup konfigurace nastavení webové stránky .....	7
• Úsporný Režim .....	10
• Bezpečnostní Nastavení .....	11
• Nastavení kategorie .....	16
• Činnosti s dokumentem .....	18
• Kontrola uživatele .....	19
• Systémová nastavení .....	29
<b>PŘÍZPŮSOBENÍ WEBOVÉ STRÁNKY</b> .....	<b>33</b>
• Nastavení vl. spojení .....	33
• Zástupci .....	34
<b>SEZNAM NASTAVENÍ WEBOVÉ STRÁNKY</b> .....	<b>35</b>

## O TOMTO NÁVODU

V návodu jsou vysvětleny postupy konfigurace nastavení zařízení z počítače pomocí webového rozhraní, které je integrované do tohoto zařízení.

### Upozornění

- V tomto návodu se předpokládá, že osoby, které budou tento produkt instalovat a používat, mají praktické zkušenosti s používáním počítače a prohlížeče.
- Informace o daném operačním systému nebo webovém prohlížeči najdete v příručce k operačnímu systému nebo webovému prohlížeči nebo v online nápovědě.
- Popis obrazovek a postupů se primárně vztahuje k prohlížeči Internet Explorer®. Obrazovky se mohou lišit podle verze operačního systému a softwarové aplikace.
- Kdyžkoli se v tomto návodu objeví „xx-xxxx“, znaky xx-xxxx nahraďte skutečným názvem modelu.
- Tento návod obsahuje obecné popisy produktů včetně jiných modelů. Obsahuje proto i popisy funkcí, které nejsou u vašeho modelu k dispozici.
- Přípravě tohoto návodu byla věnována značná pozornost. V případě jakýchkoli komentářů či dotazů k návodu se obraťte na nejbližšího prodejce nebo zástupce autorizovaného servisu.
- Tento produkt prošel přísnou kontrolou kvality a prohlídkou. V nepravděpodobném případě zjištění závady či jiného problému se obraťte na nejbližšího prodejce nebo zástupce autorizovaného servisu.
- Kromě případů stanovených zákonem nenese společnost SHARP žádnou odpovědnost za závady vzniklé během použití produktu či jeho doplňků ani za závady kvůli nesprávné obsluze produktu či jeho doplňků ani za jiné závady a ani za škody vzniklé použitím produktu.

### Varování

- Kromě případů povolených autorskými zákony jsou bez předchozího písemného souhlasu zakázány reprodukce, adaptace a překlad tohoto návodu.
- Jakékoli informace v tomto návodu se mohou změnit bez předchozího upozornění.

### Obrázky, ovládací panel, dotykový panel a webové stránky v tomto návodu

Periferní zařízení jsou obvykle volitelná, avšak některé modely zahrnují určitá periferní zařízení, která představují standardní vybavení. U některých funkcí a postupů popisy vycházejí z předpokladu, že jsou nainstalována jiná než výše uvedená zařízení. V závislosti na obsahu, na modelu a na nainstalovaných periferních zařízeních nemusí být tato funkce použitelná. Podrobnosti naleznete v uživatelské příručce.

Tento návod obsahuje informace o faxových funkcích a funkcích internetového faxu. Faxové funkce a funkce internetového faxu však nejsou v některých zemích a oblastech nebo u některých modelech dostupné.

- Vzhledem ke zlepšování a úpravám produktu se mohou zobrazované obrazovky, zprávy a názvy tlačítek v tomto návodu lišit od skutečného produktu.
- Dotykový panel, obrázky a obrazovky nastavení v tomto návodu jsou pouze ilustrační a mohou se lišit u jednotlivých modelů, možnostmi instalace, nastavením mimo výchozí hodnoty a v jednotlivých zemích nebo oblastech.
- Tento návod předpokládá použití plnobarevného přístroje. Některá vysvětlení se nemusí vztahovat na černobílé přístroje.

# WEBOVÁ STRÁNKA



Faxová funkce a funkce internetového faxu nemusí být v závislosti na zemi, oblasti nebo modelu k dispozici.

## Funkce webové stránky

Do zařízení je integrován webový server pro konfiguraci nastavení.

Když zařízení připojíte k síti, získáte přístup k webovému serveru v zařízení, který umožňuje konfiguraci různých nastavení zařízení za použití počítače.

Tato funkce umožňuje konfigurovat nastavení zařízení přes síť bez nutnosti fyzické přítomnosti u zařízení.

Pomocí počítače lze snadno zadat uživatelské jméno a jiná data.

Webovou stránku můžete také použít ke konfiguraci pokročilejších nastavení zařízení, než jaká jsou možná přímo na něm.



Podrobné informace o nastavení zařízení najdete v návodu k použití.

## Otevření webové stránky

Tato část obsahuje postup otevření webové stránky zařízení.

### Podporované webové prohlížeče

Pro přístup k zařízení lze použít následující webové prohlížeče:

Internet Explorer: 11 nebo vyšší (Windows®), Microsoft Edge (Windows®)

Firefox (Windows®), Safari (macOS®), Chrome (Windows®): Nejnovější verze nebo přímo předchozí hlavní verze

### Otevření webové stránky

Následující kroky použijte k otevření webové stránky.

1

**Spustíte v počítači webový prohlížeč.**

2

**Na adresovém řádku webového prohlížeče zadejte IP adresu nastavenou v zařízení.**

- IP adresu zařízení zjistíte u správce zařízení.
- IP adresu můžete také zkontrolovat v zařízení. „[Kontrola IP adresy zařízení](#)“ ([▶ strana 4](#))

#### • Zadání hesla

- Pokud kliknete na položku, která vyžaduje oprávnění správce, obrazovka pro zadání hesla se otevře bez ohledu na nastavení.  
Vyberte uživatele, který má oprávnění správce, a zadejte uživatelské heslo.
- Pokud není povolena autorizace uživatele, k přihlášení na webovou stránku můžete nastavit přihlašovací jméno „Administrátor“ a zadat heslo správce.  
Když se na webovou stránku přihlásíte pomocí oprávnění správce a kliknete na položky vyžadující oprávnění správce, obrazovka pro zadání hesla se neotevře (dokud se neodhlásíte).

## Kontrola IP adresy zařízení

1

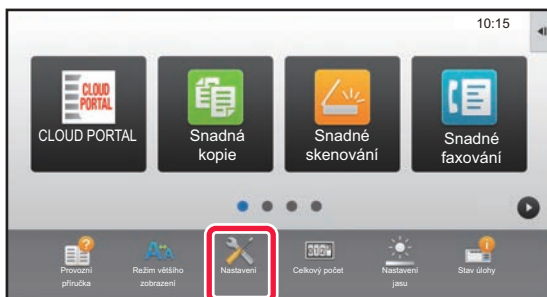

Klepněte na klávesu [Nastavení].

2

V nabídce klepněte na možnost [Stav] → [Statut sítě].

3

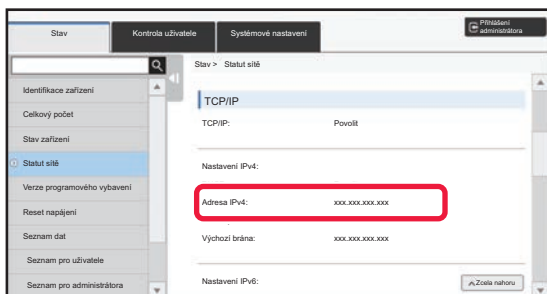

Přejedte dolů a zaškrtněte možnost „Adresa IPv4“ v Nastavení IPv4 z TCP/IP.

4

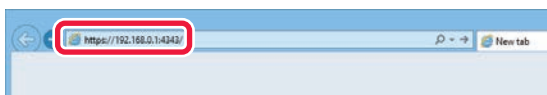

Spustěte webový prohlížeč počítače a zadejte IP adresu zařízení.

## NASTAVENÍ WEBOVÉ STRÁNKY

V této kapitole jsou vysvětleny některé typické položky, které jsou součástí nastavení webové stránky. Informace o položkách, které v této kapitole vysvětleny nejsou, najdete v návodu k použití.

### Přehled webové stránky

Po úspěšném přihlášení k webovému serveru zařízení se ve webovém prohlížeči otevře webová stránka.

V horní části webové stránky jsou záložky (1) s položkami nastavení. Po kliknutí na záložku se na levé straně stránky objeví položky (2), které můžete nastavit. Když kliknete na položku, kterou chcete nastavit, na pravé straně stránky se otevře obrazovka nastavení (10) dané položky.

Po zadání všech nastavení klikněte na tlačítko [Odhlásit] a ukončete webový prohlížeč.

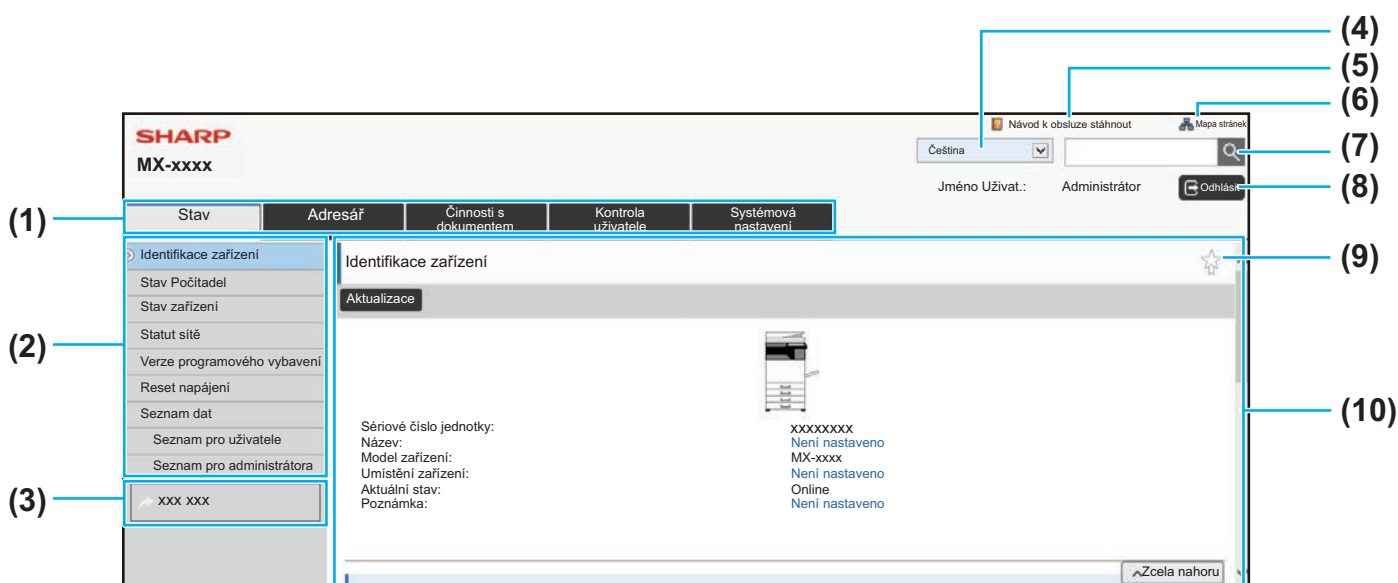

#### (1) Záložka nabídek

Na této záložce se nachází první úroveň nabídky nastavení. Kliknutím na tuto záložku zobrazíte položky nastavení záložky v nabídce nastavení. Když kliknete na záložku, některá nastavení, například systémová nastavení, se v nabídce nastavení nezobrazí. Místo toho se v oblasti nastavení zobrazí tlačítka položek pro další nastavení.

► [Záložka nabídek \(strana 6\)](#)

#### (2) Nabídka nastavení

Zde jsou položky, které můžete na webové stránce nastavit. Položky se zobrazují ve stromové struktuře. Pokud kliknete na položku, která vyžaduje oprávnění správce zařízení, otevře se obrazovka pro zadání hesla. Vyberte zaregistrované přihlašovací jméno a zadejte heslo.

#### (3) Vlastní odkazy

Můžete předem zaregistrovat vlastní odkazy, které se budou zobrazovat v nabídce nastavení.

► [Nastavení vl. spojení \(strana 33\)](#)

#### (4) Jazyk

Nastavte jazyk pro rozhraní webové stránky.

#### (5) Návod k obsluze stáhnout

Otevře stránku ke stažení návodu k obsluze.

#### (6) Mapa stránek

Zobrazí mapu webových stránek.

#### (7) Najít

Slouží k hledání položek nastavení a jiných informací. Do textového pole zadejte položku, kterou chcete najít, a klikněte na tlačítko .

#### (8) Tlačítko [Přihlášení/Odhlásit]

##### Tlačítko [Přihlášení]

Po kliknutí se můžete přihlásit na webovou stránku.

##### Tlačítko [Odhlásit]

Když na webových stránkách nastavíte všechny požadované položky, po kliknutí na toto tlačítko se odhlásíte a ukončíte webový prohlížeč.

#### (9) Ikona Zástupce

Po kliknutí na tuto ikonu můžete zaregistrovat stránku, která se má zobrazit na záložce zástupce.

► [Zástupci \(strana 34\)](#)

#### (10) Oblast nastavení

Obsahuje obrazovku nastavení pro položku, kterou vyberete v nabídce nastavení na levé straně.

## Záložka nabídek



Funkci ukládání dokumentů lze použít, když je nainstalovaná místní jednotka. Funkce faxu a internetového faxu nelze na některých modelech použít.

Nabídka	Přehled	
Stav	Zobrazuje informace o zásobníku papíru a zařízení.	
Adresář	Slouží k úpravě adresáře.	
Činnosti s dokumentem	Slouží k provádění akcí se soubory pomocí funkce Řazení dokumentů.	
Kontrola uživatele	Přidávejte, upravujte a mažte uživatele pro ověřování uživatele a konfiguruje nastavení ověřování uživatele.	
Systémová nastavení	Slouží ke konfiguraci hlavních nastavení zařízení, například nastavení data a zásobníku papíru. Můžete konfigurovat následující nastavení.	
	Nastavení dom. obrazovky	Můžete vybrat nastavení pro výchozí obrazovku zařízení, například změnit pozadí výchozí obrazovky.
	Nastavení kopie	Můžete vybrat nastavení kopírování.
	Nastavení Tiskárny	Můžete vybrat nastavení tisku.
	Nastavení Odeslání Obrázku	Slouží ke konfiguraci nastavení pro odeslání obrázu, například nastavení pro fax a funkci Skenovat do emailu.
	Nastavení Řazení Dokumentů	Můžete vybrat nastavení Řazení dokumentů.
	Sharp OSA nastavení	Můžete vybrat nastavení SharpOSA.
	Nastavení ověřování	Provedte nastavení například pro způsoby ověřování uživatelů nebo karty IC.
	Obecná nastavení	Můžete konfigurovat nastavení zařízení, jako například nastavení data a zásobníku.
	Nastavení síť	Můžete konfigurovat nastavení sítě, jako například síťový protokol nebo nastavení NAS.
	Bezpečnostní Nastavení	Můžete konfigurovat nastavení zabezpečení zařízení, například autorizaci a změnu hesla správce.
	Úsporný Režim	Pomocí nastavení Eko režim lze snížit spotřebu energie zařízení.
	Systém řízení	Můžete nakonfigurovat zálohu přístroje a nastavení záznamu úlohy.
	Nastavení kvality obrazu	Můžete upravit obraz pro tisk a skenování pomocí zařízení.
Nastavení výchozí instalace	Toto jsou nastavení, která je potřeba konfigurovat při počáteční instalaci zařízení.	

# Postup konfigurace nastavení webové stránky

V této části najdete vysvětlení základního postupu konfigurace nastavení webové stránky. V příkladu je použita položka „Nastavení dom. obrazovky“. Toto nastavení slouží ke změně obrázku pozadí výchozí obrazovky, kde je možné nastavit obrázek vybraný uživatelem.

---

**1** Otevřete webovou stránku podle pokynů v části „**Otevření webové stránky**“ ([▶ strana 3](#)).

---

**2** Otevřete obrazovku nastavení „Nastavení dom. obrazovky“.

(1) Klikněte na záložku [Systémová nastavení] ().

V oblasti nastavení se zobrazí položky systémového nastavení.

(2) Klikněte na tlačítko [Nastavení dom. obrazovky] ().

3

Klikněte v nabídce nastavení na položku [Obraz v pozadí] a nastavte obrázek pozadí.

(1) Klikněte na položku [Obraz v pozadí] v nabídce nastavení.

(2) Klikněte na tlačítko [Změnit] v položce „Obraz v pozadí“.

Otevře se obrazovka „Registrace výchozí obrazovky“.

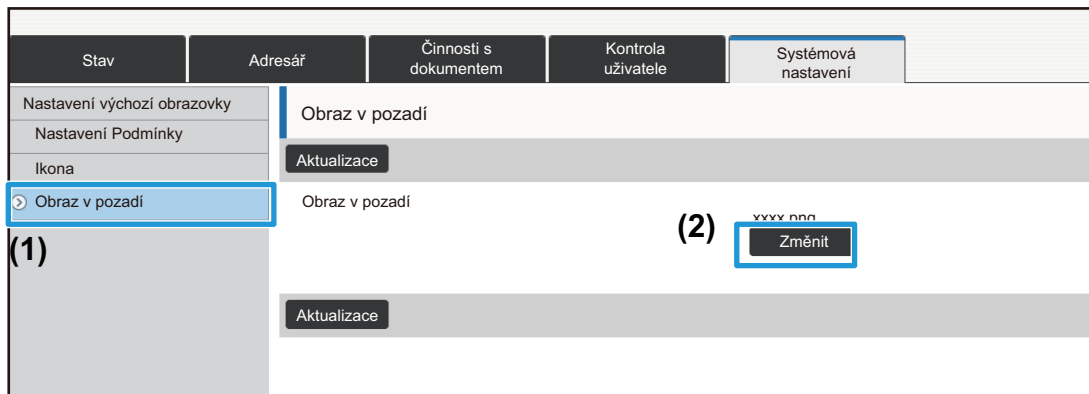

4

Vyberte položku „Použijte vlastní obraz“ a kliknutím na tlačítko [Procházet] vyberte požadovaný obrázek.

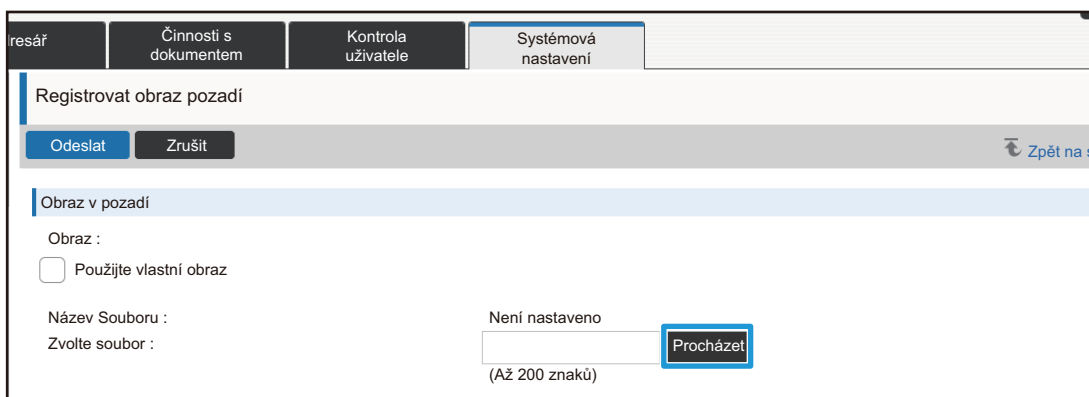

Kliknete-li na tlačítko [Procházet], otevře se obrazovka volby souboru. Vyberte soubor, který chcete použít jako obrázek pozadí.

5

Ověřte správnost cesty „Zvolte soubor“ a klikněte na tlačítko [Odeslat].

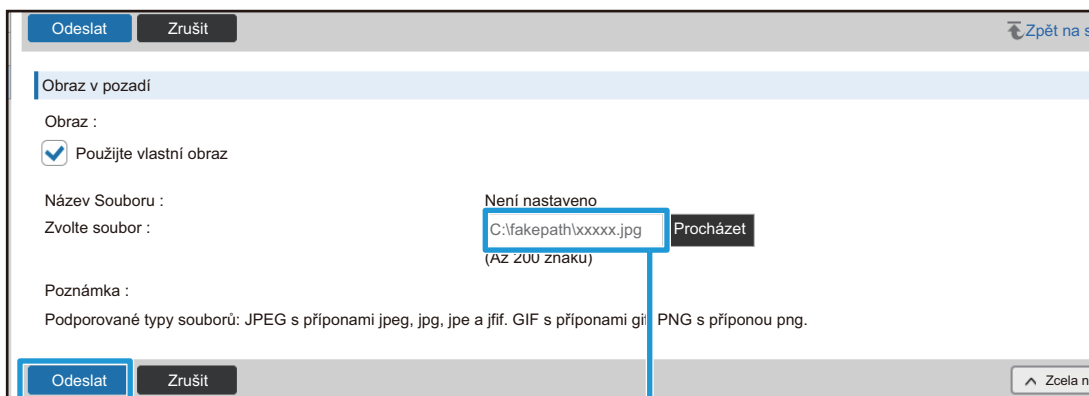

Cesta



**6**

**Pokud chcete nastavit další položku, nakonfigurujte nastavení pomocí nabídky nastavení nebo záložky nabídek.**

---



Pokud použijete ve webovém prohlížeči funkce „Vpřed“ nebo „Zpět“ k přesunutí na jinou položku, nastavená položka se nemusí uložit. K přesunutí na jinou položku používejte nabídku nastavení nebo záložku nabídek.

**7**

**Po konfiguraci všech nastavení klikněte na tlačítko [Odhlásit] a zavřete webový prohlížeč.**

Při zavírání nastavení se může na dotykovém panelu zařízení zobrazit zpráva. Zprávu si přečtete s zavřete ji.

---

## Úsporný Režim

V této části je vysvětlen postup nastavení času přechodu do režimu předehřívání a automatické vypnutí.

**1** Otevřete webovou stránku podle pokynů v části „[Otevření webové stránky](#)“ ([▶ strana 3](#)).

**2** Otevřete obrazovku nastavení „Nastavení Eko“.

(1) Klikněte na záložku [Systémová nastavení] ().

V oblasti nastavení se zobrazí položky systémového nastavení.

(2) Klikněte na tlačítko [Úsporný Režim] (.

V nabídce nastavení se zobrazí položky funkce Úsporný Režim.

(3) Klikněte na položku [Nastavení Eko].

Na pravé straně se zobrazí položky Nastavení Eko.

**3** Nastavte čas přechodu do režimu předehřívání a automatické vypnutí.

(1) Zadejte požadovaný čas do textového pole v části „Nastavení Režimu Předehřívání“.

(2) Pokud chcete nastavit nejkratší čas přechodu pro funkci „Timer Auto Vypnutí Napájení“, vyberte položku [Co nejdříve]. Pokud chcete čas přechodu změnit, zadejte do textového pole požadovaný čas přechodu.

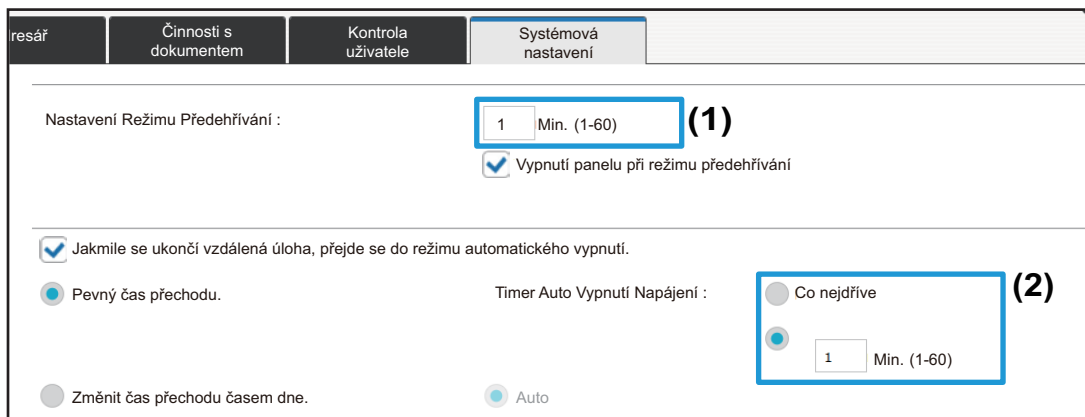

V závislosti na modelu se časový rozsah, který lze nastavit u automatického vypnutí napájení, může měnit.

**4** Po konfiguraci nastavení klikněte na tlačítko [Odeslat], pak na tlačítko [Odhlásit] a ukončete webový prohlížeč.

## Bezpečnostní Nastavení

Níže je vysvětlen postup pro změnu hesla správce k přihlášení a nastavení zabezpečení sítě zařízení.

### Změna hesla správce

Pokud budete dlouho používat stále stejné heslo správce, zvyšuje se tím riziko jeho zjištění nebo prozrazení, a tím i riziko neoprávněného použití zařízení.

**1** Otevřete webovou stránku podle pokynů v části „**Otevření webové stránky**“ ([▶ strana 3](#)).

**2** Otevřete obrazovku nastavení „**Změna hesla**“.

(1) Klikněte na záložku [Systémová nastavení] (  ).

V oblasti nastavení se zobrazí položky systémového nastavení.

(2) Klikněte na tlačítko [Bezpečnostní Nastavení] (  ).

V nabídce nastavení se zobrazí položky nastavení zabezpečení.

(3) Klikněte na položku [Změna hesla].

Vpravo se zobrazí nastavení Změna hesla.

**3** Změňte heslo správce.

(1) Zaškrtněte políčko „Změnit heslo.“ v části „Heslo administrátora“.

(2) Zadejte nové požadované heslo do textového pole „Heslo“.

(3) Heslo zadané v kroku 2 zadejte znovu do textového pole „Heslo (potvrzení)“.

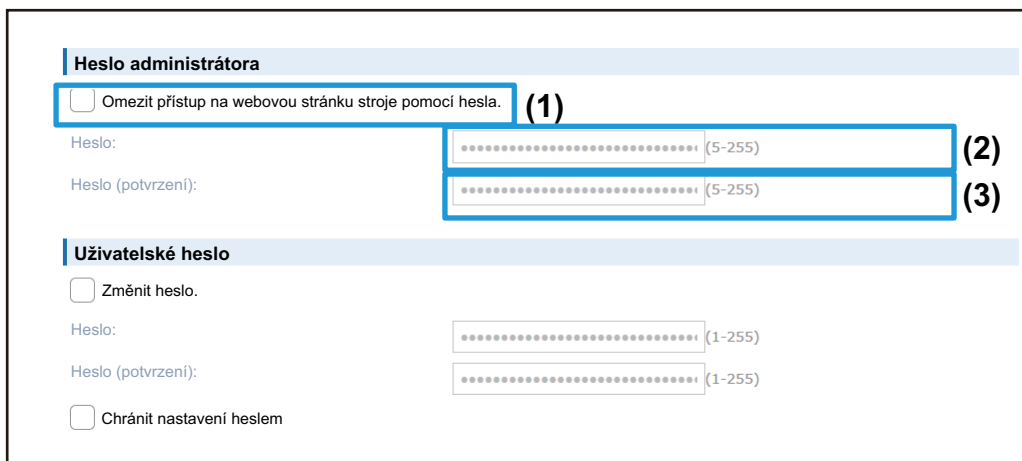



Měníte-li heslo, je třeba si zapamatovat nové heslo.

4

Po konfiguraci nastavení klikněte na tlačítko [Odeslat], pak na tlačítko [Odhlásit] a ukončete webový prohlížeč.

## Řízení portu

V této části je vysvětlen popis nastavení portu, který se používá pro přístup k zařízení (Port serveru), a portu pro přístup do jiných sítí pomocí zařízení (Port klienta). Volný nepoužívaný port lze využít k neoprávněnému přístupu. Změnou čísla portu můžete zabránit v přístupu ze strany uživatelů, kteří neznají požadované číslo. Tento postup zvyšuje zabezpečení zařízení.



Funkci Řízení portu by měl používat jen správce, který důkladně zná danou síť. Neuvážená změna čísla portu může znemožnit připojení k zařízení.

1

Otevřete webovou stránku podle pokynů v části „**Otevření webové stránky**“ ([▶ strana 3](#)).

2

Otevřete obrazovku nastavení „**Řízení portu**“.

(1) Klikněte na záložku [Systémová nastavení] (  ).

V oblasti nastavení se zobrazí položky systémového nastavení.

(2) Klikněte na tlačítko [Bezpečnostní Nastavení] (  ).

(3) Klikněte na položku [Řízení portu].

Na pravé straně stránky se zobrazí nastavení Řízení portu.

3

## Nakonfigurujte nastavení Port serveru a Port klienta.

- (1) Chcete-li port povolit nebo zakázat, vyberte možnost „Zapnout“ nebo „Vypnout“.
- (2) Chcete-li změnit číslo portu, zadejte do textového pole nové číslo portu.

Port serveru	(1)	Číslo Portu :	(2)
HTTP :	Zapnout	80	(0-65535)
HTTPS :	Zapnout	443	(0-65535)
Tisk FTP :	Zapnout	21	(0-65535)
Prvotní tisk :	Zapnout	9100	(0-65535)
LPD :	Zapnout	515	(0-65535)

4

Po konfiguraci nastavení klikněte na tlačítko [Odeslat], pak na tlačítko [Odhlásit] a ukončete webový prohlížeč.

## Zjišťování neoprávněného vniknutí/útoku

V této kapitole je popsáno, jak stroj ochránit částečným zablokováním komunikace při pokusu o útok přes síť. Pokud stroj obdrží za určitou dobu z jedné IP adresy více komunikací, než kolik činí povolená hodnota, stroj veškerou komunikaci z této IP adresy zablokuje.

Zablokované IP adresy se zapisují do protokolu auditu a zanáší se do seznamu zablokovaných IP adres.

Kromě toho jsou na tyto IP adresy e-mailovou zprávou upozorněny adresy uvedené v seznamu výstražných hlášení elektronické pošty 1 a 2 a v seznamu výstražných hlášení elektronické pošty prodejců.

Vymazání IP adres ze seznamu zablokovaných IP adres se rovněž zaznamená do protokolu auditu.

Nejvyšší možná kapacita seznamu zablokovaných IP adres činí 100, a pokud je této hodnoty dosaženo, veškeré externí požadavky o připojení ke stroji budou zamítnuty.



- Nastavení položky Zjišťování neoprávněného vniknutí/útoku a seznam zablokovaných IP adres se uchovávají i po zapnutí/vypnutí stroje. Pokud provedete funkci [Vynulovat NIC] nebo [Vynulovat Nastavení Od Výrobce], nastavení zjišťování neoprávněného vniknutí/útoku a seznam zablokovaných IP adres se vrátí do počáteční podoby.
- Pokud chcete odeslat e-mailovou zprávu do seznamu výstražných hlášení elektronické pošty a do seznamu výstražných hlášení elektronické pošty prodejců, povolte v položce [E-mailové upozornění] možnost [Bezpečnostní výstraha].

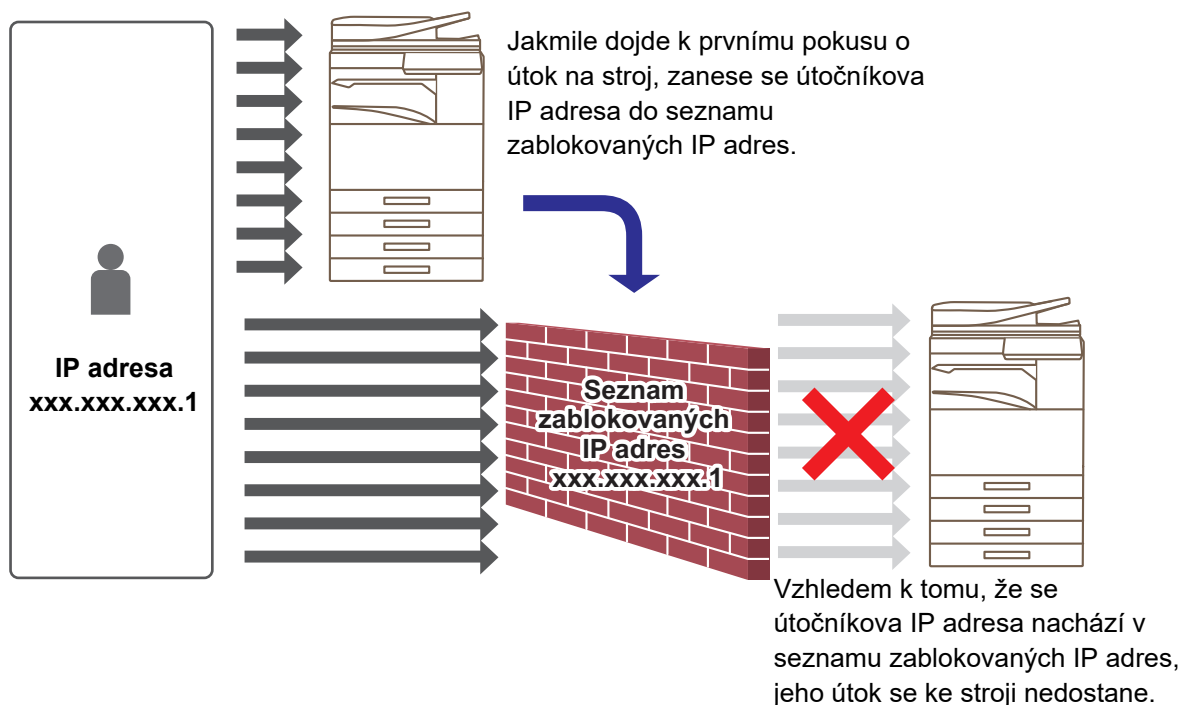

1

Otevřete webovou stránku podle pokynů uvedených v kapitole "**Otevření webové stránky**" ([▶ strana 3](#)).

2

Otevřete si obrazovku nastavení "**Zjišťování neoprávněného vniknutí/útoku**".

(1) Klikněte na kartu [Systémová nastavení] (  ).

V oblasti nastavení se zobrazí položky systémového nastavení.

(2) Klikněte na tlačítko [Bezpečnostní Nastavení] (  ).

(3) Klikněte na položku [Zjišťování neoprávněného vniknutí/útoku].

Nastavení Zjišťování neoprávněného vniknutí/útoku se na stránce objevuje vpravo.

---

**3**

**Nakonfigurujte nastavení položky Zjišťování neoprávněného vniknutí/útoků.**

- (1) Výběrem možnosti "Zapnout" či "Vypnout" zapnete/vypnete nastavení položky "Období zjišťování".
  - (2) Nakonfigurujte nastavení položky "Mezní hodnota detekovaných paketů".
- 



Pro vymazání IP adresy ze seznamu zablokovaných IP adres u ní zaškrtněte políčko a klikněte na tlačítko [Smazat].

---

**4**

**Jakmile dokončíte konfiguraci nastavení, klikněte na tlačítko [Odeslat], pak na tlačítko [Odhlásit] a zavřete webový prohlížeč.**

---

## Nastavení kategorie

Pro adresu lze nastavit položku „Kategorie“. Po nastavení kategorií adres je možné při hledání filtrovat adresy, což výrazně usnadňuje hledání adres.

Pro kategorii lze nastavit název. Přiřazení snadno rozpoznatelných názvů kategorií umožňuje snadné řazení adres.

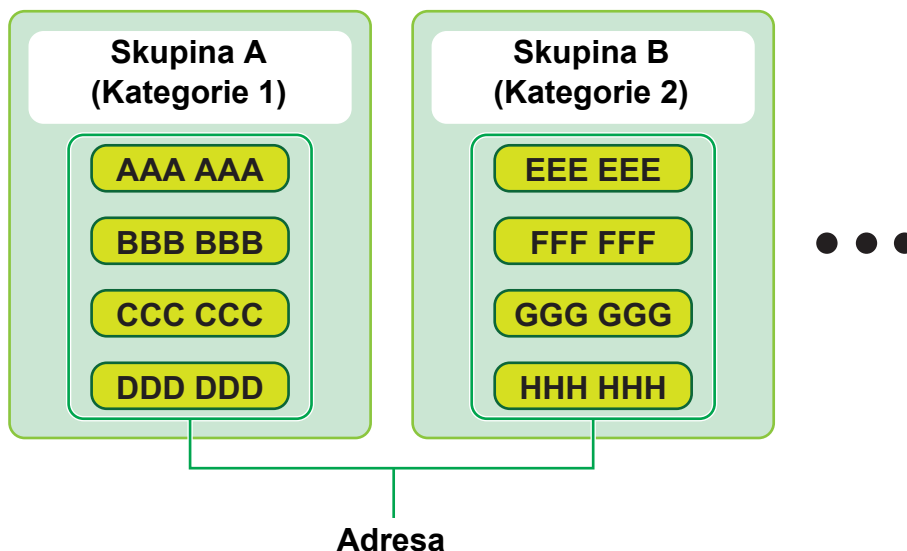

**1** Otevřete webovou stránku podle pokynů v části „[Otevření webové stránky](#)“ ([▶ strana 3](#)).

**2** Otevřete obrazovku nastavení „Nastavení kategorie“.

(1) Klikněte na záložku [Adresář] (  Adresář ).

V nabídce nastavení se zobrazí položky adresáře.

(2) Klikněte na záložku [Nastavení kategorie].

Na pravé straně se otevře obrazovka Nastavení kategorie.

**3** Nakonfigurujte položku Nastavení kategorie.

Zadejte nový požadovaný název do textového pole „Kategorie“.

The screenshot shows the 'Nastavení kategorie' (Category Settings) screen. The screen has a navigation bar with tabs: 'Adresář', 'Činnosti s dokumentem', 'Kontrola uživatele', and 'Systémová nastavení'. The 'Adresář' tab is selected. Below the navigation bar, there is a title 'Nastavení kategorie' and two buttons: 'Odeslat' (Send) and 'Aktualizace' (Update). Below the buttons, there is a text input field for the category name, with a label 'Zadejte prosím název kategorie. (Až 127 znaků)'. Below the input field, there is a table with two columns: 'Č.' (No.) and 'Kategorie' (Category). The 'Kategorie' column is highlighted with a blue border. The table contains five rows with category names: Kategorie 1, Kategorie 2, Kategorie 3, Kategorie 4, and Kategorie 5.



4

Po konfiguraci nastavení klikněte na tlačítko [Odeslat], pak na tlačítko [Odhlásit] a ukončete webový prohlížeč.



Když nastavíte název kategorie v položce Nastavení kategorie, zaregistrujte tuto kategorii v části „Záznam adresy“ adresáře.

Adresář	Činnosti s dokumentem	Kontrola uživatele	Systémová nastavení
Záznam adresy			
<input type="button" value="Odeslat"/> <input type="button" value="Odeslat a zaregistrovat další"/> <input type="button" value="Zpět"/>			
Typ :		<input type="text" value="Kontakty"/>	
Číslo hledání :		<input type="text"/> (1-2000)	
Název adresy (vyžadováno) :		<input type="text"/> (Až 36 znaků)	
Počáteční :		<input type="text"/> (Až 10 znaků)	
Kategorie :		<input type="text" value="Kategorie 1"/>	

## Činnosti s dokumentem

Na webové stránce zařízení jsou zobrazené soubory uložené pomocí funkce Řazení dokumentů ve formátu seznamu. Soubory můžete zobrazit také za použití miniatur. Při zobrazení miniatur se objeví miniatura pro každý soubor, abyste mohli provést vizuální kontrolu souborů. Níže je vysvětlen postup změny zobrazení seznamu na zobrazení miniatur.

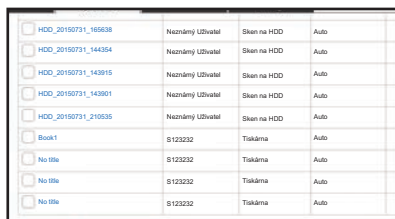

<input type="checkbox"/>	HDD_20150731_165638	Neznámý uživatel	Skán na HDD	Auto
<input type="checkbox"/>	HDD_20150731_144354	Neznámý uživatel	Skán na HDD	Auto
<input type="checkbox"/>	HDD_20150731_143915	Neznámý uživatel	Skán na HDD	Auto
<input type="checkbox"/>	HDD_20150731_143901	Neznámý uživatel	Skán na HDD	Auto
<input type="checkbox"/>	HDD_20150731_210535	Neznámý uživatel	Skán na HDD	Auto
<input type="checkbox"/>	Book1	S123232	Tiskárna	Auto
<input type="checkbox"/>	No title	S123232	Tiskárna	Auto
<input type="checkbox"/>	No title	S123232	Tiskárna	Auto
<input type="checkbox"/>	No title	S123232	Tiskárna	Auto

Seznam

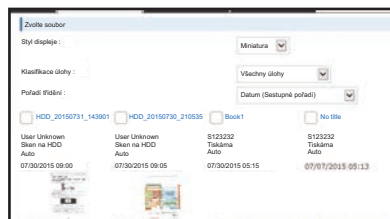

Miniatura



Funkci ukládání dokumentů lze použít, když je nainstalovaná místní jednotka.

1

Otevřete webovou stránku podle pokynů v části „**Otevření webové stránky**“ ([▶ strana 3](#)).

2

Otevřete obrazovku nastavení položky „Zvolte soubor“ v části „**Činnosti s dokumentem**“.

(1) Klikněte na záložku [Činnosti s dokumentem] (**Činnosti s dokumentem**).

V nabídce nastavení se zobrazí položky Operace dokumentu.

(2) Klepněte na složku ([Hlavní Složka], [Rychlá Složka Souboru] nebo [Vlastní Složka]), kterou chcete nastavit.

Na pravé straně se otevře obrazovka pro volbu souborů.

3

Změňte nastavení „Styl displeje“ na nastavení „Miniatura“.

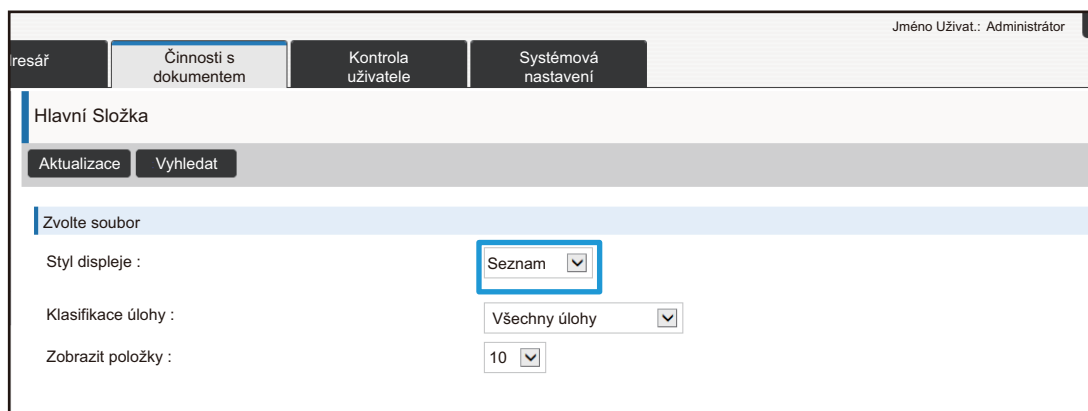

Soubory uložené pomocí funkce Řazení dokumentů se zobrazí jako miniatury.





## Kontrola uživatele

Funkce Kontrola uživatele umožňuje registrovat a spravovat uživatele zařízení.

Omezením počtu stran a funkcí, které může uživatel nebo skupina uživatelů používat, můžete zabránit nesprávnému použití zařízení.

Chcete-li zabránit neoprávněnému použití, můžete osobám, které nejsou zaregistrované, zakázat použití zařízení nebo jeho některých funkcí.

### Příklad: Informace uložené pomocí položky Registrace Uživatelského Jména

	Uživatelské Jméno: AAA Vlastní Index: Skupina A Skupina limitu stran: Skupina typu „Omezený“	Skupina oprávnění: Uživatel Skupina oblíbených operací: Skupina A
	Uživatelské Jméno: BBB Vlastní Index: Skupina B Skupina limitu stran: Skupina typu „Omezený“	Skupina oprávnění: Uživatel Skupina oblíbených operací: Skupina A
	Uživatelské Jméno: CCC Vlastní Index: Skupina A Skupina limitu stran: Skupina typu „Neomezený“	Skupina oprávnění: Administrátor Skupina oblíbených operací: Skupina B
	Uživatelské Jméno: Žádné (Uživatelé nejsou v zařízení registrováni)	

### Vlastní Index



### Použití zařízení

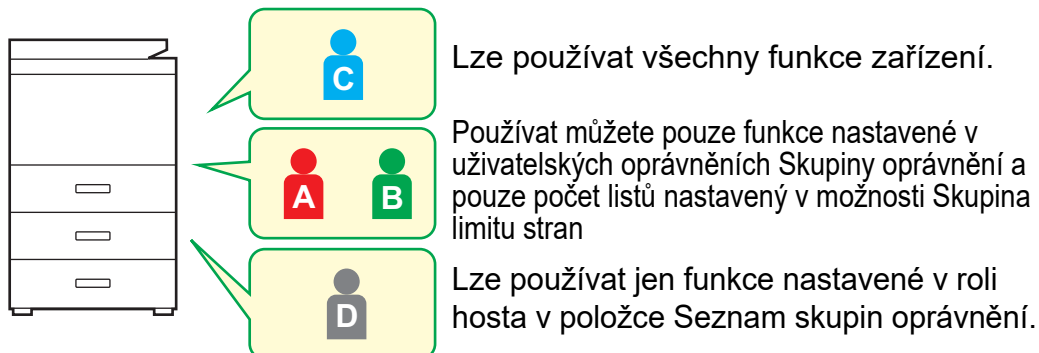

### Skupina oblíbených operací



Zařízení lze používat s využitím obrazovek a výchozího nastavení určeného pro každou skupinu.

## Vlastní Index

Pokud je zaregistrován nějaký uživatel, nastaví se index. Pro vlastní index můžete nastavit jakýkoli název a po přiřazení snadno rozpoznatelných názvů je možné snadno vyhledávat uživatele.

### Filtrování vlastních indexů

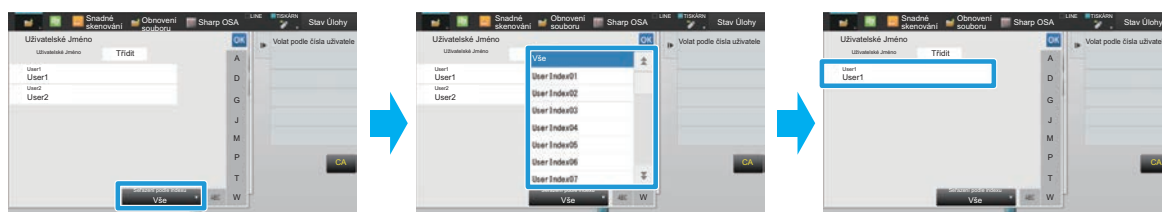

**1** Otevřete webovou stránku podle pokynů v části „**Otevření webové stránky**“ ([▶ strana 3](#)).

**2** Otevřete obrazovku nastavení „**Vlastní Index**“.

(1) Klikněte na záložku [Kontrola uživatele] (  ).

V nabídce nastavení se zobrazí položky Kontrola uživatele.

(2) Klikněte na tlačítko [Uživatelská nastavení] (  ).

(3) Klikněte na položku [Vlastní Index].

V rámečku se zobrazí položky Vlastní Index.

**3** Nastavte vlastní index.

Zadejte nový požadovaný název do textového pole „Vlastní Index“.

Č.	Index
1	Uživatel 1
2	Uživatel 2
3	Uživatel 3
4	Uživatel 4
5	

**4** Po konfiguraci nastavení klikněte na tlačítko [Odeslat], pak na tlačítko [Odhlásit] a ukončete webový prohlížeč.

## Seznam Organizace / Skupina

Pokud zaregistrujete uživatele do organizace/skupiny, umožníte mu sdílení kontaktů a informací o skupině zaregistrovaných v dané skupině. Při zjišťování počtů stran můžete zkontrolovat, kolik stran každá skupina spotřebovala a jaké funkce byly jednotlivými skupinami použity.

Pro jednoho uživatele lze nastavit více organizací/skupin.

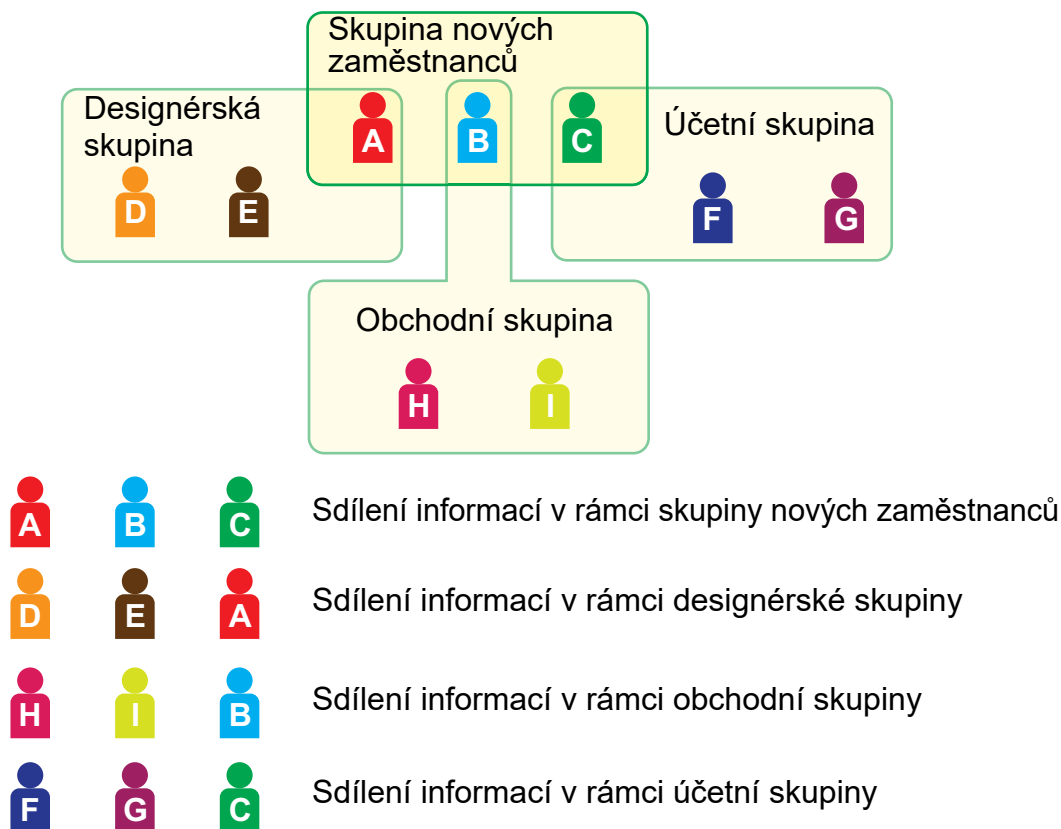

1

Otevřete webovou stránku podle pokynů v části „[Otevření webové stránky](#)“ ([▶ strana 3](#)).

2

Otevřete obrazovku nastavení „Seznam Organizace / Skupina“.

(1) Klikněte na záložku [Kontrola uživatele] ().

V nabídce nastavení se zobrazí položky Kontrola uživatele.

(2) Klikněte na tlačítko [Uživatelská nastavení] ().

(3) Klikněte na položku [Seznam Organizace / Skupina].

Na pravé straně se zobrazí položky Vlastní index.

3

## Nakonfigurujte nastavení Seznam Organizace / Skupina.

Zadejte nový požadovaný název do textového pole „Seznam Organizace / Skupina“.

Č.	Organizace/skupina
1	Skupina 1
2	Skupina 2
3	Skupina 3
4	Skupina 4
5	Skupina 5

4

Po konfiguraci nastavení klikněte na tlačítko [Odeslat], pak na tlačítko [Odhlásit] a ukončete webový prohlížeč.

## Seznam skupin omezení počtu stránek

Položku Seznam skupin omezení počtu stránek lze použít k omezení počtů listů, kterou mohou uživatelé v určité skupině zpracovat v rámci kopírování nebo tisku, a počtů stran, které lze naskenovat nebo faxovat. Uživatelům lze také zakázat přístup k určitým funkcím.



Nastavení barevného kopírování a barevného tisku se objevují jen u plnobarevných přístrojů.

Funkci ukládání dokumentů lze použít, když je nainstalovaná místní jednotka. Funkce faxu a internetového faxu nelze na některých modelech použít.

Seznam skupin omezení počtu stránek A

Kopie:

ČB: Limit stran (10 000)

Plná barva: Limit stran (10 000)

Tiskárna:

ČB: Neomezeno

Plná barva: Zakázáno

Tisk archivace dokumentu:

ČB: Neomezeno

Plná barva: Neomezeno

Vypsat tisky:

ČB: Neomezeno

Plná barva: Neomezeno

Skener:

ČB: Zakázáno

Plná barva: Zakázáno

Fax odeslán: Zakázáno

Skenování na místní jednotku:

ČB: Limit stran (50 000)

Plná barva: Limit stran (50 000)

V této části je vysvětlen postup nastavení položky Seznam skupin omezení počtu stránek.

- Uživatelé v této skupině mohou zpracovat pro barevný i černobílý režim kopírování až 10 000 stran.
- Pro černobílý tisk neplatí žádné omezení.
- Barevný tisk nelze používat.
- Funkce Tisk archivace dokumentu a Tisk seznamu v barevném a černobílém režimu lze používat bez omezení. Funkce skenování a přenosu faxu nelze používat.
- Pro uložené naskenované obrazy barevných a černobílých dat platí limit 50 000 stran.

1

Otevřete webovou stránku podle pokynů v části „**Otevření webové stránky**“ ([▶ strana 3](#)).

2

Otevřete obrazovku nastavení „**Skupina limitu stran**“.

(1) Klikněte na záložku [Kontrola uživatele] ().

V nabídce nastavení se zobrazí položky Kontrola uživatele.

(2) Klikněte na tlačítko [Nastavení správy přístupu] ().

(3) Klikněte na položku [Skupina limitu stran].

Na pravé straně se zobrazí položky Skupiny limitu stran.

## 3

### Nakonfigurujte nastavení Skupiny limitu stran.

#### (1) Klikněte na tlačítko [Přid.].

Chcete-li upravit existující skupinu, vyberte požadovanou skupinu.

resář      Činnosti s dokumentem      Kontrola uživatele      Systémová nastavení

Aktualizace

Výpis výchozí skupiny :  
Název Skupiny : Neomezený

Seznam Výtisků :

Č.	Název Skupiny
Není nastaveno	

Zvolit vše    Výmaz zkontrolován

**Přid.**    Návrat na výchozí.

Aktualizace

^ Zcela nah

#### (2) Nakonfigurujte nastavení Skupiny limitu stran.

- Do textového pole „Název Skupiny“ zadejte nový název skupiny.
- Pokud jsou již nastaveny jiné skupiny omezení počtu stránek, můžete vybrat skupinu s nastavením, které co nejvíce odpovídá požadovanému nastavení. Potom můžete pomocí položky „Zvolte skupinu, která bude vzorem zapsání“ použít nastavení vybrané skupiny na novou skupinu.
- V nabídce vyberte položku „Neomezený“, „Zakázáno“ nebo „Omezený“.

Možnost „Neomezený“ umožňuje použít neomezený počet stran. Možnost „Zakázáno“ zakazuje použití dané funkce.

Pokud vyberete položku „Omezený“, zadejte omezení počtu stran.

resář      Činnosti s dokumentem      Kontrola uživatele      Systémová nastavení

Registrace skupiny omezení počtu stránek

Odeslat    Zrušit

Název Skupiny :  (Až 32 znaků)

Zvolte skupinu, která bude vzorem zapsání :  
Neomezený

Kopírka :  
Černobílý : Neomezený    Limit strany  (1-99,999,999)

Plná barva : Neomezený    Limit strany  (1-99,999,999)

## 4

Po konfiguraci nastavení klikněte na tlačítko [Odeslat], pak na tlačítko [Odhlásit] a ukončete webový prohlížeč.



## Seznam skupin oprávnění

Položka Seznam skupin oprávnění slouží k omezení funkcí a nastavení, které mohou používat uživatelé v určité skupině. Nastavením omezení funkcí a nastavení můžete zabránit nezkušeným uživatelům v provádění nesprávných činností a použití nesprávných nastavení. Tato funkce umožňuje bezpečné a správné použití zařízení.



Nastavení barevného kopírování a barevného tisku se objevují jen u plnobarevných přístrojů.  
Funkci ukládání dokumentů lze použít, když je nainstalovaná místní jednotka.

### Hlavní typy rolí (Výpis výchozí skupiny)

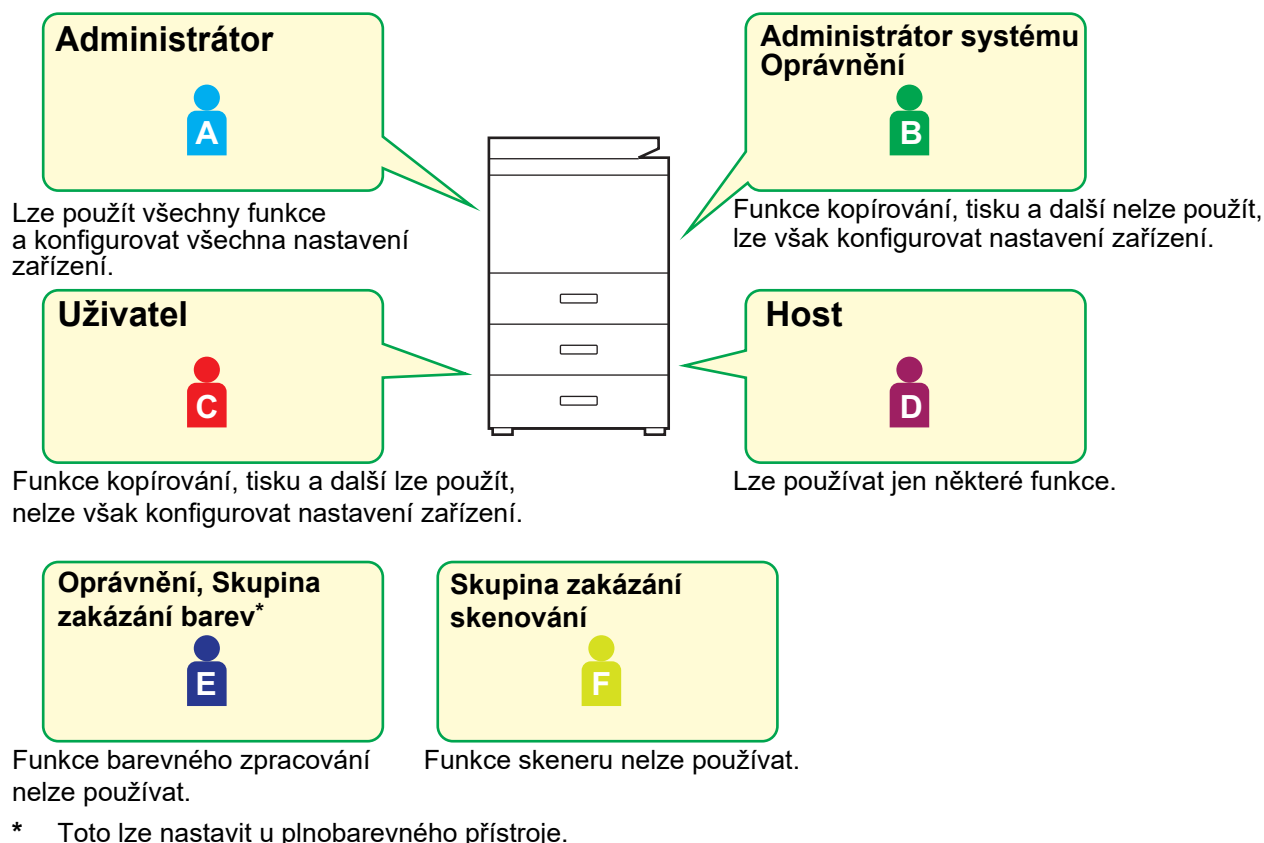

1

Otevřete webovou stránku podle pokynů v části „**Otevření webové stránky**“ ([▶ strana 3](#)).

2

Otevřete obrazovku nastavení „**Skupina oprávnění**“.

(1) Klikněte na záložku [Kontrola uživatele] ().

V nabídce nastavení se zobrazí položky Kontrola uživatele.

(2) Klikněte na tlačítko [Nastavení správy přístupu] (.

(3) Klikněte na položku [Skupina oprávnění].

Na pravé straně se zobrazí položky Skupiny oprávnění.

## 3

### Nakonfigurujte nastavení Skupiny oprávnění.

#### (1) Klikněte na tlačítko [Přidat].

Chcete-li upravit existující skupinu, vyberte požadovanou skupinu.

Č.	Název Skupiny
Není nastaveno	a

Zvolit vše Výmaz zkontrolovan

**Přidat**

Návrat na výchozí : Zvolte prosím skupinu oprávnění. Provést

Aktualizace Zcela nah

#### (2) Nakonfigurujte nastavení Skupiny oprávnění.

- Do pole „Název Skupiny“ zadejte název skupin oprávnění.
- V seznamu výchozích skupin můžete vybrat skupinu s nastavením, které nejvíce odpovídá požadovanému nastavení. Pomocí položky „Zvolte skupinu, která bude vzorem zapsání“ pak použijete požadované nastavení vybrané skupiny na novou skupinu.
- Pomocí záložky [Nastavení úlohy] můžete povolit nebo zakázat funkce kopírování, tisku, odesílání faxu a obrazu a jiné.
- Pomocí záložky [Nastavení stroje] můžete povolit nebo zakázat nastavení zařízení.

Registrace skupiny oprávnění

Odeslat Zrušit

Název Skupiny : (Až 32 znaků)

Zvolte skupinu, která bude vzorem zapsání : User

Přepnout na Rež

Nastavení úlohy Nastavení stroje

Kopírování

Nastavení schválení barevného režimu : Černobílá : Povoleno Plnobarevný : Povoleno

Zcela nah

## 4

Po konfiguraci nastavení klikněte na tlačítko [Odeslat], pak na tlačítko [Odhlásit] a ukončete webový prohlížeč.

## Seznam skupin oblíbených operací

Pro každou skupinu lze zaregistrovat prostředí s nastavením, které je vhodné pro danou skupinu. Pokud například uživatelé hovoří různými jazyky, pro každou skupinu lze nastavit jiný jazyk. Toto nastavení je pak automaticky použito při přihlášení (zobrazovaný jazyk nelze standardně měnit při každém použití zařízení).



Nastavení barevného kopírování a barevného tisku se objevují jen u plnobarevných přístrojů.

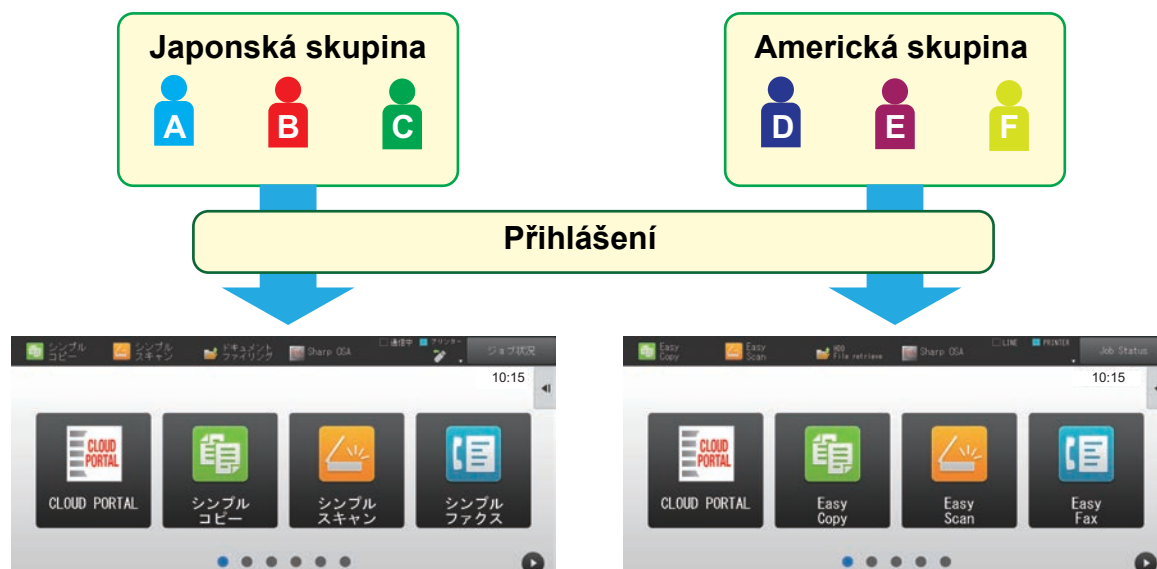

Po nastavením angličtiny pro americkou skupinu a japonštiny pro japonskou skupinu v položce Seznam skupin oblíbených operací se bude rozhraní automaticky přepínat mezi angličtinou a japonštinou, kdykoli se uživatel přihlásí k zařízení.

1

Otevřete webovou stránku podle pokynů v části „**Otevření webové stránky**“ ([▶ strana 3](#)).

2

Otevřete obrazovku nastavení „Seznam skupin oblíbených operací“.

(1) Klikněte na záložku [Kontrola uživatele] (  ).

V nabídce nastavení se zobrazí položky Kontrola uživatele.

(2) Klikněte na tlačítko [Nastavení správy přístupu] (  ).

(3) Klepněte na [Seznam skupin oblíbených operací] v [Skupina oblíbených operací].

Na pravé straně se zobrazí položky Seznam skupin oblíbených operací.

## 3

### Nakonfigurujte nastavení Seznam skupin oblíbených operací.

#### (1) Klikněte na tlačítko [Přid.].

Chcete-li upravit existující skupinu, vyberte požadovanou skupinu.

#### (2) Nakonfigurujte položku Seznam skupin oblíbených operací.

- Do pole „Název Skupiny“ zadejte název pro seznam skupin oblíbených operací.
- Pokud jsou již zaregistrované jiné seznamy skupin oblíbených operací, můžete vybrat skupinu s nastavením, které co nejvíce odpovídá požadovanému nastavení. Potom můžete pomocí položky „Zvolte skupinu, která bude vzorem zapsání“ použít nastavení vybrané skupiny na novou skupinu.
- Klikněte na záložky „Kopie“, „Odeslání Obrazu“, „Ukládání Dokumentů“ a „Systémové nastavení“ a nastavte funkce a nastavení, které se mají do skupiny uložit.

## 4

Po konfiguraci nastavení klikněte na tlačítko [Odeslat], pak na tlačítko [Odhlásit] a ukončete webový prohlížeč.

## Systemová nastavení

Systemová nastavení slouží ke konfiguraci nastavení zařízení. Níže jsou vysvětlena nastavení výchozí obrazovky a klávesy režimu.

### Nastavení dom. obrazovky

Tlačítka zástupců na výchozí obrazovce můžete změnit podle svých potřeb. Pod zástupce je vhodné registrovat často používané funkce.



Změna zástupce „Sítová složka“ na zástupce „Celkový počet“ v nastavení výchozí obrazovky

**1** Otevřete webovou stránku podle pokynů v části „**Otevření webové stránky**“ ([▶ strana 3](#)).

**2** Otevřete obrazovku nastavení „**Nastavení dom. obrazovky**“.

(1) Klikněte na záložku [Systemová nastavení] ( ).

V oblasti nastavení se zobrazí položky systémového nastavení.

(2) Klikněte na tlačítko [Nastavení dom. obrazovky] ( ).

(3) Klikněte na položku [Nastavení Podmínky].

Na pravé straně se zobrazí položky Nastavení podmínky.

**3** Klikněte na název funkce čísla tlačítka zástupce, které chcete změnit.

resář	Činnosti s dokumentem	Kontrola uživatele	Systemová nastavení
Č.	Tlačítko Domů		
1	CLOUD PORTAL		
2	Snadná kopie		
3	Snadné skenování		
4	Snadné faxování		
5	Sharp OSA		
6	Kopírovat		
7	E-pošta		
8	Fax		
9	FTP/Počítač		
10	Sítová složka		

Předchozí 1/6 Další Zcela na

4

## Nastavte zástupce na výchozí obrazovce.

Vyberte položku, kterou chcete nastavit.

resář   Činnosti s dokumentem   Kontrola uživatele   Systémová nastavení

Registrace výchozí obrazovky

Odeslat   Zrušit   Zpět na

Tlačítko Domů Č.1 Snadná kopie

Kopírovat :

- Žádné
- Snadná kopie
- Kopírka
- Seznam Programů
- Program
- Uvolnění tisku
- Klávesa režimu

Přednastavení programu ▾

Zcela na

5

Po konfiguraci nastavení klikněte na tlačítko [Odeslat], pak na tlačítko [Odhlásit] a ukončete webový prohlížeč.

## Rozložení kláves na obrazovce

Počet zástupců na výchozí obrazovce lze změnit.

**1** Otevřete obrazovku nastavení kroku 2 podle pokynů v části „**Nastavení dom. obrazovky**“ ([▶ strana 29](#)).

**2** Pomocí položky „Šablona“ vyberte požadované uspořádání. Obrázek „Rozložení kláves na obrazovce“ se liší v závislosti na vybraném uspořádání. Pomocí obrázků vyberte požadované uspořádání.

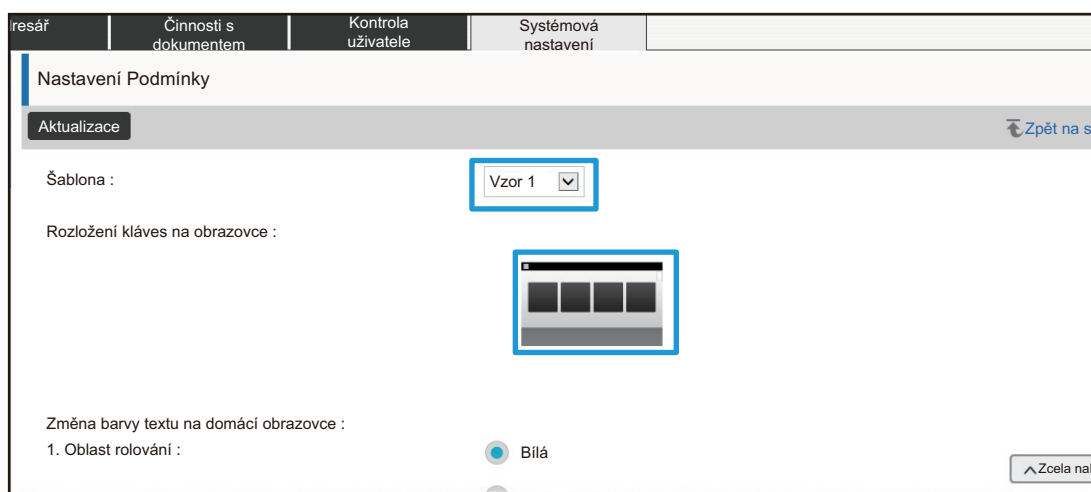

**3** Po konfiguraci nastavení klikněte na tlačítko [Odeslat], pak na tlačítko [Odhlásit] a ukončete webový prohlížeč.



Jestliže jste změnilí rozvržení, část „Nastavení“ se nemusí zobrazit (v závislosti na nastavení). Chcete-li změnit nastavení přístroje, když se klávesa „Nastavení“ nezobrazuje, změňte nastavení na webové stránce nebo použijte „Editovat Domů“ na ovládacím panelu přístroje k přidání klávesy „Nastavení“.

## Zobrazit nastavení tlačítka Režim

Tlačítka režimu jsou zástupci funkcí, která se zobrazují v horní části obrazovky. V této části jsou vysvětlena nastavení zobrazení pro tlačítka režimu.

**1** Otevřete webovou stránku podle pokynů v části „**Otevření webové stránky**“ ([▶ strana 3](#)).

**2** Otevřete obrazovku nastavení „**Zobrazit nastavení tlačítka Režim**“.

(1) Klikněte na záložku [Systémová nastavení] (  ).

V oblasti nastavení se zobrazí položky systémového nastavení.

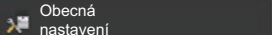
(2) Klikněte na tlačítko [Obecná nastavení] (  ).

(3) Klikněte na tlačítko [Nastavení Provozu] (  ).

(4) Klikněte na položku [Zobrazit nastavení tlačítka Režim] v nabídce [Nastavení Provozu].

Na pravé straně se objeví nastavení zobrazení tlačítek režimu.

**3** Nakonfigurujte položku **Zobrazit nastavení tlačítka Režim**.

### Režimy k zobrazení

Vyberte režimy, které se mají zobrazit pomocí tlačítek režimu. Zaškrtněte políčka režimů, které chcete zobrazit.

### Tlačítka režimu zobrazení na základním okně

Pokud chcete mít na výchozí obrazovce nějaké tlačítko režimu, u požadovaného tlačítka zaškrtněte políčko.

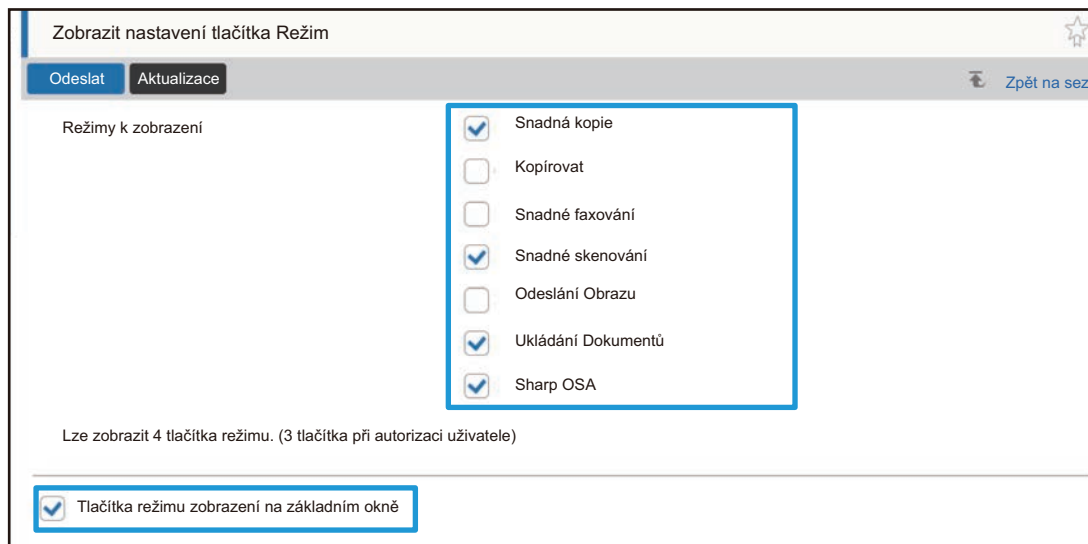

Zobrazit nastavení tlačítka Režim

Odeslat Aktualizace

Režimy k zobrazení

- Snadná kopie
- Kopírovat
- Snadné faxování
- Snadné skenování
- Odeslání Obrazu
- Ukládání Dokumentů
- Sharp OSA

Lze zobrazit 4 tlačítka režimu. (3 tlačítka při autorizaci uživatele)

Tlačítka režimu zobrazení na základním okně

**4** Po konfiguraci nastavení klikněte na tlačítko [Odeslat], pak na tlačítko [Odhlásit] a ukončete webový prohlížeč.



# PŘIZPŮSOBENÍ WEBOVÉ STRÁNKY

Chcete-li usnadnit použití webové stránky, je možné trvale zobrazit webové adresy zaregistrované v nabídce nastavení webové stránky a pro usnadnění přístupu přidat často používaná nastavení na záložku Zástupce.

## Nastavení vl. spojení

V poli nabídky nastavení lze zobrazit zaregistrované webové adresy. Na web zaregistrované adresy můžete přejít po kliknutí na vlastní odkaz.

---

**1** Otevřete webovou stránku podle pokynů v části „**Otevření webové stránky**“ ([▶ strana 3](#)).

---

**2** Otevřete obrazovku nastavení „**Spojení zákazníků**“.

(1) Klikněte na záložku [Systémová nastavení] ().

V oblasti nastavení se zobrazí položky systémového nastavení.

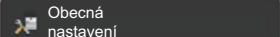
(2) Klikněte na tlačítko [Obecná nastavení] ().

(3) Klikněte na tlačítko [Nastavení Provozu] ().

(4) Klikněte na položku [Spojení zákazníků].

Na pravé straně se zobrazí nastavení vlastních odkazů.

---

**3** Nastavte vlastní odkaz.

(1) Chcete-li přidat nový odkaz, klikněte na tlačítko [Přid.]. Chcete-li upravit existující vlastní odkaz, klikněte na název odkazu.

(2) Zadejte název odkazu a webovou adresu.



Chcete-li odstranit vlastní odkaz, zaškrtněte políčko vlastního odkazu a klikněte na tlačítko [Smazat]. Zobrazí se potvrzovací okno. Klikněte na tlačítko [OK].

---

**4** Po konfiguraci nastavení klikněte na tlačítko [Odeslat], pak na tlačítko [Odhlásit] a ukončete webový prohlížeč.

---

## Zástupci

Můžete kliknout na ikonu zástupce (★) v pravé horní části oblasti nastavení webové stránky a vytvořit novou záložku mezi záložkami nabídek a přidat aktuálně zobrazenou položku nastavení.

**1** Otevřete webovou stránku podle pokynů v části „**Otevření webové stránky**“ ([▶ strana 3](#)).

**2** Otevřete obrazovku nastavení, kterou chcete zaregistrovat.

**3** Klikněte na ikonu zástupce (★) v pravé horní části oblasti nastavení.  
Mezi záložky nabídek bude přidána záložka zástupce a na této záložce zástupce se zaregistruje zobrazené nastavení.

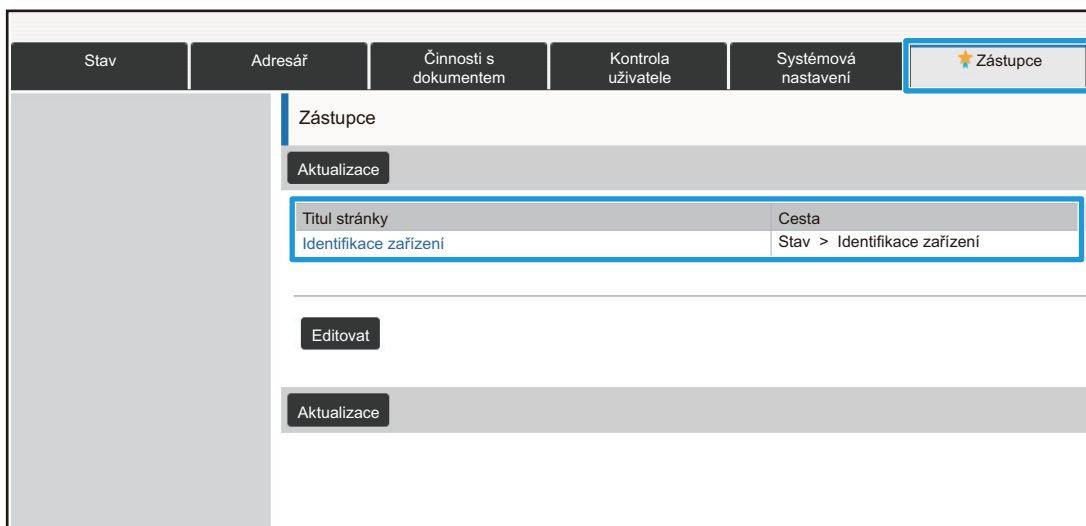

- Chcete-li odstranit zástupce, klikněte na tlačítko [Editovat].  
Zaškrtněte políčko položky, kterou chcete ze zobrazených položek odstranit, a klikněte na tlačítko [Smazat].  
Zobrazí se potvrzovací okno. Klikněte na tlačítko [OK].
- Ikona zástupce nastavení zaregistrovaného u zástupce se změní na ★.

**4** Po konfiguraci nastavení klikněte na tlačítko [Odeslat], pak na tlačítko [Odhlásit] a ukončete webový prohlížeč.

# SEZNAM NASTAVENÍ WEBOVÉ STRÁNKY

Na některých modelech nemusí být některé položky použitelné nebo nemusí být nainstalována některá periferní zařízení.

Podrobné vysvětlení každé položky najdete v návodu k použití.

Položka záložky	Položka nastavení	
<b>Stav</b>	Identifikace zařízení	
	Stav Počítadel	
	Stav zařízení	
	Statut sítě	
	Verze programového vybavení	
	Reset napájení	
	Seznam dat	Seznam pro uživatele
	Seznam pro administrátora	
<b>Adresář</b>	Adresář	
	Nastavení kategorie	
<b>Operace dokumentu</b>	Ukládání Dokumentů	Hlavní Složka
		Rychlá Složka Souboru
		Vlastní Složka
		Moje složka
		Vyhledat
	Dávkový tisk souborů	
	Odeslat tiskovou úlohu	
<b>Kontrola uživatele</b>	Kontrola uživatele	
	Nastavení uživatele	Seznam Uživatelů
		Vlastní Index
		Seznam Organizace / Skupina
		Tisk informací uživatele
	Nastavení správy přístupu	Skupina limitu stran
		Nastavení limitu stran stroje
		Skupina oprávnění
		Skupina oblíbených operací
	Počet uživatele	Zobrazit počet uživatelů
		Uložit uživatelský účet
	Nastavení kódu účtování	Nastavení administrace
		Seznam hlavních kódů
Seznam vedlejších kódů		

# Nastavení webové stránky

Položka záložky	Položka nastavení		
<b>Systémové nastavení</b>	Nastavení výchozí obrazovky	Nastavení Podmínky	
		Ikona	
		Obraz v pozadí	
	Nastavení kopie	Nastavení Podmínky	
		Nastavení počátečního stavu	
		Tisk text/obraz	Nastavení textu (razítko)
			Vlastní razítko
	Vlastní vodoznak		
	Nastavení Tiskárny	Nastavení Podmínky	
		Nastavení počátečního stavu	
		Nastavení PCL	
		Nastavení PostScript	
		Nastavení OOXML	
		Nastavení zahájení tisku	
		Nastavení tisku emailu	
		Nastavení přímého tisku (FTP)	
		Nastavení přímého tisku (Síťová složka)	
	Nastavení tisku z PC/mobilního terminálu		
	Nastavení Odeslání Obrázku	Obecná nastavení	Nastavení Podmínky
			Povolit/Zakázat nastavení
			Sada vlastního čísla a názvu
		Nastavení skenování	Nastavení počátečního stavu
			Nastavení Podmínky
Výchozí adresa			
Nastavení názvu předmětu			
Nastavení názvu souboru			
Nastavení těla zprávy			

# Nastavení webové stránky

Položka záložky	Položka nastavení		
<b>Systémové nastavení</b>	Nastavení Odeslání Obrázku	Nastavení Faxu	Nastavení Podmínky
			Nastavení odeslání
			Nastavení přijetí
			Zabezpečení Vyvolávání Faxu
			F-Kód Paměťová Schránka
		Nastavení internetového faxu	Nastavení Podmínky
			Nastavení odeslání
			Nastavení přijetí
			Nastavení serveru
		Data faxu Příjem/Přeoslání (Manual)	
	Nastavení příchozího směrování (Přesměrování/Uložení)	Nastavení příchozího směrování	
		Registrace adresy odesílatele	
		Nastavení administrace	
		Nastavení příchozího směrování (Uložení)	
	Instalace Metadata		
	Nastavení Řazení Dokumentů	Nastavení Podmínky	
		Automatické vymazání nastavení souborů	
	Sharp OSA nastavení	Nastavení Podmínky	
		Nastavení standardních aplikací	
		Příjem nastavení aplikace	
Nastavení externí aplikace pro účtování.			
Nastavení vestavěné aplikace			
Nastavení vyžádání			
Nastavení ověření	Výchozí Nastavení		
	Nast. snímače karet		
Obecná nastavení	Nastavení papíru	Nastavení Zásobníku	
		Registrace uživatelské velikosti (Pomocný Zásobník)	
		Registrace typu papíru	
	Nastavení Provozu	Nastavení Podmínky	
		Nastavení snadného režimu	
		Nastavení oblíbeného tlačítka	
		Zobrazit nastavení tlačítka Režim	
		Nastavení klávesnice	
		Spojení zákazníků	

Položka záložky	Položka nastavení			
<b>Systémové nastavení</b>	Obecná nastavení	Ovládání Zařízení	Nastavení Podmínky	
			Nastavení indik.stavu	
			Nastavení identifikace stroje	
			Seřízení Hodin	
			Povolit/Zakázat nastavení	
			Produktový Klíč	
			Vložení čísla aplikace	
		Nastavení zvuku	Nastavení zvuku pípnutí (Obecně)	
		Nastavení zvuku pípnutí (Odeslání obrazu)		
	Nastavení sítě	Rychlé nastavení		
		Nastavení síťového názvu		
		Nastavení Rozhraní		
		Nastavení služeb		
		Nastavení přímého tisku		
		Nastavení externích tiskových služeb	Nastavení tisku z Google cloudu	
		Nastavení LDAP		
		Nastavení Active Directory		
		Nastavení veřejná složka/Nas		
		Nastavení serveru proxy		
		Bezdrátové nastavení		
		Nastavení webové stránky zařízení		
	Bezpečnostní Nastavení	Změna hesla		
		Nastavení Podmínky		
		Řízení portu		
		Nastavení filtru		
		Zjišťování neoprávněného vniknutí/útoků		
		Syslog	Uložit/Odstranit syslog	
			Zobrazit syslog	
		Nastavení SSL		
		Nastavení S/MIME		
		Nastavení IPsec	Nastavení Podmínky	
			Pravidla IPsec	
		Funkce administr. dokumentu		

Položka záložky	Položka nastavení			
<b>Systémové nastavení</b>	Bezpečnostní Nastavení	Nastavení tisku skrytého obrazce.	Nastavení počátečního stavu	
			Kontrast	
			Registrace vlastního textu	
		Tisk informací sledování		
		Protokol auditu	Nastavení administrace	
			Nastavení uložení dat/odesílání	
			Uložit/smazat protokol auditu	
		Správa certifikátu	Spravovat Certifikát zařízení	
			Spravovat Žádost o podpis certifikátu (CSR)	
			Správa certifikátu CA	
		Úsporný Režim	Nastavení Eko	
			Nastavení Eko skenování	
			Seznam vzorků úspory energie	
	Nastavení provozu pro určité datum			
	Nastavení rozvrhu ZAP/YP			
	Režim úspory toneru			
	Systém řízení	Záznam úlohy	Zobrazit záznam úlohy	
			Operace záz. úlohy	
		Import/Export dat (formát CSV)		
		Záloha paměti		
		Klonování zařízení		
		Ukládání zálohy dat		
		Zadržení/ Vyvolání systémového nastavení		
		Reset nastavení		
		Varování a stav elektronickou poštou	Stavové hlášení	
			Výstražné hlášení	
			Nastavení SMTP	
	Nastavení kvality obrazu	Souhrnné nastavení		
		Kvalita obrazu kopírování		
		Kvalita obrazu tisku		
		Kvalita obrazu skenování		
		Nastavení profilu barvy*	Profil CMYK simulace	
			CMYK Profil výstupu	
			RGB Profil vstupu	
			RGB Profil výstupu	
	Nastavení výchozí instalace	Nastavení Podmínky		
		Rychlé nastavení sítě		
		Nastavení zásobníku papíru		
		Produktový Klíč		
		Vložení čísla aplikace		

\* Toto lze nastavit u plnobarevného přístroje.

**SHARP**<sup>®</sup>  
SHARP CORPORATION