

## Felhasználói kézikönyv (Weboldal beállítások)



## TARTALOMJEGYZÉK

AZ ÚTMUTATÓRÓL.....	2
WEBOLDAL.....	3
• Weboldal-funkciók.....	3
• A weboldal elérése.....	3
WEBOLDAL-BEÁLLÍTÁSOK.....	5
• A weboldal áttekintése.....	5
• Menü fül.....	6
• A weboldal-beállítások konfigurálása.....	7
• Energia- Takarékos.....	10
• Biztonsági Beállítások.....	11
• Kategória beállítás.....	16
• Dokumentum műveletek.....	18
• Felhasználói Vezérlés.....	19
• Rendszer beállítások.....	29
A WEBOLDAL TESTRESZABÁSA.....	33
• Egyedi link beállítás.....	33
• Parancsikon.....	34
WEBOLDAL-BEÁLLÍTÁSI LISTA.....	35

## AZ ÚTMUTATÓRÓL

Ez az útmutató ismerteti azokat az eljárásokat, melyekkel a készülék beállítási elvégezhető a weboldal beállítási funkcióival, a készülékbe ágyazott beállítási program segítségével.

### Megjegyzések

- Ez az útmutató feltételezi, hogy a terméket telepítő és használó személyek ismerik a számítógépük és a webböngészőjük használatát.
- Az Ön által használt operációs rendszerre vagy webböngészőre vonatkozó információkhoz olvassa el az operációs rendszer vagy a webböngésző használati utasítását, vagy alkalmazza az online Sűgő funkciót.
- A képernyők és eljárások magyarázatai elsősorban az Internet Explorer® böngészőhöz készültek. A képernyők az operációs rendszer vagy a használt alkalmazás verziójától függően eltérőek lehetnek.
- Ahol „xx-xxxx” látható a kézikönyvben, az „xx-xxxx”-et helyettesítse be az Ön által használt típus nevével.
- A jelen kézikönyv a termékek általános leírását tartalmazza, melybe más típusok is beletartoznak. A fentiek miatt előfordulhat, hogy olyan funkciók leírását is megtalálja, amelyek nem elérhetőek az Ön készülékén.
- A kézikönyv elkészítése különös gondossággal történt. Amennyiben valamilyen észrevétele vagy aggálya van a kézikönyvvel kapcsolatban, forduljon a viszonteladóhoz vagy a legközelebbi hivatalos márkaképviselőhöz.
- A termék szigorú minőség-ellenőrzési és átvizsgálási eljáráson esett át. Abban a valószínűtlen esetben, ha hibát vagy más problémát fedezne fel, forduljon a viszonteladóhoz vagy a legközelebbi hivatalos márkaképviselőhöz.
- A törvényben foglalt eseteken kívül a SHARP nem felelős a termék vagy opcionális kiegészítőinek használata során fellépő hibákért, a termék és opcionális kiegészítőinek helytelen használatából adódó vagy egyéb meghibásodásokért, valamint a termék használata során bekövetkezett semmilyen kárért.

### Figyelem!

- A kézikönyv tartalmának előzetes írásbeli engedély nélküli sokszorosítása, átdolgozása vagy lefordítása tilos, kivéve amennyiben a szerzői jogi törvények ezt engedélyezik.
- A kézikönyvben olvasható minden információt előzetes tájékoztatás nélkül megváltozhat.

### Az útmutatóban szereplő illusztrációk, kezelőpult, érintőpanel és weboldalak

A kiegészítő berendezések általában opcionálisak, azonban néhány típus esetében bizonyos kiegészítő berendezések az alapfelszereltség részei.

Egyes funkciók és műveletsorok esetében a leírások azt feltételezik, hogy a fentiekben kívül egyéb berendezéseket is felszereltek. A tartalomtól, a típustól és a telepített perifériás eszközöktől függően ez a lehetőség nem mindig használható. A részleteket lásd a Felhasználói kézikönyvben.

Ez a kézikönyv tartalmaz utalásokat a fax és Internet fax funkcióra. Felhívjuk azonban a figyelmet arra, hogy egyes országokban, régiókban és típusoknál a fax és Internet fax funkció nem elérhető.

- A kézikönyvben látható képernyők, üzenetek és gombnevek a termék fejlesztése és módosítása következtében eltérhetnek a tényleges készüléken lévőktől.
- A kézikönyvben látható érintőpanel, illusztrációk és beállítási képernyők csupán referenciaként szolgálnak. Ezek a típustól, az elérhető funkcióktól, az alapértelmezéshez képest módosított beállításoktól, illetve az országtól vagy régiótól függően eltérőek lehetnek.
- A kézikönyvben színes nyomtató használatát vettük alapul. Előfordulhat, hogy fekete-fehér nyomtató használata esetén bizonyos magyarázatok nem relevánsak.

# WEBOLDAL



Egyes országokban, régióknál és típusoknál előfordulhat, hogy a fax és Internet fax funkció nem elérhető.

## Weboldal-funkciók

A beállításokhoz a gépbe egy webszerver van beágyazva.

Amikor a gép egy hálózathoz kapcsolódik, akkor elérheti a gépen lévő webszervert a gép sokféle beállításának a számítógép használatával történő konfigurálásához.

Ez a funkció lehetővé teszi a gépbeállítások konfigurálását a hálózaton keresztül anélkül, hogy oda kellene menni a géphez. Egyszerűen megadhatja felhasználónevét és egyéb szövegeket a számítógépről.

A weboldal használható olyan beállítások konfigurálásához is, amelyek speciálisabbak azoknál, mint amelyek a gépen rendelkezésre állnak.



A gép beállításairól részletes információ a Felhasználói kézikönyvben található.

## A weboldal elérése

Ez a rész a készülék weboldalának eléréshez szükséges eljárást ismerteti.

### Támogatott webböngészők

A gép eléréséhez a következő webböngészők használhatók:

Internet Explorer: 11 vagy újabb (Windows®), Microsoft Edge (Windows®)

Firefox (Windows®), Safari (macOS®), Chrome (Windows®): Legújabb verzió vagy az azt megelőző fő kiadás

### A weboldal elérése

Kövesse az alábbi lépéseket a weboldal eléréséhez.

1

**A számítógépén nyissa meg a webböngészőt.**

2

**A webböngésző címsorába írja be a gépben beállított IP-címet.**

- A készülék IP-címét megtudhatja a gép rendszergazdájától.
- A készülék IP-címét a gépen ellenőrizheti. „[A készülék IP-címének ellenőrzése](#)” ([▶4. oldal](#))

#### • Jelszó megadása

The screenshot shows a login interface titled 'Belépés'. At the top left is a 'Belépés (P)' button. Below it is the 'Hitelesítés:' section. It contains two input fields: 'Bejelentkezési Név:' with a dropdown menu labeled 'Felhasználó', and 'Jelszó:' with a text input field and a character count '(1-255 számjegy)'. Below the input fields is a small note: 'Írja be a Felhasználó hitelesítési információkat. Ez az üzenet a Rendszerbeállításokban szerkeszthető.' At the bottom left is another 'Belépés (P)' button.

- Ha olyan elemre kattint, amelyhez rendszergazdai jogosultság szükséges, a jelszóbeviteli képernyő a beállításoktól függetlenül megjelenik.

Válasszon egy rendszergazdai jogosultságokkal rendelkező felhasználót, majd adja meg a jelszót.

- Ha a felhasználó-hitelesítés nem engedélyezett, akkor a bejelentkezési névként megadhatja a „Rendszergazda” nevet, majd írja be a rendszergazdai jelszót a weboldalra való belépéshez.

A weboldalra rendszergazdai jogosultsággal történt bejelentkezés után a jelszóbeviteli képernyő nem jelenik meg többé, ha olyan elemre kattint, amelyhez rendszergazdai jogosultság szükséges (amíg ki nem lép).

## A készülék IP-címének ellenőrzése

1

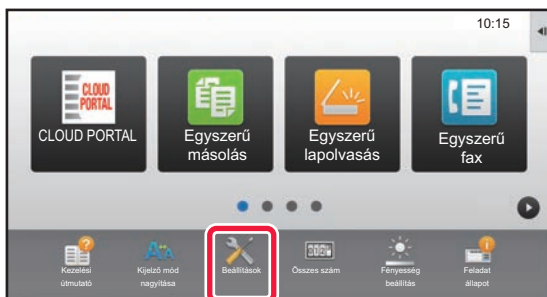

Koppintson a [Beállítások] gombra.

2

Koppintson a menü [Állapot] → [Hálózati állapot] elemére.

3

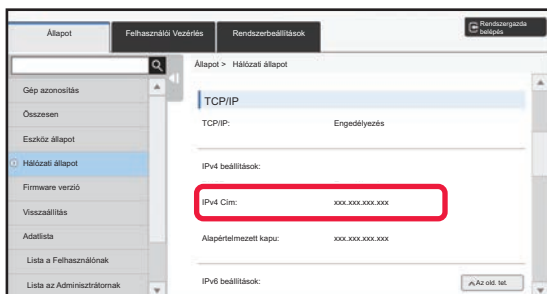

Görögessen le a képernyőn és ellenőrizze az „IPv4 Cím” opciót a TCP/IP IPv4 beállítások pontjában.

4



Indítsa el a PC-n a webböngészőt, és írja be a készülék IP címét.

# WEBOLDAL-BEÁLLÍTÁSOK

Ez a fejezet elmagyarázza, hogy kell megadni a tipikus elemeket a weboldal-beállításokban. Az itt nem ismertetett elemeket lásd a Felhasználói kézikönyvben.

## A weboldal áttekintése

Ha sikeresen elérte a készülék webszerverét, a webböngészőben megjelenik a weboldal.

A beállítási elemeket ábrázoló fülök (1) a weboldal tetején jelennek meg. Amikor egy fülre kattint, a beállítható elemek (2) az oldal bal oldalán jelennek meg. Amikor a beállítani kívánt elemre kattint, akkor annak az elemnek a beállítási képernyője (10) jelenik meg az oldal jobb oldalán.

Miután befejezte az összes beállítást, kattintson a [Kilépés] gombra, majd lépjen ki a webböngészőből.

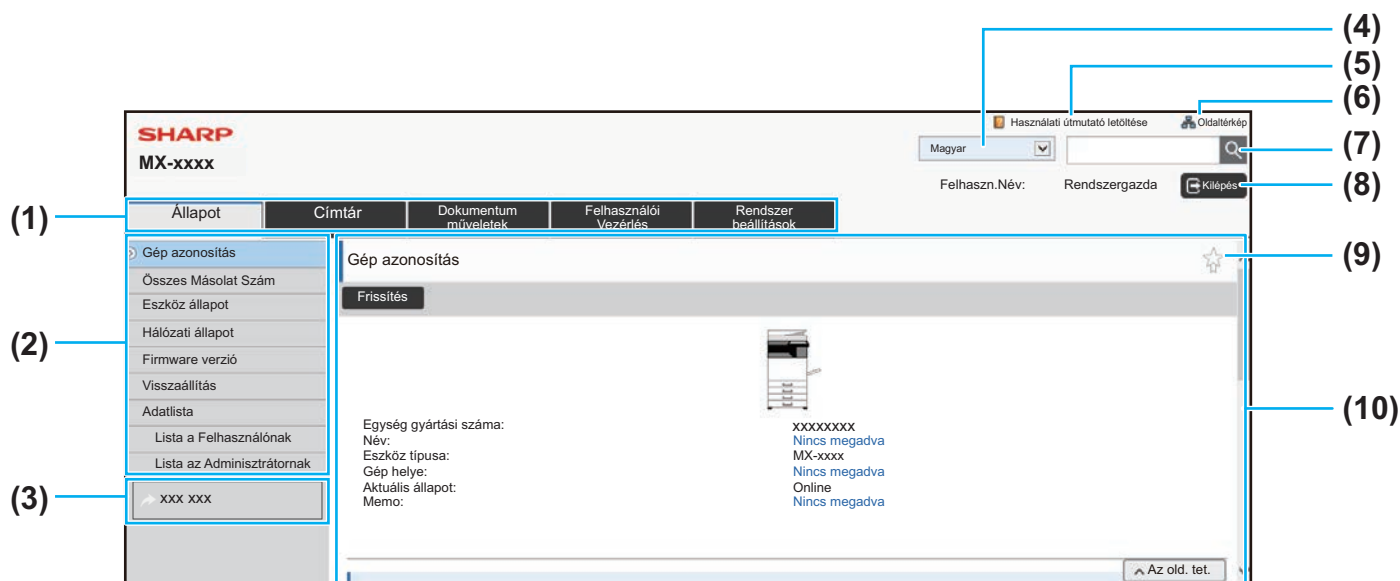

### (1) Menü fül

Ez a fül a beállító menü első szintjét ábrázolja. Kattintson erre a fülre a fül beállítási elemeinek megjelenítéséhez. Egyes beállítások, mint pl. a rendszerbeállítások nem jelennek meg a beállítás menüben, ha a fülre kattint. Ehelyett további beállítási elem gombok jelennek meg a beállítási területen.

► [Menü fül \(6. oldal\)](#)

### (2) Beállítás menü

Itt azok az elemek láthatók, amelyek a weboldalon beállíthatók. Az elemek fa szerkezetben vannak rendezve. Ha olyan elemre kattint, amelyhez a készülék rendszergazdájának jogosultsága szükséges, megjelenik a jelszóbeviteli képernyő. Válassza ki a korábban megadott bejelentkezési nevét és adja meg a jelszót.

### (3) Egyedi linkek

Előzetesen egyedi linkeket adhat meg, ha azt szeretné, hogy az egyedi linkek megjelenjenek a beállítás menüben.

► [Egyedi link beállítás \(33. oldal\)](#)

### (4) Nyelv

Állítsa be a weboldal megjelenítési nyelvét.

### (5) Használati útmutató letöltése

A használati útmutató letöltési oldalát jeleníti meg.

### (6) Webhelytérkép

A weboldal webhelytérképét jeleníti meg.

### (7) Keresés

Ezt az oldalt használja a beállítási tételek és más információk keresésére. Adja meg a keresett elemet a szövegdobozba, majd kattintson a  gombra.

### (8) [Bejelentkezés/Kilépés] gomb

#### [Bejelentkezés] gomb

Kattintson a gombra a weboldalra való belépéshez.

#### [Kilépés] gomb

Ha a weboldalakon elvégzett minden beállítást, kattintson erre a gombra a kijelentkezéshez és a webböngészőből való kilépéshez.

### (9) Gyorsgomb ikon

Kattintson erre az ikonra egy olyan oldal regisztrálásához, amelyet szeretne megjeleníteni a gyorsgomb lapon.

► [Parancsikön \(34. oldal\)](#)

### (10) Beállítás terület

Itt látható a bal oldali beállítás menüben kiválasztott tétel beállítási képernyője.

## Menü fül



A dokumentumkitöltési funkció akkor használható, ha a helyi meghajtó van beszerelve. Egyes típusoknál a fax és az internet-fax funkciók nem használhatók.

Menü	Áttekintés
Állapot	A papírtálcára és a készülékre vonatkozó információkat jelenít meg.
Címtár	A címjegyzék szerkesztésére használható.
Dokumentum műveletek	Itt végezhetők műveletek egy fájlra a Dokumentumiktatás funkcióval.
Felhasználói Vezérlés	Felhasználók hozzáadása, módosítása és törlése hitelesítés céljából, illetve a felhasználóhitelesítési beállítások konfigurálása.
Rendszer beállítások	itt konfigurálhatja a készülék fő beállításait, pl. a dátumot és a papírtálca beállításait. A következő beállítások konfigurálhatók:
Alapképernyő beállítások	Kiválaszthatja a készülék kezdőképernyőjének beállításait, pl. megváltoztathatja a kezdőképernyő háttérét.
Másolási beállítások	Másolási beállításokat választhat ki.
Nyomtató beállítások	Nyomatási beállításokat választhat ki.
Kép Küldési Beállítások	Konfigurálhatja a képküldési beállításokat, pl. a faxolást és az e-mailbe történő beolvasást.
Dokumentum Tárolási Beállítások	Kiválaszthatja a dokumentumiktatási beállításokat.
Sharp OSA Beállítások	SharpOSA beállításokat választhat ki.
Hitelesítési beállítások	Végezze el a beállításokat, például a felhasználói hitelesítés módhoz vagy az IC-kártyához.
Közös Beállítások	Készülékbeállításokat konfigurálhat, pl. dátumbeállításokat és tálcabeállításokat.
Hálózati beállítások	Hálózati beállításokat konfigurálhat, pl. hálózati protokollt és NAS-beállításokat.
Biztonsági Beállítások	A készülék biztonsági beállításait konfigurálhatja, pl. a hitelesítést és a rendszergazda jelszó megváltoztatását.
Energia- Takarékos	A berendezés energiateherhasználása az öko-mód beállításával csökkenthető.
Rendszerellenőrzés	Konfigurálhatja a gép biztonsági mentését és a feladatnapló beállításokat.
Képmínőség beállítás	Képmódosítás végezhető el a készüléken történő nyomtatáshoz és lapolvasáshoz.
Kezdő telepítési beállítások	Ez a csoport olyan beállításokat tartalmaz, amelyekre a készülék első telepítésekor van szükség.

# A weboldal-beállítások konfigurálása

Ez a rész a weboldal-beállítások alapvető eljárását ismerteti példaként a „Alapképernyő beállítások” alkalmazásával. Ezzel a beállítással megváltoztathatja egy kezdőképernyő háttérképét egy a felhasználó által biztosított képre.

---

**1**

Csatlakozzon a weboldalhoz a(z) „[A weboldal elérése](#)” című részben ([▶3. oldal](#)) ismertetett módon.

---

**2**

Jelenítse meg a „Alapképernyő beállítások” beállítási képernyőt.

(1) Kattintson a [Rendszer beállítások] fülre (  ).

A beállítási területen megjelennek a rendszerbeállítások beállító elemei.

(2) Kattintson a [Alapképernyő beállítások] gombra (  ).

3

A beállítás menüben kattintson a [Háttérkép] parancsra, és adja meg a háttérképet.

(1) A beállítás menüben kattintson a [Háttérkép] parancsra.

(2) Kattintson a [Módosítás] gombra a „Háttérkép” oldalon.

Megjelenik a „Kezdő képernyő regisztrációja” képernyő.

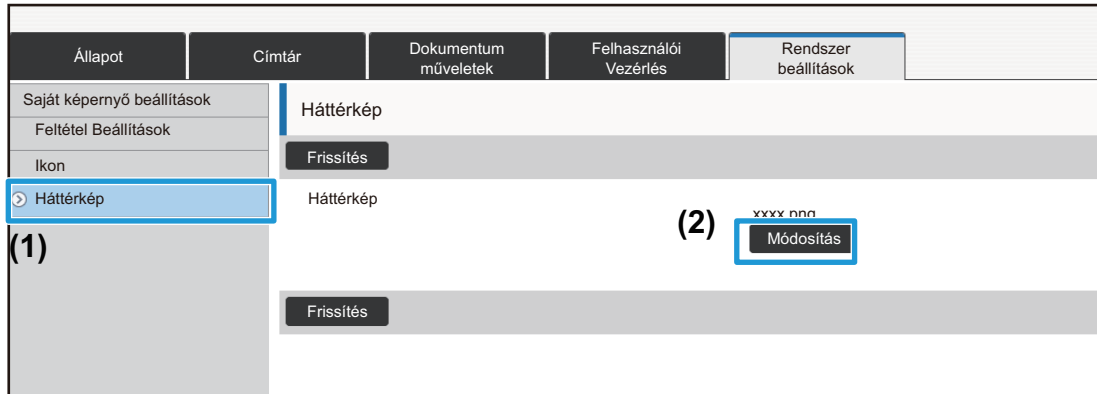

4

Jelölje be az „Egyedi kép használata” jelölőnégyzetet és kattintson a [Tallózás] gombra a kívánt kép kiválasztásához.

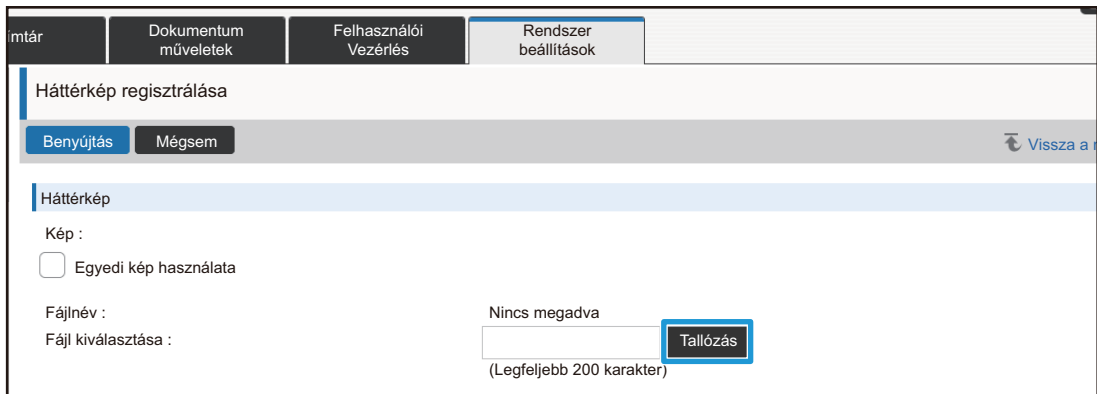

Ha a [Tallózás] gombra kattint, megjelenik a fájlkiválasztási képernyő. Válassza ki a háttérképként használni kívánt fájlt.

5

Ellenőrizze a „Fájl kiválasztása” útvonal helyességét, majd kattintson a [Benyújtás] gombra.

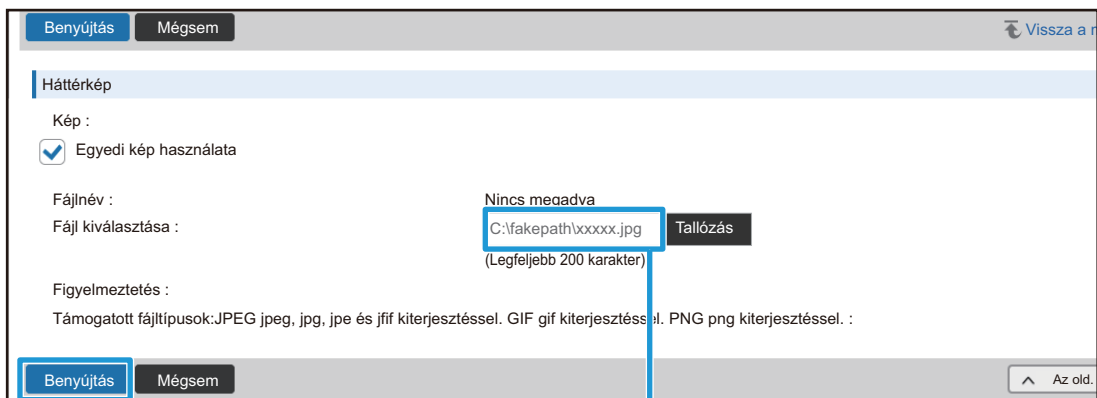

Elérési útvonal



---

**6**

**Ha egy másik elemet kíván beállítani, konfigurálja a beállítást a beállítás menüből vagy a menü fülről.**

---



Ha a webböngésző „Előre” vagy „Vissza” funkcióját használja egy másik elem megkereséséhez, akkor lehet, hogy a megadott elem nem kerül mentésre. Használja a beállítás menüt vagy a menü fület egy másik elem kiválasztásához.

---

**7**

**Miután befejezte a beállítások konfigurálását, kattintson a [Kilépés] gombra, majd lépjen ki a webböngészőből.**

Amikor kilép a beállításokból, megjelenhet egy üzenet a készülék érintőképernyőjén. Olvassa el és zárja be az üzenetet.

---

## Energia- Takarékos

Ez a rész bemutatja, hogyan állítsa be az Előfűtés mód állapotfelvételi idejét és az Automatikus kikapcsolás mód állapotfelvételi idejét.

1

Csatlakozzon a weboldalhoz a(z) „[A weboldal elérése](#)” című részben ([▶3. oldal](#)) ismertetett módon.

2

Jelenítse meg a „Eco beállítás” beállítási képernyőt.

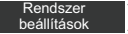
(1) Kattintson a [Rendszer beállítások] fülre (  ).

A beállítási területen megjelennek a rendszerbeállítások beállító elemei.

(2) Kattintson a [Energia- Takarékos] gombra (  ).

A beállítás menüben megjelennek az Energiatakarékos elemek.

(3) Kattintson az [Eco beállítás] elemre.

A jobb oldalon megjelennek az Eco beállítás elemek.

3

Adja meg az Előfűtés mód állapotfelvételi idejét és az Automatikus kikapcsolás mód állapotfelvételi idejét.

(1) Adja meg a kívánt időt a szövegdobozban az „Előfűtés Üzemmod Beállítása” elemnél.

(2) Ha a lehető legrövidebb állapotfelvételi időt kívánja beállítani az „Automatikus Kikapcsolás Időzítő” jelölőnégyzettel, jelölje be a [Legkorábban] beállítást. Ha szeretné megváltoztatni az állapotfelvételi időt, akkor adja meg az állapotfelvételi időt a következő mezőben.

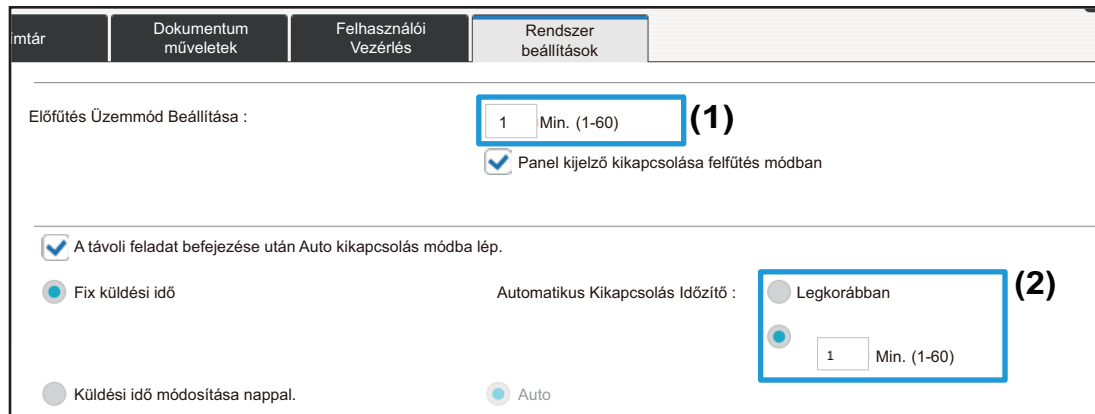

A típustól függően az Automatikus Kikapcsoláshoz megadható időtartam eltérhet.

4

Miután befejezte a beállítások konfigurálását, kattintson a [Benyújtás] gombra, majd a [Kilépés] gombra és lépjen ki a webböngészőből.

## Biztonsági Beállítások

A készüléken a bejelentkezéshez használt rendszergazda jelszó és hálózati biztonsági beállítások megváltoztatásához szükséges eljárást az alábbiakban ismertetjük.

### Rendszergazda jelszó módosítása

Ha módosítás nélkül tovább használja a rendszergazda jelszót, akkor könnyebb lesz a jelszó feltörése, ill. nyilvánossá válhat a jelszó, ami a készülék jogosulatlan használatának kockázatát teremti meg.

1

Csatlakozzon a weboldalhoz a(z) „[A weboldal elérése](#)” című részben ([▶3. oldal](#)) ismertetett módon.

2

Jelenítse meg a „Jelszó megváltoztatása” beállítási képernyőt.

(1) Kattintson a [Rendszer beállítások] fülre (  ).

A beállítási területen megjelennek a rendszerbeállítások beállító elemei.

(2) Kattintson a [Biztonsági Beállítások] gombra (  ).

A beállítás menüben megjelennek a biztonsági beállítási elemek.

(3) Kattintson az [Jelszó megváltoztatása] elemre.

A jobb oldalon megjelenik a Jelszó megváltoztatása beállítás.

3

Módosítsa a rendszergazda jelszót.

(1) Jelölje be a [Jelszó módosítása] jelölőnégyzetet az „Rendszergazda jelszó” elemnél.

(2) A „Jelszó” mezőbe írja be a beállítani kívánt új jelszót.

(3) Írja be újra a (2) mezőben megadott jelszót a „Jelszó (megerősítés)” mezőbe.

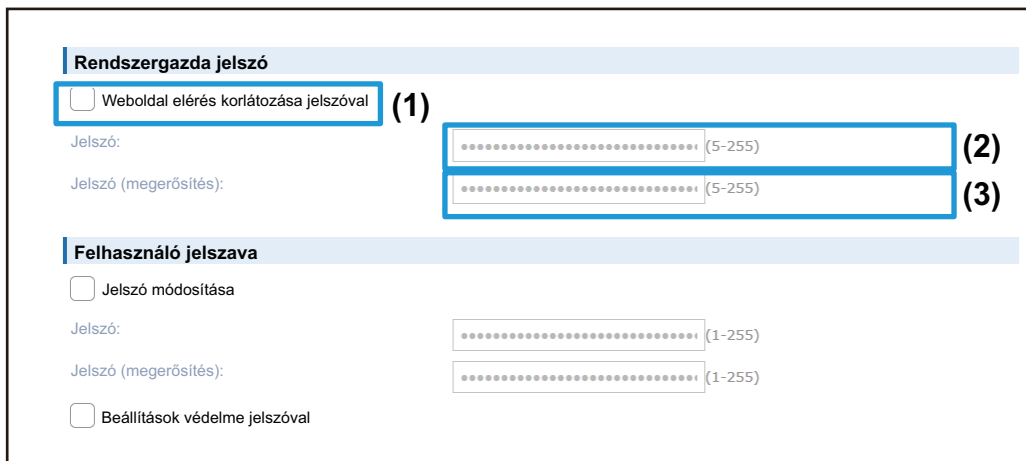



Ha módosítja a jelszót, ügyeljen arra, hogy ne felejtse el az új jelszót.

4

Miután befejezte a beállítások konfigurálását, kattintson a [Benyújtás] gombra, majd a [Kilépés] gombra és lépjen ki a webböngészőből.

## Port meghatározása

Ez a rész bemutatja, hogyan állítható be a készülék eléréséhez használt port (szerviz port) és a készülékről a többi hálózat eléréséhez használt port (ügyfél port). Amikor egy nem használt port használható állapotban van, akkor az jogosulatlan hozzáféréshez használható. A portszám megváltoztatásával megelőzheti azoknak a felhasználóknak a hozzáférést, akik nem ismerik a portszámot, amivel biztonságosabbá teszi a készülék használatát.



Port meghatározása csak olyan rendszergazda végezhet, aki alapos ismeretekkel rendelkezik a hálózatról. A portszám meggondolatlan megváltoztatása lehetetlenné teheti a készülékhez való kapcsolódást.

1

Csatlakozzon a weboldalhoz a(z) „[A weboldal elérése](#)” című részben ([▶ 3. oldal](#)) ismertetett módon.

2

Jelenítse meg a „Port meghatározása” beállítási képernyőt.

(1) Kattintson a [Rendszer beállítások] fülre (  ).

A beállítási területen megjelennek a rendszerbeállítások beállító elemei.

(2) Kattintson a [Biztonsági Beállítások] gombra (  ).

(3) Kattintson az [Port meghatározása] elemre.

A port meghatározása beállítások a képernyő jobb oldalán jelennek meg.

## 3

### Konfigurálja a szerviz port és az ügyfél port beállításait.

- (1) Egy port engedélyezéséhez/letiltásához válassza a „Engedélyezés” vagy a „Letiltás” beállítást.
- (2) Egy portszám megváltoztatásához írja be az új portszámot a mezőbe.

Port	Engedélyezés	Portszám
HTTP :	(1) Engedélyezés	80 (0-65535) (2)
HTTPS :	Engedélyezés	443 (0-65535)
FTP nyomtatás :	Engedélyezés	21 (0-65535)
Nyers nyomat :	Engedélyezés	9100 (0-65535)
LPD :	Engedélyezés	515 (0-65535)

## 4

Miután befejezte a beállítások konfigurálását, kattintson a [Benyújtás] gombra, majd a [Kilépés] gombra és lépjen ki a webböngészőből.

## Betörés- és Támadásérzékelés

Ez rész ismerteti, hogyan védje a gépet részlegesen letiltott kommunikációval a gép hálózaton keresztül ért támadásától.

Ha a készülék meghatározott időszakon belül az előre beállított alkalmas számánál több kommunikációs próbálkozást fogad ugyanarról az IP címről, akkor a készülék mindennemű kommunikációt letilt a szóban forgó IP címről.

A letiltott IP címek az audit log fájlban vannak rögzítve és be vannak jegyezve a visszautasított IP címlistához.

Ezen kívül az ilyen IP címekről értesítést kapnak az 1-es és 2-es e-mail riasztás címei, valamint a kereskedői e-mail riasztás címei.

A letiltott IP címlistából törölt IP címek is feljegyzésre kerülnek az audit log fájlban.

A letiltott IP címek listájába maximum 100 bejegyzés kerülhet és ha eléri a maximumot, a gépnek címzett minden bejövő csatlakozási kérés le van tiltva.



- Betörés-/támadásérzékelés beállítások és a letiltott IP címek listája a gép be-/kikapcsolása után is megmaradnak. Ha a [NIC Nullázás] vagy a [Gyári Alapbeállítások Visszaállítása] van végrehajtva, a betörés-/támadásérzékelés beállítások és a letiltott IP címek listája inicializálódik.
- Ha e-mailt szeretne küldeni az E-mail riasztás címlistához, vagy a kereskedői E-mail riasztás címlistához, engedélyezze a [Biztonsági Riasztás]-t az [E-mail Riasztás] menüpontban.

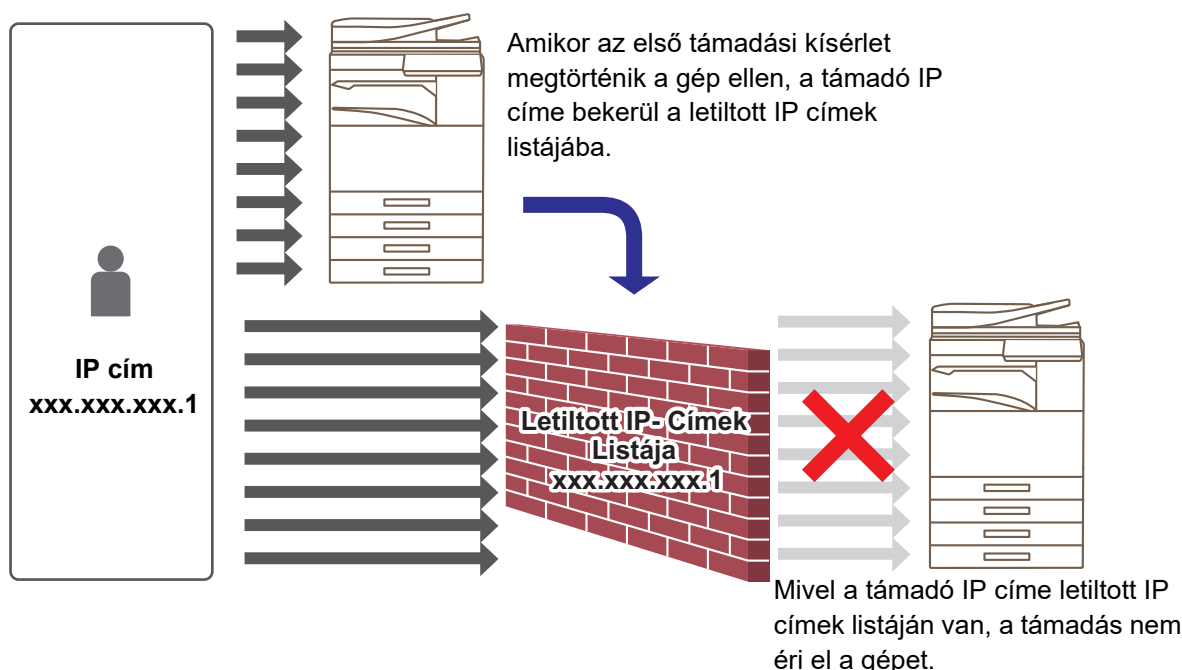

1

Lépjen fel a weboldalra, a "[A weboldal elérése](#)"-ban leírtak szerint ([▶ 3. oldal](#)).

2

Mutassa a "Betörés- és támadásérzékelés" beállítások képernyőt.

(1) **Klikkeljen a [Rendszerbeállítás] fülre** (  ).

A beállítási területen megjelennek a rendszerbeállítások beállító elemei.

(2) **Kattintson a [Biztonsági Beállítások] gombra** (  ).

(3) **Kattintson a [Betörés- és támadásérzékelés] elemre.**

A betörés-/támadásérzékelés beállítások az oldal jobb szélén jelennek meg.

**3**

### **A Betörés- és támadásérzékelés beállítások konfigurálása.**

- (1) Az "Érzékelési időszak" beállítás engedélyezés/letiltás érdekében válassza ki az "Engedélyezés"-t, vagy a "Letiltás"-t.
  - (2) Konfigurálja az "Érzékelt adatcsomagok küszöbértéke" beállításokat
- 



Ahhoz, hogy a letiltott IP címlistából töröljön egy IP címet, kattintsa be a pipát az IP cím mellett, majd kattintson a [Törlés] gombra.

**4**

**Miután befejezte a beállítások konfigurálását, kattintson a [Jóváhagyás] gombra, majd a [Kijelentkezés] gombra és lépjen ki a webböngészőből.**

---

## Kategória beállítás

Egy „Kategória” beállítható egy cím helyett. Egy kategória cím helyett történő beállításával a kategória felhasználható címek szűrésére annak a címnek a keresésekor, ami megkönnyíti a cím megtalálását.

Egy kategóriához bármilyen név beállítható. Ha a kategóriákat megkülönböztető neveket látja el, akkor a címek könnyen rendezhetők lesznek.

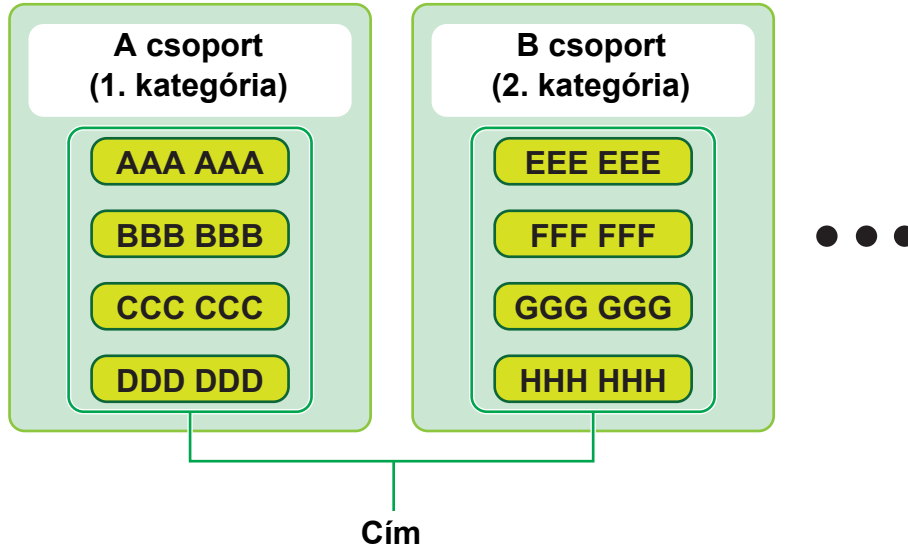

1

Csatlakozzon a weboldalhoz a(z) „[A weboldal elérése](#)” című részben ([▶3. oldal](#)) ismertetett módon.

2

Jelenítse meg a „Kategória beállítás” beállítási képernyőt.

(1) Kattintson a [Címtár] fülre (  ).

A beállítás menüben megjelennek a címjegyzék elemek.

(2) Kattintson a [Kategória beállítás] fülre.

A jobb oldalon megjelenik a Kategória beállítás képernyő.

3

Konfigurálja a kategória beállítást.

A „Kategória” mezőbe írja be a beállítani kívánt új nevet.

Sz.	Kategória
1	Kategória 1
2	Kategória 2
3	Kategória 3
4	Kategória 4
5	Kategória 5



4

Miután befejezte a beállítások konfigurálását, kattintson a [Benyújtás] gombra, majd a [Kilépés] gombra és lépjen ki a webböngészőből.



Amikor a kategóriabeállításokban beállít egy kategórianevet, regisztrálja a kategóriát a Címjegyzék „Címregisztráció” részében.

Címár	Dokumentum műveletek	Felhasználói Vezérlés	Rendszer beállítások
Címregisztráció			
<a href="#">Benyújtás</a> <a href="#">Benyújtás és a következő regisztrálása</a> <a href="#">Vissza</a>			
Típus :	<input type="text" value="Kontaktok"/>		
Szám keresése :	<input type="text"/> (1-2000)		
Rendeltetési hely neve (kötelező) :	<input type="text"/> (Maximum 36 karakter)		
Kezdőbetű :	<input type="text"/> (Maximum 10 karakter)		
Kategória :	<input type="text" value="Kategória 1"/>		

## Dokumentum műveletek

A készülék weboldalán lista formában láthatók a Dokumentumiktatás funkcióval tárolt fájlok. A fájlokat bélyegkép formátumban is megjelenítheti. A bélyegkép formátum használatakor minden egyes fájl bélyegképe látható, amely lehetővé teszi a fájl vizuális ellenőrzését. A lista megjelenítési formátum bélyegképre váltásának módját az alábbiakban ismertetjük.

<input type="checkbox"/>	HDD_20150731_165038	Felh. Ismeretlen	Szken. HDD-re	Auto
<input type="checkbox"/>	HDD_20150731_144354	Felh. Ismeretlen	Szken. HDD-re	Auto
<input type="checkbox"/>	HDD_20150731_143915	Felh. Ismeretlen	Szken. HDD-re	Auto
<input type="checkbox"/>	HDD_20150731_143901	Felh. Ismeretlen	Szken. HDD-re	Auto
<input type="checkbox"/>	HDD_20150731_210535	Felh. Ismeretlen	Szken. HDD-re	Auto
<input type="checkbox"/>	Book1	S123232	Nyomtató	Auto
<input type="checkbox"/>	No title	S123232	Nyomtató	Auto
<input type="checkbox"/>	No title	S123232	Nyomtató	Auto
<input type="checkbox"/>	No title	S123232	Nyomtató	Auto

Lista

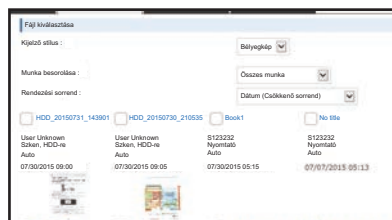

Bélyegkép



A dokumentumkitöltési funkció akkor használható, ha a helyi meghajtó van beszerelve.

1

Csatlakozzon a weboldalhoz a(z) „[A weboldal elérése](#)” című részben ([▶3. oldal](#)) ismertetett módon.

2

Jelenítse meg a „Dokumentum műveletek” oldal „Fájl kiválasztása” képernyőjének beállításait.

(1) Kattintson a [Dokumentum műveletek] fülre (  ).

A beállítás menüben megjelennek a dokumentumműveletek elemei.

(2) Kattintson a mappára ([Fő Mappa], [Gyors Fájl Mappa] vagy [Egyedi Mappa]), amelyet be szeretne állítani.

A jobb oldalon megjelenik a fájlkiválasztási képernyő.

3

A “Kijelző stílus” beállítást váltsa “Bélyegkép” nézetre.

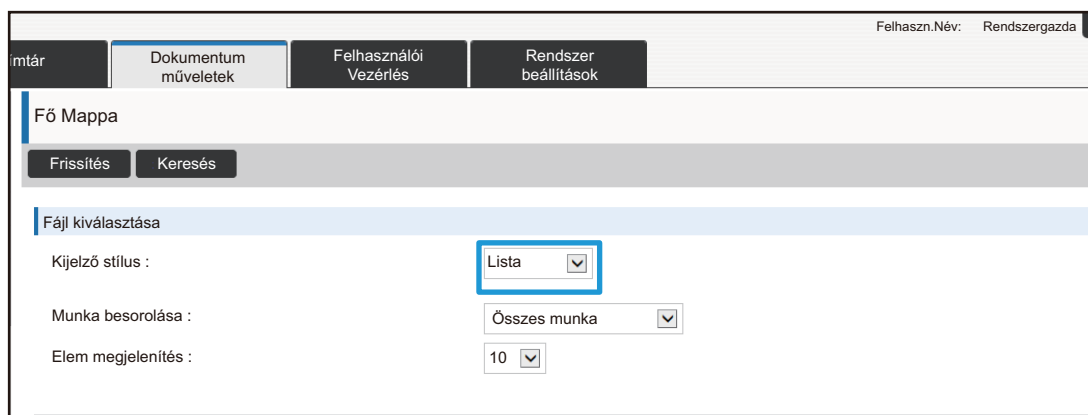

A Dokumentumiktatás funkcióval mentett fájlok bélyegképekként láthatók.





## Felhasználói Vezérlés

A Felhasználói Vezérlés lehetővé teszi a készüléket használó személyek regisztrálását és kezelését.

Az egy felhasználó vagy felhasználói csoport által használható oldalak vagy funkciók számának korlátozásával megelőzhető a készülék helytelen használata.

A jogosulatlan használat megelőzéséhez a nem regisztrált felhasználók eltilthatók a készülék vagy bizonyos funkciók használatától.

### Példa: A felhasználónév-regiszterben tárolt információ

	Felhasználónév: AAA Egyedi jegyzék: A csoport Oldalkorlát csoport: „Korlátozott” csoport	Jogosultsági csoport: Felhasználó Kedvenc művelet csoport: a csoport
	Felhasználónév: BBB Egyedi jegyzék: B csoport Oldalkorlát csoport: „Korlátozott” csoport	Jogosultsági csoport: Felhasználó Kedvenc művelet csoport: a csoport
	Felhasználónév: CCC Egyedi jegyzék: A csoport Oldalkorlát csoport: „Korlátlan” csoport	Jogosultsági csoport: Rendszergazda Kedvenc művelet csoport: b csoport
	Felhasználónév: Nincs (a készülékben nem regisztrált felhasználók)	

### Egyedi jegyzék



### A készülék használata

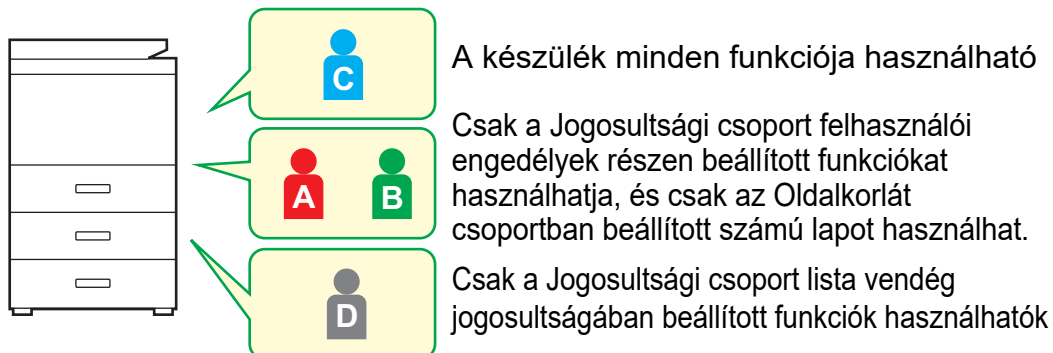

### Kedvenc művelet csoport



A készülék az egyes csoportokhoz megadott alapbeállításokkal és képernyő-megjelenítésekkel működtethető.

## Egyedi Jegyzék

Ha egy felhasználót regisztrálnak, egy jegyzék létrehozására kerül sor. Egyedi jegyzékhez bármilyen név megadható, megkülönböztető nevek adásával pedig könnyen megtalálhatók a felhasználók.

Az egyedi jegyzékek szűrése

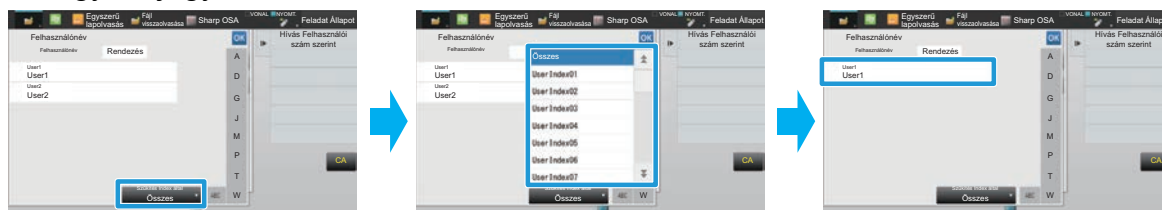

1

Csatlakozzon a weboldalhoz a(z) „**A weboldal elérése**” című részben ([▶3. oldal](#)) ismertetett módon.

2

Jelenítse meg a „Egyedi Jegyzék” beállítási képernyőt.

(1) Kattintson a [Felhasználói Vezérlés] fülre ( ).

A beállítás menüben megjelennek a Felhasználói vezérlés elemei.

(2) Kattintson a [Felhasználói beállítások] gombra ( ).

(3) Kattintson az [Egyedi Jegyzék] elemre.

A keretben megjelenik az egyedi jegyzék.

3

Konfigurálja az egyedi jegyzéket.

A „Egyedi Jegyzék” mezőbe írja be a beállítani kívánt új nevet.

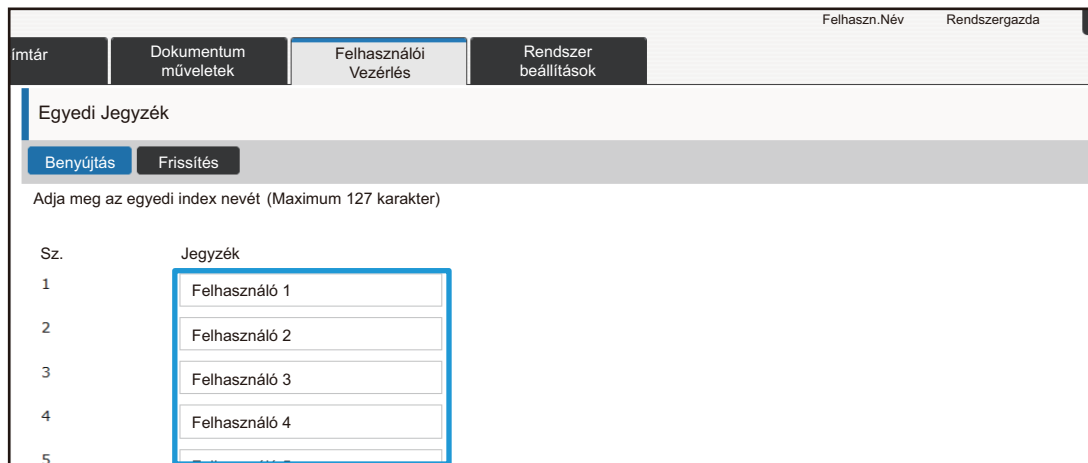

4

Miután befejezte a beállítások konfigurálását, kattintson a [Benyújtás] gombra, majd a [Kilépés] gombra és lépjen ki a webböngészőből.

## Szervezet /Csoport lista

Egy felhasználó regisztrálható egy szervezetben/csoportban, hogy lehetővé váljon az abban a csoportban regisztrált névjegyek és csoportinformációk megosztása. Ha számít az összes oldalfelhasználás, akkor ellenőrizheti, hogy az egyes csoportok hány oldalt használtak fel és mely funkciókat alkalmazták. Egy felhasználóhoz több szervezet/csoport is beállítható.

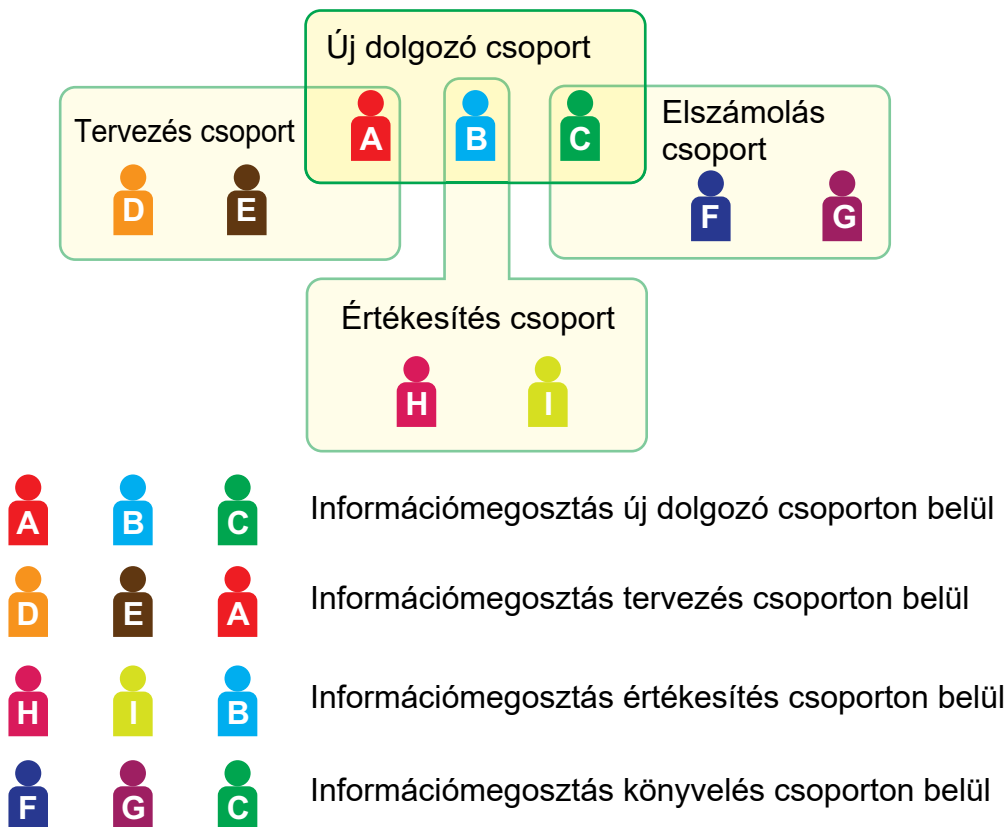

1

Csatlakozzon a weboldalhoz a(z) „[A weboldal elérése](#)” című részben ([▶3. oldal](#)) ismertetett módon.

2

Jelenítse meg a „Szervezet /Csoport lista” beállítási képernyőt.

(1) Kattintson a [Felhasználói Vezérlés] fülre (  ).

A beállítás menüben megjelennek a Felhasználói vezérlés elemei.

(2) Kattintson a [Felhasználói beállítások] gombra (  ).

(3) Kattintson az [Szervezet /Csoport lista] elemre.

A jobb oldalon megjelennek az Egyedi jegyzék elemek.

3

## Konfigurálja a Szervezet/csoport lista beállításokat.

A „Szervezet /Csoport lista” mezőbe írja be a beállítani kívánt új nevet.

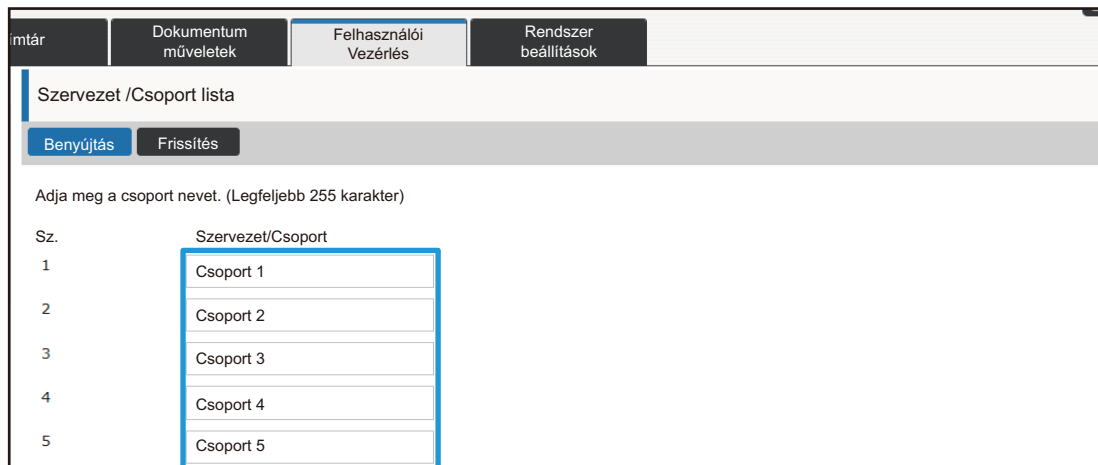

Sz.	Szervezet/Csoport
1	Csoport 1
2	Csoport 2
3	Csoport 3
4	Csoport 4
5	Csoport 5

4

Miután befejezte a beállítások konfigurálását, kattintson a [Benyújtás] gombra, majd a [Kilépés] gombra és lépjen ki a webböngészőből.

## Oldalkorlát csoport lista

Az Oldalkorlát csoport lista felhasználható annak korlátozására, hogy egy adott csoport felhasználói hány lapot használhatnak fel másoláshoz vagy nyomtatáshoz, és meghatározhatja, hogy hány oldalt lehet beolvasni vagy faxolni. A felhasználók bizonyos funkciók használatától is eltilthatók.



A színes másolási és nyomtatási beállítások kizárólag a színes nyomtatókon jelennek meg.

A dokumentumkitöltési funkció akkor használható, ha a helyi meghajtó van beszerelve. Egyes típusoknál a fax és az internet-fax funkciók nem használhatók.

### Oldalkorlát csoport lista A

#### Másolás:

F/F: Oldalkorlát (10000)

Színes: Oldalkorlát (10000)

#### Nyomtató:

F/F: Korlátlan

Színes: Tiltott

#### Dok. iktatásos nyomtatás:

F/F: Korlátlan

Színes: Korlátlan

#### Nyomt. listázása:

F/F: Korlátlan

Színes: Korlátlan

#### Lapolvasó:

F/F: Tiltott

Színes: Tiltott

Fax küldés: Tiltott

#### Lapolvasás helyi meghajtóra:

F/F: Oldalkorlát (50000)

Színes: Oldalkorlát (50000)

Ez a rész bemutatja, hogyan állítható be az Oldalkorlát csoport lista.

- Az ebbe a csoportba tartozó felhasználók minden színes és a fekete-fehér másoláshoz max. 10 000 oldalt használhatnak fel.
- Nincs korlátozás fekete-fehér nyomtatás esetén.
- Színes nyomtatás nem használható.
- Mind a színes, mind a fekete-fehér dokumentumiktatási nyomtatás és a listanyomtatás is korlátozás nélkül használható. A beolvasás és a faxátvitel nem használható.
- Legfeljebb 50 000 oldal használható fel színes és fekete-fehér lapolvasási mentéshez.

1

**Csatlakozzon a weboldalhoz a(z) „[A weboldal elérése](#)” című részben ([▶3. oldal](#)) ismertetett módon.**

2

**Jelenítse meg a „Oldalkorlát csoport” beállítási képernyőt.**

**(1) Kattintson a [Felhasználói Vezérlés] fülre (  ).**

A beállítás menüben megjelennek a Felhasználói vezérlés elemei.

**(2) Kattintson a [Hozzáférés ellenőrzési beállítások] gombra (  ).**

**(3) Kattintson az [Oldalkorlát csoport] elemre.**

Az Oldalkorlát csoport elemei a jobb oldalon jelennek meg.

## 3

### Konfigurálja az Oldalkorlát csoport lista beállításokat.

#### (1) Kattintson a [H.ad.] gombra.

Egy létező csoport szerkesztéséhez válassza ki a szerkeszteni kívánt csoportot.

#### (2) Konfigurálja az Oldalkorlát csoport lista beállításokat.

- Írjon be egy új nevet a „Csoportnév” mezőbe.
- Ha már léteznek más oldalkorlát csoportok, akkor kiválaszthat egy csoportot, amelynek beállításai közel esnek a kívánt beállításokhoz, és a „Válassza ki a rögzítési modellként használt csoport nevét” rész alkalmazásával használja a kiválasztott csoport beállításait az új csoporthoz.
- Válassza ki a menü „Korlátlan”, „Tiltott” vagy „Korlátozott” elemét.  
A „Korlátlan” korlátlan számú oldal felhasználását teszi lehetővé. A „Tiltott” megakadályozza az adott funkció használatát.  
A „Korlátozott” választása esetén adja meg az oldalszámkorlátot.

## 4

### Miután befejezte a beállítások konfigurálását, kattintson a [Benyújtás] gombra, majd a [Kilépés] gombra és lépjen ki a webböngészőből.



## Jogosultsági csoport lista

A Jogosultsági csoport lista azoknak a funkcióknak és beállításoknak a korlátozására szolgál, amelyeket egy adott csoporthoz tartozó felhasználók használhatnak. A funkciók és a beállítások korlátozásával megakadályozhatja, hogy tapasztalatlan felhasználók hibás műveleteket és beállításokat végezzenek, és így biztosítja a készülék biztonságos használatát.



A színes másolási és nyomtatási beállítások kizárólag a színes nyomtatókon jelennek meg.  
A dokumentumkitöltési funkció akkor használható, ha a helyi meghajtó van beszerelve.

### Fő jogosultsági típusok (alapértelmezett csoport lista)

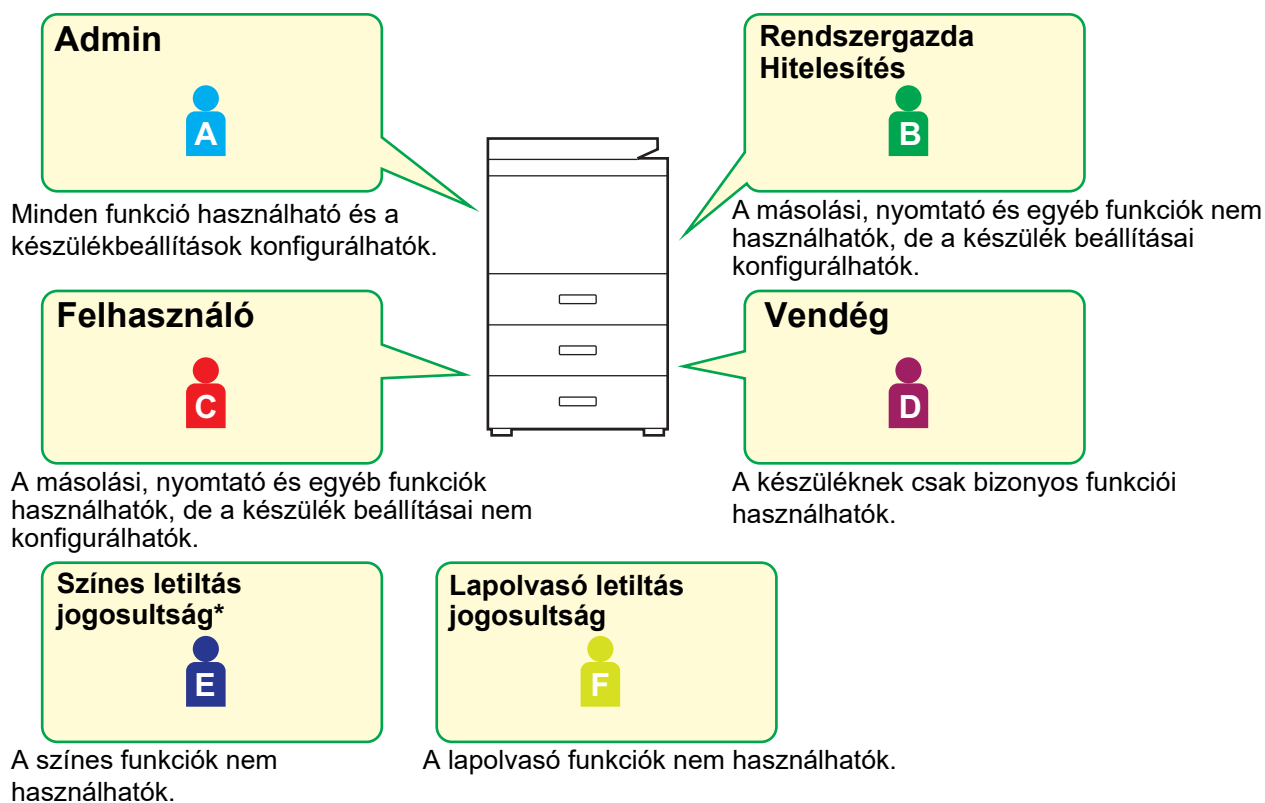

\* Ezt színes nyomtatókon lehet beállítani.

1

Csatlakozzon a weboldalhoz a(z) „[A weboldal elérése](#)” című részben ([▶3. oldal](#)) ismertetett módon.

2

Jelenítse meg a „Jogosultsági csoport” beállítási képernyőt.

(1) Kattintson a [Felhasználói Vezérlés] fülre ( ).

A beállítás menüben megjelennek a Felhasználói vezérlés elemei.

(2) Kattintson a [Hozzáférés ellenőrzési beállítások] gombra ( ).

(3) Kattintson az [Jogosultsági csoport] elemre.

A Jogosultsági csoport elemei a jobb oldalon jelennek meg.

## 3

### Konfigurálja a Jogosultsági csoport beállításokat.

#### (1) Kattintson a [Hozzáadás] gombra.

Egy létező csoport szerkesztéséhez válassza ki a szerkeszteni kívánt csoportot.

#### (2) Konfigurálja a Jogosultsági csoport beállításokat.

- Adja meg a jogosultság nevét a „Csoportnév” mezőben.
- Kiválaszthat egy csoportot, amelynek beállításai közel esnek az alapértelmezett csoportlista kívánt beállításaihoz, és a „Válassza ki a rögzítési modellként használt csoport nevét” rész használatával alkalmazza a kiválasztott csoport beállításait az új csoporthoz.
- A [Feladat beállítások] lapon határozható meg, hogy engedélyezett-e a másolás, a nyomtatás, a faxolás/képküldés, illetve az egyéb funkciók.
- A [Gép beállítások] lapon határozható meg, hogy lehetséges-e a készülékbeállítások módosítása.

## 4

Miután befejezte a beállítások konfigurálását, kattintson a [Benyújtás] gombra, majd a [Kilépés] gombra és lépjen ki a webböngészőből.

## Kedvenc művelet csoport lista

Minden egyes csoport esetében rögzíthet egy környezetet azokkal a beállításokkal, amelyek az adott csoport számára kényelmesek. Ha például a felhasználók különböző nyelveken beszélnek, beállítható egy nyelv minden egyes csoport számára, és ez a beállítás automatikusan életbe lép a bejelentkezéskor (általában a kijelző nyelve nem változtatható meg a készülék minden használatakor).



A színes másolási és nyomtatási beállítások kizárólag a színes nyomtatókon jelennek meg.



A Kedvenc műveletcsoport listában egy amerikai csoport számára az angol, ill. egy japán csoport számára a japán beállításával a nyelv automatikusan vált az angol és a japán között, amikor egy felhasználó bejelentkezik a készüléken.

**1** Csatlakozzon a weboldalhoz a(z) „**A weboldal elérése**” című részben ([▶3. oldal](#)) ismertetett módon.

**2** Jelenítse meg a „Kedvenc művelet csoport lista” beállítási képernyőt.

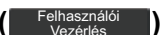
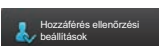
- (1) Kattintson a [Felhasználói Vezérlés] fülre ().  
A beállítás menüben megjelennek a Felhasználói vezérlés elemei.
- (2) Kattintson a [Hozzáférés ellenőrzési beállítások] gombra ().
- (3) Kattintson a [Kedvenc művelet csoport lista] elemre a [Kedvenc művelet csoport] menüben.

A Kedvenc műveletcsoport lista a jobb oldalon jelenik meg.

## 3

### Konfigurálja a Kedvenc műveletcsoport lista beállításokat.

#### (1) Kattintson a [H.ad.] gombra.

Egy létező csoport szerkesztéséhez válassza ki a szerkeszteni kívánt csoportot.

#### (2) Konfigurálja a Kedvenc műveletcsoport listát.

- Adjon meg egy nevet a Kedvenc műveletcsoport lista számára a „Csoportnév” mezőben.
- Ha már regisztrálva vannak más Kedvenc művelet csoport listák, akkor kiválaszthatja azt a csoportot, amelynek beállításai közel esnek a kívánt beállításokhoz, és a „Válassza ki a rögzítési modellként használt csoport nevét” rész alkalmazásával használja a kiválasztott csoport beállításait az új csoporthoz.
- Kattintson a “Másolat”, “Kép Küldés”, “Dokumentum Tárolás” és “Rendszerbeállítások” fűlekre, és adja meg azokat a funkciókat és beállításokat, amelyeket tárolni kíván a csoportban.

## 4

Miután befejezte a beállítások konfigurálását, kattintson a [Benyújtás] gombra, majd a [Kilépés] gombra és lépjen ki a webböngészőből.

## Rendszer beállítások

A rendszerbeállítások a készülékbeállítások konfigurálására szolgálnak. Az alábbiakban a kezdőképernyő beállításait és az üzemmódgomb-beállításait ismertetjük.

### Alapképernyő beállítások

A kezdőképernyő gyorsgombjai a saját igényének megfelelően módosíthatók.

Kényelmes megoldás lehet a gyorsgombok hozzárendelése a gyakran használt funkciókhoz.

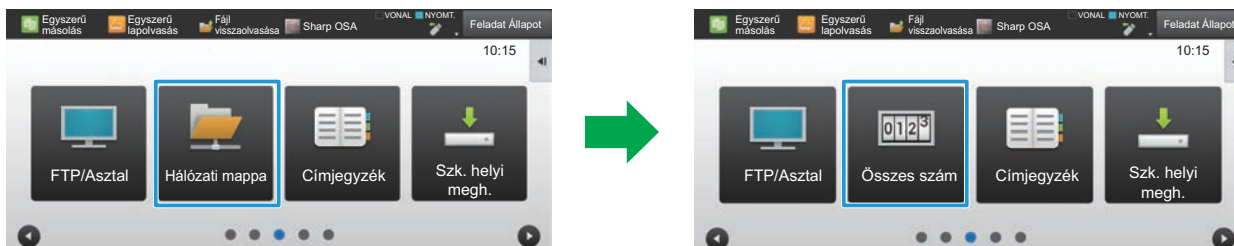

A „Hálózati mappa” gyorsgomb „Összes szám” gyorsgombra váltása a kezdőképernyő beállításainál.

**1** Csatlakozzon a weboldalhoz a(z) „**A weboldal elérése**” című részben ([▶3. oldal](#)) ismertetett módon.

**2** Jelenítse meg a „Alapképernyő beállítások” beállítási képernyőt.

(1) Kattintson a [Rendszer beállítások] fülre (  ).

A beállítási területen megjelennek a rendszerbeállítások beállító elemei.

(2) Kattintson a [Alapképernyő beállítások] gombra (  ).

(3) Kattintson az [Feltétel Beállítások] elemre.

A jobb oldalon megjelennek az Feltétel Beállítások elemei.

**3** Kattintson annak a gyorsgombnak a számához tartozó funkciónévre, amelyet módosítani kíván.

Ímtár	Dokumentum műveletek	Felhasználói Vezérlés	Rendszer beállítások
Sz.		Kezdő gomb	
1		CLOUD PORTAL	
2		Egyszerű másolás	
3		Egyszerű lapolvasás	
4		Egyszerű fax	
5		Sharp OSA	
6		Másolás	
7		E-mail	
8		Fax	
9		FTP/Asztal	
10		Hálózati mappa	

Vissza 1/6 Tovább

Az old.

4

## Állítsa be a gyorsgombot a kezdőképernyőn.

Válassza ki a beállítani kívánt elemet.

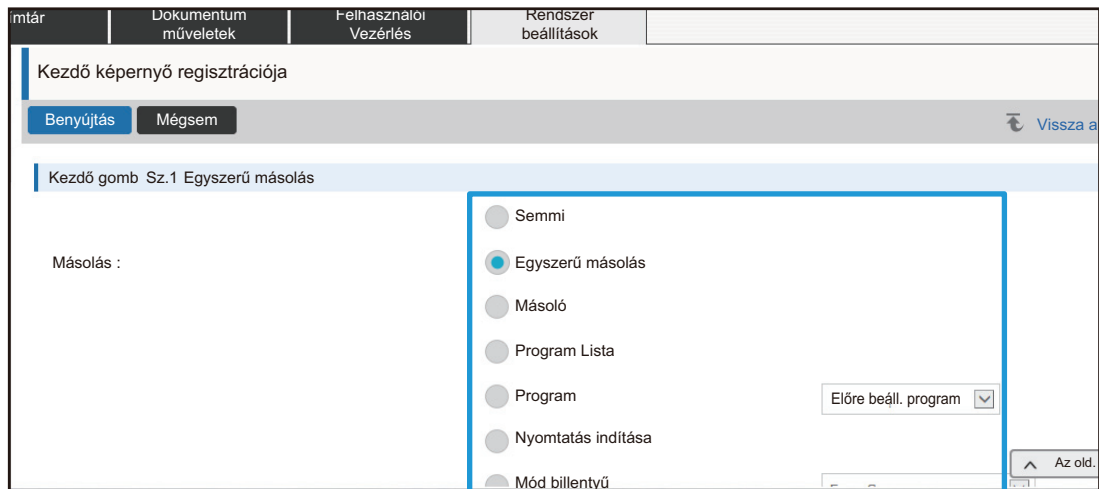

5

Miután befejezte a beállítások konfigurálását, kattintson a [Benyújtás] gombra, majd a [Kilépés] gombra és lépjen ki a webböngészőből.

## Képernyő billentyűkiosztása

A gyorsgombok száma a kezdőképernyőn megváltoztatható.

1

Jelenítse meg a 2. lépés beállítási képernyőjét a „**Alapképernyő beállítások**” ([▶ 29. oldal](#)).

2

Válassza ki a kívánt elrendezést a „**Sablon**” részben.

A „Képernyő billentyűkiosztása” illusztráció a kiválasztott elrendezéstől függően változik. Tekintse meg az illusztrációkat a beállítani kívánt elrendezés kiválasztásához.

Imtár Dokumentum műveletek Felhasználói Vezérlés Rendszer beállítások

Feltétel Beállítások

Frissítés

Vissza a m

Sablon : 1. minta

Képernyő billentyűkiosztása :

Szövegszín módosítása az alapképernyőn :

1. Görgető terület : Fehér

Az old. te

3

Miután befejezte a beállítások konfigurálását, kattintson a [Benyújtás] gombra, majd a [Kilépés] gombra és lépjen ki a webböngészőből.



Ha módosította az elrendezést, a „Beállítások” nem jelennek meg, attól függően, hogy a milyen beállítások voltak végezve. Ha módosítani kívánja a beállításokat, amikor nem jelenik meg a „Beállítások” gomb, módosítsa a beállításokat a honlapon, vagy használja a gép kezelőpanelén a „Kezdő képernyő szerkesztése” elemet a „Beállítások” gomb megjelenítésére.

## Mód gomb beállítás megjelenítése

Az üzemmód gombok a képernyő felső részén megjelenő funkció-gyorsombok.  
Ez a rész az üzemmód gombok megjelenítési beállításait ismerteti.

**1** Csatlakozzon a weboldalhoz a(z) „[A weboldal elérése](#)” című részben ([▶3. oldal](#)) ismertetett módon.

**2** Jelenítse meg a „Mód gomb beállítás megjelenítése” beállítási képernyőt.

(1) Kattintson a [Rendszer beállítások] fülre (  ).

A beállítási területen megjelennek a rendszerbeállítások beállító elemei.

(2) Kattintson a [Közös Beállítások] gombra (  ).

(3) Kattintson a [Kezelési Beállítások] gombra (  ).

(4) Kattintson az [Mód gomb beállítás megjelenítése] elemre a [Kezelési Beállítások] részben.

A jobb oldalon megjelennek a mód gomb beállítás megjelenítése.

**3** Konfigurálja a Mód gomb beállítás megjelenítése.

### Megjelenítendő Módok

Válassza ki a megjeleníteni kívánt módokat a módgombokkal. Jelölje be azoknak az elemeknek a jelölőnégyzeteit, amelyeket szeretne megjeleníteni.

### Mód billentyűk megjelenítése a Kezdő képernyőn

Ha egy módgombot a kezdőképernyőn szeretne megjeleníteni, jelölje be annak a gombnak a jelölőnégyzetét.

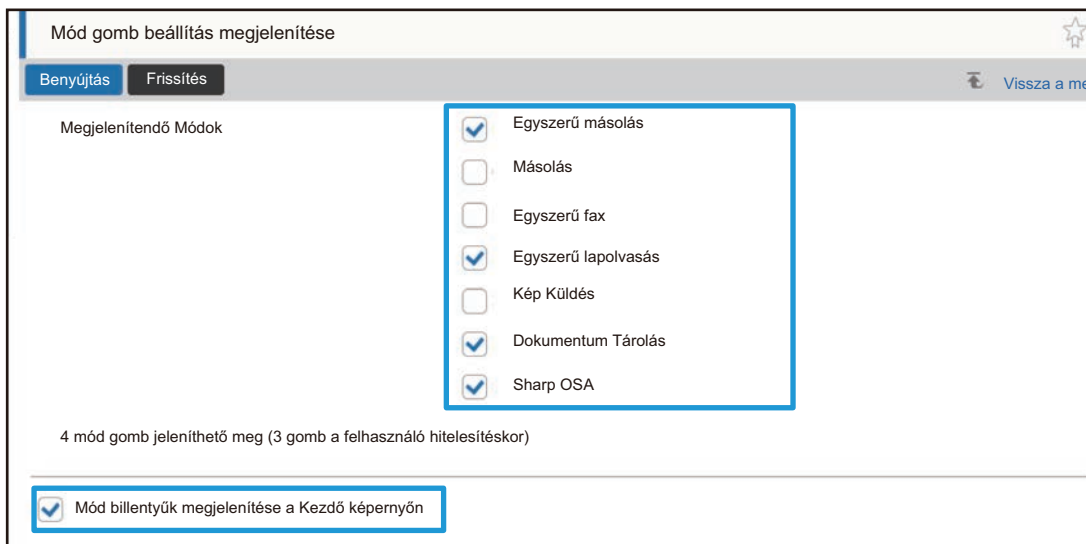

**4** Miután befejezte a beállítások konfigurálását, kattintson a [Benyújtás] gombra, majd a [Kilépés] gombra és lépjen ki a webböngészőből.



# A WEBOLDAL TESTRESZABÁSA

A weboldal használatának megkönnyítéséhez folyamatosan megjelenítheti a weboldal beállítási menüjében regisztrált webcímekeket és hozzáadhat gyakran használt beállításokat a Gyorsbillentyű oldalhoz a könnyebb elérés érdekében.

## Egyedi link beállítás

A regisztrált webcímekeket megjelenítheti a beállítási menü megjelenítési mezőjében. Egy egyedi linkre kattintva a regisztrált cím webhelyére ugorhat.

1

Csatlakozzon a weboldalhoz a(z) „**A weboldal elérése**” című részben ([▶3. oldal](#)) ismertetett módon.

2

Jelenítse meg a „Egyedi mutatók (link)” beállítási képernyőt.

(1) Kattintson a [Rendszer beállítások] fülre ().

A beállítási területen megjelennek a rendszerbeállítások beállító elemei.

(2) Kattintson a [Közös Beállítások] gombra ().

(3) Kattintson a [Kezelési Beállítások] gombra ().

(4) Kattintson az [Egyedi mutatók (link)] elemre.

A jobb oldalon megjelennek az egyedi link-beállítások.

3

Adja meg az egyedi mutatók (link).

(1) Új link hozzáadásához kattintson a [H.ad.] gombra. Egy meglévő egyedi link szerkesztéséhez kattintson a link nevére.

(2) Adja meg a link nevét és a webcímet.



Egy egyedi link törléséhez jelölje be az egyedi link jelölőnégyzetét, majd kattintson a [Törlés] gombra. Megjelenik egy megerősítő ablak. Kattintson a [OK] gombra.

4

Miután befejezte a beállítások konfigurálását, kattintson a [Benyújtás] gombra, majd a [Kilépés] gombra és lépjen ki a webböngészőből.

## Parancsikon

Rákattinthat a weboldal beállítási területének jobb felső sarkában lévő parancsikonra (★), ha új lapot szeretne létrehozni a menüfüleken és szeretné hozzáadni az éppen megjelenített beállítási elemet.

1

Csatlakozzon a weboldalhoz a(z) „[A weboldal elérése](#)” című részben ([▶3. oldal](#)) ismertetett módon.

2

Jelenítse meg a regisztrálni kívánt beállítási képernyőt.

3

Kattintson a parancsikonra (★) a beállítási terület jobb felső részén.

Parancsikon fül adódik hozzá a menü fülekhez, és a megjelenített beállítás regisztrálásra kerül a parancsikon fül.

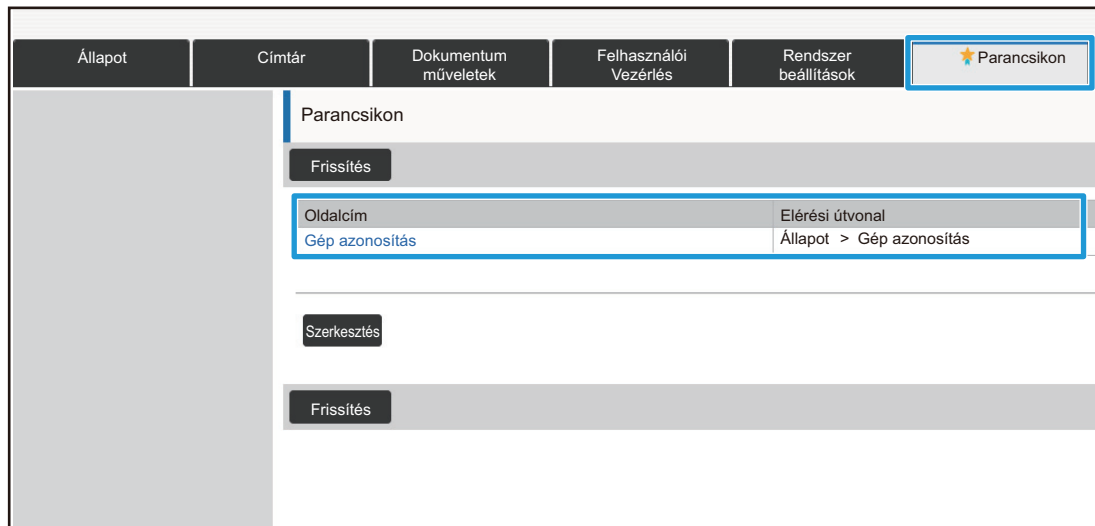

- Parancsikon törléséhez kattintson a [Szerkesztés] gombra. Jelölje be a törölni kívánt elem jelölőnégyzetét a megjelenő elemekben, majd kattintson a [Törlés] gombra. Megjelenik egy megerősítő ablak. Kattintson a [OK] gombra.
- A gyorsgombban regisztrált beállítás parancsikonja a következőre változik: ★.

4

Miután befejezte a beállítások konfigurálását, kattintson a [Benyújtás] gombra, majd a [Kilépés] gombra és lépjen ki a webböngészőből.

# WEBOLDAL-BEÁLLÍTÁSI LISTA

Egyes típusoknál bizonyos elemek nem használhatók, vagy perifériás eszközöket kell telepíteni.  
Az egyes elemek részletes magyarázatait a Felhasználói kézikönyv tartalmazza.

Fül elem	Beállítható elem	
<b>Állapot</b>	Gép azonosítás	
	Összes Másolat Szám	
	Eszköz állapot	
	Hálózati állapot	
	Firmware verzió	
	Visszaállítás	
	Adatlista	Lista a Felhasználónak
<b>Címtár</b>	Címtár	
	Kategória beállítás	
<b>Dokumentum műveletek</b>	Dokumentum Tárolás	Fő Mappa
		Gyors Fájl Mappa
		Egyedi Mappa
		Saját mappa
		Keresés
		Fájlkötegyomtatás
	Nyomtatási munka benyújtása	
<b>Felhasználói Vezérlés</b>	Felhasználói Vezérlés	
	Felhasználói beállítások	Felhasz- Nálólista
		Egyedi Jegyzék
		Szervezet /Csoport lista
		Felhasználói információk nyomtatása
	Hozzáférés ellenőrzési beállítások	Oldalkorlát csoport
		A gép oldal limitjének beállítása
		Jogosultsági csoport
		Kedvenc művelet csoport
	Felhasználó számláló	Felhasználói számláló megtekintése
		A felhasználói számláló mentése
	Számla kód beállítása	Adminisztrációs beállítások
		Fő kód lista
		Másodlagos kód lista

Fül elem	Beállítható elem		
<b>Rendszerbeállítások</b>	Saját képernyő beállítások	Feltétel Beállítások	
		Ikron	
		Háttérkép	
	Másolási beállítások	Feltétel Beállítások	
		Kezdő állapot beállítások	
		Szöveg / kép nyomtatása	Szövegbeállítások (pecsét)
			Egyedi bélyegző
			Egyedi vízjel
	Nyomtató beállítások	Feltétel Beállítások	
		Kezdő állapot beállítások	
		PCL beállítások	
		PostScript beállítások	
		OOXML beállítások	
		Nyomtatás elindításának beállításai	
		E-mail nyomtatási beállítások	
		Közvetlen nyomtatási beállítások	
		Közvetlen nyomtatási beállítások (Hálózati mappa)	
		Nyomtatási beállítás PC-ről/Mobil terminálról	
		Kép Küldési Beállítások	Közös beállítások
	Beállítások engedélyezése /tiltása		
	Saját szám és név beállítva		
	Képolvasás beállítások		Kezdő állapot beállítások
			Feltétel Beállítások
			Alapértelmezett cím
			Tárgy név beállítások
			Fájlnév beállítások
			Üzenet szövege beállítások

Fül elem	Beállítható elem			
<b>Rendszerbeállítások</b>	Kép Küldési Beállítások	Fax Beállítások	Feltétel Beállítások	
			Küldési beállítások	
			Fogadási beállítások	
			Fax Lehívási Biztonság	
			F-Kód Memóriatár	
		Internet fax beállítások	Feltétel Beállítások	
			Küldési beállítások	
			Fogadási beállítások	
			Szerver beállítások	
		Fax adat fogadás/továbbítás (Kézi)		
		Bejövő útvonal (Továbbítás/Tárolás) beállítások	Bejövő útvonal beállítások	
			Küldő címének regisztrálása	
			Adminisztrációs beállítások	
	Bejövő útvonal (Tárolás) beállítások			
	Meta-adat beállítás			
	Dokumentum Tárolási Beállítások	Feltétel Beállítások		
		Fájlbeállítások automatikus törlése		
	Sharp OSA Beállítások	Feltétel Beállítások		
		Alap alkalmazások beállításai		
		Alkalmazás beállítás fogadása		
		Külső elszámolás alkalmazás beállítások		
		Beágyazott alkalmazás beállítások		
		Lekérdezés beállítás		
	Felhasználó-hitelesítés beállítások	Alapértelmezett Beállítások		
		Kártyaolvasó beáll.		
	Közös beállítások	Papír beállítások	Papírtálcák Beállításai	
			Egyedi méret regisztráció (Kézi Adagoló)	
Papírtípus rögzítés				
Kezelési Beállítások		Feltétel Beállítások		
		Egyszerű mód beállítások		
		Kedvenc gomb beállítása		
		Mód gomb beállítás megjelenítése		
		Billentyűzet beállítások		
		Egyedi mutatók (link)		

Fül elem	Beállítható elem			
<b>Rendszerbeállítások</b>	Közös beállítások	Eszköz Meghatározása	Feltétel Beállítások	
			Állapotjelző beállítás	
			Gépazonosítási beállítások	
			Órabeállítás	
			Beállítások engedélyezése /tiltása	
			Termékkulcs	
			Alkalmazás szám bevitel	
		Hang beállítások	Hangjelzés beállítások (általános)	
			Hangjelzés beállítások (képküldés)	
	Hálózati beállítások	Gyors beállítás		
		Hálózatnév beállítása		
		Interfész Beállítások		
		Szervizek Beállítása		
		Direkt Nyomtatás Beállítása		
		Külső nyomtatási szolgáltatások beállításai	Google felhő nyomtatás beállítások	
		LDAP telepítés		
		Aktív könyvtár beállítások		
		Nyilvános mappa/NAS beállítás		
		Proxy beállítás		
		Vezeték nélküli beállítások		
		Eszköz honlap beállítása		
		Biztonsági Beállítások	Jelszó megváltoztatása	
	Feltétel Beállítások			
	Port meghatározása			
	Szűrő beállítás			
	Betörés- és Támadásérzékelés			
	Rendszernapló		Rendszernapló mentése/törlése	
			Rendszernapló megtekintése	
	SSL beállítások			
	S/MIME beállítások			
Ipsec beállítások	Feltétel Beállítások			
	Ipsec szabályok			
Dokumentum adminisztrációs funkció				

Fül elem	Beállítható elem			
<b>Rendszerbeállítások</b>	Biztonsági Beállítások	Rejtett minta nyomtatás beállítás	Kezdő állapot beállítások	
			Kontraszt	
			Egyedi szöveg regisztrációja	
		Nyomon követési információk nyomtatása		
		Napló	Adminisztrációs beállítások	
			Tárolási/küldési beállítások	
			Naplófájl mentése/törlése	
		Tanúsítvány kezelés	Eszköz tanúsítvány kezelés	
			Igazolásaláírási kérelem (CSR) kezelés	
			CA tanúsítvány kezelés	
	Energiatakarékos	Eco beállítás		
		Eco lapolvasás beállítás		
		Energiatakarékossági minta lista		
		Megadott dátum működési beállítások		
		BE/KI kapcs. időzítés beállítása		
		Festéktakarékos mód		
	Rendszerellenőrzés	Munkanapló	Feladat napló megtekintése	
			Feladat naplózás művelet	
		Adat import/export (CSV formátum)		
		Tárhely biztonsági tartalék		
		Eszköz klónozás		
		Archiválási adatok biztonsági másolata		
		Rendszer beállítások tárolása/ előhívása		
		Beállítások visszaállítása		
		E-mail riasztás és állapot	Állapotüzenet	
			Riasztási üzenet	
	SMTP beállítás			
	Képmínőség beállítás	Együttes beállítás		
		Másolási képmínőség		
		Nyomtatási képmínőség		
		Lapolvasási képmínőség		
		Színprofil beállítások*	CMYK szimulációs profil	
			CMYK Kimenet profil	
			RGB Bemenet profil	
			RGB Kimenet profil	
	Kezdő telepítési beállítások	Feltétel Beállítások		
Hálózat gyors beállítása				
Papírtálca beállítások				
Termékkulcs				
Alkalmazás szám bevitel				

\* Ezt színes nyomtatókon lehet beállítani.

**SHARP**<sup>®</sup>  
SHARP CORPORATION