

Uživateľský návod (nastavenia webovej stránky)

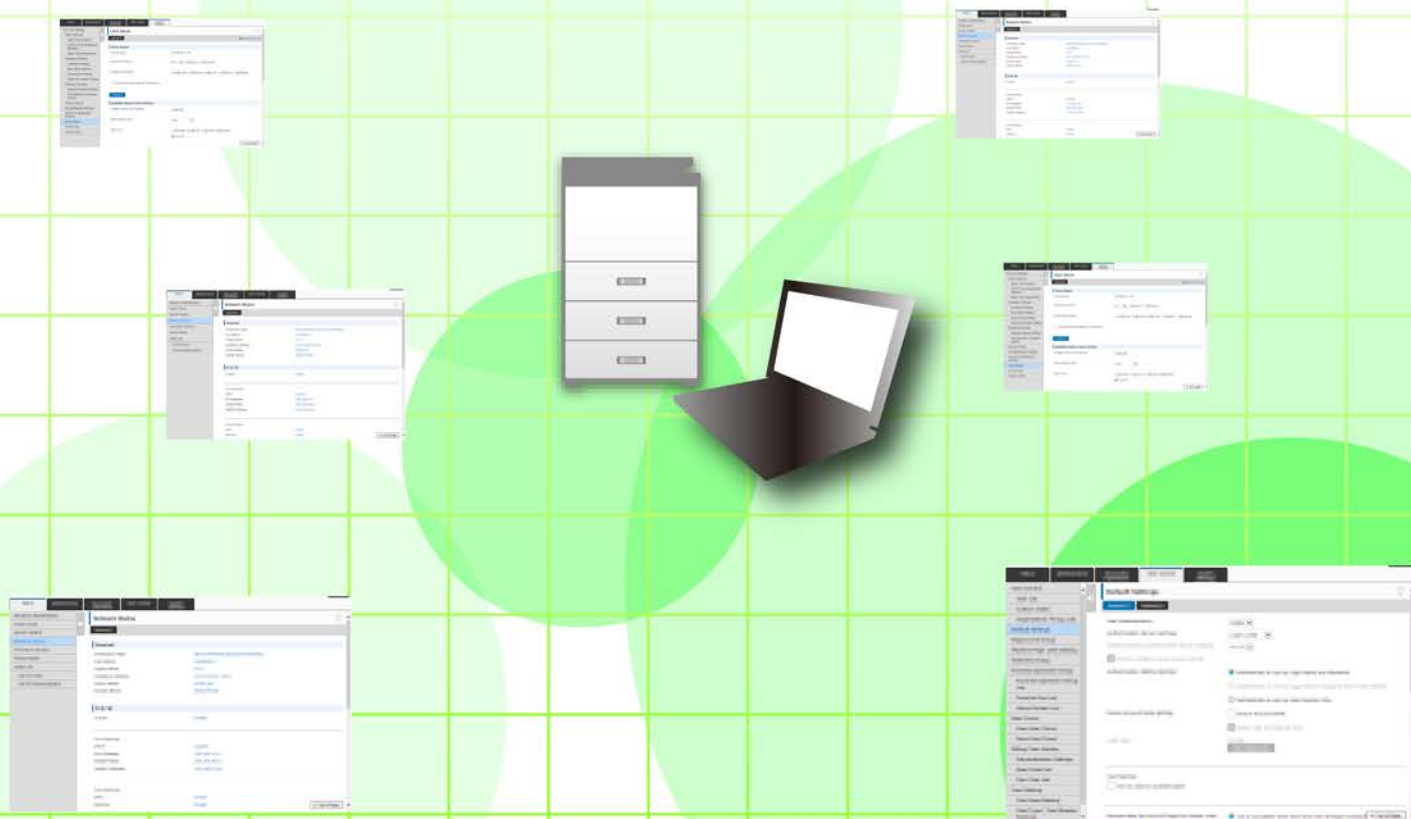

OBSAH

O TOMTO NÁVODE	2
WEBOVÁ STRÁNKA	3
• Funkcie webovej stránky	3
• Prístup k webovej stránke	3
NASTAVENIA WEBOVEJ STRÁNKY	5
• Prehľad webovej stránky	5
• Karta ponuky	6
• Ako nakonfigurovať nastavenia na webovej stránke	7
• Úspora energie	10
• Nastavenie zabezpečenia	11
• Nastavenie kategórie	16
• Činnosti s dokumentom	18
• Kontrola používateľa	19
• Nastavenia systému	29
PRISPÔSOBENIE WEBOVEJ STRÁNKY	33
• Nastavenie vlastnej linky	33
• Zástupca	34
ZOZNAM NASTAVENÍ WEBOVEJ STRÁNKY	35

O TOMTO NÁVODE

V tomto návode sa vysvetľujú postupy konfigurácie nastavenia zariadenia z počítača pomocou funkcie nastavenia na webovej stránke, ktorá je vstavaná v zariadení.

Informácie pre používateľa

- V tomto návode sa predpokladá, že osoby, ktoré inštalujú a používajú tento produkt, majú pracovné poznatky o svojom počítači a webovom prehliadači.
- Informácie o svojom operačnom systéme alebo webovom prehliadači nájdete v návode k operačnému systému alebo webovému prehliadaču, alebo využite funkciu Pomocníka online.
- Opisy obrazoviek a postupov sa primárne týkajú programu Internet Explorer®. Obrazovky sa môžu líšiť v závislosti od verzie operačného systému alebo softvérovej aplikácie.
- Kdekoľvek sa v tomto návode objaví reťazec „xx-xxxx“, nahradzte znaky „xx-xxxx“ názvom svojho modelu.
- Obsahom tohto návodu sú všeobecné popisy produktov vrátane iných modelov. Tento návod preto zahŕňa aj popisy funkcií, ktoré váš model nemá.
- Táto príručka bola pripravovaná veľmi dôsledne. Ak máte akékoľvek pripomienky alebo otázky týkajúce sa príručky, kontaktujte predajcu alebo zástupcu najbližšieho autorizovaného servisu.
- Tento produkt prešiel dôkladnou kontrolou a inšpekciou kvality. V prípade, že si všimnete akýkoľvek nedostatok alebo problém, hoci je to málo pravdepodobné, kontaktujte predajcu alebo zástupcu najbližšieho autorizovaného servisu.
- Mimo zákonom stanovených prípadov nie je spoločnosť SHARP zodpovedná za poruchy, ktoré nastanú pri používaní produktu alebo jeho doplnkov, ani za poruchy spôsobené nesprávnou obsluhou produktu alebo jeho doplnkov, ani za iné chyby alebo škody, ktoré sa vyskytnú v dôsledku používania produktu.

Upozornenie

- Reprodukcia, úprava alebo preklad obsahu tejto príručky bez predchádzajúceho písomného povolenia sú zakázané okrem prípadov, ktoré povoľujú autorské práva.
- Všetky informácie v tejto príručke sa môžu meniť bez predchádzajúceho upozornenia.

Obrazky, ovládací panel, dotykový panel a webové stránky v tomto návode

Prídavné zariadenia sú vo všeobecnosti voliteľné, niektoré modely však obsahujú určité prídavné zariadenia ako štandardné vybavenie. V prípade niektorých funkcií a postupov sa v opisoch predpokladá, že sú nainštalované iné zariadenia než tie, ktoré sú uvedené vyššie.

Táto časť môže byť použiteľná v závislosti od obsahu, ako aj v závislosti od modelu a druhu nainštalovaných periférnych zariadení. Podrobné informácie nájdete v príručke pre používateľa.

Tento návod obsahuje odkazy na funkcie faxu a internetového faxu. Upozorňujeme však, že funkcie faxu a internetového faxu nie sú dostupné vo všetkých krajinách, regiónoch a modeloch.

- Obrazovky, správy a názvy tlačidiel na displeji zobrazené v príručke sa môžu líšiť od tých, ktoré vidíte na zariadení. Dôvodom sú priebežné zlepšenia a úpravy produktu.
- Dotykový panel, obrázky a obrazovky nastavenia v tejto príručke slúžia len ako referencia a môžu sa líšiť v závislosti od modelu, nainštalovaných možností, zmenených nastavení z predvoleného stavu a krajiny či oblasti.
- V tejto príručke sa počíta s tým, že sa používa plnofarebná tlačiareň. Niektoré vysvetlivky sa nemusia vzťahovať na monochromatickú tlačiareň.

WEBOVÁ STRÁNKA



Dostupnosť funkcií faxu a internetového faxu môže závisieť od krajiny, regiónu alebo modelu.

Funkcie webovej stránky

Súčasťou zariadenia je webový server na nastavenia.

Keď je zariadenie pripojené k sieti, môžete sa pripojiť k webovému serveru v zariadení na účely konfigurácie rôznych nastavení zariadenia pomocou počítača.

Táto funkcia vám umožňuje konfigurovať nastavenia zariadenia cez sieť bez toho, aby ste museli prísť k zariadeniu.

Z počítača môžete ľahko zadať svoje meno užívateľa a iný text.

Webovú stránku môžete použiť aj na konfiguráciu rozšírených nastavení, ktoré nie sú dostupné v zariadení.



Podrobné informácie o nastaveniach zariadenia nájdete v používateľskej príručke.

Prístup k webovej stránke

V tejto časti sa opisuje postup pripojenia k webovej stránke zariadenia.

Podporované webové prehliadače

Na prístup k zariadeniu možno použiť tieto webové prehliadače:

Internet Explorer: 11 alebo novší (Windows®), Microsoft Edge (Windows®)

Firefox (Windows®), Safari (macOS®), Chrome (Windows®): Najnovšia verzia alebo predchádzajúce vydanie

Prístup k webovej stránke

Na prístup k webovej stránke použite tento postup.

1

Otvorte webový prehliadač na svojom počítači.

2

Do panela s adresou svojho webového prehliadača napíšte adresu IP nastavenú v zariadení.

- Adresu IP zariadenia vám povie správca zariadenia.
- Adresu IP zariadenia si môžete overiť v zariadení. „[Ako skontrolovať adresu IP zariadenia](#)“ ([▶strana 4](#))
- **Zadanie hesla**

- Ak kliknete na položku, ktorá vyžaduje práva správcu, obrazovka na zadanie hesla sa zobrazí bez ohľadu na nastavenia. Vyberte používateľa, ktorý má práva správcu, a zadajte heslo používateľa.
- Ak nie je zapnuté overovanie používateľov, prihlasovacie meno môžete nastaviť na „Administrátor“ a zadať heslo správcu na prihlásenie na webovú stránku. Keď ste sa prihlásili na webovú stránku s právami správcu, po kliknutí na iné položky vyžadujúce práva správcu sa už obrazovka na zadanie hesla nebude zobrazovať (kým sa neodhlásite).

Ako skontrolovať adresu IP zariadenia

1

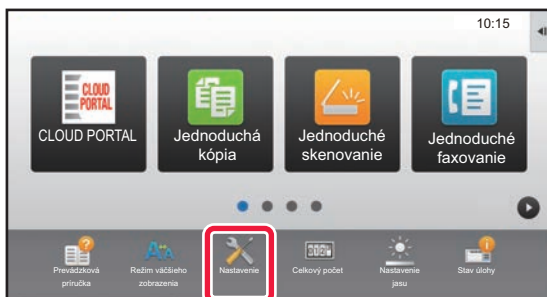

Stlačte tlačidlo [Nastavenie].

2

V ponuke stlačte [Stav] → [Stav siete].

3

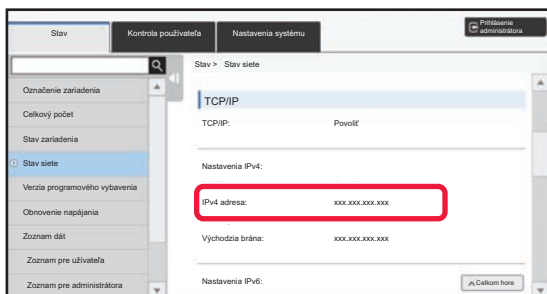

Prejdite na spodok obrazovky a začiarknite políčko „IPv4 adresa“ v Nastavenia IPv4 z TCP/IP.

4

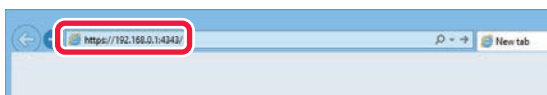

Spustite webový prehliadač v počítači a zadajte adresu IP zariadenia.

NASTAVENIA WEBOVEJ STRÁNKY

V tejto kapitole sa opisuje nastavenie niektorých typických položiek v nastaveniach na webovej stránke. Informácie o položkách, ktoré nie sú popísané v tejto kapitole, nájdete v používateľskej príručke.

Prehľad webovej stránky

Keď sa úspešne pripojíte k webovému serveru zariadenia, vo vašom webovom prehliadači sa zobrazí webová stránka. Navrchu webovej stránky sa nachádzajú karty (1) s položkami nastavení. Keď kliknete na kartu, na ľavej strane stránky sa zobrazia položky (2), ktoré môžete nastaviť. Keď kliknete na položku, ktorú chcete nastaviť, na pravej strane stránky sa zobrazí obrazovka nastavenia (10) pre túto položku.

Po vykonaní všetkých nastavení kliknite na tlačidlo [Odhlásiť] a ukončíte webový prehliadač.

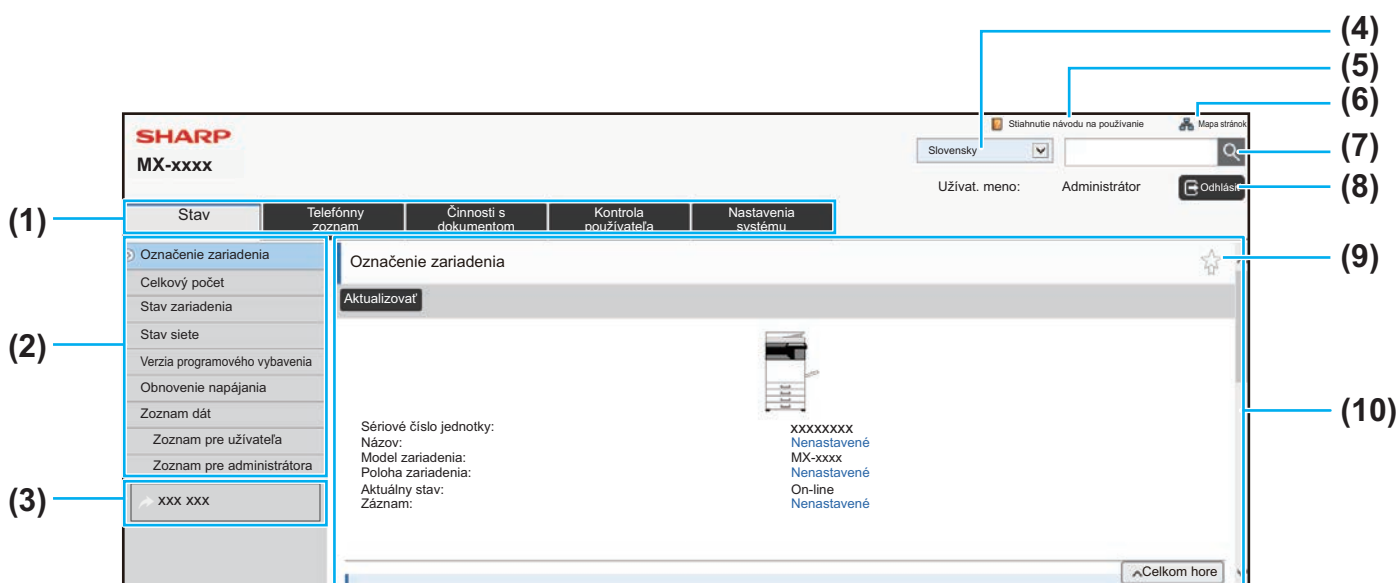

(1) Karta ponuky

Na tejto karte sa zobrazuje prvá úroveň ponuky nastavenia. Kliknutím na túto kartu zobrazíte položky nastavenia karty v ponuke nastavenia. Niektoré nastavenia, napríklad nastavenia systému, sa po kliknutí na kartu v ponuke nastavenia nezobrazia. Namiesto toho sa v oblasti nastavenia zobrazia ďalšie tlačidlá položiek nastavenia.

► [Karta ponuky \(strana 6\)](#)

(2) Ponuka nastavenia

Tu sa zobrazujú položky, ktoré možno nastaviť na webovej stránke.

Položky majú stromovú štruktúru.

Keď kliknete na položku, ktorá vyžaduje práva správcu zariadenia, zobrazí sa obrazovka na zadanie hesla.

Vyberte predtým zaregistrované prihlasovacie meno a zadajte heslo.

(3) Vlastné prepojenia

Môžete si vopred zaregistrovať vlastné prepojenia, ktoré sa budú zobrazovať v ponuke nastavenia.

► [Nastavenie vlastnej linky \(strana 33\)](#)

(4) Jazyk

Nastavte jazyk, v ktorom sa bude webová stránka zobrazovať.

(5) Prevzatie návodu na používanie

Kliknutím sa otvorí stránka na prevzatie návodu na používanie.

(6) Mapa webovej stránky

Kliknutím sa zobrazí mapa webovej stránky.

(7) Hľadať

Táto funkcia slúži na vyhľadávanie položiek nastavenia a iných informácií. Do textového poľa napíšte položku, ktorú hľadáte, a kliknite na tlačidlo

(8) Tlačidlo [Prihlásenie/Odhlásiť]

Tlačidlo [Prihlásenie]

Kliknutím sa prihlásite na webovú stránku.

Tlačidlo [Odhlásiť]

Keď ste dokončili všetky nastavenia na webových stránkach, kliknutím na toto tlačidlo sa odhlásite a ukončíte webový prehliadač.

(9) Ikona zástupcu

Kliknutím na túto ikonu zaregistrujete stránku, ktorú chcete zobraziť na karte zástupcov.

► [Zástupca \(strana 34\)](#)

(10) Oblasť nastavenia

Tu sa zobrazí obrazovka nastavenia položky zvolenej v ponuke nastavenia vľavo.

Karta ponuky



Funkcia zakladania dokumentov sa môže používať, ak je nainštalovaná lokálna jednotka. Na niektorých modeloch nie je možné použiť funkcie faxu a internetového faxu.

Ponuka	Prehľad	
Stav	Zobrazuje informácie o zásobníku papiera a o zariadení.	
Telefónny zoznam	Používa sa na úpravu adresára.	
Činnosti s dokumentom	Používa sa na vykonanie úkonov na súbore pomocou funkcie zakladania dokumentov.	
Kontrola používateľa	Pridajte, upravte a odstráňte používateľov pre overenie používateľa a konfigurujte nastavenia overenia používateľa.	
Nastavenia systému	Konfigurácia hlavných nastavení zariadenia, napríklad nastavení dátumu a zásobníka papiera. Môžete konfigurovať tieto nastavenia.	
	Nastavenie dom. obrazovky	Môžete vybrať nastavenia domovskej obrazovky zariadenia, napríklad zmeniť pozadie domovskej obrazovky.
	Nastavenia kopírovania	Môžete vybrať nastavenia kopírovania.
	Nastavenia tlačiarne	Môžete vybrať nastavenia tlače.
	Nastavenia odosielania obrázka	Konfigurácia nastavení odosielania obrázkov, napríklad faxu a skenovania do e-mailu.
	Nastavenia plnenia dokumentu	Môžete vybrať nastavenia zakladania dokumentov.
	Sharp OSA Nastavenia	Môžete vybrať nastavenia funkcie SharpOSA.
	Nastavenia overenia	Nakonfigurujte nastavenia týkajúce sa napríklad spôsobov overenia používateľa alebo IC karty.
	Bežné nastavenia	Môžete konfigurovať nastavenia zariadenia, napríklad nastavenia dátumu a zásobníka.
	Sieťové nastavenia	Môžete konfigurovať nastavenia siete, napríklad nastavenia sieťového protokolu a NAS.
	Nastavenie zabezpečenia	Môžete konfigurovať nastavenia zabezpečenia zariadenia, napríklad overovanie, a zmeniť heslo správcu.
	Úspora energie	Spotrebu energie zariadenia je možné znížiť nastavením režimu eko.
	Systém riadenia	Môžete nakonfigurovať zálohu zariadenia a nastavenia protokolu úlohy.
	Nastavenie kvality obrazu	Môžete vykonať úpravy obrazu na účely tlače a skenovania na zariadení.
Nastavenie východzej inštalácie	Toto je skupina nastavení, ktoré sa vyžadujú pri prvej inštalácii zariadenia.	

Ako nakonfigurovať nastavenia na webovej stránke

V tejto časti sa opisuje základný postup konfigurácie nastavení na webovej stránke na príklade položky „Nastavenie dom. Obrazovky“. Toto nastavenie sa používa na zmenu obrázka na pozadí domovskej obrazovky na obrázok dodaný používateľom.

1

Pripojte sa k webovej stránke podľa opisu v časti „[Prístup k webovej stránke](#)“ ([▶ strana 3](#)).

2

Zobrazte obrazovku nastavenia „Nastavenie dom. Obrazovky“.

(1) Kliknite na kartu [Nastavenia systému] ().

V oblasti nastavenia sa zobrazia položky nastavení systému.

(2) Kliknite na tlačidlo [Nastavenie dom. Obrazovky] ().

3

Kliknite na položku [Pozadie] v ponuke nastavenia a nastavte obrázok na pozadí.

(1) Kliknite na položku [Pozadie] v ponuke nastavenia.

(2) Kliknite na tlačidlo [Zmeniť] v oblasti „Pozadie“.

Zobrazí sa obrazovka „Registrácia úvodnej obrazovky“.

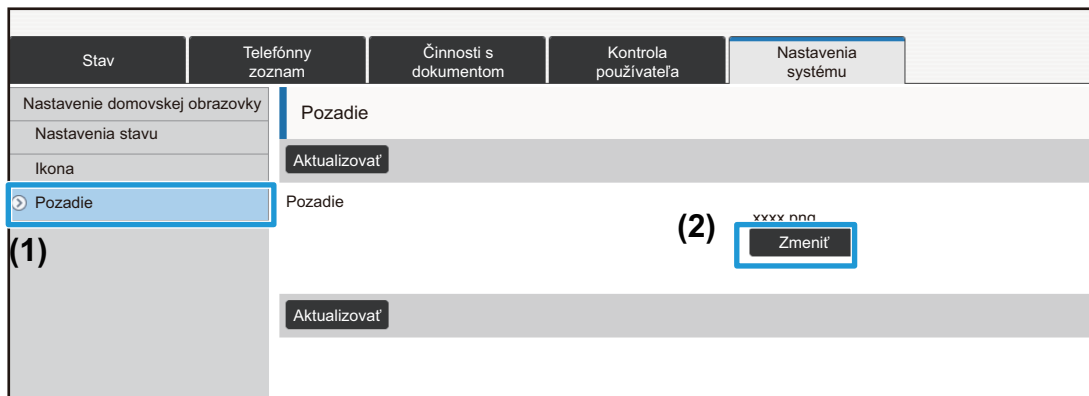

4

Zvoľte možnosť „Použite vlastný obraz“ a kliknutím na tlačidlo [Prezerat] zvolte požadovaný obrázok.

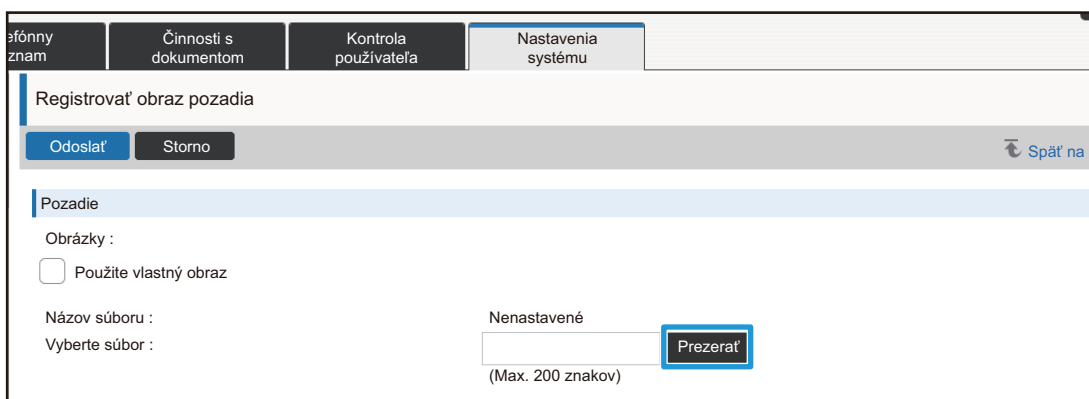

Keď kliknete na tlačidlo [Prezerat], zobrazí sa obrazovka na výber súborov. Vyberte súbor s požadovaným obrázkom na pozadí.

5

Presvedčte sa, že cesta pre položku „Vyberte súbor“ je správna, a kliknite na tlačidlo [Odoslať].

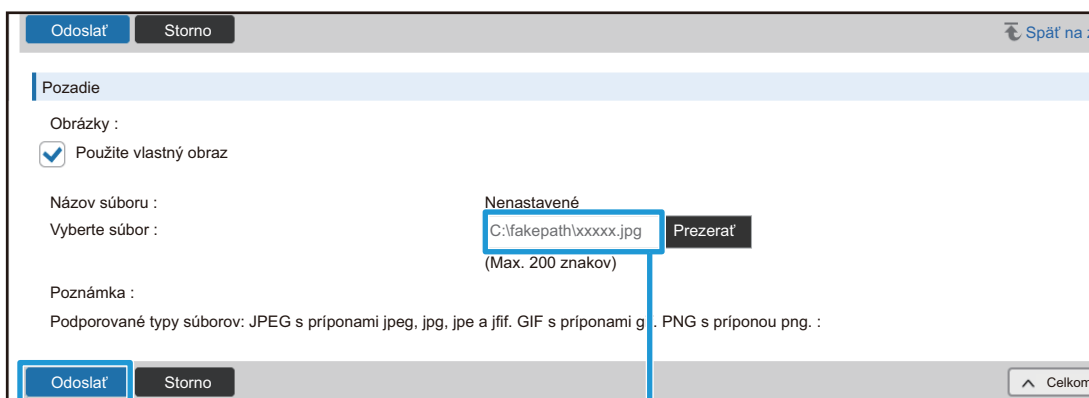

Cesta

6

Ak chcete nastaviť ďalšiu položku, nakonfigurujte nastavenie v ponuke nastavenia alebo na karte ponuky.



Ak na prechod na inú položku použijete funkciu „Dopredu“ alebo „Dozadu“ webového prehliadača, položka, ktorú ste nastavili, sa nemusí uložiť. Na prechod na inú položku použite ponuku nastavenia alebo kartu ponuky.

7

Po dokončení konfigurácie nastavení kliknite na tlačidlo [Odhlásiť] a ukončíte webový prehliadač.

Po ukončení nastavení sa na dotykovom paneli zariadenia môže zobrazit' správa. Prečítajte si ju a zatvorte ju.

Úspora energie

V tejto časti sa opisuje nastavenie času prechodu pre režim predhrievania a času prechodu pre automatické vypnutie.

1

Pripojte sa k webovej stránke podľa opisu v časti „[Prístup k webovej stránke](#)“ ([▶ strana 3](#)).

2

Zobrazte obrazovku nastavenia „Nastavenie Eko“.

(1) Kliknite na kartu [Nastavenia systému] ().

V oblasti nastavenia sa zobrazia položky nastavení systému.

(2) Kliknite na tlačidlo [Úspora energie] ().

V ponuke nastavenia sa zobrazia položky úspory energie.

(3) Kliknite na tlačidlo [Nastavenie Eko].

Na pravej strane sa zobrazia položky nastavenia eko.

3

Nastavte čas prechodu pre režim predhrievania a čas prechodu pre automatické vypnutie.

(1) Do textového poľa v oblasti „Nastavenie režimu predhrievania“ zadajte požadovaný čas.

(2) Ak pre funkciu „Časovač automatického vypnutia“ chcete nastaviť najkratší čas prechodu, zvolte možnosť [Čo najskôr]. Ak chcete zmeniť čas prechodu, zadajte čas prechodu do textového poľa.

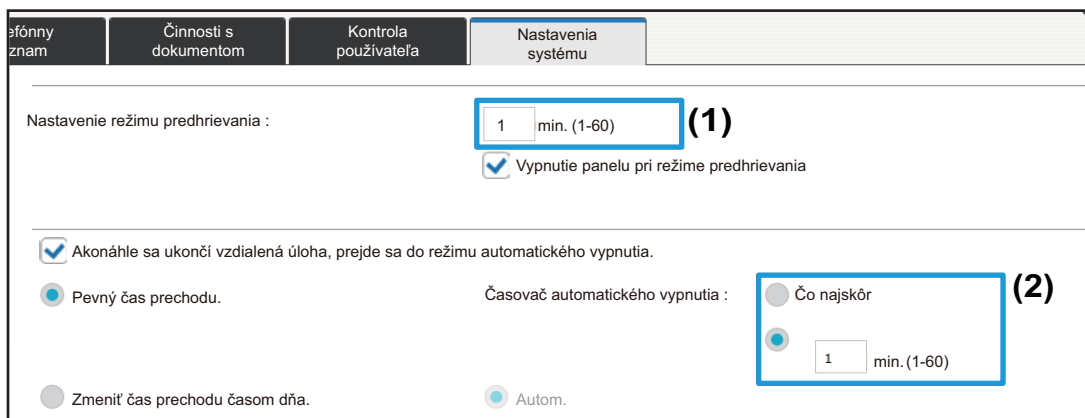

Rozsah času, ktorý je možné nastaviť pre Automatické vypnutie, môže byť rôzny v závislosti od modelu.

4

Po dokončení konfigurácie nastavení kliknite na tlačidlo [Odoslať], kliknite na tlačidlo [Odhlásiť] a ukončíte webový prehliadač.

Nastavenie zabezpečenia

Ďalej sú popísané postupy zmeny hesla správcu na prihlásenie a nastavení zabezpečenia siete použitých v zariadení.

Zmena hesla správcu

Ak pokračujete v používaní hesla správcu bez toho, aby ste ho zmenili, heslo bude ľahšie dešifrovateľné alebo sa môže prezradiť, čím vzniká riziko neoprávneného použitia zariadenia.

1

Pripojte sa k webovej stránke podľa opisu v časti „[Prístup k webovej stránke](#)“ ([▶ strana 3](#)).

2

Zobrazte obrazovku nastavenia „Změna hesla“.

(1) Kliknite na kartu [Nastavenia systému] ().

V oblasti nastavenia sa zobrazia položky nastavení systému.

(2) Kliknite na tlačidlo [Nastavenie zabezpečenia] ().

V ponuke nastavenia sa zobrazia položky nastavenia zabezpečenia.

(3) Kliknite na tlačidlo [Změna hesla].

Vpravo sa zobrazí nastavenie zmeny hesla.

3

Zmeňte heslo správcu.

(1) Začiarknite políčko „Zmena hesla“ v oblasti „Heslo administrátora“.

(2) Do textového poľa „Heslo“ zadajte nové heslo, ktoré chcete nastaviť.

(3) Do textového poľa „Heslo (Potvrdenie)“ znova zadajte heslo zadané v kroku (2).

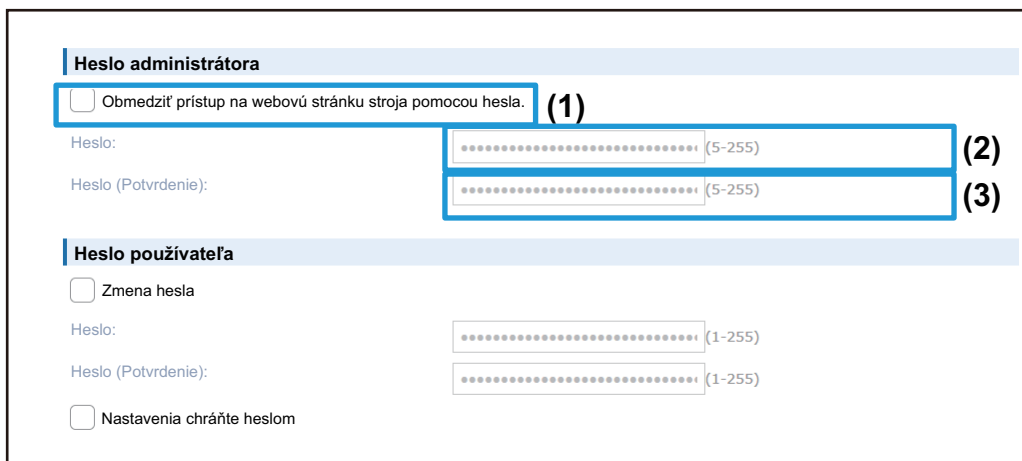

The screenshot shows the 'Heslo administrátora' (Administrator Password) section. It contains a checkbox labeled 'Obmedziť prístup na webovú stránku stroja pomocou hesla.' (Restrict access to the device's web page using a password), which is highlighted with a blue box and labeled (1). Below this are two password input fields: 'Heslo:' (Password) and 'Heslo (Potvrdenie):' (Password Confirmation), both highlighted with blue boxes and labeled (2) and (3) respectively. The 'Heslo použiviteľa' (User Password) section is also visible, with a 'Zmena hesla' (Change password) checkbox and two password input fields. A 'Nastavenia chráňte heslom' (Protect settings with password) checkbox is at the bottom.



Keď heslo zmeníte, uistite sa, že si nové heslo pamätáte.

4

Po dokončení konfigurácie nastavení kliknite na tlačidlo [Odoslať], kliknite na tlačidlo [Odhlásiť] a ukončíte webový prehliadač.

Ovládanie portu

V tejto časti sa opisuje nastavenie portu používaného na prístup k zariadeniu (serverový port) a portu používaného na prístup k iným sieťam zo zariadenia (klientsky port). Keď je nepoužívaný port v použiteľnom stave, možno ho použiť na neoprávnený prístup. Zmenou čísla portu môžete zabrániť prístupu používateľov, ktorí nepoznajú číslo portu, a zvýšiť tak bezpečnosť používania zariadenia.



Ovládanie portov by mal vykonávať jedine správca, ktorý podrobne pozná sieť. Náhodná zmena čísla portu môže znemožniť pripojenie k zariadeniu.

1

Pripojte sa k webovej stránke podľa opisu v časti „[Prístup k webovej stránke](#)“ ([▶ strana 3](#)).

2

Zobrazte obrazovku nastavenia „Ovládanie portu“.

(1) Kliknite na kartu [Nastavenia systému] ().

V oblasti nastavenia sa zobrazia položky nastavení systému.

(2) Kliknite na tlačidlo [Nastavenie zabezpečenia] ().

(3) Kliknite na tlačidlo [Ovládanie portu].

Na pravej strane stránky sa zobrazia nastavenia ovládania portov.

3

Nakonfigurujte nastavenia serverového portu a klientského portu.

- (1) Ak chcete zapnúť/vypnúť port, zvolte možnosť „Aktivovať“ alebo „Deaktivovať“.
- (2) Ak chcete zmeniť číslo portu, do textového poľa zadajte nové číslo portu.

The screenshot shows a web interface for system settings. At the top, there are navigation tabs: 'Nastavenia systému' (selected), 'Kontrola používateľa', 'Činnosti s dokumentom', and 'Šifónny znam'. Below the tabs is a section titled 'Ovládanie portu' with buttons for 'Odoslať' and 'Aktualizovať'. The main content area is titled 'Serverový port' and contains a table of port settings. The table has two columns: the port name and its configuration. The configuration column contains a dropdown menu for status and a text input field for the port number. The port numbers are highlighted with a blue box and labeled (2). The status dropdowns are highlighted with a blue box and labeled (1).

Port	Status	Číslo portu
HTTP :	(1) Aktivovať	80 (0-65535) (2)
HTTPS :	Aktivovať	443 (0-65535)
FTP tlač :	Aktivovať	21 (0-65535)
Hrubá tlač :	Aktivovať	9100 (0-65535)
LPD :	Aktivovať	515 (0-65535)

4

Po dokončení konfigurácie nastavení kliknite na tlačidlo [Odoslať], kliknite na tlačidlo [Odhlásiť] a ukončíte webový prehliadač.

Zisťovanie neoprávneného vniknutia/útoku

V tejto časti je vysvetlený spôsob ochrany zariadenia na základe čiastočného zablokovania komunikácie v prípade pokusu o útok na toto zariadenie prostredníctvom siete.

Ak toto zariadenie prijme v priebehu stanoveného obdobia väčší objem komunikácie z rovnakej IP adresy, než je určený, zariadenie všetku komunikáciu z danej IP adresy zablokuje.

Zablokované IP adresy sa zaznamenajú do protokolu auditu a zaregistrujú do zoznamu zablokovaných IP adries. Okrem toho sa tieto IP adresy oznámia e-mailom na adresy v zozname e-mailov s výstražným hlásením 1/2 a v zozname e-mailov s výstražným hlásením predajcov.

Vymazanie IP adries zo zoznamu zablokovaných IP adries sa zaznamená aj do protokolu auditu.

Maximálny objem zoznamu zablokovaných IP adries je 100, pričom v prípade dosiahnutia tohto maxima sa všetky požiadavky na externé pripojenie k tomuto zariadeniu zakážu.



- Nastavenia zisťovania neoprávneného vniknutia/útoku a zoznam zablokovaných IP adries sa zachovávajú aj po zapnutí/vypnutí zariadenia. Keď sa vykoná [Vynulovať NIC] alebo [Obnoviť výrobné nastavenia], spustia sa nastavenia zisťovania neoprávneného vniknutia/útoku a zoznam zablokovaných IP adries.
- Ak chcete poslať e-mail na adresy v zozname, na ktoré sa má odoslať e-mailové upozornenie, alebo na adresy v zozname predajcov, na ktoré sa má odoslať e-mailové upozornenie, aktivujte položku [Bezpečnostná výstraha] v ponuke [E-mail s upozornením].

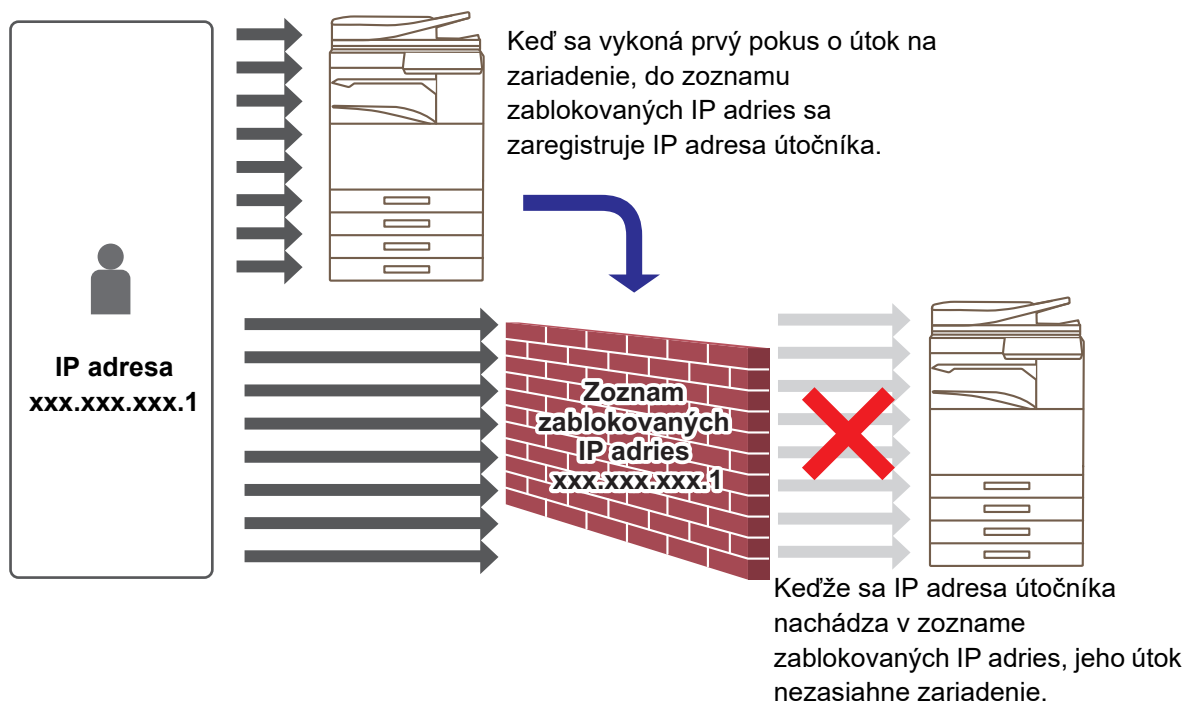

1

Pripojte sa k webovej stránke podľa vysvetlenia v časti "[Prístup k webovej stránke](#)" ([▶ strana 3](#)).

2

Zobrazte obrazovku nastavenia "Zisťovanie neoprávneného vniknutia/útoku".

- (1) Kliknite na záložku [Nastavenia systému] ().

V oblasti nastavenia sa zobrazia položky nastavení systému.

- (2) Kliknite na tlačidlo [Bezpečnostné nastavenia] ().

- (3) Kliknite na [Zisťovanie neoprávneného vniknutia/útoku].

Nastavenia zisťovania neoprávneného vniknutia/útoku sa zobrazia na pravej strane stránky.

3

Konfigurujte nastavenia zisťovania neoprávneného vniknutia/útoku.

- (1) Ak chcete aktivovať/deaktivovať nastavenie "Obdobie zisťovania", zvolte "Aktivovať" alebo "Deaktivovať".

- (2) Konfigurujte nastavenia "Hraničná hodnota pre skúmané pakety"



Ak chcete vymazať IP adresu zo zoznamu zablokovaných IP adries, zvolte označenie príslušnej IP adresy a kliknite na tlačidlo [Vymazať].

4

Po dokončení konfigurácie nastavení kliknite na tlačidlo [Odoslať], potom kliknite na tlačidlo [Odhlásiť] a zatvorte webový prehliadač.

Nastavenie kategórie

Pre adresu možno nastaviť položku „Kategórie“. Keď pre adresu nastavíte kategóriu, túto kategóriu možno použiť na filtrovanie adries pri vyhľadávaní tejto adresy, čím sa jej vyhľadávanie uľahčí.

Pre kategóriu možno nastaviť akýkoľvek názov. Keď kategóriám priradíte špecifické názvy, môžete adresy ľahko triediť.

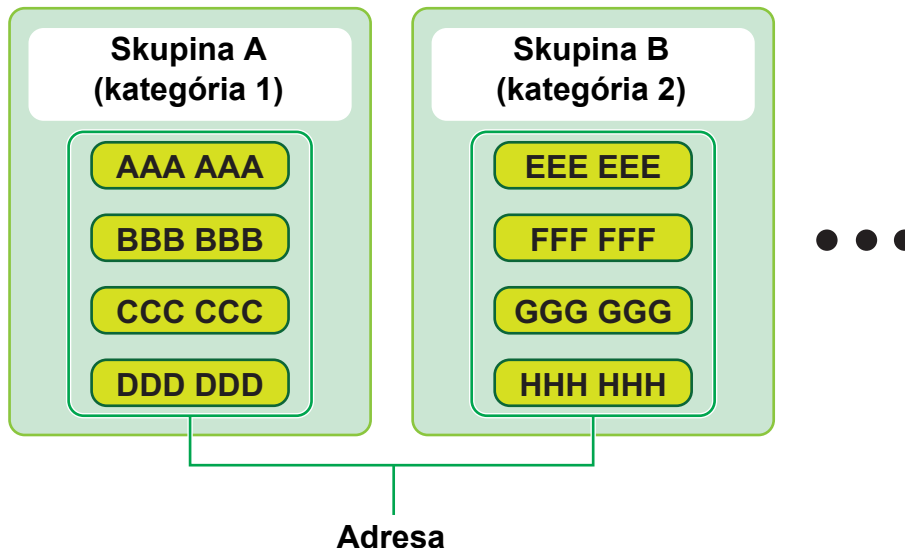

1

Pripojte sa k webovej stránke podľa opisu v časti „[Prístup k webovej stránke](#)“ ([▶ strana 3](#)).

2

Zobrazte obrazovku nastavenia „Nastavenie kategórie“.

(1) Kliknite na kartu [Telefónny zoznam] ().

V ponuke nastavenia sa zobrazia položky adresára.

(2) Kliknite na kartu [Nastavenie kategórie].

Na pravej strane sa zobrazí obrazovka nastavenia kategórie.

3

Nakonfigurujte nastavenie kategórie.

Do textového poľa „Kategórie“ zadajte nový názov, ktorý chcete nastaviť.

The screenshot shows the 'Nastavenie kategórie' (Category Settings) screen. At the top, there are four tabs: 'Telefónny zoznam', 'Činnosti s dokumentom', 'Kontrola používateľa', and 'Nastavenia systému'. Below the tabs, there are two buttons: 'Odoslať' and 'Aktualizovať'. The main content area has a text input field with the placeholder text 'Zadajte prosím názov kategórie. (Max. 127 znakov)'. Below this, there is a table with two columns: 'Č.' (No.) and 'Kategórie' (Categories). The 'Kategórie' column is highlighted with a blue border, showing a list of categories: 'Kategória 1', 'Kategória 2', 'Kategória 3', 'Kategória 4', and 'Kategória 5'. The 'Č.' column has values 1 through 5.

4

Po dokončení konfigurácie nastavení kliknite na tlačidlo [Odoslať], kliknite na tlačidlo [Odhlásiť] a ukončíte webový prehliadač.



Keď ste nastavili názov kategórie v nastaveniach kategórie, zaregistrujte kategóriu v oblasti „Registrácia adresy“ adresára.

Telefónny zoznam	Činnosti s dokumentom	Kontrola používateľa	Nastavenia systému
Registrácia adresy			
<input type="button" value="Odoslať"/> <input type="button" value="Odoslať a registrovať ďalší"/> <input type="button" value="Späť"/>			
Typ :		<input type="text" value="Kontakty"/>	
Vyhľadať číslo :		<input type="text"/> (1-2000)	
Názov adresy (Požadovaná položka) :		<input type="text"/> (Max. 36 znakov)	
Iniciálka :		<input type="text"/> (Max. 10 znakov)	
Kategórie :		<input type="text" value="Kategórie 1"/>	

Činnosti s dokumentom

Na webovej stránke zariadenia sa zobrazujú súbory, ktoré boli uložené pomocou funkcie zakladania dokumentov, vo formáte zoznamu. Súbory môžete zobrazíť aj vo formáte miniatúr. Keď sa používa formát miniatúr, zobrazí sa miniatúra každého súboru, takže uvidíte obsah súboru. Ďalej je popísaný postup zmeny formátu zobrazenia zo zoznamu na miniatúry.

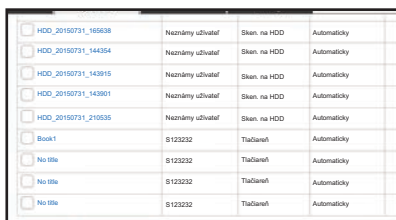

<input type="checkbox"/>	HDD_20150731_165638	Neznámy užívateľ	Scan, na HDD	Automaticky
<input type="checkbox"/>	HDD_20150731_144354	Neznámy užívateľ	Scan, na HDD	Automaticky
<input type="checkbox"/>	HDD_20150731_143915	Neznámy užívateľ	Scan, na HDD	Automaticky
<input type="checkbox"/>	HDD_20150731_143901	Neznámy užívateľ	Scan, na HDD	Automaticky
<input type="checkbox"/>	HDD_20150731_210535	Neznámy užívateľ	Scan, na HDD	Automaticky
<input type="checkbox"/>	Book1	S123232	Tlačiareň	Automaticky
<input type="checkbox"/>	No title	S123232	Tlačiareň	Automaticky
<input type="checkbox"/>	No title	S123232	Tlačiareň	Automaticky
<input type="checkbox"/>	No title	S123232	Tlačiareň	Automaticky

Zoznam

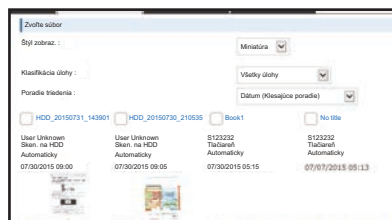

Miniatúra



Funkcia zakladania dokumentov sa môže používať, ak je nainštalovaná lokálna jednotka.

1

Pripojte sa k webovej stránke podľa opisu v časti „[Prístup k webovej stránke](#)“ ([▶ strana 3](#)).

2

Zobrazte obrazovku nastavení položky „Vyberte súbor“ v rámci položky „Činnosti s dokumentom“.

(1) Kliknite na kartu [Činnosti s dokumentom] ().

V ponuke nastavenia sa zobrazia položky prevádzky dokumentu.

(2) Kliknite na priečink (Hlavný priečink, Priečink rýchly súborov) alebo (Vlastný priečink)), do ktorého chcete vkladať.

Na pravej strane sa zobrazí obrazovka na výber súborov.

3

Zmeňte možnosť „Štýl zobraz.“ na možnosť „Miniatúra“.

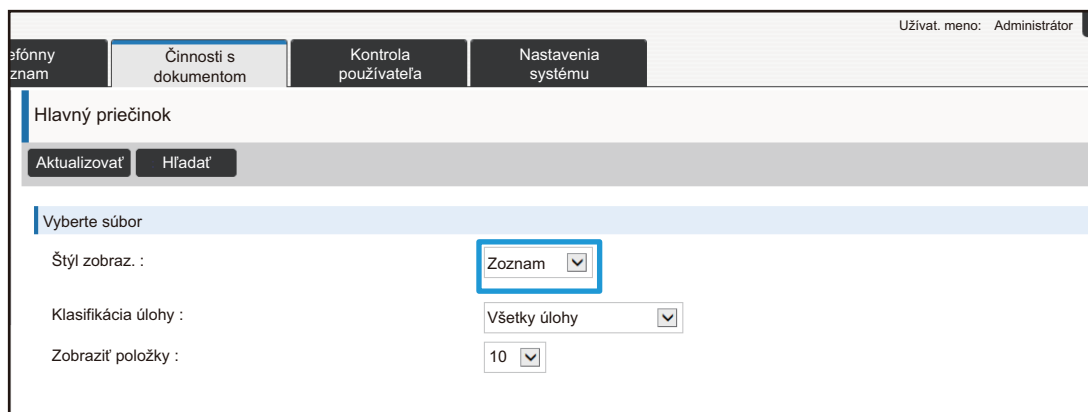





Súbory uložené pomocou funkcie zakladania dokumentov sa zobrazia ako miniatúry.

Kontrola používateľa

Funkcia Kontrola používateľa umožňuje zaregistrovať a spravovať používateľov, ktorí používajú zariadenie. Obmedzením počtu strán a funkcií, ktoré používateľ alebo skupina používateľov môžu používať, zabránite nesprávnemu používaniu zariadenia.

V záujme zabránenia neoprávnenému používaniu možno nezaregistrovaným osobám zakázať používať zariadenie alebo niektoré funkcie.

Príklad: Informácie uložené pri registrácii mena užívateľa

 Meno užívateľa: AAA Vlastný register: Skupina A Obmedzenovacia skupina stránok: Skupina „Obmedzené“	Skupina právomocí: Používateľ Obľúbená prevádzková skupina: Skupina a
 Meno užívateľa: BBB Vlastný register: Skupina B Obmedzenovacia skupina stránok: Skupina „Obmedzené“	Skupina právomocí: Používateľ Obľúbená prevádzková skupina: Skupina a
 Meno užívateľa: CCC Vlastný register: Skupina A Obmedzenovacia skupina stránok: Skupina „Neobmedzené“	Skupina právomocí: Administrátor Obľúbená prevádzková skupina: Skupina b
 Meno užívateľa: Žiadne (používateľia nie sú zaregistrovaní v zariadení)	

Vlastný register



Používanie zariadenia

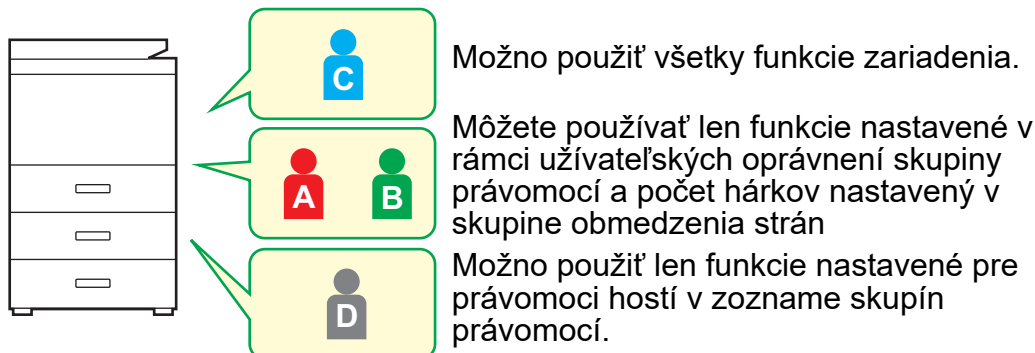

Obľúbená prevádzková skupina:



Zariadenie možno ovládať pomocou obrazoviek a predvolených nastavení nastavených pre jednotlivé skupiny.

Vlastný register

Pri registrácii používateľa sa nastaví register. Môžete nastaviť akýkoľvek názov vlastného registra, pričom priradením špecifických názvov uľahčíte vyhľadávanie používateľov.

Ako filtrovať vlastné registre

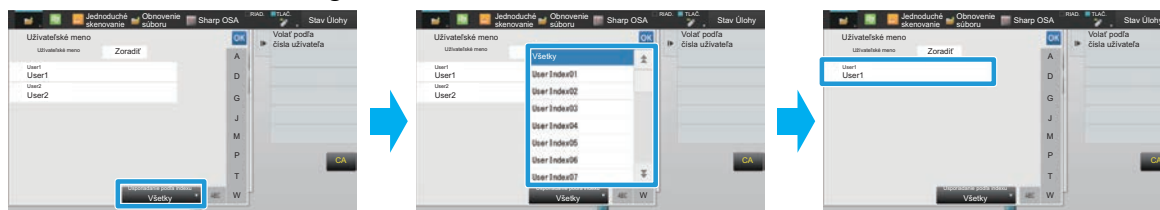



1

Pripojte sa k webovej stránke podľa opisu v časti „[Prístup k webovej stránke](#)“ ([▶ strana 3](#)).

2

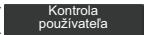
Zobrazte obrazovku nastavenia „Vlastný register“.

- (1) Kliknite na kartu [Kontrola používateľa] ().
V ponuke nastavenia sa zobrazia položky kontroly používateľa.
- (2) Kliknite na tlačidlo [Užívateľská nastavenia] ().
- (3) Kliknite na tlačidlo [Vlastný register].
Položky vlastného registra sa zobrazia v rámci.

3

Nakonfigurujte vlastný register.

Do textového poľa „Vlastný register“ zadajte nový názov, ktorý chcete nastaviť.

Č.	Register
1	Používateľ 1
2	Používateľ 2
3	Používateľ 3
4	Používateľ 4
5	

4

Po dokončení konfigurácie nastavení kliknite na tlačidlo [Odoslať], kliknite na tlačidlo [Odhlásiť] a ukončíte webový prehliadač.

Zoznam Organizácia / Skupina

Používateľ sa môže zaregistrovať v organizácii/skupine, aby mohol zdieľať kontakty a informácie skupiny zaregistrované v tejto skupine. Pri vypočítavaní celkového počtu použitých strán môžete skontrolovať, koľko strán a aké funkcie sa používajú v jednotlivých skupinách.

Pre používateľa možno nastaviť viacero organizácií/skupín.



1

Pripojte sa k webovej stránke podľa opisu v časti „[Prístup k webovej stránke](#)“ ([▶ strana 3](#)).

2

Zobrazte obrazovku nastavenia „Zoznam Organizácia / Skupina“.

(1) Kliknite na kartu [Kontrola používateľa] ().

V ponuke nastavenia sa zobrazia položky kontroly používateľa.

(2) Kliknite na tlačidlo [Užívateľská nastavenia] ().

(3) Kliknite na tlačidlo [Zoznam Organizácia / Skupina].

Na pravej strane sa zobrazia položky vlastného registra.

3

Nakonfigurujte nastavenia zoznamu organizácií/skupín.

Do textového poľa „Zoznam Organizácia / Skupina“ zadajte nový názov, ktorý chcete nastaviť.

The screenshot shows a web application interface with a navigation bar at the top containing four tabs: 'Zoznam', 'Činnosti s dokumentom', 'Kontrola používateľa', and 'Nastavenia systému'. The 'Nastavenia systému' tab is selected. Below the navigation bar, the page title is 'Zoznam Organizácia / Skupina'. There are two buttons: 'Odoslať' (Send) and 'Aktualizovať' (Update). Below the buttons, there is a text input field with the placeholder text 'Zadajte názov skupiny. (Max. 255 znakov)'. Below this field is a table with 5 rows. The first row is highlighted with a blue border. The table has two columns: 'Č.' (No.) and 'Organizácia/skupina' (Organization/group).

Č.	Organizácia/skupina
1	skupina 1
2	skupina 2
3	skupina 3
4	skupina 4
5	skupina 5

4

Po dokončení konfigurácie nastavení kliknite na tlačidlo [Odoslať], kliknite na tlačidlo [Odhlásiť] a ukončíte webový prehliadač.

Zoznam skupiny obmedzenia strán

Zoznam skupín obmedzenia strán možno použiť na obmedzenie počtu strán, ktoré používatelia z určitej skupiny môžu použiť na úlohy kopírovania alebo tlače, a na obmedzenie počtu strán, ktoré možno naskenovať alebo faxovať. Používateľom takisto možno zakázať používať určité funkcie.



Nastavenia farebného kopírovania a farebnej tlače sa zobrazujú len na plnofarebných tlačiarňach.

Funkcia zakladania dokumentov sa môže používať, ak je nainštalovaná lokálna jednotka. Na niektorých modeloch nie je možné použiť funkcie faxu a internetového faxu.

Zoznam skupín obmedzenia strán A

Kópia:

Č/B: Obmedzenie strán (10 000)

Plnofarebne: Obmedzenie strán (10 000)

Tlačiareň:

Č/B: Neobmedzene

Plnofarebne: Zakázané

Tlač plnenia dokumentu:

Č/B: Neobmedzene

Plnofarebne: Neobmedzene

Zoznam výtlačkov:

Č/B: Neobmedzene

Plnofarebne: Neobmedzene

Skener:

Č/B: Zakázané

Plnofarebne: Zakázané

Odoslať fax: Zakázané

Skenovať na lokálnu jednotku:

Č/B: Obmedzenie strán (50 000)

Plnofarebne: Obmedzenie strán (50 000)

V tejto časti sa opisuje nastavenie zoznamu skupín obmedzenia strán.

- Používatelia v tejto skupine môžu použiť až 10 000 strán pre farebné i čiernobiely kopírovanie.
- Čiernobiela tlač nie je nijak obmedzená.
- Farebnú tlač nemožno použiť.
- Farebnú a čiernobiely tlač so zakladaním dokumentov a tlač zoznamu možno používať bez obmedzenia. Skener a prenos faxu nemožno použiť.
- Na uloženie farebného a čiernobieleho skenu možno použiť až 50 000 strán.

1

Pripojte sa k webovej stránke podľa opisu v časti „[Prístup k webovej stránke](#)“ (► [strana 3](#)).

2

Zobrazte obrazovku nastavenia „Obmedzenovacia skupina stránok“.

(1) Kliknite na kartu [Kontrola používateľa] ().

V ponuke nastavenia sa zobrazia položky kontroly používateľa.

(2) Kliknite na tlačidlo [Nastavenia správy prístupu] ().

(3) Kliknite na tlačidlo [Obmedzenovacia skupina stránok].

Na pravej strane sa zobrazia položky skupiny obmedzenia strán.

3

Nakonfigurujte nastavenia skupiny obmedzenia strán.

(1) Kliknite na tlačidlo [Prid.].

Ak chcete upraviť existujúcu skupinu, vyberte skupinu, ktorú chcete upraviť.

Č.	Meno skupiny
Nenastavené	

(2) Nakonfigurujte nastavenia skupiny obmedzenia strán.

- Do textového poľa „Meno skupiny“ zadajte nový názov skupiny.
 - Ak už sú nastavené iné skupiny obmedzenia strán, môžete vybrať skupinu s nastaveniami blízкими požadovaným nastaveniam a pomocou funkcie „Vyberte skupinový názov, ktorý bude modelom registrácie“ použiť nastavenia zvolenej skupiny na novú skupinu.
 - Z ponuky vyberte možnosť „Neobmedzené“, „Zakázané“ alebo „Obmedzené“.
- Možnosť „Neobmedzené“ umožní použitie neobmedzeného počtu strán. Možnosť „Zakázané“ zakáže používanie tejto funkcie.

Ak ste vybrali možnosť „Obmedzené“, zadajte obmedzenie strán.

Meno skupiny : (Max. 32 znakov)

Vyberte skupinový názov, ktorý bude modelom registrácie :

Kopírka : Limit strán (1-99,999,999)

F. farba : Limit strán (1-99,999,999)

4

Po dokončení konfigurácie nastavení kliknite na tlačidlo [Odoslať], kliknite na tlačidlo [Odhlásiť] a ukončíte webový prehliadač.

Zoznam skupiny právomocí

Zoznam skupín právomocí sa používa na obmedzenie funkcií a nastavení, ktoré môžu používať používatelia patriaci do určitej skupiny. Nastavením obmedzení funkcií a nastavení môžete zabrániť neskúseným používateľom vykonávať nesprávne úkony a nastavenia, čím zvýšite bezpečnosť používania zariadenia.



Nastavenia farebného kopírovania a farebnej tlače sa zobrazujú len na plnofarebných tlačiarňach.
Funkcia zakladania dokumentov sa môže používať, ak je nainštalovaná lokálna jednotka.

Hlavné druhy právomocí (zoznam predvolených skupín)

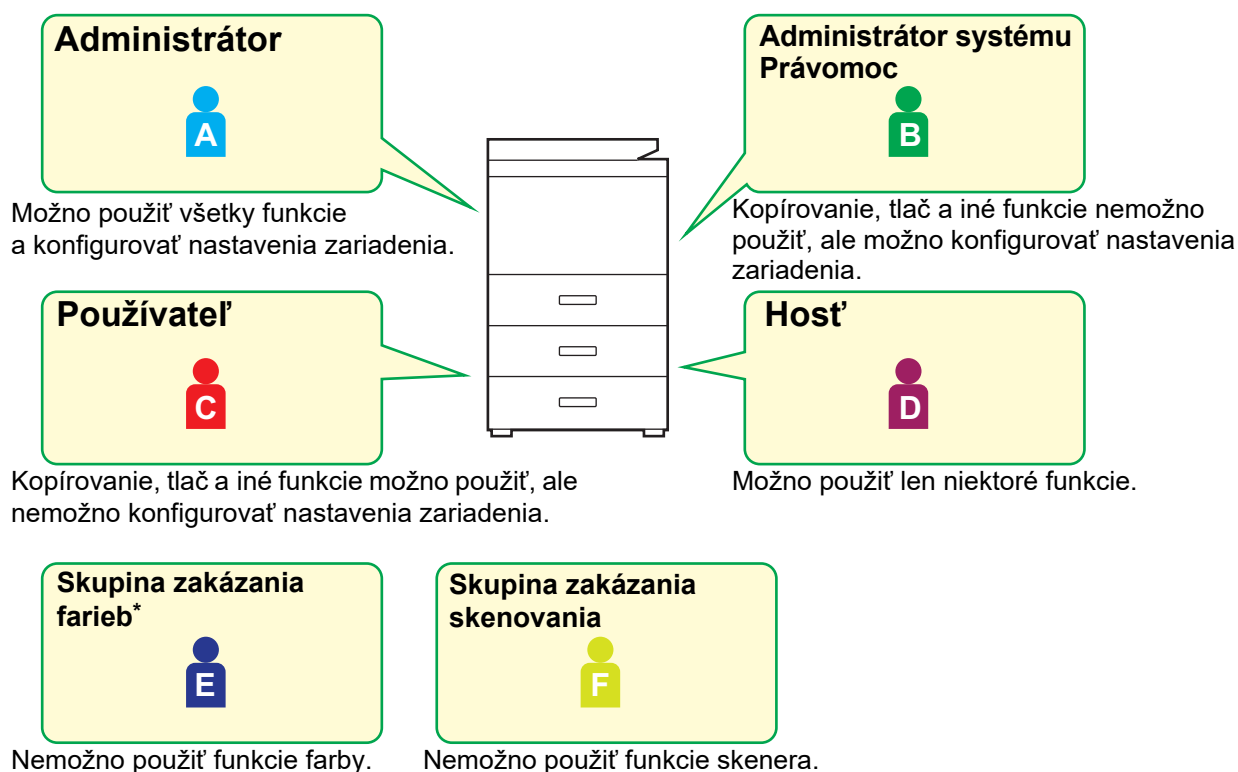

* Toto možno nastaviť na plnofarebnej tlačiarňi.

1

Pripojte sa k webovej stránke podľa opisu v časti „[Prístup k webovej stránke](#)“ ([▶ strana 3](#)).

2

Zobrazte obrazovku nastavenia „Skupina právomocí“.

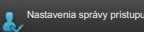
- (1) Kliknite na kartu [Kontrola používateľa] ().
V ponuke nastavenia sa zobrazia položky kontroly používateľa.
- (2) Kliknite na tlačidlo [Nastavenia správy prístupu] ().
- (3) Kliknite na tlačidlo [Skupina právomocí].
Na pravej strane sa zobrazia položky skupiny právomocí.

3

Nakonfigurujte nastavenia skupiny právomocí.

(1) Kliknite na tlačidlo [Pridaj].

Ak chcete upraviť existujúcu skupinu, vyberte skupinu, ktorú chcete upraviť.

Č.	Meno skupiny
Nenastavené	a

Zvoľiť VŠETKO Odznačiť označené

Pridaj

Návrat na predv. možnosti : Zvoľte prosím skupinu oprávnení. Vykonať

Aktualizovať Celkom h

(2) Nakonfigurujte nastavenia skupiny právomocí.

- Do poľa „Meno skupiny“ zadajte názov skupiny právomocí.
- Zo zoznamu predvolených skupín môžete vybrať skupinu s nastaveniami blízkyimi požadovaným nastaveniam a pomocou funkcie „Vyberte skupinový názov, ktorý bude modelom registrácie“ použiť nastavenia zvolenej skupiny na novú skupinu.
- Karta [Nastavenia úlohy] sa používa na stanovenie, či bude alebo nebude povolené kopírovanie, tlač, odosielanie faxov/obrázok a iné funkcie.
- Karta [Nastavenie stroja] sa používa na stanovenie, či budú povolené nastavenia zariadenia.

Registrácia skupiny právomocí

Odoslať Storno

Meno skupiny : (Max. 32 znakov)

Vyberte skupinový názov, ktorý bude modelom registrácie : User

Prepnite na režim

Nastavenia úlohy Nastavenie stroja

Kópia

Nastavenie schválenia farebného režimu : Čierno-bielo : Povolené Plnofarebne : Povolené

Celkom h

4

Po dokončení konfigurácie nastavení kliknite na tlačidlo [Odoslať], kliknite na tlačidlo [Odhlásiť] a ukončíte webový prehliadač.

Zoznam skupiny obľúbených činností

Pre každú skupinu môžete zaregistrovať prostredie s nastaveniami, ktoré sú vhodné pre danú skupinu. Ak napríklad používatelia hovoria rôznymi jazykmi, pre každú skupinu možno nastaviť jazyk a toto nastavenie sa automaticky použije pri prihlásení (jazyk zobrazenia bežne nemožno zmeniť pri každom použití zariadenia).



Nastavenia farebného kopírovania a farebnej tlače sa zobrazujú len na plnofarebných tlačiarňach.

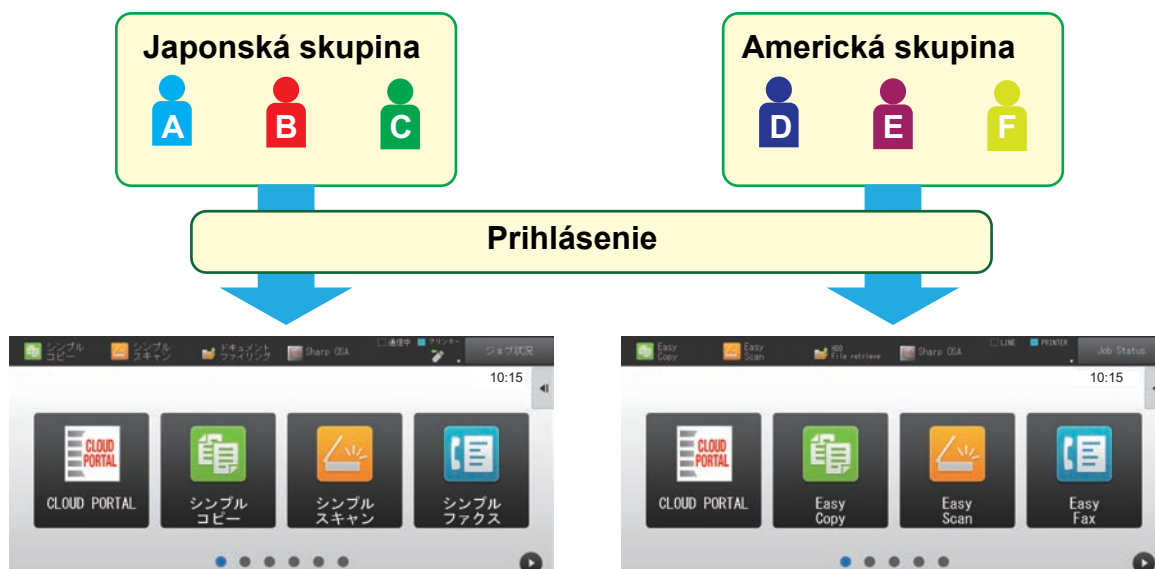

Keď v zozname skupín obľúbených činností nastavíte angličtinu pre americkú skupinu a japončinu pre japonskú skupinu, pri prihlasovaní používateľov k zariadeniu sa jazyk bude automaticky prepínať medzi angličtinou a japončinou.

1

Pripojte sa k webovej stránke podľa opisu v časti „[Prístup k webovej stránke](#)“ (► [strana 3](#)).

2

Zobrazte obrazovku nastavenia „Zoznam skupiny obľúbených činností“.

(1) Kliknite na kartu [Kontrola používateľa] ().

V ponuke nastavenia sa zobrazia položky kontroly používateľa.

(2) Kliknite na tlačidlo [Nastavenia správy prístupu] ().

(3) Kliknite na [Zoznam skupiny obľúbených činností] v [Obľúbená prevádzková skupina].

Na pravej strane sa zobrazia položky zoznamu skupín obľúbených činností.

3

Nakonfigurujte nastavenia zoznamu skupín obľúbených činností.

(1) Kliknite na tlačidlo [Prid.].

Ak chcete upraviť existujúcu skupinu, vyberte skupinu, ktorú chcete upraviť.

(2) Nakonfigurujte zoznam skupín obľúbených činností.

- Do poľa „Meno skupiny“ zadajte názov zoznamu skupín obľúbených činností.
- Ak už existujú iné zaregistrované zoznamy skupín obľúbených činností, môžete vybrať skupinu s nastaveniami blízкими požadovaným nastaveniam a pomocou funkcie „Vyberte skupinový názov, ktorý bude modelom registrácie“ použiť nastavenia zvolenej skupiny na novú skupinu.
- Kliknite na karty „Kópia“, „Zaslať obrázok“, „Plnenie dokumentu“ a „Nastavenia systému“ a nastavte funkcie a nastavenia, ktoré chcete uložiť pre skupinu.

4

Po dokončení konfigurácie nastavení kliknite na tlačidlo [Odoslať], kliknite na tlačidlo [Odhlásiť] a ukončíte webový prehliadač.

Nastavenia systému

Nastavenia systému sa používajú na konfiguráciu nastavení zariadenia. V tejto časti sú popísané nastavenia domovskej obrazovky a tlačidiel režimu.

Nastavenie dom. Obrazovky

Tlačidlá zástupcov na domovskej obrazovke môžete zmeniť tak, aby vyhovovali vašim potrebám. Praktické je zaregistrovať často používané funkcie ako zástupcov.



Zmena zástupcu z „Sieťová zložka“ na „Celkový počet“ v nastaveniach domovskej obrazovky

1

Pripojte sa k webovej stránke podľa opisu v časti „[Prístup k webovej stránke](#)“ ([▶ strana 3](#)).

2

Zobrazte obrazovku nastavenia „Nastavenie dom. Obrazovky“.

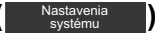
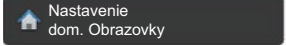
- (1) Kliknite na kartu [Nastavenia systému] ().
V oblasti nastavenia sa zobrazia položky nastavení systému.
- (2) Kliknite na tlačidlo [Nastavenie dom. Obrazovky] ().
- (3) Kliknite na tlačidlo [Nastavenia stavu].
Na pravej strane sa zobrazia položky nastavení stavu.

3

Kliknite na názov funkcie pre číslo tlačidla zástupcu, ktoré chcete zmeniť.

Č.	Tlačidlo Domov
1	CLOUD PORTAL
2	Jednoduchá kópia
3	Jednoduché skenovanie
4	Jednoduché faxovanie
5	Sharp OSA
6	Kopírovať
7	E-mail
8	Fax
9	FTP/Počítač
10	Sieťový priečnik

Predchádzajúca 1/6 Ďalšia

Celkom

4

Nastavte zástupcu na domovskej obrazovke.

Vyberte položku, ktorú chcete nastaviť.

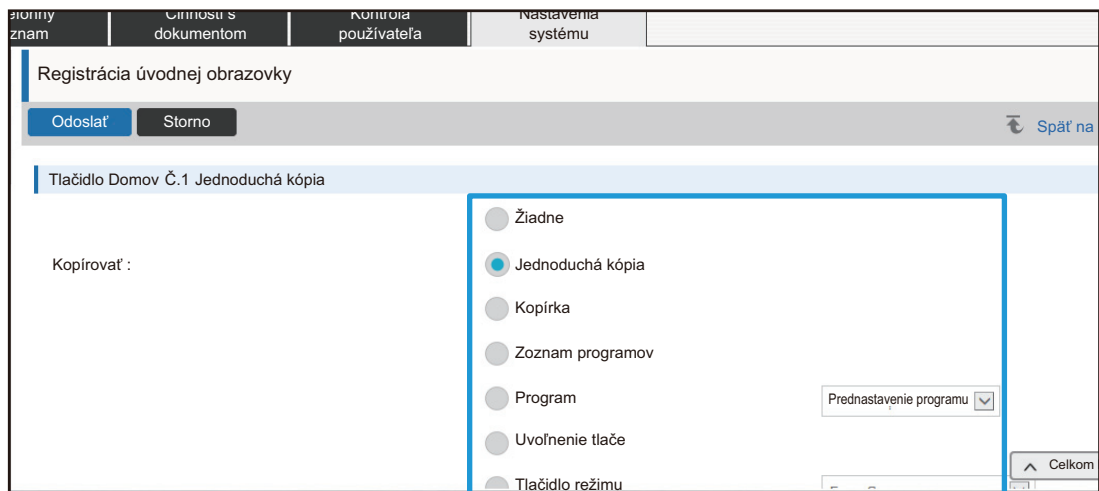

5

Po dokončení konfigurácie nastavení kliknite na tlačidlo [Odoslať], kliknite na tlačidlo [Odhlásiť] a ukončíte webový prehliadač.

Rozloženie klávesnice

Počet zástupcov na domovskej obrazovke možno zmeniť.

1 Zobrazte obrazovku nastavenia z kroku 2 podľa opisu v časti „**Nastavenie dom. Obrazovky**“ ([▶ strana 29](#)).

2 V poli „**Šablona**“ vyberte požadovaný vzor rozloženia.

Obrázok „Rozloženie klávesnice“ sa líši v závislosti od zvoleného vzoru. Podľa obrázkov vyberte vzor, ktorý chcete nastaviť.

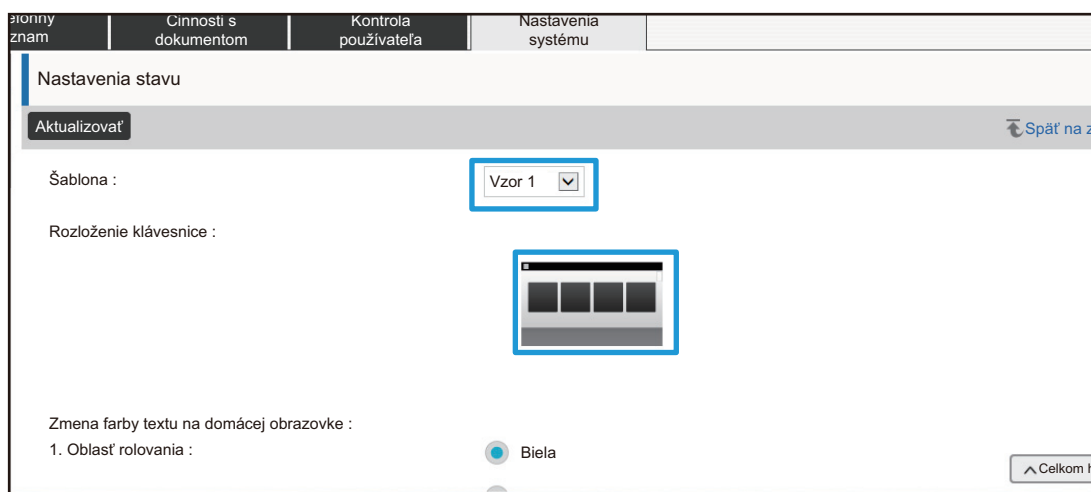

3 Po dokončení konfigurácie nastavení kliknite na tlačidlo [Odoslať], kliknite na tlačidlo [Odhlásiť] a ukončíte webový prehliadač.



Ak ste zmenili rozloženie, „Nastavenie“ sa v závislosti od nastavení nemusí zobrazovať. Ak chcete zmeniť nastavenia zariadenia, v prípade, keď sa nezobrazuje tlačidlo „Nastavenie“, zmeňte nastavenia na webovej stránke alebo použite „Editovať Domov“ na ovládacom paneli zariadenia a pridajte kláves „Nastavenie“.

Zobraziť nastavenie tlačidla Režim

Tlačidlá režimu sú tlačidlá zástupcov funkcií, ktoré sa nachádzajú navrchu obrazovky. V tejto časti sa opisujú nastavenia zobrazenia pre tlačidlá režimu.

1 Pripojte sa k webovej stránke podľa opisu v časti „[Prístup k webovej stránke](#)“ ([▶ strana 3](#)).

2 Zobrazte obrazovku nastavenia „Zobraziť nastavenie tlačidla Režim“.

(1) Kliknite na kartu [Nastavenia systému] ().

V oblasti nastavenia sa zobrazia položky nastavení systému.

(2) Kliknite na tlačidlo [Bežné nastavenia] ().

(3) Kliknite na tlačidlo [Prevádzkové nastavenia] ().

(4) Kliknite na tlačidlo [Zobraziť nastavenie tlačidla Režim] v oblasti [Prevádzkové nast.].

Na pravej strane sa zobrazia nastavenia zobrazenia tlačidiel režimu.

3 Nakonfigurujte nastavenia zobrazenia tlačidiel režimu.

Režimy na zobrazenie

Vyberte režimy, ktoré sa majú zobraziť pomocou tlačidiel režimu. Začiarknite políčka režimov, ktoré chcete zobraziť.

Tlačidlá režimu zobrazenia v základnom okne

Ak chcete určité tlačidlo režimu zobraziť na domovskej obrazovke, začiarknite políčko tohto tlačidla.

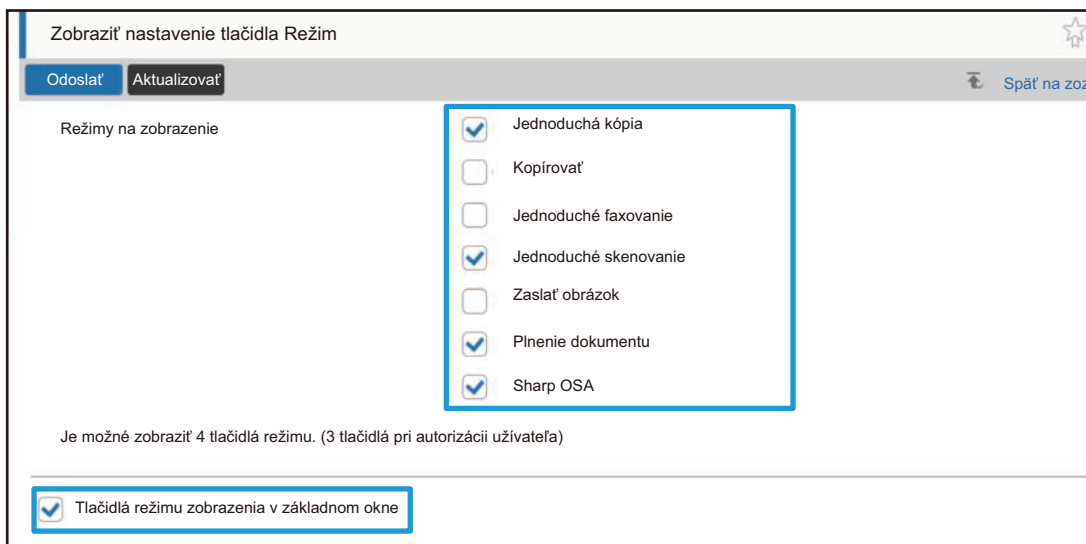

4 Po dokončení konfigurácie nastavení kliknite na tlačidlo [Odoslať], kliknite na tlačidlo [Odhlásiť] a ukončíte webový prehliadač.

PRISPÔSOBENIE WEBOVEJ STRÁNKY

Na uľahčenie používania webovej stránky môžete trvalo zobrazit' webové adresy zaregistrované v ponuke nastavenia webovej stránky a pridať často používané nastavenia na kartu zástupcov, aby sa uľahčil prístup k nim.

Nastavenie vlastnej linky

Zaregistrované webové adresy môžete zobrazit' v poli zobrazenia ponuky nastavenia.

Kliknutím na vlastné prepojenie môžete prejsť na webovú lokalitu zaregistrovanej adresy.

1

Pripojte sa k webovej stránke podľa opisu v časti „Prístup k webovej stránke“ (► [strana 3](#)).

2

Zobrazte obrazovku nastavenia „Vlastné linky“.

(1) **Kliknite na kartu [Nastavenia systému]** ().

V oblasti nastavenia sa zobrazia položky nastavení systému.

(2) **Kliknite na tlačidlo [Bežné nastavenia]** ().

(3) **Kliknite na tlačidlo [Prevádzkové nastavenia]** ().

(4) **Kliknite na tlačidlo [Vlastné linky].**

Na pravej strane sa zobrazia nastavenia vlastného prepojenia.

3

Nastavte vlastné prepojenie.

(1) **Kliknutím na tlačidlo [Prid.] pridáte nové prepojenie. Ak chcete upraviť existujúce vlastné prepojenie, kliknite na názov prepojenia.**

(2) **Zadajte názov prepojenia a webovú adresu.**



Ak chcete odstrániť vlastné prepojenie, začiarknite políčko vlastného prepojenia a kliknite na tlačidlo [Zmazať]. Zobrazí sa okno s potvrdením. Kliknite na tlačidlo [OK].

4

Po dokončení konfigurácie nastavení kliknite na tlačidlo [Odoslať], kliknite na tlačidlo [Odhlásiť] a ukončíte webový prehliadač.

Zástupca

Kliknutím na ikonu zástupcu (★) v pravej hornej časti oblasti nastavenia webovej stránky vytvoríte novú kartu medzi kartami ponuky a pridáte aktuálne zobrazenú položku nastavenia.

1

Pripojte sa k webovej stránke podľa opisu v časti „[Prístup k webovej stránke](#)“ ([▶ strana 3](#)).

2

Zobrazte obrazovku nastavenia, ktorú chcete zaregistrovať.

3

Kliknite na ikonu zástupcu (★) v pravej hornej časti oblasti nastavenia.

Karta zástupcu sa pridá medzi karty ponuky a zobrazené nastavenie sa zaregistruje na karte zástupcu.

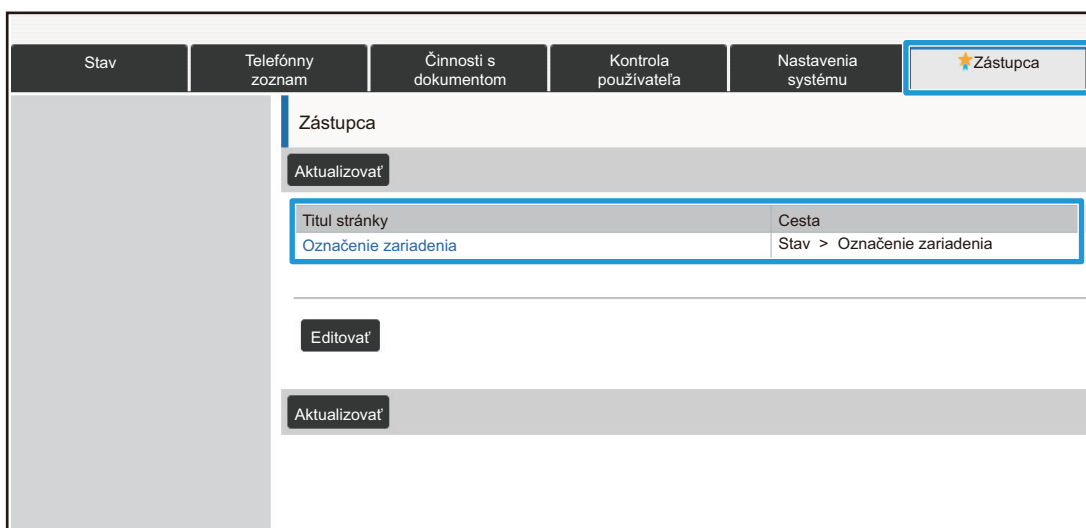

- Kliknutím na tlačidlo [Editovať] odstránite zástupcu. Začiarknite políčko položky, ktorú chcete odstrániť spomedzi zobrazených položiek, a kliknite na tlačidlo [Zmazať]. Zobrazí sa okno s potvrdením. Kliknite na tlačidlo [OK].
- Ikona zástupcu nastavenia zaregistrovaného medzi zástupcami sa zmení na ★.

4

Po dokončení konfigurácie nastavení kliknite na tlačidlo [Odoslať], kliknite na tlačidlo [Odhlásiť] a ukončíte webový prehliadač.

ZOZNAM NASTAVENÍ WEBOVEJ STRÁNKY

Niektoré funkcie nemusia byť na niektorých modeloch použiteľné alebo sa musia nainštalovať periférne zariadenia. Podrobné opisy jednotlivých položiek nájdete v používateľskej príručke.

Položka karty	Položka nastavenia	
Stav	Označenie zariadenia	
	Celkový počet	
	Stav zariadenia	
	Stav siete	
	Verzia programového vybavenia	
	Obnovenie napájania	
	Zoznam dát	Zoznam pre užívateľa
Tel. zoznam	Tel. zoznam	
	Nastavenie kategórie	
Prevádzky dokumentu	Plnenie dokumentu	Hlavný priečnik
		Priečnik rýchleho súboru
		Vlastný priečnik
		Môj priečnik
		Hľadať
		Tlač súboru v dávkach
Odoslať tlačovú úlohu		
Kontrola používateľa	Kontrola používateľa	
	Nastavenie užívateľa	Zoznam užívateľov
		Vlastný register
		Zoznam Organizácia / Skupina
		Tlač informácií o používateľovi
	Nastavenia správy prístupu	Obmedzenovacia skupina stránok
		Nastavenie limitu strán stroja
		Skupina právomocí
		Obľúbená prevádzková skupina
	Počítanie používateľov	Zobraz počet užívateľov
		Uložiť účet užívateľa
	Nastavenie kódu účtovania	Nastavenia správy
		Zoznam hlavných kódov
Zoznam vedľajších kódov		

Položka karty	Položka nastavenia		
Nastavenia systému	Nastavenie domovskej obrazovky	Nastavenia stavu	
		Ikona	
		Pozadie	
	Nastavenia kopírovania	Nastavenia stavu	
		Nastavenia úvodného stavu	
		Tlač text/obraz	Nastavenia textu (pečiatka)
			Vlastné razítko
	Vlastný vodoznak		
	Nastavenia tlačiarne	Nastavenia stavu	
		Nastavenia úvodného stavu	
		Nastavenia PCL	
		Nastavenia PostScript	
		Nastavenie OOXML	
		Nastavenie začiatku tlače	
		Nastavenia tlače e-mailu	
		Nastavenie priamej tlače (FTP)	
		Nastavenie priamej tlače (Sieťová zložka)	
		Nastavenie tlače z PC/mobilného terminálu	
	Nastavenia odosielania obrázkov	Bežné nastavenia	Nastavenia stavu
			Zapnúť/vypnúť nastavenia
			Nastavenie vlastného čísla a mena
		Nastavenia skenovania	Nastavenia úvodného stavu
			Nastavenia stavu
			Predvolená adresa
			Nastavenie názvu subjektu
			Nastavenie názvu súboru
			Nastavenie obsahu správy

Nastavenia webovej stránky

Položka karty	Položka nastavenia			
Nastavenia systému	Nastavenia odosielania obrázkov	Nastavenia faxu	Nastavenia stavu	
			Odoslať nastavenia	
			Prijat' nastavenia	
			Zabezpečenie voľby faxu	
			Pamäťová schránka F-Code	
		Nastavenia internetového telefaxu	Nastavenia stavu	
			Odoslať nastavenia	
			Prijat' nastavenia	
			Nastavenie servera	
		Dáta faxu Príjem/Preposlanie (Manuál)		
		Nastavenie prichádzajúceho smerovania (Presmerovanie / Uloženie)	Nastavenie prichádzajúceho smerovania	Nastavenie prichádzajúceho smerovania
				Registrácia adresy odosielateľa
				Nastavenia správy
	Nastavenie prichádzajúceho smerovania (Uloženie)			
	Nastavenie Metadát			
	Nastavenia plnenia dokumentu	Nastavenia stavu		
		Auto. vymazanie nastavenia súborov		
	Sharp OSA Nastavenia	Nastavenia stavu		
		Nastavenia štandardných aplikácií		
		Príjem nastavení aplikácie		
		Nastavenie Externejšej aplikácie Počítadla		
		Nastavenie vloženej aplikácie		
		Nastavenie vyžiadania		
	Nastavenie overenia	Predvolené nastavenia		
		Nast. snímača kariet		
	Bežné nastavenia	Nastavenie papiera	Nastavenia zásobníka papiera	
			Registrácia Vlastnej Veľkosti (Chod Pomimo)	
Registrácia typu papiera				
Prevádzkové nast.		Nastavenia stavu		
		Nastavenie jednoduchého režimu		
		Nastavenie obľúbeného tlačidla		
		Zobraziť nastavenie tlačidla Režim		
		Nastavenie klávesnice		
		Vlastné linky		

Položka karty	Položka nastavenia			
Nastavenia systému	Bežné nastavenia	Ovládanie zar.	Nastavenia stavu	
			Nastav. Indikátora Stavů	
			Nastavenie identifikácie stroja	
			Nastavenie hodín	
			Zapnúť/vypnúť nastavenia	
			Produktový kľúč	
			Vloženie čísla aplikácie	
		Nastavenie zvuku	Nastavenie zvuku pípnutia (Obecne)	
			Nastavenie zvuku pípnutia (Odoslanie obrazu)	
	Sieťové nastavenia	Rýchla inštalácia		
		Nastavenie sieťového názvu		
		Nastavenia rozhrania		
		Nastavenie služieb		
		Nastavenie priamej tlače		
		Nastavenie externých tlačových služieb	Nastavenie tlače z Google cloudu	
		Nastavenie LDAP		
		Nastavenie Active Directory		
		Nastavenie verejná zložka/Nas		
		Nastavenie servera proxy		
		Nastavenia bezdrôtového prenosu		
		Nastavenie webovej stránky zariadenia		
		Nastavenie zabezpečenia	Zmena hesla	
	Nastavenia stavu			
	Ovládanie portu			
	Nastavenie filtra			
	Zisťovanie neoprávneného vniknutia/útoků			
	Systémový záznam		Uložiť/Vymazať systémový záznam	
			Zobraziť systémový záznam	
	Nastavenia SSL			
	Nastavenia S/MIME			
	Nastavenia Ipsec		Nastavenia stavu	
			Pravidlá IPsec	
	Funkcia správy dokumentu			

Položka karty	Položka nastavenia			
Nastavenia systému	Nastavenie zabezpečenia	Nastavenie tlače skrytého obrazca.	Nastavenia úvodného stavu	
			Kontrast	
			Registrácia vlastného textu	
		Tlač informácií sledovania		
		Protokol auditu	Nastavenia správy	
			Nastavenia Ukladania/Posielania	
			Uložiť/zmazať protokol auditu	
		Správa certifikátu	Spravovať Certifikát zariadenia	
			Spravovať Požiadavka na podpis certifikátu (CSR)	
			Správa certifikátu CA	
	Úspora energie	Nastavenie Eko		
		Nastavenie Eko skenovania		
		Zoznam vzoriek úspory energie		
		Nastavenie prevádzky pre určený dátum		
		Nastavenie rozvrhu ZAP/VYP		
		Režim úspory tonera		
	Systém riadenia	Záznam o úlohe	Zobrazíť register úlohy	
			Registrácia úlohy	
		Import/Export dát (formát CSV)		
		Skladovacia záloha		
		Kopírovanie zariadenia		
		Zálohovanie dát radenia dokumentov		
		Prijatie/ Volanie systémových nastavení		
		Reset nastavenia		
		E-mailové upozornenie a stav	Stavové hlásenie	
			Výstražné hlásenie	
			Nastavenie SMTP	
		Nastavenie kvality obrazu	Súhrnné nastavenie	
			Kvalita obrazu kopírovania	
	Kvalita obrazu tlače			
	Kvalita obrazu skenovania			
	Nastavenia farebného profilu*		Simulovaný profil CMYK	
			CMYK Profil výstupu	
RGB Profil vstupu				
RGB Profil výstupu				
Nastavenie východzej inštalácie	Nastavenia stavu			
	Rýchle nastavenie siete			
	Nastavenie zásobníka papiera			
	Produktový kľúč			
	Vloženie čísla aplikácie			

* Toto možno nastaviť na plnofarebných tlačiarni.

SHARP[®]
SHARP CORPORATION