

Sorun Giderme

Daha fazla bilgi edinmek istediğiniz işlevin simgesine dokununuz.

ORTAK / FOTOKOPİ



YAZDIRMA / TARAMA



FAX



GÖSTERGELER VE
GÖSTERGE MESAJLARI



KAĞIT SIKIŞMASI



BU KILAVUZ HAKKINDA

Bu kılavuz makinenin nasıl kullanılacağı ve bir sorun oluştuğunda ne yapılacağı hakkında bilgi verir. Bir sorunla karşılaşırsanız, bir destek merkezini aramadan önce bu kılavuzu gözden geçirin.

Lütfen not edin

- Bu kılavuzda, bu ürünü kuran ve kullanan kişilerin bilgisayarlarını ve web tarayıcısını kullanma bilgisine sahip oldukları varsayılmaktadır.
- İşletim sisteminiz veya web tarayıcısına ilişkin bilgiler için lütfen işletim sisteminizin kılavuzuna veya web tarayıcısının kılavuzuna ya da çevrimiçi Yardım işlevine başvurun.
- Bu kullanım el kitabındaki ekran ve açıklamalarda Windows® 10'un kullanıldığı varsayılmaktadır. Ekranlar işletim sisteminin veya yazılım uygulamasının sürümüne bağlı olarak değişebilir.
- Bu kılavuzda "xx-xxxx" görülen yerlerde, model numaranız olduğunu varsayın.
- Bu kılavuz çok dikkatli bir şekilde hazırlanmıştır. Kılavuz hakkında herhangi bir yorumunuz veya kaygınız varsa, lütfen satıcınızla veya en yakın yetkili servis temsilcisi ile temasa geçiniz.
- Bu ürün, sıkı kalite kontrol ve muayene sürecinden geçmiştir. Pek mümkün olmamakla birlikte bir kusur veya başka bir soruna çıkıldığında, lütfen satıcınızla veya en yakın yetkili servis temsilcisi ile temasa geçiniz.
- Kanunda belirtilenler haricinde, SHARP ürünün veya opsiyonlarının kullanımı sırasında meydana gelen arızalardan veya ürünün ve opsiyonlarının yanlış kullanımından kaynaklanan arızalardan veya diğer arızalardan veya ürünün kullanımından kaynaklanan hasarlardan sorumlu değildir.

Uyarı

- Telif hakkı kanunları çerçevesinde izin verilenler haricinde, önceden yazılı izin olmadan bu kılavuzun içeriğinin çoğaltılması, uyarlanması veya çevirisi yasaktır.
- Bu kılavuzdaki bütün bilgiler haber verilmeden değiştirilebilir.

Bu kılavuzda gösterilen çizimler, kontrol paneli ve ekran

Çevresel cihazlar genellikle opsiyonel olmakla birlikte bazı modellerde belirli çevresel cihazlar standart donanım olarak bulunmaktadır.

Bu kılavuzdaki açıklamalarda BP-20C25 üzerine 500 sayfalık bir kağıt besleme tablasının ve Stand/2x500 sayfa kağıt çekmecesinin takıldığı varsayılmaktadır.

Bazı işlev ve prosedürler için, açıklamalarda yukarıda verilen cihazların haricinde cihaz takıldığı varsayılmaktadır.

Kılavuzda gösterilen görüntü ekranları, mesajlar ve tuş adları, ürün değişiklikleri ve geliştirmelerinden dolayı gerçek makinedekilerden farklı olabilir.

İÇİNDEKİLER

BU KILAVUZ HAKKINDA	2
Akılda Tutulacak Noktalar	4
SORUN GİDERME	8
GÖSTERGELER VE GÖSTERGE MESAJLARI	18
E-POSTANIZ GERİ GELDİĞİNDE	19
KAĞIT SIKIŞMASI	20

Bu kılavuzdaki talimatları izledikten sonra sorun devam ederse...

Bu kılavuzdaki çözümlerden yararlanarak bir sorunu çözemediğiniz takdirde ana güç anahtarını "○" konumuna getirin. En az 10 saniye bekledikten sonra ana güç anahtarını " | " konumuna getirin.



Akılda Tutulacak Noktalar

Güç ve konnektör konumları

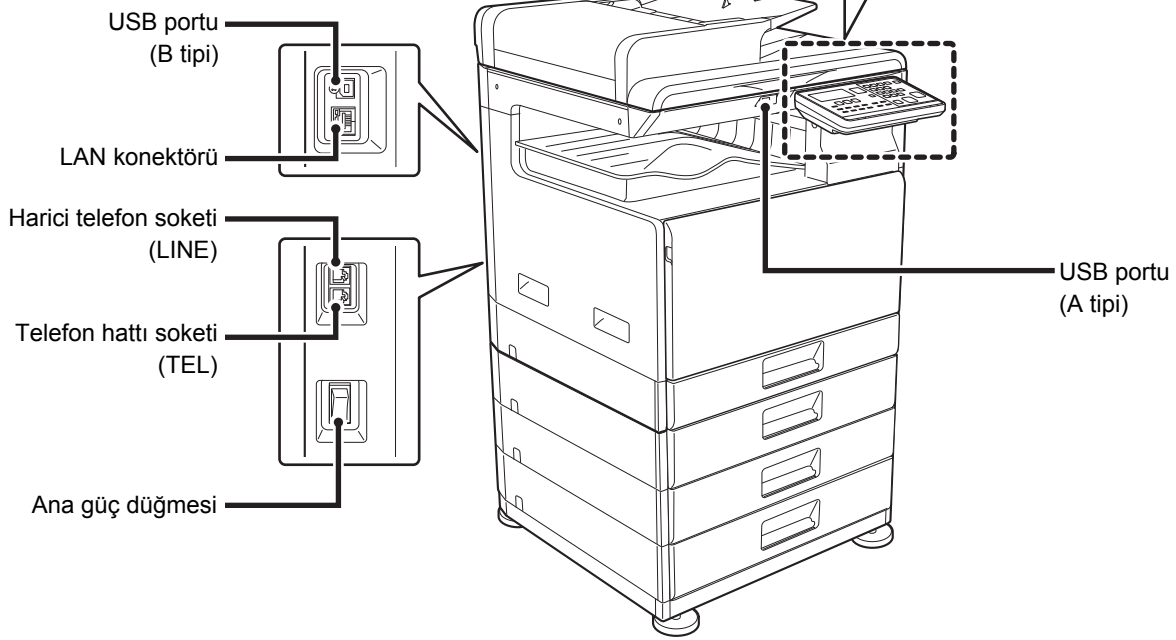
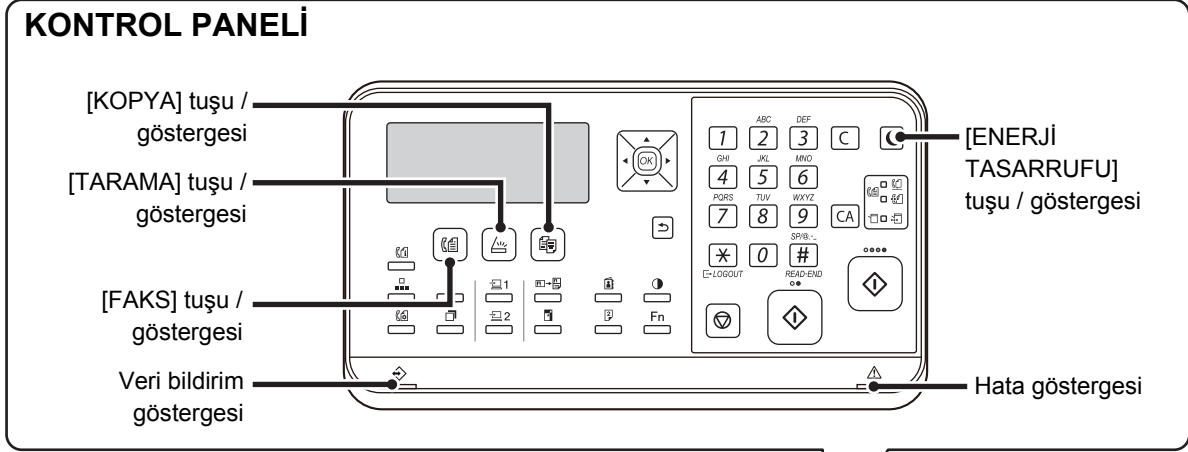

BP-10C20 faks fonksiyon tuşuna veya göstergelerine sahip değildir.



Orijinali yerleştirme

Orijinal doğru yerleştirildi mi?

●Otomatik Belge Besleyici

Gösterge çizgisini geçmeyin

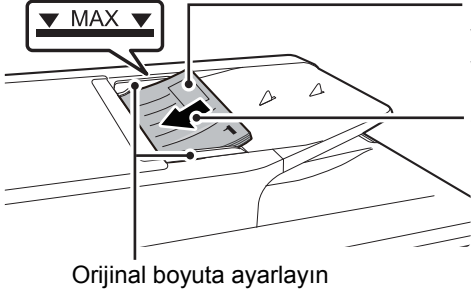

Kenarları hizalayın ve yüzü yukarı dönük yerleştirin

Sonuna kadar itin

Orijinal katlanmış ise, yerleştirmeden önce katlanmayı düzeltin. (Bu işlem orijinalin sıkışmasını ve orijinal boyutunun hatalı algılanmasını önler)

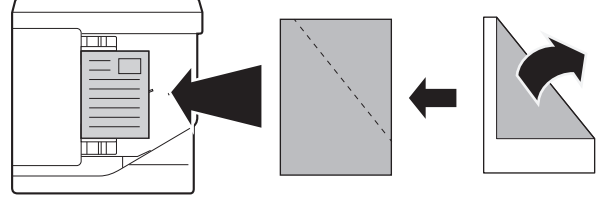

Orijinal zımbalanmışsa, zımbaları çıkardığınızdan emin olun ve kağıtları yerleştirmeden önce üfleyerek havalandırın.. (Bu işlem orijinalin sıkışmasını ve yırtılmasını, orijinalden yırtılan parçaların besleyicide kalmasını önlemek içindir.)

●Belge camı

Orijinali arka sol köşeye yerleştirin. Orijinal katlanmış ise, yerleştirmeden önce katlanmayı düzeltin.

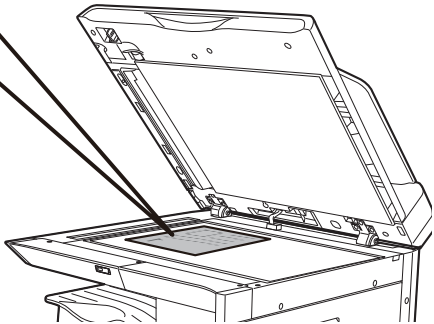
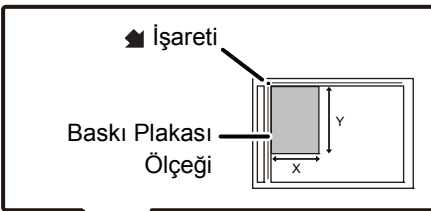



Kağıt ekleme

Kağıt doğru yerleştirildi mi?

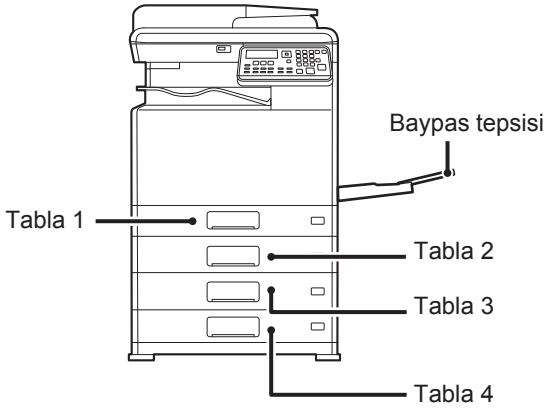

Kağıdı üfleyerek havalandırın

Kağıdı yüklemeyen önce üfleyerek havalandırın.

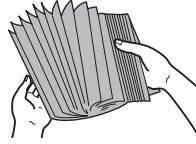

Kağıt, maksimum kağıt sayısını aşmamalı ve gösterge çizgisinden yüksek olmamalıdır.



Kağıdı aşağıda gösterildiği gibi yüklemeyin.



Tabla 1



Tabla 2 - 4



Baypas tepsi



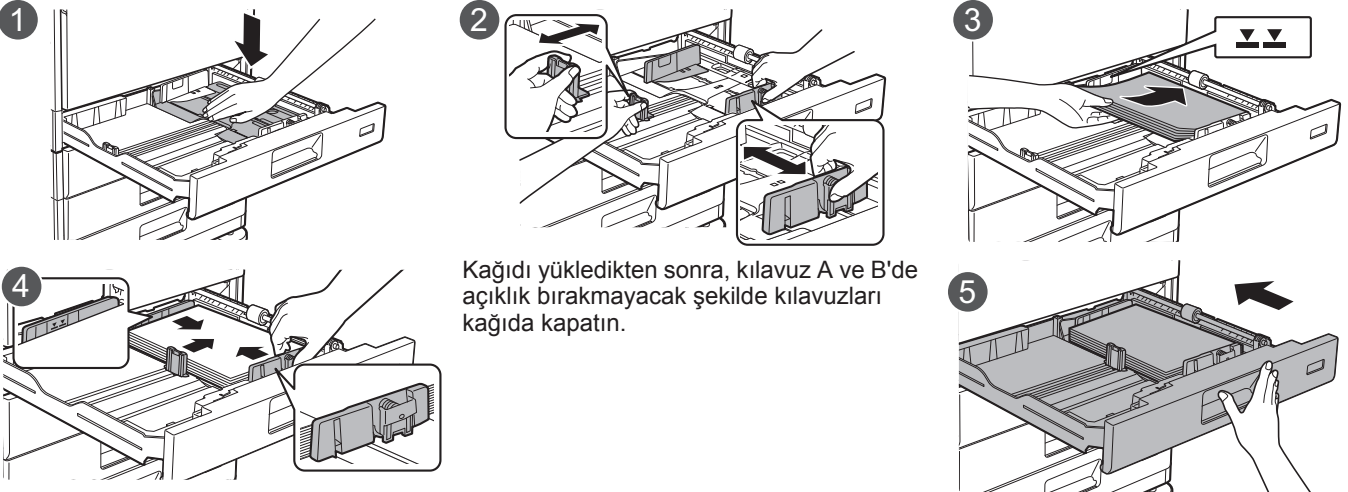
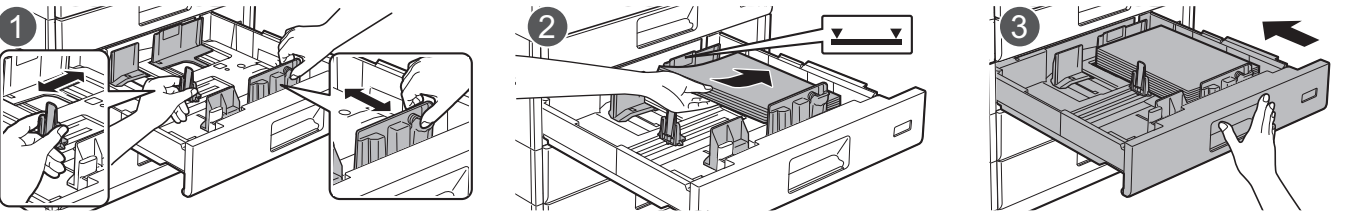
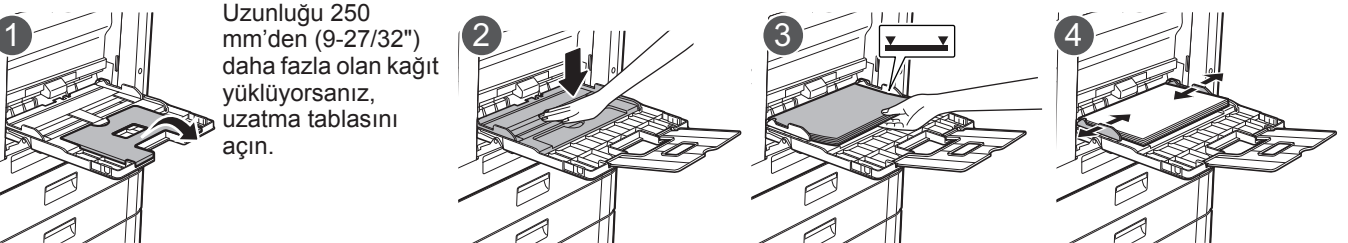

Bakım

Otomatik belge besleyici ve belge camının temizlenmesi

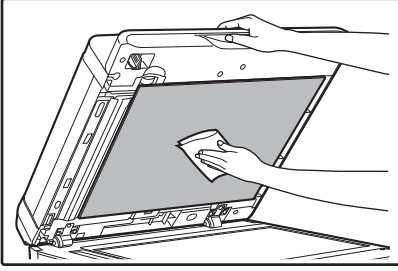

Ters çeviren tek geçişli besleyicide (RSPF)

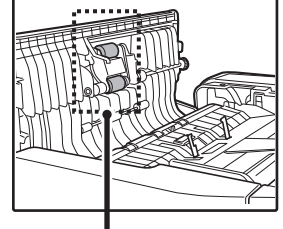
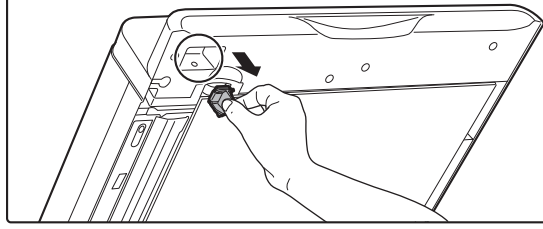

Kağıt besleme merdanesi

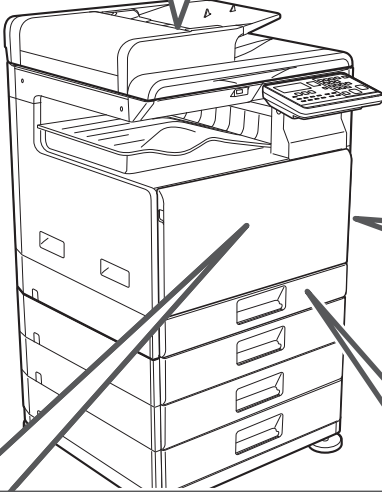
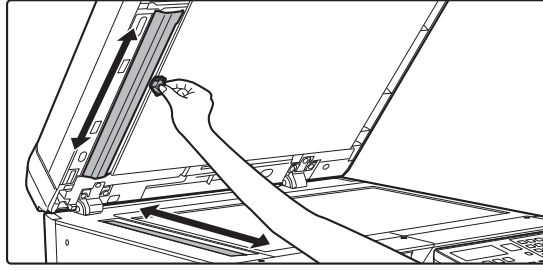
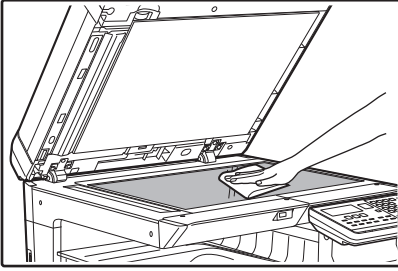

Baypas besleme merdanesinin temizlenmesi

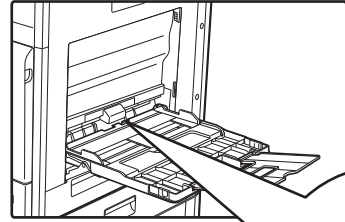

Baypas besleme merdanesi

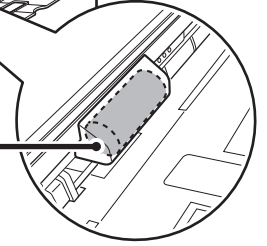

Toner kartuşunu çıkarma



Tabla 1'in besleme merdanesi nasıl temizlenir



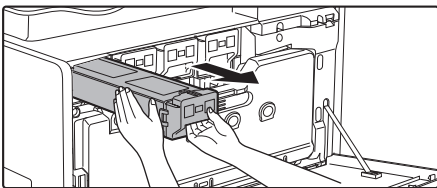
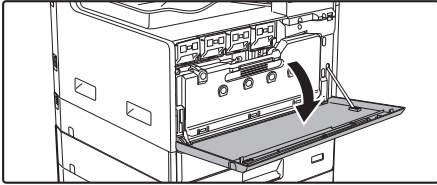
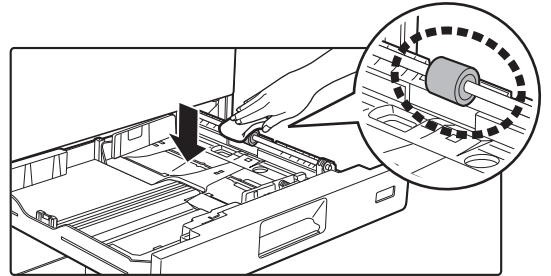

SORUN GİDERME

Bu bölümde arıza giderme ve sıkışan kağıtları çıkarma konuları açıklanmaktadır.

Makineyi kullanırken bir sorunla karşılaşırsanız, servis çağırmadan önce aşağıdaki arıza giderme kılavuzunu kontrol edin. Sorunu arıza giderme kılavuzu ile çözemezseniz, ana şalteri kapatın, güç kablosunu güç çıkışıdan çıkarın ve satıcınız ile iletişime geçin.

Makineyi kullanmakta zorlanırsanız, servis çağırmadan önce aşağıdaki arıza giderme kılavuzunu kontrol edin. Sorunlardan bir çoğu, kullanıcı tarafından kolayca halledilebilir. Arıza giderme kılavuzundan yararlanarak sorunu çözemediğiniz takdirde makineyi kapatın, fişini prizden çekin ve yetkili servise başvurun. "***_***" rakam ve harflerden oluşan bir kodu temsil eder. Satıcınız ile iletişime geçerken, satıcınızı görüntülenen koddan haberdar edin.

AĞ SORUNLARI

Problem	Neden ve Çözüm
Makine ağa bağlı değil.	LAN kablosunun bağlantısı kesilmiş. → LAN kablosunun makinedeki ve bilgisayarınızdaki konektörlere sıkıca takılı olduğundan emin olun. Klık sesi duyana kadar fişi sıkı bir şekilde itin. ▶ Güç ve konnektör konumları (sayfa 4)
	Makine, bilgisayarla aynı ağda kullanılmak üzere yapılandırılmış mı? → Makine, bilgisayarla aynı ağa bağlı olmadığında veya ağ üzerinde kullanılabilecek şekilde yapılandırılmadığında kullanılamaz. Daha fazla bilgi için ağ yöneticinize danışın.



MAKİNE/KOPYALAMA SORUNLARI

Aşağıdaki sorunlar, makinenin genel kullanımı ve kopyalamayla ilgilidir.

Problem	Neden ve Çözüm
Makine çalışmıyor.	Makine bir elektrik prizine takılmamış. → Makineyi topraklanmış bir prize takın.
	Güç düğmesi KAPALI. → Güç düğmesi AÇIK. ▶ Güç ve konnektör konumları (sayfa 4)
	Makine ısınıyor. → Makinenin gücü açıldıktan sonra ısınmak için bir süreye ihtiyacı vardır. Makine ısınırken kopyalama ayarları seçilebilir, ancak kopyalama yapılamaz. "Kopyalamaya hazır" görünene kadar bekleyin.
	Ön kapak veya yan kapak tam kapanmamış. → Ön kapağı veya yan kapağı kapatın.
	Makine, otomatik kapanma modunda değil. → Otomatik güç kapatma modu etkinleştirildiğinde, sadece [ENERJİ TASARRUFU] göstergesi (☾) yanıp söner; diğer tüm göstergeler ve ekran kapalıdır. Bir yazdırma işi ya da faks alımı ya da bir bilgisayardan tarama başlamışken [ENERJİ TASARRUFU] tuşuna (☾) basıldığında makine normal işlemine geri döner. *Faks işlevi için yazdırma bekletme etkin olduğu zamanlar dışında.
	Sıkışma oluşur. ▶ SIKIŞMAYI GİDERME (sayfa 20)
	Tepsideki kağıt bitmiş. → Kağıt yükle. ▶ Kağıt ekleme (sayfa 6)
Güç açık ancak kopyalama gerçekleşmiyor.	→ Kopya modunu seçmek için [KOPYA] tuşuna (☰) basın. ▶ Güç ve konnektör konumları (sayfa 4)
Kopyalar çok koyu veya çok açık.	Orijinal için uygun bir poz seçilmemiş. → [POZ] tuşu (☉) ile uygun orijinal türünü seçin ve uygun pozlama seviyesini [◀] ya da [▶] tuşu ile ayarlayın. → [POZ] tuşuyla (☉) "Otomatik" seçilmiş olmasına rağmen kopya çok açık veya çok koyu ise, otomatik pozlama düzeyini ayarlayın.
Bir kopya yaptığımda metin bulanık oluyor.	Kopya pozlama ekranından orijinal için uygun bir pozlama seçin. → Pozlamayı, [POZ] tuşu (☉) ile "Metin" olarak değiştirin.
Boş kopyalar.	Orijinal belge besleyicisinde yüzü yukarı ya da belge camında yüzü aşağı gelecek şekilde yerleştirilmemiş. → Orijinali, belge besleyicisinde yüzü yukarı ya da belge camında yüzü aşağı gelecek şekilde yerleştirin.
Resmin bir parçası kesilmiş veya çok fazla boşluk var.	Orijinal doğru konumda yerleştirilmemiş. → Orijinali doğru olarak yerleştirin. ▶ Orijinali yerleştirme (sayfa 5)
	Tepsiye yüklenen kağıdın boyutu, tepsinin kağıt boyutu ayarları değiştirilmeden değiştirildi. → Tepsiye yüklenen kağıdın boyutunu değiştirdiğinizde her zaman tepsinin kağıt boyutu ayarlarını da değiştirdiğinizden emin olun.



Problem	Neden ve Çözüm
Bazı yerlerde kağıtta kırışıklık görünür veya resim kaybolur.	Kağıt, belirtilen boyut ve ağırlık aralığı dışında. → Belirlenen aralık dahilindeki kopya kağıdını kullanın.
	Kağıt kıvrılmış veya rutubetli. → Kıvrılmış veya buruşuk kağıt kullanmayın. Kuru kopya kağıdı kullanın. Makinenin uzun süre kullanılmadığı zamanlarda, tabladaki kağıdı çıkarın ve nem almasını önlemek için bir torba içerisinde karanlık bir yerde saklayın.
Kağıt sıkışmış.	Kağıt, belirtilen boyut ve ağırlık aralığı dışında. → Belirlenen aralık dahilindeki kopya kağıdını kullanın veya kağıt türünü normalden biraz daha ağır veya daha hafif bir tür olarak ayarlamayı deneyin. (Düz kağıt için, düz kağıt 1'den düz kağıt 2'ye veya düz kağıt 2'den düz kağıt 1'e geçiş yapın.) Kağıt türüne bağlı olarak, yazdırma kalitesi geliştirilebilir. Ayrıntılar için, bayinizle veya yetkili servis temsilcisiyle iletişim kurun.
	Kağıt kıvrılmış veya rutubetli. → Kıvrılmış veya buruşuk kağıt kullanmayın. Kuru kopya kağıdı kullanın. Makinenin uzun süre kullanılmadığı zamanlarda, tabladaki kağıdı çıkarın ve nem almasını önlemek için bir torba içerisinde karanlık bir yerde saklayın. ▶ Güç ve konnektör konumları (sayfa 4)
	Kağıt düzgün yüklenmemiş. → Kağıt doğru yüklendiğinden emin olun. ▶ Kağıt ekleme (sayfa 6)
	Makine içinde kağıt parçaları var. → Sıkışan kağıdın tüm parçalarını çıkartın.
	Birden fazla kağıt sayfası birbirine yapışmış. → Kağıdı yüklemeye önce biraz sallayın.
	Tepsiye bir kağıt besleme hatası oluştu. → Kağıdı ters çevirin ve/veya baş aşağı çevirin ve tekrar yükleyin.
	Tepsiye fazla kağıt yüklenmiş. → Kağıt yığının, tepsideki gösterge çizgisinden daha yüksekse, kağıtların bir kısmını alın ve yığının, çizgiyi geçmeyecek şekilde yeniden yükleyin.
	Baypas tepsisindeki kılavuzlar, kağıt genişliğiyle eşleşmiyor. → Kılavuzları, kağıdın genişliğine uygun olacak şekilde ayarlayın. Kağıt kılavuzu kağıda çok bastırıyorsa, bir hatalı besleme oluşabilir. Kılavuzu, kağıda hafif bir şekilde değecek şekilde ayarlayın.
	Baypas tepsisinin uzantısı çekip çıkartılmamış. → Uzunluğu 250 mm'den (9-27/32") daha fazla olan kağıt yüklüyorsanız, uzatma tablasını açın. ▶ Kağıt ekleme (sayfa 6)
	Baypas kağıt besleme bobini kirlenmiş. → Bobini temizleyin. ▶ Bakım (sayfa 7)
Orijinal sıkışıyor (Otomatik Belge Besleyici)	Belge besleyici tablasına çok fazla sayıda kağıt yüklenmiş mi? → Tabladaki kağıt istifinin gösterge çizgisini geçmemesine dikkat edin.
	Orijinal ince bir kağıt üzerinde mi? → Orijinali taramak için belge camını kullanın. Otomatik belge besleyiciyi kullanmanız gerekirse, orijinali taramak için [ÖZEL İŞLEV] tuşundaki (Fn) [Yavaş Tara Mod]'nu kullanın.
	Besleme merdanesi kirli mi? (Ters çeviren tek geçişli besleyicide (RSPF)) → Kağıt besleme merdanesinin yüzeyini temizleyin.





Problem	Neden ve Çözüm
Kopyalar lekeli veya kirli.	Belge camı ya da belge besleyicinin alt tarafı kirli. → Düzenli olarak temizleyin. ▶ Bakım (sayfa 7)
	Orijinal lekeli veya kirli. → Temiz bir orijinal kullanın.
	Kağıt, belirtilen boyut ve ağırlık aralığı dışında. → Belirlenen aralık dahilindeki kopya kağıdını kullanın veya kağıt türünü normalden biraz daha ağır veya daha hafif bir tür olarak ayarlamayı deneyin. (Düz kağıt için, düz kağıt 1'den düz kağıt 2'ye veya düz kağıt 2'den düz kağıt 1'e geçiş yapın.) Kağıt türüne bağlı olarak, yazdırma kalitesi geliştirilebilir. Ayrıntılar için, bayinizle veya yetkili servis temsilcisiyle iletişim kurun.
Kopyalarda beyaz veya siyah satırlar görünür.	Belge besleyicinin tarama camı kirlenmiş. → Uzun, dar tarama camını temizleyin. ▶ Bakım (sayfa 7)
Bir kağıt tepsisi için kağıt boyutu ayarlanamıyor.	Kopya modunu seçmek için [KOPYA] tuşuna (☰) basın.
	Kopyalama veya yazdırma gerçekleştirilir. → Kağıt boyutunu kopyalama veya yazdırma tamamlandıktan sonra ayarlayın.
	Makine, kağıt bittiğinden veya sıkıştığından dolayı geçici olarak durduruldu. → Kağıt yükleyin veya sıkışanları çıkartın, sonra kağıt boyutunu ayarlayın.
Bir kopyalama işi bitmeden önce durur.	Kağıt çıkış tepsisi dolu. → Yazdırmaya devam etmek için kağıt çıktı tepsisindeki çıktıyı alın.
	Tepsideki kağıt bitmiş. → Kağıt yükleyin.
Ekran karanlık.	Arka ışık kapalıdır. → Arka ışık kapalıyken, makine "Ön Isıtma Modu" modundadır. Ön ısıtma modunu iptal etmek için kontrol panelindeki herhangi bir tuşa dokununuz.
	[ENERJİ TASARRUFU] göstergesi (☾) yanıp söner. → Makine, otomatik kapanma modunda değil. Normal çalışmaya devam etmek için [ENERJİ TASARRUFU] tuşuna (☾) basın.
Aydınlatma tertibatı yanıp sönmüyor.	Aydınlatma tertibatıyla makine için aynı elektrik prizi kullanılır. → Makineyi başka herhangi bir elektrikli aygıt için kullanılmayan bir elektrik prizine takın.
Bağlı USB cihazı kullanılmıyor	USB cihazı makine ile uyumlu mu? → Cihazın makine ile uyumlu olup olmadığını satıcınıza sorun. Makine ile uyumlu olmayan USB cihazlar kullanılamaz.
	Bağlanan USB cihazı doğru olarak tanınmış mı? → Makineye bir USB flaş sürücüsü veya diğer USB cihazı bağlandığında ve doğru şekilde tanındığında, ekranda "Bellek aygıtı bağlı" görüntülenir. Tanınmıyorsa, tekrar bağlayın.
Lütfen müşteri destek bilgilerine göz atın.	Bayinizle veya yetkili servis temsilcisiyle iletişim kurun.



YAZDIRMA VE TARAMA SORUNLARI

Bu bölüme ek olarak sorun giderme bilgileri, yazılım programlarının her birinin BENİOKU dosyalarında da bulunabilir. Bir BENİOKU dosyasını görmek için, bkz. "Yazılım Kurulum Kılavuzu".

Problem	Neden ve Çözüm
Makine yazdırmıyor. (VERİ göstergesi () yanıp sönmüyor.)	Makine bilgisayarınıza düzgün bağlanmamış. → Yazıcı kablosunun her iki ucunu da kontrol edin ve sağlam bir bağlantınız olduğundan emin olun. Bilindik sağlam bir kablo kullanın. Kablolar hakkında bilgi için, bkz. "ÖZELLİKLER (Başlangıç Kılavuzu)".
	Kopyalama işi gerçekleştiriliyor. → Kopyalama işinin tamamlanmasını bekleyin.
	Makineniz, geçerli uygulamada yazdırma işi için doğru seçilmemiş. → Uygulamalardaki "File" menüsünden "Print" öğesini seçtiğinizde, "Print" iletişim kutusunda görüntülenen "SHARP xx-xxxx" yazıcısını (burada xxxx ile makinenizin model adı belirtilir) seçtiğinizden emin olun.
	Yazıcı sürücüsü düzgün yüklenmemiş. → Yazıcı sürücüsü yüklü olup olmadığını anlamak için bu adımları izleyin. 1 "Start" düğmesini → "Settings" düğmesini → "Devices" → "Printers and Scanner" öğelerini tıklayın. (Windows 8.1/Windows Server 2012'de, [Başlat] düğmesini sağ tıklayın, [Denetim Masası] → [Aygıtları ve yazıcıları görüntüle] veya [Aygıtlar ve Yazıcılar] öğelerini seçin. Windows 7/Windows Server 2008'de, [Başlat] düğmesini tıklayın, [Aygıtlar ve Yazıcılar] öğesini seçin.) 2 "SHARP xx-xxxx" yazıcı sürücüsü simgesi görünüyor, ancak yine de yazdıramıyorsanız, yazıcı sürücüsü düzgün bir biçimde yüklenmemiş olabilir. Bu durumda yazılımı silin ve ardından yeniden yükleyin.
	Bağlantı noktası ayarı doğru değil. → Yazıcı sürücüsünün bağlantı noktası ayarı doğru olmadığı yazdırma yapılamaz. Bağlantı noktasını doğru seçin. Daha fazla bilgi için, bkz. Yazılım Kurulum Kılavuzu.
	Yazdırma devre dışı. → Sistem ayarlarında "Geçersiz Hesap İşleri İptal" etkinleştirilmişse, yazdırma yapılamaz. Yöneticilere danışın.
Makine yazdırmıyor. (VERİ göstergesi () yanıp sönmüyor.)	Tabla boyut ayarları makinede ve yazıcı sürücüsünde aynı değil. → Cihazda ve yazıcı sürücüsünde aynı tabla kağıt boyutunun ayarlanmış olduğundan emin olun. Tablanın kağıt boyutunu makinede değiştirmek için, bkz. Kullanım Kılavuzu veya yazıcı sürücüsünde değiştirmek için bkz. Yazılım Kurulum Kılavuzu.
	Belirlenen kağıt boyutu yüklenmemiş. → Kağıt tablasına belirlenen boyutta kağıt yükleyin.
Yazdırma yavas.	İki veya daha çok sayıda uygulama yazılım programı aynı anda kullanılıyor. → Kullanılmayan uygulama yazılım programlarından çıktıktan sonra yazdırmayı başlatın.
Renkli yazdırma yapılamıyor	Renk modu ayarı için "Otomatik" veya "Renkli" seçin. → Windows: Ayar, yazıcı sürücüsünün [Ana] sekmesinde yapılır. macOS: Renk modu ayarı yazdırma penceresinin [Renk] menüsünde yapılandırılır. Windows'da, ayar aynı zamanda yazıcı sürücüsünün [Kalite] sekmesinde de yapılandırılabilir.



Problem	Neden ve Çözüm
Yazdırılan resim açık ve dengesiz.	Kağıt, yazdırmanın kağıdın arka tarafına yapılabileceği şekilde yüklenmiştir. → Bazı kağıt türlerinin ön ve arka tarafı bulunmaktadır. Sayet kağıt yazdırmanın kağıdın arka tarafına yapılabileceği şekilde yüklenirse, toner kagıda iyi yapışmaz ve iyi bir resim elde edilmez.
Yazdırılan resim kirlil.	Kullandığınız kağıt, belirlenen boyut ve ağırlık aralığının dışında. → Belirlenen aralık dahilindeki kopya kağıdını kullanın.
	Kağıt, belirtilen boyut ve ağırlık aralığı dışında. → Belirlenen aralık dahilindeki kopya kağıdını kullanın veya kağıt türünü normalden biraz daha ağır veya daha hafif bir tür olarak ayarlamayı deneyin. (Düz kağıt için, düz kağıt 1'den düz kağıt 2'ye veya düz kağıt 2'den düz kağıt 1'e geçiş yapın.) Kağıt türüne bağlı olarak, yazdırma kalitesi geliştirilebilir. Ayrıntılar için, bayinizle veya yetkili servis temsilcisiyle iletişim kurun.
	Kağıt kıvrılmış veya rutubetli. → Kıvrılmış veya buruşuk kağıt kullanmayın. Kuru kopya kağıdını kullanın. Makinenin uzun süre kullanılmadığı zamanlarda, tabladaki kağıdı çıkarın ve nem almasını önlemek için bir torba içerisinde karanlık bir yerde saklayın. ▶ Güç ve konnektör konumları (sayfa 4)
	Uygulamanızın kağıt ayarlarında yeterli cilt payı ayarlamamışsınız. → Cilt payları belirlenen yazdırma alanının dışında ayarlı ise kağıdın üst ve ön tarafı kirlil olabilir. → Yazılım uygulamasındaki cilt paylarını belirlenen yazdırma alanı içerisinde olacak şekilde ayarlayın.
	Yazılı çıktıda siyah noktalar ya da lekeler oluşuyor. → Sabitleme temizleme modunu çalıştırın. Sabitleme ünitesi temizlendiğinde bir sayfaya "V" harfi yazdırılır.
Yazdırılan görüntü yamuk veya kağıdın dışına taşıyor.	Tepsiye yüklenen kağıt, yazıcı sürücüsünde belirtilenle aynı boyutta değil. → "Paper SizeKağıt Boyutu" seçeneklerinin, tepsiye yüklenmiş kağıt boyutuna uygun olup olmadığını kontrol edin. "Fit To Paper SizeKağıda Sığdır" ayarı etkinleştirildiyse, açılan listeden seçilen kağıt boyutuyla yüklenen kağıdının aynı olmasını sağlayın.
	Belge yönü ayarı doğru değil. → Yazıcı sürücüsü kurulum ekranındaki "MainAna" sekmesini tıklatın ve "Image OrientationGörüntü Yönü" seçeneğinin koşullarınıza göre ayarlandığını doğrulayın.
	Kağıt düzgün yüklenmemiş. → Kağıt doğru yüklendiğinden emin olun.
	Uygulamada kullanılacak kenarlıkları doğru belirtmediniz. → Belge kenarlıklarının yerleşimini ve kullandığınız uygulamanın kağıt boyutu ayarlarını kontrol edin. Ayrıca yazdırma ayarlarının, kağıt boyutu için uygun bir şekilde belirtilip belirtilmediğini de kontrol edin.
Özel ortama (Zarflar vs.) nasıl yazdıracağımı bilmiyorum	Zarflar için, baypas tablasını kullanın.



Problem	Neden ve Çözüm
Tarama kalitesi düşük.	Belge camı ya da belge besleyicinin alt tarafı kirli. → Düzenli olarak temizleyin. ▶ Bakım (sayfa 7)
	Orijinal lekeli veya kirli. → Temiz bir orijinal kullanın.
	Uygun bir çözünürlük değeri seçilmemiş. → Yazıcı sürücüsündeki çözülüm ayarının orijinal için uygun olduğundan emin olun.
	"B/W ThresholdS/B Eşiği" ayarı için uygun bir değer belirtmediniz. → Bir TWAINTWAIN uyumlu uygulamayla tarama yapıyorsanız, "B/W ThresholdS/B Eşiği" ayarından uygun bir değer seçtiğinizden emin olun. Daha geniş bir esik değeri, çıktıyı daha koyu yaparken daha küçük bir esik değeri ise çıktıyı daha açık renkli yapar. Eşik değerini otomatik olarak ayarlamak için, "ProfessionalProfesyonel" ekranının "ImageGörüntü" sekmesinde "Auto ThresholdOtomatik Eşik" düğmesini tıklayın.
	Parlaklık ve kontrast ayarları uygun değil. → TWAINTWAIN uyumlu bir uygulama ile tarama yapıyorsanız ve elde edilen resmin parlaklığı veya kontrastı uygun değilse (örneğin çok parlak ise), "ProfessionalProfesyonel" ekranının "ColourRenk" sekmesinde "Auto Brightness/Contrast AdjustmentOtomatik Parlaklık/Kontrast Ayarları" düğmesini tıklayın. Taranan çıktı resmini ekranda izlerken parlaklık ve kontrastı ayarlamak için "Brightness/ContrastParlaklık/Kontrast" düğmesini tıklayın.
	Orijinal belge besleyicisinde yüzü yukarı ya da belge camında yüzü aşağı gelecek şekilde yerleştirilmemiş. → Orijinali, belge besleyicisinde yüzü yukarı ya da belge camında yüzü aşağı gelecek şekilde yerleştirin.
Orijinal doğru konumda yerleştirilmemiş. → Orijinali doğru olarak yerleştirin.	
Resim taranamıyor.	Uygulamanız TWAINTWAIN uyumlu değildir. → Uygulamanız TWAINTWAIN uyumlu değilse, tarama yapamazsınız. Uygulamanızın TWAINTWAIN uyumlu olduğundan emin olun.
	Uygulamanızda makinenin tarayıcı sürücüsünü seçmemissiniz. → TWAINTWAIN uyumlu uygulamanızda makinenin tarayıcı sürücüsünü seçtiğinizden emin olun.
	Tüm tarama tercihlerini düzgün bir şekilde belirlemediniz. → Büyük bir alanı yüksek çözünürlükte tarama, verinin büyük ve tarama süresinin de uzun olmasına sebep olur. Tarama tercihleri taranacak orijinalin tipine uygun olarak seçilmelidir, örn.
Alıcı, aktarılan bir veriyi almıyor.	Saklanan hedef bilgilerinde bir hata var veya yanlış hedef seçildi. → Doğru hedef bilgileri saklandığından emin olun. Bir hata varsa, düzeltin. * E-postayla teslimat (E-postaya tarama) başarısız olursa, belirtilen yöneticinin e-posta adresine "Teslim Edilmeyen Mesaj" gibi bir hata mesajı gönderilebilir. Bu bilgiler sorunun nedenini tespit etmenize yardımcı olabilir.



Problem	Neden ve Çözüm
Alıcı, e-postayla gönderilen verileri almıyor (E-postaya tarama).	<p>E-postaya tarama kullanılarak gönderilen görüntü dosyalarının boyutu için herhangi bir sınır konup konmadığını kontrol etmek için Web sayfasına bakın (varsayılan fabrika ayarı, "Sınırsız" şeklindedir). 1 MB ile 10 MB arasında bir sınır ayarlanabilir. Uygun bir sınır seçmek için, Web sayfasının yöneticisine danışın.</p> <p>Tek bir e-posta aktarımıyla gönderilebilecek veri miktarı bazen posta sunucusunun yöneticisi tarafından sınırlanır. Dosya boyutu, yukarıda açıklanan sınır dahilinde olsa bile, posta sunucusunun yöneticisi tarafından belirlenen sınırı aşıyorsa, dosya alıcıya teslim edilmez.</p> <p>E-posta aktarımında gönderilen veri miktarını azaltın (taranan sayfa sayısını azaltın). (Posta sunucusu yöneticinize, bir e-posta aktarımındaki veri sınırının ne olduğunu sorun.)</p>
Aktarma uzun sürer.	<p>Çok miktarda görüntü bilgisi olduğunda, veri dosyası da büyüktür ve aktarma uzun sürer.</p>
[RENK BASLAMA] göstergesi veya [S/B BASLAMA] göstergesi, USB Bellek Tarama modunda yanmıyor.	<p>USB belleği tanınmıyor veya takılmıyor veya USB bağlantı noktasına USB belleği dışında farklı herhangi bir cihaz takılmış. → USB girişini kontrol edin.</p>
USB Bellek Taraması sırasında ekranda "USB memory yi kontrol et." görünür.	<p>USB bağlantı noktasına, USB belleği dışında herhangi bir cihaz takılmış, USB belleği yazma korumalı ya da USB Bellek Taraması sırasında çıkartılmış. → USB bellek cihazınızı kontrol edin ve onu düzgün kullanın.</p>
USB Bellek Taraması sırasında ekranda "Bellek dolu. İş iptal edildi." görünür.	<p>USB cihazının belleği dolmuş. → Yeterli belleğe sahip USB cihazı kullanın.</p>



FAKS PROBLEMLERİ

Faks işleviyle ilgili bir sorun yaşarsanız, önce aşağıdaki tabloyu kontrol edin.

Problem	Neden ve Çözüm
Makine çalışmıyor.	Makine güç anahtarı açık mı? → Güç düğmesi AÇIK. ▶ Güç ve konnektör konumları (sayfa 4)
	Ekranda bir hata mesajı görüntüleniyor mu? → Hatayı, mesajda belirtildiği gibi giderin.
Arama mümkün değil.	Hattınız için doğru çevirme modu mu ayarlanmış? → Hattınızı kontrol edin ve doğru çevirme modunu ayarlayın. ▶ Güç ve konnektör konumları (sayfa 4)
	Telefon hattı düzgün takılmış mı? → Bağlantıları kontrol edin.
	Makine faks modunda mı? → Makineyi faks moduna getirmek için [FAKS] tuşuna () basın.
Bir faks gönderilemiyor.	Alıcı faks makinesinde kağıt var mı? → Alıcı makinenin kullanıcılarına sorun.
	Alıcı makine alıma hazır mı? → Alıcı makinenin kullanıcılarına sorun.
	İletilebilir boyutlu bir orijinal mi kullanıyorsunuz? → İletilebilir boyutları kontrol edin.
	Orijinal boyutu doğru şekilde algılandı mı? → Orijinal boyutunu kontrol edin.
	"Okuma iptal edildi. Lütfen gönderim işlevini yeniden deneyin." mesajı görünür. → "Isınıyor" mesajı görüntülenirken iletim girişiminde bulunursanız, iletim düzgün şekilde gerçekleşmeyebilir. İletimi tekrar edin.
İletilen görüntü, alıcı tarafta boş yazdırılıyor.	Orijinal doğru tarafı taranacak şekilde yerleştirilmiş mi? → Orijinalin doğru tarafı taranacak şekilde yerleştirilmiş olduğundan emin olun.
	Alıcı makine termal kağıt kullanıyorsa, termal kağıt yanlış tarafı dışarı gelecek şekilde mi kondu? → Alıcı makinenin kullanıcılarına sorun.
İletilen görüntü bozuk.	Fırtına veya başka nedenlerle hat kötü durumda mı? → İletimi tekrar deneyin.
	Çözünürlük ve pozlama ayarları uygun muydu? → Çözünürlük ve pozlama ayarlarını kontrol edin.
İletilen görüntüde beyaz veya siyah çizgiler görünüyor.	Belge camı ya da belge besleyicisinin tarama camı (dar, uzun cam) kirli mi? → Belge camını ya da belge besleyicisinin tarama camını temizleyin. ▶ Bakım (sayfa 7)
İletim belirtilen saatte gerçekleşmiyor.	Makinenin saati doğru ayarlı mı? → Saati doğru ayarlayın



Problem	Neden ve Çözüm
Alım sonrasında yazdırma gerçekleşmiyor.	Kağıt ekleme, toneri değiştirme veya kağıt sıkışması ile ilgili bir hata mesajı görüntüleniyor mu? (Bu, yazdırmanın mümkün olmadığı anlamına gelir.) → Ekrandaki mesajda belirtildiği gibi tekrar yazdırabilir duruma getirin. Yazdırma yeniden başlayacaktır.
	Is nakliyatına (Gelen Yönlendirme) devredeyken bir için aldığı fax? → İçin bir yazdırma aldığı fax, soru your yöneticisi. Gelen Yönlendirme işlevi Web sayfalarında etkin olduğunda, alınan fakslar otomatik olarak belirlenen bir adrese iletilir. Gelen Yönlendirme etkinken "Hatada Baskı" seçiliyse, alınan fakslar yalnızca bir hata meydana geldiğinde yazdırılacaktır.
	Faks alımıyla yazdırılabilen kağıt dışında bir kağıt mı yüklendi? → Makineye aşağıdaki boyut dışında kağıt yüklenirse, faks alınsa bile yazdırma işlemi gerçekleşmez. • AB tipi ülke veya bölge: A5R, B5, B5R, 8-1/2"x11", 8-1/2"x11"R, A4, A4R, 8-1/2"x13", 8-1/2"x13-2/5", 8-1/2"x13-1/2", B4 ve A3 • İnç tipi ülke veya bölge: 5-1/2"x8-1/2", 8-1/2"x11", 8-1/2"x11"R, A4, A4R, 8-1/2"x13", 8-1/2"x13-2/5", 8-1/2"x14" ve 11"x17"
Alınan faks boş yazdırılıyor.	İletimi yapan makinede orijinalin doğru tarafı taranmış mı? → İletimi yapan makinenin kullanıcıya sorun.
Alınan görüntü soluk.	Orijinal soluk mu? → Diğer taraftan uygun bir pozlama ayarıyla fakı yeniden göndermesini isteyin.
Alınan görüntü bozuk.	Fırtına veya başka nedenlerle hat kötü durumda mı? → Diğer taraftan fakı tekrar yollamasını isteyin.
Telefon	Ahizeden çevir sesi gelmiyor. → Ses düzeyini "Orta" veya "Yüksek" ayarlayın.
	Makine zili çalıyor. → Zil ses düzeyini "Alçak", "Orta" veya "Yüksek" ayarlayın.
	Arama mümkün değil. → Bağlantıları kontrol edin.



GÖSTERGELER VE GÖSTERGE MESAJLARI

Göstergede aşağıdaki mesajlardan biri görünürse, mesajda belirtildiği şekilde anında gerekli adımları atın.

Mesaj	Eylem
Bakım	Normal bakım zamanı. Yetkili servis temsilcinizle irtibata geçin.
Bakım gerekiyor. Servisi arayın.	Yakında bakım gerekli. Yetkili servis temsilcinizle irtibata geçin.
⚠ Servisi arayın. * * - * *	Gücü kapatıp açın. Bu da mesajı silmezse, 2 basamaklı ana kodu ve 2 basamaklı alt kodu ("* * - * *") yazın, gücünü kapatın ve hemen yetkili servis temsilcinizle irtibata geçin.
Toner Seviyesi Düşük (Yeni kartuşu talep edilene kadar değiştirmeyin)	Toner kartuşunun yakında değiştirilmesi gerekir.
⚠ Toner kartuşunu kontrol edin.	Toner kartuşunun doğru takılıp takılmadığını kontrol edin.
Toner kartuşunu değiştir.	Toner kartuşunu değiştirin. Ayrıntılı bilgi edinmek için, Kullanım Kılavuzuna bakınız.
⚠ Atık toner kutusunu takın.	Atık toner kutusunu değiştirin. Ayrıntılı bilgi için, Kullanım Kılavuzuna bakınız.
⚠ Çıkış tepsisinden kağıdı çıkar	Çıkış tepsisindeki sayfa sayısı, sınırına ulaştı. Kağıdı çıkartın. Kağıdı çıkardıktan sonra, kopyalama yapıyorsanız [RENK BASLAMA] tuşuna veya [S/B BASLAMA] tuşuna basın; çıktı alıyorsanız OK tuşuna basın.
⚠ Kasete kağıt yükleyin. < * >.	Tepsi için belirtilen kağıt boyutu, geçerli boyuttan farklı.
USB memory yi kontrol et.	Aşağıdakileri kontrol edin: <ul style="list-style-type: none">• USB belleğin yazma korumalı olmadığını kontrol edin.• USB bellekteki dosya adlarının dosya başına 256 karakteri aşmadığını kontrol edin.• USB bellekte bir sorun olmadığını kontrol edin.
Bellek dolu. İş iptal edildi.	USB belleğin, taranacak veri boyutunu kabul etmek için yeterli alana sahip olduğunu kontrol edin.

< * >: Tepsi numarası

< * * >: Yüklmesi gereken kağıdın boyutu

Taranan görüntüyü gönderirken bir iletişim hatası olduğunda ekranda aşağıdaki hata kodlarından biri görüntülenir, aşağıda gösterildiği gibi ilgili çözümü kullanın.

Hata Kodu	Çözüm
CE-00	Gücü kapatıp açın. Ağ üzerinde veya sunucuda sorun bulunmadığından emin olmak için ağ yöneticinize danışın. Gücü kapatıp açtıktan sonra hata temizlenmemişse, gücü kapatın ve satıcınızla görüşün.
CE-02 CE-04	Taranan görüntü gönderilmedi çünkü sunucu ile bağlantı kurulamadı. Web sayfasındaki SMTP sunucu ayarları*1 veya FTP hedefine Tara ayarlarının doğru olduğundan emin olun.*2
CE-03	Taranan görüntü gönderilmedi, çünkü sunucu meşguldü veya hat çok meşguldü. Kısa bir süre bekleyin ve yeniden deneyin.
CE-05	Taranan görüntü gönderilmedi çünkü hedef FTP sunucusunun dizini doğru değildi. Doğru FTP sunucusu bilgilerinin Web sayfasında yapılandırıldığından emin olun.*2
CE-06	Tarama verisi gönderilemiyor çünkü Hedef Listesi'nde kayıtlı E-posta adresi yeterli değil. Kayıtlı hedef bilgisinin doğru olduğundan emin olun.*2
CE-09	Taranan görüntü dosyasının boyutu Web sayfasındaki "e-Posta eklerinin maksimum boyutu" içinde belirlenen limiti aşıyor. Dosyaya taranan orijinal sayfa sayısını azaltın veya "e-Posta eklerinin maksimum boyutu" içinde belirlenen limiti değiştirin. Ya da posta sunucusundaki dosya boyutunun limitini aşabilir. Orijinalin hacmini azaltın; aksi takdirde, taranan dosya boyutunu küçültmek için çözünürlüğü veya renk modunu değiştirin.*3



Hata Kodu	Çözüm
CE-11	Tarama sırasında bellek doldu. Daha az sayfa tarayın, çözünürlüğü azaltın veya renk modunu değiştirin; böylece, dosya boyutu daha küçük olur, daha sonra tekrar taramayı deneyin.*3

*1 Daha ayrıntılı bilgi edinmek için, bkz. Kullanım Kılavuzu (Web Sayfası Ayarları).

*2 Daha ayrıntılı bilgi edinmek için, bkz. Kullanım Kılavuzu (Adres Defteri Kaydı).

*3 Daha ayrıntılı bilgi edinmek için, bkz. Kullanım Kılavuzu.

E-POSTANIZ GERİ GELDİĞİNDE

E-postaya tarama aktarımı başarılı olmadığında, SMTP sunucusunda yapılandırılmış olan cevaplama adresine bu durumu bildiren bir e-posta gönderilir. Bu olursa, e-postayı okuyup hatanın nedenini belirleyin ve ardından aktarımı tekrarlayın.



KAĞIT SIKIŞMASI

SIKIŞMAYI GİDERME

Kopyalama sırasında kağıt sıkıştığında, " ⚠ Kğıt yolu temizle." " ⚠ Kagidi çıkartın." mesajı ve sıkışan kağıdın konumu belirir.

Konumu kontrol edin ve sıkışmayı giderin.



Sıkışan bir kağıdı çıkartırken kağıt yırtılabilir. Böyle bir durumda, yırtılan tüm kağıt parçalarını makineden çıkardığınızdan emin olun.

Önce kağıt sıkışma konumunu doğrulayın.

(Aşağıya bakın)

[sayfa 23](#)

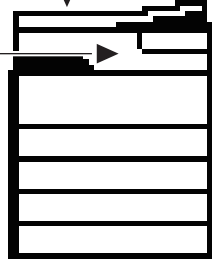

[sayfa 23](#)

[sayfa 27](#)

[sayfa 28](#)

[sayfa 28](#)

[sayfa 28](#)

BELGE BESLEYİCİSİNDE HATALI BESLEME

1

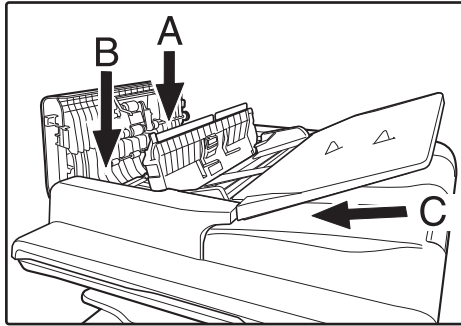

Sıkışan orijinali çıkartın.

Orijinali, belge besleyicisinden çıkarın. Soldaki A, B ve C bölümlerinin resmi gösterdiğinden emin olun (bir sonraki sayfaya bakın) ve sıkışan orijinali çıkartın.

• Bölüm A

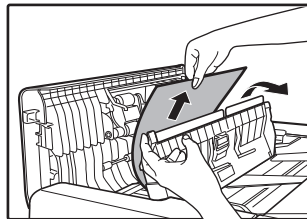
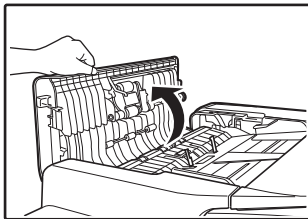

Bırakma kollarını yukarı itin ve belge besleyicisi tepsisinden hatalı beslenen orijinali çıkarın. Bırakma kollarını aşağı itin.



• Bölüm B

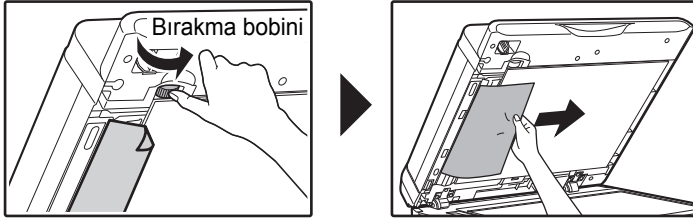

Orijinali dışarı beslemek için belge besleyicisini açın ve bırakma bobinini saat yönünde çevirin. Orijinali çıkaramıyorsanız, C bölümünden çıkarın.

• Bölüm C

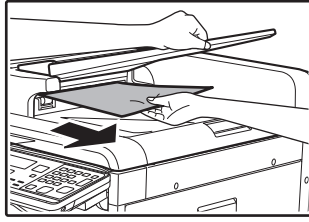

Sıkışan orijinali çıkış alanından çıkartın.

2

Ekranda sayı ile gösterilen orijinaleri belge besleyicisi tepsisine geri koyun ve [RENK BASLAMA] veya [S/B BASLAMA] tuşuna basın.

Kopyalama, sıkışma oluştuğunda kalan orijinalerden devam eder.



BAYPAS TEPSİSİNDE SIKIŞMA

1

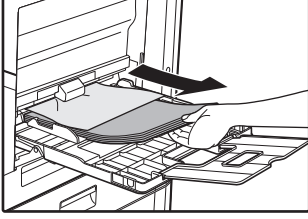

Bypass tablasında kalan tüm kağıtları çıkarın.

2

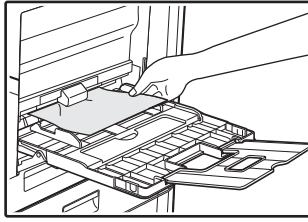

Yanlış beslenmiş kağıdı bypass tepsisinden nazikçe çıkarın.

3

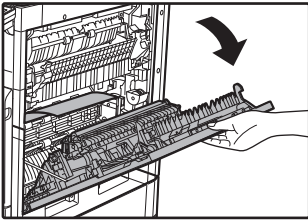

Yan kapak aç/kapa kolunu kavrayın ve yan kapağı yavaşça açın.

4

Kağıt besleme topuzunu çevirin ve içindeki kağıdı dışarı besleyin.

► [A kağıt besleme alanında sıkışma \(sayfa 24\)](#)

5

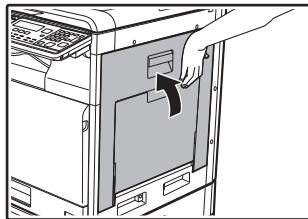

Yan kapağı kapatın ve bypass tablasını açın.

Mesaj silinir ve kopyalama yapılabilir.



MAKİNEDE SIKIŞMA

Bir hatalı beslemeyi makinenin içinden çıkarmak için, yan kapağı açın, aşağıda hatalı beslemenin "A", "B", "C" ya da "D" de mi gerçekleştiğini kontrol edin ve hatalı besleme çıkarma prosedürünü takip edin.

1

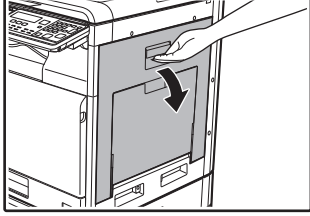

Bypass tablasını ve yan kapağı açın.



Bypass tablasında kağıt varsa, kağıdı çıkarın.

► [BAYPAS TEPSİSİNDE SIKIŞMA \(sayfa 22\)](#)

2

Sıkışma konumunu kontrol edin. Sıkışan kağıdı, aşağıdaki resmin her konumunun talimatlarını izleyerek çıkartın.

Alan B

Sıkışan kağıt burada görünüyorsa, bakınız [B fiksaj alanında sıkışma \(sayfa 25\)](#).

Alan A

Kağıt burada sıkışmışsa, bakınız [A kağıt besleme alanında sıkışma \(sayfa 24\)](#).

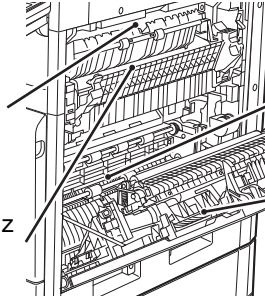

Alan D

Kağıt burada sıkışmışsa, bakınız [D taşıma alanında sıkışma \(sayfa 26\)](#).

Alan C

Kağıt burada sıkışmışsa, bakınız [C taşıma alanında sıkışma \(sayfa 26\)](#).



A kağıt besleme alanında sıkışma

1

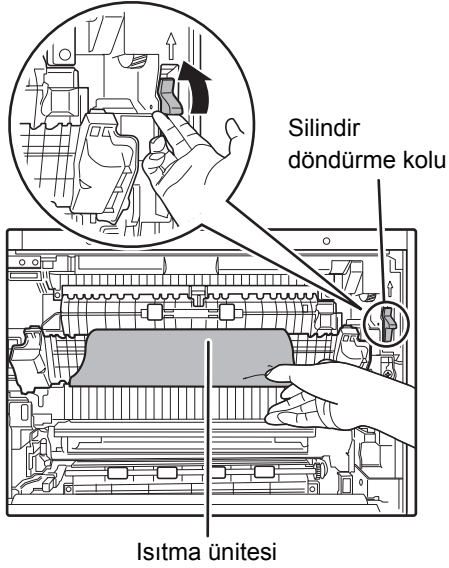

Sıkışan kağıdı dikkatli bir şekilde çıkartın. Onu çıkartmaya yardımcı olmak için, bobini çevirme düğmesini ok yönünde çevirin.

Sıkışmış kağıdı çıkartırken onu yırtmamaya dikkat edin.



Birleştirme ünitesi sıcaktır. Sıkışan kağıtları çıkartırken birleştirme ünitesine dokunmayın. Bu, bir yanığa veya yaralanmaya neden olabilir.



Sıkışmış kağıdı çıkarırken, transfer kayışına veya transfer silindire dokunmayın ya da zarar vermeyin.

2

Yan kapağı kapatın.

Mesaj silinir ve kopyalama yapılabilir.



- Yan kapağı kapatırken, kolun etrafına bastırın.
- Mesaj silinmediğinde, kağıt parçası kalmamasını sağlamak için tekrar kontrol edin.



B fiksaj alanında sıkışma

1

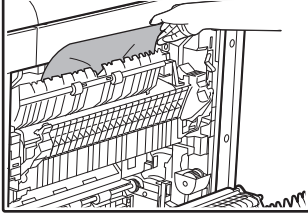

Sıkışan kağıdı çıkarın.

Sıkışmış kağıdı çıkartırken onu yırtmamaya dikkat edin.



Birleştirme ünitesi sıcaktır. Sıkışan kağıtları çıkartırken birleştirme ünitesine dokunmayın. Bu, bir yanığa veya yaralanmaya neden olabilir.



- Sıkışmış kağıdı çıkarırken, transfer kayışına veya transfer silindirin dokunmayın ya da zarar vermeyin.
- Ellerinizi veya giysilerinizi kirletmemek için, sıkışan kağıttaki kurumamış olan tonere dikkat edin.

2

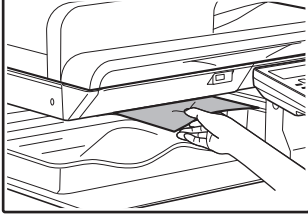

Sıkışmış kağıt çıkarılamıyorsa, kağıdı, kağıt çıkış bölgesine çekerek çıkarın.

Sıkışmış kağıdı çıkartırken onu yırtmamaya dikkat edin.

3

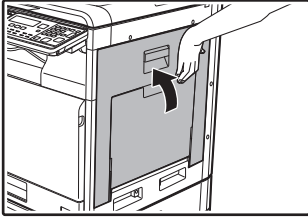

Yan kapağı kapatın.

Mesaj silinir ve kopyalama yapılabilir.



- Yan kapağı kaparken, kolu bastırın.
- Kağıt yırtılmışsa, makinede yırtık parça kalmadığından emin olun.
- Mesaj silinmediğinde, kağıt parçası kalmamasını sağlamak için tekrar kontrol edin.



C taşıma alanında sıkışma

1

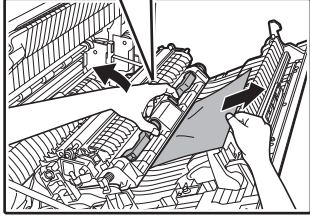
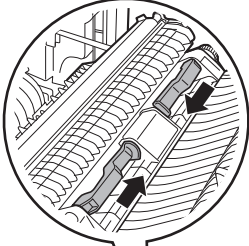

Sıkışan kağıdı çıkartın.

Taşıyıcı kolunu kavrayıp kaldırın ve sıkışan kağıdı yırtılmayacak şekilde yavaşça çıkarın.

2

Çift yönlü taşıyıcı kolunu orijinal konumuna geri getirin ve yan kapağı kapatın.

Mesaj silinir ve kopyalama yapılabilir.



- Yan kapağı kapatırken, kolun etrafına bastırın.
- Kağıt yırtılmışsa, makinede yırtık parça kalmadığından emin olun.
- Mesaj silinmediğinde, kağıt parçası kalmamasını sağlamak için tekrar kontrol edin.

D taşıma alanında sıkışma

1

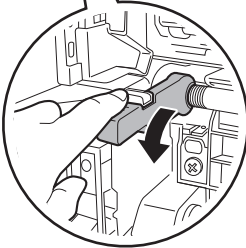
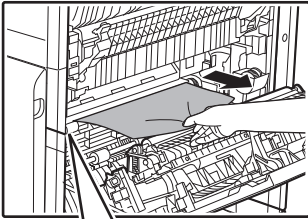

Sıkışan kağıdı çıkarın.

Kağıdı çıkarmak için kağıt besleme koluna birkaç kez basın. Kağıdı yırtılmayacak şekilde yavaşça çıkarın.

2

Yan kapağı kapatın.

Mesaj silinir ve kopyalama yapılabilir.



- Yan kapağı kapatırken, kolun etrafına bastırın.
- Kağıt yırtılmışsa, makinede yırtık parça kalmadığından emin olun.
- Mesaj silinmediğinde, kağıt parçası kalmamasını sağlamak için tekrar kontrol edin.
- Sıkışmış kağıdı çıkarırken, transfer kayışına veya transfer silindirine dokunmayın ya da zarar vermeyin.
- Ellerinizi veya giysilerinizi kirletmemek için, sıkışan kağıttaki kurumamış olan tonere dikkat edin.



1. KAĞIT TEPSESİNDE SIKIŞMA



Çekip çıkarmadan önce, tepside sıkışan kağıt kalmadığından emin olun.

► [MAKİNEDE SIKIŞMA \(sayfa 23\)](#)

1

Yan kapağı açın ve sıkışan kağıdı çıkarın.

► [MAKİNEDE SIKIŞMA \(sayfa 23\)](#)

2

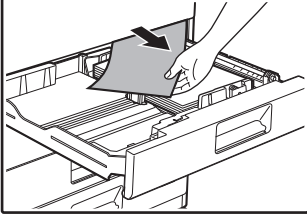

Kağıt tepsiyi 1'i kaldırıp çekin ve sıkışan kağıdı çıkartın.

Sıkışmış kağıdı çıkartırken onu yırtmamaya dikkat edin.

3

Tepsi 1'i tamamen içeri itin.

Tepsiyi tamamen içeri itin.

4

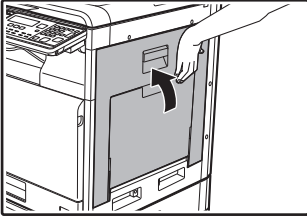

Yan kapağı kapatın.

Mesaj silinir ve kopyalama yapılabilir.



- Yan kapağı kaparken, kolu bastırın.
- Mesaj silinmediğinde, kağıt parçası kalmamasını sağlamak için tekrar kontrol edin.



2. - 4. KAĞIT TEPSİSİNDE SIKIŞMA (500 sayfalık bir kağıt besleme tepsi ve Stand/2x500 sayfa kağıt çekmecesini takıldığında)

1

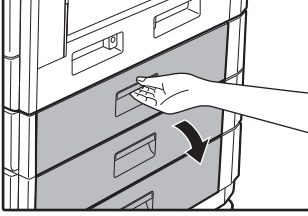

Alt yan kapağı açın.

Alt taraftaki kapağı açmak için kolu kavrayın.

2

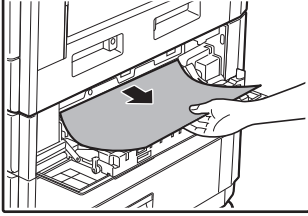

Sıkışan kağıdı çıkartın.

Sıkışmış kağıdı çıkartırken onu yırtmamaya dikkat edin.

3

Alt yan kapağı kapatın.

Mesaj silinir ve kopyalama yapılabilir.

4

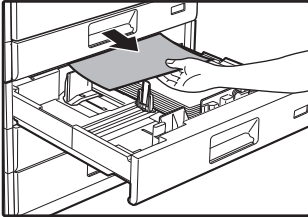

Sıkışan kağıt, 2. adımda görülmediğinde, kağıt tepsisini kaldırıp çekin ve sıkışan kağıdı çıkartın.

Sıkışmış kağıdı çıkartırken onu yırtmamaya dikkat edin.

5

Kağıt tepsisini kapatın.

Tepsiyi tamamen içeri itin.



Mesaj silinmediğinde, kağıt parçası kalmamasını sağlamak için tekrar kontrol edin.

SHARP[®]

SHARP CORPORATION