

Gyors áttekintés



A KÉSZÜLÉK HASZNÁLATA ELŐTT



A készülék funkciói, valamint az eredetik behelyezésére és a papír betöltésére szolgáló eljárások



MÁSOLÓ

A másolás funkció használata



NYOMTATÓ

A nyomtató funkció használata



TELEFAX

A fax funkció használata



LAPOLVASÓ

A lapolvasás funkció használata



DOKUMENTUMTÁROLÁS

Feladatok tárolása fájlként a merevlemez-meghajtón



KÉZI FINISHING

A kézi finishing funkció használata



RENDSZERBEÁLLÍTÁSOK

A készülék használatát megkönnyítő beállítások konfigurálása

A KÉZIKÖNYVEK ÉS HASZNÁLATI MÓDJUK

Beüzemelési útmutató

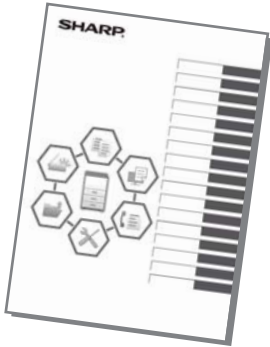

Ez a kézikönyv a készülék használatához szükséges alapvető eljárásokat, a készülék biztonságos használatára vonatkozó figyelmeztetéseket, valamint a rendszergazdának szóló információkat tartalmaz. A készülék használata előtt olvassa el ezt a kézikönyvet.

A részletes kezelési eljárások és hibaelhárítási információk a PDF formátumú kézikönyvekben találhatóak meg.

Kezelési útmutató (az érintőpanelen látható)

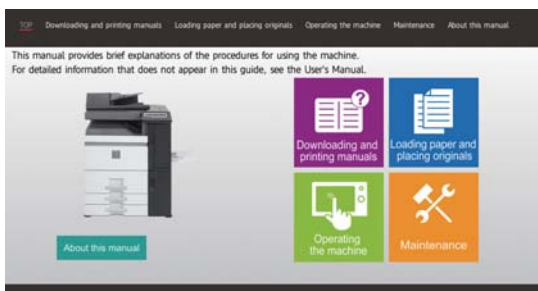

Ez az útmutató akkor jelenik meg, ha a készülék érintőpanelén található  ikonra kattint. A kézikönyvek emellett ki is nyomtathatók. ([3. oldal](#)) Emellett a kézikönyvek ki is nyomtathatók. Kézikönyv nyomtatásához lásd: "[A KÉZIKÖNYVEK NYOMTATÁSA \(4. oldal\)](#)".

Felhasználói kézikönyv

A készüléken használható funkciók részletes ismertetését a "Felhasználói kézikönyv" tartalmazza.

A Felhasználói kézikönyv a készüléken elérhető weboldalról tölthető le.

Töltse le a Felhasználói kézikönyvet a készüléken elérhető weboldalról.

A letöltési eljárást lásd: "[A KEZELÉSI ÚTMUTATÓ LETÖLTÉSE \(6. oldal\)](#)".



Egyéb kézikönyvek

Ezek a kézikönyvek ugyanúgy letölthetők a weboldalunkról, és megtekinthetők a számítógépen, mint a "Felhasználói kézikönyv".

A kézikönyveket frissíthatjuk. További információért látogassa meg weboldalunkat.

Felhasználói kézikönyv (Címjegyzék regisztrálása)*

Ez a kézikönyv ismerteti a címjegyzék regisztrálását, szerkesztését és törlését.



AirPrint útmutató

Ez az útmutató ismerteti az AirPrint használatát.



Szoftvertelepítési útmutató*

Ez az útmutató ismerteti a szoftver telepítését, valamint azokat a beállításokat, amelyekkel a készülék nyomtatóként vagy szkennerként használható.



Problémamegoldás*

Ez a kézikönyv bemutatja a készülék üzemeltetésével kapcsolatban leggyakrabban feltett kérdésekre adott válaszokat, mindegyik üzemmódhoz.



Gyors áttekintés kézikönyv*

Ez az útmutató segít megismerni a készülék alapvető és kényelmi funkcióinak használatát.



Felhasználói kézikönyv (Weboldal beállítások)*

Ez az útmutató ismerteti azokat az eljárásokat, melyekkel a készülék beállításai elvégezhetők a weboldal beállítási funkcióival, a készülékbe ágyazott beállítási program segítségével.



Felhasználói kézikönyv (Érintőpanel működése)

Ez a kézikönyv ismerteti az érintőpanel használatát és a kezelőfelület testre szabását.



Hálózati nyomtatás útmutató

Ez az útmutató ismerteti a hálózati nyomtatás funkció használatát. Ha több MFP (többfunkciós nyomtató) is használja ezt a funkciót a hálózaton, akkor Ön hozzáférést kaphat bármely más MFP eszközről egy adott MFP eszközön elmentett adatokhoz, és kinyomtathatja azokat.



Útmutató a felhőbe csatlakozáshoz

Ez az útmutató ismerteti, miként csatlakoztathatja a berendezést internetes felhőszolgáltatásba, így a beolvasott adatokat feltöltheti, a nyomtatási adatokat pedig a felhőben tárolhatja.



* Ezek a kézikönyvek a Kezelési útmutató dokumentumban szereplő utasítások alapján nyomtathatók ki.

A KÉZIKÖNYVEK NYOMTATÁSA

1



Nyomja meg a [Főablak] gombot.

Megjelenik a kezdő képernyő.

2



Koppintson a [Kezelési útmutató] gombra.

3

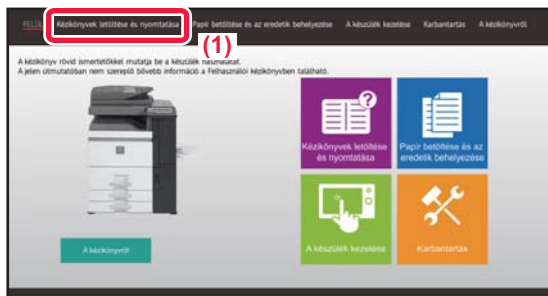

Végezze el a beállítást az érintőpanelen.

(1) Koppintson a [Kézikönyvek letöltése és nyomtatása] gombra.



(2) Érintse meg a [Nyomtatható kézikönyvek] gombot.

(3) Érintse meg a kézi ikont.

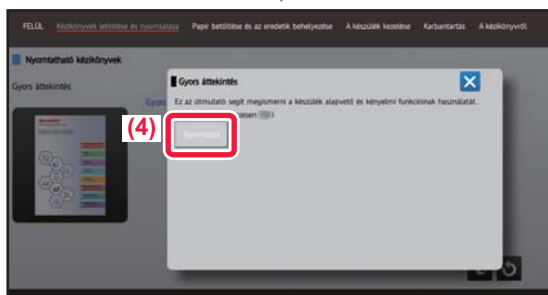

(4) Koppintson a [Nyomtatás] gombra.

Megjelenik a Nyomtatási beállítások képernyő. Válassza ki a beállításokat, majd koppintson a [Start] gombra a nyomtatás indításához.

Ha a kiválasztott nyelv eltér az érintőpanel [A KEZELÉSI ÚTMUTATÓ LETÖLTÉSE \(6. oldal\)](#) 2. lépésében megjelenő kijelzési nyelvtől, és az [Kezelési útmutató] gombra koppont, angol szöveg jelenhet meg.

Az érintőpanel kijelzési nyelvének módosítását a Felhasználói kézikönyv ismerteti.

HOZZÁFÉRÉS A KÉSZÜLÉK WEBKISZOLGÁLÓJÁHOZ

Ha a készülék hálózathoz csatlakozik, a beépített webkiszolgálója elérhető a számítógép böngészőprogramjából.

A WEBOLDALAK MEGNYITÁSA

1

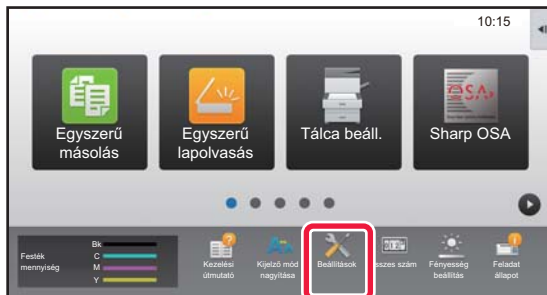

Koppintson a [Beállítások] gombra.

2

Koppintson a menü [Állapot] → [Hálózati állapot] elemére.

3

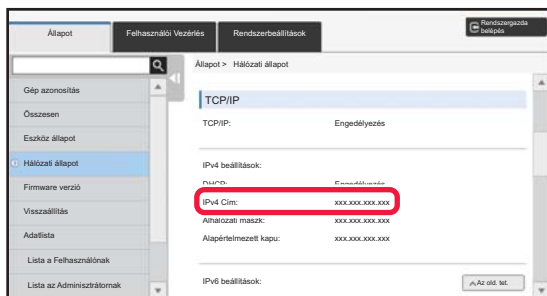

Görögessen le a képernyőn és ellenőrizze az „IPv4 Cím” opciót a TCP/IP menü IPv4 beállítások pontjában.

4



A weboldalak megnyitásához hozzáférés szükséges a készülék webkiszolgálójához.

A készülékkel azonos hálózathoz csatlakozó számítógépen nyisson meg egy böngészőt, majd adja meg a készülék IP-címét.

Ajánlott böngészők

Internet Explorer: 11 vagy újabb verzió (Windows®)
Microsoft Edge (Windows®), Firefox (Windows®),
Safari (macOS®), Chrome (Windows®):

Legújabb verzió vagy az azt megelőző fő kiadás

Megjelenik a weboldal.

A készülék beállításai miatt előfordulhat, hogy felhasználói hitelesítést kell végrehajtani a weboldal megnyitásához. Kérje el a készülék rendszergazdájától a felhasználói hitelesítéshez szükséges jelszót.

A KEZELÉSI ÚTMUTATÓ LETÖLTÉSE

A részletesebb tartalmú Kezelési útmutató a készülék weboldaláról tölthető le.

1

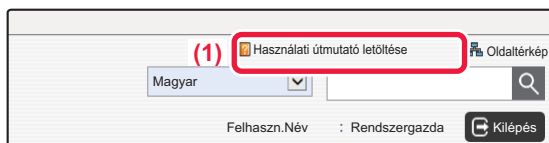

Kattintson a weboldal menüjében a [Használati útmutató letöltése] elemre.

2

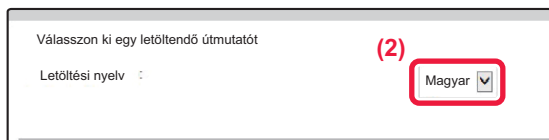

Válassza ki a kívánt nyelvet.

3

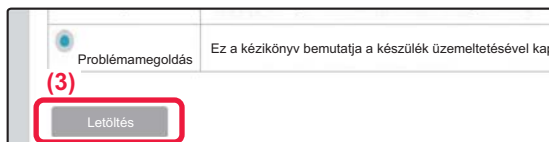

Válassza ki a letölteni kívánt kézikönyvet, és kattintson a [Letöltés] gombra.

A festékkazetta kicserélése

Ésetén festékkazetta cseréjére felszólító üzenet jelenik meg, a cserét végrehajthatja a nyomtatás megszakítása nélkül. Mindig nyissa fel a festékkazetta fedelét a festékkazetta kicseréléséhez.

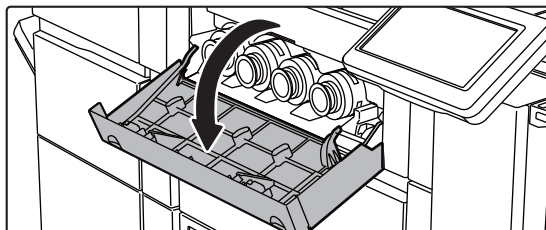

Ne nyissa ki véletlenül az alsó fedelet. Ez a nyomtatás leállításához vezet, és papírelakadást okozhat.

TARTALOMJEGYZÉK

A KÉZIKÖNYVEK ÉS HASZNÁLATI MÓDJUK	2
A KÉZIKÖNYVEK NYOMTATÁSA	4
HOZZÁFÉRÉS A KÉSZÜLÉK WEBKISZOLGÁLÓJÁHOZ	5

A KÉSZÜLÉK HASZNÁLATA ELŐTT

AZ ALKATRÉSZEK NEVE ÉS FUNKCIÓJA	10
A GÉP BEKAPCSOLÁSA	13
KEZELŐPANEL	14
EREDETIK BEHELYEZÉSE	16
HANGERŐ BEÁLLÍTÁSA	17
PAPÍR BETÖLTÉSE	18
NÉVJEGYEK MENTÉSE A CÍMTÁRBA	28
FELHASZNÁLÓ HITELESÍTÉSE	29
A KÉSZÜLÉKEN HASZNÁLHATÓ FUNKCIÓK	30

MÁSOLÓ

MÁSOLATOK KÉSZÍTÉSE	34
MÁSOLÁSI MÓD	36
MÁSOLÁS SPECIÁLIS PAPÍRRA (Másolás az oldalsó tálcával)	37

NYOMTATÓ

NYOMTATÁS WINDOWS KÖRNYEZETBEN	40
NYOMTATÁS Mac OS KÖRNYEZETBEN	42
USB-MEMÓRIÁN TÁROLT FÁJL KÖZVETLEN NYOMTATÁSA	44

TELEFAX

FAX KÜLDÉSE	46
FAX MÓD	48

LAPOLVASÓ

HÁLÓZATI LAPOLVASÓ FUNKCIÓ.....	50
EREDETI BEOLVASÁSA	51
LAPOLVASÁS MÓD	53

DOKUMENTUMTÁROLÁS

MIRE JÓ A DOKUMENTUMTÁROLÁS FUNKCIÓ.....	56
CSAK DOKUMENTUM MENTÉSE (Szk. helyi megh.)	57
MENTETT FÁJL NYOMTATÁSA	60

KÉZI FINISHING

KÉZI FINISHING	62
KÉZI FINISHING HASZNÁLATA.....	62

RENDSZERBEÁLLÍTÁSOK

BEÁLLÍTÁSI MÓD	66
----------------------	----



A KÉSZÜLÉK HASZNÁLATA ELŐTT

Ez a rész általános tájékoztatást nyújt a készülékről, beleértve a készülék és kiegészítő berendezései alkatrészeinek nevét és funkcióját, valamint az eredeti dokumentumok és a papír behelyezésére szolgáló eljárásokat.

▶ AZ ALKATRÉSZEK NEVE ÉS FUNKCIÓJA	10
▶ A GÉP BEKAPCSOLÁSA	13
▶ KEZELŐPANEL	14
▶ EREDETIK BEHELYEZÉSE	16
▶ HANGERŐ BEÁLLÍTÁSA	17
▶ PAPÍR BETÖLTÉSE	18
▶ NÉVJEGYEK MENTÉSE A CÍMTÁRBA	28
▶ FELHASZNÁLÓ HITELESÍTÉSE	29
▶ A KÉSZÜLÉKEN HASZNÁLHATÓ FUNKCIÓK	30



AZ ALKATRÉSZEK NEVE ÉS FUNKCIÓJA

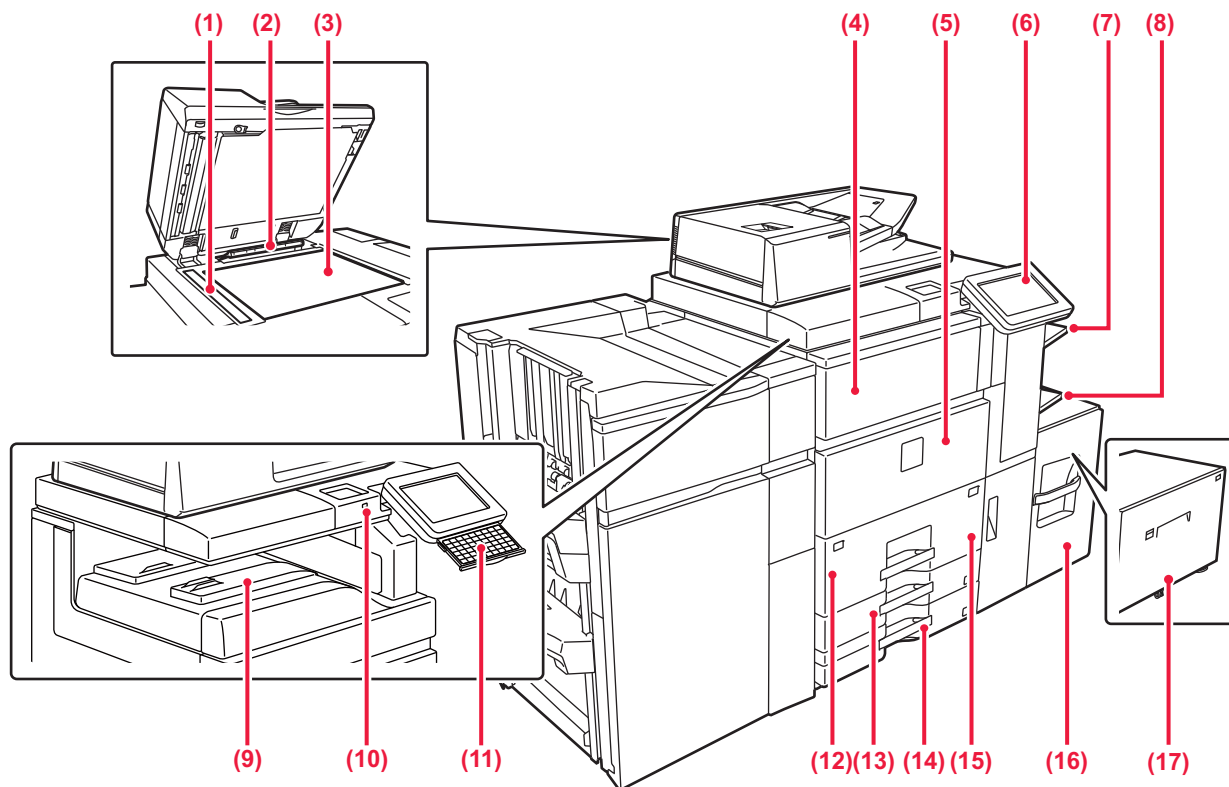

(1) Lapolvasó terület

Az automatikus dokumentumadagolóba tett eredetiket itt olvassa be a készülék.

▶ [AZ AUTOMATIKUS DOKUMENTUMADAGOLÓ HASZNÁLATA \(16. oldal\)](#)

(2) Eredeti méret érzékelője

Ez az egység érzékeli a dokumentumüvegre helyezett eredeti dokumentum méretét.

▶ [A DOKUMENTUMÜVEG HASZNÁLATA \(16. oldal\)](#)

(3) Dokumentumüveg

Könyv vagy más, az automatikus dokumentumadagolóba nem helyezhető vastag eredeti dokumentum beolvasása esetén azt erre az üvegre helyezze.

▶ [A DOKUMENTUMÜVEG HASZNÁLATA \(16. oldal\)](#)

(4) Festékkazetta ajtó (felső előlap)

Nyissa ki ezt az ajtót a festékkazetta cseréjéhez vagy az elakadt papírtovábbító egységből való eltávolításához.

▶ [A KEZELÉSI ÚTMUTATÓ LETÖLTÉSE \(6. oldal\)](#)

(5) Elülső ajtó

Nyissa ki ezt az ajtót a főkapcsoló "Be" vagy "Ki" állapotba kapcsolásához.

▶ [A GÉP BEKAPCSOLÁSA \(13. oldal\)](#)

(6) Kezelőpanel

Ezen a panelen található az [Üzem] gomb, az [Energiatakarékos] gomb/kijelző, a [Főablak] gomb, a hálózati főkapcsoló gomb és az érintőpanel. Az érintőpanel segítségével kezelheti ezeket a funkciókat.

▶ [KEZELŐPANEL \(14. oldal\)](#)

(7) Jobb tálca*

Szükség szerint beállítható, hogy a nyomatok a jobb oldali tálcába kerüljenek.

Ha a fogadott faxokat nyomtatáskor a jobb oldali tálcába irányítja, elkülönítheti azokat a többi kinyomtatott papírtól.

(8) Oldaltálca

Ezt a tálcát használja a papír kézi adagolásához.

Amikor A4R vagy 8-1/2" x 11"R méretűnél nagyobb papírt tölt be, húzza ki a toldatot.

▶ [PAPÍR BETÖLTÉSE MÁS TÁLCÁBA \(21. oldal\)](#)

(9) Kimeneti tálca (középső tálca)*

A nyomtatott papír ebbe a tálcába kerül.

(10) USB csatlakozó (A típus)

Segítségével USB-eszközt, például USB-memóriát csatlakoztathat a készülékhez.

USB-kábelként árnyékolt kábelt használjon.

Támogatja az USB 2.0 (Hi-Speed) szabványt.

(11) Billentyűzet*

Az érintőpanelen megjelenő szoftveres billentyűzet helyett használható. Ha nem használja, a kezelőpanel alatt tárolhatja.

(12) 1. tálca

Papír tárolására szolgál. Legfeljebb 1200 lapot lehet benne tartani.

▶ [PAPÍR BETÖLTÉSE AZ 1-2. TÁLCÁBA \(19. oldal\)](#)

(13) 3. tálca

Papír tárolására szolgál. Legfeljebb 500 lapot lehet benne tartani.

▶ [PAPÍR BETÖLTÉSE AZ 3-4. TÁLCÁBA \(20. oldal\)](#)

(14) 4. tálca

Papír tárolására szolgál. Legfeljebb 500 lapot lehet benne tartani.

▶ [PAPÍR BETÖLTÉSE AZ 3-4. TÁLCÁBA \(20. oldal\)](#)

(15) 2. tálca

Papír tárolására szolgál. Legfeljebb 800 lapot lehet benne tartani.

▶ [PAPÍR BETÖLTÉSE AZ 1-2. TÁLCÁBA \(19. oldal\)](#)

(16) 5. tálca (MX-LC12)*

Papír tárolására szolgál. Legfeljebb 3500 lapot lehet benne tartani.

(17) 5. tálca (MX-LCX3 N)*

Papír tárolására szolgál. Legfeljebb 3000 lapot lehet benne tartani.

* Kiegészítő berendezés. Bővebb információ a Felhasználói kézikönyvben.

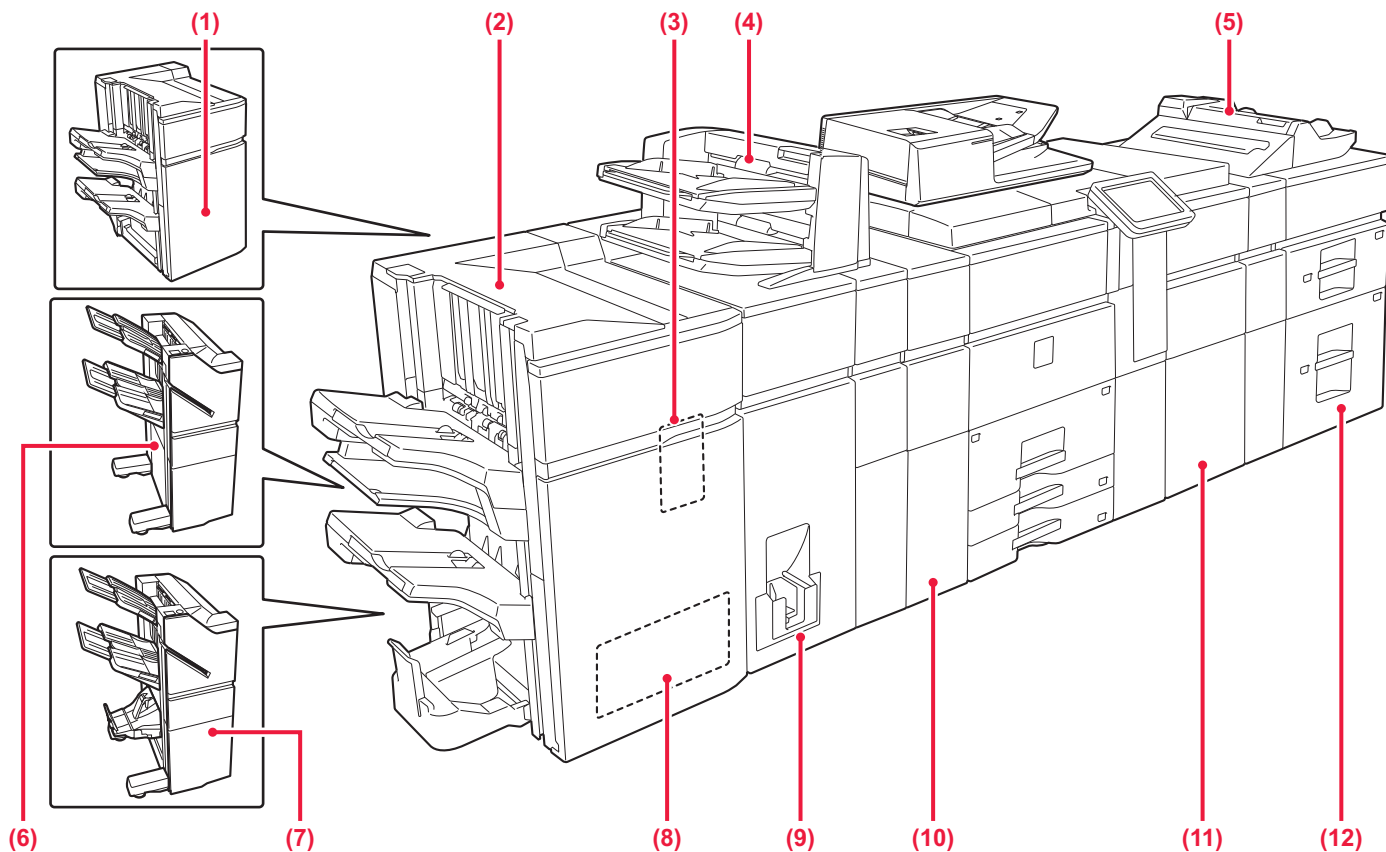

- (1) **Finisher (Nagyméretű rendező)***
Összetűzi a papírt. Lyukasztó modul is telepíthető hozzá, amellyel lyukak készíthetők a kinyomtatott anyagba. A tűzés kézzel is elvégezhető.
- (2) **Könyvfűzős finisher (Nagyméretű rendező)***
Tűzi és összehajtja a papírt. Lyukasztó modul is telepíthető hozzá, amellyel lyukak készíthetők a kinyomtatott anyagba. A tűzés kézzel is elvégezhető.
- (3) **Lyukasztómodul**
Lyukasztja és kiadja a papírt.
- (4) **Beszúró***
A nyomatok közé beszúrandó fedlapok és közlapok tölthetők be. A kézi finisher funkció segítségével közvetlenül tölthet be papírt a finisherbe vagy a könyvfűzős finisherbe a papír tűzéséhez, lyukasztásához és hajtogatásához.
- (5) **Oldaltálcá***
Ezt a tálcát használja a papír kézi adagolásához. Amikor A4R vagy 8-1/2" × 11"R méretűnél nagyobb papírt tölt be, húzza ki a toldatot.
▶ [PAPÍR BETÖLTÉSE MÁS TÁLCÁBA \(21. oldal\)](#)
- (6) **Finisher***
Összetűzi a papírt. Lyukasztó modul is telepíthető hozzá, amellyel lyukak készíthetők a kinyomtatott anyagba.
- (7) **Könyvfűzős finisher***
Tűzi és összehajtja a papírt. Lyukasztó modul is telepíthető hozzá, amellyel lyukak készíthetők a kinyomtatott anyagba.
- (8) **Vágó egység***
A gerinctűzéssel ellátott lapok túllógó részének levágása.
- (9) **Hajtogatóegység***
Lapok hajtása és kiadása.
- (10) **Gyűrődéskorrigáló egység***
Lyukasztja és kiadja a papírt.
- (11) **Papírtovábbító egység***
A papírt adagolja a gépbe.
- (12) **Nagykapacitású tálcák***
Papír tárolására szolgál. Tálcaként legfeljebb 2500 lap befogadására alkalmasak.
▶ [PAPÍR BETÖLTÉSE MÁS TÁLCÁBA \(21. oldal\)](#)

* Kiegészítő berendezés. Bővebb információ a Felhasználói kézikönyvben.



A KÉSZÜLÉK HASZNÁLATA ELŐTT

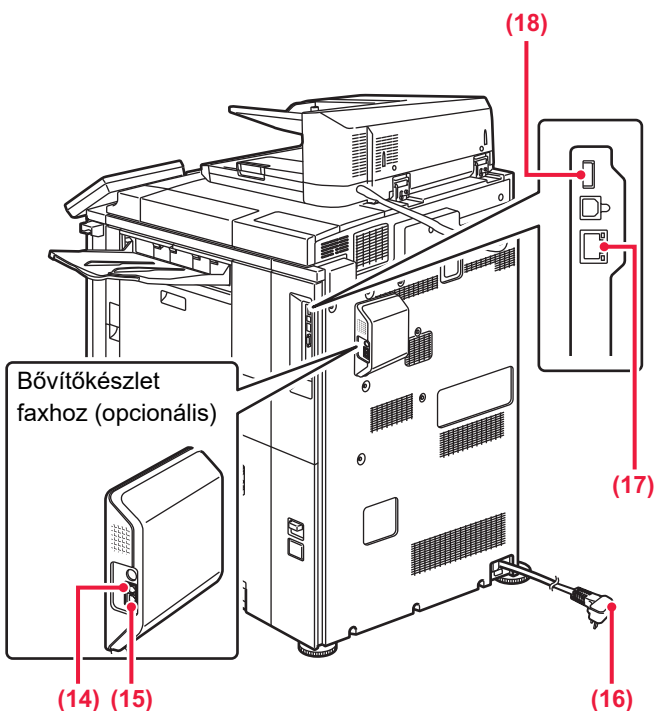
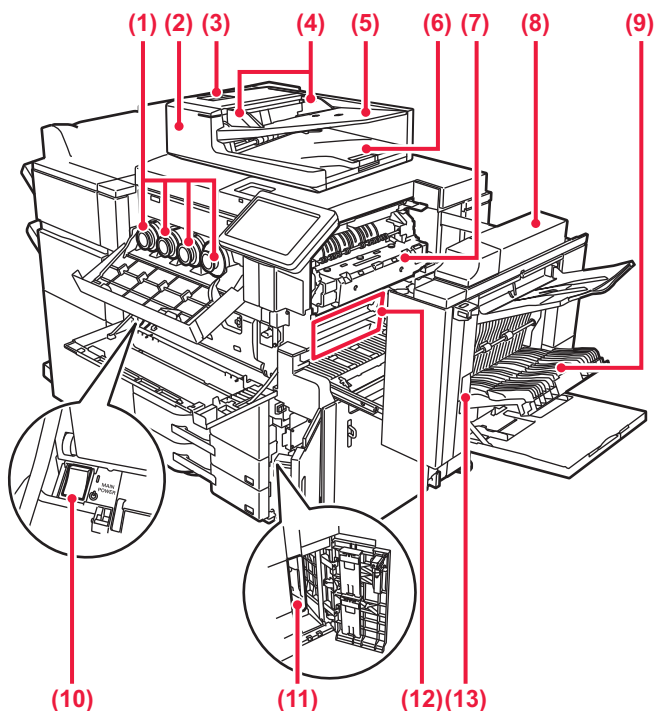

- (1) **Festékkazetta**
Ez a kazetta tartalmazza a festéket.
Ha egy festékkazettából kifogy a festék, a kifogyott színnek megfelelő kazettát ki kell cserélni.
- (2) **Automatikus dokumentumadagoló**
Automatikusan adagolja és beolvassa a többoldalas eredetiket.
A 2 oldalas eredetik mindkét oldala automatikusan egy időben beolvasható.
▶ [AZ AUTOMATIKUS DOKUMENTUMADAGOLÓ HASZNÁLATA \(16. oldal\)](#)
- (3) **Dokumentumadagoló terület fedele**
Ezt a fedelet nyissa fel az elakadt eredetik eltávolításához vagy a papíradagoló görgő tisztításához.
- (4) **Eredeti lapvezetők**
A lapvezetők használatával biztosítható az eredeti megfelelő beolvasása.
Igazítsa a lapvezetőket az eredeti szélességéhez.
- (5) **Dokumentumadagoló tálca**
Ide helyezhetők az eredeti dokumentumok.
Az eredetiket nyomtatott felülettel felfelé kell betenni.
▶ [AZ AUTOMATIKUS DOKUMENTUMADAGOLÓ HASZNÁLATA \(16. oldal\)](#)
- (6) **Eredetikiadó tálca**
Az eredeti dokumentum a beolvasás után ebbe a tálcába kerül.
- (7) **Fixáló egység**
Hő alkalmazásával itt fixálódik a továbbított kép a papírra.
- (8) **Jobb oldali ajtó**
Nyissa ki ezt az ajtót az elakadt papír eltávolításához.
- (9) **Papírfordító rész ajtaja**
Ez az egység fordítja meg a papírt kétoldalas nyomtatás esetén.
Nyissa ki ezt az ajtót az elakadt papír eltávolításához.
- (10) **Hálózati főkapcsoló**
Ezzel a kapcsolóval kapcsolhatja be a készülék áramellátását.
A fax vagy Internet fax funkciók használatakor mindig tartsa ezt a kapcsolót " I " állásban.
- (11) **Festékhulladék-tároló palack**
Ez a palack gyűjti össze a nyomtatás után megmaradt fölösleges festéket.
- (12) **Transfer belt**
Ez az egység veszi le a festékekkel kialakított képet a fényérzékeny hengerről, és viszi át a papírra.
- (13) **Jobb oldali ajtó kioldókarja**
Az elakadt papír eltávolításához húzza meg és tartsa a kart a jobb oldali ajtó kinyitására.
- (14) **Külső telefonvonal-aljzat**
A gép fax funkciójának használatakor ehhez az aljzathoz egy melléktelefon csatlakoztatható.
- (15) **Telefonvonal-aljzat**
A gép fax funkciójának használatakor ide csatlakoztatható a telefonvonal.
- (16) **Hálózati csatlakozó**
- (17) **LAN-csatlakozó**
Csatlakoztassa a LAN-kábelt ehhez a csatlakozóhoz, ha a készüléket hálózaton használja.
Árnyékolt LAN-kábelt használjon.
- (18) **USB csatlakozó (A típus)**
Segítségével USB-eszközt, például USB-memóriát csatlakoztathat a készülékhez.
Támogatja az USB 2.0 (Hi-Speed) szabványt.

* Kiegészítő berendezés. Bővebb információ a Felhasználói kézikönyvben.



A GÉP BEKAPCSOLÁSA

Ez a fejezet leírja, hogyan kapcsolhatja be/ki a gépet, és hogyan indíthatja újra.

Két tápellátás-kapcsolót használhat: a hálózati főkapcsolót az előlap mögött, a bal alsó sarokban, és az [Üzem] gombot a kezelőpanelen.

A gép bekapcsolása

- Állítsa a hálózati főkapcsolót " | " helyzetbe.
- Amikor a hálózati főkapcsoló kijelzője zölden világít, nyomja meg az [Üzem] gombot.

A gép kikapcsolása

Nyomja meg a [Teljesítmény] gombot az áramellátás kikapcsolásához.

Ha a gépet hosszabb időre kikapcsolja, nyomja meg a [Teljesítmény] gombot az áramellátás kikapcsolásához, majd kapcsolja a főkapcsolót "⏻" állásba, amint a kezelőpult képernyője eltűnt.

A gép újraindítása

Az [ÜZEM] gomb megnyomásával kapcsolja ki a gépet, majd újra megnyomva kapcsolja be.

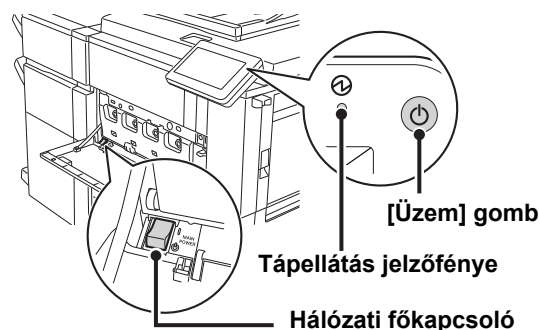

- Amikor a hálózati főkapcsolót kikapcsolja, nyomja meg az [Üzem] gombot a kezelőpanelen, majd állítsa a hálózati főkapcsolót "⏻" helyzetbe. Váratlan áramszünet esetén kapcsolja vissza az áramellátást, majd a megfelelő sorrendben kapcsolja ki a készüléket. Ha az áramellátást az [ÜZEM] gomb megnyomása előtt kapcsolja ki, és a készülék sokáig ebben az állapotban marad, az szokatlan zajokat, gyengébb képminőséget és egyéb problémákat eredményezhet.
- Ha a gép meghibásodására gyanakszik, ha erős vihar van a közelben, vagy ha a gépet mozgatja, kapcsolja ki az [ÜZEM] gombot és a hálózati főkapcsolót is, valamint húzza ki a tápvezetékét a konnektorból.



- A fax vagy Internet fax funkciók használatakor mindig tartsa a hálózati főkapcsolót " | " állásban.
- Egyes beállítások érvényesítéséhez előfordulhat, hogy újra kell indítani a készüléket. A készülék bizonyos állapotában az [ÜZEM] gomb megnyomásával történő újraindítás nem elegendő a beállítások érvényesítéséhez. Ebben az esetben kapcsolja ki a hálózati főkapcsolót, majd kapcsolja be újra.



KEZELŐPANEL

Ha a kezelőpanelen megnyomja a [Főablak] gombot, az érintőpanelen megjelenik a kezdő képernyő. A kezdő képernyőn láthatók az üzemmódok vagy funkciók kiválasztására szolgáló gombok.

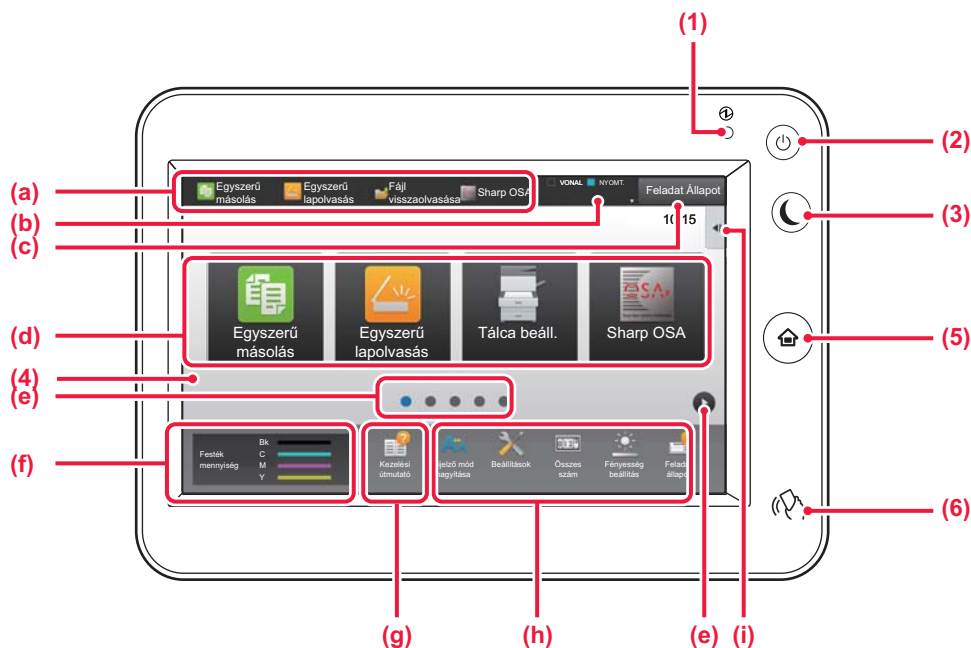

(1) Tápellátás jelzőfénye

Ez a jelzőfény akkor világít, ha a készülék hálózati főkapcsolója " I " helyzetben van. Amíg a fény villog, a tápellátás nem kapcsolható be az [Üzem] gomb megnyomásával.

(2) [Üzem] gomb

Ezzel a gombbal kapcsolhatja ki és be a készüléket.

(3) [Energia takarékos] gomb/jelzőfény

Ezzel a gombbal alvó üzemmódba állíthatja a készüléket, amivel energiát takaríthat meg. Az [Energia takarékos] gomb villog, ha a készülék alvó üzemmódban van.

(4) Érintőpanel

Az érintőpanel kijelzőjén üzenetek és gombok jelennek meg. A készüléket közvetlenül a megjelenő gombokra koppintva üzemeltetheti.

(a) Koppintással átválthat a kívánt üzemmódra.

(b) Ikonokkal megjeleníti a készülék állapotát (a feladaton kívül).

(c) Szövegesen vagy ikonokkal megjeleníti a folyamatban lévő vagy végrehajtásra váró feladatot.

(d) Itt választhatja ki az üzemmódok vagy funkciók parancsikonyait.

(e) Itt lehet átváltani a parancsikonyokat megjelenítő képernyők között.

(f) Festékmennyiség megjelenítése.

(g) Megjeleníti a Kezelési útmutatót.

(h) Ezek a gombok használhatók a készülék használatát megkönnyítő funkciók kiválasztásához.

(i) Itt választhatók ki az adott üzemmódban használható funkciók. Koppintson a fülre, és megjelenik a funkciógombok listája.

(5) [Főablak] gomb

Megjeleníti a kezdő képernyőt.

(6) NFC jelölés (NFC érintőpont területe)

Könnyen csatlakoztathat mobil eszközt a géphez úgy, hogy hozzáérinti a mobil eszközt.

A kezelőpanel dőlésszögének módosítása

A kezelőpanel dőlésszöge módosítható.

Állítsa olyan dőlésszögbe, amelyben könnyen látható.

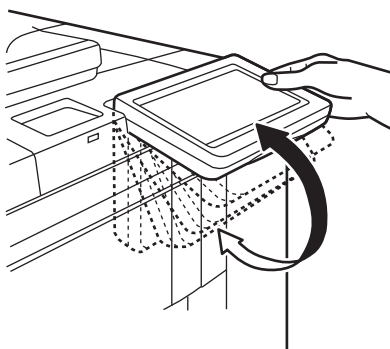



A feladatok állapotának ellenőrzése / törlése / sorba rendezése

A Feladatállapot képernyő megjelenítéséhez koppintson a [Feladat Állapot] gombra a kezdő képernyőn, vagy koppintson az egyes üzemmódok képernyőjének jobb felső sarkában megjelenő [Feladat Állapot] gombra.

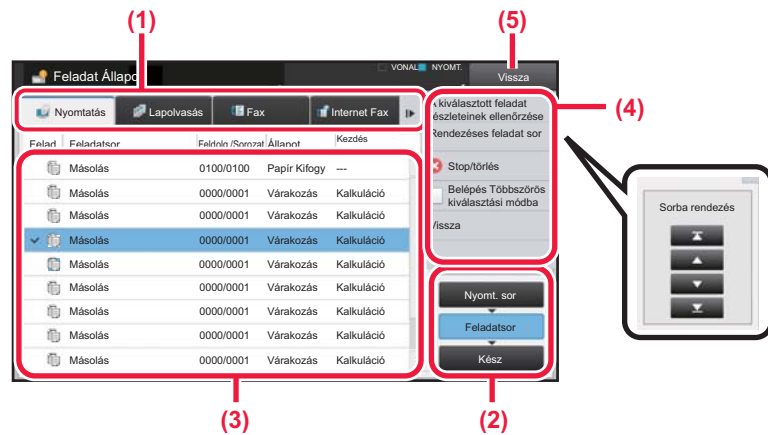

A feladatállapot ellenőrzése

- (1) **Koppintson az ellenőrizni kívánt üzemmódhoz tartozó fülre.**
A másolási és a nyomtatási feladatok a [Nyomtatás] fülön ellenőrizhetők.
- (2) **Koppintson a [Feladatsor] vagy a [Kész] gombra.**
- (3) **Ellenőrizze a listában szereplő feladatokat.**
Ha előbbre szeretne venni vagy törölni kíván egy feladatot, koppintson az adott feladatra.
- (4) **A feladat prioritásának módosításához:**
Koppintson a [Rendezéses feladat sor] lehetőségre, majd egy sorba rendezési gombra.
A feladat törléséhez:
Koppintson a [Stop/törlés] gombra.
- (5) **Ha vissza kíván térni az eredeti képernyőre, koppintson a [Vissza] gombra.**

ELŐNÉZETI KÉPERNYŐ

Az [Előnézet] gombra koppintva megnyithatja az előnézet képernyőt. Az érintőpanel Előnézet képernyőjén megtekintheti a készüléken tárolt feladatok és képek előnézeti képét.

Egyszerű mód

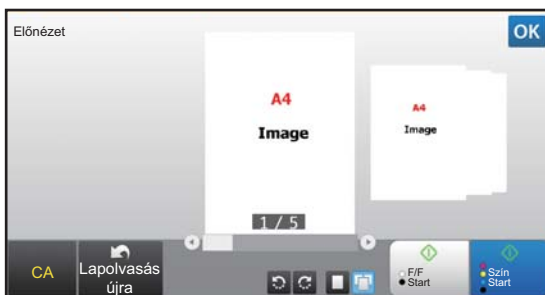

Normál mód

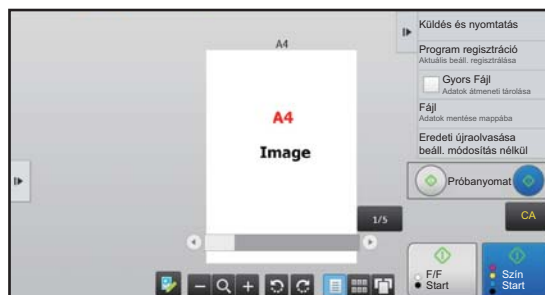

Az előnézeti képernyőn használt gombok

	Szerkesztés módba vált, amelyben módosíthatók, elforgathatók vagy törölhetők az eredeti dokumentum oldalai.	*1	Az egész oldal előnézeti képét elforgatja a nyíl irányába. A nyomtatott kép nem fordul el.
*1, *2	A kép kicsinyítésére szolgál.	*1	Megjeleníti a megfelelő oldalak előnézeti képét.
*1, *2	Megjeleníti a nagyítási/kicsinyítési műveletekhez használható görgetősávot. A csúszkát balra tolva kicsinyítheti, jobbra tolva pedig nagyíthatja a képet.		Megjeleníti az előnézeti képek bélyegképét.
*1, *2	A kép nagyítására szolgál.	*1	3 dimenziós nézetben jeleníti meg az oldalakat.

*1 Egyszerű módban is használható.

*2 Egyszerű módban akkor jelenik meg, ha a lehetőségre koppint.



EREDETIK BEHELYEZÉSE

Az automatikus dokumentumadagolóval egyszerre több eredeti dokumentum is automatikusan beolvasható, így nem kell azzal fáradnia, hogy egyesével, kézzel adagolja őket.

Az automatikus dokumentumadagolóval be nem olvasható eredeti, például könyv vagy jegyzeteket tartalmazó dokumentum esetén használja a dokumentumüveget.

AZ AUTOMATIKUS DOKUMENTUMADAGOLÓ HASZNÁLATA

Az automatikus dokumentumadagoló használata esetén helyezze az eredetiket a dokumentumadagoló tálcába. Ellenőrizze, hogy nincs-e eredeti dokumentum a dokumentumüvegen.

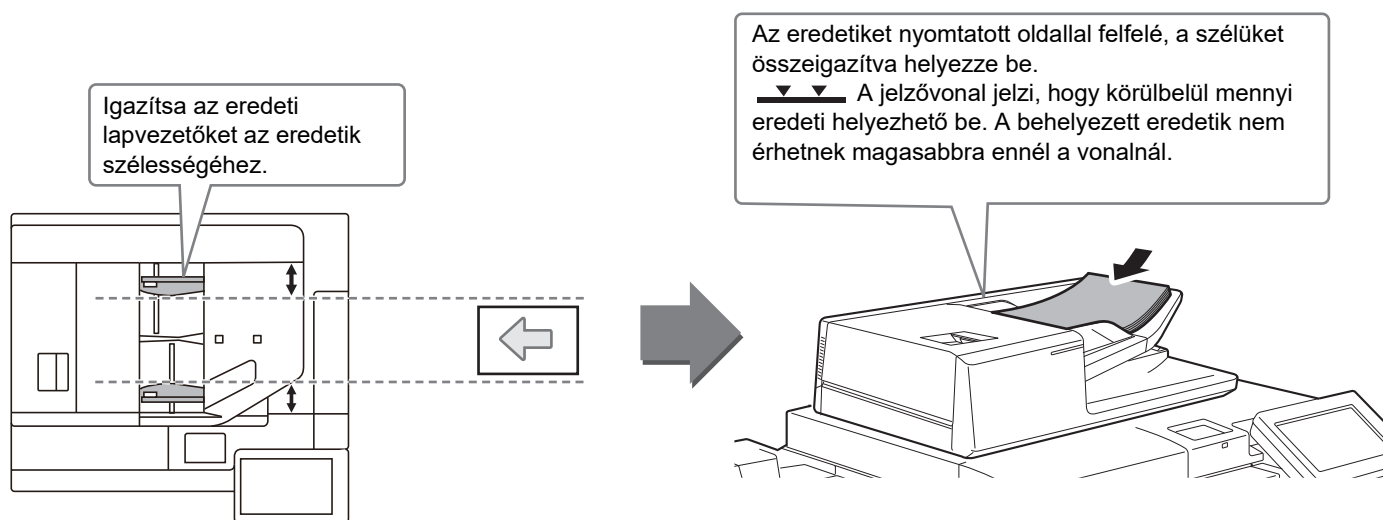

A DOKUMENTUMÜVEG HASZNÁLATA

Ügyeljen arra, hogy az automatikus dokumentumadagoló lezárásakor ne csípje be az ujját.

Ha az eredetit behelyezte, gondosan zárja le az automatikus dokumentumadagolót. Ha nyitva hagyja, az eredetin kívüli részek másolata fekete lesz, amivel feleslegesen fogyasztja a festéket.

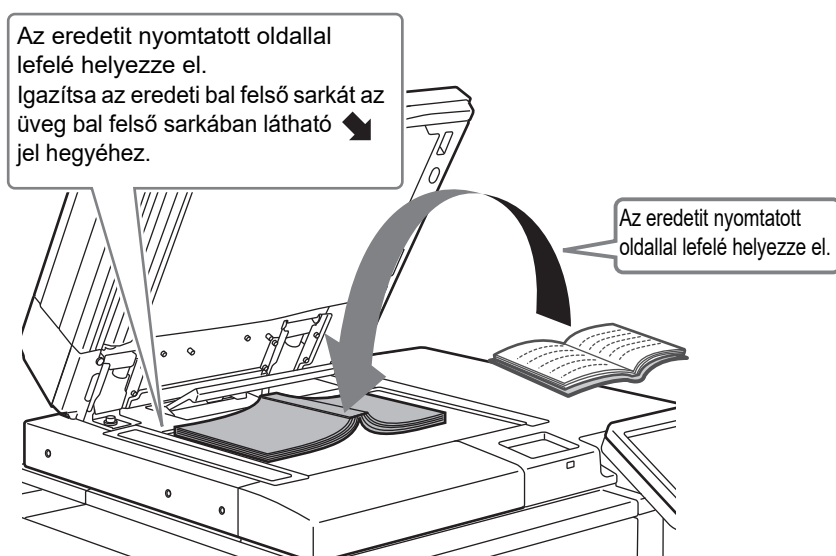

A kép tájolását állítsa be úgy, hogy az elhelyezett eredeti tájolása helyesen legyen felismerve. A részleteket lásd a Felhasználói kézikönyvben.



HANGERŐ BEÁLLÍTÁSA

Beállíthatja a gép által kibocsátott hangjelzések hangerejét. Koppintson a [Beállítások] gombra és konfigurálja az alábbi beállításokat a [Rendszerbeállítások] fülön. (Ez rendszergazda jogosultságot igényel.)

► [Beállítási mód rendszergazda bejelentkezése esetén \(62. oldal\)](#)

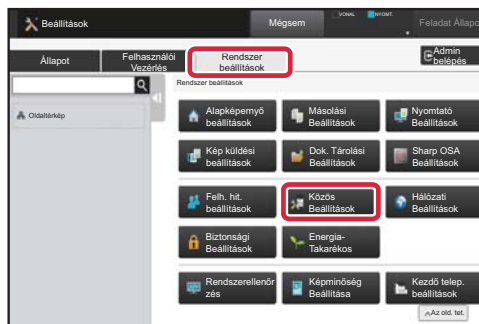
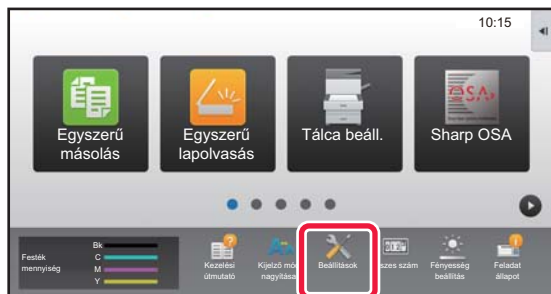

Beállítás	Beállítások
Hang beállítások → Hangjelzés beállítások (általános) → Lapolvasás Vége Hangjelzés (képküldés)	Konfigurálja a fax, a lapolvasás, a dokumentumtárolás vagy más képküldési funkció használata során, a lapolvasás befejezésekor kibocsátott hangjelzés beállításait.
Hang beállítások → Hangjelzés beállítások (képküldés) → Fax	Fax esetében konfigurálja a bontási jel (hangszóró) hangerő, a csengőhang, a vonalfigyelő, a befejezési hang, a küldés kész hangjelzés és a küldés/fogadás hibahang beállításait.
Hang beállítások → Hangjelzés beállítások (képküldés) → Internet fax	Konfigurálja az Internet-Fax beérkezéskor és adatátviteli hiba jelentkezése esetén kibocsátott hangjelzések beállításait.
Hang beállítások → Hangjelzés beállítások (általános) → Gombérintés Hangjelzés	Konfigurálja a gombra koppintáskor kibocsátott hangjelzés beállításait, illetve azt, hogy adjon-e ki hangjelzést a gép, ha az alapértelmezett beállításokhoz tartozó gombra koppint.



PAPÍR BETÖLTÉSE

A TÁLCÁK NEVE ÉS HELYE

A tálcák neve a következő:

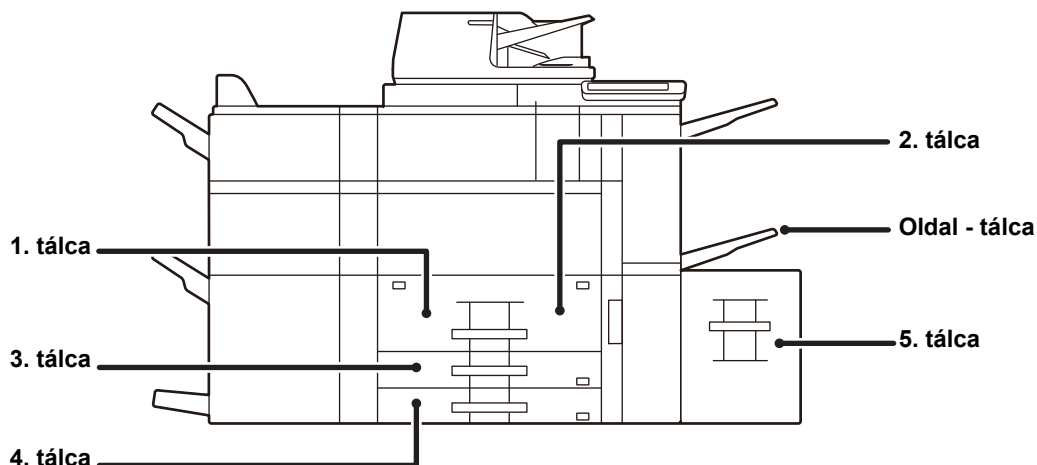

Nagykapacitású tálcák

A nyomtatási oldal tájolásának beállítása

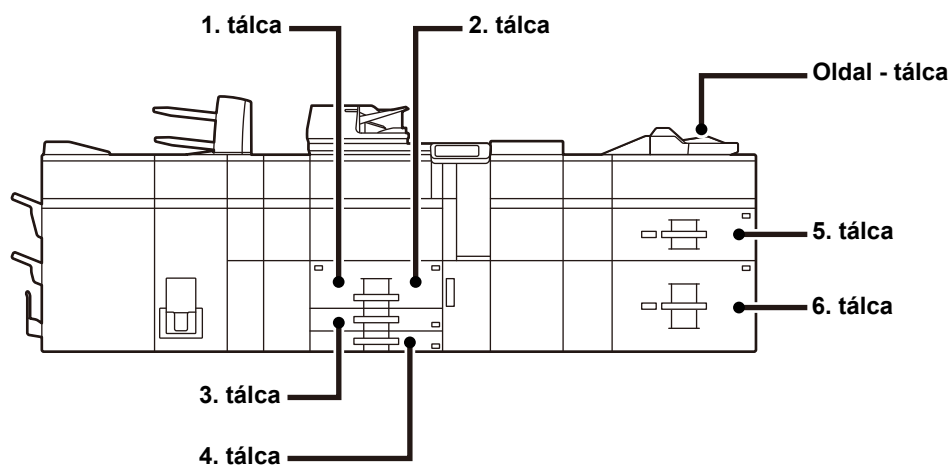

A nyomtatási oldal tájolásának beállítása függ a használni kívánt tálcától. "Fejléces" és "Előnyomott" papírnál fordított tájolással helyezze el a papírt.

Úgy helyezze el, hogy a nyomtatási oldal az alábbiakban megadott irányba nézzen.

Tálca	Normál állapotban	Fejléces vagy előnyomott papír behelyezésekor
1–4. tálca	Felfelé nézzen	Lefelé nézzen
Oldalsó tálca, 5. tálca, 6. tálca	Lefelé nézzen	Felfelé nézzen



PAPÍR BETÖLTÉSE AZ 1–2. TÁLCÁBA

1

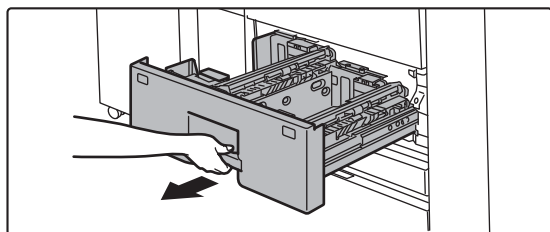

Húzza ki a papírtálcát.

Óvatosan húzza ki a tálcát ütközésig.



Nyomja addig a kart, amíg a retesz kiold.

2

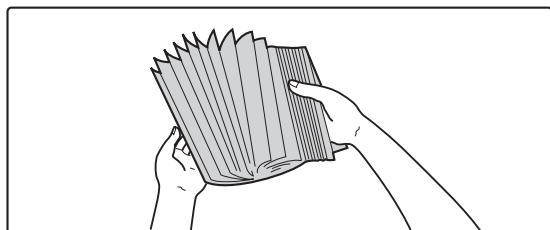

Forgassa át a papírköteget.

Betöltés előtt forgassa át alaposan a papírköteget.

Ellenkező esetben több oldal adagolódhat egyszerre, és ez papírelakadást okoz.

3

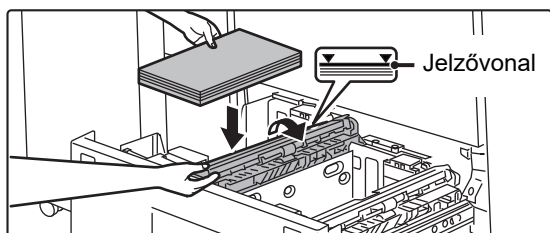

Emelje fel az adagológörgőt, és helyezze a papírt a tálcába.

A papírt nyomtatási felülettel felfelé helyezze be. A köteg nem lehet magasabb a jelzővonalnál (legfeljebb 1200 lap az 1. tálcá, legfeljebb 800 lap a 2. tálcá esetén).

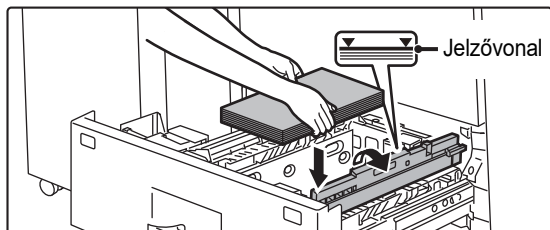

4

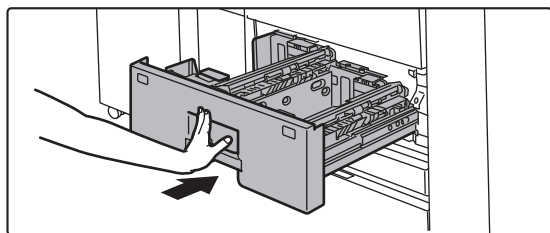

Engedje le az adagológörgőt, és tolja vissza finoman a papírtálcát a gépbe.

Tolja határozottan és lassan a tálcát teljesen be a gépbe. A papír túlzott erővel történő behelyezése esetén a papír ferdén kerülhet a készülékbe és papírelakadás léphet fel.



PAPÍR BETÖLTÉSE AZ 3–4. TÁLCÁBA

1

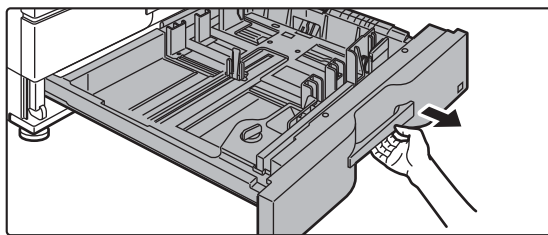

Húzza ki a papírtálcát.

Óvatosan húzza ki a tálcát ütközésig.
Papír betöltéséhez folytassa a 3. lépéssel.
Eltérő méretű papír betöltéséhez folytassa a következő lépéssel.



Nyomja addig a kart, amíg a retesz kiold.

2

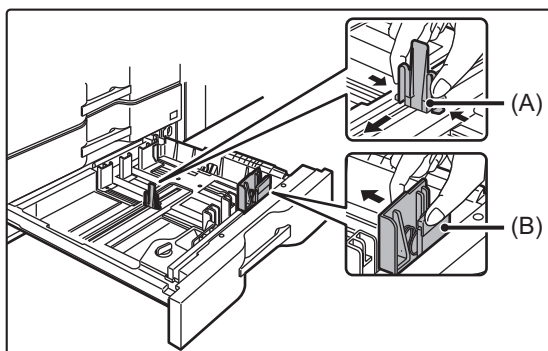

Állítsa be az A és B lapvezető lemezeket a zárókarok megnyomásával és a betöltendő papír függőleges és vízszintes méreteihez igazítva azokat.

Az A és B lapvezető lemezek csúszthatók. Papírmérethez igazításhoz csúsztassa el az egyes lapvezetőket a zárókar megnyomása közben.



Nem szabványos méretű papír csak a 4. tálcába tölthető be. A 3. tálcába nem tölthető be nem szabványos méretű papír.

3

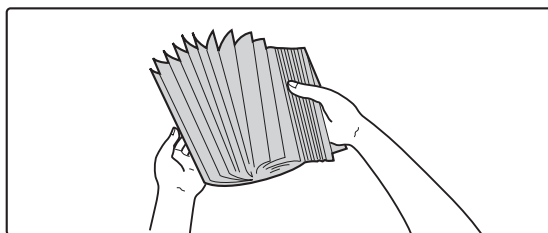

Forgassa át a papírköteget.

Betöltés előtt forgassa át alaposan a papírköteget.
Ellenkező esetben több oldal adagolódhat egyszerre, és ez papírelakadást okoz.

4

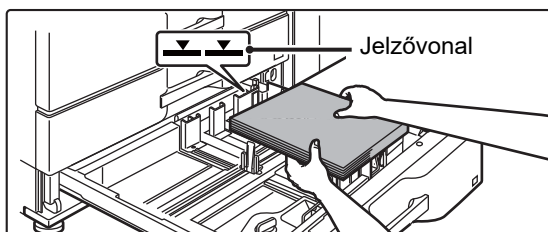

Helyezze a papírt a tálcába.

A papírt nyomtatási felülettel felfelé helyezze be. A köteg nem lehet magasabb a jelzővonalnál (legfeljebb 500 lap).



5

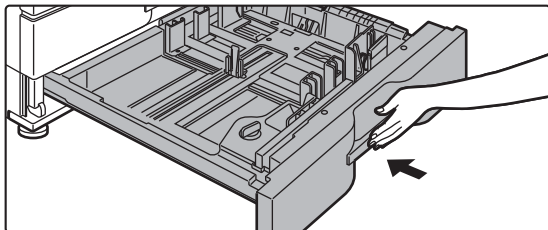

Óvatosan tolja vissza a papírtálcát a készülékbe.

Tolja határozottan és lassan a tálcát teljesen be a gépbe. A papír túlzott erővel történő behelyezése esetén a papír ferdén kerülhet a készülékbe és papírelakadás léphet fel.

PAPÍR BETÖLTÉSE MÁS TÁLCÁBA

Oldaltálca (a gépen)

1

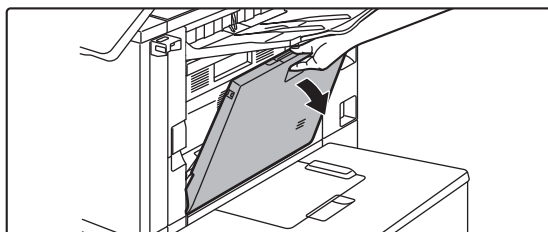

Nyissa ki az oldalsó tálcát.

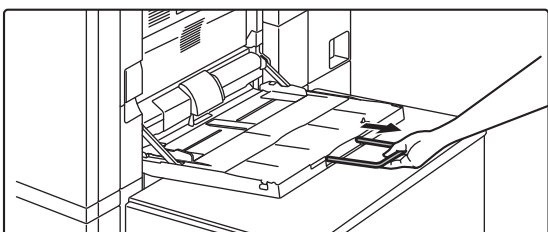

Amikor A4R vagy 8-1/2" × 11"R méretűnél nagyobb papírt tölt be, húzza ki a toldatot.

Teljesen húzza ki az oldaltálca toldatát.

2

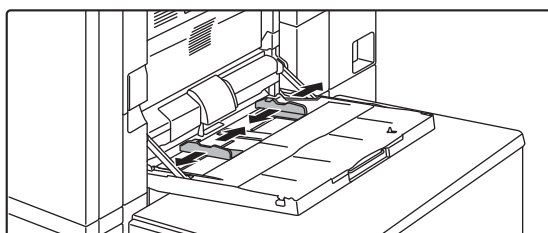

Igazítsa az oldaltálca vezetőit a betöltött papír méretéhez.

Állítsa be az oldalsó tálcát úgy, hogy lazán érintkezzen a betöltött papírral.

3

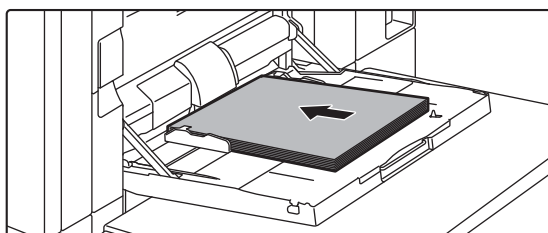

A papírt nyomtatási felülettel lefelé töltsse a tálcába.

Az oldalsó tálca lapvezetői mentén ütközésig tolja be lassan a papírt az oldalsó tálcába. A papír túlzott erővel történő behelyezése a befutóél visszahajlását okozhatja. A papír túl lazán történő behelyezése ferdén adagoláshoz vagy papírelakadáshoz vezethet.



Nagykapacitású tálcák

1

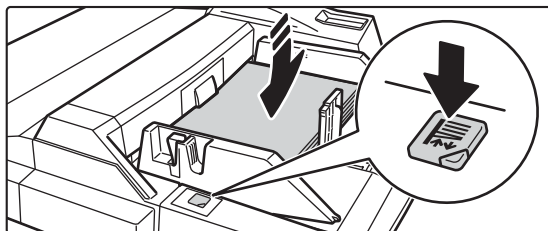

Az oldaltálca papírcseréjéhez nyomja meg a kezelógombot, és vegye ki a papírt.

A papírfiók leereszkedik. A papírfiók lesüllyedése közben a kezelógomb villog. Amikor a papírfiók leereszkedett, a gomb világít. Ne vegye ki a papírt mindaddig, míg a gomb villog.

2

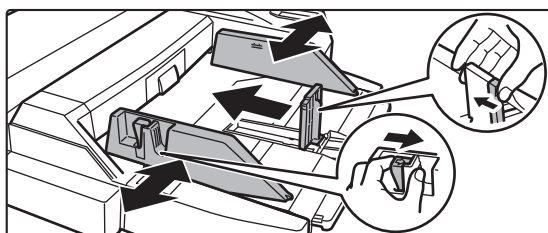

Igazítsa az oldaltálca vezetőit a betöltött papír méretéhez.

Fogja meg a reteszelőkart, és igazítsa az oldaltálca vezetőit a papír méretéhez. Ügyeljen arra, hogy az oldaltálca hátsó végében levő papírvezetőket igazítsa be.

Amikor A4R vagy 8-1/2" × 11"R méretűnél nagyobb papírt tölt be, húzza ki az oldaltálca toldatát. Vegye ki az oldaltálca hátsó végében levő papírvezetőt, és illessze azt a beszűrő tálcához.

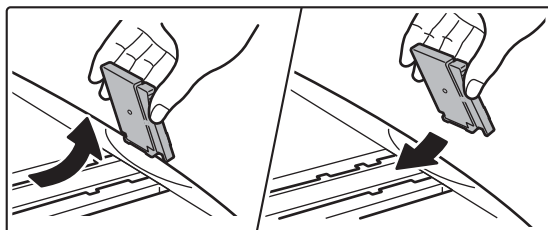

- Teljesen húzza ki az oldaltálca toldatát.
- A3W, illetve 8-1/2" × 14"-nél nagyobb méretű lapok betöltésekor távolítsa el az oldaltálca hátsó végében levő papírvezetőt.



Ne tegyen nehéz tárgyakat az oldaltálcára, és ne is nyomja azt lefelé (ne támaszkodjon rá).

3

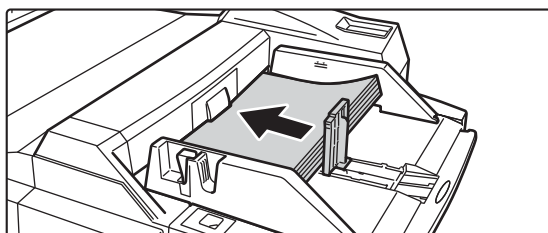

Az oldaltálca lapvezetői mentén ütközésig tolja be a papírt az oldaltálcába, és igazítsa be a jobb oldali vezetőt.

A papírt nyomtatási felülettel lefelé töltsse a tálcába. A papírköteg magassága nem lehet túl a jelzővonalon. Legfeljebb 500 papírlap tölthető a tálcába.



- Ne erőltesse a papírt.
- Ha az oldaltálca lapvezetői szélesebbre lettek állítva, mint a papír, a lapvezetőket mozgassa addig, amíg azok pontosan nem illeszkednek a papír szélességéhez. Ha az oldalsó lapvezetők túl szélesre vannak állítva, a papír ferdén adagolódhat, vagy összegyűrdhet.



4

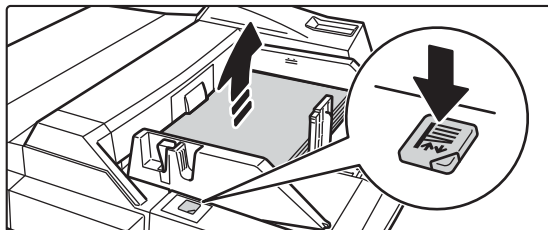

Nyomja meg a kezelőgombot.

A papírfiók felemelkedik. A papírfiók felemelkedése közben a kezelőgomb villog. Amikor a papírfiók teljesen felemelkedett, a gomb folyamatosan kezd világítani.

Nagy kapacitású tálca (MX-LC12)

1

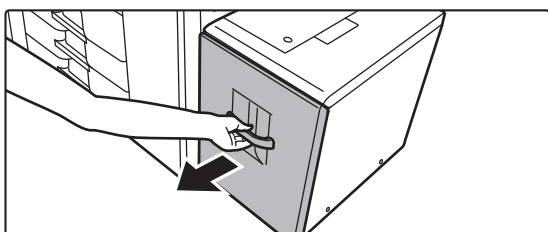

Húzza ki a papírtálcát.

Óvatosan húzza ki a tálcát ütközésig.

2

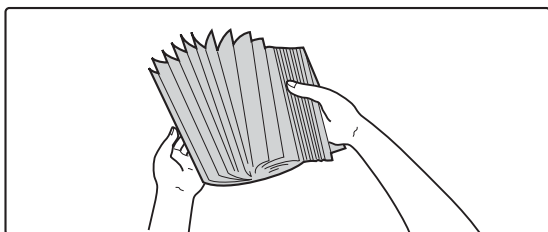

Forgassa át a papírköteget.

Betöltés előtt forgassa át alaposan a papírköteget. Ellenkező esetben több oldal adagolódhat egyszerre, és ez papírelakadást okoz.

3

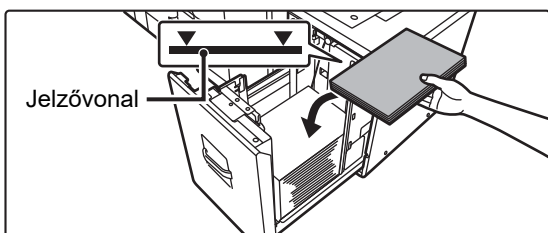

Helyezze be a papírt a papírfiók közepére.

A papírt nyomtatási felülettel lefelé töltsse a tálcába. A köteg nem lehet magasabb a jelzővonalnál (legfeljebb 3500 lap).

4

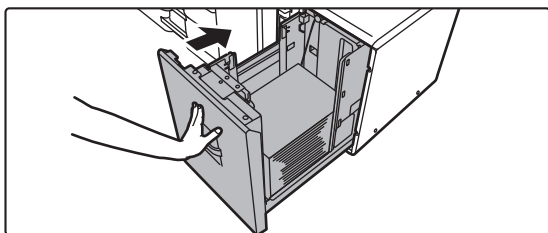

Óvatosan tolja vissza a papírtálcát a készülékbe.

Tolja határozottan és lassan a tálcát teljesen be a gépbe. A papír túlzott erővel történő behelyezése esetén a papír ferden kerülhet a készülékbe és papírelakadás léphet fel.





Nagy kapacitású tálca (MX-LCX3 N)

1

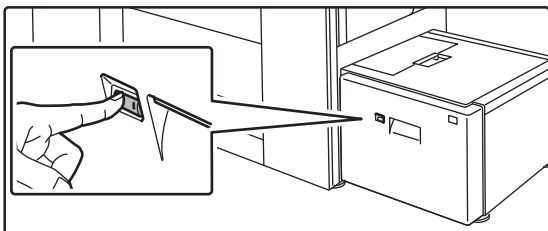

Nyomja meg a kezelőgombot.

A kezelőgomb villog és a papírfiók leereszkedik papírbehelyezési pozícióba. Várja meg, amíg a kezelőgomb kialszik.



Ne húzza ki a tálcát, amíg a lámpa ki nem alszik. Ha erővel kihúzza a tálcát, miközben a gomb világít vagy villog, az a gép meghibásodását eredményezheti.

2

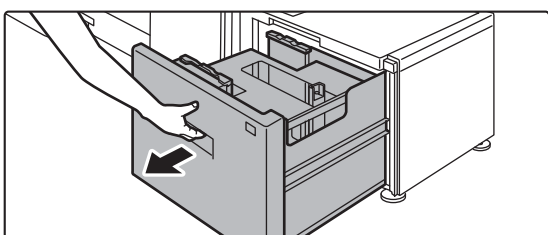

Húzza ki a papírtálcát.

Óvatosan húzza ki a tálcát ütközésig.

3

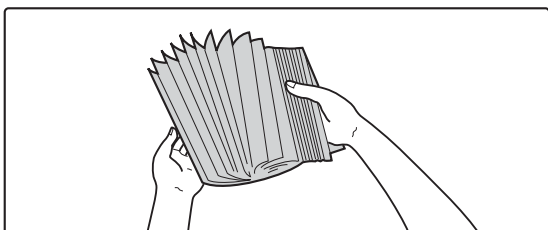

Forgassa át a papírköteget.

Betöltés előtt forgassa át alaposan a papírköteget. Ellenkező esetben több oldal adagolódhat egyszerre, és ez papírelakadást okoz.



4

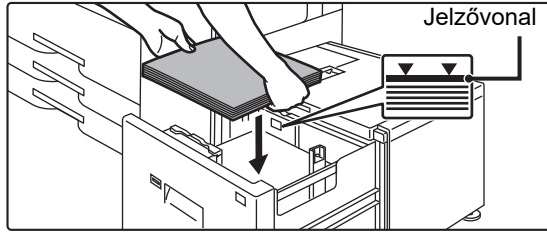

Helyezze be a papírt a papírfiók közepére.

A papírt nyomtatási felülettel lefelé töltsé a tálcába. A köteg nem lehet magasabb a jelzővonalnál (legfeljebb 3000 lap). Bizonyos mennyiségű papír behelyezése után a papírfiók automatikusan leereszkedik kissé és megáll. Ismétlje meg ezt a műveletet a papír behelyezéséhez.



- Ne tegye a kezét a papírfiók belsejébe a papír behelyezésekor.

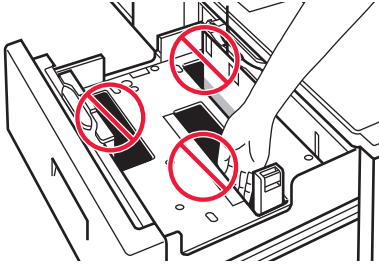

- Ne tegyen tartalékpapírt vagy más tárgyakat a papírfiókba.

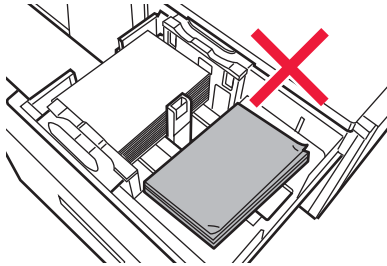

5

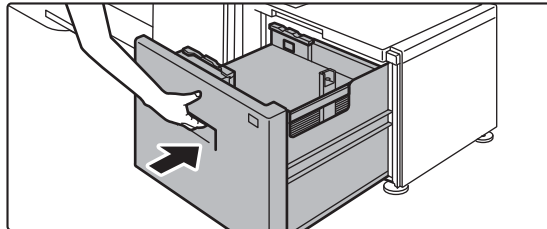

Óvatosan tolja vissza a papírtálcát a készülékbe.

Tolja határozottan és lassan a tálcát teljesen be a gépbe. A papírfiók a tálca betolása után felemelkedik. A kezelőgomb villog, miközben a papírfiók felemelkedik. Amikor a papírfiók teljesen felemelkedett, a gomb folyamatosan kezd világítani.



Nagykapacitású tálcák (MX-LCX3 N)

1

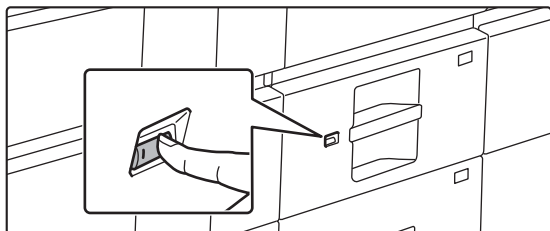

Nyomja meg a kezelógombot.

A kezelógomb villog és a papírfiók leereszkedik papírbehelyezési pozícióba. Várja meg, amíg a kezelógomb kialszik.



Ne húzza ki a tálcát, amíg a lámpa ki nem alszik. Ha erővel kihúzza a tálcát, miközben a gomb világít vagy villog, az a gép meghibásodását eredményezheti.

2

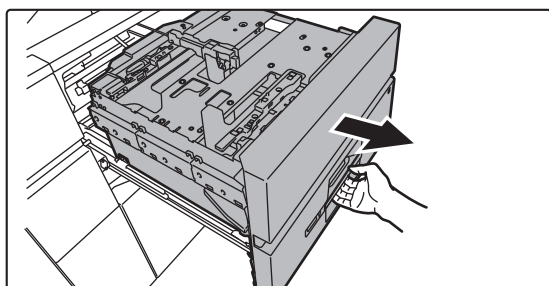

Húzza ki a papírtálcát.

Óvatosan húzza ki a tálcát ütközésig.

3

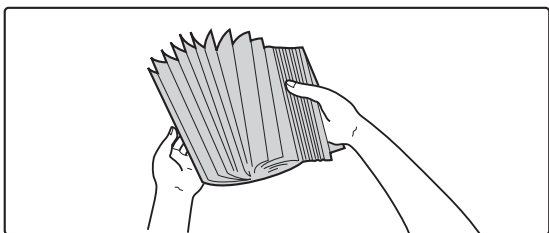

Forgassa át a papírköteget.

Betöltés előtt forgassa át alaposan a papírköteget. Ellenkező esetben több oldal adagolódhat egyszerre, és ez papírelakadást okoz.

4

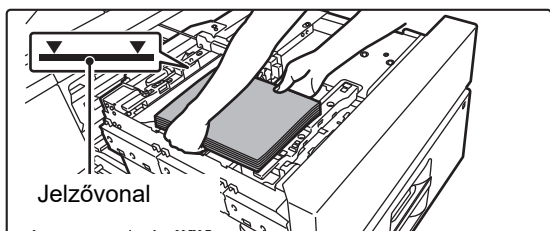

Helyezze be a papírt.

A papírt nyomtatási felülettel lefelé töltsé a tálcába. A köteg nem lehet magasabb a jelzővonalnál (legfeljebb 2500 lap).

5

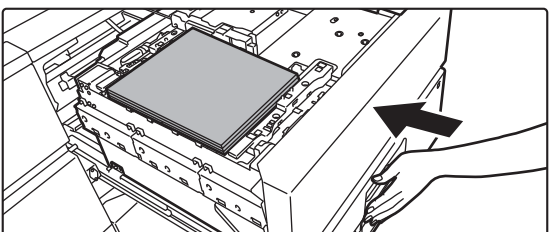

Óvatosan tolja vissza a papírtálcát a készülékbe.

Tolja határozottan és lassan a tálcát teljesen be a gépbe. A papírfiók a tálca betolása után felemelkedik. A papírfiók felemelkedése közben a kezelógomb villog. Amikor a papírfiók teljesen felemelkedett, a gomb folyamatosan kezd világítani.



A PAPIRTÁLCA BEÁLLÍTÁSÁNAK MEGVÁLTOZTATÁSA

A tálcába helyezett papír cseréjéhez módosítsa a készülék tálcabeállításait a kezdő képernyő [Tálca beáll.] menüjében. Az alábbiakban példaként az 3. tálcában lévő papír B4 normál papírról A4 újrahasonosított papírra történő cseréjének lépéseit ismertetjük.

1



Nyomja meg a [Főablak] gombot.

Megjelenik a kezdő képernyő.

2

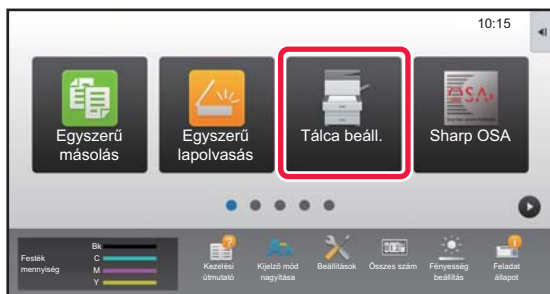

Koppintson a [Tálca beáll.] gombra.

3

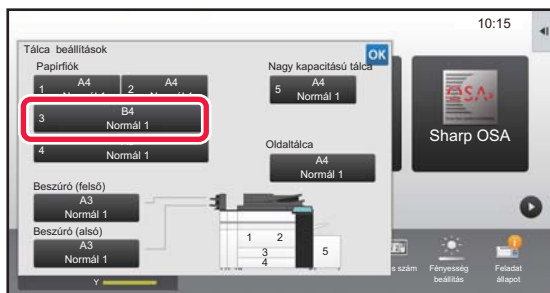

Koppintson az 3. papírtálca gombjára.

4

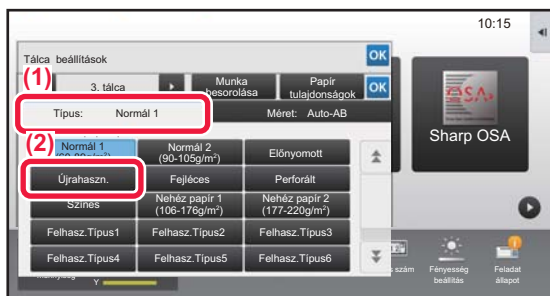

Állítsa be a papírtípust.

- (1) Koppintson a papírtípushoz tartozó fülre.
- (2) Koppintson az [Újrahasz.] gombra.

5

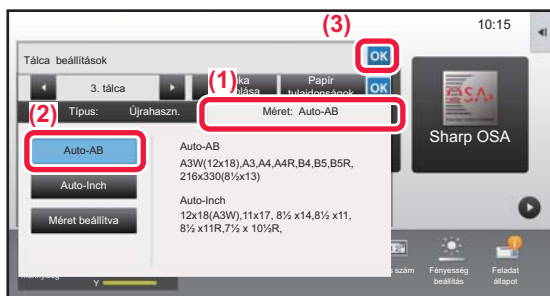

Állítsa be a papírméretet.

- (1) Koppintson a papírmérethez tartozó fülre.
- (2) Koppintson a [Auto-AB] gombra.
- (3) Koppintson az **OK** gombra a "Tálca beállítások" fülön.



NÉVJEGYEK MENTÉSE A CÍMTÁRBA

A címtárban "névjegyek" és "csoportok" tárolhatók.

Az alábbiakban példaként azt mutatjuk be, hogy lehet a név és cím közvetlen megadásával új névjegyet felvenni a címtárba.

1



Nyomja meg a [Főablak] gombot.

Megjelenik a kezdő képernyő.

2

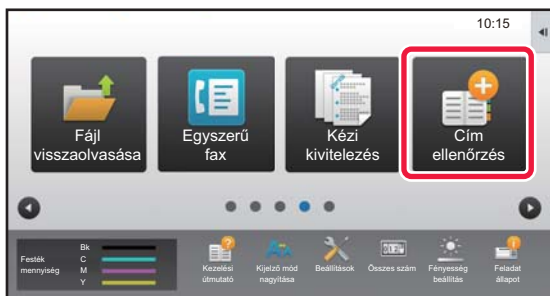

Koppintson a [Cím ellenőrzés] gombra.

3

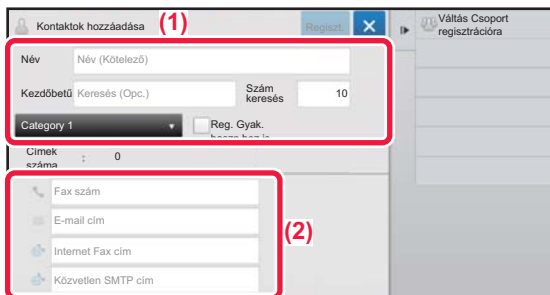

Írja be a kívánt információt regisztrálni a címjegyzékben.

(1) Adja meg az alapvető információkat.

Mindenképpen írja be a [Név] és a [Kezdőbetű] adatait. Kategória megadásához válasszon egyet a beviteli mező megérintésekor megjelenő kategórialistából. Ha gyakori használathoz szeretné regisztrálni a névjegyet, jelölje be a [Reg. Gyak. haszn.hoz is] jelölőnégyzetet .

(2) Koppintson a [Fax szám], [E-mail cím], [Internet Fax cím] vagy [Közvetlen SMTP cím] elemre, adja meg a címet, és koppintson az **OK gombra.**

4

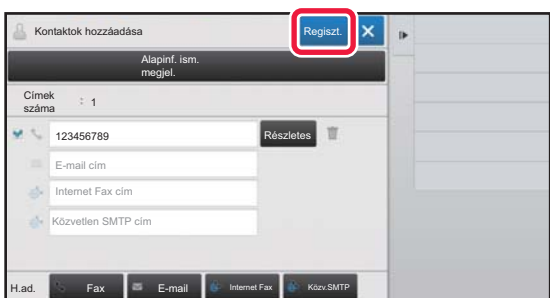

Koppintson a [Regiszt.] gombra.

A rendszer az egyes címtípusok első címét állítja be alapértelmezett címként. Ha egyik cím mellett sincs bejelölve a jelölőnégyzet, megjelenik egy megerősítő képernyő, amely rákérdez, hogy kiválasztja-e az alapértelmezett címet.

Kapcsolatok szerkesztése vagy törlése

Koppintson a [Címtár] gombra a kezdő képernyőn, válassza ki a szerkeszteni vagy törölni kívánt kapcsolatot, koppintson a  lehetőségre a műveletpanelen, majd koppintson a [Szerkesztés] vagy [Törlés] opcióra.

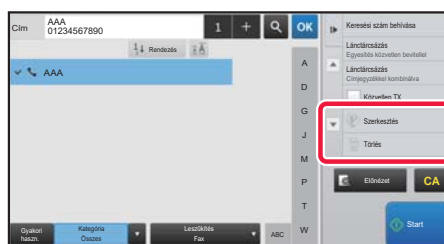
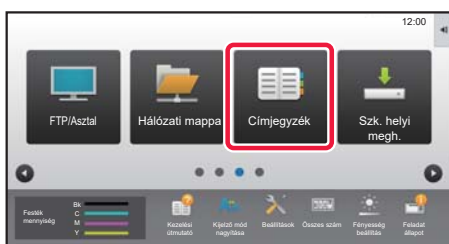



FELHASZNÁLÓ HITELESÍTÉSE

Ha a felhasználói hitelesítés engedélyezett a beállítás módban, be kell jelentkeznie a készülék használatához. A felhasználói hitelesítés a gyári alapértelmezett beállításokban le van tiltva.

Ha befejezte a készülék használatát, jelentkezzen ki.

A HITELESÍTÉSI MÓDOKRÓL

Kétféle felhasználói hitelesítési mód létezik: felhasználói számmal történő hitelesítés, illetve bejelentkezési névvel és jelszóval és jelszóval történő hitelesítés. A bejelentkezéshez szükséges információkkal kapcsolatban érdeklődjön a készülék rendszergazdjánál.

FELHASZNÁLÓI SZÁMMAL TÖRTÉNŐ HITELESÍTÉS

A rendszergazdtól kapott felhasználói számmal történő belépéskor a következők szerint járjon el.

A készülék bekapcsolásakor megjelenik a bejelentkező képernyő.

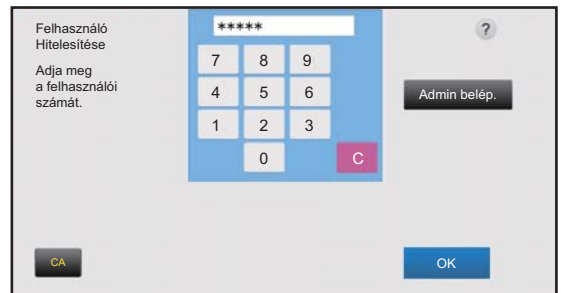

HITELESÍTÉS BEJELENTKEZÉSI NÉVVEL/JELSZÓVAL

Ezzel a módszerrel a felhasználók a készülék vagy az LDAP-kiszolgáló rendszergazdjától kapott bejelentkezési névvel és jelszóval jelentkezhetnek be.

A készülék bekapcsolásakor megjelenik a bejelentkező képernyő.

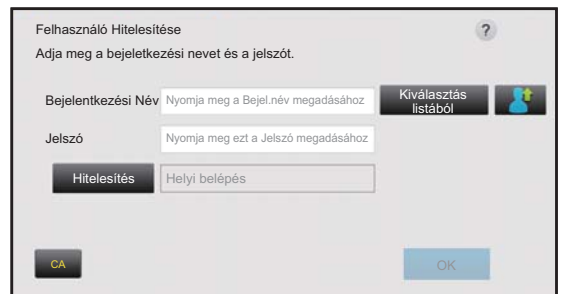

Kijelentkezés

Ha befejezte a készülék használatát, jelentkezzen ki. Ezzel segít megakadályozni, hogy illetéktelenek használják a készüléket.





A KÉSZÜLÉKEN HASZNÁLHATÓ FUNKCIÓK

A készülék számos, változatos célokat szolgáló funkcióval rendelkezik.

Néhány hasznos funkció leírása az alábbiakban található. A részleteket lásd a Felhasználói kézikönyvben.

PAPÍR- ÉS IDŐTAKARÉKOS FUNKCIÓK

Többoldalas



Ez a funkció több eredeti oldalt rendez el egyetlen papírlapra.

Ez a funkció akkor hasznos, ha Ön több oldalt kíván tömörítve megjeleníteni, vagy egy dokumentum összes oldaláról szeretne bemutatót készíteni.

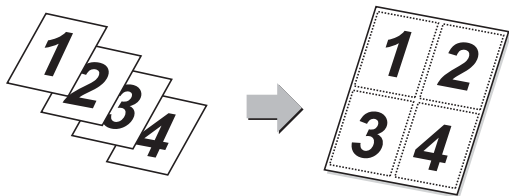

Üres oldal átugrás



Ha a beolvasott eredeti üres oldalakat tartalmaz, ezzel a funkcióval kihagyhatja azokat, és csak a nem üres oldalakat másolja le vagy küldi el.

A készülék felismeri az üres oldalakat, így az eredeti ellenőrzése nélkül is kihagyhatja a fölösleges oldalakat.

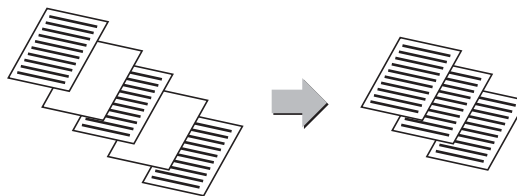

Vegyes eredeti



Ez a funkció különböző méretű eredetiket olvas be egyszerre; akár B5 (5-1/2" x 8-1/2") méretű eredetiket A4 (8-1/2" x 11") méretűekkel vegyesen. Másoláskor a vegyes eredetik beállítás és az automatikus arány beállítás kombinált használatával módosíthatja az egyes eredetikez használt méretarányt, így minden oldalt azonos méretű papírra nyomtathat.

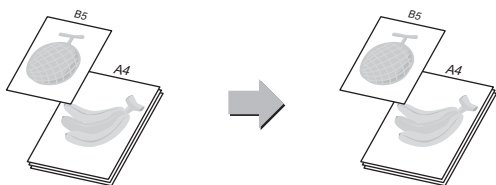

Eredeti számláló



A beolvasott eredeti lapok száma megszámlálható és megjeleníthető továbbítás előtt.

A beolvasott eredeti lapok számának továbbítás előtti ellenőrzése segíthet megelőzni a hibákat.

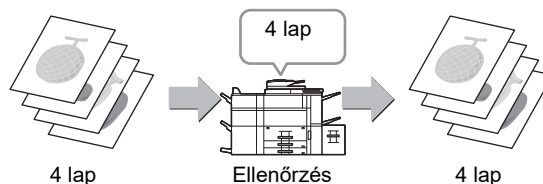

Próbanyomat



Ez a funkció próbanyomatot készít, mielőtt a megadott példányszámú másolatot elkészítené. Ellenőrizze az előnézeti képet a próbanyomattal. Ha szükséges, módosítsa a beállításokat. Ez a funkció a beolvasott eredetit a készüléken tárolja, így megkíméli Önt attól a fáradságtól, hogy újra be kelljen olvasnia az eredetit a módosított beállításokkal.

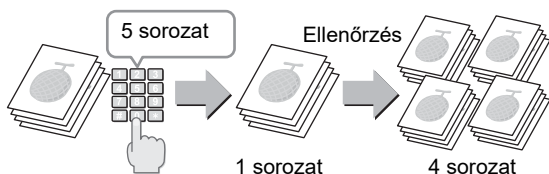

Tandem másolás



Ez a funkció megoszt egy feladatot két hálózatra kötött készülék között, így csökkentve a másoláshoz szükséges időt.

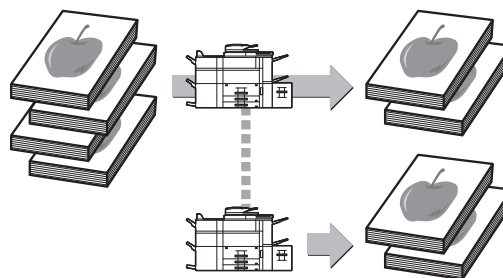



Fel. összeáll.



Nagyszámú eredeti másolásakor vagy küldésekor ez a funkció sorozatokra osztja az eredetiket, az egyes sorozatokat pedig egyenként az automatikus dokumentumadagolóba tölti.

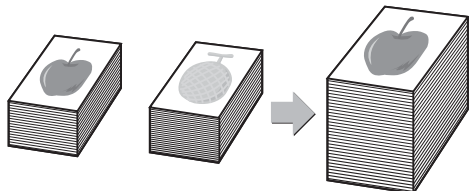

Kártyakép

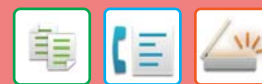

Ez a funkció egy kártya első és hátoldalát egyetlen lapra másolja vagy küldi, nem külön lapokra.

Ez a funkció alkalmas személyazonosítási célú másolatok készítésére, valamint elősegíti a gazdaságos papírfelhasználást.

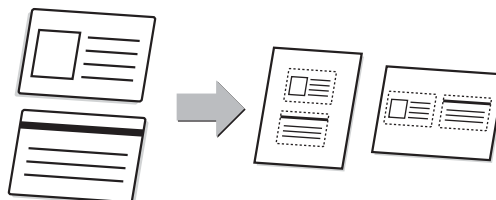

Többszörös szegélyvágásos lapolvasás



Több dokumentumot, mint pl. nyugtákat elhelyezhet a dokumentumüvegre és a készülék automatikusan kivágja és külön fájlokba menti a dokumentumokat.

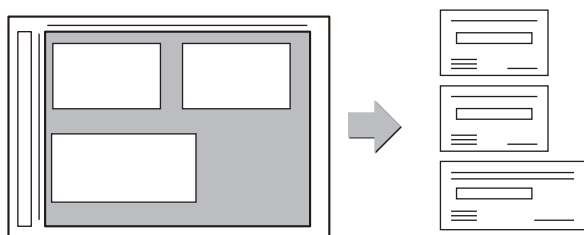

Auto beállítás



Az eredetinek megfelelő beolvasási beállítások automatikus meghatározásához koppintson az [Auto beállítás] gombra az egyszerű mód alapképernyőjén.

A kép tájolása, a felbontás és az üres oldal átugrása automatikusan kerül beállításra.

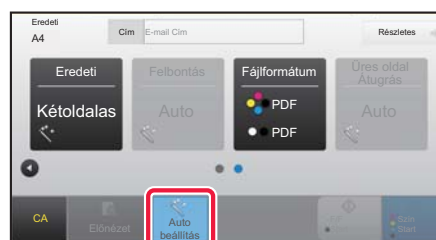

BIZTONSÁGOT ERŐSÍTŐ FUNKCIÓK

Háttér mint-ázat nyomt.



A jogosulatlan másolást megakadályozó karakterek – például előre beállított vagy testre szabott szövegek – láthatatlan karakterekként egy háttérmintázatra kerülnek. Ha egy mintanyomatot tartalmazó nyomtatott lapot lemásolnak, a rejtett karakterek megjelennek.

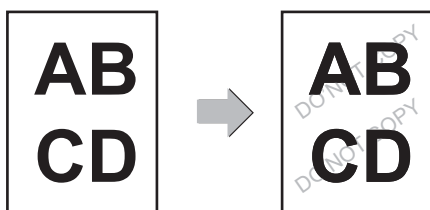

Nyomon követési információk nyomtatása



Ez a funkció minden oldalra kötelezően kinyomtatja az előre meghatározott nyomon követési információt, hogy megakadályozza a jogosulatlan másolást.

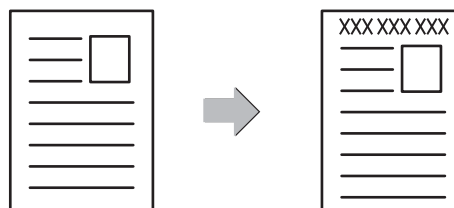



LAPOLVASÁSI FUNKCIÓK

Háttér beállítás



A háttérrel beállíthatja, ha az eredeti világos részeit sötétebbre vagy világosabbra módosítja.

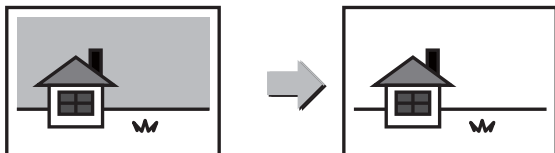

Lassú beolv. Nehéz papír szkenn.



Használja ezt a funkciót, ha az automatikus dokumentumadagoló használatával vékony eredetiket kíván beolvasni. Ez a funkció segít megelőzni a vékony eredetiek elakadását.

Lassú beolv.

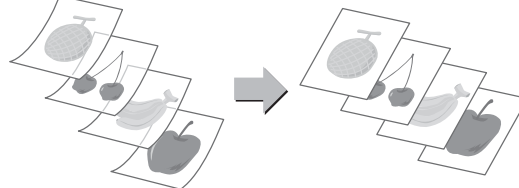

Nehéz papír szkenn.

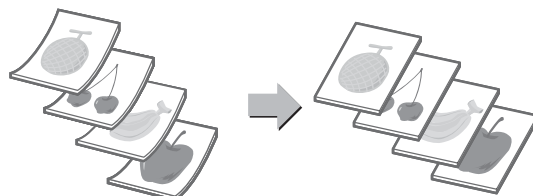

Duplaold beolv



Az eredeti dokumentum jobb és bal oldala két külön oldalként továbbítható. Ez a funkció olyankor hasznos, amikor egy könyv vagy más bekötött dokumentum bal és jobb oldalát külön oldalként szeretné faxolni.

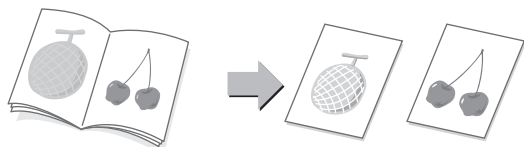

Könyv elválasztás



Ez a funkció gerinctűzött eredetiek, például katalógusok vagy brosúrák lapjait bontja oldalakra, és másolja egymás után.

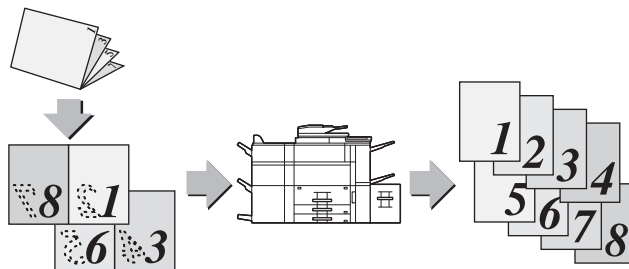

Törlés



Ezzel a funkcióval törölhetők az árnyékok a könyv vagy más vastag eredeti dokumentum beolvasásakor készült képekről.

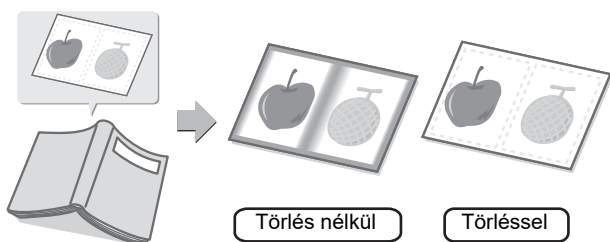

Igazoló bélyegző



Ez a funkció az automatikus dokumentumadagolóval beolvasott eredetiket egyenként lebélyegzi, így ellenőrizheti, hogy a készülék minden eredetit helyesen olvasott-e be.

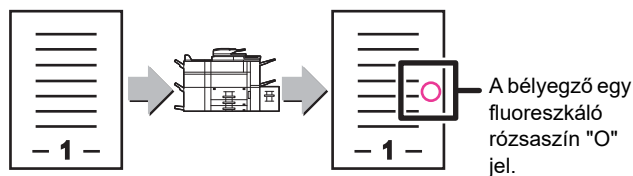



MÁSOLÓ

Ez a rész a fénymásoló funkció használatának alapvető műveletsorait ismerteti.

- ▶ **MÁSOLATOK KÉSZÍTÉSE 34**
- ▶ **MÁSOLÁSI MÓD 36**
- ▶ **MÁSOLÁS SPECIÁLIS PAPIRRA (Másolás az oldalsó tálcával) ... 37**



MÁSOLATOK KÉSZÍTÉSE

Ez a rész azt mutatja be, hogyan lehet beállítani a méretarányt.

1



Nyomja meg a [Főablak] gombot.

Megjelenik a kezdő képernyő.

2

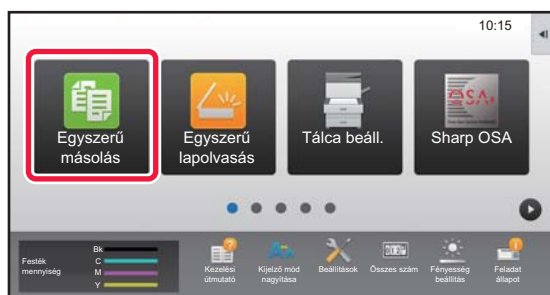

Koppintson az [Egyszerű másolás] üzemmód ikonjára.

Megjelenik az Egyszerű másolás mód képernyője.

3

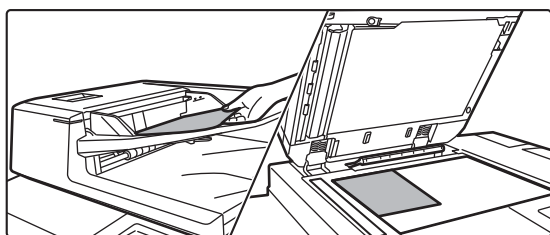

Helyezze be az eredetit.

Helyezze az eredetit az automatikus dokumentumadagoló tálcájába vagy a dokumentumüvegre.

► [EREDETIK BEHELYEZÉSE \(16. oldal\)](#)

4



Koppintson a [Méretarány] gombra.

Egyszerű módban az alábbi funkciók kapcsolhatók be.

- Papír forrás
- Kétold.Másolás
- Méretarány
- Tűzés*1, Tűzés / lyukasztás*2
- Színes mód
- Eredeti
- Megvilágítás
- Többoldalas
- Kártyakép

*1 Ha a finisher vagy a vagy gerinctűző finisher van felszerelve.

*2 Ha lyukasztó modul és finisher vagy a gerinctűző finisher van felszerelve.

Részletesebb beállítások kiválasztásához koppintson a [Részletes] gombra, és válassza ki a beállításokat normál módban.

► [MÁSOLÁSI MÓD \(36. oldal\)](#)



5



Állítsa be a méretarányt.

Ha végzett a beállításokkal, koppintson az **OK** gombra.

6

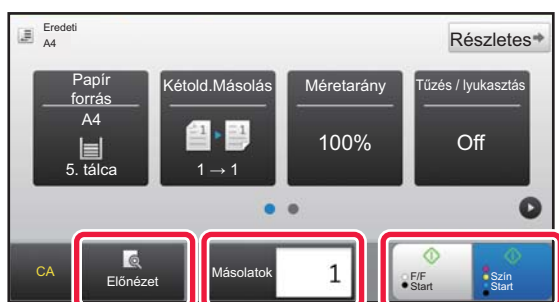

Állítsa be a példányszámot, majd koppintson a [Szín Start] vagy az [F/F Start] gombra.

- A gyári alapértelmezett állapotban a készülék a [Szín Start] gombra történő koppintáskor érzékeli, hogy az eredeti színes-e vagy fekete-fehér, és automatikusan átvált színes és a fekete-fehér bináris lapolvasás között. Ha az [F/F Start] gombra kattint, a készülék fekete-fehér bináris lapolvasást végez. A részleteket lásd a Felhasználói kézikönyvben.
- A dokumentum előnézetének megtekintéséhez, érintse meg az [Előnézet] gombot.

► [ELŐNÉZETI KÉPERNYŐ \(15. oldal\)](#)

Másolás törlése



Másolás
törlése



MÁSOLÁSI MÓD

A másolási módon belül két üzemmód érhető el: az egyszerű mód és a normál mód.

Az egyszerű mód olyan gyakran használt funkciókra korlátozott, amelyekkel a legtöbb másolási feladat zökkenőmentesen elvégezhető.

Ha részletes beállításokat vagy speciális funkciókat szeretne kiválasztani, használja a normál módot. Normál módban az összes funkció használható.

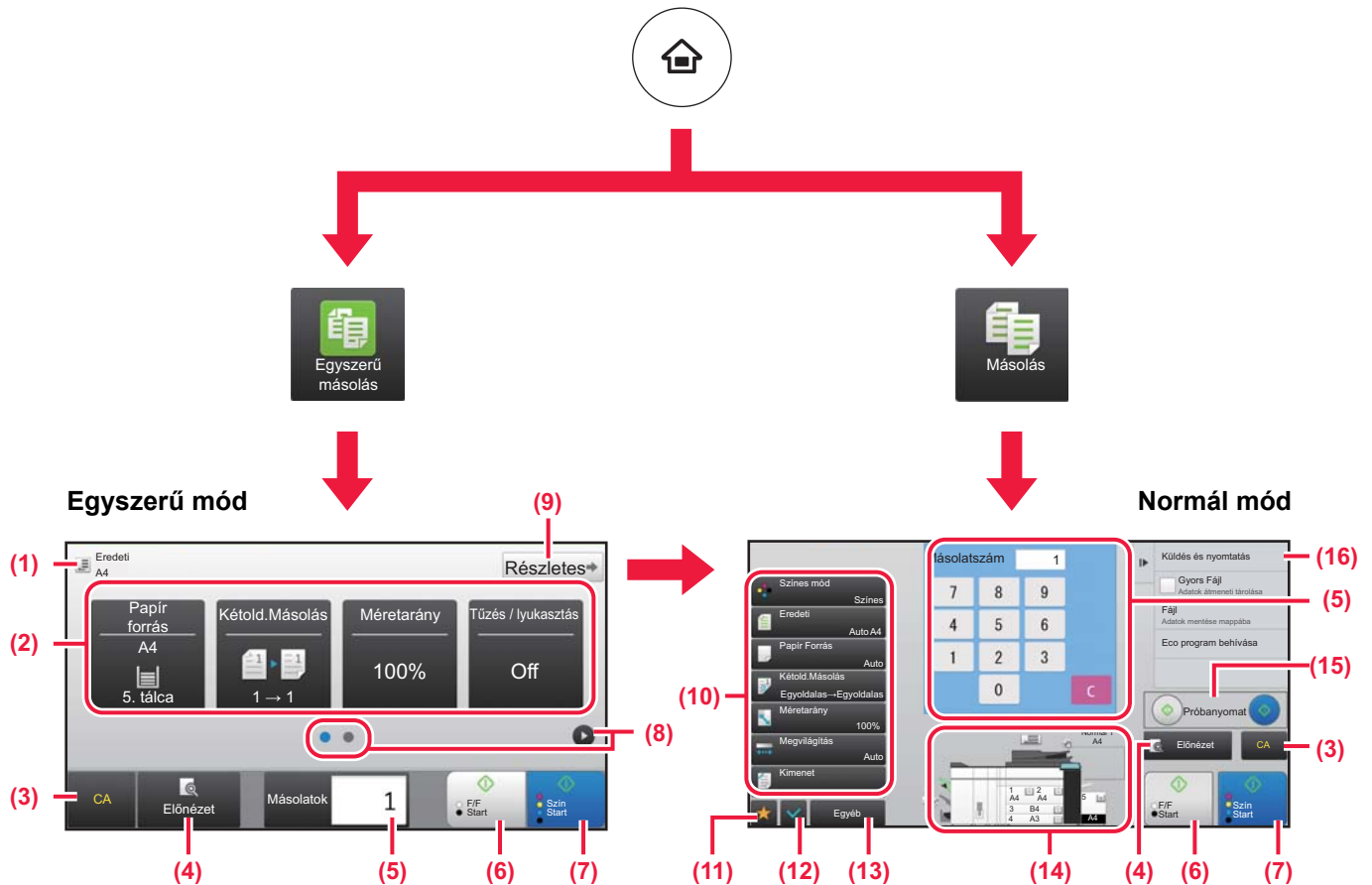

(1) Itt látható a behelyezett eredeti mérete.

(2) Itt választható ki a használni kívánt funkció.

Funkció kiválasztása egyszerű módban



A "Beállítási mód" menüben válassza a [Rendszerbeállítások] → [Közös beállítások] → [Kezelési Beállítások] → [Egyszerű mód beállítások] → [Egyszerű másolás] elemet.

(3) Minden beállítás alaphelyzetbe állítása.

(4) Beolvassa az eredetit, és előnézeti képet jelenít meg róla.

► [ELŐNÉZETI KÉPERNYŐ \(15. oldal\)](#)

(5) Itt adható meg a példányszám.

(6) Elindítja a fekete-fehér másolást.

(7) Elindítja a színes másolást.

(8) Itt lehet átváltani a parancsikombokat megjelenítő képernyők között.

(9) Itt lehet átváltani normál módba.

(10) A másoláshoz használható beállítási gombok.

(11) Megjeleníti a funkciógombok listáját. A gyakran használt [Egyéb] funkciók, programok és egyéb beállítások regisztrálhatók.

(12) Itt ellenőrizhetők az aktuális beállítások.

(13) Megjeleníti a fenti funkciógombokon kívüli gombok listáját.

► [A KÉSZÜLÉKEN HASZNÁLHATÓ FUNKCIÓK \(30. oldal\)](#)

(14) Az eredeti jelenlétét vagy hiányát, valamint az egyes tálcákba helyezett papír méretét jelzi. Ha rákoppint, megnyitja a papírforrás képernyőt.

(15) Elkezdi a fekete-fehér vagy színes próbanyomat másolást.

(16) Megjeleníti a Másolási módban használható funkciókat.



MÁSOLÁS SPECIÁLIS PAPÍRRA (Másolás az oldalsó tálcával)

Ez a rész azt mutatja be, hogyan lehet A4 méretű nehéz papírt helyezni az oldalsó tálcába.

1

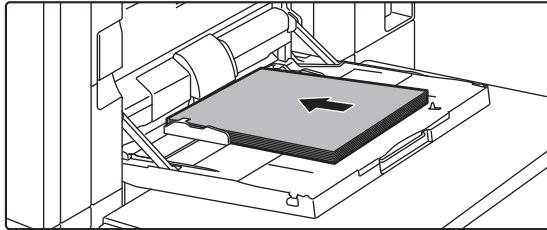

Helyezzen be papírt az oldalsó tálcába.

► [Oldaltálcá \(a gépen\) \(21. oldal\)](#)

2

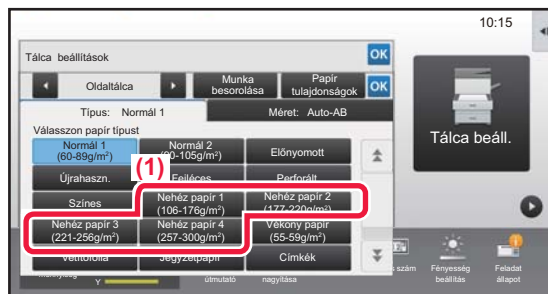

Válassza ki a beállításokat az érintőpanelen.

(1) Koppintson a [Nehéz papír 1], a [Nehéz papír 2], a [Nehéz papír 3] vagy a [Nehéz papír 4] gombra.

Koppintson a [Nehéz papír 1] gombra, ha a papír 106 g/m² és 176 g/m² (28 fontos műnyomó és 65 fontos borító) közötti súlyú, a [Nehéz papír 2] gombra, ha a papír 177 g/m² és 220 g/m² (65 fontos borító és 80 fontos borító) közötti súlyú, a [Nehéz papír 3] gombra, ha a papír 221 g/m² és 256 g/m² (80 fontos borító és 140 fontos regiszterkarton) közötti súlyú, vagy a [Nehéz papír 4] gombra, ha a papír 257 g/m² és 300 g/m² (140 fontos regiszterkarton és 110 fontos borító) közötti súlyú.

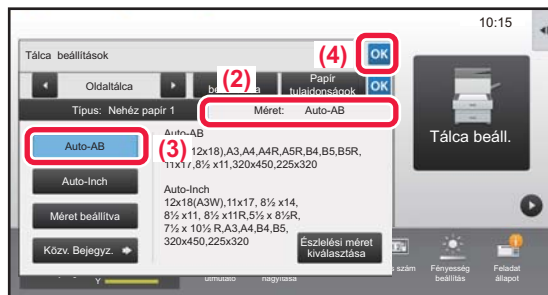

(2) Koppintson a [Méter: [Auto-AB] fülre.

(3) Koppintson az [Auto-AB] gombra.

(4) Koppintson az **OK** gombra a "Tálca beállítások" sorában.

3

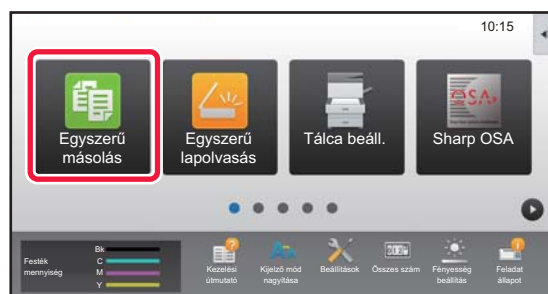

Koppintson az [Egyszerű másolás] üzemmód ikonjára.

Megjelenik az Egyszerű másolás mód képernyője.



4

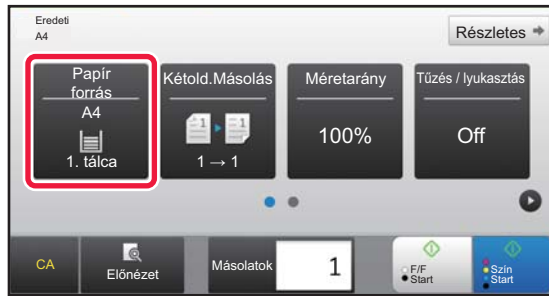

Koppintson a [Papír forrás] gombra.

5

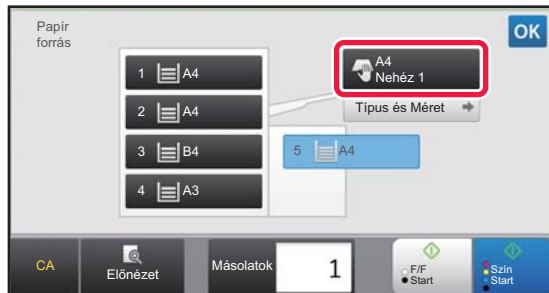

Válassza ki az oldalsó tálcat.

6

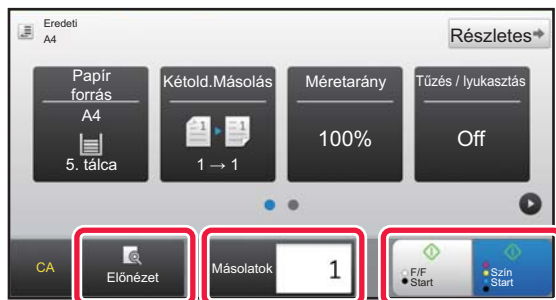

Állítsa be a példányszámot, majd koppintson a [Szín Start] vagy az [F/F Start] gombra.

- A gyári alapértelmezett állapotban a készülék a [Szín Start] gombra történő koppintáskor érzékeli, hogy az eredeti színes-e vagy fekete-fehér, és automatikusan átvált színes és a fekete-fehér bináris lapolvasás között. Ha az [F/F Start] gombra kattint, a készülék fekete-fehér bináris lapolvasást végez. A részleteket lásd a Felhasználói kézikönyvben.
- A dokumentum előnézetének megtekintéséhez, érintse meg az [Előnézet] gombot.

► [ELŐNÉZETI KÉPERNYŐ \(15. oldal\)](#)





NYOMTATÓ

Ez a rész a készülék nyomtató-illesztőprogramjával történő nyomtatás alapvető műveletsorát ismerteti. A képernyők és eljárások ismertetése Windows® környezetben elsősorban Windows® 8.1, míg Mac OS környezetben elsősorban Mac OS X 10.10 rendszerre vonatkozik. Az ablak az operációs rendszer vagy a nyomtató-illesztőprogram verziójától, illetve alkalmazástól függően változó.

- ▶ **NYOMTATÁS WINDOWS KÖRNYEZETBEN..... 40**
- ▶ **NYOMTATÁS Mac OS KÖRNYEZETBEN..... 42**
- ▶ **USB-MEMÓRIÁN TÁROLT FÁJL KÖZVETLEN NYOMTATÁSA ... 44**



NYOMTATÁS WINDOWS KÖRNYEZETBEN

A következő példa bemutatja, hogyan nyomtasson A4 méretű dokumentumot a Windows egyik standard kellékprogramjából, a "WordPad" alkalmazásból.

A nyomtató-illesztőprogram Windows környezetben történő telepítéséhez és a beállítások konfigurálásához lásd a Szoftvertelepítési útmutatót.

A rendelkezésre álló nyomtató-illesztőprogramokról és a használatukra vonatkozó követelményekről a Felhasználói kézikönyvben találhat információt.

1

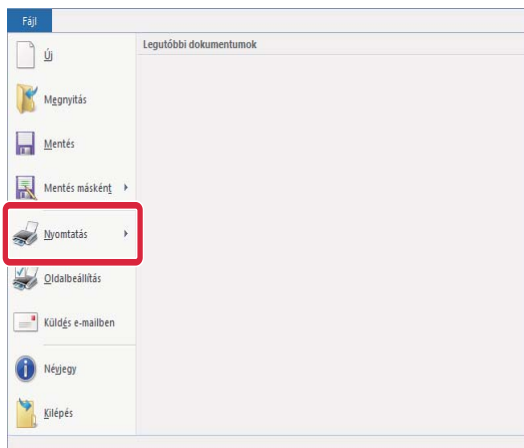

A WordPad [Fájl] menüből válassza ki a [Nyomatás] pontot.

2

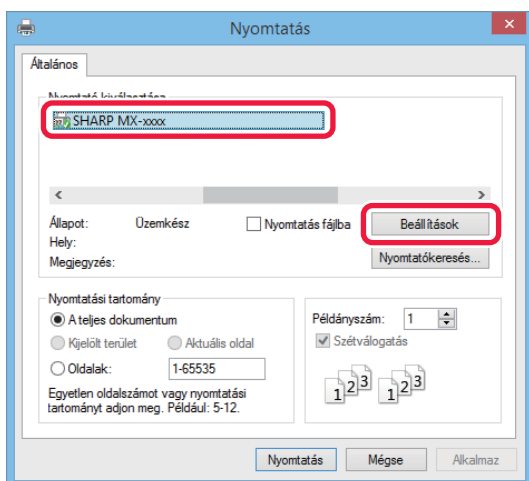

Válassza ki a készülék nyomtató-illesztőprogramját, és kattintson a [Beállítások] gombra.

Ha a nyomtató-illesztőprogramok listaként jelennek meg, a használni kívánt nyomtató-illesztőprogramot válassza ki a listából.

3

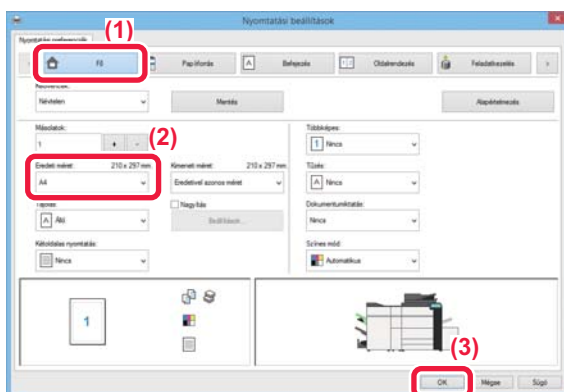

Válassza ki a nyomtatási beállításokat.

(1) Kattintson a [Fő] fülre.

(2) Válassza ki az eredeti méretét.

A más fülre elérhető beállítások kiválasztásához kattintson a kívánt fülre, majd válassza ki a beállításokat.

(3) Kattintson az [OK] gombra.

- A beállításra vonatkozó Súlyó megjelenítéséhez kattintson a beállításra, majd nyomja meg az [F1] gombot.
- Kattintson a [Súlyó] gombra, és megnyílik a Súlyó ablak, amelyben megtekinthető a fülön elérhető beállítások magyarázata.



4

Kattintson a [Nyomtatás] gombra.

Megkezdődik a nyomtatás.

NYOMTATÁS BORÍTÉKRA

Borítékokra való nyomtatásra az oldalsó tálca használható.

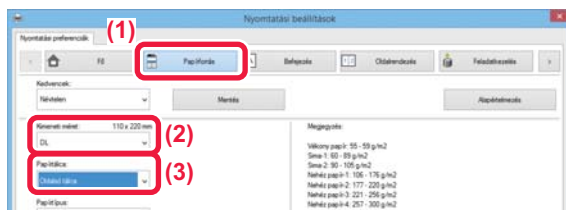

(1) Kattintson a [Papírforrás] földre.

(2) Válassza ki a borítékméretet a "Kimeneti méret" menüből.

Ha a "Kimeneti méret" beállítása [DL], a "Papírtípus" is automatikusan [Boríték] beállítást vesz fel.

(3) Válassza az [Oldalsó tálca] vagy az [4. tálca] lehetőséget a "Papírtálca" pontból.



Az oldalsó papírtálca papírtípusát állítsa [Boríték] értékre, majd töltsön borítékot az oldalsó papírtálcába.

► [Nagy kapacitású tálca \(MX-LC12\) \(23. oldal\)](#)





NYOMTATÁS Mac OS KÖRNYEZETBEN

A következő példa bemutatja, hogyan nyomtasson A4 méretű dokumentumot a Mac OS egyik standard kéllékprogramjából, a "Szövegszerkesztő" alkalmazásból.

A nyomtató-illesztőprogram Mac OS környezetben történő telepítéséhez és a beállítások konfigurálásához lásd a Szoftvertelepítési útmutatót.

1

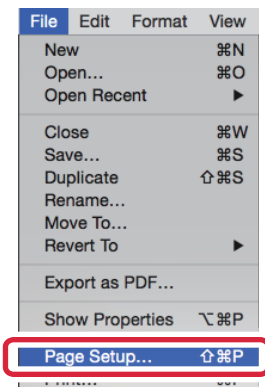

Válassza ki a [Page Setup] elemet a [File] menüből.

2

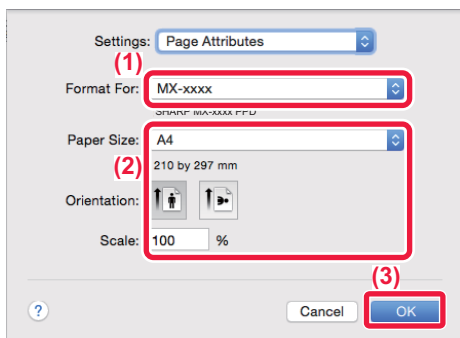

Válassza ki a papírbeállításokat.

(1) Győződjön meg róla, hogy a megfelelő nyomtató lett kiválasztva.

(2) Válassza ki a papírbeállításokat.

Állítsa be a papírméretet, nyomtatási irányt és a méretarányt.

(3) Kattintson az [OK] gombra.

3

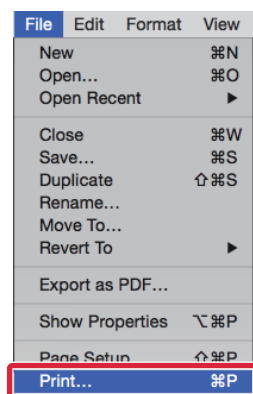

Válassza a [Print] elemet a [File] menüből.



4

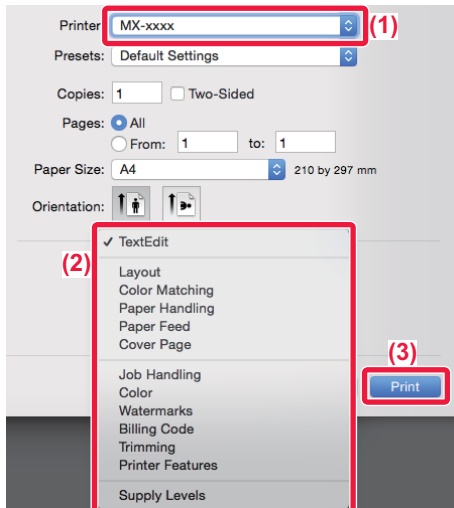

Válassza ki a nyomtatási beállításokat.

- (1) Győződjön meg róla, hogy a megfelelő nyomtató lett kiválasztva.
- (2) Igény szerint válassza ki az elemeket a menüből, és adja meg a beállításokat.
- (3) Kattintson a [Print] gombra.

NYOMTATÁS BORÍTÉKRA

Borítékokra való nyomtatásra az oldalsó tálca használható.

Válassza ki a boríték méretét az alkalmazás megfelelő beállításainál (a legtöbb alkalmazásban "Page Setup"), majd hajtsa végre a következő lépéseket.

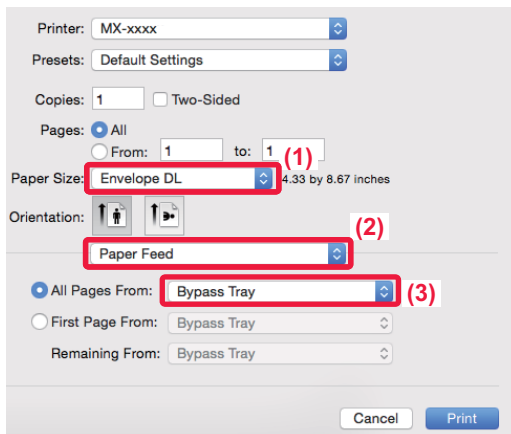

- (1) Válassza ki a borítékméretet a "Paper Size" menüből.
- (2) Válassza ki a [Paper Feed] menüpontot.
- (3) Az "All Pages From" menüből válassza ki a [Bypass Tray] opciót.



Az oldalsó papírtálca (bypass tray) papírtípusát állítsa [Envelope] értékre, majd töltsön borítékot az oldalsó papírtálcába.

► [Nagy kapacitású tálca \(MX-LC12\) \(23. oldal\)](#)



USB-MEMÓRIÁN TÁROLT FÁJL KÖZVETLEN NYOMTATÁSA

A készülékhez csatlakoztatott USB-memóriaeszközön tárolt fájlok a készülék kezelőpaneléről, a nyomtató-illesztőprogram használata nélkül is kinyomtathatók.

A közvetlenül kinyomtatható fájlformátumok (és a vonatkozó kiterjesztések) az alábbiakban láthatók.

Fájltípus	TIFF	JPEG	PCL	PDF, titkosított PDF, kompakt PDF, PDF/A, Kompakt PDF/A	PS	DOCX, XLSX, PPTX	PNG
Kiterjesztés	tiff, tif	jpeg, jpg, jpe, jfif	pcl, prn	pdf	ps, prn	docx, xlsx, pptx	png

1

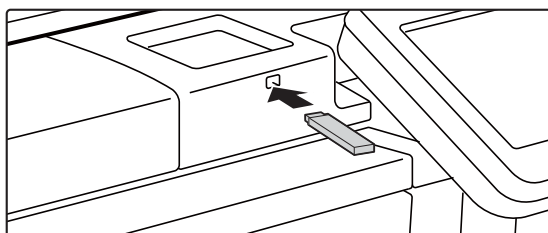

Csatlakoztassa az USB-memóriaeszközt a készülékhez.

2

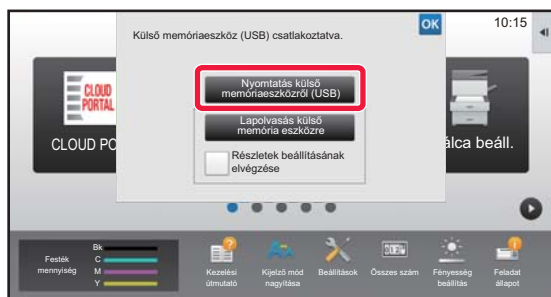

Ha megjelenik a művelet kiválasztására szolgáló képernyő, koppintson a [Nyomtatás külső memóriáról (USB)] gombra.

Ha nem jelenik meg a képernyő, hajtsa végre az alábbi lépéseket:

- (1) Koppintson a [Fájl visszaolvasása] gombra.
- (2) A műveleti panelen koppintson a [Fájl kiválasztása USB memóriából nyomtatáshoz] gombra.

3

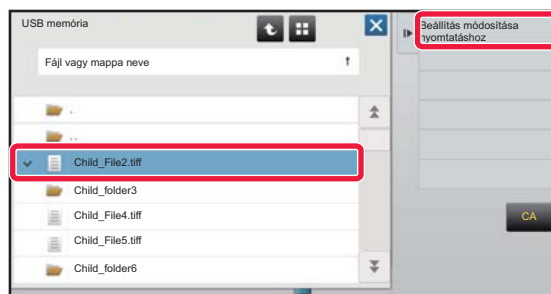

Koppintson a nyomtatni kívánt fájlhoz tartozó gombra, majd a [Beállítás módosítása nyomtatáshoz] gombra a műveleti panelen.

- Több fájl nyomtatásakor koppintson a nyomtatni kívánt fájlokhoz tartozó gombokra, majd a [Nyomtatás] gombra a műveleti panelen.
- Ha át kíván váltani bélyegképekre, koppintson az gombra.

4

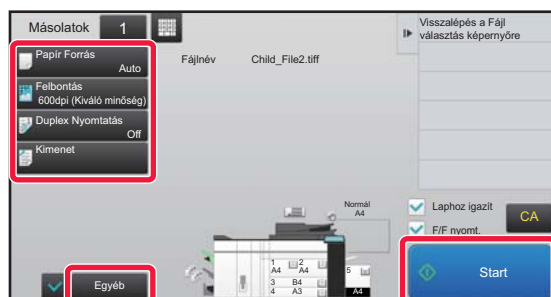

Válassza ki a nyomtatási beállításokat, majd koppintson a [Start] gombra.

5

Távolítsa el az USB-memóriaeszközt a készülékből.

A DirectOffice™ a CSR Imaging US, LP terméke.

A DirectOffice™ a CSR Imaging US, LP Egyesült Államokban és más országokban bejegyzett védjegye, használata engedély alapján történik.



TELEFAX

Ez a rész a készülék fax funkciója használatának alapvető műveletsorait ismerteti.

▶ FAX KÜLDÉSE	46
▶ FAX MÓD	48



FAX KÜLDÉSE

Ez a rész a faxküldés alapvető műveletsorát ismerteti.

Fax módban a színes eredetit a készülék fekete-fehér képként továbbítja.

1



Nyomja meg a [Főablak] gombot.

Megjelenik a kezdő képernyő.

2

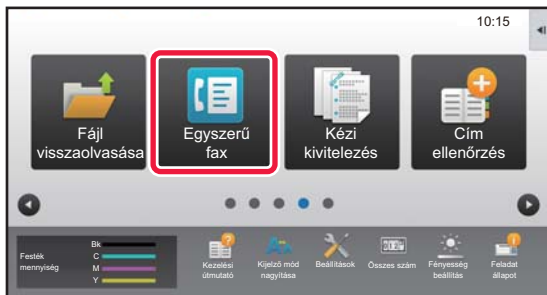

Koppintson az [Egyszerű fax] üzemmód ikonjára.

Megjelenik az Egyszerű fax mód képernyője.

3

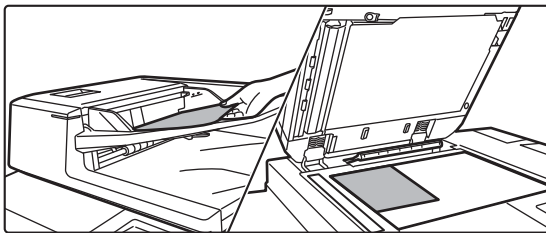

Helyezze be az eredetit.

Helyezze az eredetit az automatikus dokumentumadagoló tálcájába vagy a dokumentumüvegre.

► [EREDETIK BEHELYEZÉSE \(16. oldal\)](#)

4

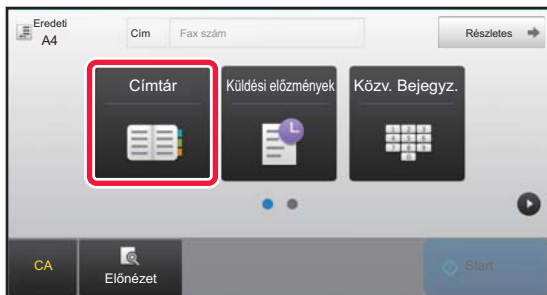

Koppintson a [Címtár] gombra.

A számgombokra koppintva közvetlenül is megadhat vagy a küldési naplóból is kiválaszthat faxszámot.

5

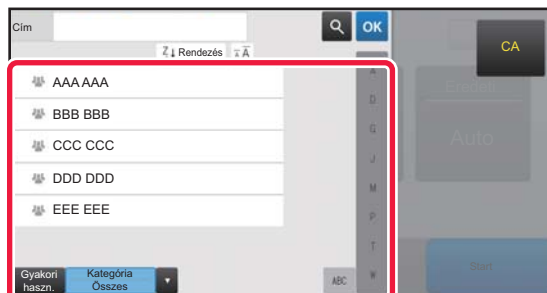

Koppintson a kívánt rendeltetési hely gombjára.

Az aktuális mód címeit a készülék azok közül a címek közül választja ki, amelyek jelölőnégyzetét bejelölték az adott rendeltetési hely regisztrálásakor. Ha egy címet sem regisztráltak bejelölt jelölőnégyzettel, koppintson az [Igen] gombra a megerősítő képernyőn, és válassza ki a kívánt címet. Másik rendeltetési hely hozzáadásához koppintson a rendeltetési hely gombjára.



6



Koppintson az [Összes Rend.Hely] gombra.

Megjelenik a kiválasztott rendeltetési helyek listája.

7



Ellenőrizze a rendeltetési helyet.

Ha hibás rendeltetési hely jelenik meg a listában, koppintson a rendeltetési helyre, majd a [Törlés] gombra.

8



A képernyőváltáshoz és a beállítások kiválasztásához koppintson a [▶] gombra.

Szükség szerint változtassa meg a beállításokat.

Egyszerű módon az alábbi funkciók kapcsolhatók be.

- Eredeti
- Megvilágítás
- Felbontás

Részletesebb beállítások kiválasztásához koppintson a [Részletes] gombra, és válassza ki a beállításokat normál módban.

▶ [FAX MÓD \(48. oldal\)](#)

9



Koppintson a [Start] gombra.

A dokumentum előnézetének megtekintéséhez az [OK] gombra koppintva térjen vissza az Egyszerű fax mód alapképernyőjéhez, és koppintson az [Előnézet] gombra.

▶ [ELŐNÉZETI KÉPERNYŐ \(15. oldal\)](#)

Lapolvasás törlése

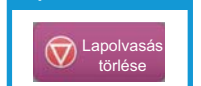



FAX MÓD

A fax módon belül két üzemmód érhető el: az egyszerű mód és a normál mód.

Az egyszerű mód olyan gyakran használt funkciókra korlátozott, amelyekkel a legtöbb faxolási feladat zökkenőmentesen elvégezhető.

Ha részletes beállításokat vagy speciális funkciókat szeretne kiválasztani, használja a normál módot.

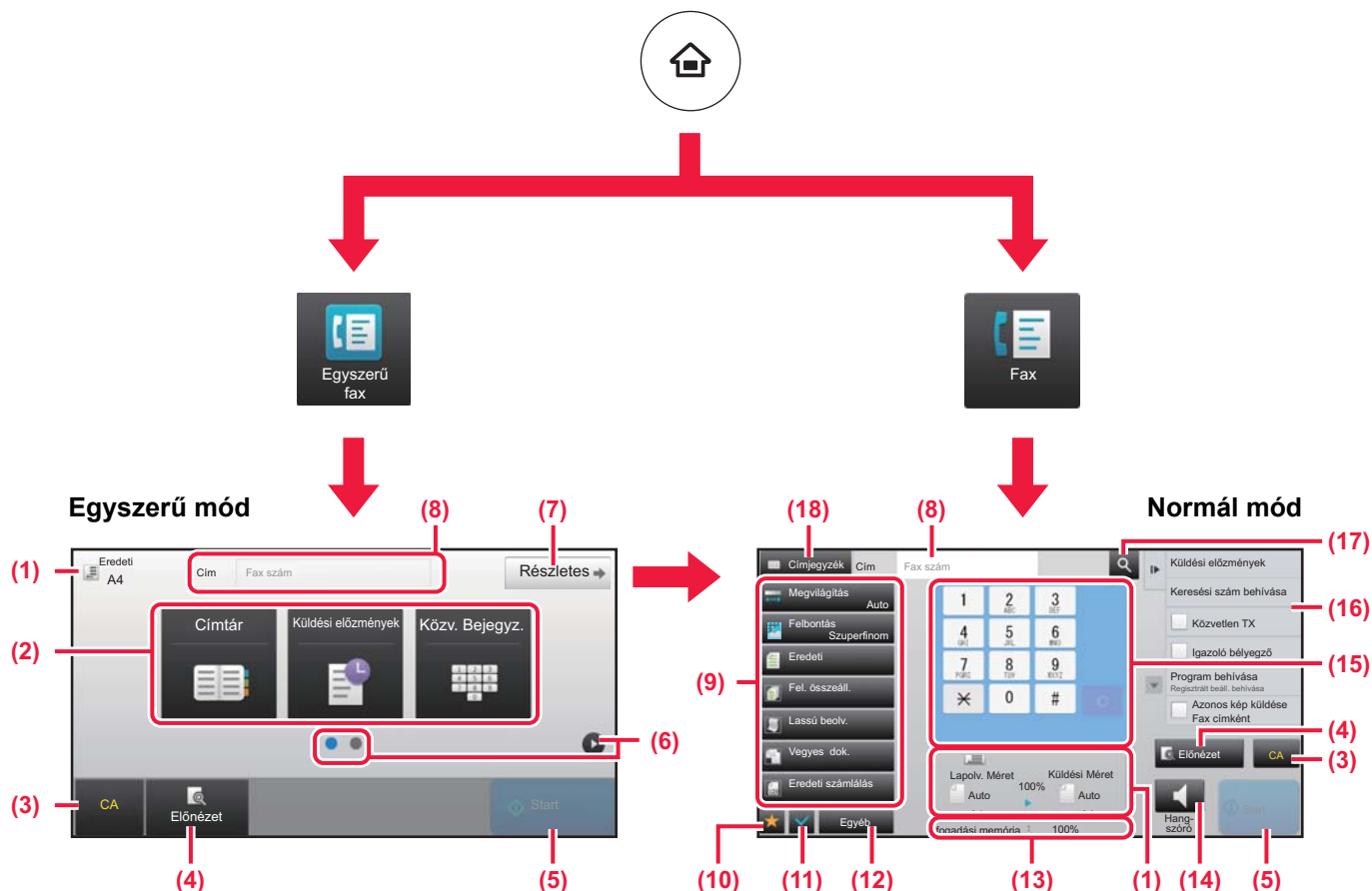

- (1) Megjeleníti az eredeti és az elküldendő adatok méretét.
- (2) Itt választható ki a cím és a használni kívánt funkció.

Funkció kiválasztása egyszerű módban
 A "Beállítási mód" menüben válassza a [Rendszerbeállítások] → [Közös beállítások] → [Kezelési Beállítások] → [Egyszerű mód beállítások] → [Egyszerű fax] elemet.

- (3) Alaphelyzetbe állítja a beállításokat és a címeket.
- (4) Beolvassa az eredeti, és előnézeti képet jelenít meg róla.
 ▶ [ELŐNÉZETI KÉPERNYŐ \(15. oldal\)](#)
- (5) A faxátvitel azonnal megkezdődik.
- (6) Itt lehet átváltani a parancsikonokat megjelenítő képernyők között.
- (7) Itt lehet átváltani normál módba.
- (8) Megjeleníti a rendeltetési hely faxszámát.
- (9) A faxoláshoz használható beállítási gombok.

- (10) Megjeleníti a funkciógombok listáját. A gyakran használt [Egyéb] funkciók, programok és egyéb beállítások regisztrálhatók.
- (11) Itt ellenőrizhetők az aktuális beállítások.
- (12) Megjeleníti a fenti funkciógombokon kívüli gombok listáját.
 ▶ [A KÉSZÜLÉKEN HASZNÁLHATÓ FUNKCIÓK \(30. oldal\)](#)
- (13) Megmutatja a faxfogadáshoz rendelkezésre álló szabad memória mennyiségét.
- (14) Koppintson ide, ha kihangosított módban szeretne tárcsázni.
- (15) Itt adható meg a fax száma.
- (16) Megjeleníti a Fax módban használható funkciókat.
- (17) A cím keresésére szolgál.
- (18) Megjeleníti a címtárat.



LAPOLVASÓ

Ez a rész a hálózati lapolvasó funkció használatát és a lapolvasás mód alapvető műveletsorát ismerteti.

Az Internet fax funkció használatához az Internet fax bővítőkészlet szükséges.

▶ HÁLÓZATI LAPOLVASÓ FUNKCIÓ.....	50
▶ EREDETI BEOLVASÁSA	51
▶ LAPOLVASÁS MÓD.....	53



HÁLÓZATI LAPOLVASÓ FUNKCIÓ

A készülék hálózati lapolvasó funkciója a beolvasott képek változatos módszerekkel történő továbbítására használható.

A hálózati lapolvasó funkció az alábbi módokkal rendelkezik.

Adott mód használatához koppintson az üzemmód gombjára a kezdő képernyőn.

Lapolvasási módok



A képek e-mail címre küldéséhez használja ezt:

Lapolvasás E-mail-be



E-mail

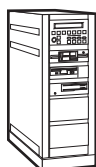

A képek FTP-kiszolgálóra történő feltöltéséhez használja ezt:

Szkennelés FTP-re



FTP/Desktop



A képeknek a számítógépen lévő megosztott mappába küldéséhez használja ezt:

Képolvasás hálózati mappába



Network Folder

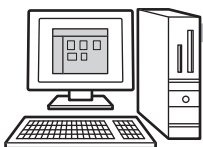

A képek meghatározott alkalmazásban történő feldolgozásához használja ezt:

Lapolvasás az Asztalra



FTP/Desktop

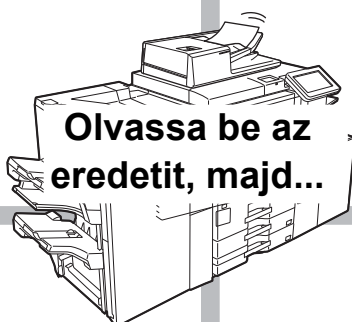

Olvassa be az eredetit, majd...

USB-memória mód

Használja ezt a módot a képek USB-memóriára mentéséhez.



Scan to Ext. Memory

Internet fax mód

Használja ezt a módot az internetes faxküldéshez.



Internet Fax

A készülék támogatja a Közvetlen SMTP használatát.

PC lapolvasás mód

Használja ezt a módot a fényképek beolvasásához és számítógépen történő javításához.



PC Scan

TWAIN-kompatibilis szoftver használható.

Adatbeviteli mód

Ha alkalmazáshoz kötött dokumentummegoldást kíván használni.



Sharp OSA



EREDETI BEOLVASÁSA

Az alábbiakban a lapolvasás alapvető működését mutatjuk be.

A műveletsor a beolvasott fájlok e-mailben, a címtárban tárolt e-mail címre történő küldését ismerteti.

1



Nyomja meg a [Főablak] gombot.

Megjelenik a kezdő képernyő.

2

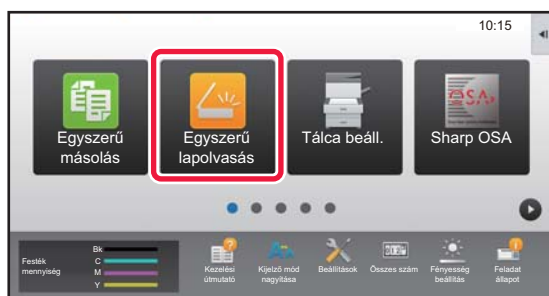

Koppintson az [Egyszerű lapolvasás] üzemmód ikonjára.

Megjelenik az Egyszerű lapolvasás mód képernyője.

3

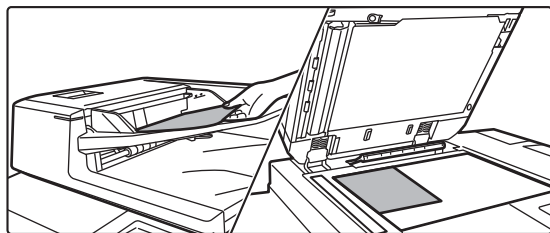

Helyezze be az eredetit.

Helyezze az eredetit az automatikus dokumentumadagoló tálcájába vagy a dokumentumüvegre.

► [EREDETIK BEHELYEZÉSE \(16. oldal\)](#)

4

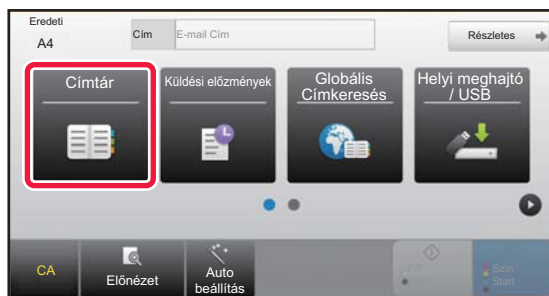

Koppintson a [Címtár] gombra.

5

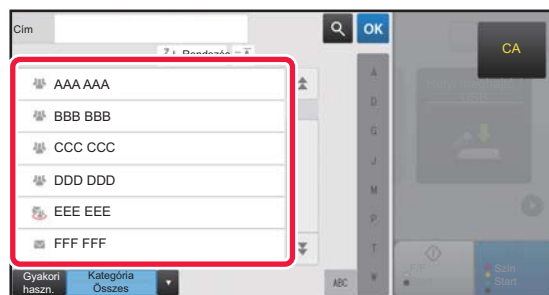

Koppintson a kívánt rendeltetési hely gombjára.

Az aktuális mód címeit a készülék azok közül a címek közül választja ki, amelyek jelölőnégyzetét bejelölték az adott rendeltetési hely regisztrálásakor. Ha egy címet sem regisztráltak bejelölt jelölőnégyzettel, koppintson az [Igen] gombra a megerősítő képernyőn, és válassza ki a kívánt címet. Másik rendeltetési hely hozzáadásához koppintson a rendeltetési hely gombjára.



6

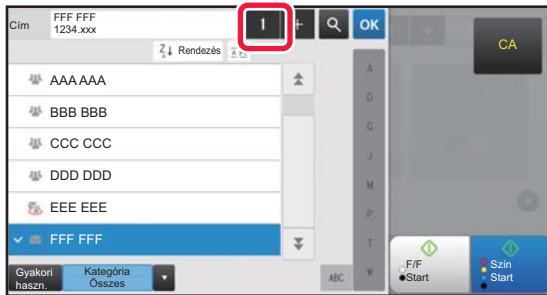

Koppintson az [Összes Rend.Hely] gombra.

Megjelenik a kiválasztott rendeltetési helyek listája.

7

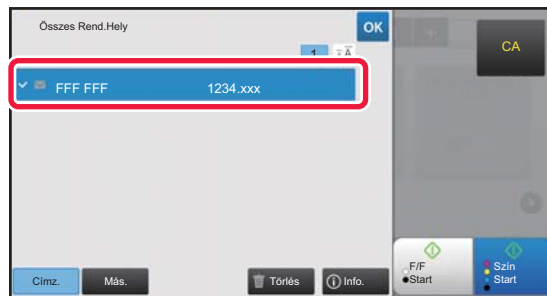

Ellenőrizze a rendeltetési helyet.

Ha hibás rendeltetési hely jelenik meg a listában, koppintson a rendeltetési helyre, majd a [Törlés] gombra.

8



A képernyőváltáshoz és a beállítások kiválasztásához koppintson a [▶] gombra.

Szükség szerint változtassa meg a beállításokat.

Egyszerű módon az alábbi funkciók kapcsolhatók be.

- Eredeti
- Felbontás
- Fájlformátum
- Üres oldal Átugrás

Részletesebb beállítások kiválasztásához koppintson a [Részletes] gombra, és válassza ki a beállításokat normál módban.

▶ [LAPOLVASÁS MÓD \(53. oldal\)](#)

9

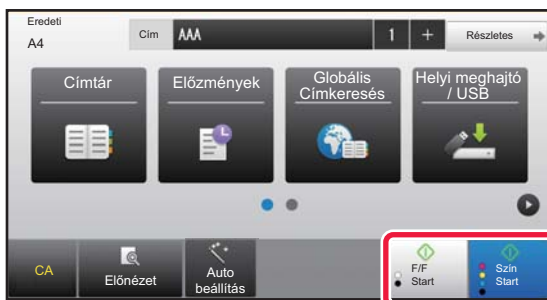

Koppintson a [Szín Start] vagy az [F/F Start] gombra.

- A gyári alapértelmezett állapotban a készülék a [Szín Start] gombra történő koppintáskor érzékeli, hogy az eredeti színes-e vagy fekete-fehér, és automatikusan átvált színes és a fekete-fehér bináris lapolvasás között. Ha az [F/F Start] gombra kattint, a készülék fekete-fehér bináris lapolvasást végez. A részleteket lásd a Felhasználói kézikönyvben.
- A dokumentum előnézetének megtekintéséhez az **OK** gombra koppintva térjen vissza az Egyszerű lapolvasás mód alapképernyőjéhez, és koppintson az [Előnézet] gombra.

▶ [ELŐNÉZETI KÉPERNYŐ \(15. oldal\)](#)

Lapolvasás törlése

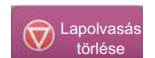



LAPOLVASÁS MÓD

A LAPOLVASÓ MÓD KIVÁLASZTÁSA

A kezdő képernyőn koppintson a kívánt lapolvasó mód ikonjára a lapolvasó mód alapképernyőjének megjelenítéséhez. Ha a használni kívánt gomb nem látható, koppintson a ◀ vagy ▶ gombra a képernyőváltáshoz.

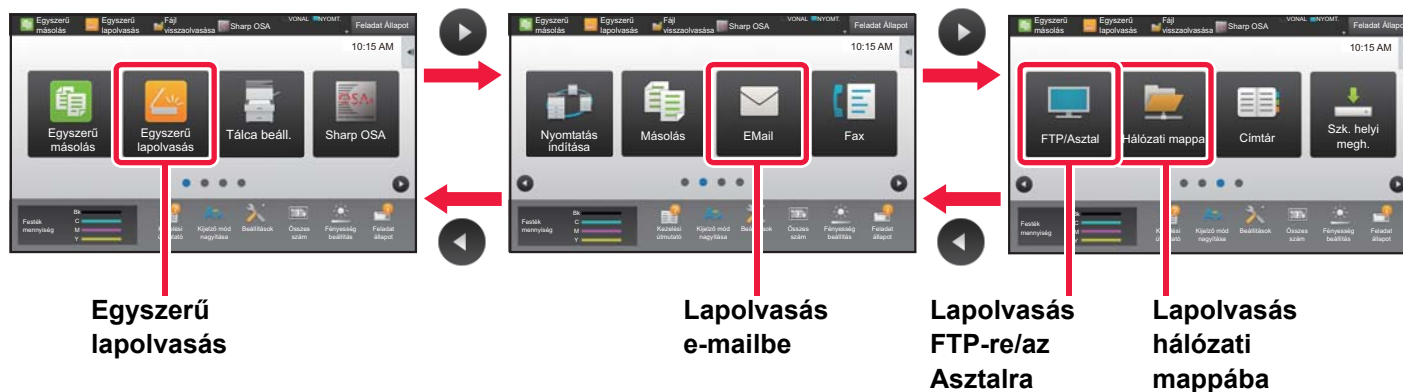



A LAPOLVASÓ MÓD ALAPKÉPERNYŐJE

A lapolvasó módon belül két üzemmód érhető el: az egyszerű mód és a normál mód.

Az egyszerű mód olyan gyakran használt funkciókra korlátozott, amelyekkel a legtöbb lapolvasási feladat zökkenőmentesen elvégezhető.

Ha részletes beállításokat vagy speciális funkciókat szeretne kiválasztani, használja a normál módot.

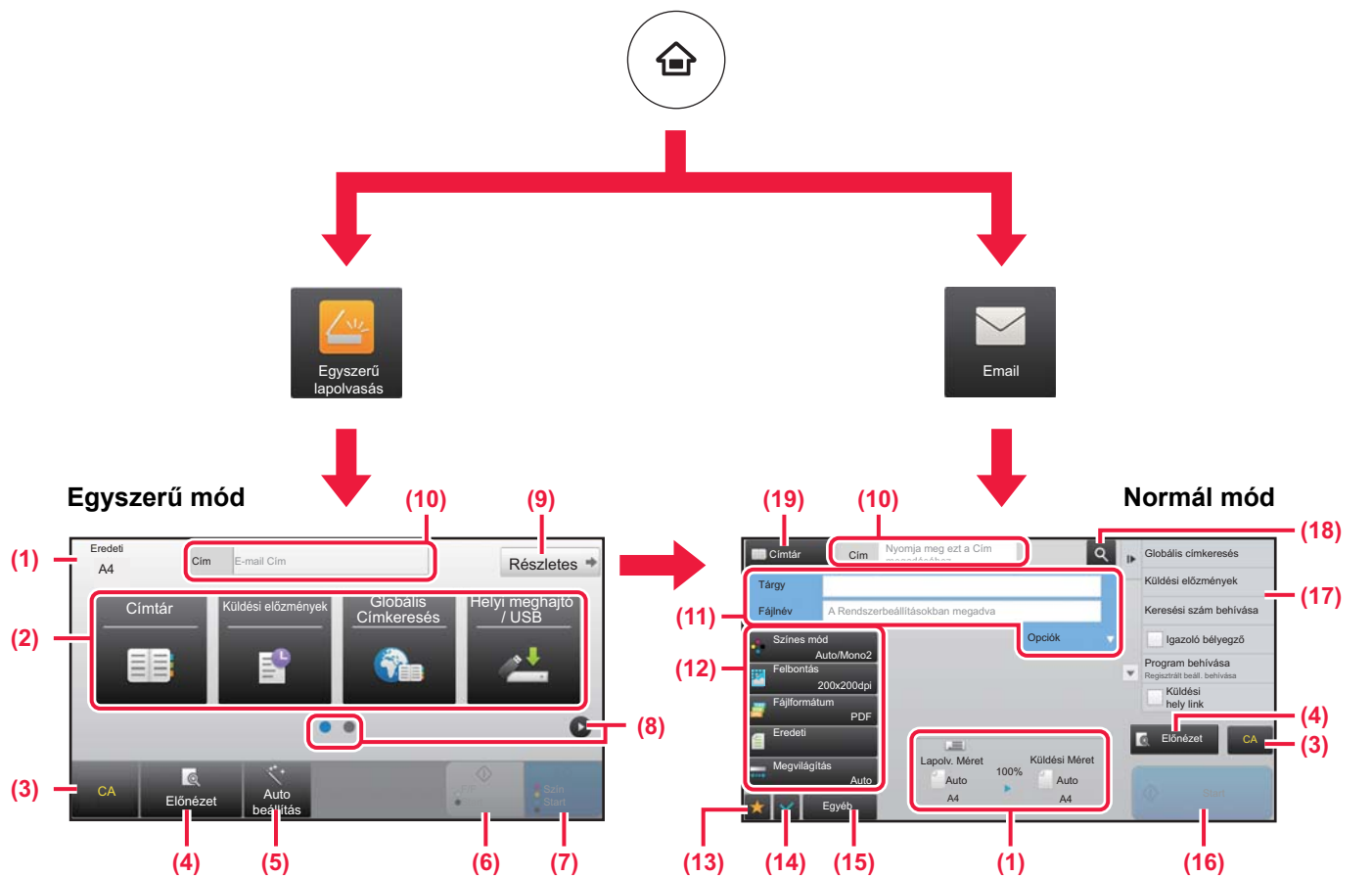

- (1) Megjeleníti az eredeti és az elküldendő adatok méretét.
- (2) Itt választható ki a cím és a használni kívánt funkció.

- (10) Koppintson erre gombra a szoftveres billentyűzet megjelenítéséhez.

- (11) Itt adható meg a tárgy, a fájlnev és más elemek. A képernyő a lapolvasás típusától függően változó.

- (12) A képküldéshez használható beállítási gombok.

- (13) Megjeleníti a funkciógombok listáját. A gyakran használt [Egyéb] funkciók, programok és egyéb beállítások regisztrálhatók.

- (14) Itt ellenőrizhetők az aktuális beállítások.

- (15) Megjeleníti a fenti funkciógombokon kívüli gombok listáját.

▶ [A KÉSZÜLÉKEN HASZNÁLHATÓ FUNKCIÓK \(30. oldal\)](#)

- (16) Megkezdődik az átvitel.

- (17) Megjeleníti a Képküldés módban használható funkciókat.

- (18) A cím keresésére szolgál.

- (19) Megjeleníti a címtárat

Funkció kiválasztása egyszerű módban



A "Beállítási mód" menüben válassza a [Rendszerbeállítások] → [Közös beállítások] → [Kezelési Beállítások] → [Egyszerű mód beállítások] → [Egyszerű lapolvasás] elemet.

- (3) Alaphelyzetbe állítja a beállításokat és a címeket.
- (4) Beolvassa az eredetit, és előnézeti képet jelenít meg róla.
▶ [ELŐNÉZETI KÉPERNYŐ \(15. oldal\)](#)
- (5) Automatikusan beállítja az eredeti tájolását, felbontását és az üres oldalak kihagyását.
- (6) Elindítja a fekete-fehér beolvasást.
- (7) Elindítja a színes beolvasást.
- (8) Itt lehet átváltani a parancsikonokat megjelenítő képernyők között.
- (9) Itt lehet átváltani normál módba.



DOKUMENTUMTÁROLÁS

A dokumentumtárolás funkció a dokumentum vagy nyomtatási kép helyi meghajtó szolgál a másolási, nyomtatási vagy más feladatok végrehajtásakor. A mentett fájlt később kinyomtathatja, vagy más műveletet is végezhet vele.
Ez a rész számos dokumentumtárolási funkciót bemutat.

▶ MIRE JÓ A DOKUMENTUMTÁROLÁS FUNKCIÓ	56
▶ CSAK DOKUMENTUM MENTÉSE (Szk. helyi megh.)	57
▶ MENTETT FÁJL NYOMTATÁSA	60



MIRE JÓ A DOKUMENTUMTÁROLÁS FUNKCIÓ

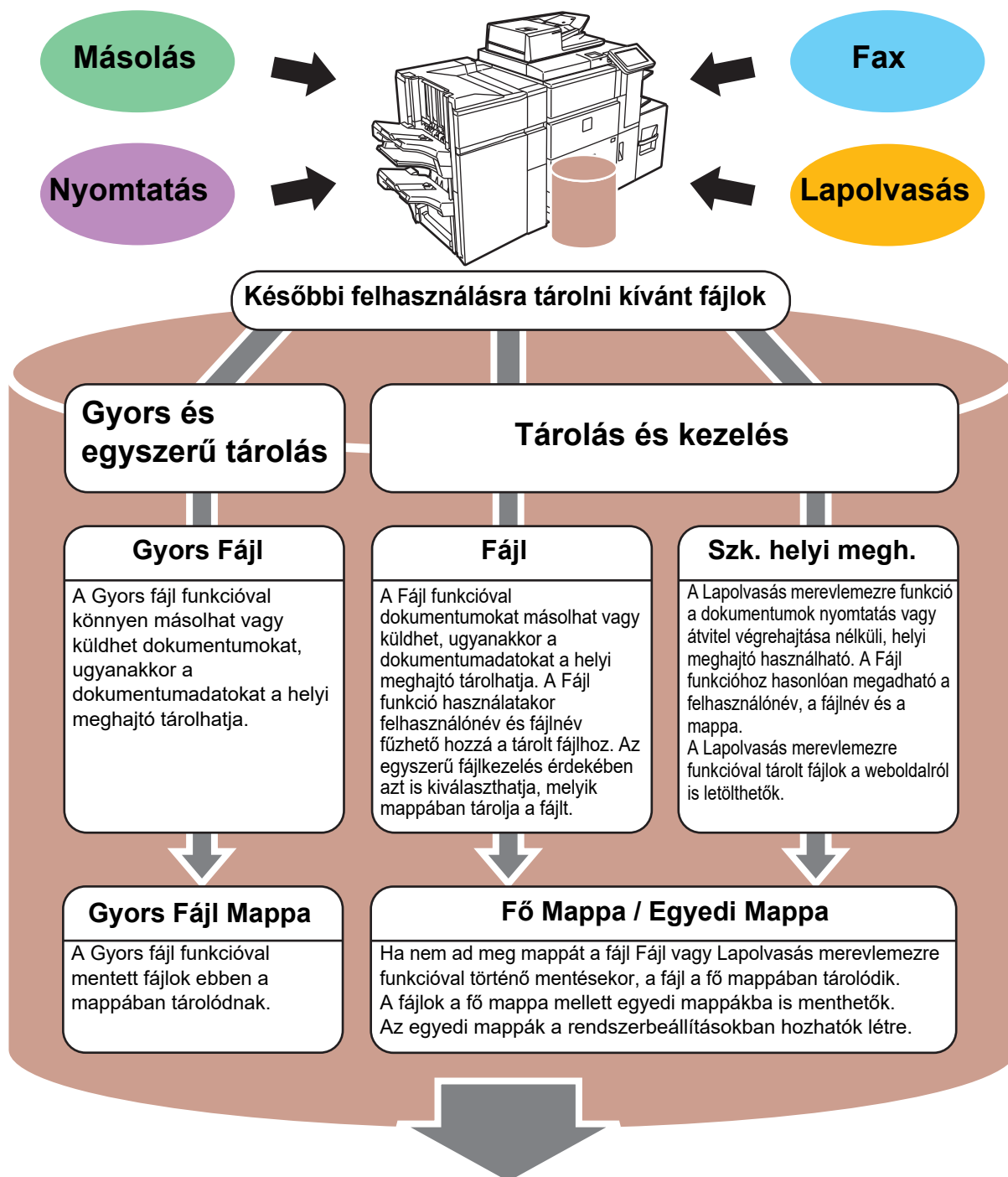

A tárolt fájlokat szükség esetén bármikor kinyomtathatja vagy továbbíthatja.
A nyomtató-illesztőprogrammal tárolt fájlok nem továbbíthatók.
(A fájl továbbítható, ha "RIP formátumból" "RGB" formátumba alakítja át.)



CSAK DOKUMENTUM MENTÉSE (Szk. helyi megh.)

A Lapolvasás merevlemezre funkcióval a fő mappába vagy egyedi mappába mentheti a beolvasott dokumentumokat. Ez a funkció nyomtatásra vagy küldésre nem használható.

Az alábbiakban a dokumentumok fő mappában történő tárolásának műveletsorát ismertetjük.

Egyedi mappába történő mentéshez koppintson a kezdő képernyőn a [Fájl visszaolvasása] gombra, koppintson a műveleti panelen a [Szk. helyi megh.] elemre, és válassza ki a mentési beállításokat. Bővebb információ a Felhasználói kézikönyvben.

Mentés Egyszerű lapolvasás funkcióval

A fájlok a fő mappába vagy a Saját mappába menthetők (ha a felhasználói hitelesítés engedélyezett).

1



Nyomja meg a [Főablak] gombot.

Megjelenik a kezdő képernyő.

2

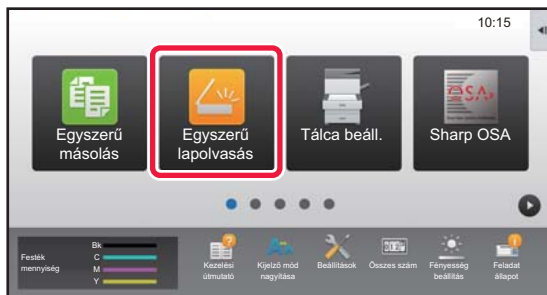

Koppintson az [Egyszerű lapolvasás] üzemmód ikonjára.

3

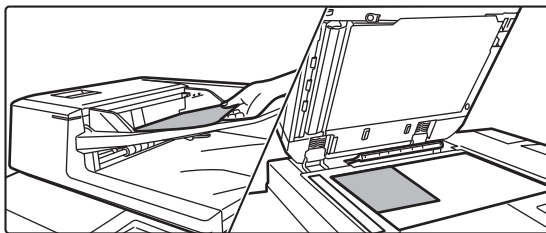

Helyezze be az eredetit.

Helyezze az eredetit az automatikus dokumentumadagoló tálcájába vagy a dokumentumüvegre.

► [EREDETIK BEHELYEZÉSE \(16. oldal\)](#)

4

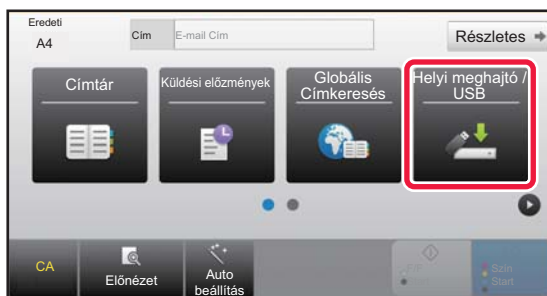

Koppintson a [Helyi meghajtó / USB] gombra.





5



Koppintson a [Szk. helyi megh.] gombra.

6

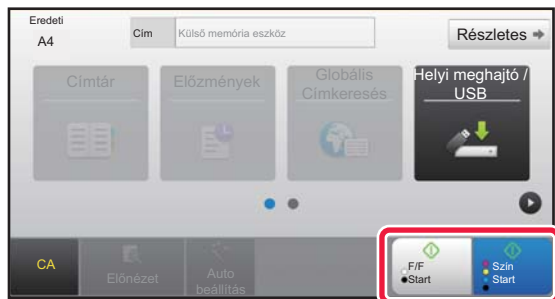

Koppintson a [Szín Start] vagy az [F/F Start] gombra.

A dokumentum előnézetének megtekintéséhez, érintse meg az [Előnézet] gombot.

► [ELŐNÉZETI KÉPERNYŐ \(15. oldal\)](#)

Lapolvasás törlése

Lapolvasás törlése



Beolvasás USB-memóriaeszközre

1

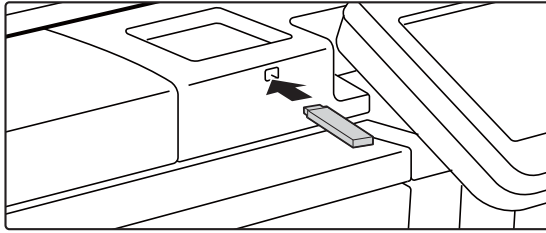

Csatlakoztassa az USB-memóriaeszközt a készülékhez.

2

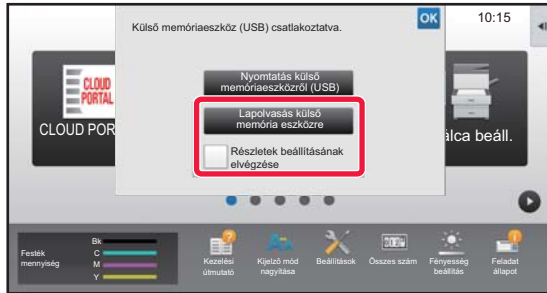

Ha megjelenik a művelet kiválasztására szolgáló képernyő, koppintson a [Lapolvasás külső memóriára] gombra.

- Ha normál módban ki szeretné választani a részletes beállításokat, jelölje be a [Részletek beállításának elvégzése] jelölőnégyzetet .
- ▶ [A LAPOLVASÓ MÓD ALAPKÉPERNYŐJE \(54. oldal\)](#)
- Ha megnyílik a Lapolv.helyi meghajtó-re/USB-re képernyő, ez a képernyő nem jelenik meg.

3

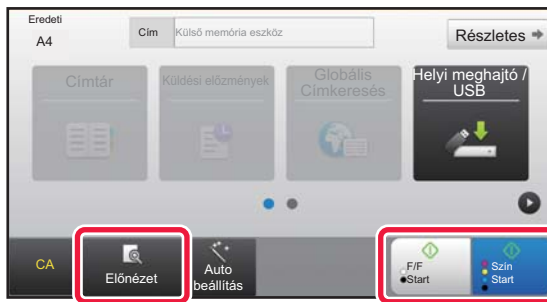

Koppintson a [Szín Start] vagy az [F/F Start] gombra.

- Megjelenik egy üzenet, mely jelzi, hogy az a fájlnev, melyet a rendszer automatikusan hoz létre, ha megérinti a [Szín Start] vagy a [F/F Start] gombot, másolható. Ha rendben van a fájlnev felülírása, érintse meg a [OK] gombot. Ez az üzenet normál módban nem jelenik meg.
- A dokumentum előnézetének megtekintéséhez, érintse meg az [Előnézet] gombot.
- ▶ [ELŐNÉZETI KÉPERNYŐ \(15. oldal\)](#)

Lapolvasás törlése

4



Az összes eredeti beolvasása után koppintson az [Olvadás Vége] gombra.

Ha az eredetit az automatikus dokumentumadagolóval olvassa be, ez a képernyő nem jelenik meg.

5

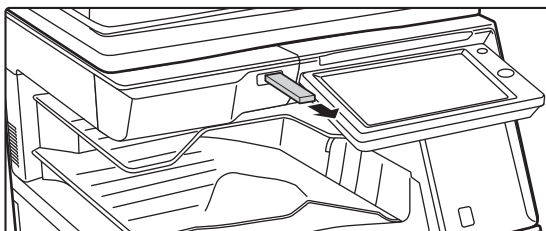

Ellenőrizze az [Adatküldés befejeződött.] üzenetet, és távolítsa el az USB-memóriaeszközt a készülékből.



MENTETT FÁJL NYOMTATÁSA

A dokumentumtárolás funkcióval tárolt fájlok visszakereshetők és kinyomtathatók vagy továbbíthatók. Az USB-memóriaeszközre vagy megosztott mappába mentett fájlok is kinyomtathatók. Az alábbiakban a fő mappába mentett "Copy_20161010_165407" fájl nyomtatásának lépéseit ismertetjük.

1



Nyomja meg a [Főablak] gombot.

Megjelenik a kezdő képernyő.

2

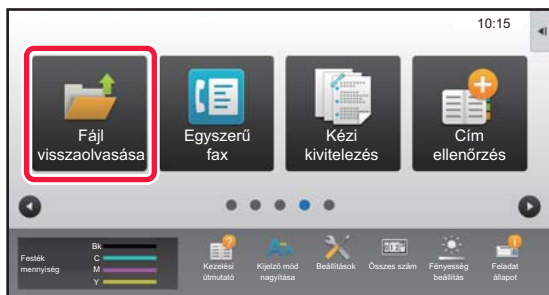

Koppintson a [Fájl visszaolvasása] üzemmód ikonjára.

3



Válassza ki a fájlt, és nyomtassa ki.

(1) Koppintson a [Fő Mappa] gombra.



(2) Koppintson a nyomtatni kívánt fájl gombjára.

Ez esetben koppintson a "Copy_20161010_165407" gombra.

A nyomtatott kép előnézeti képének ellenőrzéséhez koppintson az [Kép ellenőrzése] gombra a műveleti panelen.

Ha a nyomtatás után törölni szeretné a fájlt, koppintson a műveleti panelen az [Adatok nyomtatása és törlése] jelölőnégyzetre, hogy jelenjen meg.

(3) Koppintson a [Nyomtatás most] gombra.



KÉZI FINISHING

Ez a rész a kézi finishing funkció használatának alapvető műveletsorait ismerteti.

▶ KÉZI FINISHING	62
▶ KÉZI FINISHING HASZNÁLATA.....	62



KÉZI FINISHING

Kézi finishing üzemmódban beállíthatók a másolatokra vagy a nyomtatott lapokra alkalmazott utómunkálatok. A kézi finishing mód csak telepített besúró esetén választható ki. Finisher (Nagyméretű rendező), könyvfűzős finisher (Nagyméretű rendező), lyukasztómodul és hajtogatóegység telepítése esetén például tűzésre, lyukasztásra vagy hajtogatásra van lehetőség.

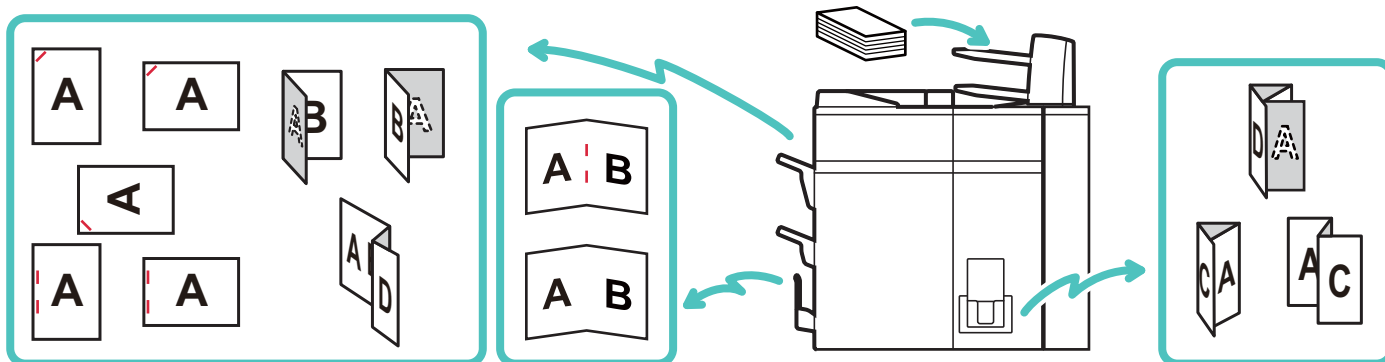

KÉZI FINISHING HASZNÁLATA

Az alábbiakban a kézi finishing alapvető működését mutatjuk be.

1



Nyomja meg a [Főablak] gombot.

Megjelenik a kezdő képernyő.

2

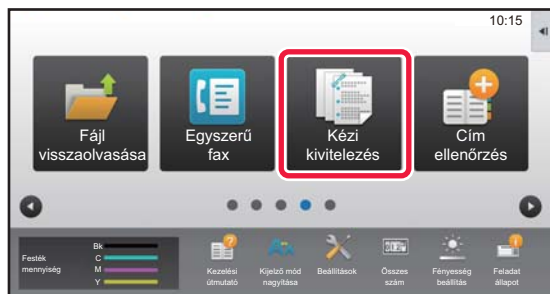

Koppintson a [Kézi kivitelezés] üzemmód ikonjára.

3

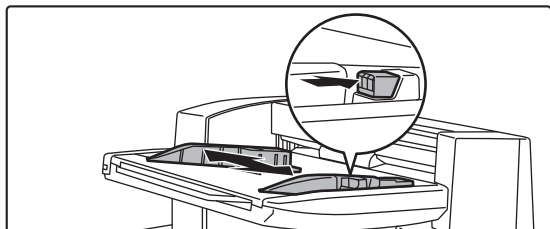

Igazítsa a lapvezetőket a papír méretéhez.

A lapvezetők beállításához fogja meg a reteszelőkart. Ha végzett az igazítással, engedje el a reteszelőkart.



Ha A4R vagy 8-1/2" × 11"R méretűnél nagyobb papírt tölts be, akkor húzza ki teljesen az oldaltálcát. Ha nem húzza ki teljesen, a gép helytelenül érzékeli a betöltött papír méretét.



4

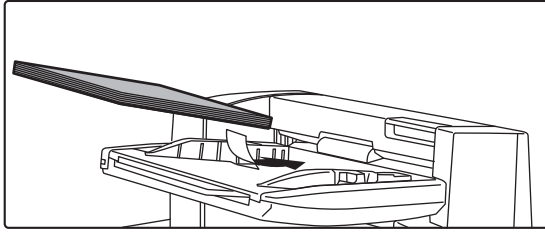

Töltsön papírt a felső vagy az alsó tálcába.

A papír tájolása a kézi finishing felhasználásától függően mindig eltér.

► [PAPÍR BETÖLTÉSI TÁJOLÁSA \(64. oldal\)](#)



- Az alsó és a felső tálcába külön-külön legfeljebb 200 papírlap tölthető.
- Helyezze a papírt a tálcába a lapvezetők mentén.
- Ha a lapvezető szélessége nincs pontosan a papír szélességéhez állítva, előfordulhat, hogy a papír elakad, ferde lesz vagy összegyűrődik. Igazítsa a lapvezetőket a papír szélességéhez.

5

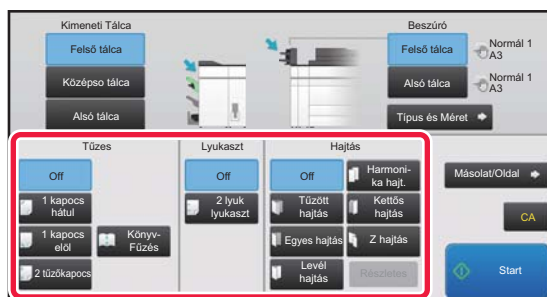

Jelölje ki a megfelelő finishing módot és szükség szerint módosítsa a papírtálcát vagy a kimeneti tálcát.

6

A kézi finishing megkezdéséhez érintse meg a [Start] gombot.

A KÉZI FINISHING MÓD KEZDŐKÉPERNYŐJE

A kiválasztott papír és kimeneti tálcák megjelenítése.

A finishelt papír kimeneti tálcájának kiválasztására szolgál.

A kimenet egyes készleteinek tűzése. A tűzési pozíció kiválasztására szolgál.

Összetűzi a könyv középső részét, és középen behajtja a könyvet. A középponttól haladva levágja a könyv túllógó részeit.

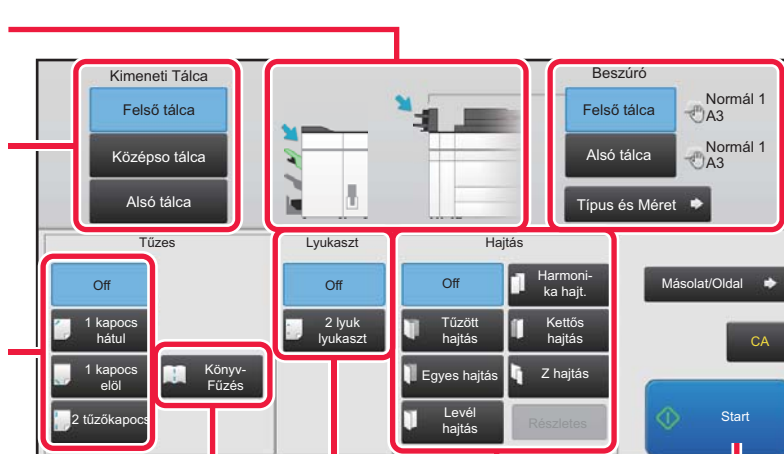

Lyukakat üt a papírban.

Elvégzi a papír behajtását. A hajtogatás típusának kiválasztására szolgál.

A finishinghez használatos papírtálca kiválasztása. A papírtípus és a papírméret kiválasztásához koppintson a [Típus és Méret] gombra.

A kimeneti példányszámot és a készletenkénti lapok számát állítja be.

Az összes beállítás visszaállítása.

A finishing elindítása.



PAPÍR BETÖLTÉSI TÁJOLÁSA

Tűző, lyukasztó vagy hajtogató funkció használatakor az eredetit a jelzett módon kell elhelyezni, hogy a papíron a megfelelő helyre kerüljön a tűzés vagy lyukasztás.

TŰZÉS

- A tűzés funkció használatához finisher (Nagyméretű rendező) vagy könyvfűzős finisher (Nagyméretű rendező) szükséges.
- A gerincfűzés funkcióhoz könyvfűzős finisher (Nagyméretű rendező) szükséges.

Érintőpanel gomb	Tájolás	Eredmény
1 kapocs hátul		
1 kapocs elől		
2 tűzőkapocs		
Könyv-Fűzés		

LYUKASZTÁS

A papír lyukasztásához lyukasztómodul szükséges.

Érintőpanel gomb	Tájolás	Eredmény
2 lyuk lyukaszt		

HAJTÁS

- A tűző hajtástól eltérő papírhajtogató funkciókhoz hajtogatóegység szükséges.
- A tűzőhajtás funkcióhoz könyvfűzős finisher (Nagyméretű rendező) szükséges.

Érintőpanel gomb	Tájolás	Eredmény
Tűzőt hajtás		
Egyes hajtás		
Levél hajtás		
Harmonika hajt.		
Kettős hajtás		
Z hajtás		



RENDSZERBEÁLLÍTÁSOK

A beállítási mód lehetővé teszi, hogy a készülék működését a munkahelye igényeinek megfelelően módosítsa. Ez a rész röviden bemutatja a beállítási mód több beállítását. A rendszerbeállítások részletes ismertetését lásd a Felhasználói kézikönyv "RENDSZERBEÁLLÍTÁSOK" című fejezetében.

▶ BEÁLLÍTÁSI MÓD	66
------------------------	----



BEÁLLÍTÁSI MÓD

A beállítási mód képernyőjén beállítható a dátum és a pontos idő, tárolhatók a fax és a lapolvasás rendeltetési helyei, dokumentumtárolási mappák hozhatók létre, valamint a készülék működésével kapcsolatos különféle egyéb beállítások is megadhatók.

Az alábbiakban a beállítási mód képernyőjének megnyitási eljárását és a képernyőn látható elemeket ismertetjük.

A BEÁLLÍTÁSI MÓD MEGJELENÍTÉSE A KÉSZÜLÉKEN

1



Nyomja meg a [Főablak] gombot.

Megjelenik a kezdő képernyő.

2



Koppintson a [Beállítások] gombra.

Megjelenik a beállítási mód képernyője.

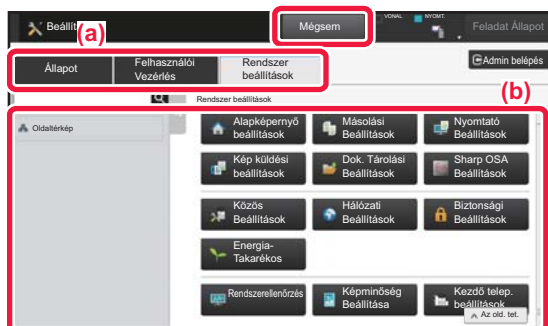

Koppintson a beállítani kívánt elemre a menülapon (a) vagy a beállítómenüben (b).

A beállítási módból történő kilépéshez koppintson a [Mégsem] gombra.

► [Beállítási mód rendszergazda bejelentkezése esetén \(68. oldal\)](#)



A BEÁLLÍTÁSI MÓDBAN ELÉRHETŐ LEHETŐSÉGEK

A beállítási módban a következő beállításokat konfigurálhatja.

Előfordulhat, hogy egyes beállítások nem jelennek meg a készülék érintőképernyőjén vagy a számítógép böngészőjében. Lehetséges, hogy bizonyos beállítások a készülék és a telepített kiegészítő berendezések műszaki jellemzői miatt nem jelennek meg.

Menü	Áttekintés
Állapot	A papírtálcák adatait és az eszközinformációkat jeleníti meg.
Címtár	A címtár szerkesztésére használható.
Dokumentum műveletek	A Dokumentumtárolás funkcióval végezhető fájlműveletekre használható.
Felhasználói Vezérlés	Felhasználók hozzáadása, módosítása és törlése hitelesítés céljából, illetve a felhasználóhitelesítési beállítások konfigurálása. Az IC-kártya beállításait is itt választhatja ki.
Rendszerbeállítások	A készülék fő beállításai, például a dátumbeállítások és a papírtálcá-beállítások konfigurálására szolgál. A következő beállításokat adhatja meg.
Saját képernyő beállítások	Kiválaszthatja a készülék kezdő képernyőjének beállításait, többek között módosíthatja a kezdő képernyő háttérét.
Másolási beállítások	Kiválaszthatja a másolási beállításokat.
Nyomtató beállítások	Kiválaszthatja a nyomtatási beállításokat.
Képküldési beállítások	A képküldés, például a fax és a Lapolvasás e-mailbe beállításainak konfigurálására szolgál.
Dokumentum Tárolási Beállítások	Kiválaszthatja a dokumentumtárolási beállításokat.
Sharp OSA Beállítások	Kiválaszthatja a SharpOSA beállításokat.
Közös beállítások	Konfigurálhatja a készülék beállításait, például a dátumbeállításokat és a tálcabeállításokat.
Hálózati beállítások	Konfigurálhatja a hálózati beállításokat, például a hálózati protokoll és a NAS beállításait.
Biztonsági Beállítások	Konfigurálhatja a készülék biztonsági beállításait, például a hitelesítést és a rendszergazda jelszót.
Energiatakarékos	A készülék energiafelhasználása az Eco mód beállítással csökkenthető.
Rendszerellenőrzés	Konfigurálhatja a gép biztonsági mentését és a feladatnapló beállításokat.
Képminőség beállítás	Képbeállítást hajthat végre a készüléken.
Kezdő telepítési beállítások	Erre a beállításcsoportra a készülék üzembe helyezésekor van szükség.





Beállítási mód rendszergazda bejelentkezése esetén

A rendszergazda a vendégek vagy felhasználók számára elérhető beállításoknál magasabb szintű beállításokat konfigurálhat.

Ha a felhasználói hitelesítés engedélyezett, a bejelentkezett felhasználó jogosultságai alapján a rendszergazda jelszó megadása nélkül is engedélyezett lehet a beállítás. A beállítások állapotáról érdeklődjön a készülék rendszergazdájánál.

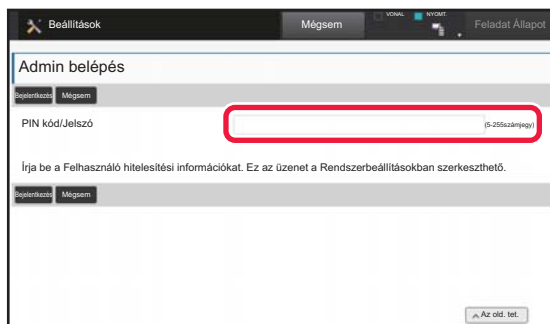

Ha beállítási módban olyan elemet választ ki, amely rendszergazda bejelentkezését igényli, megjelenik a rendszergazda bejelentkezési képernyője.

A beállítási módban rendszergazda bejelentkezése esetén elérhető elemeket lásd a Felhasználói kézikönyv "RENDSZERBEÁLLÍTÁSOK" című fejezetében.

Megjegyzések

- Az Ön által használt operációs rendszerre vonatkozó információkhoz olvassa el az operációs rendszer használati utasítását, vagy alkalmazza az online Súlyó funkciót.
- A Windows környezetben használatos képernyők és eljárások ismertetése elsősorban Windows 8.1® rendszerre vonatkozik. A képernyők az operációs rendszer vagy a használt alkalmazás verziójától függően eltérőek lehetnek.
- A Mac OS környezetben használatos képernyők és művelet sorok ismertetése a Mac OS X esetében ebben az útmutatóban a Mac OS X 10.10 verziójára vonatkozik. A képernyők az operációs rendszer vagy a használt alkalmazás verziójától függően eltérőek lehetnek.
- Ahol "MX-xxxx" látható a kézikönyvben, az "xxxx" karaktersort helyettesítse az Ön által használt típus nevével.
- A kézikönyv elkészítése különös gondossággal történt. Amennyiben valamilyen észrevétele vagy aggálya van a kézikönyvvel kapcsolatban, forduljon a viszonteladóhoz vagy a legközelebbi hivatalos SHARP szervizhez.
- A termék szigorú minőség-ellenőrzési és átvizsgálási eljáráson esett át. Abban a valószínűtlen esetben, ha hibát vagy más problémát fedezne fel, forduljon a viszonteladóhoz vagy a legközelebbi hivatalos SHARP szervizhez.
- A törvényben foglalt eseteken kívül a SHARP nem felelős a termék vagy opcionális kiegészítőinek használata során fellépő hibákért, a termék és opcionális kiegészítőinek helytelen használatából adódó vagy egyéb meghibásodásokért, valamint a termék használata során bekövetkezett semmilyen kárért.

Figyelem!

- A kézikönyv tartalmának előzetes írásbeli engedély nélküli sokszorosítása, átdolgozása vagy lefordítása tilos, kivéve amennyiben a szerzői jogi törvények ezt engedélyezik.
- A kézikönyvben olvasható minden információ előzetes tájékoztatás nélkül megváltozhat.

A kézikönyvben látható ábrák, kezelőpanel és érintőpanel

A kiegészítő berendezések általában opcionálisak, azonban néhány típus esetében bizonyos kiegészítő berendezések az alapfelszereltség részei.

A kézikönyvben szereplő magyarázatoknál azt vettük alapul, hogy a felhasználó több lapos oldaltálcával, nagy kapacitású tálcával, könyvfűző finisherrel, lyukasztó modullal és gyűrődéskorrigáló egységgel felszerelt MX-8081 birtokában van.

Egyes funkciók és művelet sorok esetében a leírások azt feltételezik, hogy a fentiekben kívüli berendezéseket is felszerelték.

A kézikönyvben látható képernyők, üzenetek és gombnevek a termék fejlesztése és módosítása következtében eltérhetnek a tényleges készüléken lévőktől.

SHARP[®]
SHARP CORPORATION