

# Instrukcja wprowadzająca



## PRZED ROZPOCZĘCIEM



### KORZYSTANIA Z URZĄDZENIA

Opis funkcji urządzenia oraz procedur układania oryginału i umieszczania papieru



### KOPIARKA

Korzystanie z funkcji kopiowania



### DRUKARKA

Korzystanie z funkcji drukowania



### FAKS

Korzystanie z funkcji faksu



### SKANER

Korzystanie z funkcji skanowania



### PRZECHOWYWANIE DOKUMENTÓW

Przechowywanie zadań w postaci plików na twardym dysku



### WYKAŃCZANIE RĘCZNE

Używanie funkcji wykańczania ręcznego



### USTAWIENIA SYSTEMOWE

Konfiguracja ustawień ułatwiających korzystanie z urządzenia

# INSTRUKCJE OBSŁUGI ORAZ SPOSÓB KORZYSTANIA

## Instrukcja instalacji

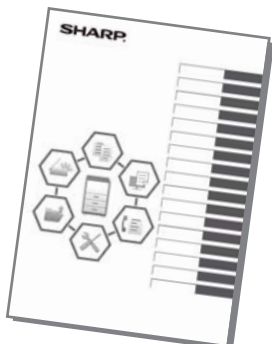

Instrukcja zawiera objaśnienia podstawowych procedur korzystania z urządzenia, ostrzeżenia związane z bezpiecznym korzystaniem z urządzenia oraz informacje dla administratora. Przed przystąpieniem do korzystania z urządzenia zapoznaj się z instrukcją.

Szczegółowe informacje na temat procedur obsługi i rozwiązywania problemów znajdują się w instrukcjach w formacie PDF.

## INSTRUKCJA OBSŁUGI (wyświetlana na panelu dotykowym)

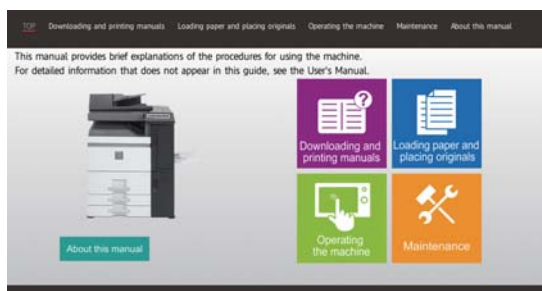

Instrukcja ta pojawi się po naciśnięciu ikony  na panelu dotykowym urządzenia. W instrukcji objaśnione są podstawowe procedury związane z obsługą urządzenia. Instrukcje można wydrukować. ([strona 3](#)) Informacje na temat drukowania instrukcji znajdują się w części "[DRUKOWANIE INSTRUKCJI \(strona 4\)](#)".

## Podręcznik użytkownika

Szczegółowe objaśnienia funkcji, z których można korzystać za pomocą urządzenia znajdują się w dokumencie "Podręcznik użytkownika".

Podręcznik użytkownika można pobrać ze strony internetowej, korzystając z urządzenia.

Pobierz podręcznik użytkownika ze stron internetowych, korzystając z urządzenia.

Informacje o procedurze pobierania znajdują się w części "[POBIERANIE INSTRUKCJI OBSŁUGI \(strona 6\)](#)".



# Inne instrukcje obsługi

Podobnie jak "Podręcznik użytkownika" te instrukcje można pobrać z naszej strony internetowej i przeglądać na własnym komputerze.

Rodzaje instrukcji mogą być aktualizowane. Więcej informacji na ten temat można znaleźć na naszej stronie internetowej.

## Przewodnik AirPrint

Niniejszy przewodnik wyjaśnia, jak korzystać z funkcji AirPrint.



## Podręcznik użytkownika (rejestracja książki adresowej)\*

Niniejsza instrukcja opisuje jak rejestrować edytować i usuwać książkę adresową.



## Instrukcja instalacji oprogramowania\*

Niniejsza instrukcja zawiera objaśnienia dotyczące instalacji oprogramowania i konfiguracji ustawień pozwalających wykorzystywać urządzenie jako drukarkę lub skaner.



## Rozwiązywanie problemów\*

Niniejsza instrukcja zawiera odpowiedzi na często zadawane pytania dotyczące pracy urządzenia w poszczególnych trybach.



## Podręcznik wprowadzający\*

Zadaniem niniejszej instrukcji jest pomoc użytkownikom rozpoczynającym korzystanie z podstawowych, przydatnych funkcji urządzenia.



## Podręcznik użytkownika (ustawienia strony internetowej)\*

Zadaniem niniejszej instrukcji jest objaśnienie sposobu konfiguracji urządzenia na komputerze z wykorzystaniem dostępnej w nim funkcji ustawień za pośrednictwem strony internetowej.



## Podręcznik użytkownika (obsługa panelu dotykowego)

Niniejsza instrukcja zawiera objaśnienia dotyczące obsługi panelu dotykowego i personalizacji interfejsu.



## Instrukcje funkcji zwalniania wydruku

Niniejsza instrukcja wyjaśnia sposób korzystania z funkcji zwalniania wydruku. W przypadku wielu urządzeń MFP obsługujących funkcję zwalniania wydruku w tej samej sieci możesz otworzyć i wydrukować dane zapisane na MFP za pośrednictwem innego MFP.



## Instrukcja łączenia z chmurą

Niniejsza instrukcja opisuje jak połączyć się z usługą chmury przez Internet, pozwalając na przesyłanie przeskanowanych danych do chmury i wydruk danych przechowywanych w chmurze.



\* Niniejsze instrukcje można wydrukować, stosując się do wytycznych zawartych w Instrukcja Obsługi.

# DRUKOWANIE INSTRUKCJI

1



**Naciśnij przycisk [Ekran główny (Home)].**

Wyświetlony zostanie ekran główny.

2

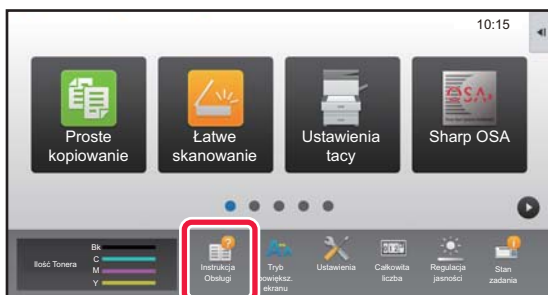

**Naciśnij przycisk [Instrukcja Obsługi].**

3

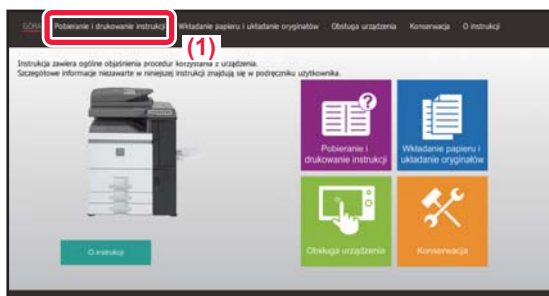

**Ustaw za pomocą panelu dotykowego.**

**(1) Naciśnij przycisk [Pobieranie i drukowanie instrukcji].**



**(2) Naciśnij przycisk [Instrukcje, które można wydrukować].**

**(3) Naciśnij ikonę instrukcji.**

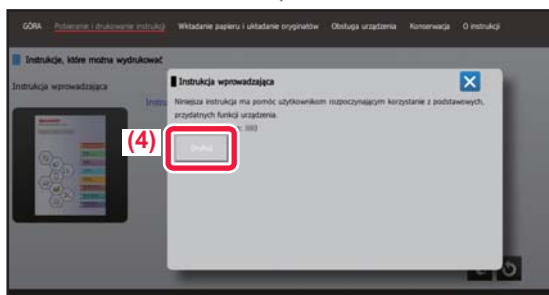

**(4) Naciśnij [Drukuj].**

Wyświetlony zostanie ekran ustawień drukowania. Wybierz ustawienia drukowania i naciśnij przycisk [Start], aby rozpocząć drukowanie.

Jeśli wybrano język inny niż wyświetlany w kroku 2 [POBIERANIE INSTRUKCJI OBSŁUGI \(strona 6\)](#) w ustawieniach języka na panelu dotykowym, po naciśnięciu [Instrukcja Obsługi] wyświetlony może zostać język angielski.

Informacje na temat zmiany języka panelu dotykowego znajdują się w podręczniku użytkownika.

# UZYSKIWANIE DOSTĘPU DO SERWERA WWW URZĄDZENIA

Jeśli urządzenie jest podłączone do sieci, za pośrednictwem przeglądarki internetowej zainstalowanej na komputerze można uzyskać dostęp do wbudowanego serwera WWW urządzenia.

## OTWIERANIE STRON INTERNETOWYCH

1

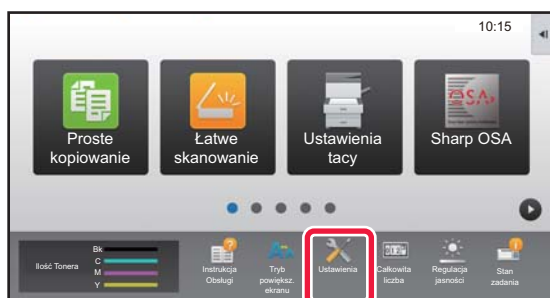

Naciśnij przycisk [Ustawienia].

2

W menu naciśnij opcje [Status] → [Status sieci].

3

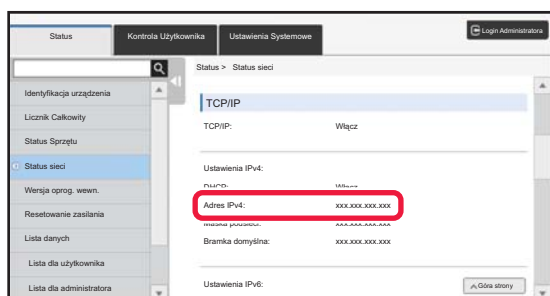

Przewiń ekran w dół i sprawdź „Adres IPv4” w ustawieniach IPv4 TCP/IP.

4

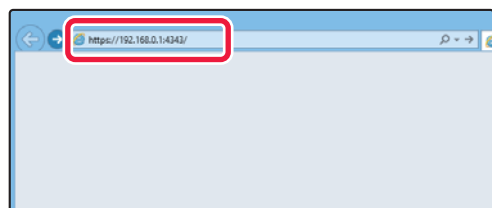

Uzyskaj dostęp do serwera WWW urządzenia, aby otworzyć strony internetowe.

Uruchom przeglądarkę internetową na komputerze znajdującym się w tej samej sieci co urządzenie i wprowadź adres IP urządzenia.

Zalecane przeglądarki internetowej:

Internet Explorer: wersja 11 lub wyższa (Windows®)

Microsoft Edge (Windows®), Firefox (Windows®),

Safari (macOS®), Chrome (Windows®):

Najnowsza wersja lub bezpośrednio poprzedzające ją główne wydanie

Wyświetlona zostanie strona internetowa.

W zależności od ustawień urządzenia otwarcie strony internetowej może wymagać autoryzacji użytkownika. Zapytaj administratora urządzenia o hasło wymagane do autoryzacji użytkownika.

# POBIERANIE INSTRUKCJI OBSŁUGI

Instrukcję obsługi, która jest dokumentem bardziej szczegółowym, można pobrać ze stron internetowych urządzenia.

1

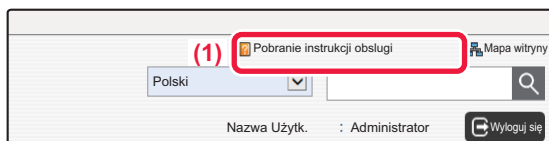

Kliknij [Pobranie instrukcji obsługi] w menu strony internetowej.

2

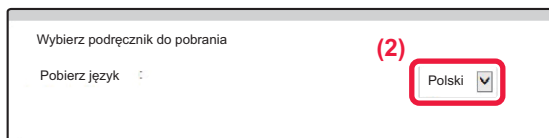

Wybierz żądany język.

3



Wybierz instrukcję, którą chcesz pobrać, a następnie kliknij przycisk [Pobierz].

## Wymiana tonera

Po wyświetleniu komunikatu o wymianie toneru można przystąpić do wymiany toneru nawet w trakcie drukowania. W celu wymiany toneru należy zawsze otworzyć pokrywę toneru.

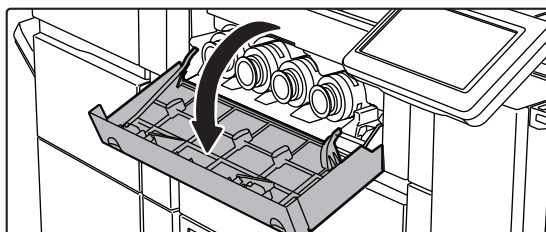

Nie otwórz omyłkowo dolnej pokrywy. Spowoduje to przerwanie drukowania i może być przyczyną zacięcia papieru.

# SPIS TREŚCI

INSTRUKCJE OBSŁUGI ORAZ SPOSÓB KORZYSTANIA .....	2
DRUKOWANIE INSTRUKCJI .....	4
UZYSKIWANIE DOSTĘPU DO SERWERA WWW URZĄDZENIA .....	5

## PRZED ROZPOCZĘCIEM KORZYSTANIA Z URZĄDZENIA

NAZWY CZĘŚCI I FUNKCJE .....	10
WŁĄCZANIE ZASILANIA .....	13
PANEL OPERACYJNY .....	14
UMIESZCZANIE ORYGINAŁÓW .....	16
REGULACJA GŁOŚNOŚCI .....	17
UMIESZCZANIE PAPIERU .....	18
ZAPISYWANIE KONTAKTÓW W KSIĄŻCE ADRESOWEJ .....	28
AUTORYZACJA UŻYTKOWNIKA .....	29
DOSTĘPNE FUNKCJE URZĄDZENIA .....	30

## KOPIARKA

WYKONYWANIE KOPII .....	34
TRYB KOPIOWANIA .....	36
KOPIOWANIE NA PAPIERZE SPECJALNYM (Kopiowanie z użyciem podajnika boczego) .....	37

## DRUKARKA

DRUKOWANIE W ŚRODOWISKU WINDOWS .....	40
DRUKOWANIE W ŚRODOWISKU Mac OS .....	42
BEZPOŚREDNI WYDRUK PLIKU Z PAMIĘCI USB .....	44

## FAKS

TRYB FAKSU .....	48
WYSYŁANIE FAKSU .....	46

## SKANER

FUNKCJA SKANERA SIECIOWEGO .....	50
SKANOWANIE ORYGINAŁÓW .....	51
TRYB SKANOWANIA .....	53

## PRZECHOWYWANIE DOKUMENTÓW

ZASTOSOWANIE FUNKCJI PRZECHOWYWANIA DOKUMENTÓW .....	56
WYŁĄCZNE ZAPISYWANIE DOKUMENTU (Skanuj na dysk lokalny) .....	57
DRUKOWANIE ZAPISANEGO PLIKU .....	60

## WYKAŃCZANIE RĘCZNE

WYKAŃCZANIE RĘCZNE .....	62
UŻYWANIE FUNKCJI WYKAŃCZANIA RĘCZNEGO .....	62

## USTAWIENIA SYSTEMOWE

TRYB USTAWIEŃ .....	66
---------------------	----





# PRZED ROZPOCZĘCIEM KORZYSTANIA Z URZĄDZENIA

Niniejsza część instrukcji zawiera ogólne informacje na temat urządzenia, nazw i funkcji jego części, urządzeń peryferyjnych oraz procedur układania oryginału i umieszczania papieru.

▶ NAZWY CZĘŚCI I FUNKCJE .....	10
▶ WŁĄCZANIE ZASILANIA .....	13
▶ PANEL OPERACYJNY .....	14
▶ UMIESZCZANIE ORYGINAŁÓW .....	16
▶ REGULACJA GŁOŚNOŚCI .....	17
▶ UMIESZCZANIE PAPIERU .....	18
▶ ZAPISYWANIE KONTAKTÓW W KSIĄŻCE ADRESOWEJ .....	28
▶ AUTORYZACJA UŻYTKOWNIKA .....	29
▶ DOSTĘPNE FUNKCJE URZĄDZENIA .....	30



# NAZWY CZĘŚCI I FUNKCJE

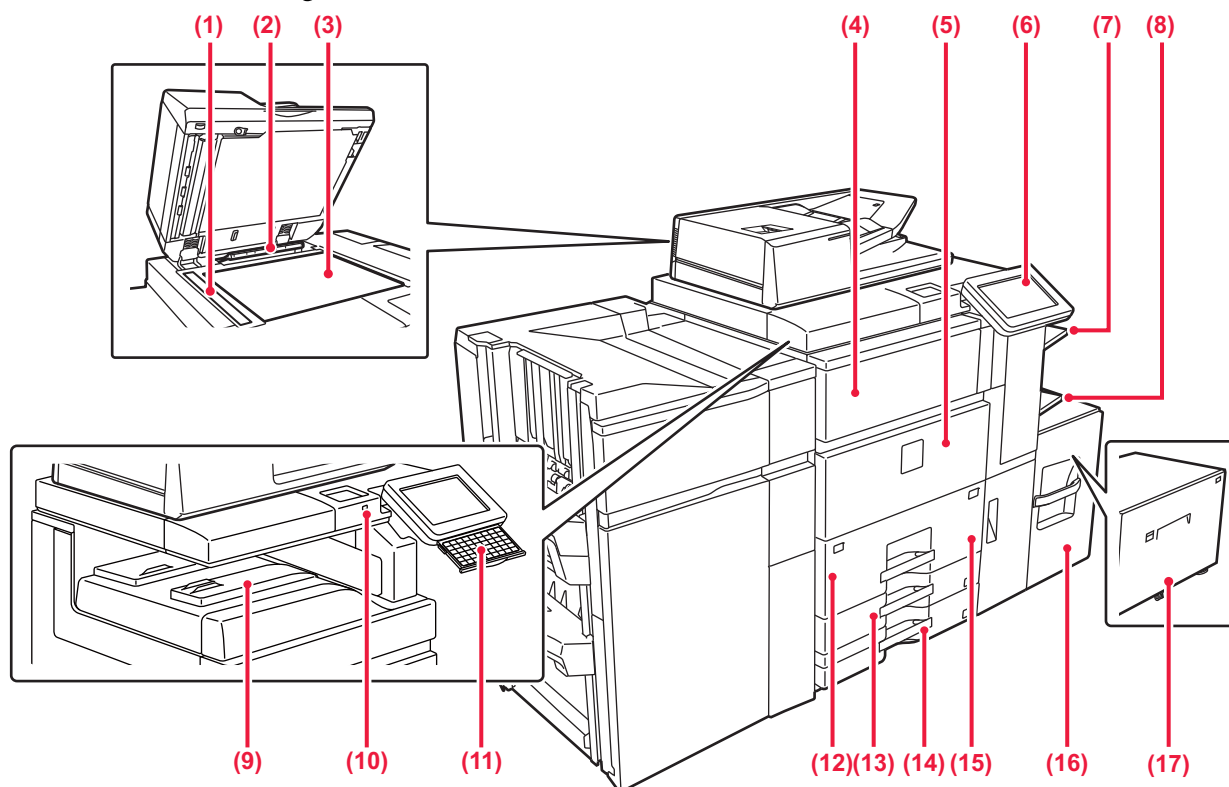

- (1) Obszar skanowania**  
Tutaj skanowane są oryginały umieszczone w podajniku dokumentów.  
▶ [KORZYSTANIE Z AUTOMATYCZNEGO PODAJNIKA DOKUMENTÓW \(strona 16\)](#)
- (2) Modułu wykrywania formatu oryginału**  
Ten moduł wykrywa format oryginału umieszczonego na szybie dokumentów.  
▶ [KORZYSTANIE Z SZYBY DOKUMENTÓW \(strona 16\)](#)
- (3) Szyba dokumentów**  
Aby zeskanować książki lub inne grube oryginały, których nie można zeskanować za pomocą automatycznego podajnika dokumentów, należy umieścić je na tej szybie.  
▶ [KORZYSTANIE Z SZYBY DOKUMENTÓW \(strona 16\)](#)
- (4) Pokrywa toneru (górną, przednią pokrywę)**  
Otwórz tę pokrywę, aby wymienić pojemnik z tonerem lub aby usunąć zacięty papier z modułu podajnika papieru.  
▶ [POBIERANIE INSTRUKCJI OBSŁUGI \(strona 6\)](#)
- (5) Przednia okładka**  
Otwórz tę pokrywę, aby przełączyć włącznik główny do pozycji "Wł." lub "Wył."  
▶ [WŁĄCZANIE ZASILANIA \(strona 13\)](#)
- (6) Panel operacyjny**  
Na tym panelu znajduje się przycisk [Zasilanie], przycisk/kontrolka [Oszczędzanie energii], kontrolka błędu, przycisk/wskaźnik [Ekran główny (Home)], główny przycisk zasilania, wskaźnik powiadomienia o danych i panel dotykowy. Użyj panelu dotykowego, aby włączyć dowolną z tych funkcji.  
▶ [PANEL OPERACYJNY \(strona 14\)](#)
- (7) Prawy podajnik\***  
W razie potrzeby papier można umieścić w prawym podajniku. Wydruk odebranych faksów do prawego podajnika umożliwia oddzielenie ich od innych wydruków.
- (8) Podajnik boczny**  
Użyj tego podajnika, aby wprowadzać papier do urządzenia ręcznie.  
W przypadku wkładania papieru większego niż A4R lub 8-1/2" x 11"R wysuń prowadnicę.  
▶ [UMIESZCZANIE PAPIERU W INNYCH PODAJNIKACH \(strona 21\)](#)
- (9) Taca odbiorcza (taca środkowa)\***  
Na tę tacę trafiają zadrukowane arkusze.
- (10) Złącze USB (typu A)**  
Służy do podłączania urządzenia USB, na przykład pamięci USB.  
Należy używać ekranowanego kabla USB.  
Obsługuje standard USB 2.0 (Hi-Speed).
- (11) Klawiatura\***  
Możesz używać jej zamiast klawiatury programowej wyświetlanej na panelu dotykowym. Jeżeli klawiatura nie jest używana, można ją schować pod panelem operacyjnym.
- (12) Podajnik 1**  
Umieść papier w tym podajniku. Pojemność: do 1200 arkuszy.  
▶ [UMIESZCZANIE PAPIERU W PODAJNIKACH 1 – 2 \(strona 19\)](#)
- (13) Podajnik 3**  
Umieść papier w tym podajniku. Pojemność: do 500 arkuszy.  
▶ [UMIESZCZANIE PAPIERU W PODAJNIKACH 3 – 4 \(strona 20\)](#)
- (14) Podajnik 4**  
Umieść papier w tym podajniku. Pojemność: do 500 arkuszy.  
▶ [UMIESZCZANIE PAPIERU W PODAJNIKACH 3 – 4 \(strona 20\)](#)
- (15) Podajnik 2**  
Umieść papier w tym podajniku. Pojemność: do 800 arkuszy.  
▶ [UMIESZCZANIE PAPIERU W PODAJNIKACH 1 – 2 \(strona 19\)](#)
- (16) Podajnik 5 (MX-LC12)\***  
Umieść papier w tym podajniku. Pojemność: do 3500 arkuszy.
- (17) Podajnik 5 (MX-LCX3 N)\***  
Umieść papier w tym podajniku. Pojemność: do 3000 arkuszy.

\* Urządzenie peryferyjne. Więcej informacji znajduje się w podręczniku użytkownika.

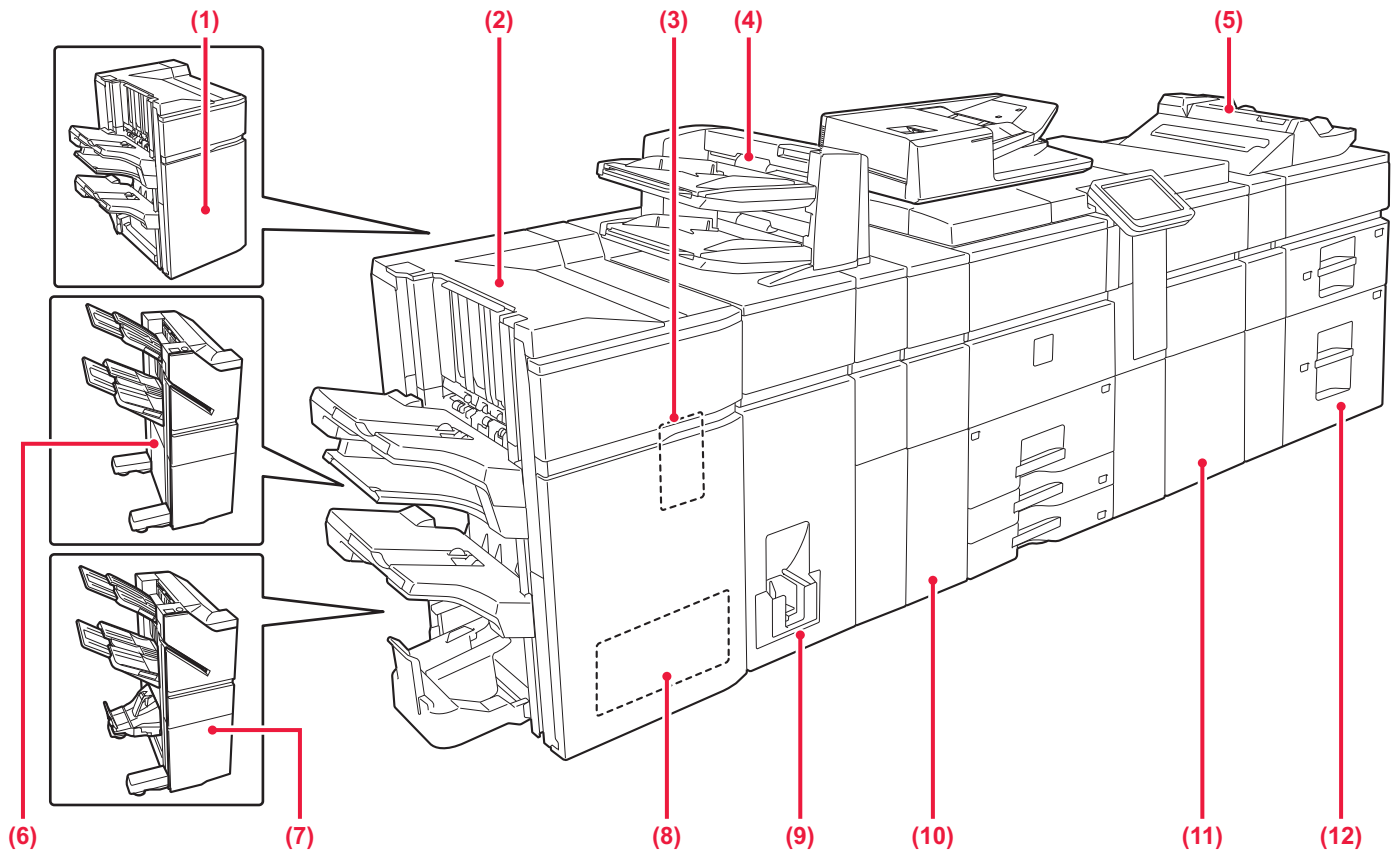

- (1) **Finisz (Duży odbiornik papieru)\***  
Służy do zszywania arkuszy. Można również zainstalować opcjonalny moduł dziurkacza, który służy do wykonywania dziurek w wydrukach. Zszywanie może być również wykonywane ręcznie.
- (2) **Finisz ze zszywaczem siodłowym (Duży odbiornik papieru)\***  
Służy do zszywania i składania arkuszy. Można również zainstalować opcjonalny moduł dziurkacza, który służy do wykonywania dziurek w wydrukach. Zszywanie może być również wykonywane ręcznie.
- (3) **Dziurkacz**  
Dziurkuje i wypuszcza arkusze.
- (4) **Inserter\***  
Służy do umieszczania okładek i wkładek w wydrukowanych arkuszach. Podczas używania funkcji wykańczania ręcznego można bezpośrednio podawać papier do finiszera lub finiszera ze spinaczem siodłowym celem zszywania, wykonania dziurek lub złożenia papieru.
- (5) **Podajnik boczny\***  
Używaj tego podajnika, aby wprowadzać papier do urządzenia ręcznie. W przypadku wkładania papieru większego niż A4R lub 8-1/2" x 11"R wysuń prowadnicę.  
▶ [UMIESZCZANIE PAPIERU W INNYCH PODAJNIKACH \(strona 21\)](#)
- (6) **Finisz\***  
Służy do zszywania arkuszy. Można również zainstalować opcjonalny moduł dziurkacza, który służy do wykonywania dziurek w wydrukach.
- (7) **Finisz ze zszywaczem siodłowym\***  
Służy do zszywania i składania arkuszy. Można również zainstalować opcjonalny moduł dziurkacza, który służy do wykonywania dziurek w wydrukach.
- (8) **Moduł przycinający\***  
Służy do przycinania nadmiaru papieru zszytego siodłowo.
- (9) **Moduł składający\***  
Składa i wydaje arkusze papieru.
- (10) **Moduł korekcji zagięć\***  
Dziurkuje i wypuszcza arkusze.
- (11) **Moduł podajnika papieru\***  
Moduł umożliwia podawanie papieru do urządzenia.
- (12) **Podajniki dużej pojemności\***  
Umieść papier w tym podajniku. W każdym podajniku można zmieścić do 2500 arkuszy.  
▶ [UMIESZCZANIE PAPIERU W INNYCH PODAJNIKACH \(strona 21\)](#)

\* Urządzenie peryferyjne. Więcej informacji znajduje się w podręczniku użytkownika.



## PRZED ROZPOCZĘCIEM KORZYSTANIA Z URZĄDZENIA

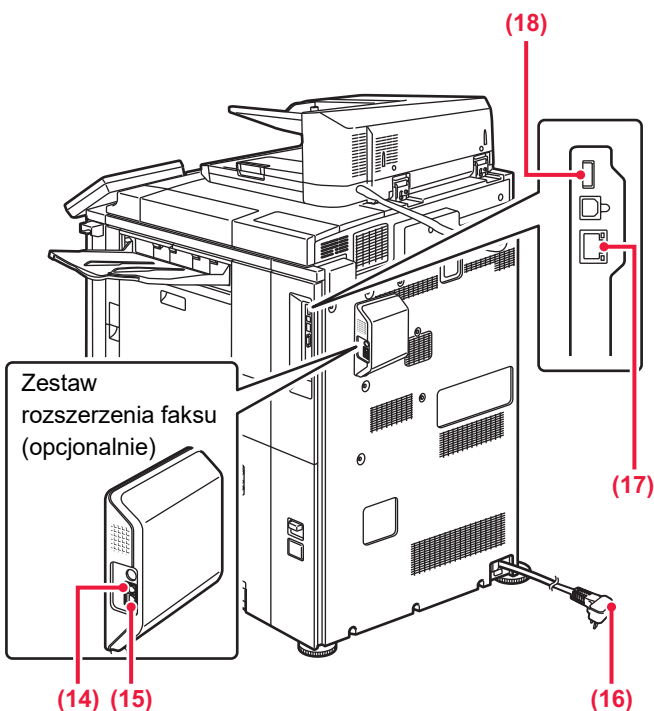
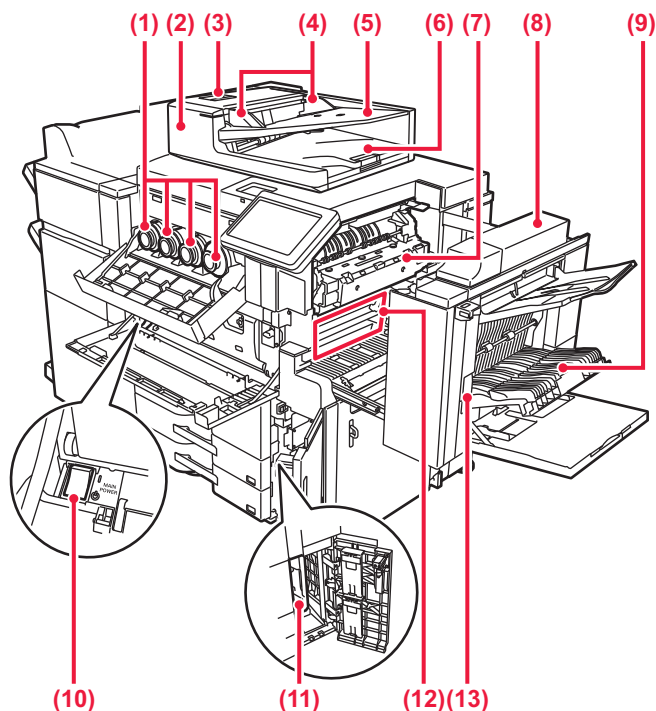

- (1) **Kaseta z tonerem**  
Ten pojemnik zawiera toner.  
Ten pojemnik zawiera toner. Kiedy toner w pojemniku się skończy, należy wymienić pojemnik koloru, który się skończył.
- (2) **Automatyczny podajnik dokumentów**  
Ten element automatycznie podaje i skanuje wiele oryginałów. Obie strony dwustronnych oryginałów mogą zostać automatycznie zeskanowane za jednym razem.  
▶ [KORZYSTANIE Z AUTOMATYCZNEGO PODAJNIKA DOKUMENTÓW \(strona 16\)](#)
- (3) **Pokrywa obszaru podajnika dokumentów**  
Otwórz tę pokrywę, aby wyciągnąć zacięty oryginał lub wyczyścić rolkę pobierającą papier.
- (4) **Prowadnice oryginału**  
Te prowadnice zapewniają prawidłowe skanowanie oryginału. Dopasuj prowadnice do szerokości oryginału.
- (5) **Podajnik dokumentów**  
Ułóż oryginał.  
Oryginały muszą być ułożone nadrukiem do góry.  
▶ [KORZYSTANIE Z AUTOMATYCZNEGO PODAJNIKA DOKUMENTÓW \(strona 16\)](#)
- (6) **Taca wyjścia oryginału**  
Po zeskanowaniu oryginały trafiają na tę tacę.
- (7) **Moduł utrwalania**  
W tym miejscu papier jest poddawany działaniu ciepła, aby utrwalić przeniesiony obraz.
- (8) **Pokrywa prawa**  
Otwórz tę pokrywę, aby usunąć zacięty papier.
- (9) **Pokrywa zespołu odwracającego papier**  
Ten moduł odwraca arkusze papieru podczas drukowania dwustronnego. Otwórz tę pokrywę, aby usunąć zacięty papier.
- (10) **Główny wyłącznik**  
Użyj tego włącznika, aby włączyć zasilanie urządzenia. Podczas korzystania z funkcji faksu lub faksu internetowego włącznik główny powinien zawsze znajdować się w pozycji "I".
- (11) **Butelka na zużyty toner**  
W tej butelce gromadzony jest nadmiar tonera pozostały po drukowaniu.
- (12) **Pas światłoczuły**  
Przenosi ona obraz utworzony przy użyciu tonera z jednostki fotokopiującej na papier.
- (13) **Dźwignia blokady prawej pokrywy bocznej**  
Aby usunąć zacięty papier, pociągnij i przytrzymaj tę dźwignię, aby otworzyć prawą pokrywę boczną.
- (14) **Gniazdo zewnętrznej linii telefonicznej**  
Gdy używana jest funkcja faksu oferowana przez urządzenie, do tego gniazda można podłączyć słuchawkę telefoniczną.
- (15) **Gniazdo linii telefonicznej**  
Gdy używana jest funkcja faksu oferowana przez urządzenie, linia telefoniczna jest podłączona do tego gniazda.
- (16) **Wtyczka**
- (17) **Złącze LAN**  
Jeżeli urządzenie jest używane w sieci, do tego złącza należy podłączyć kabel LAN.  
Należy używać ekranowanego kabla LAN.
- (18) **Złącze USB (typu A)**  
Służy do podłączania urządzenia USB, na przykład pamięci USB.  
Obsługuje standard USB 2.0 (Hi-Speed).

\* Urządzenie peryferyjne. Więcej informacji znajduje się w podręczniku użytkownika.



# WŁĄCZANIE ZASILANIA

W tej części opisano włączanie/wyłączanie zasilania urządzenia oraz jego ponowne uruchamianie.

Użyj dwóch włączników zasilania: wyłącznika głównego zlokalizowanego pod pokrywą przednią, w dolnym lewym rogu, oraz przycisku [Zasilanie] na panelu operacyjnym.

## Włączanie zasilania

- Przełącz włącznik główny do położenia " | ".
- Gdy kontrolka zasilania zaświeci się na zielono, naciśnij przycisk [Zasilanie].

## Wyłączanie zasilania

- Naciśnij przycisk [Zasilanie], aby wyłączyć zasilanie.  
Aby wyłączyć zasilanie na dłuższy czas, naciśnij przycisk [Zasilanie], by wyłączyć zasilanie, i przestaw główny włącznik do położenia " ⏻ ", gdy zniknie ekran panelu operacyjnego.

## Ponowne uruchomienie urządzenia

Wyłącz zasilanie, naciskając klawisz [Zasilanie], a następnie naciśnij go ponownie, aby włączyć zasilanie.

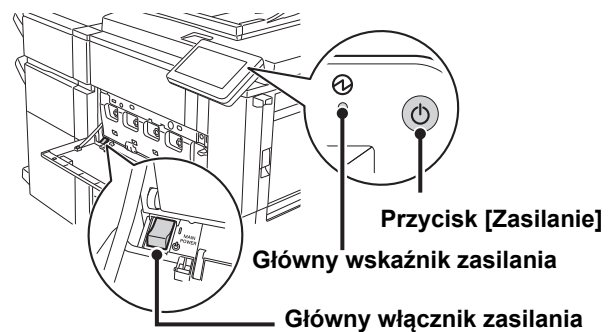

- Przy wyłączaniu głównego włącznika naciśnij przycisk [Zasilanie] na panelu operacyjnym, a następnie ustaw główny włącznik w położeniu " ⏻ ".  
W przypadku nagłej przerwy w dostawie zasilania włącz ponownie zasilanie urządzenia, a następnie wyłącz je w odpowiedniej kolejności.  
Jeśli zasilanie jest wyłączone przez dłuższy czas przed wyłączeniem urządzenia za pomocą przycisku [Zasilanie], mogą pojawić się nietypowe odgłosy, pogorszona jakość obrazu oraz inne problemy.
- Jeśli podejrzewasz awarię urządzenia, w pobliżu jest silna burza z piorunami lub gdy chcesz przenieść urządzenie, wyłącz klawisz [Zasilanie], główny włącznik sieciowy oraz odłącz przewód zasilania.



- Podczas korzystania z faksu lub faksu internetowego główny włącznik powinien zawsze znajdować się w pozycji " | ".
- Aby niektóre ustawienia zaczęły obowiązywać, należy ponownie uruchomić urządzenie. W niektórych stanach urządzenia ustawienia mogą nie zadziałać pomimo ponownego uruchomienia za pomocą klawisza [Zasilanie]. W takim przypadku wyłącz główny włącznik a następnie ponownie go włącz.



# PANEL OPERACYJNY

Po naciśnięciu przycisku [Ekran główny (Home)] na panelu operacyjnym zostanie wyświetlony na panelu dotykowym ekran główny. Na ekranie głównym znajdują się przyciski wyboru trybów i funkcji.

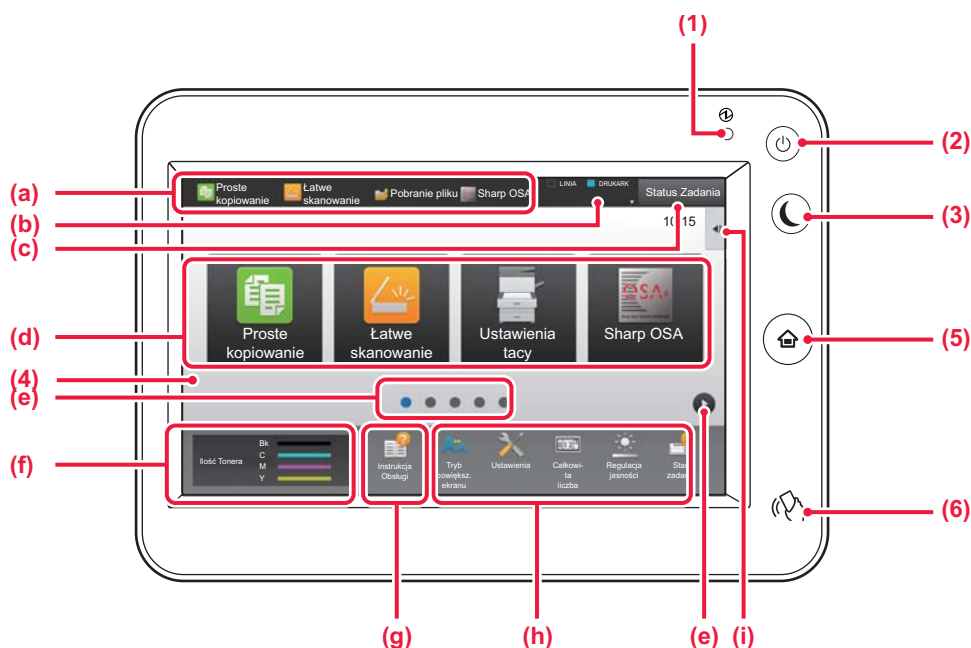

- (1) **Główny wskaźnik zasilania**  
Kontrolka zapala się, gdy główny włącznik zasilania urządzenia znajduje się w pozycji "I".  
Gdy lampka miga, nie można włączyć zasilania poprzez naciśnięcie przycisku [Zasilanie].
- (2) **Przycisk [Zasilanie]**  
Użyj tego przycisku, aby włączyć lub wyłączyć zasilanie urządzenia.
- (3) **Przycisk/kontrolka [Oszczędzanie energii]**  
Użyj tego przycisku, aby włączyć tryb uśpienia pozwalający oszczędzać energię.  
Przycisk [Oszczędzanie energii] miga, gdy urządzenie znajduje się w trybie uśpienia.
- (4) **Panel dotykowy**  
Komunikaty i przyciski są wyświetlane na ekranie panelu dotykowego.  
Urządzenie jest obsługiwane przez bezpośrednie naciskanie wyświetlanych przycisków.
  - (a) Przyciski umożliwiające aktywację poszczególnych trybów.
  - (b) Zawiera ikony pozwalające określić status urządzenia.
  - (c) Zawiera tekst lub ikonę pozwalające stwierdzić, że zadanie jest realizowane lub oczekuje na realizację.
  - (d) Przyciski skrótu dla trybów i funkcji.
  - (e) Przechodzenie do kolejnych ekranów zawierających przyciski skrótu.
  - (f) Wyświetlanie ilości toneru.
  - (g) Wyświetlenie instrukcji obsługi.
  - (h) Przyciski pozwalające wybrać funkcje ułatwiające użytkowanie maszyny.
  - (i) Wybór funkcji dla poszczególnych trybów. Naciśnij kartę, aby wyświetlić listę przycisków funkcyjnych.
- (5) **Przycisk [Ekran główny (Home)]**  
Wyświetla ekran główny.
- (6) **Oznaczenie NFC (punkt dotykowy NFC)**  
Możesz łatwo podłączyć do tego urządzenia dowolne urządzenie przenośne, dotykając urządzenia przenośnego.

## Zmiana kąta ustawienia panelu operacyjnego

Możesz zmienić kąt ustawienia panelu operacyjnego.  
Ustaw odpowiedni kąt w celu poprawienia widoczności.

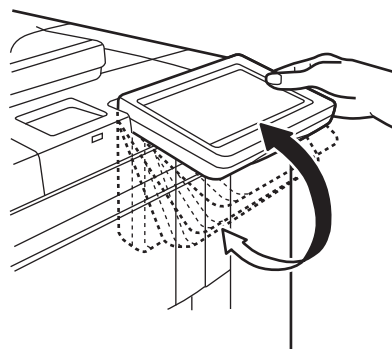



# Sprawdzanie statusu zadania/priorytet/anulowanie

Aby wyświetlić okno statusu zadania, naciśnij przycisk [Status Zadania] na ekranie głównym lub przycisk [Status Zadania] wyświetlany w prawym górnym rogu ekranu każdego z trybów.

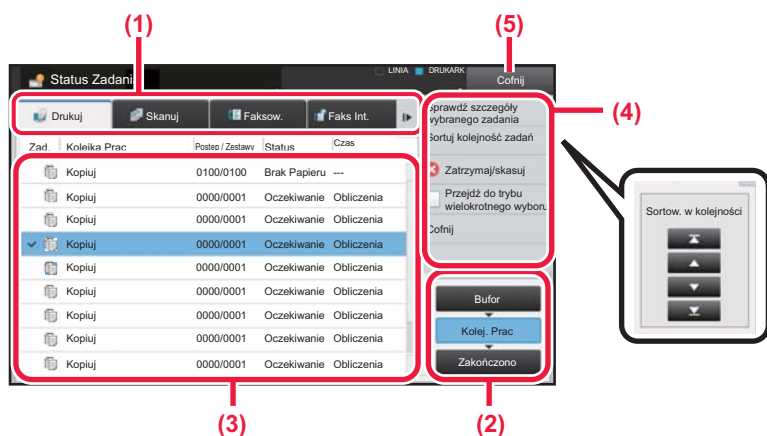

## Sprawdzanie statusu zadania

- (1) **Naciśnij zakładkę trybu, który chcesz sprawdzić.**  
Sprawdź zadania kopiowania i drukowania na karcie [Drukuj].
- (2) **Naciśnij przycisk [Kolej. Prac] lub [Zakończono].**
- (3) **Sprawdź zadania na liście.**  
Jeśli chcesz nadać priorytet lub anulować zadanie, naciśnij to zadanie.
- (4) **Aby nadać priorytet zadaniu:**  
Naciśnij [Sortuj kolejność zadań], a następnie przycisk Zmień priorytet.  
**Aby anulować zadanie:**  
Naciśnij [Zatrzymaj/skasuj].
- (5) **Naciśnij przycisk [Cofnij], aby powrócić do ekranu podstawowego.**

# EKRAN PODGLĄDU

Naciśnij przycisk [Podgląd], aby otworzyć ekran Podgląd. Na ekranie podglądu na panelu dotykowym możesz wyświetlić podglądy zadań i obrazów zapisanych w urządzeniu.

## Tryb prosty

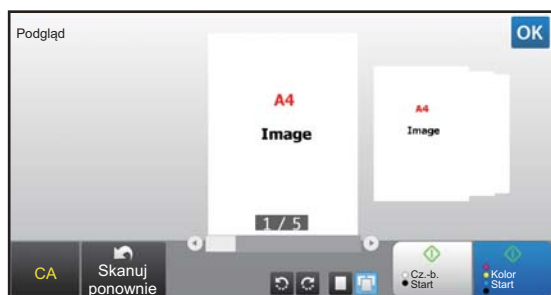

## Tryb normalny

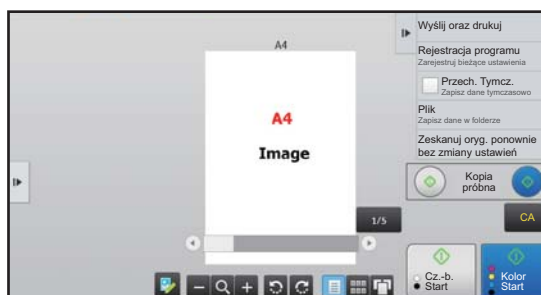

## Przyciski ekranu podglądu

	Służy do przechodzenia w tryb edycji. Strony oryginału można zmieniać, obracać i usuwać.		Służy do obracania obrazu podglądu całej strony w kierunku wskazanym przez strzałkę. Drukowany obraz nie ulega obróceniu.
*1, *2	Służy do zmniejszania obrazu.	*1	Służy do wyświetlania obrazów podglądu odpowiednich stron.
*1, *2	Służy do wyświetlania paska przewijania umożliwiającego powiększanie/zmniejszanie obrazu. Przesunięcie suwaka w lewo powoduje zmniejszenie obrazu, a w prawo – jego powiększenie.		Służy do wyświetlania miniatur obrazów podglądu.
*1, *2	Służy do powiększania obrazu.	*1	Służy do wyświetlania stron w widoku 3D.

\*1 Można również użyć w trybie uproszczonym.

\*2 W trybie Łatwym ekran ten jest wyświetlany po dotknięciu pola



## UMIESZCZANIE ORYGINAŁÓW

Aby zeskanować wiele oryginałów za jednym razem, można skorzystać z automatycznego podajnika dokumentów, dzięki któremu nie będzie konieczne ręczne wprowadzanie każdego oryginału.

Jeśli oryginał taki jak książka lub dokument z dołączonymi notatkami nie może zostać zeskanowany za pomocą automatycznego podajnika, użyj szyby dokumentów.

## KORZYSTANIE Z AUTOMATYCZNEGO PODAJNIKA DOKUMENTÓW

Podczas korzystania z automatycznego podajnika dokumentów, umieść oryginały na tacy podajnika dokumentów. Upewnij się, że na szybie dokumentów nie znajdują się żadne oryginały.

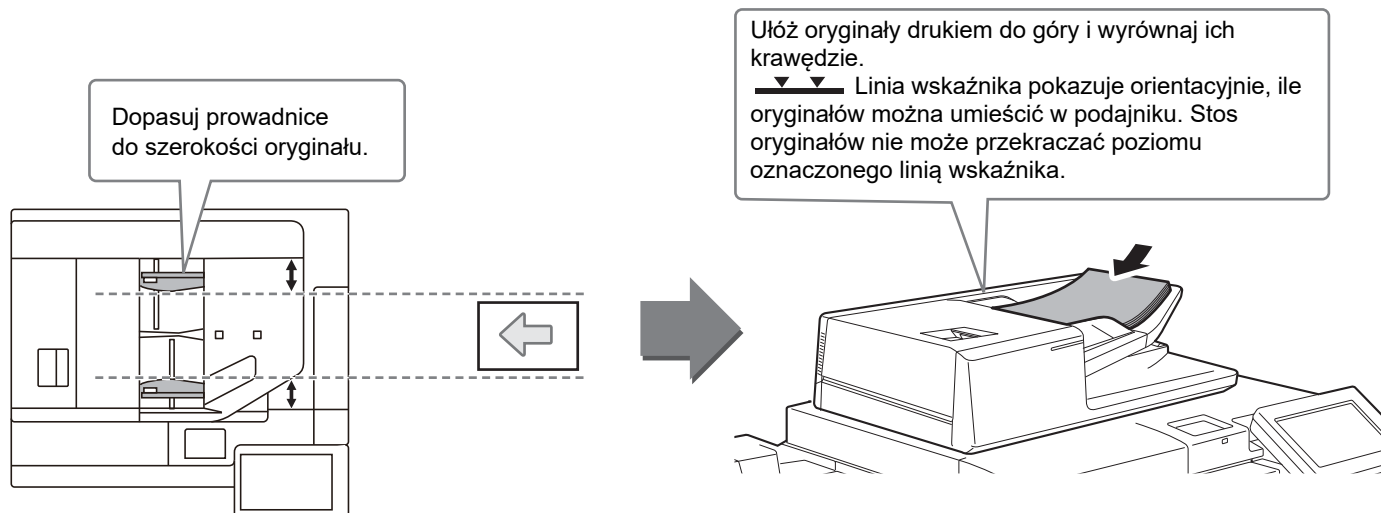

## KORZYSTANIE Z SZYBY DOKUMENTÓW

Uważaj, aby nie przytrzasnąć palców podczas zamykania automatycznego podajnika dokumentów.

Po ułożeniu oryginału zamknij automatyczny podajnik dokumentów. Jeżeli moduł pozostanie otwarty, elementy wychodzące poza oryginał zostaną skopiowane na czarno, co spowoduje nadmierne zużycie toneru.



Ustaw orientację obrazu, aby upewnić się, że orientacja umieszczonego oryginału jest poprawnie rozpoznawana. Szczegółowe informacje znajdują się w podręczniku użytkownika.





# REGULACJA GŁOŚNOŚCI

Możesz regulować głośność dźwięków urządzenia. Naciśnij przycisk [Ustawienia] i skonfiguruj poniższe ustawienia z poziomu karty [Ustawienia Systemowe]. (Wymagane są uprawnienia administracyjne).

► [Tryb ustawień dostępnych dla administratora \(strona 62\)](#)

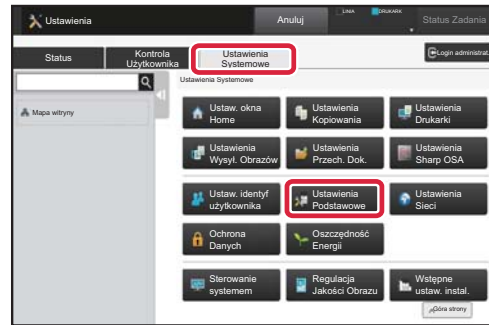
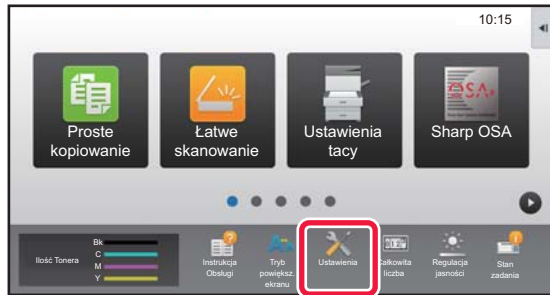

Ustawienie	Przegląd
Ustawienia dźwięku → Ustawienie sygnalizacji dźwiękowej (wspólne) → Dźwięk po zakończeniu skanowania (wysyłanie obrazu)	Skonfiguruj ustawienia dźwięków generowanych po zakończeniu skanowania w przypadku korzystania z funkcji faksu, skanowania, przechowywania dokumentów lub innej funkcji wysyłania obrazów.
Ustawienia dźwięku → Ustawienia sygnałów dźwiękowych (wysyłanie obrazu) → Faksow.	W przypadku faksu dostosuj głośność sygnału odłożenia słuchawki (głośnik), sygnału dzwonienia, monitora linii, sygnału zakończenia odbioru, sygnału zakończenia wysyłania i sygnału błędu wysyłania/odbioru.
Ustawienia dźwięku → Ustawienia sygnałów dźwiękowych (wysyłanie obrazu) → Faks internetowy	Skonfiguruj ustawienia dźwięków generowanych podczas odbioru faksu internetowego i błędu komunikacji.
Ustawienia dźwięku → Ustawienie sygnalizacji dźwiękowej (wspólne) → Dźwięk Przy Nac. Klawiszy	Skonfiguruj ustawienia dźwięków generowanych po naciśnięciu przycisku i dźwięku po naciśnięciu przycisku ustawień domyślnych.





# UMIESZCZANIE PAPIERU

## NAZWY I UMIEJSCOWIENIE TAC

Tace mają następujące nazwy:

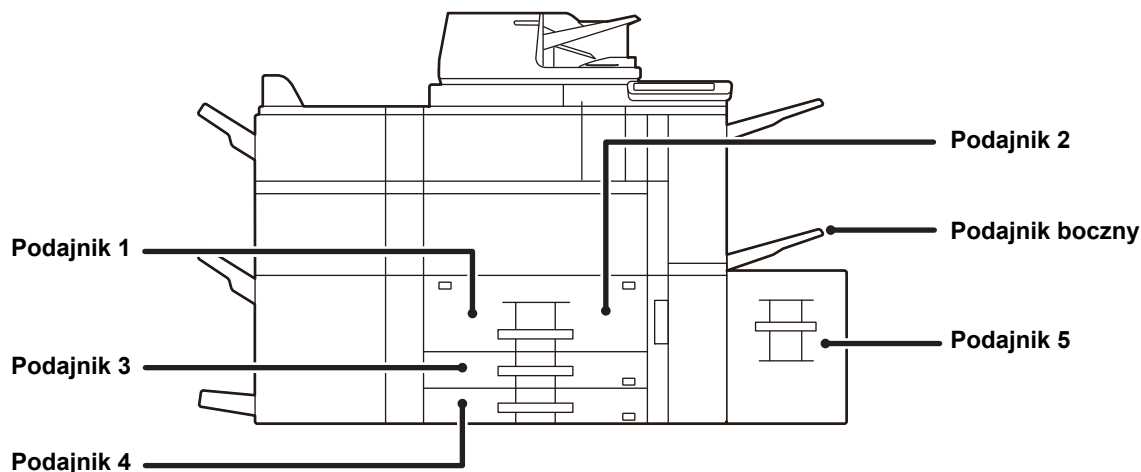

## Podajnik dużej pojemności

### Ustawianie orientacji strony przeznaczony do zadrukowania

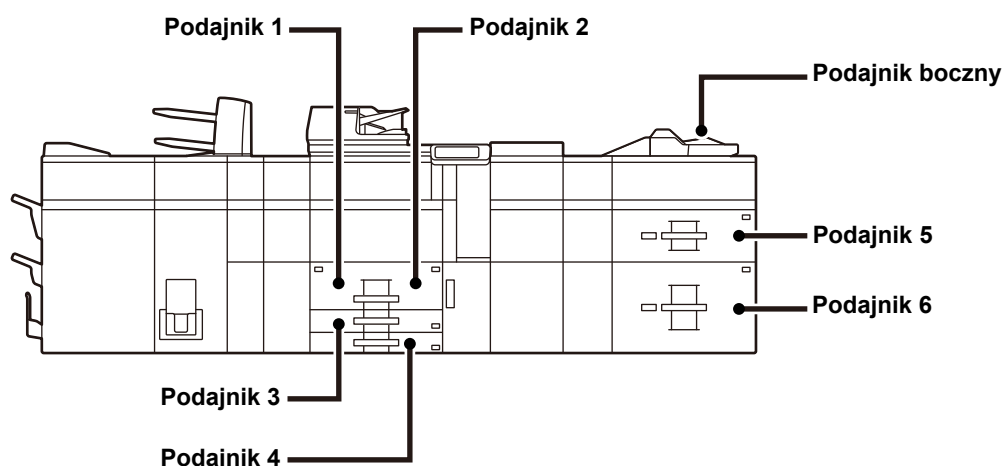

Ustawienie orientacji strony przeznaczony do zadrukowania różni się w zależności od używanego podajnika. Papier "Papier Firmowy" i "Pre-Print" ustaw w odwrotnej orientacji.

Umieść papier stroną do zadruku w kierunku wskazanym poniżej:

Podajnik	W trybie normalnym	W przypadku papieru firmowego i wstępnie zadrukowanego
Podajniki 1 – 4	Skierowane do góry	Skierowane do dołu
Podajnik boczny, Podajnik 5, Podajnik 6	Skierowane do dołu	Skierowane do góry



## UMIESZCZANIE PAPIERU W PODAJNIKACH 1 – 2

1

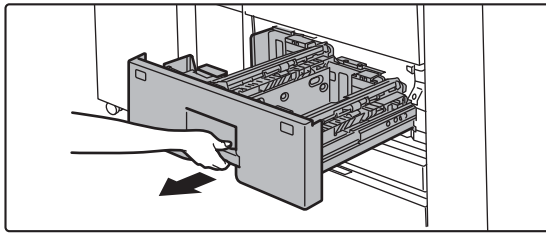

### Wyciągnij podajnik papieru.

Delikatnie wyciągaj podajnik do momentu jego zatrzymania.



Trzymaj uchwyt, aż do momentu zwolnienia blokady.



2

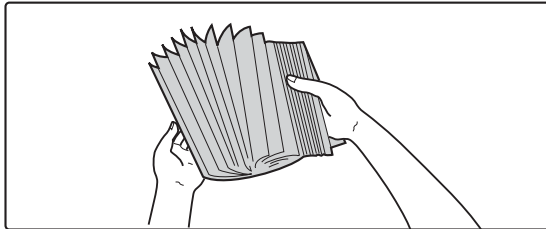

### Przetasuj dobrze papier.

Przed załadowaniem papieru dobrze go przetasuj. Jeśli tego nie zrobisz, może nastąpić podawanie wielu arkuszy naraz oraz zacięcie.

3

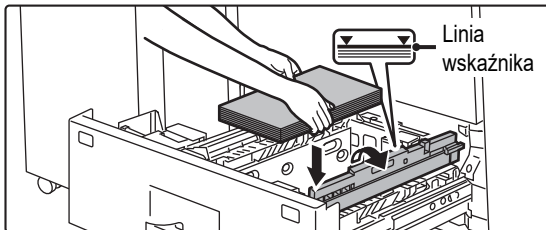
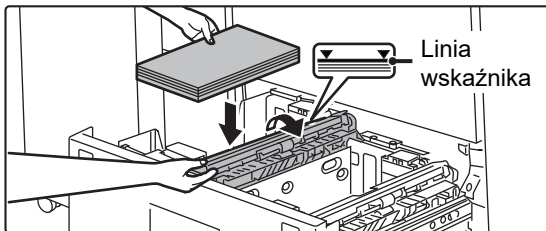

### Podnieś rolkę pobierającą i umieść papier w podajniku.

Włóż papier stroną przeznaczoną do zadrukowania skierowaną do góry. Stos papieru nie może być wyższy, niż wskazuje linia wskaźnika (maksymalnie 1200 arkuszy w podajniku 1 lub maksymalnie 800 w podajniku 2).

4

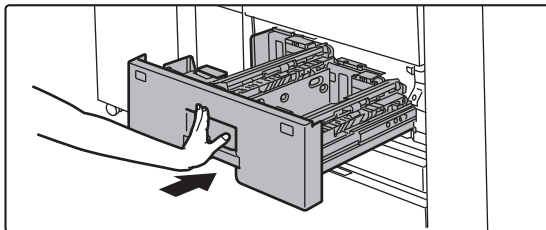

### Opuść rolkę pobierającą i delikatnie wepchnij podajnik.

Powoli wepchnij podajnik do końca do urządzenia, wykonując zdecydowany ruch ręką.

Włożenie papieru na siłę może być przyczyną nierównego podawania i zacięcia papieru.



## UMIESZCZANIE PAPIERU W PODAJNIKACH 3 – 4

1

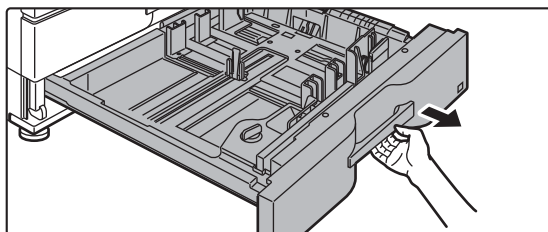

### Wyciągnij podajnik papieru.

Delikatnie wyciągaj podajnik do momentu jego zatrzymania. W celu załadowania papieru przejdź do punktu 3. W celu umieszczenia papieru o innym formacie przejdź do następnego kroku.



Trzymaj uchwyt, aż do momentu zwolnienia blokady.

2

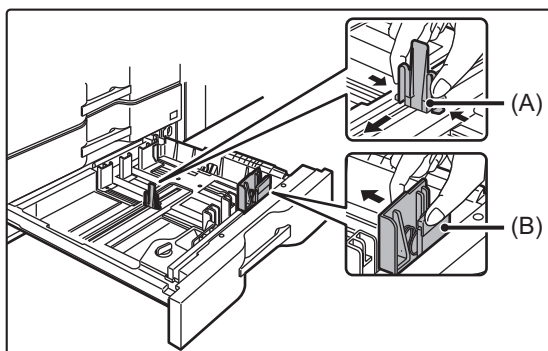

### Wyreguluj ograniczniki A i B, ściskając ich blokady i przesuwając je w taki sposób, aby odpowiadały pionowemu i poziomemu wymiarowi papieru, który ma być załadowany.

Ograniczniki A i B przesuwają się. Przesuń każdy ogranicznik z wciśniętą dźwignią blokady, aby dostosować go do formatu papieru.



Papier o niestandardowym rozmiarze można umieszczać tylko w podajniku 4. Papieru o niestandardowym rozmiarze nie można umieszczać w podajniku 3.

3

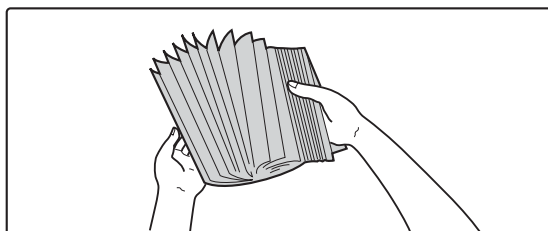

### Przetasuj dobrze papier.

Przed załadowaniem papieru dobrze go przetasuj. Jeśli tego nie zrobisz, może nastąpić podawanie wielu arkuszy naraz oraz zacięcie.

4

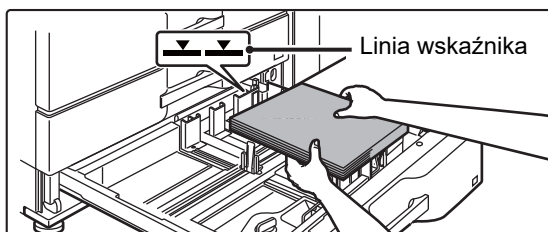

### Włóż papier do podajnika.

Włóż papier stroną przeznaczoną do zadrukowania skierowaną do góry. Stos papieru nie może być wyższy niż linia wskaźnika (maks. 500 arkuszy).



5

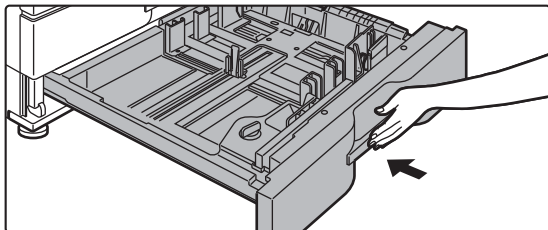

### Delikatnie wsuń podajnik do urządzenia.

Powoli wepchnij podajnik do końca do urządzenia, wykonując zdecydowany ruch ręką. Włożenie papieru na siłę może być przyczyną nierównego podawania i zacięcia papieru.

## UMIESZCZANIE PAPIERU W INNYCH PODAJNIKACH

### Podajnik boczny (urządzenia)

1

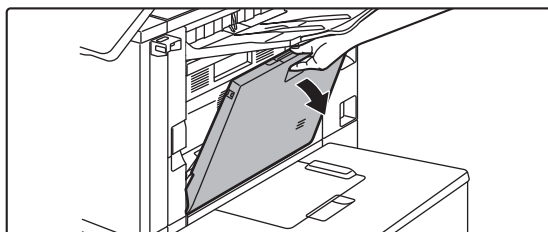

### Otwórz podajnik boczny.

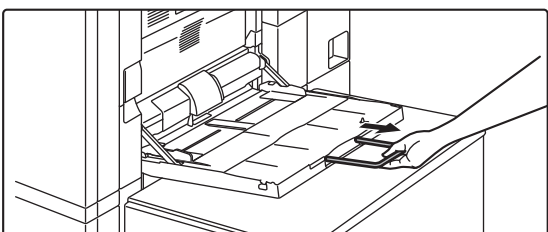

W przypadku wkładania papieru większego niż A4R lub 8-1/2" x 11"R wysuń prowadnicę. Wyciągnij przedłużenie podajnika bocznego na całą jego długość.

2

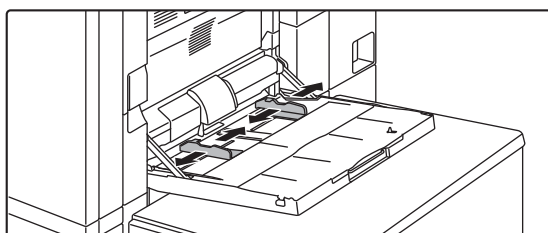

### Dopasuj prowadnice podajnika bocznego do formatu papieru, który zostanie załadowany.

Ustaw prowadnice podajnika bocznego w taki sposób, aby delikatnie dotykały załadowanego papieru.

3

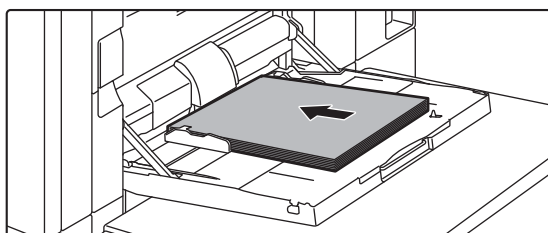

### Włóż papier stroną przeznaczoną do zadrukowania skierowaną do dołu.

Włóż papier powoli wzdłuż podajnika w stronę urządzenia aż do oporu. Włożenie papieru z nadmierną siłą może być przyczyną odgięcia krawędzi przedniej. Zbyt luźne włożenie papieru może być przyczyną nierównego lub nieprawidłowego podawania.



## Podajnik dużej pojemności

1

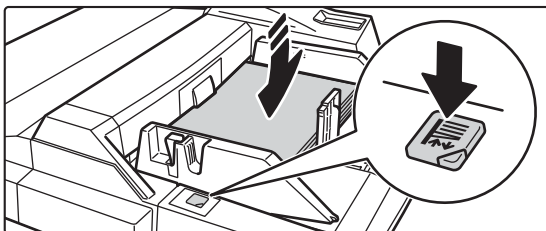

### Aby wymienić papier w podajniku bocznym, naciśnij przycisk obsługi i wyciągnij papier.

Taca na papier zostanie opuszczona. Przycisk obsługi będzie migać, gdy taca na papier będzie opuszczana. Przycisk będzie świecił się po opuszczeniu tacy na papier. Nie wyciągaj papieru, jeśli przycisk nadal miga.

2

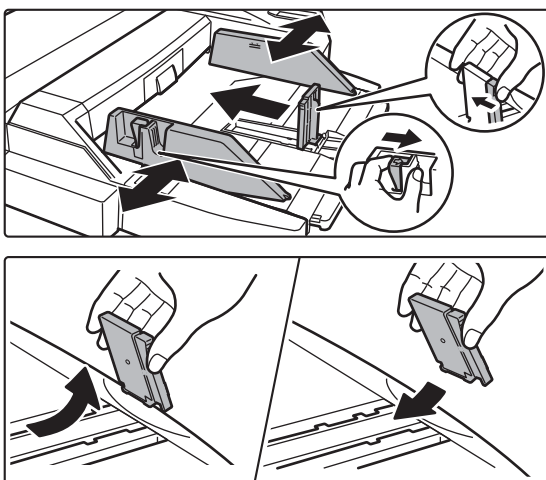

### Dopasuj prowadnice podajnika bocznego do formatu papieru, który zostanie załadowany.

Chwyć dźwignię prowadnicy i dopasuj prowadnice podajnika bocznego do formatu papieru. Pamiętaj, aby dopasować prowadnice podajnika bocznego znajdujące się z tyłu. W przypadku wkładania papieru większego niż A4R lub 8-1/2" x 11"R wyciągnij przedłużenie podajnika bocznego. Wyciągnij z tyłu prowadnicę podajnika bocznego i dołącz ją do podajnika insertera.



- Wyciągnij przedłużenie podajnika bocznego na całą jego długość.
- W przypadku wkładania papieru większego niż A3W lub 8-1/2" x 14" wyciągnij prowadnice podajnika bocznego znajdujące się z tyłu.



! Nie umieszczaj na podajniku bocznym ciężkich przedmiotów i nie opieraj się na nim.

3

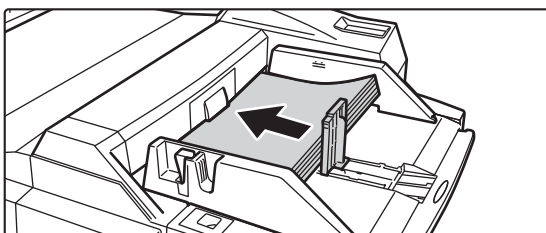

### Wkładaj papier wzdłuż prowadnic podajnika bocznego w stronę urządzenia do samego końca i dopasuj prowadnicę znajdującą się z prawej strony.

Włóż papier stroną przeznaczoną do zadrukowania skierowaną do dołu.

Stos papieru nie może być wyższy, niż wskazuje linia wskaźnika.

Podajnik ten może pomieścić maksymalnie 500 arkuszy papieru.



- Nie wpychaj papieru na siłę.
- Jeśli prowadnice podajnika bocznego są ustawione szerzej niż papier, przesunij je aż będą pasować do szerokości papieru. Jeśli prowadnice są ustawione za szeroko, papier może się przekrzywiać lub marszczyć.



4

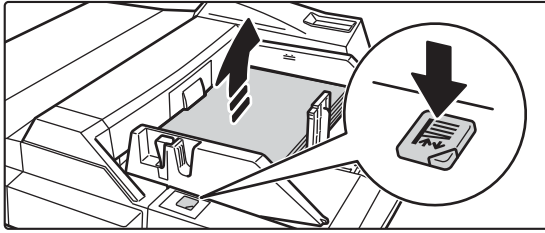

### Naciśnij przycisk obsługi.

Taca na papier zostanie podniesiona. Przycisk obsługi będzie migać, gdy taca na papier będzie podnoszona. Przycisk będzie świecił się po podniesieniu tacy na papier.

## Podajnik dużej pojemności (MX-LC12)

1

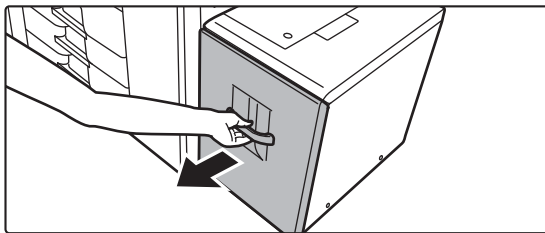

### Wyciągnij podajnik papieru.

Delikatnie wyciągaj podajnik do momentu jego zatrzymania.

2

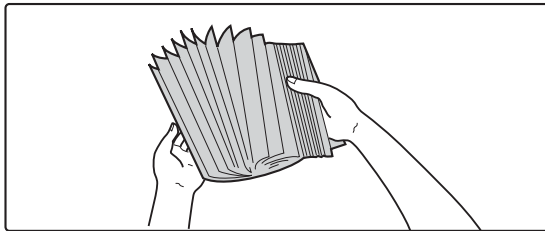

### Przetasuj dobrze papier.

Przed załadowaniem papieru dobrze go przetasuj. Jeśli tego nie zrobisz, może nastąpić podawanie wielu arkuszy naraz oraz zacięcie.

3

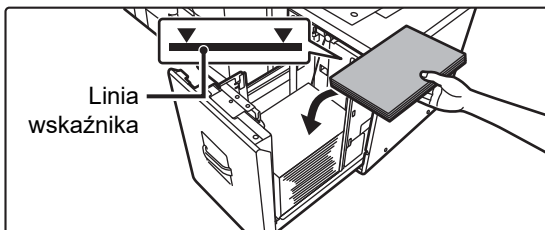

### Umieść papier na środku tacy na papier.

Włóż papier stroną przeznaczoną do zadrukowania skierowaną do dołu. Stos papieru nie może przekraczać linii wskaźnika (maks. 3500 arkuszy).

4

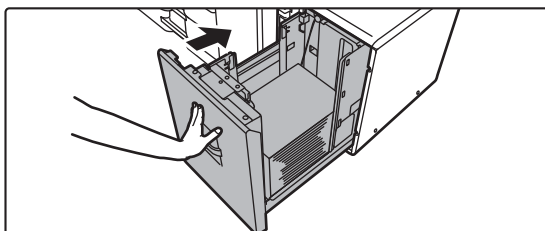

### Delikatnie wsuń podajnik do urządzenia.

Powoli wepchnij podajnik do końca do urządzenia, wykonując zdecydowany ruch ręką. Włożenie papieru na siłę może być przyczyną nierównego podawania i zacięcia papieru.





## Podajnik dużej pojemności (MX-LCX3 N)

1

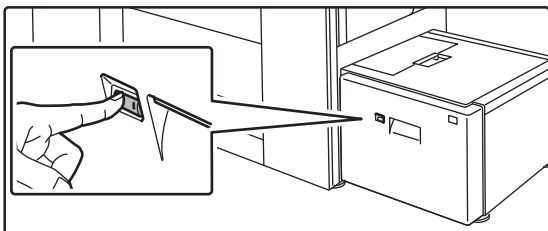

### Naciśnij przycisk obsługi.

Przycisk obsługi miga i podajnik papieru przesuwa się na dół do pozycji ładowania papieru. Poczekać, aż zgaśnie kontrolka przycisku obsługi.



Nie wyciągaj podajnika dopóki nie zgaśnie kontrolka. Wyciągnięcie na siłę podajnika, gdy przycisk świeci się lub miga, może spowodować uszkodzenie urządzenia.

2

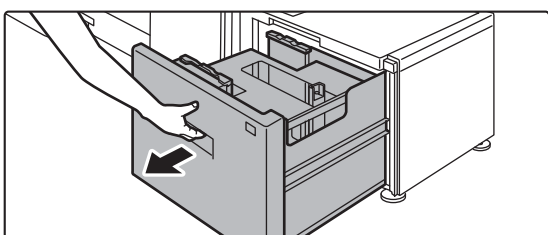

### Wyciągnij podajnik papieru.

Delikatnie wyciągaj podajnik do momentu jego zatrzymania.

3

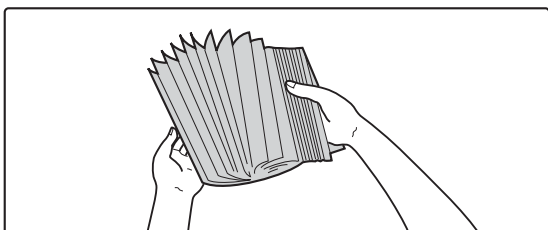

### Przetasuj dobrze papier.

Przed załadowaniem papieru dobrze go przetasuj. Jeśli tego nie zrobisz, może nastąpić podawanie wielu arkuszy naraz oraz zacięcie.





4

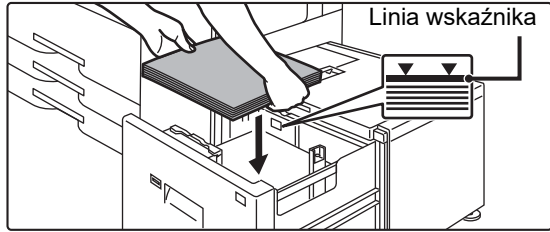

### Umieść papier na środku tacy na papier.

Włóż papier stroną przeznaczoną do zadrukowania skierowaną do dołu. Stos papieru nie może przekraczać linii wskaźnika (maks. 3000 arkuszy).

Gdy zostanie załadowana pewna ilość papieru, taca papieru automatycznie lekko się obniży i zatrzyma. Powtórz tę samą czynność w ten sam sposób, aby załadować papier.



- Podczas ładowania papieru nie wkładaj rąk w przestrzeń wewnątrz tacy na papier.

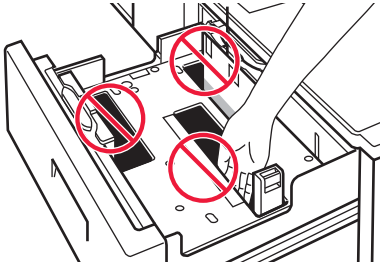

- Nie wkładaj kartek papieru ani żadnych przedmiotów w przestrzeń wewnątrz podajnika.

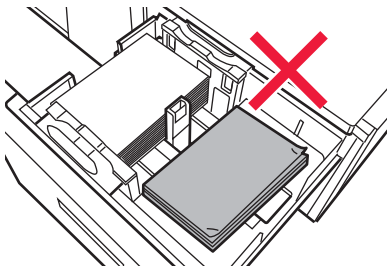

5

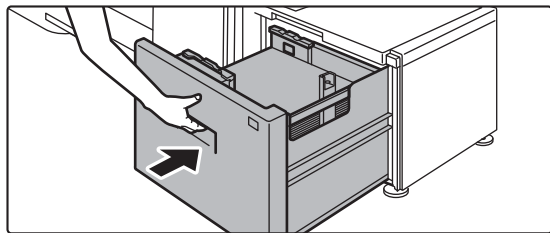

### Delikatnie wsuń podajnik do urządzenia.

Powoli wepchnij podajnik do końca do urządzenia, wykonując zdecydowany ruch ręką. Taca na papier przesuwana się do góry, gdy podajnik zostaje wepchnięty. Przycisk obsługi będzie migać, gdy taca na papier będzie podnoszona. Przycisk będzie świecił się po podniesieniu tacy na papier.



## Podajniki dużej pojemności (MX-LCX3 N)

1

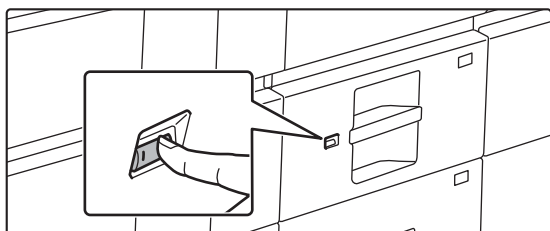

### Naciśnij przycisk obsługi.

Przycisk obsługi miga i podajnik papieru przesuwa się na dół do pozycji ładowania papieru. Poczekaj, aż zgaśnie kontrolka przycisku obsługi.



Nie wyciągaj podajnika dopóki nie zgaśnie kontrolka. Wyciągnięcie na siłę podajnika, gdy przycisk świeci się lub miga, może spowodować uszkodzenie urządzenia.

2

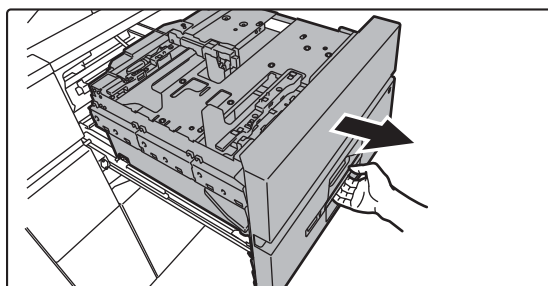

### Wyciągnij podajnik papieru.

Delikatnie wyciągaj podajnik do momentu jego zatrzymania.

3

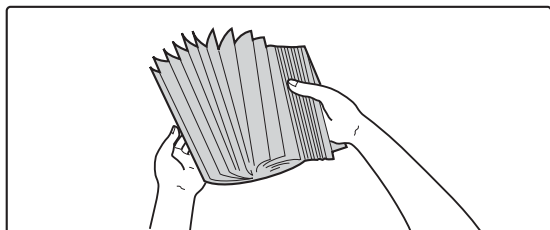

### Przetasuj dobrze papier.

Przed załadowaniem papieru dobrze go przetasuj. Jeśli tego nie zrobisz, może nastąpić podawanie wielu arkuszy naraz oraz zacięcie.

4

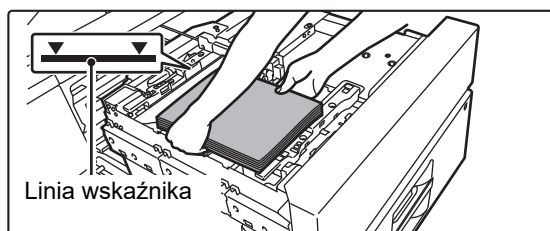

### Umieść papier w podajniku.

Włóż papier stroną przeznaczoną do zadrukowania skierowaną do dołu. Stos papieru nie może przekraczać linii wskaźnika (maks. 2500 arkuszy).

5

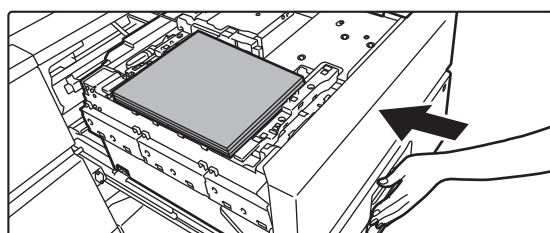

### Delikatnie wsuń podajnik do urządzenia.

Powoli wepchnij podajnik do końca do urządzenia, wykonując zdecydowany ruch ręką. Taca na papier przesuwa się do góry, gdy podajnik zostaje wepchnięty. Przycisk obsługi będzie migać, gdy taca na papier będzie podnoszona. Przycisk będzie świecił się po podniesieniu tacy na papier.



# ZMIANA USTAWIEŃ PODAJNIKA PAPIERU

Aby wymienić papier umieszczony w podajniku, zmień ustawienia podajnika za pomocą opcji [Ustawienia tacy] na ekranie głównym.

Poniżej opisano przykładową procedurę zmiany papieru w podajniku 3 z papieru zwykłego B4 na papier ekologiczny A4.

1



**Naciśnij przycisk [Ekran główny (Home)].**

Wyświetlony zostanie ekran główny.

2

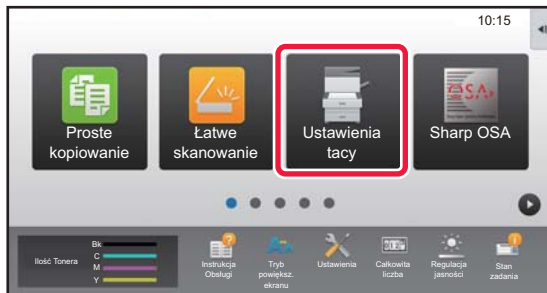

**Naciśnij przycisk [Ustawienia tacy].**

3

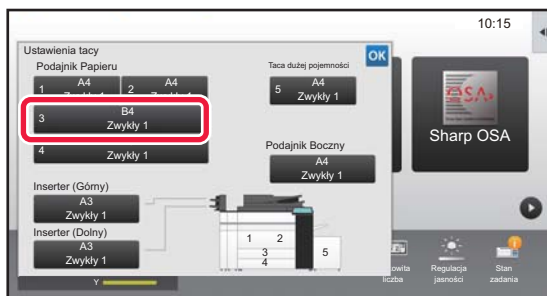

**Naciśnij przycisk podajnika 3.**

4

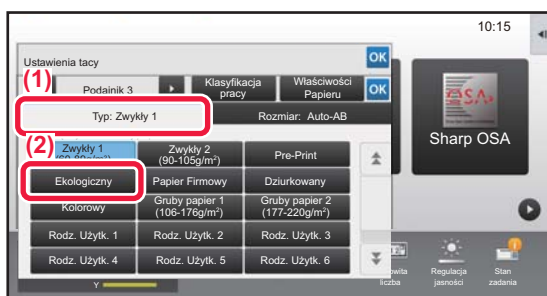

**Wybierz rodzaj papieru.**

(1) Naciśnij kartę rodzaju papieru.

(2) Naciśnij przycisk [Ekologiczny].

5

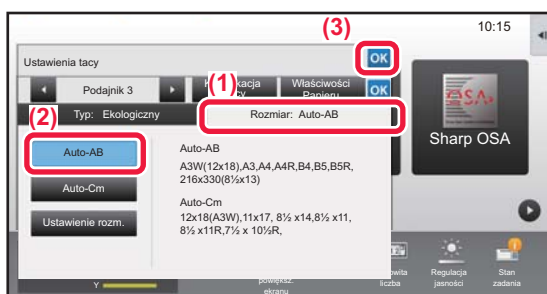

**Wybierz rozmiar papieru.**

(1) Naciśnij kartę rozmiaru papieru.

(2) Naciśnij przycisk [Auto-AB].

(3) Naciśnij **OK** na ekranie "Ustawienia tacy".



# ZAPISYWANIE KONTAKTÓW W KSIĄŻCE ADRESOWEJ

W książce adresowej można zapisywać "Kontakty" i "Grupy".

Poniżej opisano przykładową procedurę dodawania nowego kontaktu do książki adresowej przez bezpośrednie wprowadzenie nazwiska i adresu.

1



**Naciśnij przycisk [Ekran główny (Home)].**

Wyświetlony zostanie ekran główny.

2

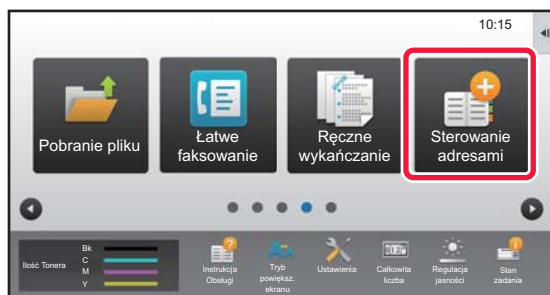

**Naciśnij przycisk [Sterowanie adresami].**

3

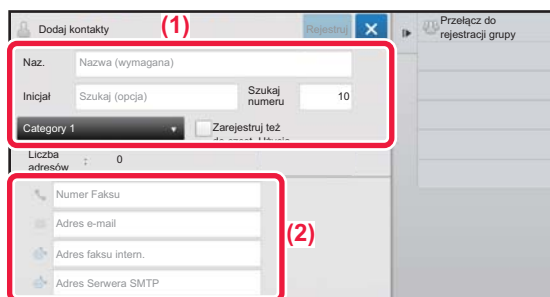

**Wpisz informacje, które chcesz zarejestrować w książce adresowej.**

**(1) Wprowadź podstawowe informacje.**

Wypełnij pola [Naz.] oraz [Inicjał].

Aby określić kategorię, wybierz ją z listy, która zostanie wyświetlona po naciśnięciu pola wprowadzania.

Aby zapisać kontakt jako często używany, zaznacz pole wyboru [Zarejestruj też do częst. Użycia] .

**(2) Naciśnij [Numer Faksu], [Adres e-mail], [Adres faksu intern.] lub [Adres Serwera SMTP], wprowadź adres, a następnie naciśnij **OK**.**

4

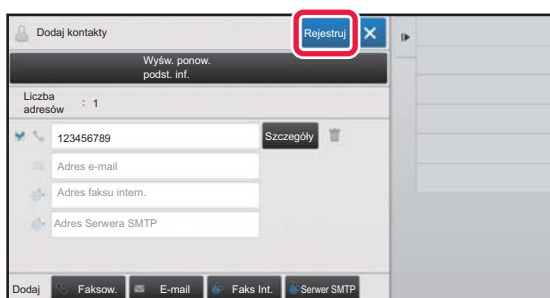

**Naciśnij przycisk [Rejestruj].**

Pierwszy zapisany adres danego typu jest ustawiany jako adres domyślny. Jeśli pole wyboru przy żadnym adresie nie jest zaznaczone, wyświetlony zostanie ekran potwierdzenia zawierający prośbę w wybranie adresu domyślnego.

## Edytowanie lub usuwanie kontaktu

Naciśnij przycisk [Książka adresowa] na ekranie głównym, wybierz kontakt, który chcesz edytować lub usunąć, naciśnij  na panelu zadań i naciśnij [Edycja] lub [Kasowanie].

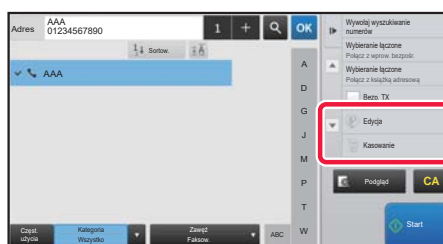
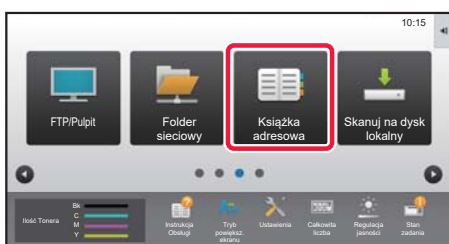



# AUTORYZACJA UŻYTKOWNIKA

Jeśli w ustawieniach włączona jest funkcja autoryzacji, korzystanie z urządzenia wymaga zalogowania. W domyślnych ustawieniach fabrycznych autoryzacja użytkownika jest wyłączona.

Po zakończeniu korzystania z urządzenia wyloguj się.

## METODY AUTORYZACJI

Istnieją dwie metody autoryzacji użytkownika: za pomocą numeru użytkownika lub loginu/hasła. Poproś administratora systemu o dane potrzebne do zalogowania do urządzenia.

### AUTORYZACJA ZA POMOCĄ NUMERU UŻYTKOWNIKA

Niniejsza procedura służy do logowania za pomocą numeru użytkownika otrzymanego od administratora urządzenia.

Podczas uruchamiania urządzenia wyświetlany jest ekran logowania.



### AUTORYZACJA ZA POMOCĄ LOGINU/HASŁA

Ta metoda pozwala użytkownikom logować się za pomocą loginu i hasła otrzymanych od administratora urządzenia lub administratora serwera LDAP.

Podczas uruchamiania urządzenia wyświetlany jest ekran logowania.

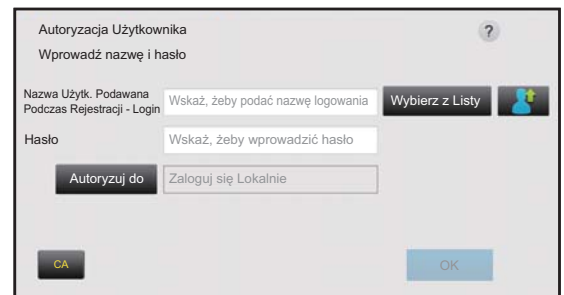

## Wylogowanie

Po zakończeniu korzystania z urządzenia wyloguj się. Zapobiega to korzystaniu z urządzenia przez osoby niepowołane.





## DOSTĘPNE FUNKCJE URZĄDZENIA

Urządzenie posiada wiele funkcji przeznaczonych do różnych celów.

Niektóre przydatne funkcje są opisane poniżej. Szczegółowe informacje znajdują się w podręczniku użytkownika.

## FUNKCJE OSZCZĘDZANIA PAPIERU I CZASU

### N-Up



Funkcja ta rozmieszcza wiele stron oryginału na jednym arkuszu papieru.  
Funkcja pozwala zaprezentować wiele stron w zwartym formacie lub przedstawić wygląd wszystkich stron w dokumencie.

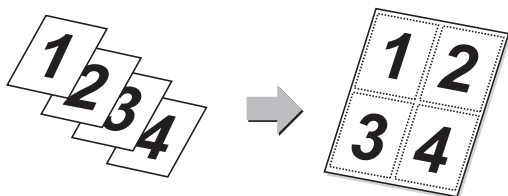

### Pomiń puste strony



Jeśli skanowany oryginał zawiera puste strony, ta funkcja umożliwia ich pominięcie w celu skopiowania lub wysłania tylko niepustych stron. Urządzenie wykrywa puste strony, co umożliwia pominięcie zbędnych pustych arkuszy bez sprawdzania oryginału.

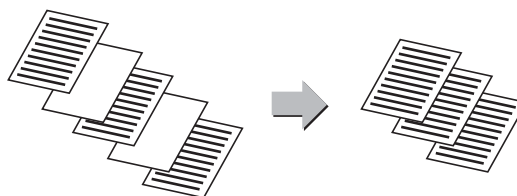

### Orygin. o Róż. Form.



Ta funkcja umożliwia jednoczesne kopiowanie oryginałów o różnych formatach, nawet oryginałów w formacie B5 (5-1/2" x 8-1/2") razem z oryginałami w formacie A4 (8-1/2" x 11"). Podczas kopiowania możesz łączyć ustawienia oryginałów o różnych rozmiarach i automatycznego ustawiania skali, aby zmienić skalę stosowaną do każdego oryginału i wydrukować wszystkie strony na papierze o jednakowym rozmiarze.

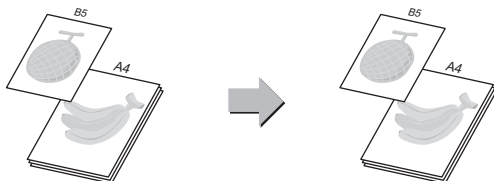

### Licznik oryginałów



Istnieje możliwość określenia liczby zeskanowanych arkuszy oryginału i wyświetlenia jej przed przesłaniem. Sprawdzenie liczby zeskanowanych arkuszy oryginału przed przesłaniem zapobieganie powstawaniu błędów.

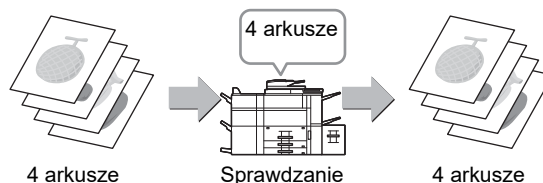

### Kopia próbna



Ta funkcja służy do wykonywania kopii próbnych przed wydrukowaniem określonej liczby kopii. Porównaj kopię próbną z podglądem wydruku. W razie potrzeby zmień ustawienia. Ta funkcja zapisuje zeskanowany oryginał w pamięci urządzenia, dzięki czemu nie trzeba ponownie skanować oryginału przy zmienionym ustawieniu.

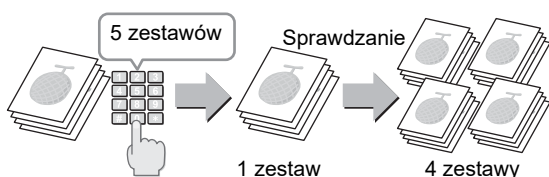

### Kopioiw. Tandem



Ta funkcja służy do równego podziału zadania kopiowania między dwa urządzenia podłączone do sieci, co umożliwia skrócenie czasu kopiowania.

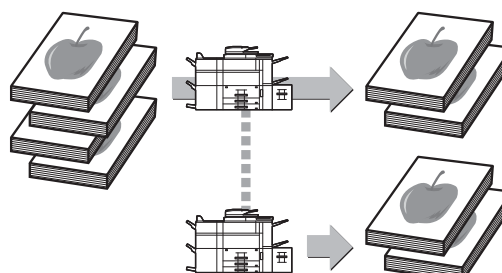



### Budow. Pracy



Ta funkcja służy do dzielenia oryginałów na zestawy i pojedynczego podawania poszczególnych zestawów przez automatyczny podajnik dokumentów podczas kopiowania lub wysyłania dużej liczby oryginałów.

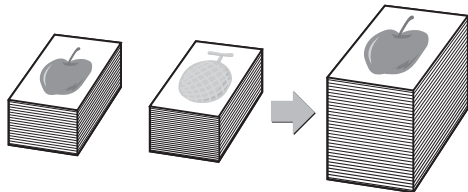

### Card Shot



Ta funkcja służy do kopiowania przedniej i tylnej strony karty na jednym arkuszu, a nie na dwóch osobnych arkuszach. Takie rozwiązanie ułatwia kopiowanie dowodów osobistych i pozwala zaoszczędzić papier.

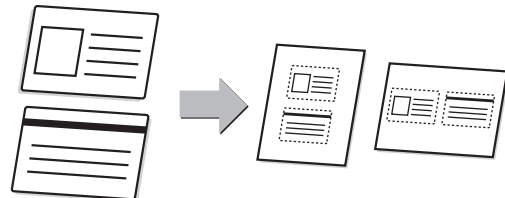

### Skanowanie z wielokrotnym kadrowaniem



Na szybie dokumentów w urządzeniu można umieścić wiele dokumentów, jak np. pokwitowania, a urządzenie automatycznie wykadruje je i pozapisuje do osobnych plików podczas skanowania.

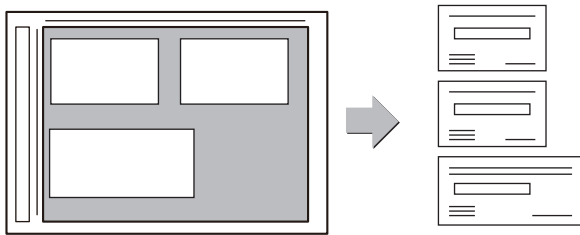

### Ust. Autom.



Aby automatycznie skonfigurować ustawienia skanowania odpowiednie dla oryginału, naciśnij przycisk [Ust. Autom.] na ekranie podstawowym trybu łatwego. Takie opcje, jak Orientacja, Rozdzielczość i Pominięcie pustych stron są ustawiane automatycznie.

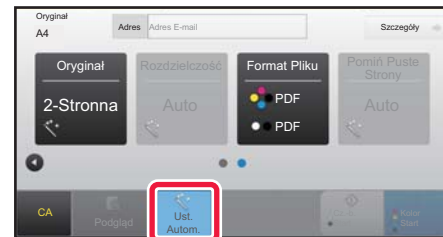

## FUNKCJE ZABEZPIECZEŃ

### Druk tekstury w tle



Na dokumencie jako wzór tła umieszczane są niewidoczne znaki zapobiegające nieautoryzowanemu kopiowaniu, mające formę tekstu ustalonego lub tekstu użytkownika. Podczas kopiowania wydruku z takim wzorem ukryte znaki zostają wydrukowane.

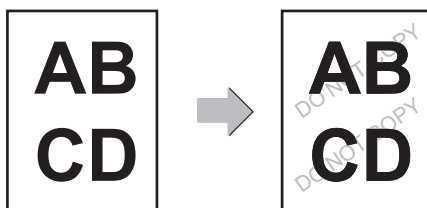

### Drukowanie informacji monitorujących



Ta funkcja wymusza wydruk wcześniej zdefiniowanych informacji monitorujących, aby zapobiec nieautoryzowanemu kopiowaniu.

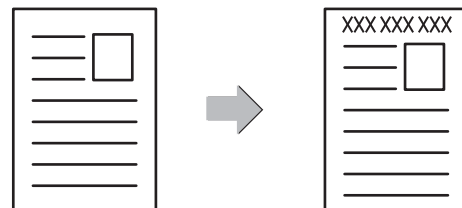



## FUNKCJE SKANOWANIA

### Wyrównanie tła



Tło można wyrównać poprzez ustawienie jasnych obszarów oryginału jako ciemniejszych lub jaśniejszych.

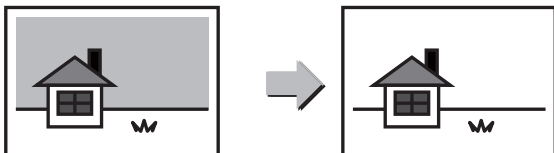

### Tr. Pow. Skan Skan. grub. papieru



Ta funkcja umożliwia zeskanowanie cienkich oryginałów za pomocą automatycznego podajnika dokumentów. Pomaga ona zapobiegać zacinaniu się oryginałów.

#### Tr. Pow. Skan

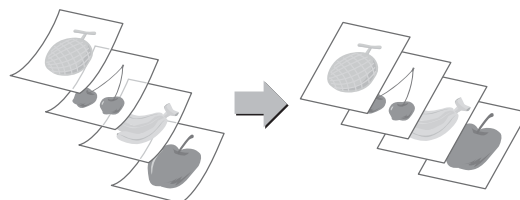

#### Skan. grub. papieru

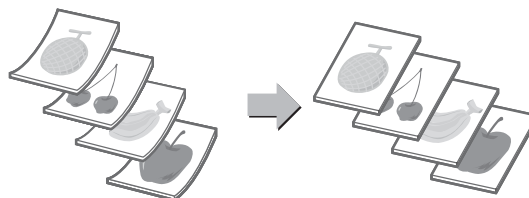

### Skan. Książk..



Lewa i prawa strona oryginału mogą zostać przesłane jako dwie oddzielne strony. Ta funkcja jest przydatna, jeśli chcesz wysłać faksem prawe i lewe strony oryginału książki lub innego zszytego dokumentu jako osobne strony.

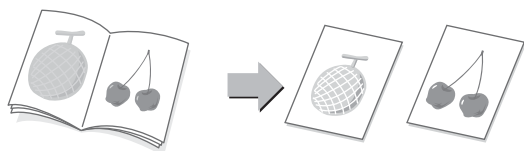

### Podział książki



Ta funkcja służy do rozdzielania oryginału zszytego siodłowo, np. katalogu lub broszury, strona po stronie i ich kopiowania w prawidłowej kolejności.

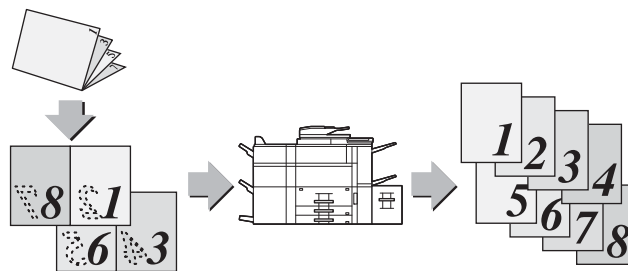

### Usuń



Opisywana funkcja umożliwia usuwanie cieni powstających podczas skanowania grubych oryginałów lub książek.

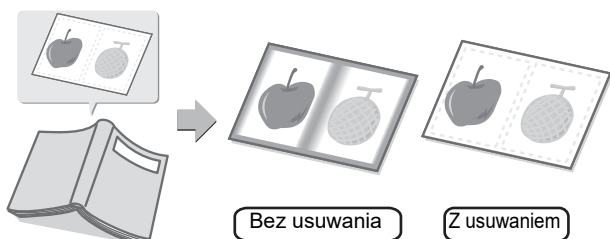

### Stempel potwierdzaj.



Ta funkcja umożliwia nanoszenie stempla na poszczególne oryginały skanowane przy użyciu automatycznego podajnika dokumentów (ADF), co umożliwia potwierdzenie, że wszystkie oryginały zostały poprawnie zeskanowane.

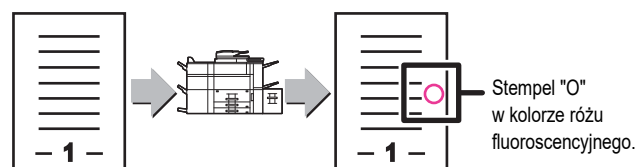





# KOPIARKA

Poniżej opisane są podstawowe procedury korzystania z funkcji kopiarki.

▶ WYKONYWANIE KOPII.....	34
▶ TRYB KOPIOWANIA .....	36
▶ KOPIOWANIE NA PAPIERZE SPECJALNYM (Kopiowanie z użyciem podajnika bocznego).....	37



# WYKONYWANIE KOPII

Poniżej został opisany sposób ustawiania skali kopiowania.

1



## Naciśnij przycisk [Ekran główny (Home)].

Wyświetlony zostanie ekran główny.

2

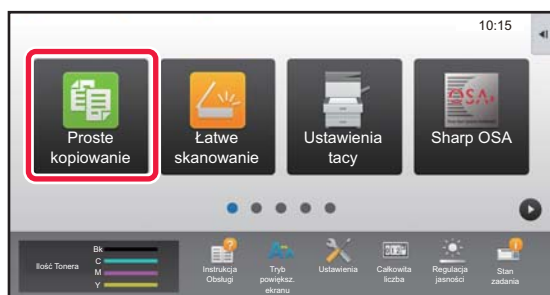

## Naciśnij ikonę trybu [Proste kopiowanie].

Wyświetlony zostanie ekran prostego kopiowania.

3

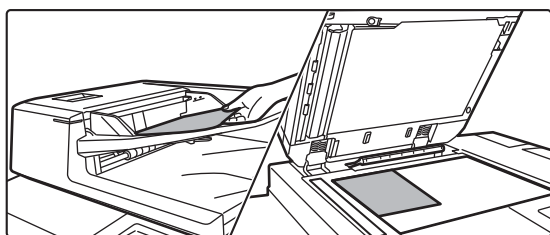

## Ułóż oryginał.

Ułóż oryginał na tacy automatycznego podajnika dokumentów lub na szybie dokumentów.

► [UMIESZCZANIE ORYGINAŁÓW \(strona 16\)](#)

4



## Naciśnij przycisk [Skala Kopii].

Opisane poniżej funkcje są dostępne w trybie prostego kopiowania.

- Wybór papieru
- 2-Stronna Kop.
- Skala Kopii
- Zszywaj\*<sup>1</sup>, Zszyj/dziurkuj\*<sup>2</sup>
- Tryb Kolorowy
- Oryginał
- Ekspozycja
- N-Up
- Card Shot

\*1 Jeśli zamontowano finiszier lub finiszier ze zszywaczem siodłowym.

\*2 Jeśli zamontowano moduł dziurkacza i finiszier lub finiszier ze zszywaczem siodłowym.

Aby wybrać bardziej szczegółowe ustawienia, naciśnij przycisk [Szczegóły] i wybierz ustawienia w trybie normalnym.

► [TRYB KOPIOWANIA \(strona 36\)](#)



5



## Ustaw skalę kopiowania.

Po wprowadzeniu ustawień naciśnij przycisk **OK**.

6

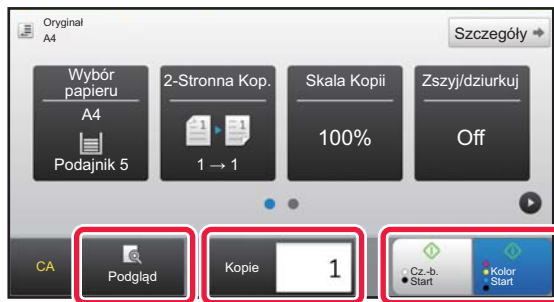

## Ustaw liczbę kopii, a następnie naciśnij przycisk **[Kolor Start]** lub przycisk **[Cz.-b. Start]**.

- Przy domyślnych ustawieniach fabrycznych po naciśnięciu przycisku **[Kolor Start]** urządzenie wykrywa, czy poszczególne oryginały są kolorowe czy czarno-białe oraz automatycznie przełącza się pomiędzy skanowaniem kolorowym i czarno-białym. Jeśli naciśniesz przycisk **[Cz.-b. Start]**, urządzenie będzie wykonywało skanowanie czarno-białe. Szczegółowe informacje znajdują się w podręczniku użytkownika.
- Aby wyświetlić podgląd dokumentu, naciśnij przycisk **[Podgląd]**.

► [EKRAŃ PODGLĄDU \(strona 15\)](#)

Anuluj kopiowanie



Anuluj kopiowanie



# TRYB KOPIOWANIA

Istnieją dwa tryby kopiowania: proste i normalne.

Tryb prosty pozwala korzystać tylko z najczęściej używanych funkcji zapewniających bezproblemowe wykonanie większości zadań kopiowania.

Jeśli konieczny jest wybór ustawień szczegółowych bądź funkcji specjalnych, użyj trybu normalnego. W trybie normalnym dostępne są wszystkie funkcje.

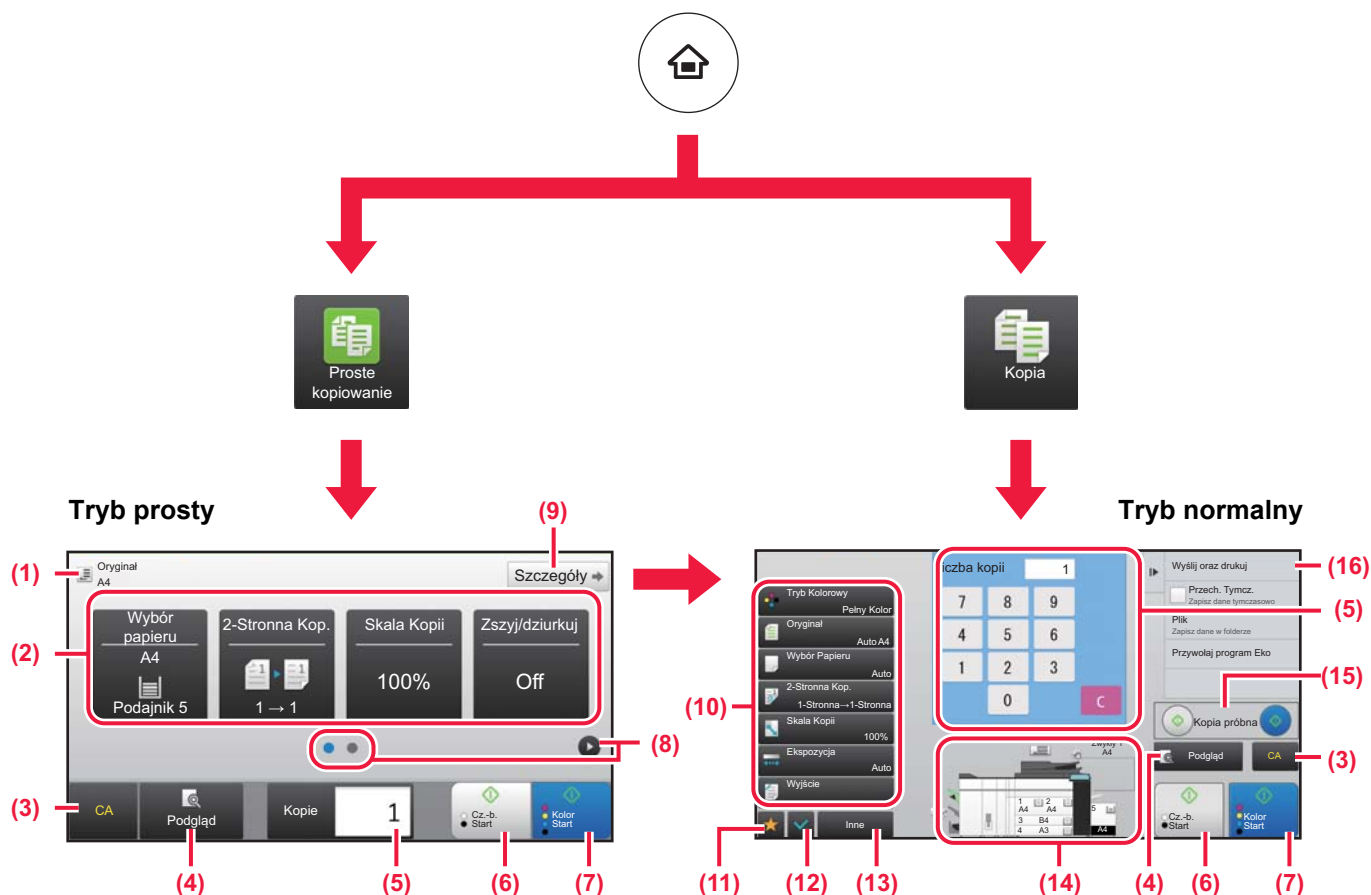

(1) Pokazuje format umieszczonego oryginału.

(2) Umożliwia wybór funkcji.

## Wybór funkcji w trybie prostym



W "Trybie ustawień" wybierz kolejno opcje [Ustawienia Systemowe] → [Ustawienia Podstawowe] → [Ustawienia Operacji] → [Ustawienia trybu uproszczonego] → [Proste kopiowanie]

(3) Resetuje wszystkie ustawienia.

(4) Skanuje oryginał i wyświetla obraz poglądu.

► [EKRAN PODGLĄDU \(strona 15\)](#)

(5) Umożliwia wprowadzenie liczby kopii.

(6) Rozpoczyna kopiowanie biało-czarne.

(7) Rozpoczyna kopiowanie kolorowe.

(8) Umożliwia przejście do kolejnych ekranów zawierających przyciski skrótu.

(9) Wybór trybu normalnego.

(10) Przyciski ustawień kopiowania.

(11) Wyświetla listę przycisków funkcyjnych. Często używane [Inne], programy i inne ustawienia można zarejestrować.

(12) Umożliwia sprawdzenie aktualnych ustawień.

(13) Wyświetla listę przycisków funkcyjnych innych niż opisane powyżej.

► [DOSTĘPNE FUNKCJE URZĄDZENIA \(strona 30\)](#)

(14) Wskazuje obecność lub nieobecność oryginału oraz rozmiar papieru umieszczonego w każdym z podajników. Naciśnięcie spowoduje otwarcie okna wyboru papieru.

(15) Rozpoczyna kopiowanie próbne biało-czarne lub kolorowe.

(16) Wyświetla funkcje dostępne w trybie kopiowania.



# KOPIOWANIE NA PAPIERZE SPECJALNYM (Kopiowanie z użyciem podajnika bocznego)

W niniejszej części wyjaśniono, w jaki sposób umieszczać ciężki papier A4 w podajniku bocznym.

1

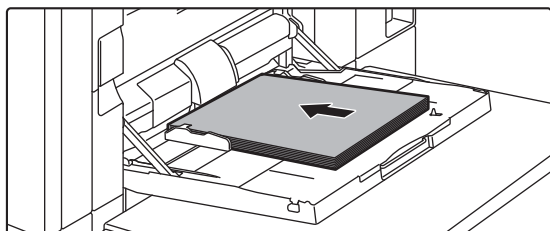

**Włóż papier do podajnika bocznego.**

► [Podajnik boczny \(urządzenia\) \(strona 21\)](#)

2

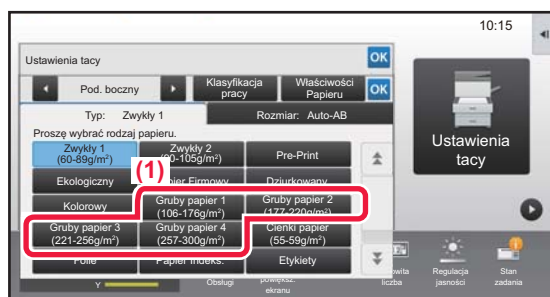

**Wybierz ustawienia za pomocą panelu dotykowego.**

(1) Naciśnij przyciski [Gruby papier 1], [Gruby papier 2], [Gruby papier 3] lub [Gruby papier 4].

Naciśnij przycisk [Gruby papier 1] dla papieru od 106 g/m<sup>2</sup> typu bond do 176 g/m<sup>2</sup> – okładka (od 28 funtów do 65 funtów), przycisk [Gruby papier 2] dla papieru okładkowego od 177 g/m<sup>2</sup> do 220 g/m<sup>2</sup> (od 65 funtów do 80 funtów), przycisk [Gruby papier 3] dla papieru od 221 g/m<sup>2</sup> – okładka do 256 g/m<sup>2</sup> – indeksowy (od 80 funtów do 140 funtów) lub przycisk [Gruby papier 4] dla papieru od 257 g/m<sup>2</sup> – indeksowy do 300 g/m<sup>2</sup> – okładka (od 140 funtów do 110 funtów).

(2) Naciśnij kartę [Rozmiar: Auto-AB].

(3) Naciśnij przycisk [Auto-AB].

(4) Naciśnij przycisk **OK** w "Ustawienia tacy".

3

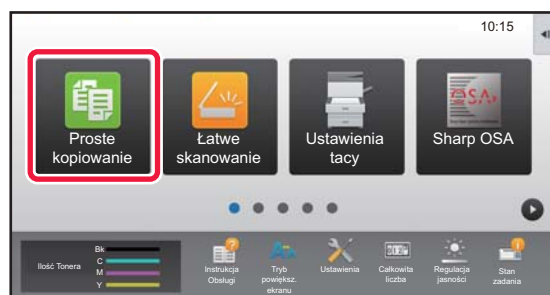

**Naciśnij ikonę trybu [Proste kopiowanie].**

Wyświetlony zostanie ekran prostego kopiowania.



4



Naciśnij przycisk [Wybór papieru].

5



Wybierz podajnik boczny.

6

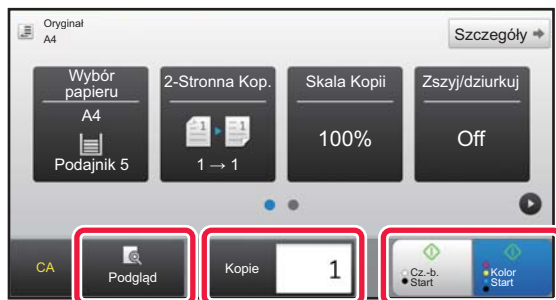

Ustaw liczbę kopii, a następnie naciśnij przycisk [Kolor Start] lub przycisk [Cz.-b. Start].

- Przy domyślnych ustawieniach fabrycznych po naciśnięciu przycisku [Kolor Start] urządzenie wykrywa, czy poszczególne oryginały są kolorowe czy czarno-białe oraz automatycznie przełącza się pomiędzy skanowaniem kolorowym i czarno-białym. Jeśli naciśniesz przycisk [Cz.-b. Start], urządzenie będzie wykonywało skanowanie czarno-białe. Szczegółowe informacje znajdują się w podręczniku użytkownika.
- Aby wyświetlić podgląd dokumentu, naciśnij przycisk [Podgląd].

► [EKRAŃ PODGLĄDU \(strona 15\)](#)

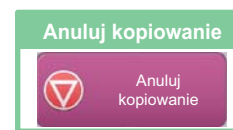



# DRUKARKA

Niniejsza część zawiera informacje na temat podstawowych procedur drukowania przy użyciu sterownika urządzenia. Zawarte w niniejszej instrukcji objaśnienia ekranów i procedur przygotowano przede wszystkim z myślą o Windows® 8.1 (komputery z systemem Windows)® i Mac OS X v10.10(komputery z systemem Mac OS). Ekran różni się w zależności od wersjach systemu operacyjnego, sterownika i aplikacji.

- ▶ **DRUKOWANIE W ŚRODOWISKU WINDOWS..... 40**
- ▶ **DRUKOWANIE W ŚRODOWISKU Mac OS..... 42**
- ▶ **BEZPOŚREDNI WYDRUK PLIKU Z PAMIĘCI USB..... 44**



## DRUKOWANIE W ŚRODOWISKU WINDOWS

Poniżej opisano przykładową procedurę drukowania w formacie A4 dokumentów "WordPad", który jest standardowym programem systemu Windows.

Więcej informacji o instalowaniu sterownika drukarki i konfigurowaniu jego ustawień można znaleźć w instrukcji instalacji oprogramowania.

Informacje o dostępnych sterownikach drukarki i wymogi dotyczące ich wykorzystania znajdują się w podręczniku użytkownika.

1

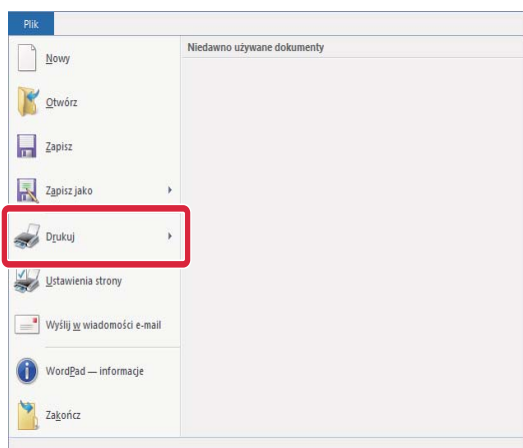

W programie WordPad z menu [Plik] wybierz polecenie [Drukuj].

2

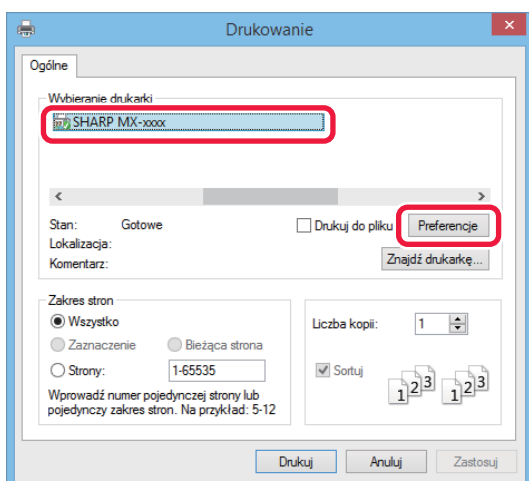

Wybierz sterownik drukarki i kliknij przycisk [Preferencje].

Jeśli widoczna jest lista sterowników drukarki, wybierz z niej nazwę sterownika, który ma być używany.

3

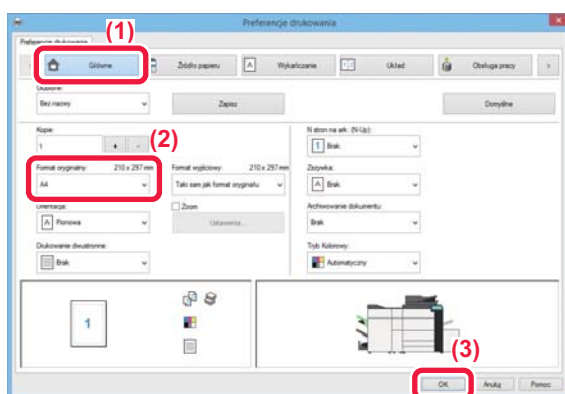

Wybierz ustawienia drukowania.

(1) Kliknij kartę [Główne].

(2) Wprowadź format oryginału.

Aby wybrać ustawienia na innych kartach, kliknij nagłówek żądanej karty, a następnie wybierz żądane ustawienia.

(3) Kliknij przycisk [OK].

- Pomoc można wyświetlić dla danego ustawienia, klikając na to ustawienie i naciskając przycisk [F1].
- Kliknij przycisk [Pomoc]. W oknie pomocy wyświetlone zostaną objaśnienia ustawień dostępnych na karcie.





4

## Kliknij przycisk [Drukuj].

Rozpocznie się drukowanie.

## DRUKOWANIE NA KOPERTACH

Podajnika bocznego można używać do drukowania na kopertach.

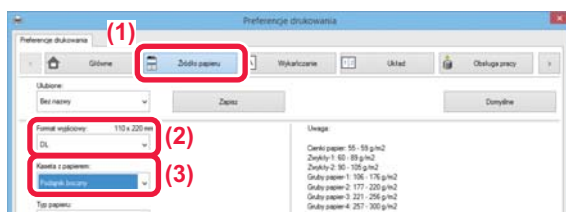

(1) Kliknij kartę [Źródło papieru].

(2) Wybierz format koperty z menu "Format wyjściowy".

Jeśli "Format wyjściowy" jest ustawiony jako [DL], "Rodzaj papieru" również jest automatycznie ustawiony jako [Koperta].

(3) Wybierz [Podajnik boczny] lub [Podajnik 4] z "Kaseta z papierem".



Ustaw typ papieru [Koperta] dla podajnika bocznego i umieść kopertę w podajniku bocznym.

► [Podajnik dużej pojemności \(MX-LC12\) \(strona 23\)](#)





# DRUKOWANIE W ŚRODOWISKU Mac OS

Poniżej opisano przykładową procedurę drukowania w formacie A4 dokumentów "TextEdit", który jest standardowym programem systemu Mac OS.

Więcej informacji o instalowaniu sterownika drukarki i konfigurowaniu jego ustawień w środowisku Mac OS można znaleźć w instrukcji instalacji oprogramowania.

1

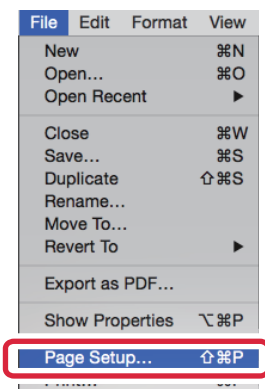

Z menu [File] wybierz polecenie [Page Setup].

2

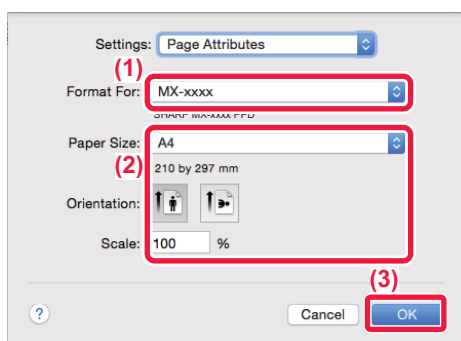

Wybierz ustawienia papieru.

(1) Upewnij się, że wybrana została odpowiednia drukarka.

(2) Wybierz ustawienia papieru.

Ustaw format papieru, orientację papieru oraz skalę kopiowania.

(3) Kliknij przycisk [OK].

3

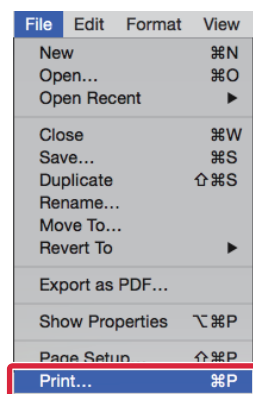

Z menu [File] wybierz polecenie [Print].



4

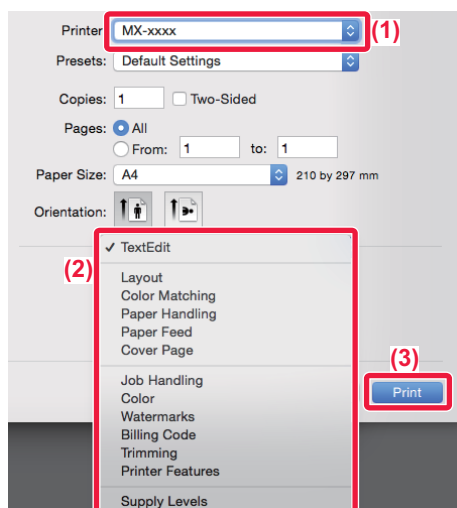

## Wybierz ustawienia drukowania.

- (1) Upewnij się, że wybrana została odpowiednia drukarka.
- (2) Wybierz elementy z menu i skonfiguruj potrzebne ustawienia.
- (3) Kliknij przycisk [Print].

## DRUKOWANIE NA KOPERTACH

Podajnika bocznego można używać do drukowania na kopertach.

Wybierz format koperty w ustawieniach aplikacji (w wielu aplikacjach: "Ustawienia strony") i wykonaj poniższe czynności.

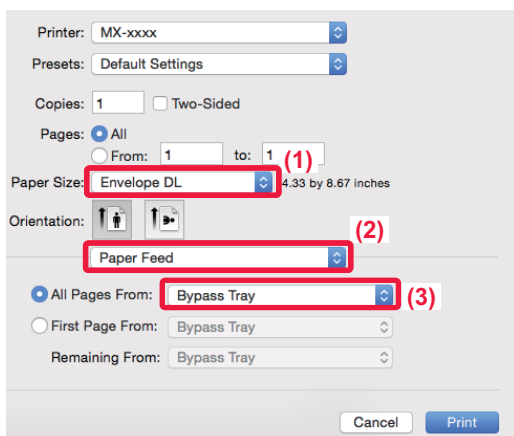

- (1) Wybierz format koperty z menu "Paper Size".
- (2) Wybierz [Paper Feed].
- (3) Wybierz opcję [Bypass Tray] z menu "All Pages From".



Ustaw typ papieru dla podajnika bocznego na [Koperta] i umieść kopertę w podajniku bocznym.

► [Podajnik dużej pojemności \(MX-LC12\) \(strona 23\)](#)



# BEZPOŚREDNI WYDRUK PLIKU Z PAMIĘCI USB

Pliki zapisane w pamięci USB podłączonej do urządzenia są drukowane bez korzystania ze sterownika drukarki, poprzez wysłanie odpowiedniego polecenia z panelu operacyjnego.

Poniżej podane są typy plików (i odpowiadające im rozszerzenia), które można drukować bezpośrednio.

Typ pliku	TIFF	JPEG	PCL	PDF, Zaszzyfrowany PDF, Komp. PDF, PDF/A, Kompaktowy PDF/A	PS	DOCX, XLSX, PPTX	PNG
Rozszerzenie	tiff, tif	jpeg, jpg, jpe, jff	pcl, prn	pdf	ps, prn	docx, xlsx, pptx	png

1

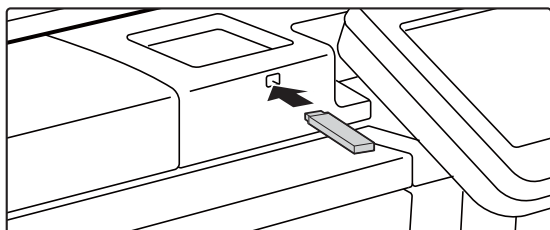

**Podłącz pamięć USB od urządzenia.**

2

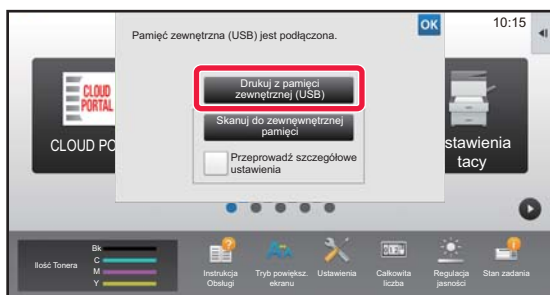

**Gdy wyświetli się ekran wyboru czynności, naciśnij [Drukuj z pamięci zewnętrznej (USB)].**

Jeśli ekran nie wyświetla się, wykonaj poniższe czynności:

- (1) Naciśnij przycisk [Pobranie pliku].
- (2) Naciśnij przycisk [Wybierz plik z pamięci USB do wydruku] na panelu sterowania.

3

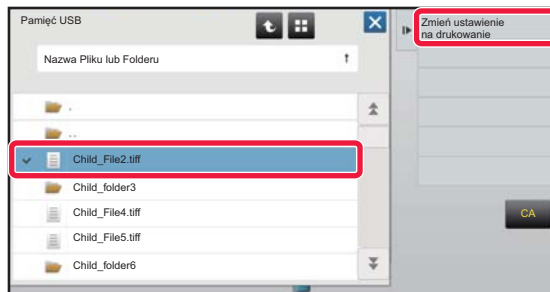

**Naciśnij przycisk odpowiadający plikowi do druku, a następnie naciśnij przycisk [Zmień ustawienie na drukowanie] na panelu sterowania.**

- W przypadku drukowania wielu plików naciśnij przyciski plików, które chcesz wydrukować, a następnie naciśnij przycisk [Drukuj] na panelu sterowania.
- Naciśnij , aby przejść do widoku miniatur.

4

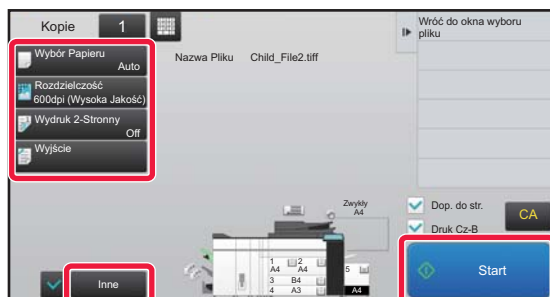

**Wybierz ustawienia drukowania i naciśnij przycisk [Start].**

5

**Odłącz pamięć USB od urządzenia.**

DirectOffice™ to produkt firmy CSR Imaging US, LP.

DirectOffice™ jest znakiem towarowym firmy CSR Imaging US, LP zarejestrowanym w Stanach Zjednoczonych i innych krajach, używanym za zezwoleniem.



# FAKS

W tej części wyjaśnione zostały podstawowe procedury korzystania z funkcji faksu.

▶ WYSYŁANIE FAKSU .....	46
▶ TRYB FAKSU .....	48

# WYSYŁANIE FAKSU

Poniżej opisane są podstawowe procedury wysyłania faksu.  
W trybie faksu kolorowe oryginały wysyłane są jako obrazy czarno-białe.

**1**

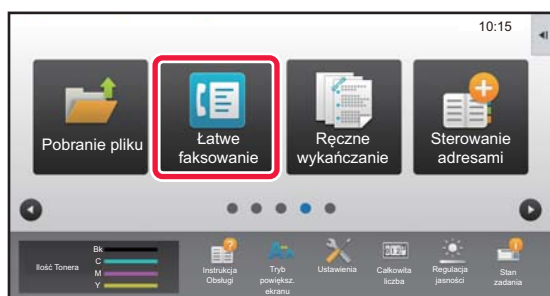

## Naciśnij przycisk [Ekran główny (Home)].

Wyświetlony zostanie ekran główny.

**2**

## Naciśnij ikonę trybu [Łatwe faksowanie].

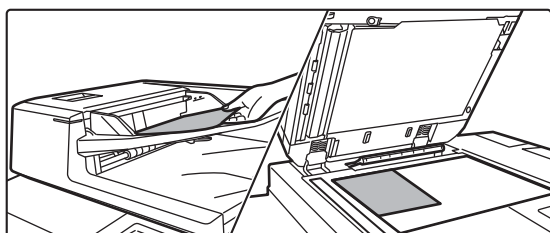
Wyświetlony zostanie ekran łatwego wysyłania faksu.

**3**

## Ułóż oryginał.

Ułóż oryginał na tacy automatycznego podajnika dokumentów lub na szybie dokumentów.

► [UMIESZCZANIE ORYGINAŁÓW \(strona 16\)](#)

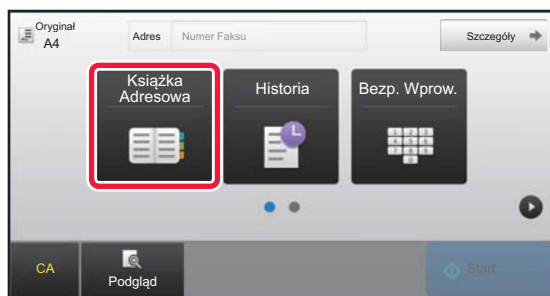
**4**

## Naciśnij przycisk [Książka Adresowa].

Możesz również użyć przycisków numerycznych, aby bezpośrednio wprowadzić numer faksu lub wybrać numer z dziennika przesyłania.

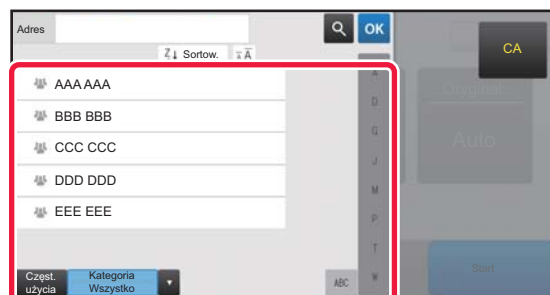
**5**

## Naciśnij przycisk wyboru odpowiedniego odbiorcy.

Adresy dla bieżącego trybu zostały wybrane spośród adresów, których pola wyboru zostały zaznaczone podczas zapisywania odbiorcy. Jeśli żaden adres nie został zapisany z zaznaczonym polem wyboru, naciśnij przycisk [Tak] na ekranie potwierdzenia i wybierz odpowiednie adresy. Aby dodać kolejnego odbiorcę, naciśnij przycisk wyboru odpowiedniego odbiorcy.

6



### Naciśnij przycisk [Wszys. M. Docel.].

Wyświetlona zostanie lista wybranych odbiorców.

7



### Potwierdź odbiorcę.

Jeśli na liście wyświetlony zostanie nieprawidłowy odbiorca, naciśnij nazwę tego odbiorcy, a następnie przycisk [Usuń].

8

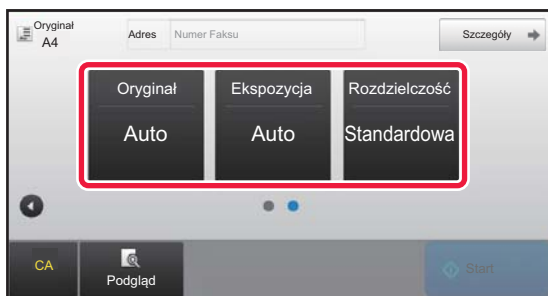

### Naciśnij , aby przychodzić pomiędzy ekranami i wybrać ustawienia.

Zmień potrzebne ustawienia.

Opisane poniżej funkcje są dostępne w trybie prostego faksowania.

- Oryginał
- Ekspozycja
- Rozdzielczość

Aby wybrać bardziej szczegółowe ustawienia, naciśnij przycisk [Szczegóły] i wybierz ustawienia w trybie normalnym.

► [TRYB FAKSU \(strona 48\)](#)

9



### Naciśnij przycisk [Start].

Aby wyświetlić podgląd dokumentu, naciśnij przycisk [OK], aby wrócić do ekranu podstawowego łatwego przesyłania faksu, a następnie naciśnij przycisk [Podgląd].

► [EKRAN PODGLĄDU \(strona 15\)](#)

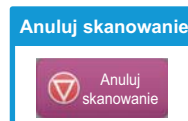

# TRYB FAKSU

Istnieją dwa tryby faksowania: łatwe i normalne.

Tryb łatwy pozwala korzystać tylko z najczęściej używanych funkcji zapewniających bezproblemowe wykonanie większości zadań faksowania.

Jeśli konieczny jest wybór ustawień szczegółowych bądź funkcji specjalnych, użyj trybu normalnego.

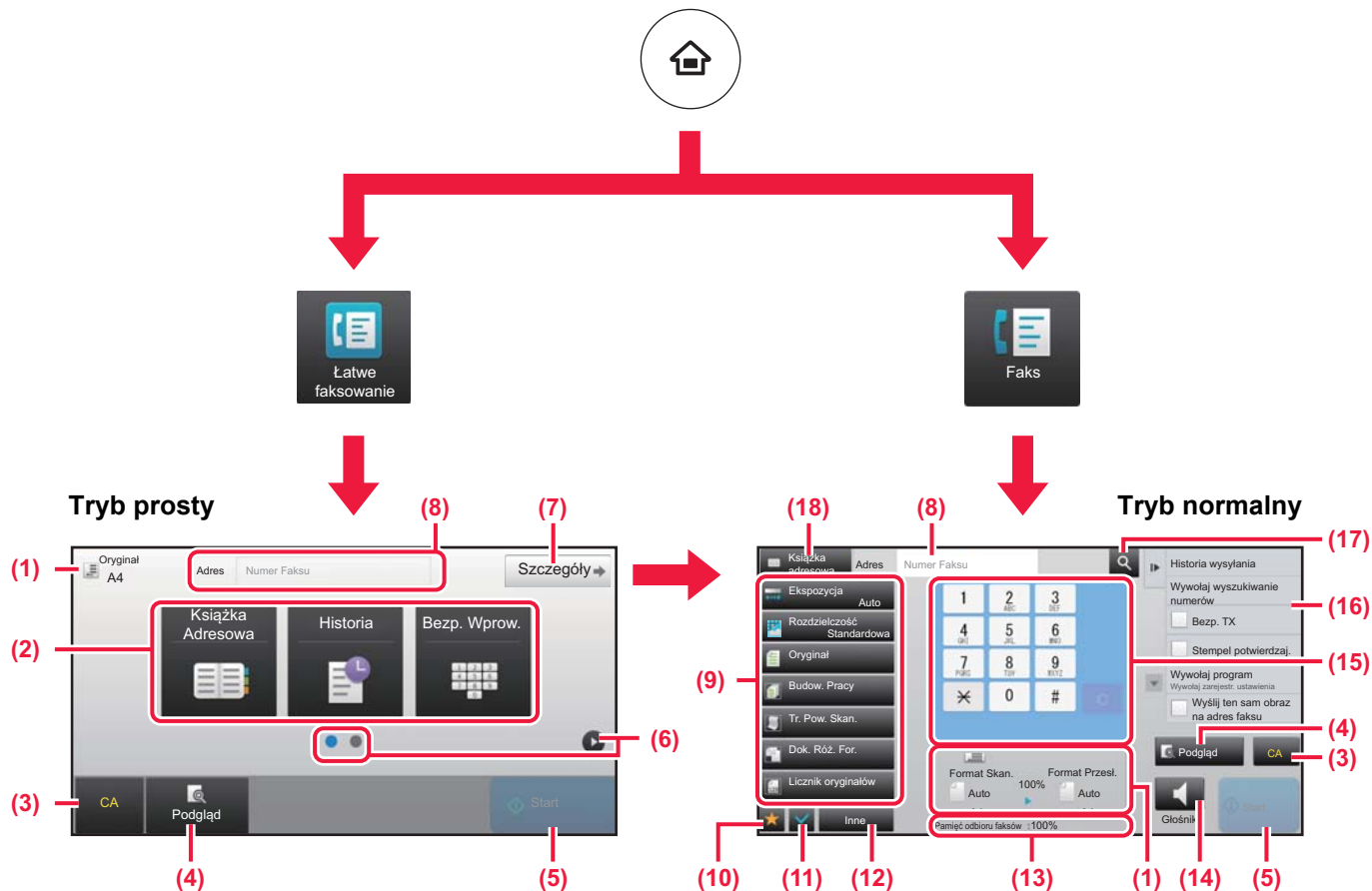

- (1) Wyświetla formaty oryginałów i wysyłanych danych.
- (2) Umożliwia wybór używanych adresów i funkcji.

**Wybór funkcji w trybie prostym**  
 W "Trybie ustawień" wybierz kolejno opcje [Ustawienia Systemowe] → [Ustawienia Podstawowe] → [Ustawienia Operacji] → [Ustawienia trybu uproszczonego] → [Łatwe faksowanie]

- (3) Resetuje ustawienia i adresy.
- (4) Skanuje oryginał i wyświetla obraz poglądu.  
 ► [EKRAŃ PODGLĄDU \(strona 15\)](#)
- (5) Natychmiast rozpoczyna przesyłanie faksu.
- (6) Umożliwia przejście do kolejnych ekranów zawierających przyciski skrótu.
- (7) Wybór trybu normalnego.
- (8) Pokazuje numer odbiorcy faksu.
- (9) Przyciski ustawień faksowania.

- (10) Wyświetla listę przycisków funkcyjnych. Często używane [Inne], programy i inne ustawienia można zarejestrować.
- (11) Umożliwia sprawdzenie aktualnych ustawień.
- (12) Wyświetla listę przycisków funkcyjnych innych niż opisane powyżej.  
 ► [DOSTĘPNE FUNKCJE URZĄDZENIA \(strona 30\)](#)
- (13) Pokazuje ilość wolnej pamięci dostępnej do odbioru faksów.
- (14) Umożliwia korzystanie z głośników.
- (15) Umożliwia wpisanie numeru faksu.
- (16) Wyświetla funkcje, z których można korzystać w trybie faksu.
- (17) Wyszukuje adresy.
- (18) Wyświetla książkę adresową.





# SKANER

Niniejsza część zawiera informacje o korzystaniu z funkcji skanera sieciowego oraz o podstawowych procedurach dla trybu skanowania.

Do korzystania z funkcji faksu internetowego wymagany jest zestaw rozszerzenia faksu internetowego.

▶ <b>FUNKCJA SKANERA SIECIOWEGO .....</b>	<b>50</b>
▶ <b>SKANOWANIE ORYGINAŁÓW .....</b>	<b>51</b>
▶ <b>TRYB SKANOWANIA.....</b>	<b>53</b>



# FUNKCJA SKANERA SIECIOWEGO

Funkcja skanera sieciowego może być wykorzystana do przesyłania zeskanowanych obrazów na różne sposoby. Funkcja skanera sieciowego posiada opisane poniżej tryby. Aby skorzystać z trybu, naciśnij przycisk trybu na ekranie głównym.

## Tryby skanowania



Aby wysłać obraz na adres e-mailowy, użyj opcji

### Skanowanie do E-mail

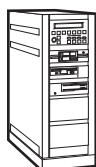

Aby wczytać obraz na serwer FTP, użyj opcji

### Skanuj do FTP



Aby wysłać obraz do folderu udostępnionego na Twoim komputerze, użyj opcji

### Skanuj do Folderu Sieciowego

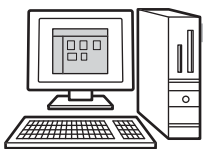

Aby przetworzyć obraz w konkretnym programie, użyj opcji

### Skanowanie do komputera



## Tryb pamięci USB

Użyj tego trybu do zapisywania obrazów w pamięci USB.



## Tryb faksu internetowego

Użyj tego trybu do wysyłania faksu przez Internet



Urządzenie obsługuje Direct SMTP.

## Tryb skanowania do komputera

Użyj tego trybu, aby skanować fotografie i wykonywać poprawki na komputerze.



Można użyć programu zgodnego ze standardem TWAIN.

## Tryb wprowadzania danych

Użyj tego trybu, jeśli chcesz wykorzystać rozwiązania powiązanego z programem





# SKANOWANIE ORYGINAŁÓW

Poniżej zostały opisane podstawowe funkcje skanowania.

W tej części objaśniono procedurę wysyłania zeskanowanego pliku przez pocztę e-mail do miejsca docelowego zapisanego w książce adresowej.

1



## Naciśnij przycisk [Ekran główny (Home)].

Wyświetlony zostanie ekran główny.

2

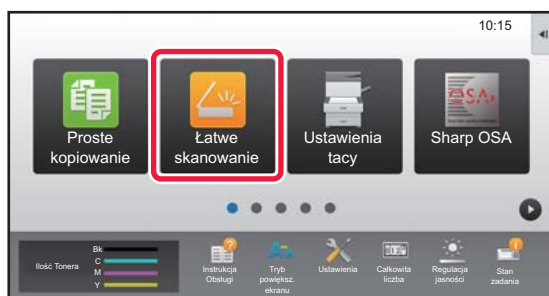

## Naciśnij ikonę trybu [Łatwe skanowanie].

Wyświetlony zostanie ekran łatwego skanowania.

3

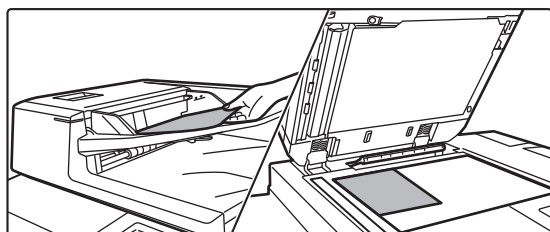

## Ułóż oryginał.

Ułóż oryginał na tacy automatycznego podajnika dokumentów lub na szybie dokumentów.

► [UMIESZCZANIE ORYGINAŁÓW \(strona 16\)](#)

4

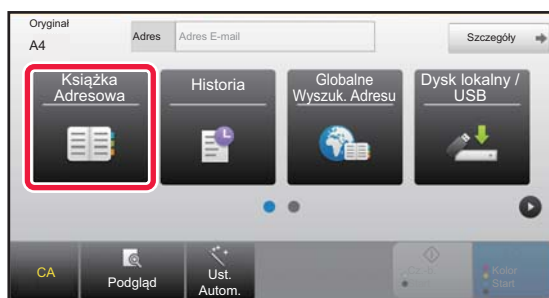

## Naciśnij przycisk [Książka Adresowa].

5

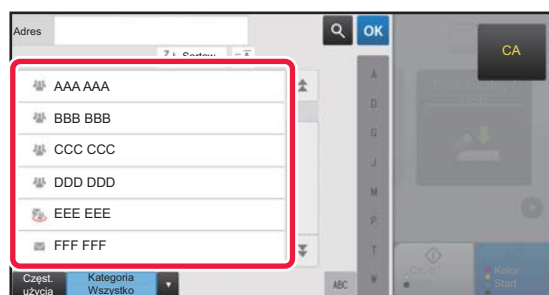

## Naciśnij przycisk wyboru odpowiedniego odbiorcy.

Adresy dla bieżącego trybu zostały wybrane spośród adresów, których pola wyboru zostały zaznaczone podczas zapisywania odbiorcy. Jeśli żaden adres nie został zapisany z zaznaczonym polem wyboru, naciśnij przycisk [Tak] na ekranie potwierdzenia i wybierz odpowiednie adresy. Aby dodać kolejnego odbiorcę, naciśnij przycisk wyboru odpowiedniego odbiorcy.



6

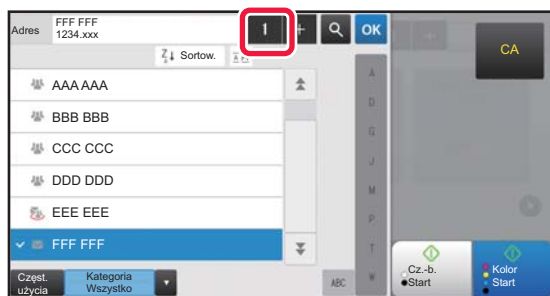

## Naciśnij przycisk [Wszys. M. Docel.].

Wyświetlona zostanie lista wybranych odbiorców.

7

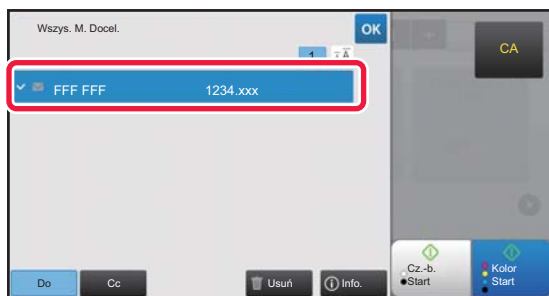

## Potwierdź odbiorcę.

Jeśli na liście wyświetlony zostanie nieprawidłowy odbiorca, naciśnij nazwę tego odbiorcy, a następnie przycisk [Usuń].

8

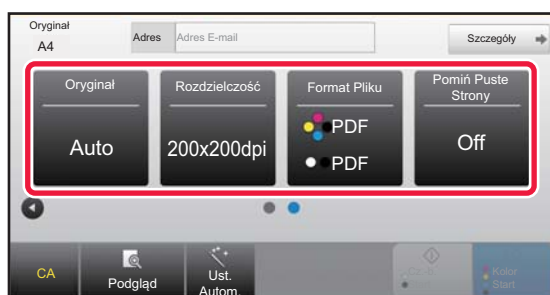

## Naciśnij , aby przychodzić pomiędzy ekranami i wybrać ustawienia.

Zmień potrzebne ustawienia.

Opisane poniżej funkcje są dostępne w trybie prostego skanowania.

- Oryginal
- Rozdzielczość
- Format Pliku
- Pomiń Puste Strony

Aby wybrać bardziej szczegółowe ustawienia, naciśnij przycisk [Szczegóły] i wybierz ustawienia w trybie normalnym.

► [TRYB SKANOWANIA \(strona 53\)](#)

9

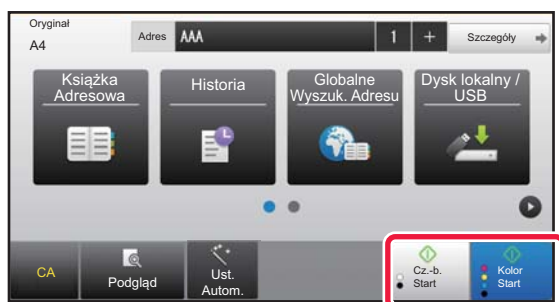

## Naciśnij przycisk [Kolor Start] lub [Cz.-b. Start].

- Przy domyślnych ustawieniach fabrycznych po naciśnięciu przycisku [Kolor Start] urządzenie wykrywa, czy poszczególne oryginały są kolorowe czy czarno-białe oraz automatycznie przełącza się pomiędzy skanowaniem kolorowym i czarno-białym. Jeśli naciśniesz przycisk [Cz.-b. Start], urządzenie będzie wykonywało skanowanie czarno-białe. Szczegółowe informacje znajdują się w podręczniku użytkownika.

- Aby wyświetlić podgląd dokumentu, naciśnij przycisk , aby wrócić do ekranu podstawowego łatwego skanowania, a następnie naciśnij przycisk [Podgląd].

► [EKRAN PODGLĄDU \(strona 15\)](#)

Anuluj skanowanie

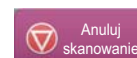



# TRYB SKANOWANIA

## WYBÓR TRYBU SKANERA

Na ekranie głównym naciśnij ikonężądanego trybu skanowania, aby wyświetlić jego ekran podstawowy.

Jeśli przycisk trybu, którego chcesz użyć nie jest wyświetlony, przejdź do następnego lub poprzedniego ekranu za pomocą przycisku ◀ lub ▶.

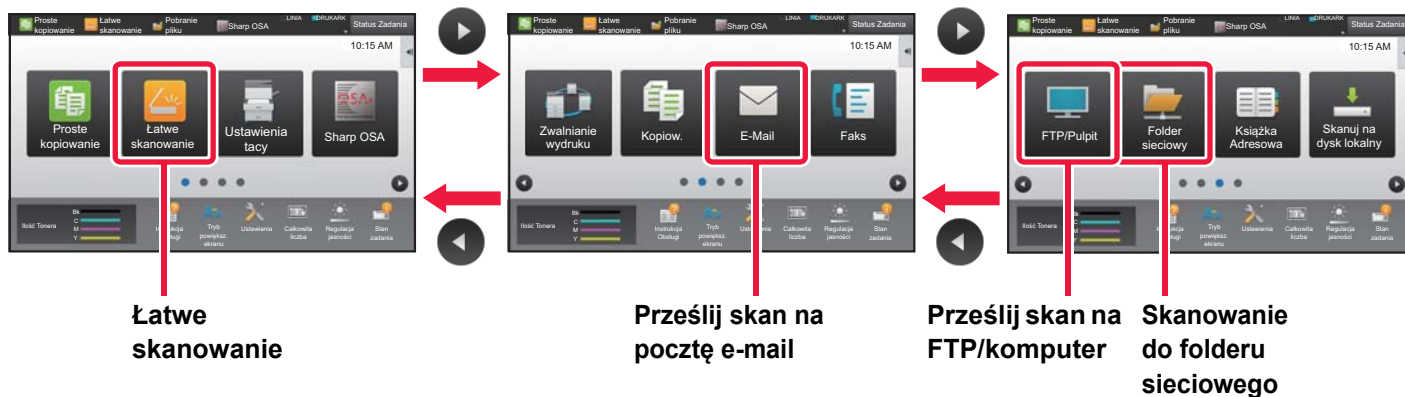



# EKRAN PODSTAWOWY TRYBU SKANOWANIA

Istnieją dwa tryby skanowania: łatwe i normalne.

Tryb łatwy pozwala korzystać tylko z najczęściej używanych funkcji zapewniających bezproblemowe wykonanie większości zadań skanowania.

Jeśli konieczny jest wybór ustawień szczegółowych bądź funkcji specjalnych, użyj trybu normalnego.

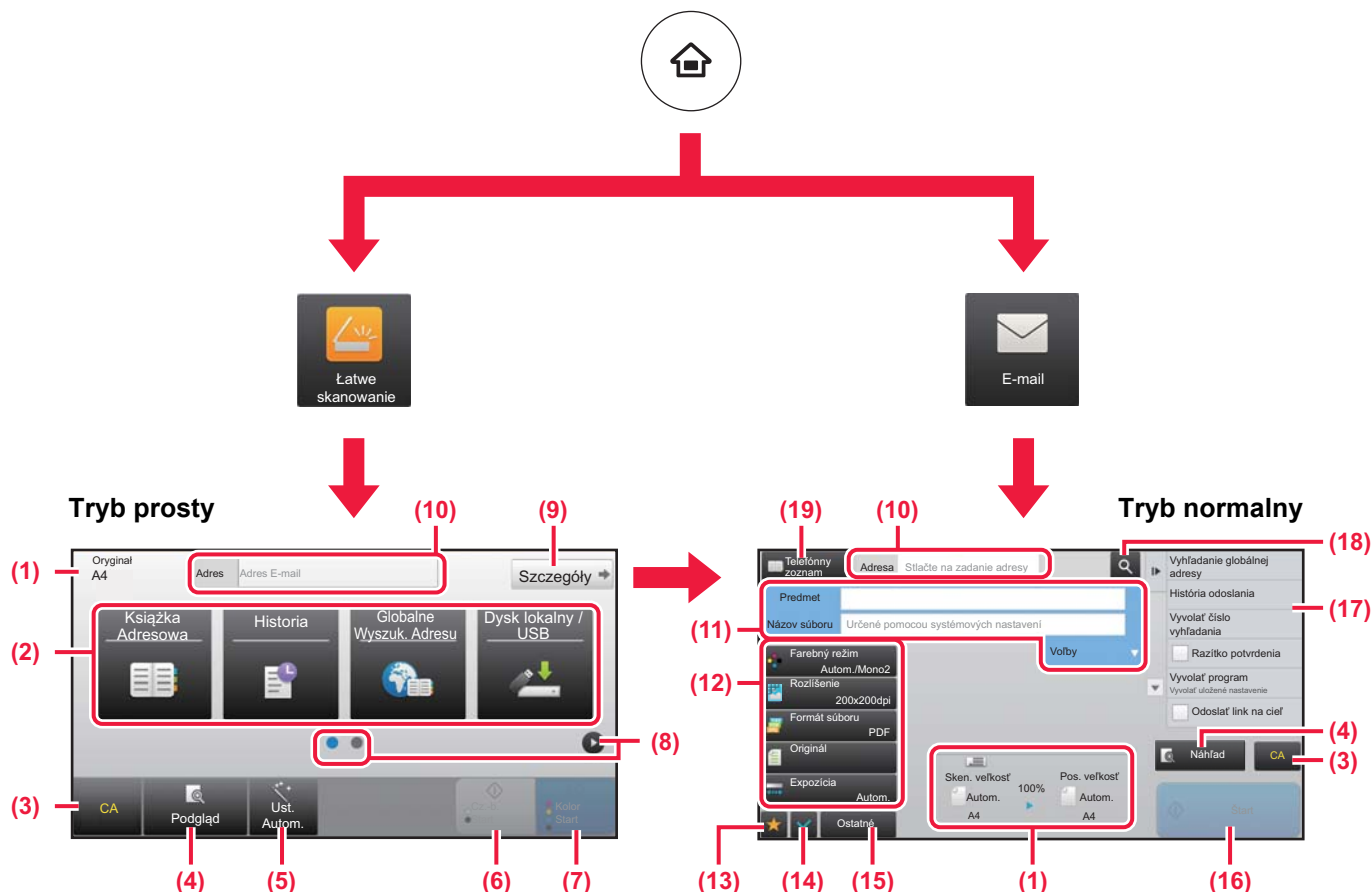

(1) Wyświetla formaty oryginałów i wysyłanych danych.

(2) Umożliwia wybór używanych adresów i funkcji.

## Wybór funkcji w trybie prostym

W "Trybie ustawień" wybierz kolejno opcje [Ustawienia Systemowe] → [Ustawienia Podstawowe] → [Ustawienia Operacji] → [Ustawienia trybu uproszczonego] → [Łatwe skanowanie]

(3) Resetuje ustawienia i adresy.

(4) Skanuje oryginał i wyświetla obraz poglądu.

► [EKRAŃ PODGLĄDU \(strona 15\)](#)

(5) Stosuje automatyczne ustawienia orientacji, rozdzielczości oraz pomijania pustych stron oryginału.

(6) Rozpoczyna skanowanie biało-czarne.

(7) Rozpoczyna skanowanie kolorowe.

(8) Umożliwia przejście do kolejnych ekranów zawierających przyciski skrótu.

(9) Wybór trybu normalnego.

(10) Pozwala wyświetlić klawiaturę programową.

(11) Pozwala wpisać temat, nazwę pliku i inne informacje. Ekran różni się w zależności od typu skanowania.

(12) Przyciski ustawień skanowania.

(13) Wyświetla listę przycisków funkcyjnych. Często używane [Inne], programy i inne ustawienia można zarejestrować.

(14) Umożliwia sprawdzenie aktualnych ustawień.

(15) Wyświetla listę przycisków funkcyjnych innych niż opisane powyżej.

► [DOSTĘPNE FUNKCJE URZĄDZENIA \(strona 30\)](#)

(16) Rozpoczyna przesyłanie.

(17) Wyświetla funkcje, z których można korzystać w trybie wysyłania obrazów.

(18) Wyszukuje adresy.

(19) Wyświetla książkę adresową.



# PRZECHOWYWANIE DOKUMENTÓW

Funkcja przechowywania dokumentów wykorzystywana jest do zapisywania dokumentów lub obrazów na dysk lokalny podczas wykonywania kopii, wydruku lub innych zadań. W późniejszym czasie możesz wydrukować lub wykonać inne czynności, wykorzystując zapisany plik.

Niniejsza część zawiera podstawowe informacje na temat kilku funkcji przechowywania dokumentów.

- ▶ **ZASTOSOWANIE FUNKCJI PRZECHOWYWANIA DOKUMENTÓW... 56**
- ▶ **WYŁĄCZNE ZAPISYWANIE DOKUMENTU (Skanuj na dysk lokalny) ..... 57**
- ▶ **DRUKOWANIE ZAPISANEGO PLIKU ..... 60**



# ZASTOSOWANIE FUNKCJI PRZECHOWYWANIA DOKUMENTÓW

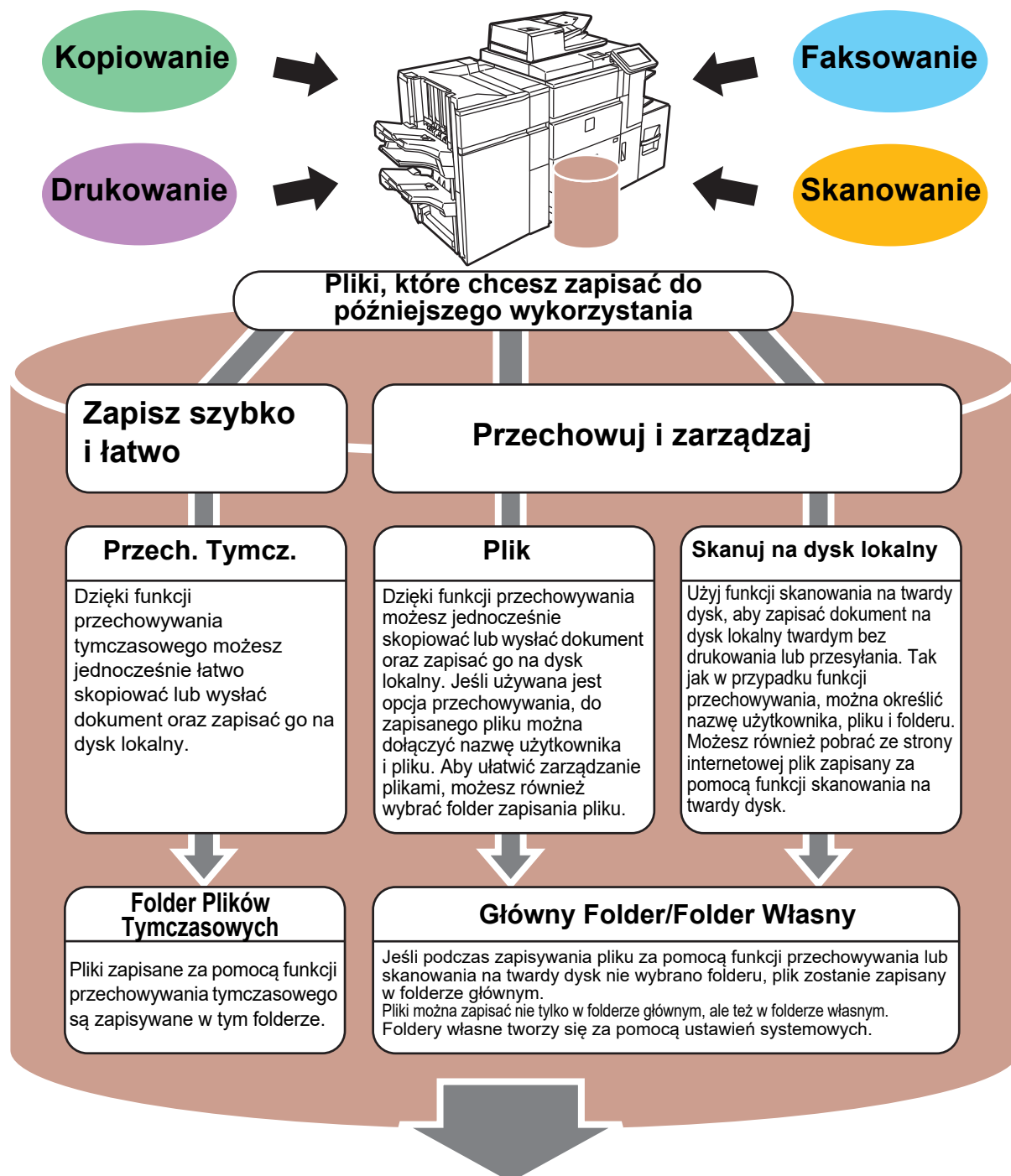

Zapisane pliki można w zależności od potrzeby wydrukować lub wysłać. Plik zapisany za pomocą sterownika drukarki nie może zostać przesłany. (Plik może zostać przesłany, jeśli "format RIP" zostanie zmieniony na format "RGB").





# WYŁĄCZNE ZAPISYWANIE DOKUMENTU (Skanuj na dysk lokalny)

Funkcja skanowania na twardy dysk umożliwi zapisanie zeskanowanego dokumentu w folderze głównym lub własnym. Ta funkcja nie służy do drukowania lub wysyłania.

Poniżej opisano procedurę zapisywania dokumentu w folderze głównym.

Aby zapisać dokument w folderze własnym, naciśnij przycisk [Pobranie pliku] na ekranie głównym, a następnie przycisk [Skanuj na dysk lokalny] na panelu sterowania i wybierz ustawienia zapisywania. Więcej informacji znajduje się w podręczniku użytkownika.

## Zapisywanie za pomocą funkcji łatwego skanowania

Plik możesz zapisać w folderze głównym lub Moim folderze (jeśli włączona jest funkcja autoryzacji użytkownika).

1



Naciśnij przycisk [Ekran główny (Home)].

Wyświetlony zostanie ekran główny.

2

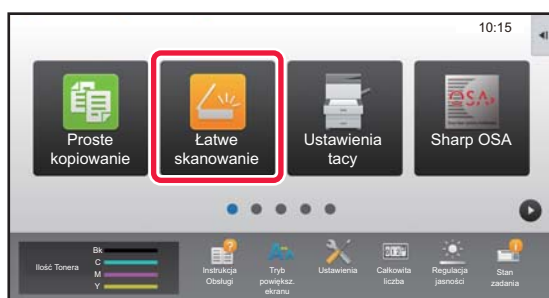

Naciśnij ikonę trybu [Łatwe skanowanie].

3

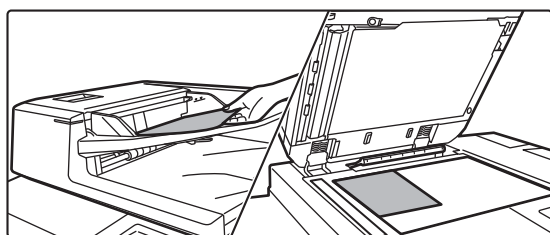

Ułóż oryginał.

Ułóż oryginał na tacy automatycznego podajnika dokumentów lub na szybie dokumentów.

► [UMIESZCZANIE ORYGINAŁÓW \(strona 16\)](#)

4

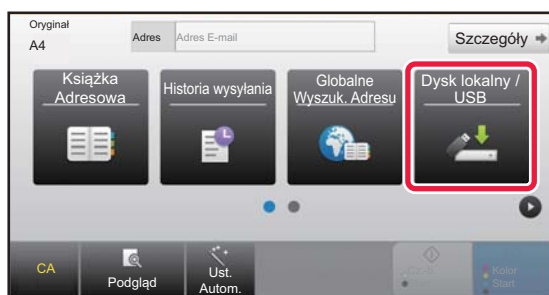

Naciśnij przycisk [Dysk lokalny / USB].





5



Naciśnij przycisk [Skanuj na dysk lokalny].

6

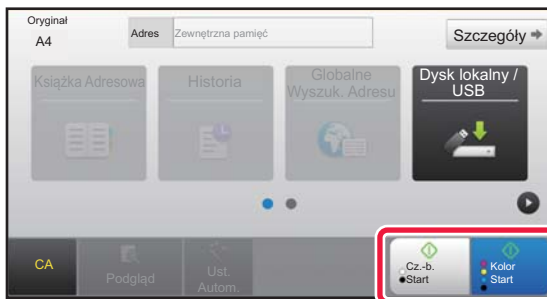

Naciśnij przycisk [Kolor Start] lub [Cz.-b. Start].

Aby wyświetlić podgląd dokumentu, naciśnij przycisk [Podgląd].

► [EKRAŃ PODGLĄDU \(strona 15\)](#)

Anuluj skanowanie

Anuluj skanowanie



## Skanowanie do pamięci USB

1

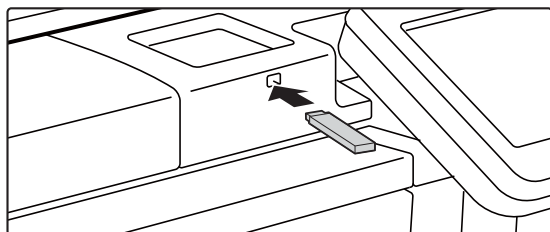

Podłącz pamięć USB od urządzenia.

2

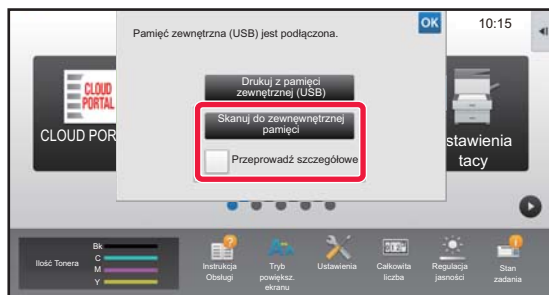

Gdy wyświetli się ekran wyboru czynności, naciśnij [Skanuj do zewnętrznej pamięci].

- Aby wybrać ustawienia szczegółowe w trybie normalnym, zaznacz  pole wyboru [Przeprowadź szczegółowe ustawienia].
  - ▶ [EKRAŃ PODSTAWOWY TRYBU SKANOWANIA \(strona 54\)](#)
- Ten ekran nie pojawi się, jeśli wyświetlony jest ekran Skan.tw.dysk/USB.

3

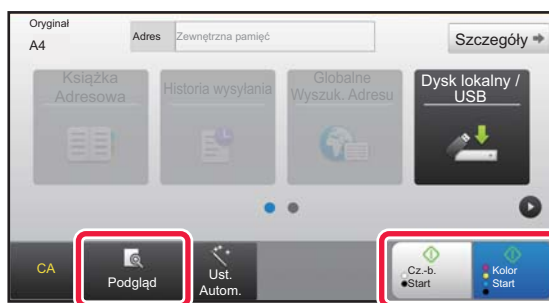

Naciśnij przycisk [Kolor Start] lub [Cz.-b. Start].

- Pojawi się komunikat informujący o możliwości powielenia nazwy pliku generowanej automatycznie po naciśnięciu przycisku [Kolor Start] lub [Cz.-b. Start]. Jeśli chcesz nadpisać nazwę pliku, naciśnij przycisk [OK]. Ten komunikat nie jest wyświetlany w trybie normalnym.
- Aby wyświetlić podgląd dokumentu, naciśnij przycisk [Podgląd].
  - ▶ [EKRAŃ PODGLĄDU \(strona 15\)](#)

Anuluj skanowanie

Anuluj skanowanie

4

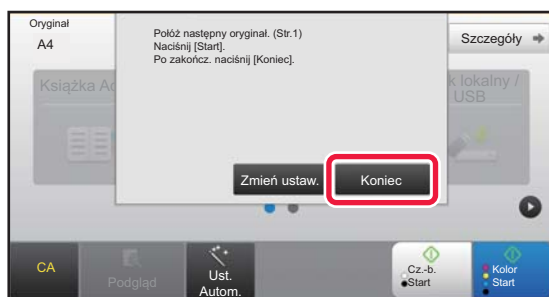

Po zeskanowaniu wszystkich oryginałów naciśnij przycisk [Koniec].

Jeśli wykonujesz skan oryginału za pomocą automatycznego podajnika dokumentów, ten ekran nie wyświetli się.

5

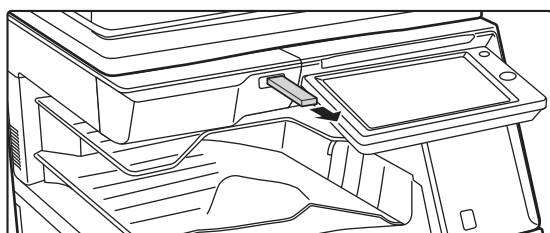

Po wyświetleniu wiadomości [Zakończono wysyłanie danych.] możesz wyjąć pamięć USB z urządzenia.



## DRUKOWANIE ZAPISANEGO PLIKU

Możesz otworzyć plik zapisany za pomocą funkcji przechowywania dokumentów, a następnie wydrukować lub wysłać go.

Możesz również drukować pliki zapisane w pamięci USB lub w udostępnionym folderze.

Poniżej opisano procedurę drukowania pliku "Copy\_20161010\_165407" zapisanego w folderze głównym.

1



**Naciśnij przycisk [Ekran główny (Home)].**

Wyświetlony zostanie ekran główny.

2

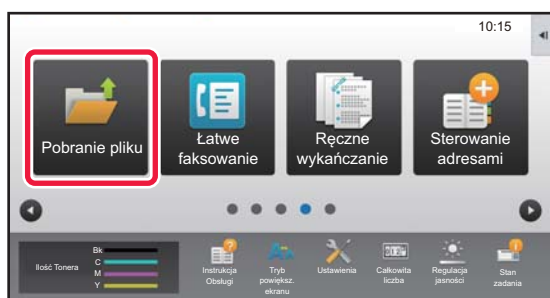

**Naciśnij ikonę trybu [Pobranie pliku].**

3

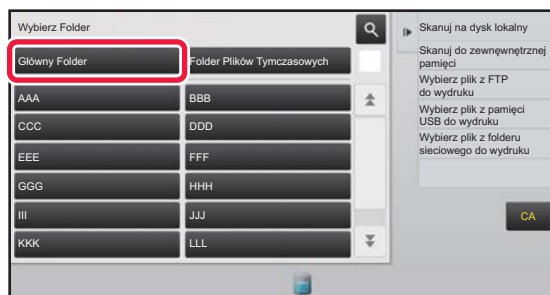

**Wybierz plik i wydrukuj.**

**(1) Naciśnij przycisk [Główny Folder].**



**(2) Naciśnij przycisk pliku, który ma zostać wydrukowany.**

W tym przypadku naciśnij przycisk "Copy\_20161010\_165407".

Aby sprawdzić podgląd obrazu przeznaczonego do drukowania, naciśnij [Sprawdź obraz] na panelu sterowania.

Jeśli chcesz usunąć plik po wydrukowaniu, naciśnij [Wydrukuj i Usuń Dane] na panelu sterowania, aby zaznaczyć  plik.

**(3) Naciśnij przycisk [Drukuj teraz].**



# WYKAŃCZANIE RĘCZNE

Poniżej opisane są podstawowe procedury korzystania z funkcji wykańczania ręcznego.

- ▶ **WYKAŃCZANIE RĘCZNE..... 62**
- ▶ **UŻYWANIE FUNKCJI WYKAŃCZANIA RĘCZNEGO ..... 62**



## WYKAŃCZANIE RĘCZNE

W trybie wykańczania ręcznego można ustawić wykończenie kopiowanych lub drukowanych stron. Tryb ręcznego wykańczania można wybrać, jeśli zainstalowany jest inserter. Gdy zainstalowany jest finiszier (Duży odbiornik papieru), finiszier ze zszywaczem siodłowym (Duży odbiornik papieru), dziurkacz lub jednostka składająca, można wykonywać operacje wykańczania, takie jak zszywanie, dziurkowanie lub składanie.

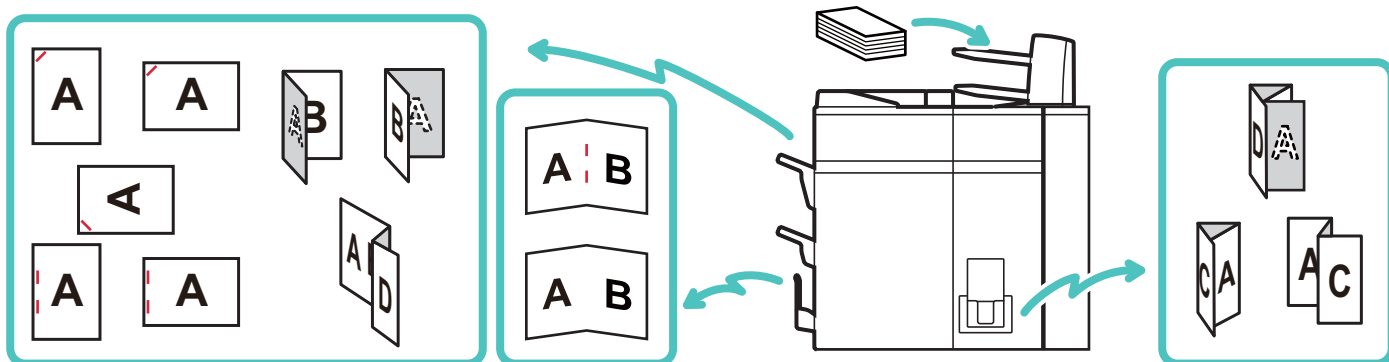

## UŻYWANIE FUNKCJI WYKAŃCZANIA RĘCZNEGO

Poniżej zostały opisane podstawowe funkcje wykańczania ręcznego.

1



**Naciśnij przycisk [Ekran główny (Home)].**

Wyświetlony zostanie ekran główny.

2

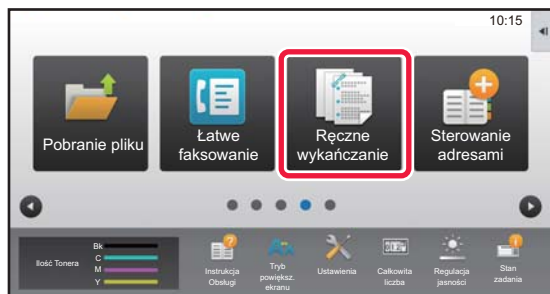

**Naciśnij ikonę trybu [Ręczne wykańczanie].**

3

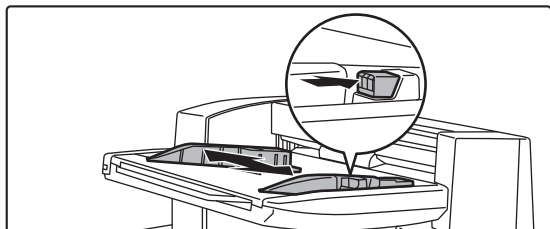

**Dopasuj prowadnice do formatu papieru.**

Chwyć dźwignię blokady prowadnicy i wyreguluj prowadnicę. Po zakończeniu regulacji zwolnij dźwignię blokady.



Aby załadować papier większy niż A4R lub 8-1/2" x 11"R, całkowicie wysuń podajnik boczny. Jeśli podajnik nie zostanie całkowicie wyciągnięty, format załadowanego papieru nie zostanie prawidłowo wyświetlony.



4

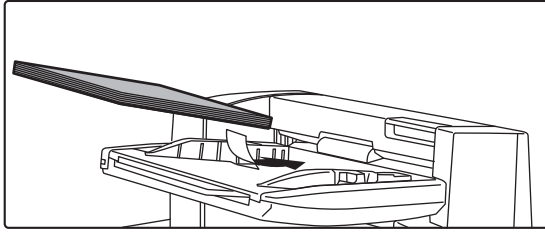

### Włóż papier do podajnika górnego lub dolnego.

Orientacja papieru różni się w zależności od funkcji wykańczenia ręcznego.

► [ORIENTACJA ŁADOWANEGO PAPIERU \(strona 64\)](#)



- Do podajników górnego i dolnego może włożyć maksymalnie 200 arkuszy papieru.
- Arkusze należy układać wzdłuż prowadnic, wsuwając je maksymalnie do wnętrza podajnika.
- Jeśli szerokość prowadnic nie jest prawidłowo dopasowana do szerokości papieru, papier może się zaciąć, wykrzywić lub pomarszczyć. Prowadnice powinny być dopasowane do szerokości papieru.

5

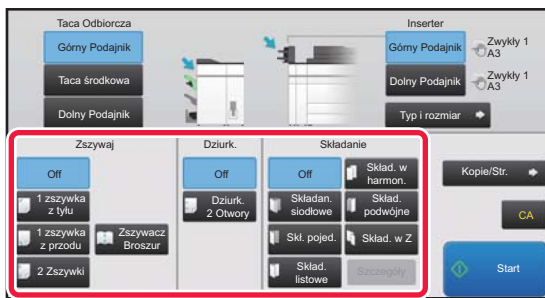

### Wybierz właściwą metodę wykańczenia i w razie potrzeby zmień podajnik papieru lub tacę odbiorczą.

6

Naciśnij przycisk [Start], aby rozpocząć wykańczenie ręczne.

## EKRAN PODSTAWOWY TRYBU WYKAŃCZANIA RĘCZNEGO

Pokazuje wybrany papier i tace odbiorcze.

Wybiera tacę odbiorczą dla wykańczonego papieru.

Zszywa każdy zestaw wyjściowy. Wybiera miejsce zszywania.

Zszywa środek broszury i składa ją na pół. Przycina nadmierne części broszury złożonej na pół.

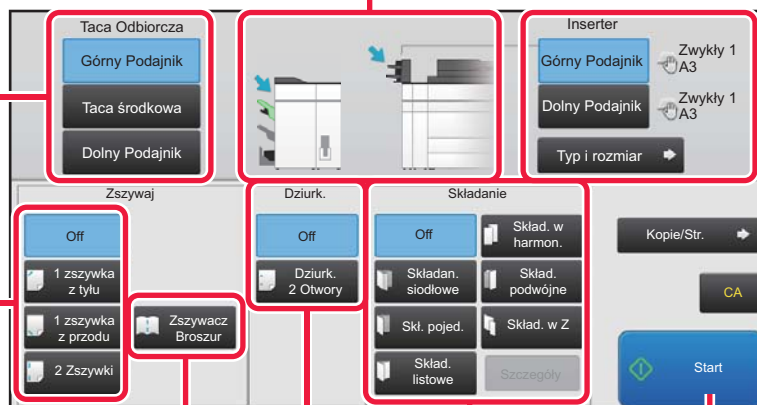

Dziurkuje papier.

Składa papier. Wybiera rodzaj składania.

Wybiera podajnik papieru do wykańczenia.

Naciśnij przycisk [Typ i rozmiar], aby ustawić rodzaj i format papieru.

Ustawia liczbę kopii wyjściowych oraz liczbę stron na zestaw.

Resetuje wszystkie ustawienia.

Rozpoczyna wykańczenie.





## ORIENTACJA ŁADOWANEGO PAPIERU

Oryginał, podczas korzystania ze zszywania, dziurkowania lub składania papieru, musi być umieszczony w sposób pokazany poniżej, aby umożliwić zszywanie lub dziurkowanie we właściwym miejscu papieru.

### ZSZYWACZ

- Aby użyć funkcji zszywania, należy zamontować finiszer (Duży odbiornik papieru) lub finiszer ze zszywaczem siodłowym (Duży odbiornik papieru).
- Aby użyć funkcji zszywania siodłowego, należy zamontować finiszer ze zszywaczem siodłowym (Duży odbiornik papieru).

Przycisk na panelu dotykowym	Orientacja	Rezultat
1 zszywka z tyłu		
1 zszywka z przodu		
2 Zszywki		
Zszywacz Broszur		

### DZIURKUJ

Do korzystania z funkcji dziurkowania papieru potrzebny jest moduł dziurkacza.

Przycisk na panelu dotykowym	Orientacja	Rezultat
Dziurk. 2 Otwory		

### SKŁADANIE

- Aby korzystać z funkcji składania papieru poza składaniem siodłowym, należy zainstalować moduł składający.
- Aby użyć funkcji składania siodłowego, należy zamontować finiszer ze zszywaczem siodłowym (Duży odbiornik papieru).

Przycisk na panelu dotykowym	Orientacja	Rezultat
Skład. siodłowe		
Skł. pojed.		
Skład. listowe		
Skład. w harmon.		
Skład. podwójne		
Skład. w Z		





# USTAWIENIA SYSTEMOWE

Tryb ustawień pozwala dopasować sposób działania urządzenia do konkretnych potrzeb. Niniejsza część zawiera podstawowe informacje na temat trybu ustawień. Szczegółowe informacje dotyczące ustawień systemowych znajdują się w części "USTAWIENIA SYSTEMOWE" w podręczniku użytkownika.

► TRYB USTAWIENÍ.....	66
-----------------------	----



# TRYB USTAWIEŃ

Na ekranie trybu ustawień można ustawić datę i godzinę, zapisać odbiorców faksów i zeskanowanych plików, tworzyć foldery przechowywania plików oraz konfigurować różne ustawienia związane z pracą urządzenia. Poniżej opisano procedurę wyświetlenia ekranu trybu ustawień oraz znajdujące się na nim elementy.

## WYŚWIETLANIE EKRANU TRYBU USTAWIEŃ NA URZĄDZENIU

1



**Naciśnij przycisk [Ekran główny (Home)].**

Wyświetlony zostanie ekran główny.

2

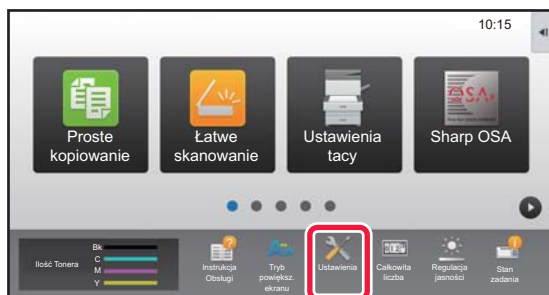

**Naciśnij przycisk [Ustawienia].**

Wyświetlony zostanie ekran trybu ustawień.

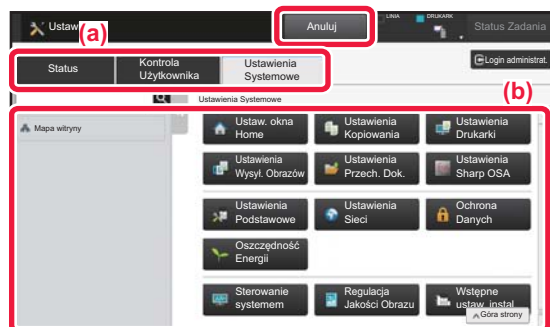

Z karty menu (a) lub menu ustawień (b) wybierz element, którego ustawienia chcesz skonfigurować.

Aby wyjść z trybu ustawień, naciśnij przycisk [Anuluj].

- ▶ [Tryb ustawień dostępnych dla administratora \(strona 68\)](#)



## OPCJE TRYBU USTAWIEŃ

W trybie ustawień można skonfigurować opisane poniżej ustawienia.

Niektóre ustawienia mogą nie być dostępne na panelu dotykowym urządzenia lub w przeglądarce internetowej na komputerze. Niektóre ustawienia mogą być niedostępne w związku ze specyfikacjami urządzenia i urządzeń peryferyjnych.

Menu	Przegląd
Status	Wyświetla informacje o urządzeniu i podajniku papieru.
Książka Adresowa	Umożliwia edycję książki adresowej.
Operacje na Dokumentach	Umożliwia wykonanie czynności na pliku za pomocą funkcji przechowywania dokumentów.
Kontrola Użytkownika	Dodawaj, edytuj i usuwaj użytkowników w celu ich autoryzacji oraz konfiguruj ustawienia autoryzacji użytkowników. Możesz również wybrać ustawienia karty IC.
Ustawienia Systemowe	Umożliwia konfigurację głównych ustawień urządzenia, np. ustawień daty oraz podajnika papieru. Możesz skonfigurować poniższe ustawienia.
Ustawienia ekranu początkowego	Umożliwia wybór ustawień ekranu głównego urządzenia np. zmianę tła ekranu głównego.
Ustawienia kopiowania	Umożliwia wybór ustawień kopiowania.
Ustawienia Drukarki	Umożliwia wybór ustawień drukowania.
Ustawienia Wysyłania Obrazu	Umożliwia konfigurację ustawień wysyłania obrazów, np. faksowania lub skanowania do poczty e-mail.
Ustawienia Przechowywania Dokumentu	Umożliwia wybór ustawień przechowywania dokumentów.
Ustawienia Sharp OSA	Umożliwia wybór ustawień SharpOSA.
Ustawienia Podstawowe	Umożliwia wybór ustawień urządzenia, np. daty i podajnika.
Ustawienia Sieci	Umożliwia wybór ustawień sieci np. protokołu sieciowego i NAS.
Ochrona Danych	Umożliwia wybór ustawień zabezpieczeń, np. autoryzacji, oraz zmianę hasła administratora.
Oszczędność Energii	Włączenie trybu ekonomicznego może pomóc w zmniejszeniu zużycia energii przez urządzenie.
Sterowanie systemem	Na urządzeniu możliwe jest skonfigurowanie ustawień kopii zapasowych i rejestrowania zadań.
Regulacja Jakości Obrazu	Możliwa jest modyfikacja obrazu w urządzeniu.
Wstępne ustawienia instalacji	Grupa ustawień konfigurowanych po instalacji maszyny.





## Tryb ustawień dostępnych dla administratora

Administrator może konfigurować ustawienia bardziej zaawansowane od tych dostępnych dla gościa lub użytkownika. Jeśli funkcja autoryzacji użytkownika jest włączona, możesz uzyskać na podstawie uprawnień zalogowanego użytkownika dostęp do ustawień bez konieczności wprowadzania hasła administratora. Aby uzyskać informacje na temat ustawień, skontaktuj się z administratorem.

The screenshot shows a web interface for system settings. At the top, there is a navigation bar with 'Ustawienia' and 'Anuluj'. Below this, the main content area is titled 'Login administrat.' and contains a 'Login' button and an 'Anuluj' button. The 'Kod PIN/Hasło' field is highlighted with a red circle and has a placeholder '(5-255 cyfr)'. Below the input field, there is a message: 'Proszę wprowadzić dane identyfikacyjne użytkownika. Ten komunikat można zmienić w ustawieniach systemowych.' At the bottom of the form, there is another 'Login' button and an 'Anuluj' button. In the bottom right corner of the page, there is a button labeled 'Góra strony'.

Jeśli w trybie ustawień wybierzesz element wymagający uprawnień administratora, wyświetlony zostanie ekran logowania. Więcej informacji na temat elementów dostępnych dla administratora w trybie ustawień znajduje się w części "USTAWIENIA SYSTEMOWE" w podręczniku użytkownika.

## Uwaga

- Informacje o systemie operacyjnym można znaleźć w instrukcji systemu operacyjnego lub w funkcji Pomocy online.
- Zawarte w niniejszej instrukcji objaśnienia ekranów i procedur przygotowano przede wszystkim z myślą o systemie Windows 8.1®. Ekran mogą się różnić w zależności od wersji systemu operacyjnego lub używanej aplikacji.
- Instrukcja zawiera również opisy ekranów i procedur w środowisku Mac OS X dotyczące systemu Mac OS X v10.10. Ekran mogą się różnić w zależności od wersji systemu operacyjnego lub używanej aplikacji.
- Za każdym razem, gdy w instrukcji pojawi się "MX-xxxx", zastąp "xxxx" nazwą swojego modelu.
- Instrukcję przygotowano z zachowaniem należytej staranności. Uwagi i wątpliwości dotyczące instrukcji można zgłaszać sprzedawcy lub w najbliższym serwisie firmy SHARP.
- Produkt poddano dokładnym procedurom sprawdzającym i kontroli jakości. Jeśli mimo to wykryta zostanie wada lub wystąpi inny problem, skontaktuj się ze sprzedawcą lub najbliższym serwisem firmy SHARP.
- Oprócz przypadków przewidzianych przez prawo SHARP nie jest odpowiedzialny za usterki powstałe w czasie użytkowania urządzenia lub jego opcji bądź usterki spowodowane nieprawidłową obsługą urządzenia i jego opcji lub za jakiegokolwiek uszkodzenia powstałe w czasie użytkowania urządzenia.

## Ostrzeżenie

- Kopiowanie, przetwarzanie i tłumaczenie treści niniejszej instrukcji bez wcześniejszej pisemnej zgody jest zabronione, o ile nie zezwalają na nie przepisy prawa autorskiego.
- Wszystkie informacje zawarte w niniejszej instrukcji mogą zostać zmienione bez uprzedniego powiadomienia.

## Ilustracje, panel operacyjny i panel dotykowy opisane w instrukcji

Urządzenia peryferyjne są zwykle wyposażeniem opcjonalnym, ale w niektórych modelach pewne urządzenia peryferyjne są wyposażeniem standardowym.

We wskazówkach podanych w tej instrukcji obsługi założono, że na urządzeniu MX-8081 zainstalowane są multipodajnik boczny, podajnik o dużej pojemności, finisz ze zszywaczem siodłowym, dziurkacz oraz moduł korekcji zagięć.

W przypadku niektórych funkcji i procedur w objaśnieniach założono, że zainstalowane są urządzenia inne, niż podane powyżej.

<p>Ze względu na zmiany i poprawki wprowadzane w urządzeniu niektóre ekrany, komunikaty i nazwy przycisków w instrukcji mogą się nieco różnić od elementów urządzenia.</p>
--

**SHARP**<sup>®</sup>  
SHARP CORPORATION