

# **DIGITALT MULTIFUNKTIONSSYSTEM MX-B467F**

---

## **Brugervejledning**

**November 2021**

---

Maskintype:

7017

Model:

6H9

# Indhold

<b>Sikkerhedsoplysninger.....</b>	<b>6</b>
Konventioner.....	6
Produkterklæringer.....	6
<b>Få oplysninger om printeren.....</b>	<b>9</b>
Valg af en placering til printeren.....	9
Printerkonfigurationer.....	10
Tilslutning af kabler.....	11
Brug af kontrolpanelet.....	13
Om status for tænd/sluk-knappen og indikatoren.....	13
Udskrivning af netværksinstallationssiden.....	14
<b>Opsætning og brug af startskærmsprogrammer.....</b>	<b>15</b>
Brug af startskærmen.....	15
Tilpasning af startskærmen.....	16
Opsætning af kortkopi.....	16
Brug af Genvejscenter.....	16
Brug af Display Customization.....	16
Opsætning af Scan Center.....	17
Håndtering af kontakter.....	17
<b>Ilægning af papir og specialmedier.....</b>	<b>20</b>
Angivelse af papirstørrelse og -type.....	20
Konfiguration af indstillinger til papirstørrelsen Universal.....	20
Ilægning i bakker.....	20
Ilægning af papir i flerformålsarkføderen.....	22
Sammenkædning af papirmagasiner.....	23
<b>Papirstøtte.....</b>	<b>24</b>
Understøttede papirstørrelser.....	24
Understøttede papirtyper.....	26
Understøttede papirvægte.....	26
<b>Udskrivning.....</b>	<b>27</b>
Udskrivning fra en computer.....	27

Udskrive fra en mobil enhed.....	27
Udskrivning fra et flashdrev.....	28
Understøttede flashdrev og filtyper.....	29
Konfiguration af fortrolige job.....	30
Udskrive fortrolige og andre tilbageholdte job.....	30
Udskrivning af skrifttypeeksempler.....	31
Annullering af et udskriftsjob.....	31
<b>Kopiering.....</b>	<b>32</b>
Ved hjælp af den automatiske dokumentindføring og scannerens glasplade.....	32
Kopiering.....	32
Kopiering af fotos.....	32
Kopiering på brevpapir.....	33
Kopiering på begge sider af papiret.....	33
Reducerer eller forstørrelser størrelsen af kopier.....	33
Sortering af kopier.....	33
Placering af skillesider mellem kopier.....	33
Kopiering af flere sider til et enkelt ark.....	34
Oprettelse af en kopigenevej.....	34
<b>Afsendelse af e-mail.....</b>	<b>35</b>
Ved hjælp af den automatiske dokumentindføring og scannerens glasplade.....	35
Konfiguration af e-mail SMTP-indstillinger.....	35
Sender en e-mail.....	43
Opret en e-mail genvej.....	43
<b>Afsendelse af fax.....</b>	<b>44</b>
Opsætning af printeren til faxning.....	44
Ved hjælp af den automatiske dokumentindføring og scannerens glasplade.....	50
Afsendelse af en fax.....	51
Planlægning af en fax.....	51
Oprettelse af en faxdestinationsgenvej.....	52
Ændring af faxopløsning.....	52
Justering af faxens mørkhed.....	52
Udskriv en faxlog.....	52
Blokering af junk-faxer.....	53
Tilbageholdelse af faxer.....	53

---

Videresendelse af en fax.....	53
<b>Scanning.....</b>	<b>54</b>
Ved hjælp af den automatiske dokumentindføring og scannerens glasplade.....	54
Scanning til en computer.....	54
Scanning til en FTP-server.....	55
Scanning til en netværksmappe.....	55
Oprettelse af en FTP-genvej.....	55
Scanning til et flashdrev.....	56
<b>Beskrivelse af printermenuer.....</b>	<b>58</b>
Menuoversigt.....	58
Enhed.....	59
Udskrivning.....	72
Papir.....	79
Kopiering.....	81
Fax.....	84
E-mail.....	97
FTP.....	103
USB-drev.....	107
Netværk/porte.....	112
Sikkerhed.....	124
Rapporter.....	132
Hjælp.....	133
Fejlfinding.....	133
Udskrivning af siden med menuindstillinger.....	134
<b>Sikring af printeren.....</b>	<b>135</b>
Lokalisering af sikkerhedsåbningen.....	135
Sletning af printerhukommelse.....	135
Slette printerharddiskens hukommelse.....	135
Formatering af printerens harddisk.....	136
Gendannelse af fabriksindstillinger.....	136
Erklæring om flygtighed.....	136
<b>Vedligeholdelse af printeren.....</b>	<b>138</b>
Justering af lydstyrke for højttaler.....	138

---

Netværkstilslutning.....	138
Rengøring af printerens dele.....	142
Bestilling af dele og forbrugsstoffer.....	146
Udskiftning af dele og forbrugsstoffer.....	147
Flytning af printerens.....	157
Spare energi og papir.....	158
<b>Fjerne papirstop.....</b>	<b>160</b>
Undgå papirstop.....	160
Identifikation af områder med papirstop.....	161
Papirstop i panel A.....	162
Papirstop i bagpanelet.....	166
Papirstop i standardbakken.....	167
Papirstop i dupleksenheden.....	168
Papirstop i papirmagasinerne.....	169
Papirstop i flerformålsarkføderen.....	170
Papirstop i ADF'en.....	171
<b>Fejlfinding.....</b>	<b>172</b>
Problemer med udskriftskvalitet.....	172
Udskrivningsproblemer.....	173
Problemer med netværksforbindelsen.....	193
Problemer med forbrugsstoffer.....	194
Problemer med papirindføring.....	195
Faxproblemer.....	198
Scanningsproblemer.....	201
Kontakt din forhandler.....	205
<b>Opgradering og migrering.....</b>	<b>206</b>
Hardware.....	206
Software.....	220
Firmware.....	222
<b>Beskeder.....</b>	<b>224</b>
<b>Indeks.....</b>	<b>231</b>

# Sikkerhedsoplysninger





## Konventioner

**Bemærk:** *Bemærkning* henviser til oplysninger, der kan hjælpe dig.







**Advarsel:** *Advarsel* henviser til noget, der kan skade produkthardwaren eller -softwaren.









**FORSIGTIG:** *Forsigtig* indikerer en potentiel farlig situation, hvor du kan komme til skade.



Forskellige typer meddelelser om at være forsigtig omfatter:

-  **FORSIGTIG - RISIKO FOR SKADE:** Indikerer en risiko for personskade.
-  **FORSIGTIG - ELEKTRISK STØD:** Indikerer en risiko for elektrisk stød.
-  **FORSIGTIG - VARM OVERFLADE:** Indikerer en risiko for forbrænding ved berøring.
-  **FORSIGTIG - VÆLTEFARE:** Indikerer en knusningsfare.
-  **FORSIGTIG - KLEMNINGSFARE:** Indikerer en risiko for at blive fanget mellem bevægelige dele.

## Produkterklæringer

-  **FORSIGTIG - RISIKO FOR SKADE:** Tilslut netledningen til en passende vurderet og passende jordet stikkontakt, der er lettilgængelig og i nærheden af produktet for at undgå risikoen for brand eller elektrisk stød.
-  **FORSIGTIG - RISIKO FOR SKADE:** For at undgå risiko for brand eller elektrisk stød, skal du kun bruge den netledning, der leveres sammen med dette produkt, eller en erstatningsnetledning, som er godkendt af producenten.
-  **FORSIGTIG - RISIKO FOR SKADE:** Anvend ikke dette produkt sammen med forlængerledninger, strømskinner med flere udgange, forlængere med flere udgange eller UPS-enheder. Den nominelle effektkapacitet af disse typer tilbehør kan let overbelastes af en laserprinter og kan medføre dårlig ydeevne af printeren, tingskade eller potentiel brandfare.
-  **FORSIGTIG - RISIKO FOR SKADE:** Brug ikke dette produkt med en integreret overspændingsbeskytter. Brug af overspændingsbeskyttelsesenheder kan medføre potentiel brandfare, tingskade eller dårlig ydeevne af printeren.
-  **FORSIGTIG - RISIKO FOR SKADE:** Brug kun et telekabel (RJ-11) på 26 AWG eller mere, når du slutter dette produkt til telefonnetværket, for at reducere risikoen for brand. For brugere i Australien, skal ledningen være godkendt af tilsynsmyndigheden for kommunikation og medier i Australien.
-  **FORSIGTIG - ELEKTRISK STØD:** Placer eller brug ikke dette produkt i nærheden af vand eller i våde omgivelser for at undgå risikoen for elektrisk stød.
-  **FORSIGTIG - ELEKTRISK STØD:** Undlad at installere dette produkt eller foretage tilslutninger af kabler eller af elektriske tilslutninger af nogen art, f.eks. af netledningen, faxfunktionen eller telefonen, når det lynrer for at undgå risikoen for elektrisk stød.

-  **FORSIGTIG - RISIKO FOR SKADE:** Du må ikke skære i netledningen, sno den, binde den sammen, mase den eller sætte tunge genstande på den. Der må ikke fjernes noget fra netledningen, og den må ikke udsættes for tryk. Netledningen må ikke sidde i klemme mellem genstande, f.eks. møbler og vægge. Hvis en af disse ting sker, er der risiko for fare eller elektriske stød. Kontroller jævnligt, om der er tegn på disse problemer med netledningen. Fjern netledningen fra stikkontakten, før du undersøger den.
-  **FORSIGTIG - ELEKTRISK STØD:** Kontroller, at alle eksterne tilslutninger, f.eks. Ethernet-tilslutninger og tilslutninger til telefonsystemer, er sat korrekt i de markerede plug-in-porte for at undgå risikoen for elektrisk stød.
-  **FORSIGTIG - ELEKTRISK STØD:** Hvis du skal have adgang til systemkortet eller installere hardware- eller hukommelsesenhedsoptioner, efter du har installeret printeren, skal du slukke printeren og tage netledningen ud af stikkontakten, før du fortsætter for at undgå risikoen for elektrisk stød. Hvis du har andre enheder tilsluttet printeren, skal du også slukke for dem og tage alle kabler til printeren ud.
-  **FORSIGTIG - ELEKTRISK STØD:** Undlad at benytte fax-funktionen, når det lyner for at undgå risikoen for elektrisk stød.
-  **FORSIGTIG - ELEKTRISK STØD:** Tag netledningen ud af stikkontakten, og fjern alle kabler fra printeren, før du går videre, for at reducere risikoen for elektrisk stød, når du skal rengøre printerens ydre.
-  **FORSIGTIG - RISIKO FOR SKADE:** Hvis printeren vejer mere end 20kg (44lb), skal der to eller flere personer til at løfte den på forsvarlig vis.
-  **FORSIGTIG - RISIKO FOR SKADE:** Når du flytter printeren, skal du følge disse retningslinjer for at forebygge personskader eller skader på printeren:
- Undersøg, om alle paneler og bakker er lukket.
  - Sluk printeren, og tag derefter netledningen ud af stikkontakten.
  - Frakobl alle ledninger og kabler fra printeren.
  - Hvis printeren har særskilte, gulvbaserede ekstrabakker, eller outputoptioner er fastgjort til den, skal du frakoble dem, før printeren flyttes.
  - Hvis printeren har en base med hjul, så rul den forsigtigt til det nye sted. Vær forsigtig, når du passerer dørtrin og brud i gulvbelægningen.
  - Hvis printeren ikke har en base med hjul, men er konfigureret med valgfrie bakker eller outputoptioner, skal du fjerne outputoptionerne og løfte printeren af bakkerne. Forsøg ikke at løfte printeren og andre optioner på én gang.
  - Brug altid grebene på printeren til at løfte den.
  - Hvis der bruges en vogn til at transportere printeren, skal den kunne støtte hele printerens underside.
  - Hvis der bruges en vogn til at transportere hardware-optionerne, skal den kunne støtte optionernes dimensioner.
  - Sørg for, at printeren står oprejst.
  - Undgå voldsomme rystelser.
  - Undgå at holde fingrene under printeren, når du sætter den ned.
  - Sørg for, at der er tilstrækkelig luft omkring printeren.
-  **FORSIGTIG - VÆLTEFARE:** Installation af en eller flere optioner på din printer eller MFP kan påkræve en base med hjul, et møbel eller lignende for at undgå skader som følge af manglende stabilitet. Kontakt det sted, hvor du købte printeren, for at få yderligere oplysninger om understøttede konfigurationer.
-  **FORSIGTIG - VÆLTEFARE:** Isæt hver enkelt bakke separat for at reducere risikoen for, at udstyret bliver ustabil. Sørg for, at alle andre bakker er lukkede, indtil du skal bruge dem.

-  **FORSIGTIG - VARM OVERFLADE:** Printeren kan være varm indvendig. For at formindske risikoen for skader pga. en varm komponent skal overfladen køle ned, før du rører den.
-  **FORSIGTIG - KLEMNINGSFARE:** For at undgå risikoen for en klemningsskade, skal du være forsigtig i områder markeret med denne mærkat. Klemningsskader kan opstå omkring bevægelige dele, f.eks. mekanismer, døre, bakker og dæksler.
-  **FORSIGTIG - RISIKO FOR SKADE:** Dette produkt indeholder en laserenhed. Brug af kontroller eller justeringer eller udførelse af andre procedurer end dem, der er anført i *Brugervejledningen* kan medføre udsættelse for farlig stråling.
-  **FORSIGTIG - RISIKO FOR SKADE:** Litiumbatteriet i dette produkt er ikke beregnet til at blive udskiftet. Der er fare for eksplosion, hvis et litiumbatteri udskiftes forkert. Forsøg ikke at genoplade, destruere eller skille et litiumbatteri ad. Brugte litiumbatterier skal bortskaffes i overensstemmelse med producentens instruktioner og lokale retningslinjer.

Dette produkt er udviklet, testet og godkendt til at opfylde strenge, globale sikkerhedsstandarder under brug af bestemte producenters komponenter. Nogle af delenes sikkerhedsfunktioner er ikke altid tydelige. Producenten er ikke ansvarlig for brugen af andre erstatningsdele.

Service og reparationer, som ikke er beskrevet i brugerdokumentationen, skal udføres af en servicemedarbejder.

**GEM DISSE INSTRUKTIONER.**



## Få oplysninger om printeren

### Valg af en placering til printeren

- Sørg for, at der er nok plads til at åbne bakker, låger og paneler, og til at installere hardwareoptioner.
- Sæt printeren i nærheden af en stikkontakt.

 **FORSIGTIG - RISIKO FOR SKADE:** Tilslut netledningen til en passende vurderet og passende jordet stikkontakt, der er lettilgængelig og i nærheden af produktet for at undgå risikoen for brand eller elektrisk stød.

 **FORSIGTIG - ELEKTRISK STØD:** Placer ikke eller brug ikke dette produkt i nærheden af vand eller i våde omgivelser for at undgå risikoen for elektrisk stød.

- Luftcirkulationen i rummet opfylder de seneste ASHRAE 62-standarder eller CEN Technical Committee 156-standarder.
- Overfladen er flad, solid og stabil.
- Hold printeren:
  - Ren, tør og støvfri
  - Væk fra løse hæfteklammer og papirclips
  - Væk fra direkte luftstrømme fra aircondition, radiatorer eller ventilatorer
  - Væk fra direkte sollys og ekstrem fugtighed
- Hold øje med de anbefalede temperaturer og undgå udsving.

Omgivelsestemperatur	10 til 32°C (50 til 90 °F)
Opbevaringstemperatur	0 til 40°C (32 til 104°F)

- Af hensyn til passende ventilation anbefales følgende plads omkring printeren:

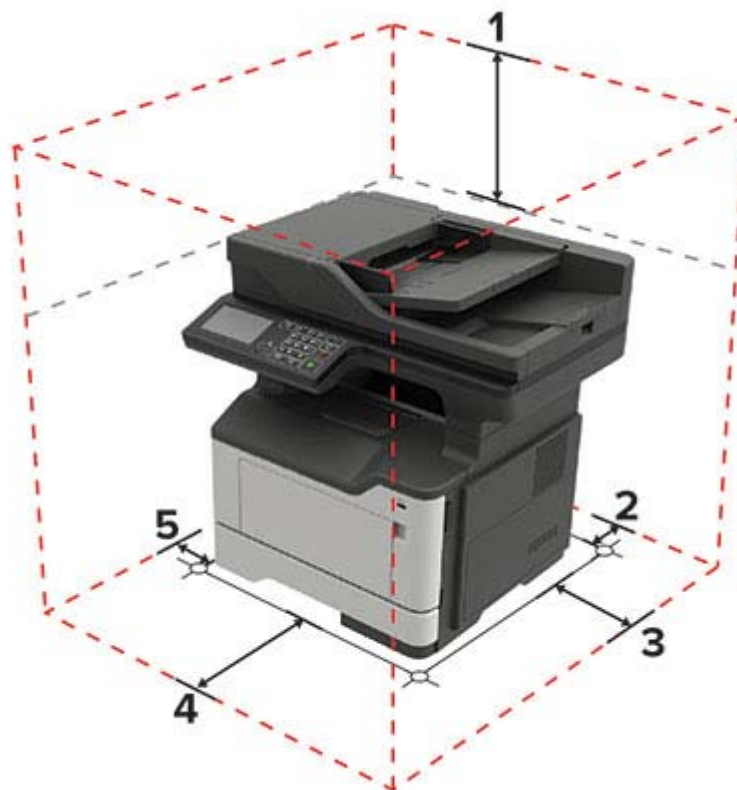

1	Top	737 mm (29")
2	Bagside	203 mm (8")
3	Højre side	305 mm (12")
4	Forside	510 mm (20")
5	Venstre side	203 mm (8")

## Printerkonfigurationer

**⚠ FORSIGTIG - VÆLTEFARE:** Installation af en eller flere optioner på din printer eller MFP kan påkræve en base med hjul, et møbel eller lignende for at undgå skader som følge af manglende stabilitet. Kontakt det sted, hvor du købte printeren, for at få yderligere oplysninger om understøttede konfigurationer.

**⚠ FORSIGTIG - VÆLTEFARE:** Isæt hver enkelt papirmagasin separat for at reducere risikoen for, at udstyret bliver ustabil. Sørg for, at alle andre papirmagasiner er lukkede.

Du kan konfigurere din printer ved at tilføje valgfrie papirmagasiner til 250 eller 550 ark. Der er flere oplysninger i ["Installation af valgfrie papirmagasiner" på side 219](#).



1	Kontrolpanel
2	ADF (automatisk dokumentføder)
3	Standardbakke
4	Dæksel til systemkort
5	Standard papirmagasin til 250 ark
6	Valgfrit papirmagasin til 250 eller 550 ark
7	Flerformålsarkføder
8	Panel A

## Tilslutning af kabler

**⚠️ FORSIGTIG - ELEKTRISK STØD:** Undlad at installere dette produkt eller foretage tilslutninger af kabler eller af elektriske tilslutninger af nogen art, f.eks. af netledningen, faxfunktionen eller telefonen, når det lynrer, for at undgå risikoen for elektrisk stød.

**⚠️ FORSIGTIG - RISIKO FOR SKADE:** Tilslut netledningen til en passende normeret og passende jordet stikkontakt, der er lettilgængelig og i nærheden af produktet, for at undgå risikoen for brand eller elektrisk stød.

**⚠ FORSIGTIG - RISIKO FOR SKADE:** For at undgå risiko for brand eller elektrisk stød må du kun bruge den netledning, der leveres sammen med dette produkt, eller en erstatningsnetledning, som er godkendt af producenten.

**⚠ FORSIGTIG - RISIKO FOR SKADE:** Brug kun et telekabel (RJ11) på 26 AWG eller mere, når du slutter dette produkt til telefonnetværket, for at reducere risikoen for brand. For brugere i Australien skal ledningen være godkendt af tilsynsmyndigheden for kommunikation og medier i Australien.

**Advarsel - Potentiell skade:** For at undgå tab af data eller printerfejl, skal du undlade at berøre USB-kablet, nogen netværksadapter eller printeren i de viste områder under selve udskrivningsprocessen.



	Printerport	Funktion
1	Strømsstik	Tilslut printeren til en stikkontakt.
2	Ethernet-port	Slut printeren til et Ethernet-netværk.
3	LINE-port <b>Bemærk!</b> Kun tilgængelig på visse printermodeller.	Tilslutte printeren til en aktiv telefonlinje via en normal stikkontakt (RJ-11), et DSL-filter, en VoIP-adapter eller en anden form for adapter, der giver adgang til telefonlinjen for at sende og modtage faxer.
4	EXT-port <b>Bemærk!</b> Kun tilgængelig på visse printermodeller	Slut yderligere enheder (telefon eller telefonsvarer) til printeren og telefonlinjen. Brug denne port, hvis du ikke har en dedikeret faxlinje til printeren, og hvis denne forbindelsesmetode understøttes i dit land eller område.
5	USB-port <b>Bemærk!</b> Kun tilgængelig på visse printermodeller.	Tilslut et tastatur eller en anden kompatibel option.
6	USB-printerport	Slut printeren til computeren.

## Brug af kontrolpanelet

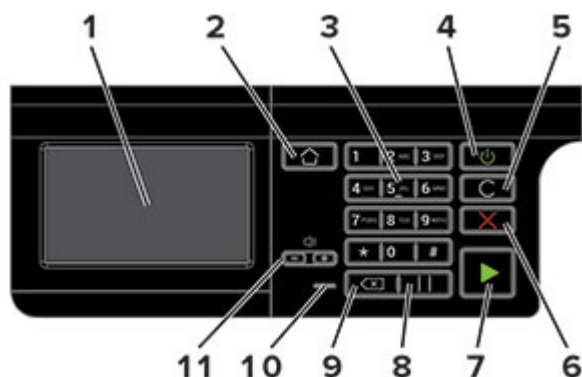

	Brug	For at
1	Vis	<ul style="list-style-type: none"> <li>Få vist printerens meddelelser og status for forbrugsvarer.</li> <li>Opsætning og betjening af printeren.</li> </ul>
2	Knappen Hjem	Gå til startskærmen.
3	Numerisk tastatur	Indtaste tal eller symboler i et indtastningsfelt.
4	Tænd/sluk-knap	Tænde og slukke for printeren. <b>Bemærk!</b> Sluk for printeren ved at trykke på tænd/sluk-knappen og holde den nede i fem sekunder.
5	Knappen Slet alle eller Nulstil	Nulstil standardindstillingen for en funktion, som f.eks. at kopiere, faxe eller scanne.
6	knappen Stop eller Annuller	Stop det aktuelle udskriftsjob.
7	Knappen Start	Start et udskriftsjob, afhængigt af den valgte tilstand.
8	Knappen Pause	Indsæt en opkaldspause i et faxnummer.
9	Tilbageknap	Flytte markøren tilbage og slette et tegn i et indtastningsfelt.
10	Indikatorlampe	Kontrollerer printerens status.
11	Lydstyrkeknapper	Juster lydstyrke for højttaler.

## Om status for tænd/sluk-knappen og indikatoren

Indikatorlampe	Printerstatus
Fra	Printeren er slukket eller i dvaletilstand.
Blå	Printeren er klar eller behandler data.
Rød	Printeren kræver handling fra brugeren.

Lys i tænd/sluk-knappen	Printerstatus
Fra	Printeren er slukket, klar eller behandler data.
Konstant gul	Printeren er i slumretilstand.
Blinker gult	Printeren er i dvaletilstand.

## Udskrivning af netværksinstallationssiden

Fra startskærmen skal du trykke på **Indstillinger** > **Rapporter** > **Netværk** > **Side for opsætning af netværk**.

# Opsætning og brug af startskærmsprogrammer

## Brug af startskærmen

**Bemærk!** Startskærmens udseende afhænger af de brugerdefinerede startskærmsindstillinger, administrative opsætning samt aktive integrerede løsninger.



Tryk på	For at
1	Status/forbrugsvarer <ul style="list-style-type: none"> <li>• Vis en advarsel eller fejlmeddelelse, hver gang printeren kræver en handling fra brugerens side for at kunne fortsætte behandlingen.</li> <li>• Se flere oplysninger om printeradvarslen eller meddelelsen, og om, hvordan de fjernes igen.</li> </ul> <p><b>Bemærk!</b> Du kan også få adgang til denne indstilling ved at trykke på den øverste del af startskærmen.</p>
2	Jobkø <p>Vis alle aktuelle udskriftsjob.</p> <p><b>Bemærk!</b> Du kan også få adgang til denne indstilling ved at trykke på den øverste del af startskærmen.</p>
3	Skift sprog <p>Skift sproget på displayet.</p>
4	Indstillinger <p>Adgang til printermenuer.</p>
5	Økoindstillinger <p>Administrer indstillinger for energiforbrug, støj, toner og papirforbrug.</p>
6	Tilbageholdte job <p>Vis de udskriftsjob, der tilbageholdes i printerens hukommelse.</p>
7	USB-drev <p>Udskriv fotos og dokumenter fra et flashdrev.</p>
8	Adressebog <p>Administrer en kontaktiliste, som andre programmer på printeren kan få adgang til.</p>

## Tilpasning af startskærmen

- 1 Tryk på **Indstillinger** > **Enhed** > **Synlige ikoner på startskærm** fra kontrolpanelet.
- 2 Vælg den ikoner, du vil have vist på startskærmen.
- 3 Anvend ændringerne.

## Opsætning af kortkopi

- 1 Åbn en webbrowser, og angiv derefter printerens IP-adresse i adressefeltet.

### Bemærkninger:

- Vis printerens IP-adresse på printerens startskærbillede. IP-adressen vises som fire sæt tal, adskilt af punktummer, f.eks. 123.123.123.123.
- Hvis du bruger en proxyserver, skal du deaktivere den midlertidigt for at indlæse websiden korrekt.

- 2 Klik på **Apps** > **Kortkopi** > **Konfigurer**.

### Bemærkninger:

- Sørg for, at skærmikonet er aktiveret.
- Sørg for, at e-mailindstillinger og indstillinger for netværksdeling er konfigureret.
- Når du scanner et kort, skal du sørge for, at scanningsopløsningen ikke er mere end 200dpi for farve og 400dpi for sort og hvid.
- Når du scanner flere kort, skal du sørge for, at scanningsopløsningen ikke er mere end 150dpi for farve og 300dpi for sort og hvid.

- 3 Anvend ændringerne.

**Bemærk!** Du skal have en printerharddisk for at scanne flere kort.

## Brug af Genvejscenter

- 1 Fra startskærmen skal du trykke på **Genvejscenter**, og derefter vælge en printerfunktion.
- 2 Tryk på **Opret genvej**, og konfigurer derefter indstillingerne.
- 3 Tryk på **Gem**, og indtast derefter et unikt navn til genvejen.
- 4 Anvend ændringerne.

## Brug af Display Customization

Før du bruger programmet, skal du sørge for at gøre følgende:

- Fra Embedded Web Server skal du klikke på **Apps** > **Display Customization** > **Konfigurer**.
- Aktiver og konfigurer pauseskærmen, diasshowet og indstillinger for startskærm.

### Administration af billeder til pauseskærm og diasshow

- 1 Fra afsnittet Billeder til pauseskærm og diasshow kan du tilføje, redigere eller slette et billede.



**Bemærkninger:**

- Du kan tilføje op til ti billeder.
- Når aktiveret, vises statusikoner kun på pauseskærmen, når der er fejl, advarsler eller cloud-baserede meddelelser.

2 Anvend ændringerne.

**Ændring af baggrundsbillede**

1 Fra startskærmen skal du trykke på **Skift baggrund**.

2 Vælg det billede, der skal bruges.

3 Anvend ændringerne.

**Visning af et diasshow fra et flashdrev**

1 Sæt et flashdrev i USB-porten.

2 Tryk på **Diasshow** på startskærmen.

Billeder vises i alfabetisk rækkefølge.

**Bemærk!** Du kan fjerne flashdrevet, efter diasshowet starter, men billederne bliver ikke gemt i printerens. Hvis diasshowet stopper, skal du indsætte flashdrevet igen for at se billederne.

## Opsætning af Scan Center

1 Tryk på **Scan** på startsiden.

2 Vælg og opret en destination, og konfigurer derefter indstillingerne.

**Bemærkninger:**

- Når du opretter en netværksdestination, skal du sørge for at validere og justere indstillingerne, så der ikke opstår fejl.
- Kun destinationer, der er oprettet fra den integrerede webserver, gemmes. Du kan finde flere oplysninger i den dokumentation, der leveres sammen med løsningen.

3 Anvend ændringerne.

## Håndtering af kontakter

**Tilføjelse af kontaktpersoner**

1 Åbn en webbrowser, og angiv derefter printerens IP-adresse i adressefeltet.

**Bemærkninger:**

- Vis printerens IP-adresse på printerens startskærbillede. IP-adressen vises som fire sæt tal, adskilt af punktummer, f.eks. 123.123.123.123.
- Hvis du bruger en proxyserver, skal du deaktivere den midlertidigt for at indlæse websiden korrekt.

2 Klik på **Adressebog**.

**3** I afsnittet Kontakter skal du tilføje en kontaktperson.

**Bemærk!** Du kan føje en kontaktperson til en eller flere grupper.

**4** Hvis det er nødvendigt, kan du angive en loginmetode for at tillade adgang til programmet.

**5** Foretag ændringerne.

## Tilføjelse af grupper

**1** Åbn en webbrowser, og angiv derefter printerens IP-adresse i adressefeltet.

### Bemærkninger:

- Vis printerens IP-adresse på printerens startskærbillede. IP-adressen vises som fire sæt tal, adskilt af punktummer, f.eks. 123.123.123.123.
- Hvis du bruger en proxyserver, skal du deaktivere den midlertidigt for at indlæse websiden korrekt.

**2** Klik på **Adressebog**.

**3** I afsnittet Kontaktgrupper tilføjes et gruppenavn.

**Bemærk!** Du kan tildele én eller flere kontaktpersoner til gruppen.

**4** Foretag ændringerne.

## Sletning af kontakter eller grupper

**1** Åbn en webbrowser, og angiv derefter printerens IP-adresse i adressefeltet.

### Bemærkninger:

- Vis printerens IP-adresse på printerens startskærbillede. IP-adressen vises som fire sæt tal, adskilt af punktummer, f.eks. 123.123.123.123.
- Hvis du bruger en proxyserver, skal du deaktivere den midlertidigt for at indlæse websiden korrekt.

**2** Klik på **Adressebog**.

**3** Gør et af følgende:

- I afsnittet Kontakter skal du klikke på en kontaktpersons navn og derefter redigere oplysningerne.
- I afsnittet Kontaktgrupper skal du klikke på en gruppes navn og derefter redigere oplysningerne.

**4** Foretag ændringerne.

## Sletning af kontakter eller grupper

**1** Åbn en webbrowser, og angiv derefter printerens IP-adresse i adressefeltet.

### Bemærkninger:

- Vis printerens IP-adresse på printerens startskærbillede. IP-adressen vises som fire sæt tal, adskilt af punktummer, f.eks. 123.123.123.123.
- Hvis du bruger en proxyserver, skal du deaktivere den midlertidigt for at indlæse websiden korrekt.

**2** Klik på **Adressebog**.

**3** Gør et af følgende:

- Fra afsnittet Kontakter skal du vælge en kontaktperson, du vil slette.
- Fra afsnittet Grupper skal du vælge et gruppenavn, du vil slette.

# Ilægning af papir og specialmedier

## Angivelse af papirstørrelse og -type

- 1 På startskærmen skal du navigere til:  
**Indstillinger > Papir > Konfiguration af papirmagasin > Papirstørrelse/-type > vælg en papirkilde**
- 2 Angivelse af papirstørrelse og -type.

## Konfiguration af indstillinger til papirstørrelsen Universal

- 1 Fra startskærmen skal du trykke på **Indstillinger > Papir > Mediekonfiguration > Generel opsætning**.
- 2 Konfigurer indstillingerne.

## Ilægning i bakker

**⚠ FORSIGTIG - VÆLTEFARE:** Isæt hver enkelt papirmagasin separat for at reducere risikoen for, at udstyret bliver ustabil. Sørg for, at alle andre papirmagasiner er lukkede.

- 1 Fjern bakken.

**Bemærk!** For at undgå papirstop må du ikke fjerne bakkerne, mens printerens udskriver.



**2** Juster papirstyrene, så de passer til størrelsen på det papir, du lægger i.

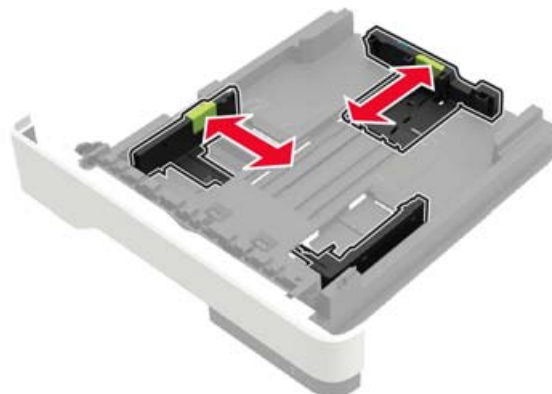

**3** Bøj, luft og juster papirkanterne inden ilægning.



**4** Ilæg papirstakken med udskriftssiden nedad, og sørg derefter for, at sidestyrene ligger ind mod papiret.



**Bemærkninger:**

- Ved enkltsidet udskrivning ilægges brevpapiret med forsiden nedad og med den øverste kant af arket mod forsiden af papirmagasinet.
- Ved tosidet udskrivning ilægges brevpapir med forsiden opad og med den nederste kant af arket mod forsiden af papirmagasinet.
- Skub ikke papiret ind i bakken.
- For at undgå papirstop skal du sørge for, at stakkens højde ikke når op til indikatoren for maksimal papirofyldning.

**5** Isæt bakken.

Om nødvendigt skal du angive papirstørrelse og papirtype fra kontrolpanelet, så det passer til det ilagte papir.

## Ilægning af papir i flerformålsarkføderen

1 Åbn flerformålsarkføderen.

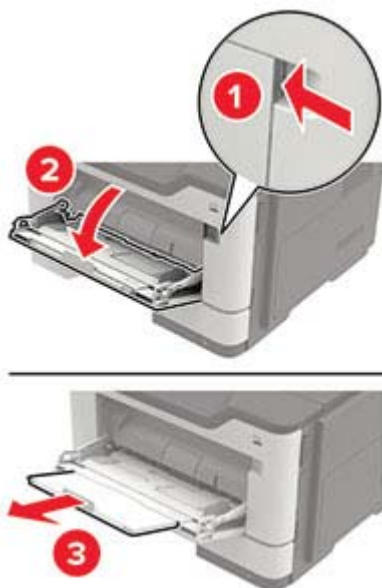

2 Juster styret, så det passer til størrelsen på det papir, du lægger i.



3 Bøj, luft og juster papirkanterne inden ilægning.



4 Læg papiret i med den side, der skal udskrives, opad.

### Bemærkninger:

- Ved enkeltsidet udskrivning ilægges brevpapiret med forsiden opad og med den øverste kant af arket mod forsiden af papirmagasinet.
- Ved tosidet udskrivning ilægges brevpapiret med forsiden nedad og med den nederste kant af arket mod forsiden af papirmagasinet.

- Ilæg konvolutter med flapsiden nedad og til venstre.
- Ilæg europæiske konvolutter med flapsiden nedad og således, at den indføres i printerens først.

**Advarsel - Potentiel skade:** Brug aldrig konvolutter med frimærker, clips, snaplukning, ruder, indvendig belægning eller selvklæbende lim.

**5** Indstil papirstørrelse og papirtype, så de svarer til det ilagte papir, på kontrolpanelet.

## Sammenkædning af papirmagasiner

- 1** Fra startskærmen skal du trykke på **Indstillinger > Papir > Konfiguration af papirmagasin** > vælg en papirstørrelse.
- 2** Indstil den samme papirstørrelse og papirtype for de papirmagasiner, du sammenkæder.
- 3** Fra startskærmen skal du trykke på **Indstillinger > Enhed > Vedligeholdelse > Konfigurationsmenu > Konfiguration af papirmagasin > Kædning til papirmagasin**.
- 4** Tryk på **Automatisk**.

Hvis du vil fjerne sammenkædningen af papirmagasiner, skal du sikre, at ingen bakker har samme indstillinger for papirstørrelse eller -type.

**Advarsel - Potentiel skade:** Temperaturen på fuseren varierer i forhold til den angivne papirtype. For at undgå problemer med udskrivning skal du matche papirtypeindstillinger i printerens med den papirtype, der er lagt i bakken.

# Papirstøtte

## Understøttede papirstørrelser

Papirstørrelse	Papirmagasin	Flerformålsarkføder	Tosidet udskrivning	ADF	Scannerens glasplade
<b>A4</b> 210 x 297 mm (8,3 x 11,7 ")	✓	✓	✓	✓	✓
<b>A5</b> 210 x 148 mm (5,8 x 8,3 ")	✓	✓	x	✓	✓
<b>A5 LEF*</b> 148 x 210 mm (5,8 x 8,3 ")	✓	✓	x	✓	✓
<b>A6*</b> 105 x 148 mm (4,1 x 5,8 ")	✓	✓	x	✓	✓
<b>JIS B5</b> 182 x 257 mm (7,2 x 10,1 ")	✓	✓	x	✓	✓
<b>Oficio (Mexico)</b> 216 x 340 mm (8,5 x 13,4 ")	✓	✓	✓	✓	✓
<b>Hagaki</b> 100 x 148 mm (3,9 x 5,8 ")	x	✓	x	x	✓
<b>Visitkort</b> 50,8 x 88,9 mm (2 x 3,5 ")	x	x	x	x	✓
<b>Statement</b> 140 x 216 mm (5,5 x 8,5 ")	✓	✓	x	✓	✓
<b>Executive</b> 184 x 267 mm (7,3 x 10,5 ")	✓	✓	x	✓	✓
<b>Letter</b> 216 x 279 mm (8,5 x 11 ")	✓	✓	✓	✓	✓

\* Denne papirstørrelse understøttes ikke i den valgfri bakke.



Papirstørrelse	Papirmagasin	Flerformålsarkføder	Tosidet udskrivning	ADF	Scannerens glasplade
<b>Legal</b> 216 x 356 mm (8,5 x 14 ")	✓	✓	✓	✓	✓
<b>Folio</b> 216 x 330 mm (8,5 x 13 ")	✓	✓	✓	✓	✓
<b>Universal*</b> 76.2 x 127 mm til 216 x 356 mm (3 x 5 " til 8,5 x 14 ")	X	✓	X	X	✓
<b>Universal*</b> 105 x 148 mm til 216 x 356 mm (4,13 x 5,83 " til 8,5 x 14 ")	✓	X	X	✓	✓
<b>Universal</b> 148 x 210 mm til 216 x 356 mm (5,83 x 8,27 " til 8,5 x 14 ")	X	X	X	✓	✓
<b>7 3/4-konvolut (Monarch)</b> 98 x 191 mm (3,9 x 7,5 ")	X	✓	X	X	✓
<b>9-konvolut</b> 98 x 225 mm (3,9 x 8,9 ")	X	✓	X	X	✓
<b>10-konvolut</b> 105 x 241 mm (4,1 x 9,5 ")	X	✓	X	X	✓
<b>DL-konvolut</b> 110 x 220 mm (4,3 x 8,7 ")	X	✓	X	X	✓
<b>C5-konvolut</b> 162 x 229 mm (6,4 x 9 ")	X	✓	X	X	✓
<b>B5-konvolut</b> 176 x 250 mm (6,9 x 9,8 ")	X	✓	X	X	✓
<b>Anden konvolut</b> 76.2 x 127 mm til 216 x 356 mm (3 x 5 " til 8,5 x 14 ")	X	✓	X	X	✓

\* Denne papirstørrelse understøttes ikke i den valgfri bakke.

## Understøttede papirtyper

Papirtype	Skuffe	Flerformålsarkføder	Tosidet udskrivning	Automatisk dokumentføder (ADF)	Scannerens glasplade
Almindeligt papir	✓	✓	✓	✓	✓
Karton	X	✓	X	X	✓
Transparent	✓	✓	X	X	✓
Genbrug	✓	✓	✓	✓	✓
Papiretiketter <sup>1</sup>	✓	✓	X	X	✓
Tykt papir <sup>2</sup>	✓	✓	✓	✓	✓
Brevpapir	✓	✓	✓	✓	✓
Forudskrevet	✓	✓	✓	✓	✓
Farvet papir	✓	✓	✓	✓	✓
Let papir	✓	✓	✓	✓	✓
Tungt papir <sup>2</sup>	✓	✓	✓	✓	✓
Ru/bomuld	✓	✓	✓	✓	✓
Konvolut	X	✓	X	X	✓
Grove konvolutter	X	✓	X	X	✓

<sup>1</sup> Printeren understøtter lejlighedsvis brug af enkelt-sidede etiketter, som er beregnet til brug sammen med laserprintere. Det anbefales at udskrive 20 eller færre sider med papiretiketter om måneden. Vinyl-, apoteker- og tosidede etiketter understøttes ikke.

<sup>2</sup> Tykt og tungt papir understøtter en papirvægt på op til 90 g/m<sup>2</sup> (24 lb) for tosidet udskrivning.

## Understøttede papirvægte

	Skuffe	Flerformålsarkføder	Tosidet udskrivning	Automatisk dokumentføder (ADF)
Papirvægt	60–120 g/m <sup>2</sup> (16–32 lb)	60–216 g/m <sup>2</sup> (16–58 lb)	60–90 g/m <sup>2</sup> (16–24 lb)	52–120 g/m <sup>2</sup> (14–32 lb)

# Udskrivning

## Udskrivning fra en computer

**Bemærk!** Til etiketter, karton og konvolutter skal du indstille papirstørrelsen og -typen i printeren, før du udskriver dokumentet.

- 1 Fra dokumentet, som du forsøger at udskrive, skal du åbne dialogboksen Udskriv.
- 2 Juster om nødvendigt indstillingerne.
- 3 Udskriv dokumentet.

## Udskrive fra en mobil enhed

### Udskrivning fra en mobil enhed vha. AirPrint



AirPrint-softwarefunktionen er en Mobile Printing-løsning, der giver dig mulighed for at udskrive direkte fra Apple-enheder til en AirPrint-certificeret printer.



#### Bemærkninger:

- Kontroller, at Apple-enheden og printeren er sluttet til det samme netværk. Hvis netværket har flere trådløse hubs, skal du sørge for, at begge enheder er tilsluttet det samme undernet.
  - Dette program understøttes kun på nogle Apple-modeller.
- 1 Vælg et dokument fra din filhåndtering, eller start et kompatibelt program på din mobilenhed.
  - 2 Tryk på ikonet del, og tryk derefter på **Udskriv**.
  - 3 Vælg en printer.  
Juster om nødvendigt indstillingerne.
  - 4 Udskriv dokumentet.

## Udskrivning fra en mobil enhed vha. Wi-Fi Direct®

Wi-Fi Direct® er en udskrivningstjeneste, der gør det muligt for dig at udskrive til enhver Wi-Fi Direct-kompatibel printer.

**Bemærk!** Sørg for, at den mobile enhed er sluttet til printerens trådløse netværk. Der er flere oplysninger i ["Tilslutning af en mobil enhed til printeren" på side 140](#).

- 1 Åbn en kompatibel app fra den mobile enhed, eller vælg et dokument fra filhåndteringen.
- 2 Gør et af følgende, afhængigt af den mobile enhed:
  - Tryk på  > **Udskriv**.
  - Tryk på  > **Udskriv**.
  - Tryk på  > **Udskriv**.
- 3 Vælg en printer, og juster derefter indstillingerne, hvis det er nødvendigt.
- 4 Udskriv dokumentet.

## Udskrivning fra et flashdrev

- 1 Indsæt flashdrevet.



### Bemærkninger:

- Hvis du indsætter flashdrevet, når der vises en fejlmeddelelse, vil printeren ignorere flashdrevet.
  - Hvis du indsætter flashdrevet, mens printeren behandler andre job, vises meddelelsen **I brug** på displayet.
- 2 Tryk på det dokument, du vil udskrive, på displayet.  
Indstil om nødvendigt udskriftsindstillingerne.

### 3 Send udskriftsjobbet.

Tryk på **USB-drev** for at udskrive et andet job.

**Advarsel - Potentiel skade:** For at undgå tab af data eller printerfejl må du ikke berøre flashdrevet eller printeren i viste område, mens der aktivt udskrives, læses eller skrives fra hukommelsesenheden.



## Understøttede flashdrev og filtyper

### Flashdrev

#### Bemærkninger:

- Printeren understøtter højhastigheds-USB-flashdrev af full-speed-standard.
- USB-flashdrev skal understøtte FAT-filsystemet (File Allocation Tables).

Der er blevet afprøvet og godkendt mange flashdrev til brug sammen med denne printer. Kontakt det sted, hvor du købte printeren, for at få yderligere oplysninger.

### Filtyper

#### Dokumenter

- PDF (version 1.7 eller tidligere)
- XPS
- Microsoft-filformater (.doc, .docx, .xls, .xlsx, .ppt, .pptx)

#### Billeder

- .dcx
- .gif
- .JPEG eller .jpg
- .bmp
- .pcx

- .TIFF eller .tif
- .png

## Konfiguration af fortrolige job

1 Fra startskærmen skal du trykke på **Indstillinger > Sikkerhed > Indstilling af fortrolig udskrift.**

2 Konfiguration af indstillinger.

Indstilling	Beskrivelse
Maks. ugyldige PIN koder	Angiv grænsen for indtastning af en ugyldig PIN-kode. <b>Bemærk!</b> Når grænsen nås, slettes udskriftsjobbene for det pågældende brugernavn.
Fortroligt jobudløb	Angiv en individuel udløbstid for hvert tilbageholdt job, før det automatisk slettes fra printerens hukommelse eller harddisk. <b>Bemærk!</b> Et tilbageholdt job er enten Fortroligt, Gentag, Reserver eller Bekræft.
Udløb for gentagne job	Indstil udløbstiden for de udskriftsjob, som du ønsker at gentage.
Udløb for job m. godkend	Indstil udløbstiden for udskrivning af en kopi af et job, så du kan kontrollere kvaliteten, før du udskriver de resterende kopier.
Udløb for reserv. job	Indstil udløbstiden for job, som du vil gemme i printerens til senere udskrivning.
Kræv, at alle job skal tilbageholdes	Indstil printerens til at tilbageholde alle udskriftsjob.
Bevar identiske dokumenter	Indstil printerens til at beholde alle dokumenter med det samme filnavn.

## Udskrive fortrolige og andre tilbageholdte job

### Til Windows-brugere

1 Med et åbent dokument skal du klikke på **Fil > Udskriv.**

2 Klik på **Egenskaber, Foretrukne, Optioner** eller **Opsætning.**

3 Klik på **Udskriv og tilbagehold.**

4 Vælg **Brug udskriv og tilbagehold**, og tildel derefter et brugernavn.

5 Vælg udskriftsjobtypen (Fortrolig, Gentagne, Reserver eller Bekræft).

Hvis udskriftsjobbet er fortroligt, skal du indtaste en firecifret PIN-kode.

6 Klik på **OK** eller **Udskriv.**

7 Frigiv udskriftsjobbet på printerens startskærbillede.

- Til fortrolige udskriftsjob skal du trykke på **Tilbageholdte job > vælg dit brugernavn > Fortrolig > angive PIN-koden > vælg udskriftsjobbet > konfigurere indstillingerne > Udskriv.**
- Til andre udskriftsjob skal du trykke på **Tilbageholdte job > vælg dit brugernavn > vælg udskriftsjobbet > konfigurere indstillingerne > Udskriv.**

## Til Macintosh-brugere

- 1 Vælg **Arkiv > Udskriv**, når dokumentet er åbent.
- 2 Vælg **Udskriv med PIN-kode** i menuen Vis eller Medier og kvalitet.
- 3 Aktiver **Udskriv med PIN-kode**, og indtast derefter en firecifret PIN-kode.
- 4 Klik på **Udskriv**.
- 5 Frigiv udskriftsjobbet på printerens startskærm. Tryk på **Tilbageholdte job** > vælg dit computernavn > **Fortrolig** > angiv PIN-koden > vælg udskriftsjobbet > **Udskriv**.

## Udskrivning af skrifttypeeksempler

- 1 Fra startskærmen skal du trykke på **Indstillinger > Rapporter > Udskriv > Udskriv skrifttyper**.
- 2 Tryk på **PCL-skrifttyper** eller **PS-skrifttyper**.

## annullering af et udskriftsjob

### Fra printerens kontrolpanel



- 1 Tryk på **Jobkø** på startskærmen.  
**Bemærk!** Du kan også få adgang til denne indstilling ved at trykke på den øverste del af startskærmen.
- 2 Vælg det job, du vil annullere.

### Fra computeren

- 1 Gør et af følgende afhængigt af dit operativsystem:
  - Åbn mappen Printere, og vælg derefter din printer.
  - Fra Systemindstillinger i Apple-menuen skal du navigere til din printer.
- 2 Vælg det job, du vil annullere.

## Kopiering

### Ved hjælp af den automatiske dokumentindføring og scannerens glasplade

ADF (automatisk dokumentføder)	Scannerens glasplade
 <p>ADF (automatisk dokumentføder) illustration showing a document with 'ABC' and a red arrow pointing left into the feeder.</p> <ul style="list-style-type: none"> <li>• Brug den automatiske dokumentføder til flere sider eller tosidede dokumenter.</li> <li>• Ilæg et originaldokument med forsiden opad. Til dokumenter på flere sider skal du sørge for at justere den forreste kant før ilægning.</li> <li>• Sørg for at justere ADF-styrene, så de passer til størrelsen på det papir, du lægger i.</li> </ul>	 <p>Scannerens glasplade illustration showing a document being placed on the scanner bed with a red arrow pointing to the top-left corner.</p> <ul style="list-style-type: none"> <li>• Brug scannerens glasplade til enkelte sider, bogsider, små emner (f.eks. postkort og fotos), transparenter, fotopapir og tynde medier (f.eks. udklip fra et blad).</li> <li>• Placer dokumentet med forsiden nedad i hjørnet med pilen.</li> </ul>

## Kopiering

1 Læg et originaldokument i den automatiske dokumentføder eller på scannerens glasplade.

**Bemærk!** Du undgår et beskåret billede ved at sikre, at originaldokumentet og udskriften har samme papirstørrelse.

2 På startskærmen skal du trykke på **Kopier** og derefter angive antallet af kopier.

Juster om nødvendigt kopieringsindstillingerne.

3 Kopier dokumentet.

**Bemærk!** For at lave en hurtig kopi, skal du fra kontrolpanelet trykke på .

## Kopiering af fotos

1 Placer fotoet på scannerens glasplade.

2 Fra kontrolpanelet skal du navigere til:

**Kopi > Indstillinger > Indhold > Indholdstype > Foto**

3 Fra menuen Indholdskilde skal du vælge den indstilling, der passer bedst til det originale foto.

4 Kopier dokumentet.



## Kopiering på brevpapir

- 1 Læg et originaldokument i den automatiske dokumentføder eller på scannerens glasplade.
- 2 På startskærmen skal du trykke på **Kopier > Kopier fra** > , og derefter vælge størrelsen på originaldokumentet.
- 3 Tryk på **Kopier til**, og vælg derefter den papirtype, der indeholder brevpapiret.  
Hvis du lagde brevpapiret i flerformålsarkføderen, skal du navigere til:  
**Kopier til > Flerformålsarkføderen > Vælg en papirstørrelse > Brevpapir**
- 4 Kopier dokumentet.

## Kopiering på begge sider af papiret

- 1 Læg et originaldokument i ADF-bakken eller på scannerens glasplade.
- 2 På startskærmen skal du trykke på **Kopier > Indstillinger > Sider**.
- 3 Tilpas indstillingerne.
- 4 Kopier dokumentet.

## Reducerer eller forstørrelser størrelsen af kopier

- 1 Læg et originaldokument i den automatiske dokumentføder eller på scannerens glasplade.
- 2 Fra kontrolpanelet skal du navigere til:  
**Kopi > Indstillinger > Skalering** > angiv en skaleringsværdi  
**Bemærk!** Ændring af størrelse på originaldokumentet eller udskriftet efter indstilling af Skalering gendanner skaleringsværdien til Auto.
- 3 Kopier dokumentet.

## Sortering af kopier

- 1 Læg et originaldokument i den automatiske dokumentføder eller på scannerens glasplade.
- 2 Fra kontrolpanelet skal du navigere til:  
**Kopier > Indstillinger > Sorter > Til [1,2,1,2,1,2]**
- 3 Kopier dokumentet.

## Placering af skillesider mellem kopier

- 1 Læg et originaldokument i papirmagasinet til den automatiske dokumentføder eller på scannerens glasplade.
- 2 Fra kontrolpanelet skal du navigere til:  
**Kopi > Indstillinger > Skillesider** > juster indstillingerne

3 Kopier dokumentet.

## Kopiering af flere sider til et enkelt ark



- 1 Læg et originaldokument i den automatiske dokumentføder eller på scannerglaspladen.
- 2 Fra kontrolpanelet skal du navigere til:  
**Kopi > Indstillinger > Sider pr. ark >** juster indstillingerne
- 3 Kopier dokumentet.

## Oprettelse af en kopigenvej

- 1 Tryk på **Kopier** på startside.
- 2 Konfigurer indstillingerne, og tryk på .
- 3 Opret en genvej.

## Afsendelse af e-mail

### Ved hjælp af den automatiske dokumentindføring og scannerens glasplade

ADF (automatisk dokumentføder)	Scannerens glasplade
 <p>ADF (automatisk dokumentføder) illustration showing a document with 'ABC' and a red arrow pointing right into the feeder.</p> <ul style="list-style-type: none"> <li>• Brug den automatiske dokumentføder til flere sider eller tosidede dokumenter.</li> <li>• Ilæg et originaldokument med forsiden opad. Til dokumenter på flere sider skal du sørge for at justere den forreste kant før ilægning.</li> <li>• Sørg for at justere ADF-styrene, så de passer til størrelsen på det papir, du lægger i.</li> </ul>	 <p>Scannerens glasplade illustration showing a document being placed on the scanner bed with a red arrow pointing to the bottom-left corner.</p> <ul style="list-style-type: none"> <li>• Brug scannerens glasplade til enkelte sider, bogsider, små emner (f.eks. postkort og fotos), transparenter, fotopapir og tynde medier (f.eks. udklip fra et blad).</li> <li>• Placer dokumentet med forsiden nedad i hjørnet med pilen.</li> </ul>

## Konfiguration af e-mail SMTP-indstillinger

Konfigurer SMTP-indstillingerne (Simple mail Transfer Protocol) til at sende et scannet dokument via e-mail. Indstillingerne afhænger af hver e-mailserviceudbyder.

Før du begynder, skal du kontrollere, at printeren er tilsluttet et netværk, og at netværket har forbindelse til internettet.

### Brug af Embedded Web Server

- 1 Åbn en webbrowser, og angiv derefter printerens IP-adresse i adressefeltet.

#### Bemærkninger:

- Vis printerens IP-adresse på printerens startskærbillede. IP-adressen vises som fire sæt tal, adskilt af punktummer, f.eks. 123,123.123,123.
- Hvis du bruger en proxy, skal du deaktivere den midlertidigt for at indlæse websiden korrekt.

- 2 Klik på **Indstillinger > E-mail**.

- 3 Konfigurer indstillingerne i afsnittet E-mailopsætning.

#### Bemærkninger:

- Du kan finde flere oplysninger om adgangskoden på listen over [e-mailserviceudbydere](#).

- Hvis du har en e-mailserviceudbyder, der ikke er på listen, skal du kontakte din udbyder og bede om indstillingerne.

**4** Klik på **Gem**.

## Ved hjælp af menuen Indstillinger i printeren

**1** Fra startskærmen skal du trykke på **Indstillinger > E-mail > Opsætning af E-mail**.

**2** Konfiguration af indstillinger.

### Bemærkninger:

- Du kan finde flere oplysninger om adgangskoden på listen over [e-mailserviceudbydere](#).
- Hvis du har en e-mailserviceudbyder, der ikke er på listen, skal du kontakte din udbyder og bede om indstillingerne.

## E-mailserviceudbydere

- [AOL-mail](#)
- [Comcast-mail](#)
- [Gmail](#)
- [iCloud-mail](#)
- [Mail.com](#)
- [NetEase-mail \(mail.126.com\)](#)
- [NetEase-mail \(mail.163.com\)](#)
- [NetEase-mail \(mail.yeah.net\)](#)
- [Outlook Live eller Microsoft 365](#)
- [QQ-mail](#)
- [Sina-mail](#)
- [Sohu-mail](#)
- [Yahoo! Mail](#)
- [Zoho-mail](#)

### Bemærkninger:

- Hvis du støder på fejl, når du bruger de angivne indstillinger, skal du kontakte din e-mailserviceudbyder.
- Kontakt din udbyder vedrørende e-mailserviceudbydere, der ikke er på listen.

## AOL-mail

Indstilling	Værdi
Primary SMTP Gateway (Primær SMTP gateway)	smtp.aol.com
Primær SMTP gatewayport	587
Use SSL/TLS	Påkrævet
Kræver Betroet certifikat	Deaktiveret
Reply Address (Svaradresse)	Din e-mailadresse

Indstilling	Værdi
<b>SMTP servergodkendelse</b>	Logon/almindelig
<b>Enhedsinitieret E-mail</b>	Brug enhed SMTP kreditering
<b>Enhedens bruger-id</b>	Din e-mailadresse
<b>Enhedsadgangskode</b>	Adgangskode til app <b>Bemærk!</b> Hvis du vil oprette en adgangskode til en app, skal du gå til siden <a href="#">AOL-kontosikkerhed</a> og derefter klikke på <b>Generer adgangskode til app</b> .

### Comcast-mail

Indstilling	Værdi
<b>Primary SMTP Gateway (Primær SMTP gateway)</b>	smtp.comcast.net
<b>Primær SMTP gatewayport</b>	587
<b>Use SSL/TLS</b>	Påkrævet
<b>Kræver Betroet certifikat</b>	Deaktiveret
<b>Reply Address (Svaradresse)</b>	Din e-mailadresse
<b>SMTP servergodkendelse</b>	Logon/almindelig
<b>Enhedsinitieret E-mail</b>	Brug enhed SMTP kreditering
<b>Enhedens bruger-id</b>	Din e-mailadresse
<b>Enhedsadgangskode</b>	Kontoadgangskode

### Gmail™

**Bemærk!** Kontroller, at tottrinsbekræftelse er aktiveret på din Google-konto. Hvis du vil aktivere tottrinsbekræftelse, skal du gå til siden [Google-kontosikkerhed](#), logge på din konto og derefter klikke på **Tottrinsbekræftelse** i afsnittet "Log på Google".

Indstilling	Værdi
<b>Primary SMTP Gateway (Primær SMTP gateway)</b>	smtp.gmail.com
<b>Primær SMTP gatewayport</b>	587
<b>Use SSL/TLS</b>	Påkrævet
<b>Kræver Betroet certifikat</b>	Deaktiveret
<b>Reply Address (Svaradresse)</b>	Din e-mailadresse
<b>SMTP servergodkendelse</b>	Logon/almindelig
<b>Enhedsinitieret E-mail</b>	Brug enhed SMTP kreditering
<b>Enhedens bruger-id</b>	Din e-mailadresse

Indstilling	Værdi
<b>Enhedsadgangskode</b>	Adgangskode til app <b>Bemærkninger:</b> <ul style="list-style-type: none"> <li>Hvis du vil oprette en adgangskode til en app, skal du gå til siden <a href="#">Google-kontosikkerhed</a>, logge på din konto og derefter klikke på <b>Adgangskoder til app</b> i afsnittet "Log på Google".</li> <li>"Adgangskoder til app" vises kun, hvis totrinsbekræftelse er aktiveret.</li> </ul>

## iCloud-mail

**Bemærk!** Kontroller, at totrinsbekræftelse er aktiveret på din konto.

Indstilling	Værdi
<b>Primary SMTP Gateway (Primær SMTP gateway)</b>	smtp.mail.me.com
<b>Primær SMTP gatewayport</b>	587
<b>Use SSL/TLS</b>	Påkrævet
<b>Kræver Betroet certifikat</b>	Deaktiveret
<b>Reply Address (Svaradresse)</b>	Din e-mailadresse
<b>SMTP servergodkendelse</b>	Logon/almindelig
<b>Enhedsinitieret E-mail</b>	Brug enhed SMTP kreditering
<b>Enhedens bruger-id</b>	Din e-mailadresse
<b>Enhedsadgangskode</b>	Adgangskode til app <b>Bemærk!</b> Hvis du vil oprette en adgangskode til en app, skal du gå til siden <a href="#">iCloud-kontohåndtering</a> , logge på din konto og derefter klikke på <b>Generer adgangskode</b> i afsnittet Sikkerhed.

## Mail.com

Indstilling	Værdi
<b>Primary SMTP Gateway (Primær SMTP gateway)</b>	smtp.mail.com
<b>Primær SMTP gatewayport</b>	587
<b>Use SSL/TLS</b>	Påkrævet
<b>Kræver Betroet certifikat</b>	Deaktiveret
<b>Reply Address (Svaradresse)</b>	Din e-mailadresse
<b>SMTP servergodkendelse</b>	Logon/almindelig
<b>Enhedsinitieret E-mail</b>	Brug enhed SMTP kreditering
<b>Enhedens bruger-id</b>	Din e-mailadresse
<b>Enhedsadgangskode</b>	Kontoadgangskode

### NetEase-mail (mail.126.com)

**Bemærk!** Sørg for, at SMTP-tjenesten er aktiveret på din konto. Hvis du vil aktivere tjenesten, skal du klikke på **Indstillinger > POP3/SMTP/IMAP** på startsiden for NetEase mail og derefter aktivere enten **IMAP/SMTP-tjenesten** eller **POP3/SMTP-tjenesten**.

Indstilling	Værdi
<b>Primary SMTP Gateway (Primær SMTP gateway)</b>	smtp.126.com
<b>Primær SMTP gatewayport</b>	465
<b>Use SSL/TLS</b>	Påkrævet
<b>Kræver Betroet certifikat</b>	Deaktiveret
<b>Reply Address (Svaradresse)</b>	Din e-mailadresse
<b>SMTP servergodkendelse</b>	Logon/almindelig
<b>Enhedsinitieret E-mail</b>	Brug enhed SMTP kreditering
<b>Enhedens bruger-id</b>	Din e-mailadresse
<b>Enhedsadgangskode</b>	Adgangskode til godkendelse <b>Bemærk!</b> Adgangskoden til godkendelse angives, når IMAP-/SMTP-tjenesten eller POP3-/SMTP-tjenesten er aktiveret.

### NetEase-mail (mail.163.com)

**Bemærk!** Sørg for, at SMTP-tjenesten er aktiveret på din konto. Hvis du vil aktivere tjenesten, skal du klikke på **Indstillinger > POP3/SMTP/IMAP** på startsiden for NetEase mail og derefter aktivere enten **IMAP/SMTP-tjenesten** eller **POP3/SMTP-tjenesten**.

Indstilling	Værdi
<b>Primary SMTP Gateway (Primær SMTP gateway)</b>	smtp.163.com
<b>Primær SMTP gatewayport</b>	465
<b>Use SSL/TLS</b>	Påkrævet
<b>Kræver Betroet certifikat</b>	Deaktiveret
<b>Reply Address (Svaradresse)</b>	Din e-mailadresse
<b>SMTP servergodkendelse</b>	Logon/almindelig
<b>Enhedsinitieret E-mail</b>	Brug enhed SMTP kreditering
<b>Enhedens bruger-id</b>	Din e-mailadresse
<b>Enhedsadgangskode</b>	Adgangskode til godkendelse <b>Bemærk!</b> Adgangskoden til godkendelse angives, når IMAP-/SMTP-tjenesten eller POP3-/SMTP-tjenesten er aktiveret.

## NetEase-mail (mail.yeah.net)

**Bemærk!** Sørg for, at SMTP-tjenesten er aktiveret på din konto. Hvis du vil aktivere tjenesten, skal du klikke på **Indstillinger > POP3/SMTP/IMAP** på startside for NetEase mail og derefter aktivere enten **IMAP/SMTP-tjenesten** eller **POP3/SMTP-tjenesten**.

Indstilling	Værdi
<b>Primary SMTP Gateway (Primær SMTP gateway)</b>	smtp.yeah.net
<b>Primær SMTP gatewayport</b>	465
<b>Use SSL/TLS</b>	Påkrævet
<b>Kræver Betroet certifikat</b>	Deaktiveret
<b>Reply Address (Svaradresse)</b>	Din e-mailadresse
<b>SMTP servergodkendelse</b>	Logon/almindelig
<b>Enhedsinitieret E-mail</b>	Brug enhed SMTP kreditering
<b>Enhedens bruger-id</b>	Din e-mailadresse
<b>Enhedsadgangskode</b>	Adgangskode til godkendelse <b>Bemærk!</b> Adgangskoden til godkendelse angives, når IMAP-/SMTP-tjenesten eller POP3-/SMTP-tjenesten er aktiveret.

## Outlook Live eller Microsoft 365

Disse indstillinger gælder for e-maildomænerne outlook.com og hotmail.com samt for Microsoft 365-konti.

Indstilling	Værdi
<b>Primary SMTP Gateway (Primær SMTP gateway)</b>	smtp.office365.com
<b>Primær SMTP gatewayport</b>	587
<b>Use SSL/TLS</b>	Påkrævet
<b>Kræver Betroet certifikat</b>	Deaktiveret
<b>Reply Address (Svaradresse)</b>	Din e-mailadresse
<b>SMTP servergodkendelse</b>	Logon/almindelig
<b>Enhedsinitieret E-mail</b>	Brug enhed SMTP kreditering
<b>Enhedens bruger-id</b>	Din e-mailadresse
<b>Enhedsadgangskode</b>	Adgangskode til konto eller app <b>Bemærkninger:</b> <ul style="list-style-type: none"> <li>• For konti, hvor totrinsbekræftelse er deaktiveret skal du bruge din kontoadgangskode.</li> <li>• For outlook.com- eller hotmail.com-konti, hvor totrinsbekræftelse er aktiveret, skal du bruge en adgangskode til app. Hvis du vil oprette en adgangskode til app, skal du gå til siden <a href="#">Outlook Live-kontohåndtering</a> og derefter logge på din konto.</li> </ul>

**Bemærk!** Hvis du vil have flere opsætningsmuligheder til virksomheder, der bruger Microsoft 365, skal du gå til [Microsoft 365-hjælpesiden](#).



## QQ-mail

**Bemærk!** Sørg for, at SMTP-tjenesten er aktiveret på din konto. Hvis du vil aktivere tjenesten, skal du klikke på **Indstillinger > Konto** på startsiden for QQ-mail. I afsnittet POP3/IMAP/SMTP/Exchange/CardDAV/CalDAV-tjeneste skal du aktivere enten **POP3-/SMTP-tjeneste** eller **IMAP-/SMTP-tjeneste**.

Indstilling	Værdi
Primary SMTP Gateway (Primær SMTP gateway)	smtp.qq.com
Primær SMTP gatewayport	587
Use SSL/TLS	Påkrævet
Kræver Betroet certifikat	Deaktiveret
Reply Address (Svaradresse)	Din e-mailadresse
SMTP servergodkendelse	Logon/almindelig
Enhedsinitieret E-mail	Brug enhed SMTP kreditering
Enhedens bruger-id	Din e-mailadresse
Enhedsadgangskode	Godkendelseskode <b>Bemærk!</b> Hvis du vil generere en godkendelseskode, skal du klikke på <b>Indstillinger &gt; Konto</b> på startsiden for QQ-mail og derefter klikke på <b>Generer godkendelseskode</b> i afsnittet POP3/IMAP/SMTP/Exchange/CardDAV/CalDAV-tjeneste.

## Sina-mail

**Bemærk!** Sørg for, at POP3-/SMTP-tjenesten er aktiveret på din konto. Hvis du vil aktivere tjenesten, skal du klikke på **Indstillinger > Flere indstillinger > User-end POP/IMAP/SMTP** på startsiden for Sina-mail og derefter aktivere **POP3/SMTP-tjenesten**.

Indstilling	Værdi
Primary SMTP Gateway (Primær SMTP gateway)	smtp.sina.com
Primær SMTP gatewayport	587
Use SSL/TLS	Påkrævet
Kræver Betroet certifikat	Deaktiveret
Reply Address (Svaradresse)	Din e-mailadresse
SMTP servergodkendelse	Logon/almindelig
Enhedsinitieret E-mail	Brug enhed SMTP kreditering
Enhedens bruger-id	Din e-mailadresse
Enhedsadgangskode	Godkendelseskode <b>Bemærk!</b> Hvis du vil oprette en godkendelseskode, skal du klikke på <b>Indstillinger &gt; Flere indstillinger &gt; User-end POP/IMAP/SMTP</b> på e-mailstartsiden og derefter aktivere <b>godkendelseskodestatus</b> .

## Sohu-mail

**Bemærk!** Sørg for, at SMTP-tjenesten er aktiveret på din konto. Hvis du vil aktivere tjenesten, skal du klikke på **Valgmuligheder > Indstillinger > POP3/SMTP/IMAP** på startside for Sohu-mail og derefter aktivere enten **IMAP-/SMTP-tjenesten** eller **POP3-/SMTP-tjenesten**.

Indstilling	Værdi
<b>Primary SMTP Gateway (Primær SMTP gateway)</b>	smtp.sohu.com
<b>Primær SMTP gatewayport</b>	465
<b>Use SSL/TLS</b>	Påkrævet
<b>Kræver Betroet certifikat</b>	Deaktiveret
<b>Reply Address (Svaradresse)</b>	Din e-mailadresse
<b>SMTP servergodkendelse</b>	Logon/almindelig
<b>Enhedsinitieret E-mail</b>	Brug enhed SMTP kreditering
<b>Enhedens bruger-id</b>	Din e-mailadresse
<b>Enhedsadgangskode</b>	Uafhængig adgangskode <b>Bemærk!</b> Den uafhængige adgangskode angives, når IMAP-/SMTP-tjenesten eller POP3-/SMTP-tjenesten er aktiveret.

## Yahoo! Mail

Indstilling	Værdi
<b>Primary SMTP Gateway (Primær SMTP gateway)</b>	smtp.mail.yahoo.com
<b>Primær SMTP gatewayport</b>	587
<b>Use SSL/TLS</b>	Påkrævet
<b>Kræver Betroet certifikat</b>	Deaktiveret
<b>Reply Address (Svaradresse)</b>	Din e-mailadresse
<b>SMTP servergodkendelse</b>	Logon/almindelig
<b>Enhedsinitieret E-mail</b>	Brug enhed SMTP kreditering
<b>Enhedens bruger-id</b>	Din e-mailadresse
<b>Enhedsadgangskode</b>	Adgangskode til app <b>Bemærk!</b> Hvis du vil oprette en adgangskode til app, skal du gå til siden <a href="#">Yahoo-kontosikkerhed</a> , logge ind på din konto og derefter klikke på <b>Opret adgangskode til app</b> .

## Zoho-mail

Indstilling	Værdi
<b>Primary SMTP Gateway (Primær SMTP gateway)</b>	smtp.zoho.com
<b>Primær SMTP gatewayport</b>	587
<b>Use SSL/TLS</b>	Påkrævet

Indstilling	Værdi
Kræver Betroet certifikat	Deaktiveret
Reply Address (Svaradresse)	Din e-mailadresse
SMTP servergodkendelse	Logon/almindelig
Enhedsinitieret E-mail	Brug enhed SMTP kreditering
Enhedens bruger-id	Din e-mailadresse
Enhedsadgangskode	<p>Adgangskode til konto eller app</p> <p><b>Bemærkninger:</b></p> <ul style="list-style-type: none"> <li>• For konti, hvor tottrinsbekræftelse er deaktiveret skal du bruge din kontoadgangskode.</li> <li>• For konti, hvor tottrinsbekræftelse er aktiveret, skal du bruge en adgangskode til app. Hvis du vil oprette en adgangskode til en app, skal du gå til siden <a href="#">Zoho-mail-kontosikkerhed</a>, logge ind på din konto og derefter klikke på <b>Opret en ny adgangskode</b> i afsnittet App-specifikke adgangskoder.</li> </ul>

## Sender en e-mail

Før du begynder, skal du kontrollere, at SMTP-indstillingerne er konfigureret. Der er flere oplysninger i ["Konfiguration af e-mail SMTP-indstillinger"](#) på side 35.

### Brug af kontrolpanelet

- 1 Læg et originaldokument i den automatiske dokumentfoder eller på scannerens glasplade.
- 2 På startskærmen skal du trykke på **E-mail**, og derefter indtaste de nødvendige oplysninger.
- 3 Konfigurer om nødvendigt indstillinger for udskriftsfiltype.
- 4 Send en e-mail.

### Ved hjælp af et genvejsnummer

- 1 Læg et originaldokument i den automatiske dokumentfoder eller på scannerens glasplade.
- 2 Fra startskærmen skal du trykke på **Genveje > E-mail**.
- 3 Vælg genvejsnummeret.
- 4 Send e-mailen.

## Opret en e-mail genvej

- 1 Fra startskærmen skal du trykke på **E-mail**.
- 2 Konfigurer indstillingerne, og tryk på .
- 3 Opret en genvej.

# Afsendelse af fax

## Opsætning af printeren til faxning

### Bemærkninger:

- Følgende tilslutningsmetoder gælder kun i nogle lande eller områder.
- I forbindelse med den første opsætning af printeren skal du fjerne markering af afkrydsningsfeltet for faxfunktionen og andre eventuelle funktioner, som du vil opsætte senere, og derefter vælge på **Fortsæt**.
- Hvis faxfunktionen er aktiveret, men ikke fuldt konfigureret, kan indikatorlyset blinke rødt.

**Advarsel - Potentiel skade:** Undgå tab af data eller printerfejl, og rør ikke ved kabler eller printeren i det viste område, mens du aktivt sender eller modtager en fax.



## Indstilling af faxfunktionen via analog fax

### Bemærkninger:

- Denne funktion er kun tilgængelig på visse printermodeller.
- Visse tilslutningsmetoder gælder kun i nogle lande eller områder.
- Hvis faxfunktionen er aktiveret, men ikke fuldt konfigureret, kan indikatorlyset blinke rødt.
- Hvis du ikke har et TCP/IP-miljø, skal du bruge kontrolpanelet til at konfigurere faxen.

**Advarsel - Potentiel skade:** Undgå tab af data eller printerfejl, og rør ikke ved kabler eller printeren i det viste område, mens du aktivt sender eller modtager en fax.



### Brug af menuen Indstillinger i printeren

- 1 Fra startskærmen skal du trykke på **Indstillinger > Fax > Opsætning af fax > Generelle faxindstillinger**.
- 2 Konfiguration af indstillinger.

### Brug af den integrerede server

- 1 Åbn en webbrowser, og angiv derefter printerens IP-adresse i adressefeltet.

#### Bemærkninger:

- Vis printerens IP-adresse på startskærbilledet. IP-adressen vises som fire sæt tal, adskilt af punktummer, f.eks. 123.123.123.123.
- Hvis du bruger en proxyserver, skal du deaktivere den midlertidigt for at indlæse websiden korrekt.

- 2 Klik på **Indstillinger > Fax > Opsætning af fax > Generelle faxindstillinger**.
- 3 Konfiguration af indstillinger.
- 4 Anvend ændringerne.

### Opsætning af fax via en standardtelefonlinje

**Bemærk!** Disse instruktioner gælder kun for printere, der understøtter analog fax.



**FORSIGTIG - ELEKTRISK STØD:** Undlad at installere dette produkt eller foretage tilslutninger af kabler eller af elektriske tilslutninger af nogen art, f.eks. af netledningen, faxfunktionen eller telefonen, når det lyner, for at undgå risikoen for elektrisk stød.



**FORSIGTIG - ELEKTRISK STØD:** Undlad at benytte fax-funktionen, når det lyner for at undgå risikoen for elektrisk stød.

**⚠ FORSIGTIG - RISIKO FOR SKADE:** Brug kun et telekabel (RJ-11) på 26 AWG eller mere, når du slutter dette produkt til telefonnetværket, for at reducere risikoen for brand. For brugere i Australien skal ledningen være godkendt af tilsynsmyndigheden for kommunikation og medier i Australien.

### 1. opsætning: Printeren er sluttet til en dedikeret faxlinje

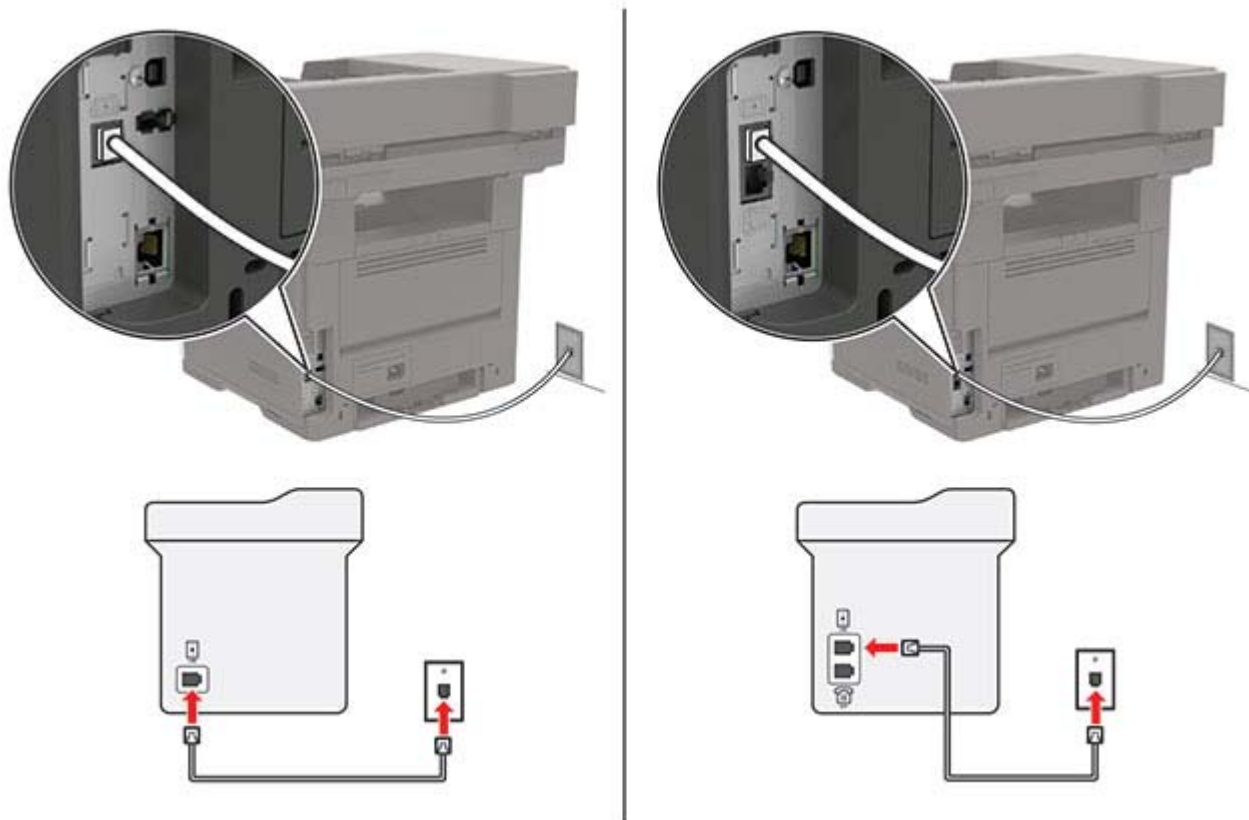

- 1 Slut den ene ende af telefonkablet til printerens LINE-port.
- 2 Slut den anden ende af kablet til et aktivt analogt telefonstik i væggen.

#### Bemærkninger:

- Du kan indstille printeren til at modtage faxer automatisk (indstil Autosvar til **Til**) eller manuelt (indstil Autosvar til **Fra**).
- Hvis du vil modtage faxer automatisk, skal du indstille printeren til at svare efter et angivet antal ringesignaler.

### 2. opsætning: Printeren deler linjen med en telefonsvarer

**Bemærk!** Hvis du abonnerer på en markant ringetjeneste, skal du sørge for at indstille det korrekte ringemønster for printeren. Ellers modtager printeren ikke faxer, selvom du har indstillet den til at modtage faxer automatisk.

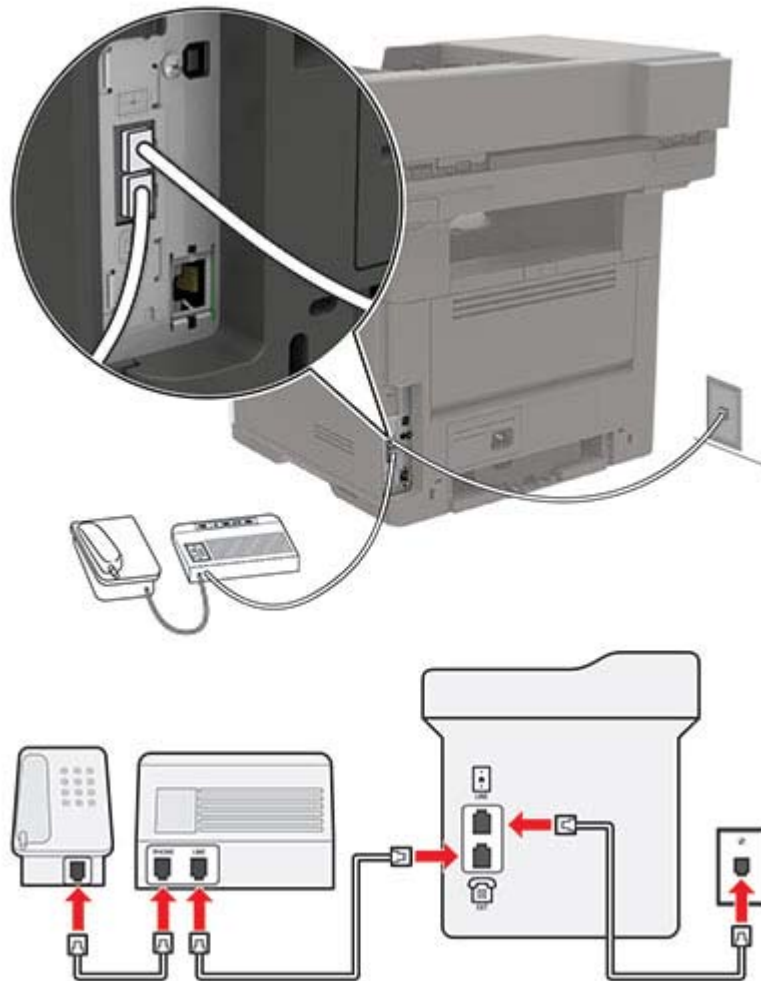
**Tilsluttet til det samme telefonstik i væggen**

**Bemærk!** Disse instruktioner gælder kun for printere, der har EXT- og line-porte.

- Slut den ene ende af telefonkablet til printerens LINE-port.
- Tilslut den anden ende af kablet til et aktivt analogt vægstik.
- Tilslut telefonsvareren til telefonporten på printeren.

### Tilsluttet til forskellige vægstik

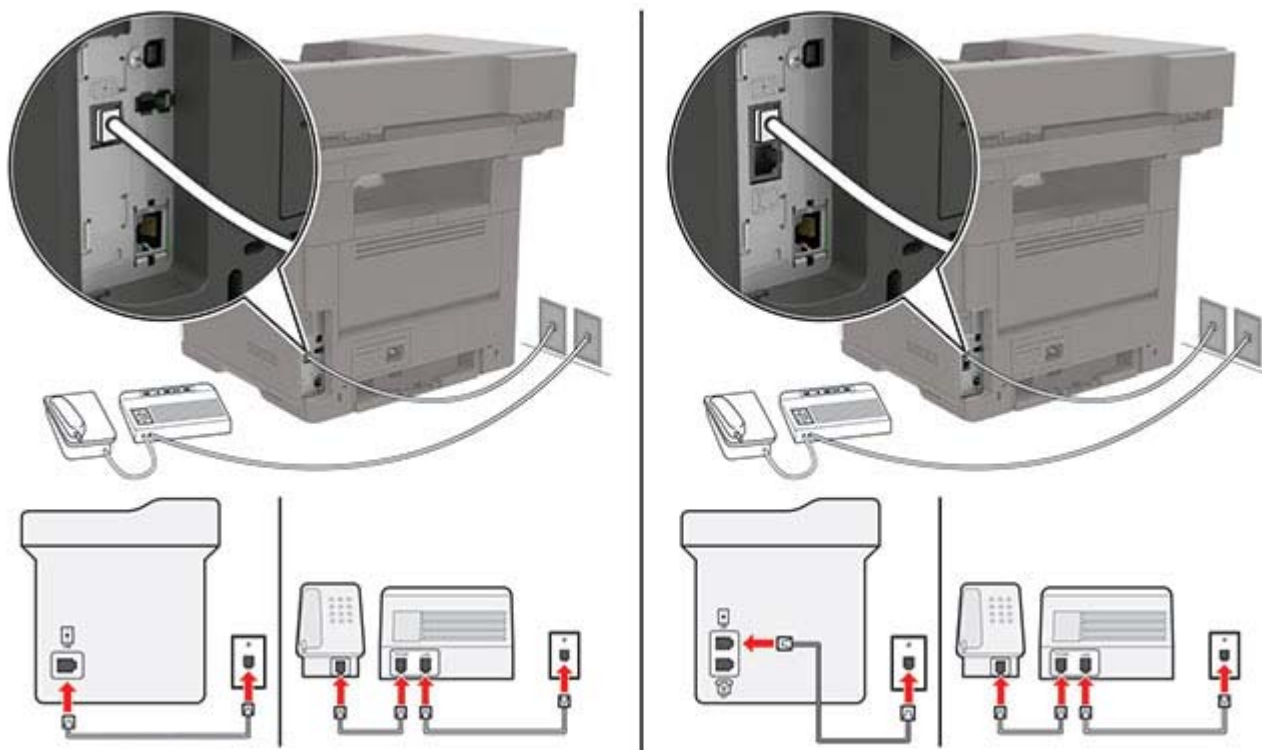

- 1 Slut den ene ende af telefonkablet til printerens LINE-port.
- 2 Tilslut den anden ende af kablet til et aktivt analogt vægstik.

#### Bemærkninger:

- Hvis du kun har ét telefonnummer på linjen, skal du indstille printeren til at modtage faxer automatisk.
- Indstil printeren til at besvare opkald to ringesignaler efter telefonsvareren. Hvis telefonsvareren f.eks. besvarer opkald efter fire ringesignaler, skal du angive printerens indstilling Ringer for at besvare til **6** ringesignaler.

### Opsætning af fax i lande eller regioner med anderledes telefonstik og stikkontakt i væggen

**Bemærk!** Disse instruktioner gælder kun for printere, der understøtter analog fax.

- ⚡ FORSIGTIG - ELEKTRISK STØD:** Undlad at installere dette produkt eller foretage tilslutninger af kabler eller af elektriske tilslutninger af nogen art, f.eks. af netledningen, faxfunktionen eller telefonen, når det lyner, for at undgå risikoen for elektrisk stød.
- ⚡ FORSIGTIG - ELEKTRISK STØD:** Undlad at benytte fax-funktionen, når det lyner for at undgå risikoen for elektrisk stød.
- ⚠ FORSIGTIG - RISIKO FOR SKADE:** Brug kun et telekabel (RJ-11) på 26 AWG eller mere, når du slutter dette produkt til telefonnetværket, for at reducere risikoen for brand. For brugere i Australien skal ledningen være godkendt af tilsynsmyndigheden for kommunikation og medier i Australien.



Standardvægstikket i de fleste lande og områder er RJ-11. Hvis vægstikket eller udstyret i din enhed ikke er kompatibel med denne type forbindelse, skal du bruge en telefonadapter. Der følger muligvis ikke en adapter, der passer til dit land eller område, med printeren, og du skal muligvis købe en separat.

Der kan være en adapter installeret i telefonporten på printeren. Fjern ikke adapterstikket fra telefonporten på printeren, hvis du slutter til et serieforbundet eller delt telefonsystem.

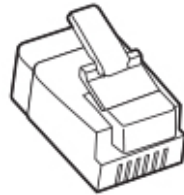

### Tilslutning af printeren til et vægstik, der ikke er RJ-11

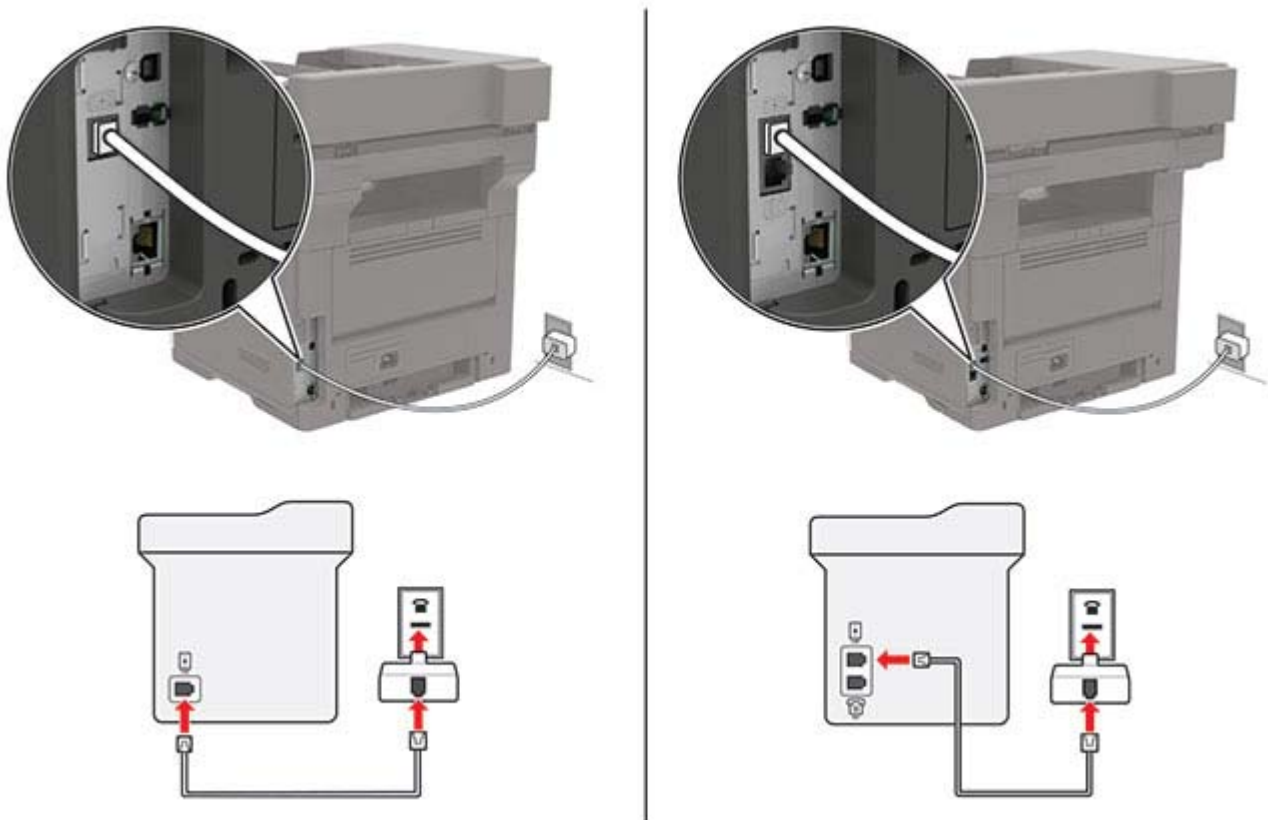

- 1 Slut den ene ende af telefonkablet til printerens LINE-port.
- 2 Indsæt den anden ende af kablet i RJ-11-adapteren, og indsæt derefter adapteren i vægstikket.
- 3 Hvis du vil tilslutte en anden enhed med et ikke-RJ-11-stik til samme vægstik, skal du tilslutte den direkte til telefonadapteren.

### Tilslutning til en tjeneste for bestemte ringemønstre

En bestemt ringetjeneste giver dig mulighed for at have flere telefonnumre på én telefonlinje. Hvert telefonnummer tildes sin egen ringetone.

**Bemærk!** Disse instruktioner gælder kun for printere, der understøtter analog fax.

- 1 Fra startskærmen skal du trykke på **Indstillinger** > **Fax** > **Opsætning af fax** > **Indstillinger for faxmodtagelse** > **Admin-kontrol** > **Besvar ved**.
- 2 Vælg et ringemønster.

## Indstille dato og klokkeslæt for fax

**Bemærk!** Kontroller, at fax er konfigureret. Der er flere oplysninger i [“Opsætning af printeren til faxning” på side 44](#).



- 1 Fra startskærmen skal du trykke på **Indstillinger** > **Enhed** > **Præferencer** > **dato og klokkeslæt** > **Konfigurer**.
- 2 Konfiguration af indstillinger.

## Konfigurere sommertid

**Bemærk!** Kontroller, at fax er konfigureret. Der er flere oplysninger i [“Opsætning af printeren til faxning” på side 44](#).

- 1 Fra startskærmen skal du trykke på **Indstillinger** > **Enhed** > **Præferencer** > **dato og klokkeslæt** > **Konfigurer**.
- 2 I menuen Tidszone skal du vælge **(UTC+bruger) Brugerdefineret**.
- 3 Konfiguration af indstillinger.

## Ved hjælp af den automatiske dokumentindføring og scannerens glasplade

ADF (automatisk dokumentføder)	Scannerens glasplade
 <ul style="list-style-type: none"> <li>• Brug den automatiske dokumentføder til flere sider eller tosidede dokumenter.</li> <li>• Ilæg et originaldokument med forsiden opad. Til dokumenter på flere sider skal du sørge for at justere den forreste kant før ilægning.</li> <li>• Sørg for at justere ADF-styrene, så de passer til størrelsen på det papir, du lægger i.</li> </ul>	 <ul style="list-style-type: none"> <li>• Brug scannerens glasplade til enkelte sider, bogsider, små emner (f.eks. postkort og fotos), transparenter, fotopapir og tynde medier (f.eks. udklip fra et blad).</li> <li>• Placer dokumentet med forsiden nedad i hjørnet med pilen.</li> </ul>

## Afsendelse af en fax

**Bemærk!** Kontroller, at fax er konfigureret. Der er flere oplysninger i [“Opsætning af printeren til faxning” på side 44.](#)

### Brug af kontrolpanelet

- 1 Læg et originaldokument i ADF-bakken eller på scannerens glasplade.
- 2 På startskærmen skal du trykke på **Fax**, og derefter indtaste de nødvendige oplysninger.  
Juster om nødvendigt indstillingerne.
- 3 Send faxen.

### Brug af computeren

Før du begynder, skal du kontrollere, at faxdriveren er installeret. Der er flere oplysninger i [“Installation af faxdriveren” på side 221.](#)

#### Til Windows-brugere

- 1 Åbn dialogboksen Udskriv fra det dokument, som du prøver at faxe.
- 2 Vælg printeren, og klik derefter på **Egenskaber**, **Præferencer**, **Optioner** eller **Opsætning**.
- 3 Klik på **Fax > Aktiver fax > Vis altid indstillinger før brug af fax**, og indtast derefter modtager nummeret.  
Konfigurer om nødvendigt andre faxindstillinger.
- 4 Send faxen.

#### Til Macintosh-brugere

- 1 Vælg **Arkiv > Udskriv**, når dokumentet er åbent.
- 2 Vælg den printer, der har - **Fax** tilføjet efter navnet.
- 3 Indtast modtagerens nummer i feltet Til.  
Konfigurer om nødvendigt andre faxindstillinger.
- 4 Send faxen.

## Planlægning af en fax

**Bemærk!** Kontroller, at fax er konfigureret. Der er flere oplysninger i [“Opsætning af printeren til faxning” på side 44.](#)

- 1 Læg et originaldokument i ADF-bakken eller på scannerens glasplade.
- 2 På startskærmen skal du trykke på **Fax > Til > indtaste faxnummeret > Udført**.
- 3 Tryk på **Afsendelsestid** for at konfigurere dato og klokkeslæt, og vælg derefter **OK**.
- 4 Send faxen.

## Oprettelse af en faxdestinationsgenvej

**Bemærk!** Kontroller, at fax er konfigureret. Der er flere oplysninger i [“Opsætning af printeren til faxning” på side 44.](#)

- 1 Fra startskærmen skal du trykke på **Fax > Til**.
- 2 Indtast modtagerens nummer, og tryk derefter på **Udført**.
- 3 Tryk på .
- 4 Opret en genvej.

## Ændring af faxopløsning

**Bemærk!** Kontroller, at fax er konfigureret. Der er flere oplysninger i [“Opsætning af printeren til faxning” på side 44.](#)

- 1 Læg et originaldokument i ADF-bakken eller på scannerens glasplade.
- 2 På startskærmen skal du trykke på **Fax**, og derefter indtaste de nødvendige oplysninger.
- 3 Tryk på **Opløsning**, og juster derefter indstillingen.
- 4 Send faxen.

## Justering af faxens mørkhed

**Bemærk!** Kontroller, at fax er konfigureret. Der er flere oplysninger i [“Opsætning af printeren til faxning” på side 44.](#)

- 1 Læg et originaldokument i ADF-bakken eller på scannerens glasplade.
- 2 På startskærmen skal du trykke på **Fax** og derefter indtaste de nødvendige oplysninger.
- 3 Tryk på **Mørkhed**, og juster derefter indstillingen.
- 4 Send faxen.

## Udskriv en faxlog

**Bemærk!** Kontroller, at fax er konfigureret. Der er flere oplysninger i [“Opsætning af printeren til faxning” på side 44.](#)

- 1 På startskærmen skal du trykke på **Indstillinger > Rapporter > Fax**.
- 2 Tryk på **Faxjoblog** eller **Faxopkaldslog**.

## Blokering af junk-faxer

**Bemærk!** Kontroller, at fax er konfigureret. Der er flere oplysninger i [“Opsætning af printeren til faxning” på side 44.](#)

- 1 Fra startskærmen skal du trykke på **Indstillinger > Fax > Opsætning af fax > Indstillinger for faxmodtagelse > Admin-kontrol.**
- 2 Indstil Bloker fax uden navn til **Til.**

## Tilbageholdelse af faxer

**Bemærk!** Kontroller, at fax er konfigureret. Der er flere oplysninger i [“Opsætning af printeren til faxning” på side 44.](#)

- 1 Fra startskærmen skal du trykke på **Indstillinger > Fax > Opsætning af fax > Indstillinger for faxmodtagelse > Tilbageholdelse af faxer.**
- 2 Vælg en tilstand.

## Videresendelse af en fax

**Bemærk!** Kontroller, at fax er konfigureret. Der er flere oplysninger i [“Opsætning af printeren til faxning” på side 44.](#)



- 1 Opret en destinationsgenvej.
  - a Tryk på **Genvejscenter** på startskærmen.

**Bemærk!** Ikonet og navnet kan være ændret. Kontakt din administrator for at få yderligere oplysninger.
  - b Vælg en printerfunktion, og tryk derefter på **Opret genvej.**
  - c Konfigurer indstillingerne, og tryk på **Gem.**
  - d Indtast et entydigt genvejsnavn.
  - e Tryk på **OK.**

**Bemærk!** Noter genvejsnummeret.
- 2 Fra startskærmen skal du trykke på **Indstillinger > Fax > Opsætning af fax > Indstillinger for faxmodtagelse > Admin-kontrol.**
- 3 Tryk på **Videresend fax**, og tryk derefter **Videresend** eller **Udskriv og videresend.**
- 4 Tryk på **Videresend til**, og vælg derefter en destination.
- 5 Vælg en destinationstype, og indtast derefter genvejsnummeret for destinationen.

## Scanning

### Ved hjælp af den automatiske dokumentindføring og scannerens glasplade

ADF (automatisk dokumentføder)	Scannerens glasplade
 <p>ADF (automatisk dokumentføder) illustration showing a document with 'ABC' and a red arrow pointing right, indicating the scanning direction.</p> <ul style="list-style-type: none"> <li>• Brug den automatiske dokumentføder til flere sider eller tosidede dokumenter.</li> <li>• Ilæg et originaldokument med forsiden opad. Til dokumenter på flere sider skal du sørge for at justere den forreste kant før ilægning.</li> <li>• Sørg for at justere ADF-styrene, så de passer til størrelsen på det papir, du lægger i.</li> </ul>	 <p>Scannerens glasplade illustration showing a document being scanned on the glass plate. A red arrow points to the top-left corner, and dashed lines indicate the scanning area.</p> <ul style="list-style-type: none"> <li>• Brug scannerens glasplade til enkelte sider, bogsider, små emner (f.eks. postkort og fotos), transparenter, fotopapir og tynde medier (f.eks. udklip fra et blad).</li> <li>• Placer dokumentet med forsiden nedad i hjørnet med pilen.</li> </ul>

## Scanning til en computer

Inden du begynder, skal du kontrollere at:

- Printerens firmware er opdateret. Der er flere oplysninger i ["Opdatere firmware" på side 223](#).
- Computeren og printeren er sluttet til det samme netværk.

### Til Windows-brugere

**Bemærk!** Kontroller, at printeren er føjet til computeren. Der er flere oplysninger i ["Tilføjelse af printere til en computer" på side 221](#).

- 1 Placer et originaldokument i den automatiske dokumentføder eller på scannerens glasplade.
- 2 Åbn **Windows Fax og scanning** på computeren.
- 3 Vælg en scannerkilde i menuen Kilde.
- 4 Hvis det er nødvendigt, kan du ændre udskriftsindstillingerne.
- 5 Scan dokumentet.

## Til Macintosh-brugere

**Bemærk!** Kontroller, at printeren er føjet til computeren. Der er flere oplysninger i [“Tilføjelse af printere til en computer” på side 221](#).

- 1 Placer et originaldokument i den automatiske dokumentføder eller på scannerens glasplade.
- 2 Gør ét af følgende på computeren:
  - Åbn **Billedtagning**.
  - Åbn **Printere og scannere**, og vælg derefter en printer. Klik på **Scan > Åbn scanner**.
- 3 Gør ét eller flere af følgende fra vinduet Scanner:
  - Vælg, hvor det scannede dokument skal gemmes.
  - Vælg størrelsen på originaldokumentet.
  - Hvis du vil scanne fra den automatiske dokumentføder, skal du vælge **Dokumentføder** i menuen Scanning eller aktivere **Brug dokumentføder**.
  - Konfigurer om nødvendigt scanningsindstillingerne.
- 4 Klik på **Scan**.

## Scanning til en FTP-server

- 1 Læg originaldokumentet i den automatiske dokumentføder eller på scannerens glasplade.
- 2 På startskærmen skal du trykke på **FTP**, og derefter indtaste de nødvendige oplysninger.
- 3 Konfigurer om nødvendigt andre FTP-indstillinger.
- 4 Send FTP-jobbet.

## Scanning til en netværksmappe

- 1 Læg dokumentet i den automatiske dokumentføder eller på scannerens glasplade.
- 2 Tryk på **Scan Center** på startskærmen.

**Bemærk!** Dette program understøttes kun på nogle printermodeller.
- 3 Foretag en af følgende handlinger:
  - Vælg en destination.

**Bemærk!** For SFTP indstilles portnummeret til **22**.
  - Brug en genvej. Tryk på , og vælg derefter genvejen på listen.
- 4 Scan dokumentet.

## Oprettelse af en FTP-genvej

- 1 På startskærmen skal du trykke på **FTP**.
- 2 Indtast FTP-serverens adresse, og tryk derefter på .
- 3 Opret en genvej.

## Scanning til et flashdrev

Denne funktion er kun tilgængelig på visse printermodeller.

- 1 Læg et originaldokument i ADF-bakken eller på scannerens glasplade.
- 2 Indsæt flashdrevet.



- 3 Tryk på **Scan til USB**, og juster om nødvendigt indstillingerne.

### Bemærkninger:

- Hvis du vil gemme det scannede dokument i en mappe, skal du trykke på **Scan til**, vælge en mappe og derefter trykke på **Scan her**.
- Hvis skærbilledet med USB-drevet ikke vises, skal du trykke på **USB-drev** på kontrolpanelet.

- 4 Scan dokumentet.

**Advarsel - Potentiel skade:** For at undgå tab af data eller printerfejl må du ikke berøre flashdrevet eller printerens i viste område, mens der aktivt udskrives, læses eller skrives fra hukommelsesenheden.





# Beskrivelse af printermenuer

## Menuoversigt

Enhed	<ul style="list-style-type: none"> <li>• <a href="#">Præferencer</a></li> <li>• <a href="#">Øktilstand</a></li> <li>• <a href="#">Fjernkontrolpanel</a></li> <li>• <a href="#">Meddelelser</a></li> <li>• <a href="#">Strømstyring</a></li> <li>• <a href="#">Anonym dataindsamling</a></li> </ul>	<ul style="list-style-type: none"> <li>• <a href="#">Tilgængelighed</a></li> <li>• <a href="#">Gendan standardindstillinger</a></li> <li>• <a href="#">Vedligeholdelse</a></li> <li>• <a href="#">Synlige ikoner på startskærm</a></li> <li>• <a href="#">Om denne printer</a></li> </ul>
Udskrivning	<ul style="list-style-type: none"> <li>• <a href="#">Layout</a></li> <li>• <a href="#">Opsætning</a></li> <li>• <a href="#">Kvalitet</a></li> <li>• <a href="#">Jobregnskab</a></li> <li>• <a href="#">XPS</a></li> </ul>	<ul style="list-style-type: none"> <li>• <a href="#">PDF</a></li> <li>• <a href="#">PostScript</a></li> <li>• <a href="#">PCL</a></li> <li>• <a href="#">HTML</a></li> <li>• <a href="#">Billede</a></li> </ul>
Papir	<ul style="list-style-type: none"> <li>• <a href="#">Konfiguration af papirmagasin</a></li> </ul>	<ul style="list-style-type: none"> <li>• <a href="#">Mediekonfiguration</a></li> </ul>
Kopiering	<a href="#">Standardindstillinger for kopiering</a>	
Fax	<a href="#">Faxstandarder</a>	
E-mail (E-mail)	<ul style="list-style-type: none"> <li>• <a href="#">E-mailopsætning</a></li> <li>• <a href="#">Standardindstillinger for e-mail</a></li> </ul>	<ul style="list-style-type: none"> <li>• <a href="#">Opsætning af weblink</a></li> </ul>
FTP	<a href="#">FTP-standardindstillinger</a>	
USB-drev	<ul style="list-style-type: none"> <li>• <a href="#">Scanning til flashdrev</a></li> </ul>	<ul style="list-style-type: none"> <li>• <a href="#">Udskrivning fra flashdrev</a></li> </ul>
Netværk/porter	<ul style="list-style-type: none"> <li>• <a href="#">Netværksoversigt</a></li> <li>• <a href="#">Trådløs</a></li> <li>• <a href="#">Wi-Fi Direct</a></li> <li>• <a href="#">Ethernet</a></li> <li>• <a href="#">TCP/IP</a></li> <li>• <a href="#">SNMP</a></li> <li>• <a href="#">IPSec</a></li> </ul>	<ul style="list-style-type: none"> <li>• <a href="#">802.1x</a></li> <li>• <a href="#">LPD-konfiguration</a></li> <li>• <a href="#">HTTP/FTP-indstillinger</a></li> <li>• <a href="#">ThinPrint</a></li> <li>• <a href="#">USB</a></li> <li>• <a href="#">Begræns ekstern netværksadgang</a></li> </ul>
Sikkerhed	<ul style="list-style-type: none"> <li>• <a href="#">Loginmetoder</a></li> <li>• <a href="#">Tidsstyrede USB-enheder</a></li> <li>• <a href="#">Sikkerhedsovervågningslog</a></li> <li>• <a href="#">Login-restriktioner</a></li> <li>• <a href="#">Opsætning af fortrolig udskrivning</a></li> </ul>	<ul style="list-style-type: none"> <li>• <a href="#">Diskkryptering</a></li> <li>• <a href="#">Slet midlertidige datafiler</a></li> <li>• <a href="#">Løsninger for LDAP-indstillinger</a></li> <li>• <a href="#">Administration af mobile tjenester</a></li> <li>• <a href="#">Diverse</a></li> </ul>
Rapporter	<ul style="list-style-type: none"> <li>• <a href="#">Side med menuindstillinger</a></li> <li>• <a href="#">Enhed</a></li> <li>• <a href="#">Udskrivning</a></li> </ul>	<ul style="list-style-type: none"> <li>• <a href="#">Genveje</a></li> <li>• <a href="#">Fax</a></li> <li>• <a href="#">Netværk</a></li> </ul>

<a href="#">Hjælp</a>	<ul style="list-style-type: none"> <li>• Udskriv alle vejledninger</li> <li>• Tilslutningsvejledning</li> <li>• Kopieringsvejledning</li> <li>• E-mail-vejledning</li> <li>• Faxvejledning</li> <li>• FTP-vejledning</li> <li>• Informationsvejledning</li> </ul>	<ul style="list-style-type: none"> <li>• Medievejledning</li> <li>• Vejledning til mono-kvalitet</li> <li>• Væjl. flytn. af printeren</li> <li>• Vejledning til udskriftskvalitet</li> <li>• Scanningsvejledning</li> <li>• Vejledning til forbrugsstoffer</li> </ul>
<a href="#">Fejlfinding</a>	Udskriv kvalitetstestsider	Rengøring af scanneren

## Enhed

### Præferencer

Element i menuen	Beskrivelse
<b>Displaysprog</b> [Liste over sprog]	Bestemmer, hvilket sprog teksten i displayet skal vises på.
<b>Land/område</b> [Liste over lande eller regioner]	Identificer landet eller regionen, som printeren er konfigureret til at fungere i.
<b>Kør installation</b> Til Fra*	Kør opsætningsguiden.
<b>Tastatur</b> Tastaturtype [Liste over sprog]	Vælg et sprog som en tastaturtype. <b>Bemærk!</b> Alle værdierne for Tastaturtype vises muligvis ikke eller kræver muligvis specialhardware for at blive vist.
<b>Viste oplysninger</b> Vis tekst 1 [IP-adresse*] Vis tekst 2 [Dato/klokkeslæt*] Tilpasset tekst 1 Tilpasset tekst 2	Angiv oplysningerne, der skal vises på startskærmen.
<b>Dato og klokkeslæt</b> Konfigurer Aktuel dato og tid Indstil dato og klokkeslæt manuelt Datoformat [MM-DD-ÅÅÅÅ*] Klokkeslætsformat [12 timer A.M./P.M.*] Tidszone [Eastern Time*]	Konfigurer printerdatoen og klokkeslættet.
<b>Dato og klokkeslæt</b> Netværkstidsprotokol Aktivér NTP [Til*] NTP-server Aktivér Godkendelse	Konfigurer indstillingerne for Network Time Protocol (NTP). <b>Bemærk!</b> Når Aktivér Godkendelse er indstillet til MD5-tast, vises kun Nøgle-id og Adgangskode.
<b>Bemærk!</b> En stjerne (*) ud for en værdi angiver standardindstillingen.	

Element i menuen	Beskrivelse
<b>Papirstørrelser</b> USA* Metrisk	Angiv måleenheden til papirstørrelser. <b>Bemærk!</b> Det land eller område, der er valgt i den indledende opsætningsguide bestemmer indstillingen for den indledende papirstørrelse.
<b>Skærmens lysstyrke</b> 20–100 % (100*)	Juster displayets lysstyrke.
<b>Adgang til flashdrev</b> Aktiveret* Deaktiveret	Aktivér adgang til flashdrev.
<b>Tillad fjernelse af baggrund</b> Til* Fra	Angiv, om det er tilladt at fjerne baggrunden.
<b>Tillad brugertilpasning af scanning</b> Til* Fra	Scan flere job til én fil. <b>Bemærk!</b> Denne menuindstilling vises kun, hvis der er installeret en harddisk.
<b>Ensidet flatbedscanning</b> Til Fra*	Indstil kopiering fra scannerglasset til en enkelt side ad gangen.
<b>Lydfeedback</b> Knapfeedback Til* Fra	Aktivér lydfeedback for tryk på knapper, panelinteraktioner, prompts om ilagt papir og fejlmeddelelser.
<b>Lydfeedback</b> Lydstyrke 1-10 (5*)	Juster lydstyrken for printerhøjtalerne. <b>Bemærk!</b> Ændringer i lydstyrken anvendes, når den aktuelle brugersession afsluttes.
<b>Skærmtimeout</b> 10-300 (60*)	Indstil den inaktive periode, der skal gå, før displayet viser startskærmen, eller før printeren logger af en brugerkonto automatisk.
<b>Bemærk!</b> En stjerne (*) ud for en værdi angiver standardindstillingen.	

## Økotilstand

Element i menuen	Beskrivelse
<b>Udskrive</b> Sider 1-sidet* 2-sidet	Angiv, om der skal udskrives på én side, eller på begge sider af papiret.
<b>Bemærk!</b> En stjerne (*) ud for en værdi angiver standardindstillingen.	

Element i menuen	Beskrivelse
<b>Udskrive</b> Sider pr. ark Fra* 2 sider pr. ark 3 sider pr. ark 4 sider pr. ark 6 sider pr. ark 9 sider pr. ark 12 sider pr. ark 16 sider pr. ark	Udskriv multisidebilleder på den ene side af et ark papir.
<b>Udskrive</b> Tonersværtning 1-10 (8*)	Fastsæt, hvor lyse eller mørke tekstbilleder skal være.
<b>Kopier</b> Sider 1-sidet til 1-sidet* 1-sidet til 2-sidet 2-sidet til 1-sidet 2-sidet til 2-sidet	Angiv den scanningsadfærd, der er baseret på originaldokumentet.
<b>Kopier</b> Sider pr. ark Fra* 2 sider i stående retning 4 sider i stående retning 2 sider i liggende retning 4 sider i liggende retning	Angiv den scanningsadfærd, der er baseret på originaldokumentet.
<b>Kopier</b> Sværtning 1-9 (5*)	Bestem mørkheden af de scannede tekstbilleder.
<b>Bemærk!</b> En stjerne (*) ud for en værdi angiver standardindstillingen.	

## Fjernkontrolpanel

Element i menuen	Beskrivelse
<b>Ekstern VNC-forbindelse</b> Tillad ikke* Tillad	Tilslut en ekstern Virtual Network Computing-klient (VNC) til det eksterne kontrolpanel.
<b>Godkendelsestype</b> Ingen* Standardgodkendelse	Indstil godkendelsestypen, når du får adgang til VNC-klientserveren.
<b>Bemærk!</b> En stjerne (*) ud for en værdi angiver standardindstillingen.	

Element i menuen	Beskrivelse
<b>VNC-adgangskode</b>	Angiv den adgangskode, der skal bruges til at oprette forbindelse til VNC-klientserveren. <b>Bemærk!</b> Dette menupunkt vises kun, hvis Godkendelsestype er indstillet til Standardgodkendelse.
<b>Bemærk!</b> En stjerne (*) ud for en værdi angiver standardindstillingen.	

## Meddelelser

Element i menuen	Beskrivelse
<b>Bip - Automatisk dokumentføder fyldt</b> Fra Til*	Aktivér en lyd, når der lægges papir i den automatiske dokumentføder (ADF).
<b>Alarmkontrol</b> Fra Enkelt* Kontinuerligt	Indstil antallet af gange, alarmeren lyder, når printeren kræver handling fra brugeren.
<b>Tilbehør</b> Vis beregninger over forbrugsstoffer Vis beregninger* Vis ikke beregninger	Vis den forventede status for forbrugsstoffer.
<b>Tilbehør</b> Kassetealarm Fra* Enkelt Kontinuerligt	Indstil antallet af gange, alarmeren lyder, når tonerkassetten er ved at være tom.
<b>Tilbehør</b> Brugerdefinerede meddelelser om forbrugsstoffer	Konfigurer indstillinger for meddelelser, når printeren kræver handling fra brugeren. <b>Bemærk!</b> Dette menupunkt er kun tilgængeligt i den indbyggede webserver.
<b>Bemærk!</b> En stjerne (*) ud for en værdi angiver standardindstillingen.	

Element i menuen	Beskrivelse
<p><b>Opsætning af e-mailadvarsel</b></p> <ul style="list-style-type: none"> <li>Primær SMTP gateway</li> <li>Primær SMTP gatewayport (25*)</li> <li>Sekundær SMTP gateway</li> <li>Sekundær SMTP gatewayport (25*)</li> <li>SMTP Timeout (30 sekunder*)</li> <li>Svaradresse</li> <li>Brug altid SMTP-standard svaradresse (Fra*)</li> <li>Brug SSL/TLS (Deaktiveret*)</li> <li>Kræver Betroet certifikat (Til*)</li> <li>SMTP servergodkendelse (Ingen godkendelse påkrævet*)</li> <li>Enhedsinitieret e-mail (Ingen*)</li> <li>Brugerinitieret e-mail (Ingen*)</li> <li>Brug legit.opl. for Active Directory-enh. (Fra*)</li> <li>Bruger-id til enheden</li> <li>Enhedsadgangskode</li> <li>Kerberos 5-OMRÅDE</li> <li>NTLM-Domæne</li> <li>Deaktiver fejlen "SMTP-server ikke konfigureret" (Fra*)</li> </ul>	<p>Konfigurer printeren til at sende e-mailadvarsler til en liste med kontaktpersoner, når printeren kræver handling fra brugeren.</p>
<p><b>Opsætning af e-mailadvarsel</b></p> <ul style="list-style-type: none"> <li>Indstil e-maillister og -advarsler <ul style="list-style-type: none"> <li>E-mail liste 1</li> <li>E-mail liste 2</li> <li>Emnetekst</li> <li>E-mailbegivenheder</li> </ul> </li> </ul>	<p>Angiv e-mailadresserne, og aktivér e-mailadvarselshændelser.</p> <p><b>Bemærk!</b> Dette menupunkt er kun tilgængeligt i den indbyggede webserver.</p>
<p><b>Forebyggelse af fejl</b></p> <ul style="list-style-type: none"> <li>Papirstophjælp <ul style="list-style-type: none"> <li>Fra</li> <li>Til*</li> </ul> </li> </ul>	<p>Indstil printeren til automatisk at fjerne tomme sider eller sider med delvise udskrifter, når fastklemte sider er fjernet.</p>
<p><b>Forebyggelse af fejl</b></p> <ul style="list-style-type: none"> <li>Fortsæt automatisk <ul style="list-style-type: none"> <li>Aktiveret</li> <li>5-255 (5*)</li> </ul> </li> </ul>	<p>Lad printeren fortsætte med automatisk at behandle eller udskrive et job, efter visse betingelser for handling er ryddet.</p>
<p><b>Forebyggelse af fejl</b></p> <ul style="list-style-type: none"> <li>Automatisk genstart <ul style="list-style-type: none"> <li>Automatisk genstart <ul style="list-style-type: none"> <li>Genstart ved inaktivitet</li> <li>Genstart altid*</li> <li>Genstart aldrig</li> </ul> </li> </ul> </li> </ul>	<p>Indstil printeren til at genstarte, hvis der opstår en fejl.</p>
<p><b>Forebyggelse af fejl</b></p> <ul style="list-style-type: none"> <li>Automatisk genstart <ul style="list-style-type: none"> <li>Maks. autom. genstarter <ul style="list-style-type: none"> <li>1-20 (2*)</li> </ul> </li> </ul> </li> </ul>	<p>Indstil det antal automatiske genstarter, som printeren kan udføre.</p>
<p><b>Bemærk!</b> En stjerne (*) ud for en værdi angiver standardindstillingen.</p>	

Element i menuen	Beskrivelse
<b>Forebyggelse af fejl</b> Automatisk genstart Automatisk genstart af vindue 1-525600 (720*)	Angiv antallet af sekunder, inden printeren udfører en automatisk genstart.
<b>Forebyggelse af fejl</b> Automatisk genstart Automatisk genstart af tæller	Vis skrivebeskyttet information om genstart af tæller.
<b>Forebyggelse af fejl</b> Automatisk genstart Nulstil automatisk genstart af tæller Annuller Fortsæt	Nulstil værdierne for Automatisk genstart af tæller.
<b>Forebyggelse af fejl</b> Vis fejl på Kort papir Til Automatisk fjernelse*	Indstil printeren, så du får vist en meddelelse, når der opstår en fejl på grund af kort papir. <b>Bemærk!</b> Kort papir refererer til størrelsen på det ilagte papir.
<b>Forebyggelse af fejl</b> Beskyt side Fra* Til	Indstil printeren til at behandle hele siden i hukommelsen, inden den udskrives.
<b>Gendan indh. v. papirstop</b> Genopret ved stop Fra Til Auto*	Indstil printeren til at genudskrive fastklemte sider.
<b>Gendan indh. v. papirstop</b> Genoprettelse efter scannerstop Jobniveau Sideniveau*	Angiv, hvordan du vil genstarte et scanningsjob efter løsning af papirstop.
<b>Bemærk!</b> En stjerne (*) ud for en værdi angiver standardindstillingen.	

## Strømstyring

Element i menuen	Beskrivelse
<b>Slumretilstandsprofil</b> Udskriv fra slumretilstand Forbliv vågen efter udskrivning Gå i slumretilstand efter udskrivning*	Indstil printeren til at forblive i tilstanden Klar eller gå tilbage til slumretilstand efter udskrivning.
<b>Timeout</b> Slumretilstand 1-120 minutter (15*)	Indstil den inaktive periode, der skal gå, før printeren begynder at køre i slumretilstand.
<b>Bemærk!</b> En stjerne (*) ud for en værdi angiver standardindstillingen.	



Element i menuen	Beskrivelse
<b>Timeout</b> Dvaletimeout Deaktiveret 1 time 2 timer 3 timer 6 timer 1 dag 2 dage 3 dage* 1 uge 2 uger 1 måned	Indstil den tid, der skal gå, før printeren slukkes.
<b>Timeout</b> Dvaletimeout ved forbindelse Dvale Sæt ikke i dvale*	Sæt Dvaletimeout til at slukke for printeren, så længe der findes en aktiv Ethernet-forbindelse.
<b>Planlæg strømtilstande</b> Tidsplaner Tilføj ny tidsplan	Indstil printeren til at gå i slumre- eller dvaletilstand.
<b>Bemærk!</b> En stjerne (*) ud for en værdi angiver standardindstillingen.	

## Anonym dataindsamling

Punkt i menuen	Beskrivelse
<b>Anonym dataindsamling</b> Opl. om enhedsbrug og ydeevne Ingen*	Send oplysninger om printerbrug og ydeevne til producenten. <b>Bemærk!</b> Tidspunkt for afsendelse af anonyme data vises kun, når du indstiller Anonym dataindsamling til Enhedsbrug og ydeevne.
<b>Tidspunkt for afsendelse af anonyme data</b> Starttidspunkt Stoptidspunkt	
<b>Bemærk!</b> En stjerne (*) ud for en værdi angiver standardindstillingen.	

## Tilgængelighed

Element i menuen	Beskrivelse
<b>Tidsperiode for ens tastetryk</b> 0-5 (0*)	Angiv det interval, i sekunder, som printeren ignorerer ens tastetryk på et tilsluttet tastatur.
<b>Indledende forsinkelse ved tastegentagelse</b> 0,25-5 (1*)	Angiv den første forsinkelsesvarighed, i sekunder, før et gentaget tastetryk begynder gentagelsen. <b>Bemærk!</b> Dette menupunkt vises kun, når der slutes et tastatur til printeren.
<b>Bemærk!</b> En stjerne (*) ud for en værdi angiver standardindstillingen.	

Element i menuen	Beskrivelse
<b>Hastighed på tastegentagelse</b> 0,5-30 (30*)	Angiv antal tryk pr. sekund for et gentaget tastetryk. <b>Bemærk!</b> Dette menupunkt vises kun, når der slutes et tastatur til printerens.
<b>Forlæng skærmtimeout</b> Fra* Til	Lad brugeren blive på samme sted, og nulstil timeren for Skærmtimeout, når den udløber, i stedet for vende tilbage til startskærmen.
<b>Headphone-lydst.</b> 1-10 (5*)	Juster hovedtelefonens lydstyrke. <b>Bemærk!</b> Dette menupunkt vises kun, når der slutes en hovedtelefon til printerens.
<b>Aktiver stemmevejledning, når hovedtelefonen er tilsluttet</b> Fra* Til	Aktiver stemmevejledning, når hovedtelefonen er sluttet til printerens.
<b>Indtal adgangs-/PIN-koder</b> Fra* Til	Indstil printerens til at læse adgangskoder eller personlige identifikationsnumre højt. <b>Bemærk!</b> Dette menupunkt vises kun, når der slutes en hovedtelefon eller en højttaler til printerens.
<b>Talehastighed</b> Meget langsom Langsom Normal* Hurtig Hurtigere Meget hurtig Hastig Meget hastig Hurtigst	Angiv stemmevejledningens talehastighed. <b>Bemærk!</b> Dette menupunkt vises kun, når der slutes en hovedtelefon eller en højttaler til printerens.
<b>Bemærk!</b> En stjerne (*) ud for en værdi angiver standardindstillingen.	

## Gendan standardindstillinger

Element i menuen	Beskrivelse
<b>Gendan indstil.</b> Gendan alle indstillinger Gendan printerindstillinger Gendan netværksindstillinger Gendan faxindstillinger Gendan appindstillinger	Gendan printerens standardindstillinger.

## Vedligeholdelse

### Konfigurationsmenu

Punkt i menuen	Beskrivelse
<b>USB-konfiguration</b> USB-PnP 1* 2	Skift USB-drivertilstand for printeren for at forbedre dens kompatibilitet med en pc.
<b>USB-konfiguration</b> USB scan til lokal Til* Fra	Angiv, om USB-enhedens driver opregner som en simpel USB-enhed (enkelt interface) eller som en USB-kompositenhed (flere interfaces).
<b>USB-konfiguration</b> USB-hastighed Fuld Auto*	Indstil USB-porten til at køre med fuld hastighed, og deaktivere dens højhastighedsmuligheder.
<b>Konfiguration af papirmagasin</b> Kædning til bakke Automatisk* Fra	Indstil printeren til at forbinde de bakker, der har de samme indstillinger for papirtype og -størrelse.
<b>Konfiguration af papirmagasin</b> Vis meddelelse om Indsæt bakke Fra Kun i forbindelse med ukendte størrelser* Altid	Vis en meddelelse om at vælge papirstørrelse og -type efter indsætning af papirmagasinet.
<b>Konfiguration af papirmagasin</b> A5 ilægges Kort kant* Lang kant	Angiv sideretning, når papirstørrelsen A5 ilægges.
<b>Konfiguration af papirmagasin</b> Papirprompt Auto* Flerformålsarkføder Manuelt papir	Indstil papirkilden, som brugeren fylder i, når der vises en meddelelse om ilægning af papir.
<b>Konfiguration af papirmagasin</b> Konvolutprompte Auto* Flerformålsarkføder Manuel konvolut	Indstil papirkilden, som brugeren fylder i, når der vises en meddelelse om ilægning af konvolut.
<b>Bemærk!</b> En stjerne (*) ud for en værdi angiver standardindstillingen.	

Punkt i menuen	Beskrivelse
<b>Konfiguration af papirmagasin</b> Prompthandling Spørg bruger* Fortsæt Brug nuværende	Indstil printeren til at løse papir- eller konvolutrelaterede, når du bliver bedt om det.
<b>Rapporter</b> Side med menuindstillinger Log m. Begivenh. Oversigt over log m. begivenhed Statistik for sundhedstjek	Udskriv rapporter om printerens menuindstillinger, status og hændelseslogs.
<b>Brug af forbrugsstoffer og tællere</b> Ryd oversigt over forbrug af forbrugsstoffer Nulst. tæller t. sort patron Nulstil vedligeholdelsestælleren	Nulstil sideforbrugstælleren, eller se det totale antal udskrevne sider.
<b>Printeremuleringer</b> PPDS-emulering Fra* Til	Indstil printeren til at genkende og bruge PPDS-datastrømmen.
<b>Printeremuleringer</b> PS-emulering Fra Til*	Indstil printeren til at genkende og bruge PS-datastrømmen.
<b>Printeremuleringer</b> Emulatorsikkerhed Timeout for side 0–60 (60*)	Indstil timeout for side ved emulering.
<b>Printeremuleringer</b> Emulatorsikkerhed Nulstil emulator efter job Fra* Til	Nulstil emuleringen efter et udskriftsjob.
<b>Printeremuleringer</b> Emulatorsikkerhed Deaktiver adgang til printermeddelelser Til* Fra	Deaktiver adgang til printerbeskeden under emulering.
<b>Faxkonfiguration</b> Support til fax v. lav strøm Deaktiver dvale Tillad dvale Auto*	Indstil faxen til at gå i slumretilstand, når printeren bestemmer, at den skal.  <b>Bemærk!</b> Dette menupunkt vises kun på nogle printermodeller.
<b>Bemærk!</b> En stjerne (*) ud for en værdi angiver standardindstillingen.	

Punkt i menuen	Beskrivelse
<b>Udskrivningskonfiguration</b> Font-skarphed 0–150 (24*)	Indstil en værdi for tekstens punktstørrelse, under hvilken højfrekvensskærmbillederne bruges ved udskrivning af skrifttypedata.
<b>Udskrivningskonfiguration</b> Udskriftstæthed Deaktiveret* 1-5 Kopitæthed Deaktiveret* 1-5	Juster tonertæthed ved udskrivning og kopiering af dokumenter.
<b>Enhedsdrift</b> Lydløs tilstand Fra* Til	Indstil printeren til at reducere mængden af støj ved udskrivning. <b>Bemærk!</b> Aktivering af denne indstilling gør printerens samlede ydeevne langsommere.
<b>Enhedsdrift</b> Panelmenuer Aktivér* Deaktiver	Indstil printeren til at vise kontrolpanelets menuer. <b>Bemærk!</b> Dette menupunkt er kun tilgængeligt i den indbyggede webserver.
<b>Enhedsdrift</b> Sikker tilstand Fra* Til	Indstil printeren til at fungere i en særlig tilstand, hvor den fortsat forsøger at tilbyde så meget funktionalitet som muligt på trods af kendte problemer. Når printeren f.eks. er sat på Til, og dupleksmotoren ikke er i drift, foretager printeren enkeltsidet udskrivning af dokumenter, selv om jobbet angiver tosidet udskrivning.
<b>Enhedsdrift</b> Minimum hukommelse til kopiering 20MB* 30MB 50MB 80MB 100MB	Indstil hukommelsesallokering til opbevaring af kopijob. <b>Bemærk!</b> Værdierne vises kun, hvis mængden af installeret DRAM er mindst dobbelt så høj som værdien.
<b>Enhedsdrift</b> Ryd brugerdefineret status	Slet alle brugermeddelelser.
<b>Enhedsdrift</b> Slet alle fjerninstallerede meddelelser	Slet alle fjerninstallerede meddelelser.
<b>Enhedsdrift</b> Vis automatisk fejlskærme Til* Fra	Vis eksisterende fejlmeddelelser på displayet, når printeren forbliver inaktiv på startskærmbilledet i et tidsrum svarende til indstillingen Skærmtimeout.
<b>Enhedsdrift</b> Accepter retning på kopi via hurtig sti Til Fra*	Aktiver printeren til at bruge indstillingen Papirretning under menuen Kopier, når du sender hurtige kopijob.
<b>Bemærk!</b> En stjerne (*) ud for en værdi angiver standardindstillingen.	

Punkt i menuen	Beskrivelse
<b>Scannerkonfiguration</b> Scanner manuel registrering Hurtig udskriftsprøv	Udskriv en hurtig udskriftsprøve med mål. <b>Bemærk!</b> Sørg for, at marginafstanden på udskriftssiden er ensartet hele vejen rundt om målet. Hvis det ikke er tilfældet, skal du nulstille printermargenerne.
<b>Scannerkonfiguration</b> Scanner manuel registrering Registrering af forreste ADF Registrering af bageste ADF Flatbed-registrering	Registrer flatbed og den automatiske dokumentføder efter udskiftning af den automatiske dokumentføder, scannerens glasplade eller systemkort.
<b>Scannerkonfiguration</b> Kantsletning Slet flatbed-kant 0–6 (3*) Slet ADF-kant 0–6 (3*)	Angiv størrelsen, i millimeter, af det ikke-udskrevne område omkring et scanningsjob på den automatiske dokumentføder eller flatbed.
<b>Scannerkonfiguration</b> Fjernelse af skævhed i indscannet billede fra ADF Mekanisk fjernelse af skævhed i indscannet billede fra ADF Fra Til Auto*	Angiv den printer, der skal udføre justeringen af den automatiske dokumentføders mekaniske skævheder.
<b>Scannerkonfiguration</b> Deaktiver scanner Aktiveret* Deaktiveret ADF deaktiveret	Deaktiver scanneren, hvis den ikke fungerer korrekt.
<b>Scannerkonfiguration</b> Tiff-byterækkefølge CPU Endianness* Little Endian Big Endian	Indstil byterækkefølge af et TIFF-formateret scanningsresultat.
<b>Scannerkonfiguration</b> Præcist antal Tiff-rækker pr. stribe Til* Fra	Indstil tag-værdien RowsPerStrip for et TIFF-formateret scanningsresultat.
<b>Bemærk!</b> En stjerne (*) ud for en værdi angiver standardindstillingen.	

## Ude af drift – slet

Element i menuen	Beskrivelse
<b>Hukommelse sidst renset</b> <b>Harddisk sidst renset</b>	Vis oplysninger om, hvornår printerens hukommelse eller harddisk sidst blev renset. <b>Bemærk!</b> Harddisk sidst renset vises kun, hvis der er installeret en harddisk.
<b>Rens alle oplysninger på ikke-flygtig hukommelse</b> Slet alle printer- og netværksindstillinger Slet alle apps og appindstillinger Slet alle genveje og genvejsindstillinger <b>Rens alle oplysninger på harddisken</b> Slet downloads (slet alle makroer, skrifttyper, PFO'er osv.) Slet job, der er placeret i buffer Slet tilbageholde job	Slet alle oplysninger i ikke-flygtig hukommelse og på harddisken. <b>Bemærk!</b> Rens alle oplysninger på harddisken vises kun, hvis der er installeret en harddisk.

## Synlige ikoner på startskærm

Menu	Beskrivelse
<b>Synlige ikoner på startskærm</b> Kopi E-mail Fax Status/forbrugsvarer Jobkø Skift sprog Genvejscenter Adressebog Bogmærker Tilbageholdte job USB FTP Scanningsprofiler App-profiler Scanningscenter	Angiv, hvilke ikoner der vises på startskærmen.

## Om denne printer

Element i menuen	Beskrivelse
<b>Aktivmærke</b>	Vis printerens serienummer.
<b>Printerens placering</b>	Identificer printerens placering. Den maksimale længde er 63 tegn.
<b>Kontakt</b>	Tilpas printernavnet. Den maksimale længde er 63 tegn.
<b>Eksporter konfigurationsfil til USB</b>	Eksporter konfigurationsfilen til et flashdrev.
<b>Eksporter komprimeret logfil til USB</b>	Eksporter de komprimerede logfiler til et flashdrev.

# Udskrivning

## Layout

Element i menuen	Beskrivelse
<b>Sider</b> 1-sidet* 2-sidet	Angiv, om der skal udskrives på én side eller på begge sider af papiret.
<b>Metode anvendt til at blade</b> Lang kant* Kort kant	Bestem, hvilken side af papiret der indbindes ved tosidet udskrivning.
<b>Tomme sider</b> Udskrive Udskriv ikke*	Udskriv tomme sider, der medtages i et udskriftsjob.
<b>Sætvis</b> Deaktiveret (1,1,1,2,2,2) Til (1,2,1,2,1,2)*	Denne indstilling holder siderne i et udskriftsjob stakket i rækkefølge, især når der udskrives flere kopier af jobbet.
<b>Skilleark</b> Ingen* Mellem kopier Mellem job Mellem sider	Indsæt tomme skilleark, når der udskrives.
<b>Skillesidekilde</b> Papirmagasin [x] (1*) Flerformålsarkføder	Angiv papirkilden til skillesiden.
<b>Sider pr. ark</b> Fra* 2 sider pr. ark 3 sider pr. ark 4 sider pr. ark 6 sider pr. ark 9 sider pr. ark 12 sider pr. ark 16 sider pr. ark	Udskriv multisidebilleder på den ene side af et ark papir.
<b>Bestilling af sider pr. ark</b> Vandret* Omvendt, vandret Lodret Omvendt, lodret	Angiv placeringen af flere sidebilleder, når menuen Sider pr. ark bruges.
<b>Retning af Sider pr. ark</b> Auto* Liggende Stående	Angiv retningen af flere sidebilleder, når menuen Sider pr. ark bruges.
<b>Bemærk!</b> En stjerne (*) ud for en værdi angiver standardindstillingen.	



Element i menuen	Beskrivelse
<b>Ramme for Sider pr. ark</b> Ingen* Konstant	Udskriv en ramme omkring hver side, når menuen Sider pr. ark bruges.
<b>Kopier</b> 1-9999 (1*)	Angiv antallet af kopier til hvert udskriftsjob.
<b>Udskriftsområde</b> Normal* Hele siden	Indstil området, der kan udskrives på et ark papir.
<b>Bemærk!</b> En stjerne (*) ud for en værdi angiver standardindstillingen.	

## Opsætning

Element i menuen	Beskrivelse
<b>Printersprog</b> PCL-emulering* PS-emulering	Angiv printersproget. <b>Bemærk!</b> Indstilling af et printersprog forhindrer ikke et softwareprogram i at sende udskriftsjob, der bruger andre sprog.
<b>Job der venter</b> Fra* Til	Bevar udskriftsjob, der kræver forbrugsstoffer, så job, der ikke kræver disse forbrugsstoffer, kan udskrives. <b>Bemærk!</b> Dette menupunkt vises kun, hvis der er installeret en harddisk.
<b>Timeout for tilbageholdelse af job</b> 0–255 (30*)	Indstil det tidsrum i sekunder, printeren afventer brugerindgreb, før den tilbageholder job, der kræver utilgængelige ressourcer, og fortsætter med at udskrive andre job i udskriftskøen. <b>Bemærk!</b> Dette menupunkt vises kun, hvis der er installeret en harddisk.
<b>Indlæs til</b> RAM* Disk	Angiv, hvor du vil gemme alle permanente ressourcer, f.eks. skrifttyper og makroer, der er blevet downloadet til printeren. <b>Bemærk!</b> Dette menupunkt vises kun, hvis der er installeret en harddisk.
<b>Spar ressourcer</b> Fra* Til	Bestem, hvad printeren skal gøre med downloadede ressourcer, såsom skrifttyper og makroer, når den modtager et job, som kræver mere hukommelse, end der er tilgængeligt. <b>Bemærkninger:</b> <ul style="list-style-type: none"> <li>Når den er indstillet til Fra, bevarer printeren kun indlæste ressourcer, indtil der er behov for mere hukommelse. Ressourcer, der er knyttet til det inaktive printersprog, slettes.</li> <li>Når den er indstillet til Til, bevarer printeren alle de permanent downloadede ressourcer på tværs af alle sprogkontakter. Printeren viser om nødvendigt meddelelser om hukommelse fuld i stedet for at slette permanente ressourcer.</li> </ul>
<b>Rækkefølge for Udskriv alt</b> Alfabetisk* Nyeste først Ældste først	Angiv rækkefølgen for udskrivning af tilbageholdte og fortrolige job, når Udskriv alt er valgt. <b>Bemærk!</b> Dette menupunkt vises kun, hvis der er installeret en harddisk.
<b>Bemærk!</b> En stjerne (*) ud for en værdi angiver standardindstillingen.	

## Kvalitet

Element i menuen	Beskrivelse
<b>Udskriftsopløsning</b> 300 dpi 600 dpi* 1200 billedkvalitet 2400 billedkvalitet 1200 dpi	Angiv opløsningen for tekst og billeder på udskrifterne. <b>Bemærk!</b> Opløsning defineres som punkter pr. tomme (dpi) eller billedkvalitet.
<b>Pixelforbedring</b> Fra* Skrifttyper Vandret Lodret Begge retninger	Aktivér flere pixel til at udskrive i klynger for at opnå større klarhed og bedre kvalitet af tekst og billeder.
<b>Tonersværtning</b> 1-10 (8*)	Fastsæt, hvor lyse eller mørke tekstbilleder skal være.
<b>Halvtone</b> Normal* Detaljer	Forbedr udskriften for at få mere jævne linjer med skarpere kanter.
<b>Lysstyrke</b> -6 til 6 (0*)	Juster, hvor lys udskriften skal være.
<b>Kontrast</b> 0-5 (0*)	Juster kontrasten for udskriften.
<b>Grå korrektion</b> Auto* Fra	Juster den kontrastforbedring, der foretages på billeder.
<b>Bemærk!</b> En stjerne (*) ud for en værdi angiver standardindstillingen.	

## Jobregnskab

Element i menuen	Beskrivelse
<b>Jobregnskab</b> Fra* Til	Indstil printeren til at oprette en logfil for de udskriftsjob, den modtager. <b>Bemærk!</b> Dette menupunkt vises kun, hvis der er installeret en flashhukommelse eller en harddisk.
<b>Frekvens for jobstatistiklog</b> Daily Weekly Månedligt*	Angiv, hvor ofte printeren opretter en logfil.
<b>Bemærk!</b> En stjerne (*) ud for en værdi angiver standardindstillingen.	

Element i menuen	Beskrivelse
<b>Loghandling i slutningen af frekvensen</b> Ingen* E-mail aktuel logfil E-mail og slet aktuel logfil Anbring aktuel logfil Anbring og slet aktuel logfil	Angiv, hvordan printeren reagerer, når frekvenstærsklen udløber. <b>Bemærk!</b> Den værdi, der defineres i Frekvens for jobstatistiklog, bestemmer, hvornår denne handling udløses.
<b>Logfør handling ved Næsten fuld</b> Ingen* E-mail aktuel logfil E-mail og slet aktuel logfil E-mail og slet ældste logfil Anbring aktuel logfil Anbring og slet aktuel logfil Anbring og slet ældste logfil Slet aktuel logfil Slet ældste logfil Slet alle undtagen den aktuelle Slet alle logfiler	Angiv, hvordan printeren reagerer, når harddisken er næsten fuld.
<b>Logfør handling ved Fuld</b> Ingen* E-mail og slet aktuel logfil E-mail og slet ældste logfil Anbring og slet aktuel logfil Anbring og slet ældste logfil Slet aktuel logfil Slet ældste logfil Slet alle undtagen den aktuelle Slet alle logfiler	Angiv, hvordan printeren reagerer, når harddiskforbruget når maksimumgrænsen (100 MB).
<b>URL til pub.log</b>	Angiv, hvor printeren anbringer logfiler for jobstatistik.
<b>E-mailadresser til afsendelse af logfiler</b>	Angiv den e-mailadresse, som printeren skal sende logfiler for jobstatistik til.
<b>Logfilpræfiks</b>	Angiv præfiks for logfilerne. <b>Bemærk!</b> Det aktuelle værtnavn, der er defineret i menuen TCP/IP, bruges som standardpræfiks for logfiler.
<b>Bemærk!</b> En stjerne (*) ud for en værdi angiver standardindstillingen.	

## XPS

Element i menuen	Beskrivelse
<b>Udskriv fejlsider</b> Fra* Til	Udskriv en testside, der indeholder oplysninger om fejl.
<b>Bemærk!</b> En stjerne (*) ud for en værdi angiver standardindstillingen.	

Element i menuen	Beskrivelse
<b>Minimum linjebredde</b> 1-30 (2*)	Indstil minimumsbredde på anslag for et hvilket som helst job, der udskrives i 1200 dpi.
<b>Bemærk!</b> En stjerne (*) ud for en værdi angiver standardindstillingen.	

## PDF

Element i menuen	Beskrivelse
<b>Skalér til papir</b> Fra* Til	Skaler sideindhold, så det passer til den valgte papirstørrelse.
<b>Bemærkninger</b> Udskrive Udskriv ikke*	Angiv, om anmærkninger i PDF'en skal udskrives.
<b>Udskriv PDF-fejl</b> Fra Til*	Aktivér udskrivning af PDF-fejl.
<b>Bemærk!</b> En stjerne (*) ud for en værdi angiver standardindstillingen.	

## PostScript

Element i menuen	Beskrivelse
<b>Udskriv PS-fejl</b> Fra* Til	Udskriv en side, der beskriver PostScript®-fejlen. <b>Bemærk!</b> Når der opstår en fejl, stopper behandlingen af jobbet, printeren udskriver en fejlmeddelelse, og resten af jobbet ryddes.
<b>Minimum linjebredde</b> 1-30 (2*)	Angiv minimumstregbredden. <b>Bemærk!</b> Job, der udskrives i 1200 dpi, bruger værdien direkte.
<b>Lås PS-starttilstand</b> Fra Til*	Deaktiver SysStart-filen.
<b>Skrifttypeprior.</b> Indbygget* Flash/disk	Angiv skrifttypesøgerækkefølgen. <b>Bemærkninger:</b> <ul style="list-style-type: none"> <li>• Indbygget indstiller printeren til at søge efter den ønskede skrifttype i hukommelsen, før den søger i flashhukommelsen eller på printerens harddisk.</li> <li>• Flash/disk indstiller printeren til at søge i flashhukommelsen eller på harddisken efter den anmodede skrifttype, før den søger i printerens hukommelse.</li> <li>• Dette menupunkt vises kun, hvis der er installeret en flashhukommelse eller en harddisk.</li> </ul>
<b>Vent timeout</b> Fra Til* (40 sekunder)	Indstil printeren til at vente på yderligere data, før et udskriftsjob annulleres.
<b>Bemærk!</b> En stjerne (*) ud for en værdi angiver standardindstillingen.	

## PCL

Element i menuen	Beskrivelse
<b>Fontkilde</b> Indbygget* Disk Hent Blitz Alle	Vælg den kilde, som indeholder standardskrifttypevalget.  <b>Bemærkninger:</b> <ul style="list-style-type: none"> <li>• Disk og Flash vises kun, hvis der er installeret en ikke-defekt, ikke-beskyttet harddisk eller flash-hukommelse.</li> <li>• Download vises kun, hvis indlæste skrifttyper findes i printerens hukommelse.</li> </ul>
<b>Skrifttypenavn</b> [Liste over tilgængelige skrifttyper] (Courier*)	Vælg en skrifttype fra den angivne fontkilde.
<b>Symbolsæt</b> [Liste med tilgængelige symbolsæt] (10U PC-8*)	Angiver symbolsættet for hvert skrifttypenavn.  <b>Bemærk!</b> Et symbolsæt er et sæt alfabetiske og numeriske tegn, tegnsætningstegn og symboler. Symbolsæt understøtter de forskellige krav for sprog eller bestemte anvendelser, f.eks. matematiske symboler til videnskabelig tekst.
<b>Pitch</b> 0,08-100,00 (10,00*)	Angiv tegnbredde for skrifttyper med almindelig eller fast tegnbredde.  <b>Bemærk!</b> Tegnbredde refererer til antallet af tegn med faste mellemrum pr. vandrette tomme.
<b>Papirretning</b> Stående* Liggende Omvendt stående Omvendt liggende	Angiv tekst- og grafikretning på siden.
<b>Linjer pr. side</b> 1-255 (60*)	Angiv antallet af linjer med tekst for hver side, der udskrives via PCL®-datastrømmen.  <b>Bemærkninger:</b> <ul style="list-style-type: none"> <li>• Dette menupunkt aktiverer vertikal afstand mellem typer, der får det valgte antal anmodede linjer til at blive udskrevet mellem standardmargenen på siden.</li> <li>• 60 er standardindstilling i USA. 64 er den internationale standardindstilling.</li> </ul>
<b>PCL5 Minimum linjebredde</b> 1-30 (2*)	Angiv den indledende minimumsbredde på anslag.
<b>PCLXL Minimum linjebredde</b> 1-30 (2*)	
<b>A4-bredde</b> 198 mm* 203 mm	Indstil bredden af den logiske side på A4-papir.  <b>Bemærk!</b> Logisk side er mellemrummet på den fysiske side, hvor data er udskrevet.
<b>Auto CR efter LF</b> Til Fra*	Indstil printeren til at udføre en vognretur efter en linjeskiftkommando.  <b>Bemærk!</b> Vognretur er en mekanisme, der får printeren til at flytte markøren til den første position på den samme linje.
<b>Bemærk!</b> En stjerne (*) ud for en værdi angiver standardindstillingen.	

Element i menuen	Beskrivelse
<b>Auto LF efter CR</b> Til Fra*	Indstil printeren til at udføre et linjeskift efter en vognreturkommando.
<b>Nyt papirmagasinsnummer</b> Tildel papirmagasin [x]	Konfigurer printeren til at fungere med en anden printerdriver eller et brugerdefineret program, der bruger et andet sæt kildetildelinger til at bede om en given papirkilde.
<b>Nyt papirmagasinsnummer</b> Vis fabriksindstillinger	Vis standardværdien, der er knyttet til hver papirkilde.
<b>Nyt papirmagasinsnummer</b> Gendan standard	Returner alle tilknyttede bakker til standardindstillinger.
<b>Udskriftstimeout</b> Fra Til* (90 sekunder)	Indstil printeren til at afslutte et udskriftsjob, efter den har været inaktiv i en angivet tidsperiode.
<b>Bemærk!</b> En stjerne (*) ud for en værdi angiver standardindstillingen.	

## HTML

Element i menuen	Beskrivelse
<b>Skrifttypenavn</b> Timer*	Indstil skrifttype til brug, når du skal printe HTML-dokumenter.
<b>Fontstørrelse</b> 1-255 (12*)	Indstil den skrifttype, der skal bruges, når du printer HTML-dokumenter.
<b>Skaler</b> 1-400 % (100*)	Skala for HTML-dokumenter til udskrivning.
<b>Papirretning</b> Stående* Liggende	Angiv papirretningen for HTML-dokumenter.
<b>Margenstørrelse</b> 8-255 mm (19*)	Angiv sidemargen for HTML-dokumenter.
<b>Baggrunde</b> Udskriv ikke Udskriv*	Udskriv baggrundsoplysninger eller grafik i HTML-dokumenter.
<b>Bemærk!</b> En stjerne (*) ud for en værdi angiver standardindstillingen.	

## Billede

Menupunkt	Beskrivelse
<b>Autotilpas</b> Til Fra*	Vælg den bedste, tilgængelige papirstørrelse og papirretning til et billede. <b>Bemærk!</b> Når indstillingen er Til, tilsidesætter dette menupunkt den skalering og retning, der er angivet for billedet.
<b>Bemærk!</b> En stjerne (*) ud for en værdi angiver standardindstillingen.	

Menupunkt	Beskrivelse
<b>Inverter</b> Fra* Til	Inverter bi-tonale monokrombilleder. <b>Bemærk!</b> Dette menupunkt gælder ikke for GIF- eller JPEG-billedformater.
<b>Skalering</b> Forankres øverst til v. Bedste tilpasning* Forankres i centrum Tilpas i højden/bredden Tilpas i højden Tilpas i bredden	Juster billedet, så det passer til udskriftsområdet. <b>Bemærk!</b> Når Autotilpas er angivet til Aktiveret, indstilles Skalering automatisk til Tilpas.
<b>Papirretning</b> Stående* Liggende Omvendt stående Omvendt liggende	Angiv tekst- og grafikretning på siden.
<b>Bemærk!</b> En stjerne (*) ud for en værdi angiver standardindstillingen.	

## Papir

### Konfiguration af papirmagasin

Element i menuen	Beskrivelse
<b>Standardkilde</b> Papirmagasin [x] (1*) Flerformålsarkføder Manuelt papir Manuel konvolut	Indstil papirkilden til alle udskriftsjob.
<b>Papirstørrelse/type</b> Papirmagasin [x] Flerformålsarkføder Manuelt papir Manuel konvolut	Angiv den papirstørrelse eller papirtype, der er lagt i hver papirkilde.
<b>Erstat med størrelse</b> Fra Statement/A5 Letter/A4 Alle viste*	Indstil printeren til at erstatte den angivne papirstørrelse, hvis den påkrævede størrelse ikke er lagt i en af papirkilderne. <b>Bemærkninger:</b> <ul style="list-style-type: none"> <li>• Slået fra beder brugeren om at ilægge den påkrævede papirstørrelse.</li> <li>• Statement/A5 udskriver A5-dokument på Statement/A5 ved ilægning af Statement/A5 og Statement/A5-job på papirstørrelsen A5, når du ilægger A5.</li> <li>• Letter/A4 udskriver A4-dokument på Letter/A4 ved ilægning af Letter/A4 og Letter/A4-job på papirstørrelsen A4, når du ilægger Letter/A4.</li> <li>• Alle viste erstatter Letter/A4.</li> </ul>
<b>Bemærk!</b> En stjerne (*) ud for en værdi angiver standardindstillingen.	

Element i menuen	Beskrivelse
<b>Konfigurer MP</b> Kasette* Manuel Først	Fastsætter adfærden for MP-arkføderen. <b>Bemærkninger:</b> <ul style="list-style-type: none"> <li>• Indstillingen Kasette konfigurerer flerformålsarkføderen som den automatiske papirkilde.</li> <li>• Manuel angiver, at flerformålsarkføderen kun bruges til manuelt fremførte udskriftsjob.</li> <li>• Først konfigurerer flerformålsarkføderen som den primære papirkilde.</li> </ul>
<b>Bemærk!</b> En stjerne (*) ud for en værdi angiver standardindstillingen.	

## Menuen Mediekonfiguration

### Generel opsætning

Menupunkt	Beskrivelse
<b>Måleenheder</b> Tommer Millimeter	Angiv måleenheden til papirstørrelsen Universal. <b>Bemærk!</b> Tommer er standardindstilling i USA. Millimeter er den internationale standardindstilling.
<b>Bredde stående</b> 3,00-14,17 " (8,50*) 76-360 mm (216*)	Indstil stående bredde til papirstørrelsen Universal.
<b>Højde stående</b> 3,00-14,17 " (14*) 76-360 mm (356*)	Indstil stående højde til papirstørrelsen Universal.
<b>Indføringsretning</b> Kort kant* Lang kant	Indstil printeren til at tage papir fra den korte eller den lange kant. <b>Bemærk!</b> Lang kant vises kun, hvis den længste kant er kortere end den understøttede maksimale bredde.
<b>Bemærk!</b> En stjerne (*) ud for en værdi angiver standardindstillingen.	



## Specialscanningsstørrelser

Element i menuen	Beskrivelse
<b>Specialscanningsstørrelse [x]</b> Navn scanningsstørrelse Bredde 1-8,5 " (8,5*) 25,4-215,9 mm (215,9*) Højde 1-25 " (635 mm*) 25,4-635 mm (355,6*) Papirretning Stående* Liggende 2 scanninger pr. side Fra* Til	Tildel et navn på scanningsstørrelse, og konfigurér scanningsindstillingerne.

## Medietyper

Element i menuen	Beskrivelse
Almindeligt Transparent Genbrug Etiketter Tykt papir Konvolut Brevpapir Fortrykt Farvet papir Let Kraftigt Specialtype [X]	Angiv strukturen, vægten og retningen af det ilagte papir.

## Kopiering

### Standardindstillinger for kopiering

Element i menuen	Beskrivelse
<b>Indholdstype</b> Tekst Tekst/foto* Foto Grafik	Forbedr udskrivningsresultatet baseret på indholdet af originaldokumentet.
<b>Bemærk!</b> En stjerne (*) ud for en værdi angiver standardindstillingen.	

Element i menuen	Beskrivelse
<b>Indholdskilde</b> Sort-hvid laserprinter* Farvelaserprinter Inkjet Foto/Film Blad Avis Tryk på Andet	Forbedr udskrivningsresultat baseret på kilden til originaldokumentet.
<b>Sider</b> 1-sidet til 1-sidet* 1-sidet til 2-sidet 2-sidet til 1-sidet 2-sidet til 2-sidet	Angiv den scanningsadfærd, der er baseret på originaldokumentet.
<b>Skilleark</b> Ingen* Mellem kopier Mellem job Mellem sider	Angiv, om der skal indsættes tomme skillesider, når der udskrives.
<b>Skillesidekilde</b> Papirmagasin [x] (1*) Flerformålsarkføder	Angiv papirkilden til skillesiden.
<b>Sider pr. ark</b> Fra* 2 sider i stående retning 4 sider i stående retning 2 sider i liggende retning 4 sider i liggende retning	Angiv antallet af sidebilleder, der skal udskrives på samme side af et stykke papir.
<b>Udskriv siderammer</b> Fra* Til	Placer en ramme rundt om hvert billede, når du udskriver flere sider på en enkelt side.
<b>Sætvis</b> Fra [1,1,1,2,2,2] Til [1,2,1,2,1,2]*	Udskriv flere kopier i rækkefølge.
<b>"Kopier fra"-størrelse</b>	Indstil papirstørrelsen på originaldokumentet. <b>Bemærk!</b> Letter er standardindstilling i USA. A4 er den internationale standardindstilling.
<b>"Kopier til"-kilde</b> Papirmagasin [x] (1*) Flerformålsarkføder Automatisk match af størrelse	Angiv en papirkilde for kopijobbet.
<b>Sværtning</b> 1 til 9 (5*)	Juster sværtningen i det scannede billede.
<b>Bemærk!</b> En stjerne (*) ud for en værdi angiver standardindstillingen.	

Element i menuen	Beskrivelse
<b>Antal kopier</b> 1-9999 (*)	Angiv antallet af kopier.
<b>Sidehoved/sidefod</b> Venstre sidehoved Midt-sidehoved Højre sidehoved Venstre sidefod Midt-sidefod Højre sidefod	Angiv oplysninger om sidehoved og sidefod på det scannede billede.
<b>Overlay</b> Fortroligt Kopier Kladde Vigtigt Brugerdefineret Fra*	Angiv den overlaytekst, der skal udskrives på hver kopi.
<b>Brugerdefineret overlay</b>	Indtast teksten til valgmuligheden Brugerdefineret i menuen Overlay.
<b>Bemærk!</b> En stjerne (*) ud for en værdi angiver standardindstillingen.	

### Avanceret billedbehandling

Element i menuen	Beskrivelse
<b>Farveudfald</b> Farveudfald (Ingen*) Standard rød grænse (128*) Standard grøn grænse (128*) Standard blå grænse (128*)	Angiv, hvilken farve der skal fades under scanningen, og justerer fading-graden for denne farve.
<b>Kontrast</b> Bedst til indhold* 0-5	Angiv kontrasten for det scannede billede.
<b>Fjern baggrund</b> Baggrundsregistrering (Indholdsbaseret*) Niveau (0*)	Fjern baggrundsfarve eller billedstøj fra originaldokumentet. <b>Bemærkninger:</b> <ul style="list-style-type: none"> <li>• Indholdsbaseret fjerner baggrundsfarven fra originaldokumentet.</li> <li>• Fast fjerner billedstøj fra et foto.</li> </ul>
<b>Autocentrer</b> Fra* Til	Centrer indholdet på siden.
<b>Spejlvend billede</b> Fra* Til	Opret et spejlvendt billede af originaldokumentet.
<b>Bemærk!</b> En stjerne (*) ud for en værdi angiver standardindstillingen.	

Element i menuen	Beskrivelse
<b>Negativbillede</b> Fra* Til	Opret et negativt billede af originaldokumentet.
<b>Skyggedetalje</b> -4 til 4 (0*)	Juster skyggedetaljen i originaldokumentet.
<b>Scan kant til kant</b> Fra* Til	Scan originaldokumentet fra kant til kant.
<b>Skarphed</b> 1-5 (3*)	Juster skarpheden i det scannede billede.
<b>Bemærk!</b> En stjerne (*) ud for en værdi angiver standardindstillingen.	

## Admin-kontrol

Element i menuen	Beskrivelse
<b>Transparentskillesider</b> Fra Til*	Indsæt en tom side mellem transparenterne.
<b>Tillad prioritetskopier</b> Fra Til*	Afbryd et udskriftsjob for at kopiere.
<b>Scanning af brugerdefineret job</b> Fra* Til	Indstil printeren til at scanne det første sæt af originaldokumenter vha. de angivne indstillinger, og scan derefter det næste sæt med de samme eller andre indstillinger. <b>Bemærk!</b> Dette menupunkt vises kun, hvis der er installeret en harddisk.
<b>Tillad Gem som genvej</b> Fra Til*	Gem kopieringsindstillinger som en genvej.
<b>Prøve-&lt;br/&gt;kopi</b>	Udskriv en prøve kopi for at kontrollere kvaliteten, før du udskriver de resterende kopier.
<b>Bemærk!</b> En stjerne (*) ud for en værdi angiver standardindstillingen.	

## Fax

### Faxtilstand

Punkt i menuen	Beskrivelse
<b>Faxtilstand</b> Fax Faxserver Deaktiveret	Vælg en faxtilstand. <b>Bemærk!</b> Afhængigt af din printermodel kan fabriksindstillingen variere.

## Faxopsætning

### Generelle faxindstillinger

Element i menuen	Beskrivelse
<b>Faxnavn</b>	Identificer din faxmaskine.
<b>Faxnummer</b>	Identificer dit faxnummer.
<b>Fax-id</b> Faxnavn Faxnummer*	Underret faxmodtagere om dit faxnavn eller faxnummer.
<b>Aktiver manuel fax</b> Til Fra*	Konfigurer printeren manuelt til afsendelse af fax. <b>Bemærk!</b> Anvend en almindelig telefonlinje til at besvare indkommende faxopgaver og til at ringe til et faxnummer.
<b>Hukommelsesbrug</b> Alt til modtagelse Det meste til modtagelse Lige* Mest sendt Alt til afsendelse	Indstil mængden af intern printerhukommelse allokeret til at sende faxer. <b>Bemærk!</b> Dette menupunkt forhindrer hukommelsesbufferforhold og mislykkede faxer.
<b>Annuler faxer</b> Tillad* Tillad ikke	Annuler udgående faxer, inden de sendes, eller annuller indgående faxer, inden de er blevet udskrevet.
<b>Opkalds-id</b> Fra Til* alternative	Vis telefonnummeret på den person, der sender faxen. <b>Bemærk!</b> Dette menupunkt vises kun, hvis flere forskellige opkalds-id-mønstre understøttes, og Faxtilstand er indstillet til Analog.
<b>Tilsløring af faxnummer</b> Fra* Fra venstre Fra højre	Angiv formatet for tilsløring af et udgående faxnummer.
<b>Cifre, der tilsløres</b> 0-58 (0*)	Angiv antallet af cifre, der tilsløres i et udgående faxnummer.
<b>Akt. linjeforbindelsesregistr.</b> Til* Fra	Afgør, om en telefonlinje er tilsluttet printeren. <b>Bemærk!</b> Registrering sker, når printeren tændes og før hvert opkald.
<b>Akt. supportudvidel. under brug</b> Til Fra*	Afgør, om en telefonlinje bruges af en anden enhed, f.eks. en anden telefon på samme linje. <b>Bemærk!</b> Dette menupunkt overvåges kontinuerligt, efter du har tændt for printeren.
<b>Optimer faxkompatibilitet</b>	Konfigurer printers faxfunktionalitet for at opnå optimal kompatibilitet med andre faxmaskiner.
<b>Bemærk!</b> En stjerne (*) ud for en værdi angiver standardindstillingen.	

Element i menuen	Beskrivelse
<b>Faxtransport</b> Analog* etherFAX Ingen HTTPS-fax	Indstil metoden for faxtransport.
<b>Bemærk!</b> En stjerne (*) ud for en værdi angiver standardindstillingen.	

## Indstillinger for faxafsendelse

Element i menuen	Beskrivelse
<b>Opløsning</b> Standard* Fin Superfin Ultrafin	Angiv opløsningen for det scannede billede. <b>Bemærk!</b> En højere opløsning øger faxtransmissionstiden og kræver mere hukommelse.
<b>Originalstørrelse</b> [Liste over papirstørrelser]	Angiv størrelsen på originaldokumentet. <b>Bemærk!</b> Blandede størrelser er standardindstilling i USA. A4 er den internationale standardindstilling.
<b>Papirretning</b> Stående* Liggende	Angiv retningen på originaldokumentet.
<b>Sider</b> Fra* Lang kant Kort kant	Angiv sideretning på tekst og grafik, når du scanner et tosidet dokument.
<b>Indholdstype</b> Tekst* Tekst/foto Foto Grafik	Forbedr udskrivningsresultatet baseret på indholdet af originaldokumentet.
<b>Indholdskilde</b> Sort-hvid laserprinter* Farvelaserprinter Inkjet Foto/Film Blad Avis Tryk på Andet	Forbedr udskrivningsresultat baseret på kilden til originaldokumentet.
<b>Sværtning</b> 1-9 (5*)	Juster sværtningen i det scannede billede.
<b>Bemærk!</b> En stjerne (*) ud for en værdi angiver standardindstillingen.	

Element i menuen	Beskrivelse
<b>Bag en PABX</b> Fra* Til	Sæt printeren i stand til at ringe til et faxnummer uden at vente på at genkende klartonen.  <b>Bemærk!</b> Private Automated Branch Exchange (PABX) er et telefonnetværk, der gør det muligt for et enkelt adgangsnummer at kunne tilbyde flere linjer til personer, der ringer udefra.
<b>Opkaldstilstand</b> Tone* Impuls	Angiv opkaldstilstand for indgående eller udgående faxer.
<b>Bemærk!</b> En stjerne (*) ud for en værdi angiver standardindstillingen.	

### Avanceret billedbehandling

Element i menuen	Beskrivelse
<b>Farvebalance</b> -4 til 4 (0*)	Juster mængden af toner, der bruges til hver farve.
<b>Farve dropout</b> Ingen* Rød Grøn Blå  <b>Standard rød grænse</b> 0-255 (128*)  <b>Standard grøn grænse</b> 0-255 (128*)  <b>Standard blå grænse</b> 0-255 (128*)	Angiv, hvilken farve der skal fades under scanningen, og justerer fading-graden for denne farve.
<b>Kontrast</b> Bedst egnet til indhold* 0 1 2 3 4 5	Indstil udskriftens kontrast.
<b>Fjern baggrund</b> Baggrundsregistrering Indholdsbaseret* Fast Niveau -4 til 4 (0*)	Juster, hvor meget baggrund der skal være synlig på et scannet billede.  <b>Bemærkninger:</b> <ul style="list-style-type: none"> <li>• Hvis du vil fjerne baggrundsfarven fra det originale dokument, skal du indstille Baggrundsregistrering til Indholdsbaseret.</li> <li>• Hvis du vil fjerne billedstøj fra et foto, skal du indstille Baggrundsregistrering til Fast.</li> </ul>
<b>Spejlvendt billede</b> Fra* Til	Opret et spejlvendt billede af originaldokumentet.
<b>Bemærk!</b> En stjerne (*) ud for en værdi angiver standardindstillingen.	

Element i menuen	Beskrivelse
<b>Negativbillede</b> Fra* Til	Opret et negativt billede af originaldokumentet.
<b>Skyggedetalje</b> -4 til 4 (0*)	Juster, hvor mange skyggedetaljer der må være synlige på et scannet billede.
<b>Scan kant-til-kant</b> Fra* Til	Tillad, at det originale dokument scannes fra kant til kant.
<b>Skarphed</b> 1-5 (3*)	Juster skarpheden i det scannede billede.
<b>Temperatur</b> -4 til 4 (0*)	Angiv, om du vil generere en køligere eller varmere udskrift.
<b>Bemærk!</b> En stjerne (*) ud for en værdi angiver standardindstillingen.	

### Admin-kontrol

Element i menuen	Beskrivelse
<b>Automatisk genopkald</b> 0-9 (5*)	Juster antallet af genopkaldsforsøg baseret på aktivitetsniveauet for modtagerfaxmaskiner.
<b>Genopkaldsfrekvens</b> 1-200 minutter (3*)	Øg tiden mellem genopkaldsforsøg for at øge chancen for at sende fax.
<b>Aktivér ECM</b> Fra Til*	Aktivér fejlkorrektionstilstand (ECM) for faxopgaver. <b>Bemærk!</b> ECM registrerer og korrigerer fejl i faxtransmissionsprocessen, der er forårsaget af støj på telefonlinjen og dårligt signal.
<b>Aktiver faxscanninger</b> Fra Til*	Faxdokumenter, der scannes ved printeren.
<b>Driver til fax</b> Fra Til*	Lad printerdriveren sende fax.
<b>Tillad Gem som genvej</b> Fra Til*	Gem faxnumre som genvej i printeren.
<b>Maks. hastighed</b> 33600* 14400 9600 4800 2400	Indstil den maksimale hastighed for afsendelse af fax.
<b>Scanning af brugerdefineret job</b> Fra* Til	Aktiver scanning af brugerdefinerede job som standard. <b>Bemærk!</b> Dette menupunkt vises kun, hvis der er installeret en harddisk.
<b>Bemærk!</b> En stjerne (*) ud for en værdi angiver standardindstillingen.	



Element i menuen	Beskrivelse
<b>Vis scanning</b> Fra* Til	Vis et scanningseksempel på displayet. <b>Bemærk!</b> Dette menupunkt vises kun, hvis der er installeret en harddisk.
<b>Aktiverer scanning af farvefax</b> Standardindstillingen er Slået fra* Standardindstillingen er Slået til Brug aldrig Brug altid	Aktivér farvescanninger til fax.
<b>Auto konverterer farve faxer til monokrome faxer</b> Fra Til*	Konverter alle udgående faxer til sort-hvid.
<b>Bekræft faxnummer</b> Fra* Til	Bed brugeren om at bekræfte faxnummeret.
<b>Opkaldspræfiks</b>	Angiv et områdenummer.
<b>Opkaldspræfiksregler</b> Præfiksregel [x]	Etabler en opkaldspræfiksregel.
<b>Bemærk!</b> En stjerne (*) ud for en værdi angiver standardindstillingen.	

## Indstillinger for faxmodtagelse

Element i menuen	Beskrivelse
<b>Faxjob venter</b> Ingen* Toner Toner og forbrugsstoffer	Fjern faxjob, som kræver særlige utilgængelige ressourcer fra udskrivningskøen.
<b>Opkald at besvare</b> 1-25 (3*)	Angiv antallet af ring for indgående fax.
<b>Automatisk reduktion</b> Til* Fra	Skaler indgående fax, så den passer på siden.
<b>Papirkilde</b> Papirmagasin [x] MP-arkføder Auto*	Indstil papirkilden til udskrivning af indgående fax.
<b>Sider</b> Til Fra*	Udskriv på begge sider af papiret.
<b>Bemærk!</b> En stjerne (*) ud for en værdi angiver standardindstillingen.	

Element i menuen	Beskrivelse
<b>Skilleark</b> Ingen* Før job Efter job	Angiv, om der skal indsættes tomme skillesider, når der udskrives.
<b>Skillesidekilde</b> Bakke [x] (1*) MP-arkføder	Angiv papirkilden til skillesiden.
<b>Udskriftsbakke</b> Standardbakke* Bakke [x]	Angiv en udskriftsbakke til modtagne faxer.
<b>Faxsidefod</b> Til Fra*	Udskriv transmissionsoplysninger nederst på hver side fra en modtaget fax.
<b>Tidsstempel på faxsidefod</b> Modtag* Udskrive	Udskriv tidsstempelt nederst på hver side fra en modtaget fax.
<b>Tilbageholdelse af faxer</b> Tilstand for tilbageholdt fax Fra* Altid aktiveret Manuel Planlagt	Undgå, at modtagne faxer bliver udskrevet, før de frigives.
<b>Bemærk!</b> En stjerne (*) ud for en værdi angiver standardindstillingen.	

## Admin-kontrol

Element i menuen	Beskrivelse
<b>Aktivér faxmodtagelse</b> Til* Fra	Indstil printeren til at modtage faxer.
<b>Aktivér farvefaxmodtagelse</b> Til* Fra	Indstil printeren til at modtage farvefax.
<b>Akt. opkalds-id</b> Til* Fra	Vis nummeret, der sender en indgående fax.
<b>Bloker fax uden navn</b> Til Fra*	Bloker indkommende faxer fra enheder, hvor der ikke er angivet noget stations-id eller fax-id.
<b>Liste over afviste faxer</b> Tilføj afviste faxer	Angiv de telefonnumre, som du vil blokere.
<b>Bemærk!</b> En stjerne (*) ud for en værdi angiver standardindstillingen.	

Element i menuen	Beskrivelse
<b>Besvar ved</b> Alle ringetoner* Kun en ringetone Kun to ringetoner Kun tre ringetoner Kun ved et eller to ring Kun ved et eller tre ring Kun to eller tre ringetoner	Indstil et letgenkendeligt ringemønster for indkommende faxer.
<b>Automatisk svar</b> Til* Fra	Indstil printeren til at modtage faxer automatisk.
<b>Kode for manuelt svar</b> 0-9 (9*)	Indtast en kode manuelt på telefonens numeriske tastatur for at starte med at modtage faxer.  <b>Bemærkninger:</b> <ul style="list-style-type: none"> <li>• Dette menupunkt vises, når printeren deler en linje med en telefon.</li> <li>• Dette menupunkt vises kun, når du indstiller printeren til at modtage faxer manuelt.</li> </ul>
<b>Videresend fax</b> Udskriv* Udskriv og videresend Videresend	Angiv, hvordan modtagne faxer skal videresendes.
<b>Videresend til</b> Destination [x] Type Genvejsnummer	Angiv, hvor modtagne faxer skal sendes videre til.
<b>Bekræftelses-e-mail</b>	Send en e-mailbekræftelse, når videresendelse af fax er gennemført.  <b>Bemærk!</b> E-mailen sendes kun, når videresendelse til FTP eller destinationer for netværksdeling er indstillet.
<b>Maks. hastighed</b> 33600* 14400 9600 4800 2400	Indstil den maksimale hastighed til at sende faxen.
<b>Bemærk!</b> En stjerne (*) ud for en værdi angiver standardindstillingen.	

## Faxforside

Menupunkt	Beskrivelse
<b>Faxforside</b> Slået fra som standard* Slået til som standard Brug aldrig Brug altid	Konfigurer indstillingerne for faxforsiden.
<b>Medtag Til-felt</b> Fra* Til	
<b>Medtag Fra-felt</b> Fra* Til	
<b>Fra</b>	
<b>Inkluder Meddelelsesfelt</b> Fra* Til	
<b>Meddelelse:</b>	
<b>Inkluder logo</b> Fra* Til	
<b>Inkluder sidefod [x]</b> Fra* Til	
<b>Sidefod [x]</b>	
<b>Bemærk!</b> En stjerne (*) ud for en værdi angiver standardindstillingen.	

## Indstillinger for fax-log

Menupunkt	Beskrivelse
<b>Frekvens for transmissionslogfil</b> Altid * Aldrig Kun ved fejl	Angiv, hvor ofte printeren opretter en transmissionslogfil.
<b>Handling for transmissionslogfil</b> Udskriv Fra Til* E-mail Fra* Til	Udskriv eller e-mail en log for vellykket faxtransmission eller transmissionsfejl.
<b>Bemærk!</b> En stjerne (*) ud for en værdi angiver standardindstillingen.	

Menupunkt	Beskrivelse
<b>Modtag fejllog</b> Udskriv aldrig* Udskriv ved fejl	Udskriv en log til faxmodtagelsesfejl.
<b>Automatisk udskrivning af logfiler</b> Til* Fra	Udskriv alle faxaktiviteter.
<b>Papirkilde til logfil</b> Papirmagasin [x] (1*) Flerformålsarkføder	Angiv papirkilden til udskrivning af logfiler.
<b>Skærm med logfiler</b> Navn på ekstern fax* Kaldt nummer	Identificer afsenderen ved hjælp af navn på ekstern fax eller faxnummer.
<b>Aktivér Joblog</b> Til* Fra	Få vist en oversigt over alle faxjob.
<b>Aktivér opkaldslog</b> Til* Fra	Få vist en oversigt over faxopkaldshistorikken.
<b>Udskriftsbakke til log</b> Standardbakke* Bakke [x]	Angiv udskriftsbakken til udskrevne logfiler.
<b>Bemærk!</b> En stjerne (*) ud for en værdi angiver standardindstillingen.	

## Højtalerindstillinger

Menupunkt	Beskrivelse
<b>Højtalertilstand</b> Altid fra Altid slået til Til indtil tilsluttet*	Angiv faxhøjtalertilstanden.
<b>Højtalerlydstyrke</b> Lav* Mellem Høj	Juster faxhøjtalerens lydstyrke.
<b>Ringestyrke</b> Fra Til*	Aktivér ringelydstyrke.
<b>Bemærk!</b> En stjerne (*) ud for en værdi angiver standardindstillingen.	

## Opsætning af faxserver

### Generelle faxindstillinger

Menupunkt	Beskrivelse
<b>Til format</b>	Angiv en faxmodtager. <b>Bemærk!</b> Hvis du vil bruge faxnummeret, skal du skrive nummertegnet (#) før et nummer.
<b>Svaradresse</b>	Angiv en svaradresse for at sende fax.
<b>Emne</b>	Angiv faxemne og -meddelelse.
<b>Meddelelse</b>	
<b>Aktiver analog modtagelse</b> Fra* Til	Indstil printeren til at modtage analoge faxer.
<b>Bemærk!</b> En stjerne (*) ud for en værdi angiver standardindstillingen.	

### Faxserverens e-mailindstillinger

Element i menuen	Beskrivelse
<b>Brug e-mail SMTP-server</b> Fra Til*	Brug SMTP-serveren til e-mail, når du konfigurerer faxserverens e-mailindstillinger.
<b>Primær SMTP gateway</b>	Skriv IP-adressen eller værtsnavnet på den primære SMTP-server (Simple Mail Transfer Protocol) til afsendelse af e-mail.
<b>Primær SMTP gatewayport</b> 1-65535 (25*)	Indtast portnummeret på den primære SMTP-server.
<b>Sekundær SMTP gateway</b>	Indtast IP-adressen eller værtsnavnet på den sekundære server eller backup-SMTP-serveren.
<b>Sekundær SMTP gatewayport</b> 1-65535 (25*)	Indtast serverens portnummer på den sekundære server eller backup-SMTP-serveren.
<b>SMTP Timeout</b> 5-30 (30*)	Indstil den tid, der skal gå, inden printeren får timeout, hvis SMTP-serveren ikke svarer.
<b>Svaradresse</b>	Angiv en svaradresse for at sende fax.
<b>Brug altid SMTP-standardsvaradresse</b> Fra* Til	Angiv SMTP-svaradressen til afsendelse af fax.
<b>Use SSL/TLS</b> Deaktiveret* Forhandle Påkrævet	Angiv, om du vil sende en fax via en krypteret forbindelse.
<b>Bemærk!</b> En stjerne (*) ud for en værdi angiver standardindstillingen.	

Element i menuen	Beskrivelse
<b>Kræver Betroet certifikat</b> Fra Til*	Angiv et betroet certifikat, når du skal have adgang til SMTP-serveren.
<b>SMTP servergodkendelse</b> Ingen godkendelse påkrævet* Logon/almindelig NTLM CRAM-MD5 Digest-MD5 Kerberos 5	Indstil godkendelsestypen for SMTP-serveren.
<b>Enhedsinitieret E-mail</b> Ingen* Brug enhed SMTP kreditering	Angiv, om legitimationsoplysninger er påkrævet for enhedsinitierede e-mails.
<b>Brugerinitieret e-mail</b> Ingen* Brug enhed SMTP kreditering Brug sessionens bruger-id og adgangskode Brug e-mailadresse og adgangskode fra session Spørg bruger	Angiv, om legitimationsoplysninger er påkrævet til brugerinitierede e-mails.
<b>Brug legit.opl. for Active Directory-enh</b> Fra* Til	Aktivér brugeroplysninger og gruppedestinationer for at oprette forbindelse til SMTP-serveren.
<b>Bruger-id til enheden</b>	Angiv bruger-id og adgangskode for at oprette forbindelse til SMTP-serveren.
<b>Enhedsadgangskode</b>	
<b>Kerberos 5-OMRÅDE</b>	Angiv ressourcen for Kerberos 5-godkendelsesprotokollen.
<b>NTLM-Domæne</b>	Angiv domænenavnet for NTLM-sikkerhedsprotokol.
<b>Deaktiver fejlen "SMTP-server ikke konfigureret"</b> Fra* Til	Skjul fejlmeddelelsen "SMTP-server ikke konfigureret".
<b>Bemærk!</b> En stjerne (*) ud for en værdi angiver standardindstillingen.	

## Faxserverens scanningsindstillinger

Element i menuen	Beskrivelse
<b>Billedformat</b> PDF (.pdf)* TIFF (.tif) XPS (.xps)	Angiv filformatet for det scannede billede.
<b>Bemærk!</b> En stjerne (*) ud for en værdi angiver standardindstillingen.	

Element i menuen	Beskrivelse
<b>Indholdstype</b> Tekst* Tekst/foto Foto Grafik	Forbedr udskrivningsresultatet baseret på indholdet af originaldokumentet.
<b>Indholdskilde</b> Sort-hvid laserprinter* Farvelaserprinter Inkjet Foto/Film Blad Avis Tryk på Andet	Forbedr udskrivningsresultat baseret på kilden til originaldokumentet.
<b>Fax-opløsning</b> Standard* Fin Superfin Ultrafin	Indstil faxopløsningen.
<b>Sider</b> Fra* Kort kant Lang kant	Angiv sideretning på tekst og grafik, når du scanner et tosidet dokument.
<b>Sværtning</b> 1-9 (5*)	Indstil udskriftens sværtning.
<b>Papirretning</b> Stående* Liggende	Angiv tekst- og grafikretning på siden.
<b>Originalstørrelse</b> [Liste over papirstørrelser]	Indstil papirstørrelsen på originaldokumentet. <b>Bemærk!</b> Blandede størrelser er standardindstilling i USA. A4 er den internationale standardindstilling.
<b>Anvend flersidet TIFF</b> Fra Til*	Vælg mellem enkeltsidede og flersidede TIFF-filer.
<b>Bemærk!</b> En stjerne (*) ud for en værdi angiver standardindstillingen.	



# E-mail

## E-mailopsætning

Element i menuen	Beskrivelse
<b>Primær SMTP gateway</b>	Skriv IP-adressen eller værtsnavnet på den primære SMTP-server til afsendelse af e-mail.
<b>Primær SMTP gatewayport</b> 1–65535 (25*)	Indtast portnummeret på den primære SMTP-server.
<b>Sekundær SMTP gateway</b>	Indtast IP-adressen eller værtsnavnet på den sekundære server eller backup-SMTP-serveren.
<b>Sekundær SMTP gatewayport</b> 1–65535 (25*)	Indtast serverens portnummer på den sekundære server eller backup-SMTP-serveren.
<b>SMTP Timeout</b> 5–30 sekunder (30*)	Indstil den tid, der skal gå, inden printeren får timeout, hvis SMTP-serveren ikke svarer.
<b>Svaradresse</b>	Angiv en svaradresse i e-mailen.
<b>Brug altid SMTP-standardsvaradresse</b> Til* Fra	Brug altid standardsvaradressen i SMTP-serveren.
<b>Use SSL/TLS</b> Deaktiveret* Forhandle Påkrævet	Angiv, om du vil sende e-mails ved hjælp af et krypteret link.
<b>Kræver Betroet certifikat</b> Fra Til*	Kræver et betroet certifikat for at få adgang til SMTP-serveren.
<b>SMTP servergodkendelse</b> Ingen godkendelse påkrævet* Logon/almindelig NTLM CRAM-MD5 Digest-MD5 Kerberos 5	Indstil godkendelsestypen for SMTP-serveren.
<b>Enhedsinitieret E-mail</b> Ingen* Brug enhed SMTP kreditering	Angiv, om legitimationsoplysninger er påkrævet for enhedsinitierede e-mails.
<b>Bemærk!</b> En stjerne (*) ud for en værdi angiver standardindstillingen.	

Element i menuen	Beskrivelse
<b>Brugerinitieret e-mail</b> Ingen* Brug enhed SMTP kreditering Brug sessionens bruger-id og adgangskode Brug e-mailadresse og adgangskode fra session Spørg bruger	Angiv, om legitimationsoplysninger er påkrævet til brugerinitierede e-mails.
<b>Brug legit.opl. for Active Directory-enh</b> Fra* Til	Aktivér brugeroplysninger og gruppebetegnelser for at oprette forbindelse til SMTP-serveren.
<b>Bruger-id til enheden</b>	Angiv bruger-id og adgangskode for at oprette forbindelse til SMTP-serveren.
<b>Enhedsadgangskode</b>	
<b>Kerberos 5-OMRÅDE</b>	Angiv ressourcen for Kerberos 5-godkendelsesprotokollen.
<b>NTLM-Domæne</b>	Angiv domænenavnet for NTLM-sikkerhedsprotokol.
<b>Deaktiver fejlen "SMTP-server ikke konfigureret"</b> Fra* Til	Skjul fejlmeddelelsen "SMTP-server ikke konfigureret".
<b>Bemærk!</b> En stjerne (*) ud for en værdi angiver standardindstillingen.	

## Standardindstillinger for e-mail

Element i menuen	Beskrivelse
<b>Emne:</b>	Angiv e-mailemnet og meddelelsen.
<b>Meddelelse:</b>	
<b>Filnavn</b>	Angiv filnavnet for det scannede dokument.
<b>Format</b> JPEG (.jpg) PDF (.pdf)* TIFF (.tif) XPS (.xps) TXT (.txt) RTF (.rtf) DOCX (.docx) CSV (.csv)	Angiv filformatet for det scannede dokument. <b>Bemærk!</b> Menupunkterne kan variere afhængigt af printermodellen.
<b>Globale indstillinger for OCR</b> Genkendte sprog Autoroter Fjern pletter Automatisk kontrastforbedring	Konfigurer indstillingerne for OCR (Optical Character Recognition). <b>Bemærk!</b> Denne menu vises kun, hvis du har købt og installeret en OCR-løsning.
<b>Bemærk!</b> En stjerne (*) ud for en værdi angiver standardindstillingen.	

Element i menuen	Beskrivelse
<b>PDF-indstil.</b> PDF-version (1,5*) Arkivversion (A-1a*) Højt komprimeret (Fra*) Sikker (Fra*) Arkiv (PDF/A) (Fra*)	Konfigurerer PDF-indstillinger for det scannede dokument.  <b>Bemærkninger:</b> <ul style="list-style-type: none"> <li>• Arkivversion og Arkiv (PDF/A) understøttes kun, hvis PDF-version er indstillet til 1.4.</li> <li>• Højt komprimeret vises kun, hvis der er installeret en harddisk.</li> </ul>
<b>Indholdstype</b> Tekst Tekst/foto* Foto Grafik	Forbedr udskrivningsresultatet baseret på indholdstypen af originaldokumentet.
<b>Indholdskilde</b> Sort-hvid laserprinter* Farvelaserprinter Inkjet Foto/Film Blad Avis Tryk på Andet	Forbedr udskrivningsresultatet baseret på indholdstypen af originaldokumentet.
<b>Farve</b> Sort-hvid Grå Farve* Automatisk	Indstil printeren til at indfange filindhold i farve eller sort/hvid.
<b>Opløsning</b> 75 dpi 150 dpi* 200 dpi 300 dpi 400 dpi 600 dpi	Angiv opløsningen for det scannede billede.
<b>Sværtning</b> 1-9 (5*)	Juster sværtningen i det scannede billede.
<b>Papirretning</b> Stående* Liggende	Angiv retningen på originaldokumentet.
<b>Originalstørrelse</b> Blandede størrelser*	Indstil papirstørrelsen på originaldokumentet.
<b>Sider</b> Fra* Kort kant Lang kant	Angiv retningen på originaldokumentet, når der scannes på begge sider af dokumentet.
<b>Bemærk!</b> En stjerne (*) ud for en værdi angiver standardindstillingen.	

**Avanceret billedbehandling**

Element i menuen	Beskrivelse
<b>Farvebalance</b> Cyan (0*) Magenta (0*) Gul (0*)	Juster farveintensiteten for cyan, magenta og gul.
<b>Farve dropout</b> Farve dropout Ingen* Rød Grøn Blå Standard rød grænse 0-255 (128*) Standard grøn grænse 0-255 (128*) Standard blå grænse 0-255 (128*)	Angiv, hvilken farve der skal fades under scanningen, og justerer fading-graden for denne farve.
<b>Autom. farveidentifikation</b> Farvefølsomhed 1-9 (5*) Områdefølsomhed 1-9 (5*) E-mail bit dybde 1 bit* 8 bit Minimumsopløsning til scanning 75 dpi 150 dpi 200 dpi 300 dpi*	Konfigurer automatisk indstilling for farveregistrering.
<b>JPEG-kvalitet</b> Bedst til indhold* 5-95	Indstil JPEG-kvalitet for det scannede billede.
<b>Kontrast</b> Bedst til indhold* 0-5	Angiv kontrasten for det scannede billede.
<b>Fjern baggrund</b> Baggrundsregistrering Indholdsbaseret* Fast Niveau -4 til 4 (0*)	Fjern baggrundsfarve eller billedstøj fra originaldokumentet. <b>Bemærkninger:</b> <ul style="list-style-type: none"> <li>• Indholdsbaseret fjerner baggrundsfarven fra originaldokumentet.</li> <li>• Fast fjerner billedstøj fra et foto.</li> </ul>
<b>Spejlvend billede</b> Fra* Til	Opret et spejlvendt billede af originaldokumentet.
<b>Bemærk!</b> En stjerne (*) ud for en værdi angiver standardindstillingen.	

Element i menuen	Beskrivelse
<b>Negativbillede</b> Fra* Til	Opret et negativt billede af originaldokumentet.
<b>Skyggedetalje</b> -4 til 4 (0*)	Juster skyggedetaljen i det scannede billede.
<b>Scan kant-til-kant</b> Fra* Til	Scan originaldokumentet fra kant til kant.
<b>Skarphed</b> 1-5 (3*)	Juster skarpheden i det scannede billede.
<b>Temperatur</b> -4 til 4 (0*)	Generer en mere blålig eller mere rødlig udskrift af originaldokumentet.
<b>Tomme sider</b> Fjern tom side (Må ikke fjernes*) Følsomhed for tom side (5*)	Indstil følsomheden for scanninger i forbindelse med tomme sider i originaldokumentet.
<b>Bemærk!</b> En stjerne (*) ud for en værdi angiver standardindstillingen.	

## Admin-kontrol

Element i menuen	Beskrivelse
<b>Maks. e-mailstørrelse</b> 0-65535 (0*)	Angiv den tilladte filstørrelse for hver e-mail.
<b>Fejlmeddelelse om størrelse</b>	Angiv en fejlmeddelelse om, at printeren sender, når en e-mail overstiger den tilladte filstørrelse. <b>Bemærk!</b> Du kan skrive op til 1024 tegn.
<b>Begræns destinationer</b>	Begræns afsendelse af e-mail til kun at sende til den specificerede liste over domænenavn. <b>Bemærk!</b> Brug et komma til at adskille domænerne.
<b>Send mig en kopi</b> Vises aldrig* Slået til som standard Slået fra som standard Altid aktiveret	Send en kopi af e-mailen til dig selv.
<b>Tillad kun e-mails</b> Fra* Til	Indstil printeren til kun at sende e-mails til dig selv.
<b>Brug cc:/bcc:</b> Fra* Til	Aktivér gennemslagskopiering og blind gennemslagskopiering i en e-mail.
<b>Anvend flersidet TIFF</b> Fra Til*	Aktivér scanning af flere TIFF-billeder i en TIFF-fil.
<b>Bemærk!</b> En stjerne (*) ud for en værdi angiver standardindstillingen.	

Element i menuen	Beskrivelse
<b>TIFF-komprimering</b> JPEG LZW*	Angiv komprimeringstypen til TIFF-filer.
<b>Tekststandard</b> 5-95 (75*)	Indstil tekstkvaliteten af det indhold, der scannes.
<b>Tekst/foto-standard</b> 5-95 (75*)	Indstil tekst- og fotokvaliteten af det indhold, der scannes.
<b>Fotostandard</b> 5-95 (50*)	Indstil fotokvaliteten af det indhold, der scannes.
<b>Juster ADF-skævhed</b> Fra* Til	Indstil printeren til at justere skæve billeder fra dokumenter, der scannes fra den automatiske dokumentføder (ADF).
<b>Transmissionslog</b> Udskriv log* Udskriv ikke log Udskriv kun ved fejl	Udskriv en transmissionslog til e-mailscanninger.
<b>Papirkilde til logfil</b> Papirmagasin [x] (1*) Flerformålsføder	Angiv papirkilden til udskrivning af logfiler til e-mail.
<b>Scanning af brugerdefineret job</b> Fra* Til	Indstil printeren til at scanne det første sæt af originaldokumenter vha. de angivne indstillinger og derefter det næste sæt med de samme eller andre indstillinger. <b>Bemærk!</b> Dette menupunkt vises kun, hvis der er installeret en harddisk.
<b>Vis scanning</b> Fra Til*	Vis en scanningsvisning af originaldokumentet. <b>Bemærk!</b> Dette menupunkt vises kun, hvis der er installeret en harddisk.
<b>Tillad Gem som genvej</b> Fra Til*	Gem en e-mailadresse som en genvej.
<b>E-mailbilleder sendt som</b> Vedhæftning* Weblink	Angiv, hvordan de billeder, der er inkluderet i e-mailen, skal sendes.
<b>Nulstil e-mailoplysninger efter afsendelse</b> Fra Til*	Nulstiller felterne Til, Emne, Besked og Filnavn til deres standardværdier efter afsendelse af en e-mail.
<b>Bemærk!</b> En stjerne (*) ud for en værdi angiver standardindstillingen.	

## Opsætning af weblink

Element i menuen	Beskrivelse
<b>Server</b>	Angiv brugeroplysningerne på den server, som er vært for de billeder, der er inkluderet i e-mailen.
<b>Login</b>	
<b>Adgangskode</b>	
<b>Sti</b>	
<b>Filnavn</b>	
<b>Weblink</b>	

## FTP

### FTP-standardindstillinger

Element i menuen	Beskrivelse
<b>Format</b> JPEG (.jpg) PDF (.pdf)* TIFF (.tif) XPS (.xps) TXT (.txt) RTF (.rtf) DOCX (.docx) CSV (.csv)	Angiv filformatet for det scannede billede. <b>Bemærk!</b> Menupunkterne kan variere afhængigt af printermodellen.
<b>Globale indstillinger for OCR</b> Genkendte sprog Autoroter Fjern pletter Automatisk kontrastforbedring	Konfigurer indstillingerne for OCR (Optical Character Recognition). <b>Bemærk!</b> Denne menu vises kun, hvis du har købt og installeret en OCR-løsning.
<b>PDF-indstil.</b> PDF-version (1,5*) Arkivversion (A-1a*) Højt komprimeret (Fra*) Sikker (Fra*) Arkiv (PDF/A) (Fra*)	Konfigurer PDF-indstillingerne for det scannede billede. <b>Bemærkninger:</b> <ul style="list-style-type: none"> <li>• Arkivversion og Arkiv (PDF/A) understøttes kun, hvis PDF-version er indstillet til 1.4.</li> <li>• Højt komprimeret vises kun, hvis der er installeret en harddisk.</li> </ul>
<b>Indholdstype</b> Tekst Tekst/foto* Foto Grafik	Forbedr udskrivningsresultatet baseret på indholdstypen af originaldokumentet.
<b>Bemærk!</b> En stjerne (*) ud for en værdi angiver standardindstillingen.	

Element i menuen	Beskrivelse
<b>Indholdskilde</b> Sort-hvid laserprinter* Farvelaserprinter Inkjet Foto/Film Blad Avis Tryk på Andet	Forbedr udskrivningsresultatet baseret på indholdstypen af originaldokumentet.
<b>Farve</b> Sort-hvid Grå Farve* Automatisk	Indstil printeren til at indfange filindhold i farve eller sort/hvid.
<b>Opløsning</b> 75 dpi 150 dpi* 200 dpi 300 dpi 400 dpi 600 dpi	Angiv opløsningen for det scannede billede.
<b>Sværtning</b> 1-9 (5*)	Juster sværtningen i det scannede billede.
<b>Papirretning</b> Stående* Liggende	Angiv retningen på originaldokumentet.
<b>Originalstørrelse</b> Blandede størrelser*	Indstil papirstørrelsen på originaldokumentet.
<b>Sider</b> Fra* Lang kant Kort kant	Angiv retningen, når der scannes på begge sider af dokumentet.
<b>Filnavn</b>	Angiv filnavnet på det scannede billede.
<b>Bemærk!</b> En stjerne (*) ud for en værdi angiver standardindstillingen.	

### Avanceret billedbehandling

Element i menuen	Beskrivelse
<b>Farvebalance</b> Cyan (0*) Magenta (0*) Gul (0*)	Juster farveintensiteten for cyan, magenta og gul.
<b>Bemærk!</b> En stjerne (*) ud for en værdi angiver standardindstillingen.	



Element i menuen	Beskrivelse
<b>Farve dropout</b> Farve dropout Ingen* Rød* Grøn* Blå* Standard rød grænse 0-255 (128*) Standard grøn grænse 0-255 (128*) Standard blå grænse 0-255 (128*)	Angiv, hvilken farve der skal fades under scanningen, og justerer fading-graden for denne farve.
<b>Autom. farveidentifikation</b> Farvefølsomhed 1-9 (5*) Områdefølsomhed 1-9 (5*) FTP-bitdybde 1 bit* 8 bit Minimumsopløsning til scanning 75 dpi 150 dpi 200 dpi 300 dpi*	Konfigurer automatisk indstilling for farveregistrering.
<b>JPEG-kvalitet</b> Bedst til indhold* 5-95	Indstil JPEG-kvalitet for det scannede billede.
<b>Kontrast</b> Bedst til indhold* 0 1 2 3 4 5	Angiv kontrasten for det scannede billede.
<b>Fjern baggrund</b> Baggrundsregistrering Indholdsbaseret* Fast Niveau -4 til 4 (0*)	Fjern baggrundsfarve eller billedstøj fra originaldokumentet.  <b>Bemærkninger:</b> <ul style="list-style-type: none"> <li>• Indholdsbaseret fjerner baggrundsfarven fra originaldokumentet.</li> <li>• Fast fjerner billedstøj fra et foto.</li> </ul>
<b>Spejlvend billede</b> Fra* Til	Opret et spejlvendt billede af originaldokumentet.
<b>Bemærk!</b> En stjerne (*) ud for en værdi angiver standardindstillingen.	

Element i menuen	Beskrivelse
<b>Negativbillede</b> Fra* Til	Opret et negativt billede af originaldokumentet.
<b>Skyggedetalje</b> -4 til 4 (0*)	Juster skyggedetaljen i det scannede billede.
<b>Scan kant-til-kant</b> Fra* Til	Tillad, at det originale dokument scannes fra kant til kant.
<b>Skarphed</b> 1-5 (3*)	Juster skarpheden i det scannede billede.
<b>Temperatur</b> -4 til 4 (0*)	Generer en mere blålig eller mere rødlig udskrift af originaldokumentet.
<b>Tomme sider</b> Fjern tom side Må ikke fjernes* Fjern Følsomhed for tom side 1-9 (5*)	Indstil følsomheden for scanninger i forbindelse med tomme sider i originaldokumentet.
<b>Bemærk!</b> En stjerne (*) ud for en værdi angiver standardindstillingen.	

## Admin-kontrol

Element i menuen	Beskrivelse
<b>Tekststandard</b> 5-95 (75*)	Indstil tekstkvaliteten på det scannede billede.
<b>Tekst/foto-standard</b> 5-95 (75*)	Indstil tekst- og fotokvaliteten for det scannede billede.
<b>Fotostandard</b> 5-95 (50*)	Angiv kvaliteten af et foto på det scannede billede.
<b>Anvend flersidet TIFF</b> Til* Fra	Aktiver scanning af flere TIFF-billeder i en TIFF-fil.
<b>TIFF-komprimering</b> LZW* JPEG	Angiv komprimeringstypen til TIFF-filer.
<b>Transmissionslog</b> Udskriv log* Udskriv ikke log Udskriv kun ved fejl	Udskriv en transmissionslog til FTP-scanninger.
<b>Papirkilde til logfil</b> Papirmagasin [x] (1*) Flerformålsfoder	Angiv papirkilden til udskrivning af FTP-logfiler.
<b>Bemærk!</b> En stjerne (*) ud for en værdi angiver standardindstillingen.	

Element i menuen	Beskrivelse
<b>Scanning af brugerdefineret job</b> Fra* Til	Aktiver scanning af brugerdefinerede job som standard. <b>Bemærk!</b> Dette menupunkt vises kun, hvis der er installeret en harddisk.
<b>Vis scanning</b> Fra Til*	Vis et scanningseksempel på displayet. <b>Bemærk!</b> Dette menupunkt vises kun, hvis der er installeret en harddisk.
<b>Tillad Gem som genvej</b> Fra Til*	Gem en FTP-adresse som en genvej.
<b>Juster ADF-skævhed</b> Fra* Til	Indstil printeren til at justere skæve billeder fra dokumenter, der scannes fra den automatiske dokumentføder (ADF).
<b>Bemærk!</b> En stjerne (*) ud for en værdi angiver standardindstillingen.	

## USB-drev

### Scanning til flashdrev

Element i menuen	Beskrivelse
<b>Format</b> JPEG (.jpg) PDF (.pdf)* TIFF (.tif) XPS (.xps) TXT (.txt) RTF (.rtf) DOCX (.docx) CSV (.csv)	Angiv filformatet for det scannede billede. <b>Bemærk!</b> Menupunkterne kan variere afhængigt af printermodellen.
<b>Globale indstillinger for OCR</b> Genkendte sprog Autoroter Fjern pletter Automatisk kontrastforbedring	Konfigurer indstillingerne for OCR (Optical Character Recognition). <b>Bemærk!</b> Denne menu vises kun, hvis du har købt og installeret en OCR-løsning.
<b>PDF-indstil.</b> PDF-version (1,5*) Arkivversion (A-1a*) Højt komprimeret (Fra*) Sikker (Fra*) Arkiv (PDF/A) (Fra*)	Konfigurer PDF-indstillingerne for det scannede billede. <b>Bemærkninger:</b> <ul style="list-style-type: none"> <li>• Arkivversion og Arkiv (PDF/A) understøttes kun, hvis PDF-version er indstillet til 1.4.</li> <li>• Højt komprimeret vises kun, hvis der er installeret en harddisk.</li> </ul>
<b>Bemærk!</b> En stjerne (*) ud for en værdi angiver standardindstillingen.	

Element i menuen	Beskrivelse
<b>Indholdstype</b> Tekst Tekst/foto* Foto Grafik	Forbedr udskrivningsresultatet baseret på indholdstypen af originaldokumentet.
<b>Indholdskilde</b> Sort-hvid laserprinter* Farvelaserprinter Inkjet Foto/Film Blad Avis Tryk på Andet	Forbedr udskrivningsresultatet baseret på indholdstypen af originaldokumentet.
<b>Farve</b> Sort-hvid Grå Farve* Automatisk	Indstil printeren til at indfange filindhold i farve eller sort/hvid.
<b>Opløsning</b> 75 dpi 150 dpi* 200 dpi 300 dpi 400 dpi 600 dpi	Angiv opløsningen for det scannede billede.
<b>Sværtning</b> 1-9 (5*)	Juster sværtningen i det scannede billede.
<b>Papirretning</b> Stående* Liggende	Angiv retningen på originaldokumentet.
<b>Originalstørrelse</b> Blandede størrelser*	Indstil papirstørrelsen på originaldokumentet.
<b>Sider</b> Fra* Lang kant Kort kant	Angiv retningen på originaldokumentet, når der scannes på begge sider af dokumentet.
<b>Filnavn</b>	Angiv filnavnet på det scannede billede.
<b>Bemærk!</b> En stjerne (*) ud for en værdi angiver standardindstillingen.	

**Avanceret billedbehandling**

Element i menuen	Beskrivelse
<b>Farvebalance</b> Cyan (0*) Magenta (0*) Gul (0*)	Juster farveintensiteten for cyan, magenta og gul.
<b>Farve dropout</b> Farve dropout Ingen* Rød Grøn Blå Standard rød grænse 0-255 (128*) Standard grøn grænse 0-255 (128*) Standard blå grænse 0-255 (128*)	Angiv, hvilken farve der skal fades under scanningen, og justerer fading-graden for denne farve.
<b>Autom. farveidentifikation</b> Farvefølsomhed 1-9 (5*) Områdefølsomhed 1-9 (5*) Scan-bitdybde 1 bit* 8 bit Minimumsopløsning til scanning 75 dpi 150 dpi 200 dpi 300 dpi*	Konfigurer automatisk indstilling for farveregistrering.
<b>JPEG-kvalitet</b> Bedst til indhold* 5-95	Indstil JPEG-kvalitet for det scannede billede.
<b>Kontrast</b> Bedst til indhold* 0-5	Angiv kontrasten for det scannede billede.
<b>Fjern baggrund</b> Baggrundsregistrering Indholdsbaseret* Fast Niveau (0*)	Fjern baggrundsfarve eller billedstøj fra originaldokumentet. <b>Bemærkninger:</b> <ul style="list-style-type: none"> <li>• Indholdsbaseret fjerner baggrundsfarven fra originaldokumentet.</li> <li>• Fast fjerner billedstøj fra et foto.</li> </ul>
<b>Spejlvend billede</b> Fra* Til	Opret et spejlvendt billede af originaldokumentet.
<b>Bemærk!</b> En stjerne (*) ud for en værdi angiver standardindstillingen.	

Element i menuen	Beskrivelse
<b>Negativbillede</b> Fra* Til	Opret et negativt billede af originaldokumentet.
<b>Skyggedetalje</b> -4 til 4 (0*)	Juster skyggedetaljen i det scannede billede.
<b>Scan kant-til-kant</b> Fra* Til	Scan originaldokumentet fra kant til kant.
<b>Skarphed</b> 1-5 (3*)	Juster skarpheden i det scannede billede.
<b>Temperatur</b> -4 til 4 (0*)	Generer en mere blålig eller mere rødlig udskrift af originaldokumentet.
<b>Tomme sider</b> Fjern tom side Må ikke fjernes* Fjern Følsomhed for tom side 1-9 (5*)	Indstil følsomheden for scanninger i forbindelse med tomme sider i originaldokumentet.
<b>Bemærk!</b> En stjerne (*) ud for en værdi angiver standardindstillingen.	

## Admin-kontrol

Element i menuen	Beskrivelse
<b>Tekststandard</b> 5-95 (75*)	Indstil tekstkvaliteten på det scannede billede.
<b>Tekst/foto-standard</b> 5-95 (75*)	Indstil tekst- og fotokvaliteten for det scannede billede.
<b>Fotostandard</b> 5-95 (50*)	Angiv kvaliteten af et foto på det scannede billede.
<b>Anvend flersidet TIFF</b> Fra Til*	Aktiver scanning af flere TIFF-billeder i en TIFF-fil.
<b>TIFF-komprimering</b> LZW* JPEG	Angiv komprimeringstypen til TIFF-filer.
<b>Scanning af brugerdefineret job</b> Fra* Til	Aktiver scanning af brugerdefinerede job som standard. <b>Bemærk!</b> Dette menupunkt vises kun, hvis der er installeret en harddisk.
<b>Vis scanning</b> Fra Til*	Vis et scanningseksempel på displayet. <b>Bemærk!</b> Dette menupunkt vises kun, hvis der er installeret en harddisk.
<b>Bemærk!</b> En stjerne (*) ud for en værdi angiver standardindstillingen.	

Element i menuen	Beskrivelse
<b>Juster ADF-skævhed</b> Fra* Til	Indstil printeren til at justere skæve billeder fra dokumenter, der scannes fra den automatiske dokumentføder (ADF).
<b>Bemærk!</b> En stjerne (*) ud for en værdi angiver standardindstillingen.	

## Udskrivning fra flashdrev

Element i menuen	Beskrivelse
<b>Antal kopier</b> 1-9999 (1*)	Indstil antal kopier.
<b>Papirkilde</b> Papirmagasin [x] (1*) Flerformålsarkføder Manuelt papir Manuel konvolut	Indstil papirkilden til udskriftsjobbet.
<b>Sætvis</b> (1,1,1) (2,2,2) (1,2,3) (1,2,3)*	Denne indstilling holder siderne i et udskriftsjob stakket i rækkefølge, især når der udskrives flere kopier af jobbet.
<b>Sider</b> 1-sidet* 2-sidet	Angiv, om der skal udskrives på én side eller på begge sider af papiret.
<b>Metode anvendt til at bladre</b> Lang kant* Kort kant	Bestem, hvilken side af papiret der indbindes ved tosidet udskrivning.
<b>Sider pr. ark</b> Fra* 2 sider pr. ark 3 sider pr. ark 4 sider pr. ark 6 sider pr. ark 9 sider pr. ark 12 sider pr. ark 16 sider pr. ark	Udskriv multisidebilleder på den ene side af et ark papir.
<b>Bestilling af sider pr. ark</b> Vandret* Omvendt, vandret Omvendt, lodret Lodret	Angiv placeringen af flere sidebilleder, når menuen Sider pr. ark bruges.
<b>Retning af Sider pr. ark</b> Auto* Liggende Stående	Angiv retningen for flere sidebilleder, når menuen Sider pr. ark bruges.
<b>Bemærk!</b> En stjerne (*) ud for en værdi angiver standardindstillingen.	

Element i menuen	Beskrivelse
<b>Ramme for Sider pr. ark</b> Ingen* Konstant	Udskriv en ramme omkring hver side, når menuen Sider pr. ark bruges.
<b>Skilleark</b> Fra* Mellem kopier Mellem job Mellem sider	Indsæt tomme skilleark, når der udskrives.
<b>Skillesidekilde</b> Papirmagasin [x] (1*) Flerformålsarkføder	Angiv papirkilden til skillesiden.
<b>Tomme sider</b> Udskriv ikke* Udskrive	Udskriv tomme sider i et udskriftsjob.
<b>Bemærk!</b> En stjerne (*) ud for en værdi angiver standardindstillingen.	

## Netværk/porte

### Netværksoversigt

Element i menuen	Beskrivelse
<b>Aktiv adapter</b> Auto* Standardnetværk Trådløs	Angiv typen af netværksforbindelse.  <b>Bemærk!</b> Trådløs er kun tilgængelig i printere, der er tilsluttet et trådløst netværk.
<b>Netværksstatus</b>	Vis forbindelsesstatus for printernetværket.
<b>Vis Netværksstatus på printeren</b> Fra Til*	Vis netværksstatus på displayet.
<b>Hastighed, dupleks</b>	Se hastigheden på det netværksskort, der er aktivt på nuværende tidspunkt.
<b>IPv4</b>	Vis IPv4-adressen.
<b>Alle IPv6-adresser</b>	Vis alle IPv6-adresser.
<b>Nulstil printserver</b>	Nulstil alle aktive netværksforbindelser til printeren.  <b>Bemærk!</b> Denne indstilling fjerner alle netværkskonfigurationsindstillinger.
<b>Timeout for netværksjob</b> Fra Til* (90 sekunder)	Indstil tiden før printeren annullerer et netværksudskriftsjob.
<b>Bannerside</b> Fra* Til	Udskriv en bannerside.
<b>Bemærk!</b> En stjerne (*) ud for en værdi angiver standardindstillingen.	



Element i menuen	Beskrivelse
<b>Scan til pc-portinterval</b>	Angiv et gyldigt portinterval for printere bagved en firewall, der blokerer en port.
<b>Aktiver netværksforbindelser</b> Fra Til*	Aktiver printeren for at oprette forbindelse til et netværk.
<b>Aktiver LLDP</b> Fra* Til	Aktiver LLDP (Link Layer Discovery Protocol) i printeren.
<b>Bemærk!</b> En stjerne (*) ud for en værdi angiver standardindstillingen.	

## Trådløs

**Bemærk!** Denne menu er kun tilgængelig på printere, der er koblet til et Wi-Fi-netværk, og på printere med en trådløs netværksadapter.

Menupunkt	Beskrivelse
<b>Konfigurer på printerpanelet</b> Vælg netværk Tilføj Wi-Fi-netværk Netværksnavn Netværkstilstand Infrastruktur Trådløs sikkerhedstilstand Deaktiveret* WEP WPA2/WPA - Personal WPA2 - Personal 802.1x - RADIUS	Konfigurer Wi-Fi-forbindelsen ved hjælp af kontrolpanelet. <b>Bemærk!</b> 802.1x - RADIUS kan kun konfigureres fra Embedded Web Server.
<b>Wi-Fi Protected Setup</b> Autom. reg. af WPS Fra Til* Start-trykknapp-metode Start PIN-metode	Opret et Wi-Fi-netværk, og aktiver netværkssikkerhed. <b>Bemærkninger:</b> <ul style="list-style-type: none"> <li>• Autom. reg. af WPS vises kun, når Trådløs sikkerhedstilstand er indstillet til WEP.</li> <li>• Start-trykknapp-metoden slutter printeren til et Wi-Fi-netværk, når der trykkes på knapper på både printeren og adgangspunktet (trådløs router) inden for et givet tidsrum.</li> <li>• Start PIN-metoden slutter printeren til et Wi-Fi-netværk, når en PIN-kode på printeren indtastes i adgangspunktets trådløse indstillinger.</li> </ul>
<b>Netværkstilstand</b> BSS-type Infrastruktur*	Angiv netværkstilstanden.
<b>Aktivér Wi-Fi Direct</b> Til Fra*	Aktiver Wi-Fi Direct-kompatible enheder til direkte tilslutning til printeren.

Menupunkt	Beskrivelse
<b>Kompatibilitet</b> 802.11b/g/n (2,4 GHz)* 802.11a/b/g/n/ac (2,4 GHz/5 GHz) 802.11a/n/ac (5 GHz)	Angiv standarden for Wi-Fi-netværket. <b>Bemærk!</b> 802.11A/b/g/n/ac (2,4 GHz/5 GHz) og 802.11 a/n/ac (5 GHz) vises kun, når en Wi-Fi-option er installeret.
<b>Trådløs sikkerhedstilstand</b> Deaktiveret* WEP WPA2/WPA-Personal WPA2-Personal 802.1x - RADIUS	Indstil sikkerhedstilstand for tilslutning af printeren til Wi-Fi-enheder. <b>Bemærk!</b> 802.1x - RADIUS kan kun konfigureres fra Embedded Web Server.
<b>WEP Godkendelsestilstand</b> Auto* Åbn Delt	Angiv typen af Wireless Encryption Protocol (WEP) for printeren. <b>Bemærk!</b> Dette menupunkt vises kun, når Trådløs sikkerhedstilstand er indstillet til WEP.
<b>Angiv WEP-nøgle</b>	Angiv en WEP-adgangskode til sikker Wi-Fi-forbindelse.
<b>WPA2/WPA Personal</b> AES	Aktiver Wi-Fi-sikkerhed via Wi-Fi Protected Access (WPA). <b>Bemærk!</b> Dette menupunkt vises kun, når den trådløse sikkerhedstilstand er indstillet til WPA2/WPA-Personal.
<b>Angiv forhåndsdelte nøgle</b>	Angiv adgangskoden for sikker Wi-Fi-forbindelse.
<b>WPA2-Personal</b> AES	Aktivér Wi-Fi-sikkerhed via WPA2. <b>Bemærk!</b> Dette menupunkt vises kun, når den trådløse sikkerhedstilstand er indstillet til WPA2-Personal.
<b>802.1x Krypteringstilstand</b> WPA+ WPA2*	Aktivér Wi-Fi-sikkerhed via 802.1x standard. <b>Bemærkninger:</b> <ul style="list-style-type: none"> <li>• Dette menupunkt vises kun, når den trådløse sikkerhedstilstand er indstillet til 802.1x - RADIUS.</li> <li>• 802.1x - RADIUS kan kun konfigureres fra Embedded Web Server.</li> </ul>
<b>IPv4</b> Aktivér DHCP Til* Fra Indstil statisk IP-adresse IP-adresse Netmaske Gateway	Aktiver og konfigurer IPv4-indstillinger i printeren.

Menupunkt	Beskrivelse
<b>IPv6</b> Aktivér IPv6 Til* Fra Aktivér DHCPv6 Til Fra* Automatisk konfiguration af statsløs adresse Til* Fra DNS-serveradresse Manuelt tildelt IPv6-adresse Manuelt tildelt IPv6-router Adressepræfiks Alle IPv6-adresser Alle IPv6-routeradresser	Aktiver og konfigurer IPv6-indstillinger i printeren.
<b>Netværksadresse</b> UAA LAA	Se netværksadresserne.
<b>PCL SmartSwitch</b> Fra Til*	Konfigurer printeren, så den automatisk skifter til PCL-emulering, når et udskriftsjob kræver det, uanset standardsproget for printeren. <b>Bemærk!</b> Hvis PCL SmartSwitch er slukket, undersøger printeren ikke indgående data, og den bruger det standardprintersprog, der er angivet i menuen Opsætning.
<b>PS SmartSwitch</b> Fra Til*	Konfigurer printeren, så den automatisk skifter til PS-emulering, når et udskriftsjob kræver det, uanset standardsproget for printeren. <b>Bemærk!</b> Hvis PS SmartSwitch er slukket, undersøger printeren ikke indgående data, og den bruger det standardprintersprog, der er angivet i menuen Opsætning.
<b>Jobbuffering</b> Til Fra*	Lagrer midlertidigt udskriftsjob på printerens harddisk, før de udskrives. <b>Bemærk!</b> Dette menupunkt vises kun, hvis der er installeret en harddisk.
<b>Mac binær PS</b> Auto* Til Fra	Konfigurer printeren, så den kan behandle binære PostScript-udskriftsjob fra Macintosh. <b>Bemærkninger:</b> <ul style="list-style-type: none"> <li>• Indstillingen Til konfigurerer rå binære PostScript-udskriftsjob.</li> <li>• Indstillingen Fra filtrerer udskriftsjob ved brug af standardprotokol.</li> </ul>

## Wi-Fi Direct

Element i menuen	Beskrivelse
<b>Aktivér Wi-Fi Direct</b> Til Fra*	Indstil printeren til at oprette direkte forbindelse til Wi-Fi-enheder.
<b>Bemærk!</b> En stjerne (*) ud for en værdi angiver standardindstillingen.	

Element i menuen	Beskrivelse
<b>Wi-Fi Direct-navn</b>	Angiv navnet på Wi-Fi Direct-netværket.
<b>Wi-Fi Direct-adgangskode</b>	Angiv adgangskoden til at godkende og validere brugere på en Wi-Fi-forbindelse.
<b>Vis adgangskode på opsætningssiden</b> Fra Til*	Vis Wi-Fi Direct-adgangskoden på siden Netværksopsætning.
<b>Foretrukket kanalnummer</b> 1–11 Auto*	Angiv den foretrukne kanal til Wi-Fi-netværket.
<b>Gruppepejers IP-adresse</b>	Angiv IP-adressen til gruppepejeren.
<b>Acceptér automatisk trykknapanmodninger</b> Fra* Til	Acceptér anmodninger om at oprette forbindelse til netværket automatisk. <b>Bemærk!</b> Automatisk accept af klienter er ikke sikkert.
<b>Bemærk!</b> En stjerne (*) ud for en værdi angiver standardindstillingen.	

## Ethernet

Element i menuen	Beskrivelse
<b>Netværkshastighed</b>	Vis hastigheden for en aktiv netværksadapter.
<b>IPv4</b> Aktivér DHCP Fra Til*	Aktiver DHCP (Dynamic Host Configuration Protocol). <b>Bemærk!</b> DHCP er en standardprotokol, der giver en server mulighed for at videregive IP-adresserings- og konfigurationsoplysninger til klienter.
<b>IPv4</b> Indstil statisk IP-adresse IP-adresse Netmaske Gateway	Angiv printerens statiske IP-adresse.
<b>IPv6</b> Aktivér IPv6 Fra Til*	Aktiverer IPv6 i printeren.
<b>IPv6</b> Aktivér DHCPv6 Fra* Til	Aktiverer DHCPv6 i printeren.
<b>IPv6</b> Automatisk konfiguration af statsløs adresse Fra Til*	Indstil netværksadapteren, så den accepterer automatiske IPv6-adressekonfigurationsindgange som angives af en router.
<b>Bemærk!</b> En stjerne (*) ud for en værdi angiver standardindstillingen.	

Element i menuen	Beskrivelse
<b>IPv6</b> DNS-serveradresse	Angiv DNS-servernes adresse.
<b>IPv6</b> Manuelt tildelt IPv6-adresse	Tildel IPv6-adressen.
<b>IPv6</b> Manuelt tildelt IPv6-router	Tildel IPv6-adressen.
<b>IPv6</b> Adressepræfiks 0-128 (64*)	Angiv adressepræfiks.
<b>IPv6</b> Alle IPv6-adresser	Vis alle IPv6-adresser.
<b>IPv6</b> Alle IPv6-routeradresser	Vis alle IPv6-routeradresser.
<b>Netværksadresse</b> UAA LAA	Få vist printerens MAC-adresser (Media Access Control): Lokalt administreret adresse (LAA) og universelt administreret adresse (UAA). <b>Bemærk!</b> Du kan ændre printerens LAA manuelt.
<b>PCL SmartSwitch</b> Fra Til*	Konfigurer printeren, så den automatisk skifter til PCL-emulering, når et udskriftsjob kræver det, uanset standardsproget for printeren. <b>Bemærk!</b> Hvis PCL SmartSwitch er slukket, undersøger printeren ikke indgående data, og den bruger det standardprintersprog, der er angivet i menuen Opsætning.
<b>PS SmartSwitch</b> Fra Til*	Konfigurer printeren, så den automatisk skifter til PS-emulering, når et udskriftsjob kræver det, uanset standardsproget for printeren. <b>Bemærk!</b> Hvis PS SmartSwitch er slukket, undersøger printeren ikke indgående data, og den bruger det standardprintersprog, der er angivet i menuen Opsætning.
<b>Jobbuffering</b> Fra Til*	Gem job på printerens harddisk midlertidigt, før de udskrives. <b>Bemærk!</b> Dette menupunkt vises kun, hvis der er installeret en harddisk.
<b>Mac binær PS</b> Auto* Til Fra	Konfigurer printeren, så den kan behandle binære PostScript-udskriftsjob fra Macintosh. <b>Bemærkninger:</b> <ul style="list-style-type: none"> <li>• Indstillingen Til konfigurerer rå binære PostScript-udskriftsjob.</li> <li>• Indstillingen Fra filtrerer udskriftsjob ved brug af standardprotokol.</li> </ul>
<b>Energieffektivt Ethernet</b> Fra Til*	Reducer strømforbruget, når printeren ikke modtager data fra Ethernet-netværket.
<b>Bemærk!</b> En stjerne (*) ud for en værdi angiver standardindstillingen.	

## TCP/IP

**Bemærk!** Denne menu vises kun for netværksprintere eller printere, som er sluttet til printerservere.

Element i menuen	Beskrivelse
<b>Angiv værtsnavn</b>	Angiv det aktuelle TCP/IP-værtsnavn.
<b>Domænenavn</b>	Indstil domænenavn.
<b>Tillad DHCP/BOOTP at opdatere NTP-server</b> Til* Fra	Tillad DHCP- og BOOTP-klienterne at opdatere printerens NTP-indstillinger.
<b>Nulkonfigurationsfejl</b>	Angiv et navn på tjenesten for konfigurationsfrit netværk.
<b>Aktiver Auto IP</b> Til* Fra	Tildel en IP-adresse automatisk.
<b>DNS-serveradresse</b>	Angiv den aktuelle DNS-serveradresse (Domain Name System).
<b>Backup DNS-serveradresse</b>	Angiv DNS-backupservernes adresser.
<b>Backup DNS-serveradresse 2</b>	
<b>Backup DNS-serveradresse 3</b>	
<b>Søgerækkefølge i domæne</b>	Angiv en liste over domænenavne for at finde printeren og dens ressourcer, der tilhører forskellige domæner på netværket.
<b>Aktivér DDNS</b> Fra* Til	Opdater indstillingerne for dynamisk DNS.
<b>DDNS TTL</b> 300-31536000 sekunder (3600*)	Angiv de aktuelle DDNS-indstillinger.
<b>Standard TTL</b> 5-254 sekunder (254*)	
<b>DDNS-opdateringstid</b> 300-31536000 sekunder (604800*)	
<b>Aktivér mDNS</b> Til* Fra	Opdater multicast DNS-indstillinger.
<b>WINS serveradresse</b>	Angiv en serveradresse til WINS (Windows Internet Name Service).
<b>Aktivér BOOTP</b> Fra* Til	Tillad BOOTP at tildele printeren en IP-adresse.
<b>Begrænset serverliste</b>	Angiv en IP-adresse for FTP-tilslutningerne. <b>Bemærkninger:</b> <ul style="list-style-type: none"> <li>• Brug komma til at adskille IP-adresserne.</li> <li>• Du kan tilføje op til 50 IP-adresser.</li> </ul>
<b>Bemærk!</b> En stjerne (*) ud for en værdi angiver standardindstillingen.	

Element i menuen	Beskrivelse
<b>Begrænsede serverlistefunktioner</b> Bloker alle porte* Bloker kun Udskrivning Bloker kun Udskrivning og HTTP	Angiv, hvordan IP-adresserne på listen kan få adgang til printerens funktioner.
<b>MTU</b> 256-1500 (1500*)	Angiv en parameter for maksimal transmissionsenhed (MTU) for TCP-forbindelserne.
<b>Ubehandlet port til udskrivning</b> 1-65535 (9100*)	Angiv et ubehandlet portnummer til printere, der er sluttet til et netværk.
<b>Maksimal hastighed for udgående trafik</b> Deaktiveret* Aktiveret 100-1000000 (100000*)	Aktivér printerens maksimale overførselshastighed.
<b>Aktiver TLSv1.0</b> Til* Fra	Aktiver TLSv1.0-protokollen.
<b>Aktiver TLSv1.1</b> Til* Fra	Aktiver TLSv1.1-protokollen.
<b>SSL-cifferliste</b>	Angiv ciferalgoritmen til brug for SSL- eller TLS-forbindelser.
<b>Bemærk!</b> En stjerne (*) ud for en værdi angiver standardindstillingen.	

## SNMP

**Bemærk!** Denne menu vises i netværksprintere eller printere, der er tilsluttet printerservere.

Element i menuen	Beskrivelse
<b>SNMP-version 1 og 2c</b> Aktiveret Fra Til* Tillad SNMP-sæt Fra Til* Aktivér PPM MIB Fra Til* SNMP-community	Konfigurer SNMP (Simple Network Management Protocol) version 1 og 2c for at installere printerdrivere og programmer.
<b>Bemærk!</b> En stjerne (*) ud for en værdi angiver standardindstillingen.	

Element i menuen	Beskrivelse
<b>SNMP version 3</b> Aktiveret Fra Til* Kontekstnavn Indstil læse/skrive-oplysninger Brugernavn Adgangskode til godkendelse Adgangskode til fortrolighed Indstil Kun læse-oplysninger Brugernavn Adgangskode til godkendelse Adgangskode til fortrolighed Godkendelsesthash MD5 SHA1* Laveste godkendelsesniveau Ingen godkendelse, ingen fortrolighed Godkendelse, ingen fortrolighed Godkendelse, fortrolighed* Privatlivs algoritme DES AES-128*	Konfigurer SNMP version 3 for at installere og opdatere printersikkerhed.
<b>Bemærk!</b> En stjerne (*) ud for en værdi angiver standardindstillingen.	

## IPSec

**Bemærk!** Denne menu vises i netværksprintere eller printere, der er tilsluttet printerservere.

Element i menuen	Beskrivelse
<b>Aktivér IPSec</b> Fra* Til	Aktivér IPsec (Internet Protocol Security).
<b>Grundkonfiguration</b> Standard* Kompatibilitet Sikker	Indstil IPsec-grundkonfigurationen. <b>Bemærk!</b> Dette menupunkt vises kun, når Aktivér IPsec er indstillet til Til.
<b>DH-gruppeforslag (Diffie-Hellman)</b> modp2048 (14)* modp3072 (15) modp4096 (16) modp6144 (17)	Indstil IPsec-grundkonfigurationen. <b>Bemærk!</b> Dette menupunkt vises kun, når Grundkonfiguration er indstillet til Kompatibilitet.
<b>Bemærk!</b> En stjerne (*) ud for en værdi angiver standardindstillingen.	



Element i menuen	Beskrivelse
<b>Foreslået krypteringsmetode</b> 3DES AES*	Indstil krypteringsmetoden. <b>Bemærk!</b> Dette menupunkt vises kun, når Grundkonfiguration er indstillet til Kompatibilitet.
<b>Foreslået godkendelsesmetode</b> SHA1 SHA256* SHA512	Indstil godkendelsesmetoden. <b>Bemærk!</b> Dette menupunkt vises kun, når Grundkonfiguration er indstillet til Kompatibilitet.
<b>IKE SA-levetid (timer)</b> 1 2 4 8 24*	Angiv IKE SA-udløbsperioden. <b>Bemærk!</b> Dette menupunkt vises kun, når Grundkonfiguration er indstillet til Sikker.
<b>IPSec SA-levetid (timer)</b> 1 2 4 8* 24	Angiv IPSec SA-udløbsperioden. <b>Bemærk!</b> Dette menupunkt vises kun, når Grundkonfiguration er indstillet til Sikker.
<b>IPSec-enhedscertifikat</b>	Angiv et IPSec-certifikat. <b>Bemærk!</b> Dette menupunkt vises kun, når Aktivér IPSec er indstillet til Til.
<b>Forhåndsdelte nølegodkendte forbindelser</b> Vært [x]	Konfigurer de godkendte forbindelser på printeren. <b>Bemærk!</b> Disse menupunkter vises kun, når Aktivér IPSec er indstillet til Til.
<b>Certifikatgodkendte forbindelser</b> Værts [x] adresse[/undernet]	
<b>Bemærk!</b> En stjerne (*) ud for en værdi angiver standardindstillingen.	

## 802.1x

**Bemærk!** Denne menu vises i netværksprintere eller printere, der er tilsluttet printerservere.

Menupunkt	Beskrivelse
<b>Aktiv</b> Fra* Til	Lad printeren slutte sig til netværk, der kræver godkendelse, før der kan opnås adgang.
<b>Bemærk!</b> En stjerne (*) ud for en værdi angiver standardindstillingen.	

## LPD-konfiguration

**Bemærk!** Denne menu vises i netværksprintere eller printere, der er tilsluttet printerservere.

Menupunkt	Beskrivelse
<b>LPD Timeout</b> 0-65535 sekunder (90*)	Indstil timeoutværdien for at stoppe LPD-daemon-serveren (Line Printer Daemon), så den ikke venter på udskriftsjob, der hænger eller er ugyldige, på ubestemt tid.
<b>LPD-bannerside</b> Fra* Til	Udskriv en bannerside til alle LPD-udskriftsjob. <b>Bemærk!</b> Et banner er den første side i et udskriftsjob og bruges som separator af udskriftsjob og til identifikation af den afsender, der anmodede om udskriftsjobbet.
<b>LPD trailerside</b> Fra* Til	Udskriv en trailerside for alle LPD-udskriftsjob. <b>Bemærk!</b> En trailerside er den sidste side i et udskriftsjob.
<b>LPD-konvertering af vognretur</b> Fra* Til	Aktivér konvertering af vognretur <b>Bemærk!</b> Vognretur er en mekanisme, der får printeren til at flytte markøren til den første position på den samme linje.
<b>Bemærk!</b> En stjerne (*) ud for en værdi angiver standardindstillingen.	

## HTTP/FTP-indstillinger

Element i menuen	Beskrivelse
<b>Aktivér HTTP-server</b> Fra Til*	Få adgang til Embedded Web Server for at overvåge og styre printeren.
<b>Aktivér HTTPS</b> Fra Til*	Aktivér HTTPS (Hypertext Transfer Protocol Secure) for at kryptere dataoverførelse til og fra printserveren.
<b>Gennemtvung HTTPS-forbindelser</b> Til Fra*	Tving printeren til at bruge HTTPS-forbindelser.
<b>Aktivér FTP/TFTP</b> Fra Til*	Send filer via FTP/TFTP.
<b>Lokale domæner</b>	Angiv domænenavne til HTTP- og FTP-servere.
<b>IP-adr. på HTTP-proxy</b>	Konfigurer indstillingerne til HTTP- og FTP-serveren.
<b>IP-adresse på FTP-proxy</b>	
<b>HTTP standard-IP-port</b>	
<b>HTTPS-enhedscertifikat</b>	
<b>FTP standard-IP-port</b>	
<b>Timeout for HTTP/FTP-anmodninger</b> 1-299 (30*)	Angiv, hvor lang tid der skal gå, inden serverforbindelsen stopper.
<b>Bemærk!</b> En stjerne (*) ud for en værdi angiver standardindstillingen.	

Element i menuen	Beskrivelse
<b>Forsøg for HTTP/FTP-anmodninger</b> 1-299 (3*)	Indstil antal nye forsøg på at oprette forbindelse til HTTP-/FTP-serveren.
<b>Bemærk!</b> En stjerne (*) ud for en værdi angiver standardindstillingen.	

## ThinPrint

Element i menuen	Beskrivelse
<b>Aktivér ThinPrint</b> Fra* Til	Udskriv ved brug af ThinPrint.
<b>Portnummer</b> 4000-4999 (4000*)	Angiv portnummeret for ThinPrint-serveren.
<b>Båndbredde (bits/sek.)</b> 100-1000000 (0*)	Indstil hastigheden for at overføre data i et ThinPrint-miljø.
<b>Pakkestørrelse (kbytes)</b> 0-64000 (0*)	Indstil pakkestørrelsen for dataoverførsel.
<b>Bemærk!</b> En stjerne (*) ud for en værdi angiver standardindstillingen.	

## USB

Element i menuen	Beskrivelse
<b>PCL SmartSwitch</b> Fra Til*	Indstil printeren, så den skifter til PCL-emulering, når et udskriftsjob, der modtages via en USB-port, kræver det, uanset standardprintersproget. <b>Bemærk!</b> Når denne indstilling er deaktiveret, undersøger printeren ikke indgående data, og den bruger det standardprintersprog, der er angivet i menuen Opsætning.
<b>PS SmartSwitch</b> Fra Til*	Indstil printeren, så den skifter til PostScript-emulering, når et udskriftsjob, der modtages via en USB-port, kræver det, uanset standardprintersproget. <b>Bemærk!</b> Når denne indstilling er deaktiveret, undersøger printeren ikke indgående data, og den bruger det standardprintersprog, der er angivet i menuen Opsætning.
<b>Jobbuffering</b> Fra* Til	Gem job på harddisken midlertidigt, før de udskrives. <b>Bemærk!</b> Dette menupunkt vises kun, hvis der er installeret en harddisk.
<b>Mac binær PS</b> Auto* Til Fra	Konfigurer printeren, så den kan behandle binære PostScript-udskriftsjob fra Macintosh. <b>Bemærkninger:</b> <ul style="list-style-type: none"> <li>• Auto behandler udskriftsjob fra computere ved hjælp af enten Windows- eller Macintosh-styresystemer.</li> <li>• Indstillingen Fra filtrerer PostScript-udskriftsjob ved brug af standardprotokol.</li> </ul>
<b>Aktivér USB-port</b> Fra Til*	Aktivér drevet i USB-porten på forsiden.
<b>Bemærk!</b> En stjerne (*) ud for en værdi angiver standardindstillingen.	

## Begræns ekstern netværksadgang

Element i menuen	Beskrivelse
<b>Begræns ekstern netværksadgang</b> Fra* Til	Begræns adgang til websteder på netværket.
<b>Ekstern netværksadresse</b>	Angiv netværksadresser med begrænset adgang.
<b>E-mailadresse til meddelelser</b>	Angiv en e-mailadresse, hvortil der skal sendes en meddelelse med loggede hændelser.
<b>Ping-frekvens</b> 1-300 (10*)	Angiv netværkets forespørgselsinterval i sekunder.
<b>Emne</b>	Angiv emnet og meddelelsen for notifikations-e-mailen.
<b>Meddelelse</b>	
<b>Bemærk!</b> En stjerne (*) ud for en værdi angiver standardindstillingen.	

## Sikkerhed

### Loginmetoder

### Administrer tilladelser

Element i menuen	Beskrivelse
<b>Funktionsadgang</b> Adgang til adressebogen i apps Rediger adressebog Håndter genveje Opret profiler Håndter bogmærker Udskrivning fra flashdrev Scanning til flashdrev Kopifunktion Farveudfald E-mailfunktion Faxfunktion FTP-funktion Frigiv tilbageholdte faxer Adgang til tilbageholdte job Brugerprofiler Annuller job ved enheden Skift sprog Internet Printing Protocol (IPP) Start ekstern scanning Sort-hvid udskrivning Netværksmappe - Scanning	Kontroller adgangen til printerfunktionerne.

Element i menuen	Beskrivelse
<b>Administrative menuer</b> Menuen Sikkerhed Menuen Netværk/porte Menuen Papir Menuen Rapporter Menuer til funktionskonfiguration Menuen Forbrugsstoffer Udvidelseskortmenu Menuen SE Enhedsmenu	Kontroller adgangen til printerens menuindstillinger.
<b>Enhedsstyring</b> Ekstern håndtering Firmwareopdateringer Konfiguration af applikationer Kontrolpanelets lås Importer/eksporter alle indstillinger Ude af drift – slet Adgang til embedded Web Server	Kontroladgang til printerens administrationsindstillinger.
<b>Apps</b> Nye apps Scanningscenter Scan Center Brugerdefineret 1 Scan Center Brugerdefineret 2 Scan Center Brugerdefineret 3 Scan Center Brugerdefineret 4 Scan Center Brugerdefineret 5 Scan Center Brugerdefineret 6 Scan Center Brugerdefineret 7 Scan Center Brugerdefineret 8 Scan Center Brugerdefineret 9 Scan Center Brugerdefineret 10	Kontrollér adgang til printerprogrammer.

## Lokale konti

Menupunkt	Beskrivelse
<b>Håndter grupper/tilladelser</b> Tilføj gruppe Importér adgangskontrol Funktionsadgang Administrative menuer Enhedsstyring Apps Alle brugere Importér adgangskontrol Funktionsadgang Administrative menuer Enhedsstyring Apps Admin	Kontrolgruppe eller brugeradgang til printerfunktioner, programmer og sikkerhedsindstillinger.
<b>Tilføj bruger</b> Brugernavn/adgangskode Brugernavn Adgangskode PIN-kode	Opret lokale konti for at administrere adgang til printerfunktioner.
<b>Konti for brugernavn/adgangskode</b> Tilføj bruger	
<b>Konti for brugernavn</b> Tilføj bruger	
<b>Konti for adgangskode</b> Tilføj bruger	
<b>PIN-konti</b> Tilføj bruger	

## Tidsstyrede USB-enheder

Element i menuen	Beskrivelse
<b>Tidsplaner</b> Tilføj ny tidsplan	Planlæg adgang til den forreste USB-port.

## Sikkerhedsovervågningslog

Element i menuen	Beskrivelse
<b>Aktivér overvågning</b> Fra* Til	Notér hændelser i sikkerhedsovervågningsloggen og den eksterne syslog.
<b>Bemærk!</b> En stjerne (*) ud for en værdi angiver standardindstillingen.	

Element i menuen	Beskrivelse
<b>Aktivér ekstern syslog</b> Fra* Til	Send overvågningslogfilerne til en ekstern server.
<b>Ekstern syslog-server</b>	Angiv den eksterne syslog-server.
<b>Ekstern syslog-port</b> 1-65535 (514*)	Angiv den eksterne syslog-port.
<b>Ekstern syslog-metode</b> Normal UDP* Stunnel	Angiv en syslog-metode til at overføre logførte hændelser til en ekstern server.
<b>Ekstern syslog-funktion</b> 0 – Kernel-meddelelser 1 – Brugerniveaumeddelelser 2 – Postsystem 3 – System-daemons 4 – Sikkerheds-/godkendelsesmeddelelser* 5 – Meddelelser genereret internt af syslogs 6 – Subsystem til linjeprinter 7 – Subsystem til netværksenheder 8 – UUCP-subsystem 9 – Ur-daemon 10 – Sikkerheds-/godkendelsesmeddelelser 11 – FTP-daemon 12 – NTP-undersystem 13 – Overvågningslogfiler 14 – Logadvarsel 15 – Ur-daemon 16 – Lokal brug 0 (lokal0) 17 – Lokal brug 1 (lokal1) 18 – Lokal brug 2 (lokal2) 19 – Lokal brug 3 (lokal3) 20 – Lokal brug 4 (lokal4) 21 – Lokal brug 5 (lokal5) 22 – Lokal brug 6 (lokal6) 23 – Lokal brug 7 (lokal8)	Angiv en enhedskode, som printeren bruger, når den sender logførte hændelser til en ekstern server.
<b>Bemærk!</b> En stjerne (*) ud for en værdi angiver standardindstillingen.	

Element i menuen	Beskrivelse
<b>Grad af alvor for hændelser, der skal logges</b> 0 – Nødsituation 1 – Alarm 2 – Kritisk 3 – Fejl 4 – Advarsel* 5 – Besked 6 – Oplysning 7 – Fejlfinding	Angiv prioritetsniveauet for beskæring for logningsmeddelelser og hændelser.
<b>Ekstern syslog ikke-loggede hændelser</b> Fra* Til	Send alle hændelser, uanset sværhedsgrad, til den eksterne server.
<b>Admins e-mailadresse</b>	Send e-mailmeddelelse om logførte hændelser til administratoren.
<b>Advarsel om rydning af e-maillog</b> Fra* Til	Send e-mailmeddelelse til administratoren, når en logindtastning er slettet.
<b>Advarsel om overskrivning af e-maillog</b> Fra* Til	Send e-mailmeddelelse til administratoren, når loggen er fuld og begynder at overskrive de ældste poster.
<b>Logfør hele adfærden</b> Overskriv ældste poster* Logfør e-mail, derefter slet alle poster	Løs problemer med logopbevaring, når logfilen fylder den tildelte hukommelse.
<b>Advarsel om e-mail % fuld</b> Fra* Til	Send e-mailmeddelelse til administratoren, når logfilen fylder den tildelte hukommelse.
<b>Advarselsniveau om % fuld</b> 1-99 (90*)	
<b>Advarsel om eksporteret e-maillog</b> Fra* Til	Send e-mailmeddelelse til administratoren, når en log er eksporteret.
<b>Advarsel om ændrede e-maillogindstillinger</b> Fra* Til	Send e-mailmeddelelse til administratoren, når Aktivér overvågning er indstillet.
<b>Loglinjeslutninger</b> LF (\n)* CR (\r) CRLF (\r\n)	Angiv, hvordan logfilen afslutter enden af hver linje.
<b>Bemærk!</b> En stjerne (*) ud for en værdi angiver standardindstillingen.	



Element i menuen	Beskrivelse
<b>Signer eksporter digitalt</b> Fra* Til	Føj en digital signatur til hver eksporteret logfil.
<b>Ryd log</b>	Slet alle overvågningslogfiler.
<b>Eksporter log</b> Syslog (RFC 5424) Syslog (RFC 3164) CSV	Eksporter en konfigurationslog til et flashdrev.
<b>Bemærk!</b> En stjerne (*) ud for en værdi angiver standardindstillingen.	

## Login-restriktioner

Element i menuen	Beskrivelse
<b>Login-fejl</b> 1-10 (3*)	Angiv antallet af fejlslagne forsøg på login, før brugere udsættes for logout.
<b>Tidsramme for fejl</b> 1-60 minutter (5*)	Angiv tidsrammen mellem fejlslagne loginforsøg, før brugeren bliver udsat for logout.
<b>Lockout-tid</b> 1-60 minutter (5*)	Angiv varighed for låsning.
<b>Timeout for weblogin</b> 1-120 minutter (10*)	Angiv forsinkelsen for en fjernlogon, før brugeren automatisk logges af.
<b>Bemærk!</b> En stjerne (*) ud for en værdi angiver standardindstillingen.	

## Indstilling af fortrolig udskrift

Element i menuen	Beskrivelse
<b>Maks. ugyldige PIN koder</b> 2-10	Indstil det antal gange, en ugyldig PIN-kode kan indtastes. <b>Bemærkninger:</b> <ul style="list-style-type: none"> <li>• En værdi på nul slår denne indstilling fra.</li> <li>• Når grænsen nås, slettes udskriftsjobbene for det pågældende brugernavn og den tilhørende PIN-kode.</li> </ul>
<b>Fortroligt jobudløb</b> Fra* 1 time 4 timer 24 timer 1 uge	Angiv udløbstiden for fortrolige udskriftsjob. <b>Bemærkninger:</b> <ul style="list-style-type: none"> <li>• Hvis dette menupunkt ændres, mens der er fortrolige udskriftsjob i printerens hukommelse eller harddisk, vil udløbstiden for disse udskriftsjob ikke ændres til den nye standardværdi.</li> <li>• Hvis printeren slukkes, slettes alle fortrolige udskriftsjob i printerhukommelsen.</li> </ul>
<b>Bemærk!</b> En stjerne (*) ud for en værdi angiver standardindstillingen.	

Element i menuen	Beskrivelse
<b>Udløb for gentagne job</b> Fra* 1 time 4 timer 24 timer 1 uge	Indstil udløbstiden for et udskriftsjob, som du ønsker at gentage.
<b>Udløb for job m. godkend</b> Fra* 1 time 4 timer 24 timer 1 uge	Indstil udløbstiden, som printeren bruger til at udskrive en kopi til brugeren, så kopiens kvalitet kan undersøges, før de resterende kopier udskrives.
<b>Udløb for reserv. job</b> Fra* 1 time 4 timer 24 timer 1 uge	Angiv en tidsfrist for, hvor lang tid printeren skal gemme udskriftsjob til senere udskrivning.
<b>Kræv, at alle job skal tilbageholdes</b> Fra* Til	Indstil printeren til at tilbageholde alle udskriftsjob.
<b>Bevar identiske dokumenter</b> Fra* Til	Indstil printeren til at udskrive andre dokumenter med det samme filnavn uden at overskrive andre udskriftsjob.
<b>Bemærk!</b> En stjerne (*) ud for en værdi angiver standardindstillingen.	

## Diskryptering

**Bemærk!** Denne menu vises kun, hvis der er installeret en harddisk.

Element i menuen	Beskrivelse
<b>Status</b> Aktiveret Deaktiveret	Aktiver diskryptering.
<b>Start kryptering</b>	

## Slet midlertidige datafiler

Element i menuen	Beskrivelse
<b>Lagres i intern hukommelse</b> Fra* Til	Slet alle filer, der er gemt i printerens hukommelse.
<b>Bemærk!</b> En stjerne (*) ud for en værdi angiver standardindstillingen.	

## Løsninger for LDAP-indstillinger

Element i menuen	Beskrivelse
<b>Følg LDAP-henvisninger</b> Fra* Til	Søg efter forskellige servere i domænet for den brugerkonto, der er logget på.
<b>LDAP-certifikatverificering</b> Ja Nej*	Aktiver bekræftelse af LDAP-certifikater.

## Administration af mobile tjenester

Brug	For at
<b>AirPrint</b> Udskriv Scan Fax	Aktiver funktionerne i AirPrint-softwarefunktionen.

## Diverse

Element i menuen	Beskrivelse
<b>Beskyttede funktioner</b> Vis* Skjul	Viser alle de funktioner, som funktionsadgangskontrollen (FAC) beskytter uanset den sikkerhedstilladelse, som brugeren har. <b>Bemærk!</b> Skjul viser kun FAC-beskyttede funktioner, som brugeren har adgang til.
<b>Udskriv tilladelse</b> Fra* Til	Lader brugeren logge på inden udskrivning.
<b>Standardlogin til udskrivningstilladelse</b> Brugernavn/adgangskode* Brugernavn	Angiv standardlogin til udskrivningstilladelse.
<b>Sikkerhedsnulstillingsjumper</b> Aktivér "Gæst adgang"* Ingen effekt	Angiv brugeradgang til printeren. <b>Bemærkninger:</b> <ul style="list-style-type: none"> <li>• Jumperen findes ved siden af et låseikon på systemkortet.</li> <li>• Aktivér "Gæst adgang" giver alle adgang til alle aspekter af printeren.</li> <li>• Ingen effekt kan forårsage, at der ikke kan opnås adgang til printeren, når den ønskede sikkerhed er utilgængelig.</li> </ul>
<b>Mindste længde på adgangskode</b> 0-32	Angiv adgangskodens længde.
<b>Bemærk!</b> En stjerne (*) ud for en værdi angiver standardindstillingen.	

## Rapporter

### Side med menuindstillinger

Menupunkt	Beskrivelse
Side med menuindstillinger	Udskriv en rapport, der indeholder printermenuerne.

### Enhed

Element i menuen	Beskrivelse
Enhedsoplysninger	Udskriv en rapport med oplysninger om printeren.
Enhedsstatistik	Udskriv en rapport om printerbrug og status for forbrugsstoffer.
Profilliste	Udskriv en liste med profiler, der er gemt i printeren.
Aktivrapport	Udskriv en rapport, der indeholder printerens serienummer og modelnavn.

### Udskrive

Element i menuen	Beskrivelse
<b>Udskriv fonte</b> PCL-fonte PS-skrifttyper	Udskriv eksempler og oplysninger om de skrifttyper, der er tilgængelige i hvert printersprog.
<b>Udskriv demo</b> Demoside	Udskriv en side, der viser printerens funktioner og understøttede opløsninger.
<b>Udskriv bibliotek</b>	Udskriv de ressourcer, der er gemt på flashdrevet eller på printerens harddisk. <b>Bemærk!</b> Dette menupunkt vises kun, hvis der er installeret et flashdrev eller en printerharddisk.

### Genveje

Punkt i menuen	Beskrivelse
<b>Alle genveje</b>	Udskriv en rapport, der viser de genveje, der gemmes i printeren.
<b>Faxgenveje</b>	<b>Bemærk!</b> Faxgenveje vises kun på nogle printermodeller.
<b>Kopi-genveje</b>	
<b>E-mail genveje</b>	
<b>FTP genveje</b>	
<b>Genveje til netværksmappe</b>	

### Fax

**Bemærk!** Denne menu vises kun på nogle printermodeller.

Punkt i menuen	Beskrivelse
<b>Faxjoblog</b>	Udskriv en rapport med oplysninger om de seneste 200 gennemførte faxjob. <b>Bemærk!</b> Dette menupunkt vises kun, når Aktivér joblog er indstillet til Til.
<b>Faxopkaldslog</b>	Udskriv en rapport om de seneste 100 forsøgte, modtagne og blokerede opkald. <b>Bemærk!</b> Dette menupunkt vises kun, når Aktivér joblog er indstillet til Til.

## Netværk

Menupunkt	Beskrivelse
<b>Netværksinstallationsside</b>	Udskriv en side, der viser de konfigurerede netværk og trådløse indstillinger på printeren. <b>Bemærk!</b> Dette menupunkt vises kun for netværksprintere eller printere, som er tilsluttet en printerserver.
<b>Wi-Fi Direct-tilsluttede klienter</b>	Udskriv en side, der viser en liste over enheder, som er sluttet til printeren via Wi-Fi Direct. <b>Bemærk!</b> Dette menupunkt vises kun, når Aktiver Wi-Fi Direct er indstillet til Til.

## Hjælp

Element i menuen	Beskrivelse
Udskriv alle vejledninger	Udskriver alle vejledninger
Tilslutningsvejledning	Indeholder oplysninger om, hvordan du tilslutter printeren som en lokal printer (USB) eller en netværksprinter
Kopieringsvejledning	Indeholder oplysninger om kopiering og konfiguration af indstillingerne
E-mailvejledning	Indeholder oplysninger om afsendelse af e-mails og konfiguration af indstillingerne
Faxvejledning	Indeholder oplysninger om afsendelse af fax og konfiguration af indstillingerne
FTP-vejledning	Indeholder oplysninger om scanning af dokumenter og konfiguration af indstillingerne
Informationsvejledning	Indeholder kilder til flere oplysninger om printeren
Medievejledning	Indeholder oplysninger om ilægning af papir og andre specialmedier
Vejledning til mono-kvalitet	Indeholder oplysninger om indstillinger for mono-udskriftskvalitet
Vejl. flytn. af printeren	Indeholder oplysninger om at flytte, finde eller sende printeren
Vejledning til udskriftskvalitet	Indeholder oplysninger om, hvordan man løser problemer med udskriftskvaliteten
Vejledning til forbrugsstoffer	Indeholder oplysninger om bestilling af forbrugsstoffer

## Fejlfinding

Menupunkt	Beskrivelse
<b>Testsider med udskriftskvalitet</b>	Udskriv eksempelsider for at identificere og rette problemer med udskriftskvaliteten.

Menupunkt	Beskrivelse
<b>Rengøring af scanneren</b>	Udskriv instruktioner om, hvordan du rengør scanneren.

## Udskrivning af siden med menuindstillinger

Fra startskærmen skal du trykke på **Indstillinger** > **Rapporter** > **Side med menuindstillinger**.

# Sikring af printeren

## Lokalisering af sikkerhedsåbningen

Printeren er udstyret med en sikkerhedslås. Sæt en sikkerhedslås, der er kompatibel med de fleste bærbare computere, på den viste placering for at holde printeren på plads.



## Sletning af printerhukommelse

Sluk for printeren for at slette midlertidig hukommelse eller data i printerens buffer.

Gør følgende for at slette permanent hukommelse eller individuelle indstillinger, enheds- og netværksindstillinger, sikkerhedsindstillinger og indbyggede løsninger:

- 1 Fra startskærmen skal du trykke på **Indstillinger > Enhed > Vedligeholdelse > Sletning, ude af drift**.
- 2 Markér afkrydsningsfeltet **Rens alle oplysn. på permanent hukommelse**, og tryk derefter på **OK**.
- 3 Vælg enten **Start førstegangsopsætning** eller **Lad printer være offline**, og tryk derefter på **OK**.

## Slette printerharddiskens hukommelse

- 1 Fra startskærmen skal du trykke på **Indstillinger > Enhed > Vedligeholdelse > Sletning, ude af drift**.
- 2 Markér afkrydsningsfeltet **Rens alle oplysninger på harddisken**, og tryk derefter på **SLET**.
- 3 Vælg en metode til at slette data.
- 4 Start handlingen.

**Bemærk!** Denne proces kan tage fra nogle minutter til mere end en time, og i den periode kan printeren ikke bruges til andre opgaver.

## Formatering af printerens harddisk

Denne proces sletter alt indhold på harddisken. Du kan evt. lave en sikkerhedskopi af vigtige data fra printeren, før du starter med at bruge kryptering.

- 1 Fra startskærmen skal du trykke på **Indstillinger > Sikkerhed > Diskkryptering > Start kryptering**.
- 2 Følg vejledningen i displayet.

### Bemærkninger:

- For at undgå tab af data, må du ikke slukke printeren under krypteringsprocessen.
- Denne proces kan tage fra nogle minutter til mere end en time, og i den periode kan printeren ikke bruges til andre opgaver.
- Efter kryptering genstarter printeren automatisk.

## Gendannelse af fabriksindstillinger

- 1 Fra startskærmen skal du trykke på **Indstillinger > Enhed > Gendan fabriksindstillinger**.
- 2 I menuen Gendan standardindstillinger skal du vælge de indstillinger, du ønsker at gendanne.
- 3 Tryk på **GENDAN**.
- 4 Følg vejledningen i displayet.

## Erklæring om flygtighed

Hukommelsestyper	Beskrivelse
Flygtig hukommelse	Din printer bruger standard-RAM (Random Access Memory) til midlertidigt at bufferlagre brugerdata under enkle udskrifts- og kopijob.
Ikke-flygtig hukommelse	Printeren bruger muligvis to slags ikke-flygtig hukommelse: EEPROM og NAND (flashhukommelse). Begge typer bruges til at gemme operativsystemet, printerindstillinger, netværksoplysninger, scanner- og bogmærkeindstillinger og integrerede løsninger.
Harddiskhukommelse	I visse printere kan der være installeret et harddiskdrev. Printerharddisken er beregnet til printerspecifik funktionalitet. Harddisken giver printeren mulighed for at bevare brugerdata fra komplekse udskriftsjob, formulardata og skrifttyperdata.

Slet indholdet af en installeret printerhukommelse under følgende omstændigheder:

- Printeren er taget ud af brug.
- Printerens harddisk er udskiftet.
- Printeren er flyttet til en anden afdeling eller placering.
- Printeren efterses af udefrakommende.
- Printeren er fjernet fra arbejdspladsen i forbindelse med eftersyn.
- Printeren er solgt til en anden virksomhed.



**Bortskaffelse af en printerharddisk**

- **Afmagnetisering** – Rydder harddisken med et magnetfelt, der sletter alle gemte data
- **Knusning** – Sammenpresser fysisk harddisken, så komponenterne ødelægges og ikke kan læses
- **Makulering** – Optrævler fysisk harddisken til små metalstykker

**Bemærk!** For at garantere, at alle data er helt slettet, skal du fysisk destruere hver enkelt harddisk, der hvor dataene lagres.

# Vedligeholdelse af printeren

**Advarsel - Potentiel skade:** Hvis du ikke opretholder den optimale ydeevne eller udskifter dele eller forbrugsstoffer, når der bedes om det, kan det forårsage skade på printeren.

## Justering af lydstyrke for højttaler

### Justering af standardlydstyrken i den indbyggede højttaler

Højttalerens lydstyrke nulstilles til standardværdien efter sessionen er logget ud, når printeren vågner op fra standby- eller dvaletilstand eller efter en nulstilling ved opstart.

- 1 Fra kontrolpanelet skal du navigere til:  
**Indstillinger > Enhed > Præferencer > Lydfeedback**

- 2 Vælg lydstyrken.

**Bemærk!** Hvis Lydløs tilstand er aktiveret, er hørbare meddelelsesalarmer slået fra.

### Konfiguration af højttalerindstillinger for fax

- 1 Fra startskærmen skal du trykke på **Indstillinger > Fax > Opsætning af fax > Indstillinger for højttaler**.
- 2 Gør følgende:
  - Angiv højttalertilstanden til **Altid til**.
  - Angiv højttalerens lydstyrke til **Høj**.
  - Aktiver ringetonens lydstyrke.

## Netværkstilslutning

**Bemærk!** Du finder oplysninger om installation af den trådløse netværksadapter i det opsætningsark, der fulgte med adapteren.

### Tilslutning af printeren til et Wi-Fi-netværk

Sørg for, at Aktiv adapter er indstillet til Automatisk. På startskærmen skal du trykke på **Indstillinger > Netværk/porte > Netværksoversigt > Aktiv adapter**.

- 1 Fra startskærmen skal du trykke på **Indstillinger > Netværk/porte > Trådløs > Opsætning på printerpanel > Vælg netværk**.
- 2 Vælg et Wi-Fi-netværk, og indtast derefter adgangskoden til netværket.

**Bemærk!** Til Wi-Fi-netværksparate printermodeller vises en prompt til opsætning af Wi-Fi-netværk under startkonfigurationen.

## Tilslutning af printeren til et trådløst netværk ved brug af Wi-Fi Protected Setup (WPS)

Inden du begynder, skal du kontrollere at:

- Adgangspunktet (trådløs router) er WPS-godkendt eller WPS-kompatibelt. Du kan finde flere oplysninger i den dokumentation, der fulgte med adgangspunktet.
- En trådløs netværksadapter er installeret i din printer. Se instruktionerne, der fulgte med adapteren for flere oplysninger.
- Aktiv adapter er indstillet til Automatisk. På startskærmen skal du trykke på **Indstillinger > Netværk/porte > Netværksoversigt > Aktiv adapter**.

### Brug af trykknappmetoden

- 1 Fra startskærmen skal du trykke på **Indstillinger > Netværk/porte > Trådløs > Wi-Fi-beskyttet opsætning > Start-trykknapp-metode**.
- 2 Følg vejledningen i displayet.

### Brug metoden personligt identifikationsnummer (PIN)

- 1 Fra startskærmen skal du trykke på **Indstillinger > Netværk/porte > Trådløs > Wi-Fi-beskyttet opsætning > Start PIN-metode**.
- 2 Kopier den ottecifrede WPS PIN.
- 3 Åbn en webbrowser, og skriv derefter det trådløse adgangspunkts IP-adresse i adressefeltet.

#### Bemærkninger:

- Se dokumentationen, der fulgte med adgangspunktet, for at finde IP-adressen.
  - Hvis du bruger en proxyserver, skal du deaktivere den midlertidigt for at indlæse websiden korrekt.
- 4 Åbn WPS-indstillingerne. Du kan finde flere oplysninger i den dokumentation, der fulgte med adgangspunktet.
  - 5 Indtast den ottecifrede PIN, og gem ændringerne.

## Konfiguration af Wi-Fi Direct

Wi-Fi Direct er en Wi-Fi-baseret peer-to-peer-teknologi, der gør det muligt for trådløse enheder at oprette direkte forbindelse til en Wi-Fi Direct-aktiveret printer uden at bruge et adgangspunkt (trådløs router).

- 1 Fra startskærmen skal du trykke på **Indstillinger > Netværk/porte > Wi-Fi Direct**.
- 2 Konfiguration af indstillinger.
  - **Aktiver Wi-Fi Direct** – Gør det muligt for printeren at udsende sit eget Wi-Fi Direct-netværk.
  - **Wi-Fi Direct-navn** – Tildeler et navn til Wi-Fi Direct-netværket.
  - **Wi-Fi Direct-adgangskode** – Tildeler adgangskoden til forhandling om den trådløse sikkerhed, når peer-to-peer-forbindelsen bruges.
  - **Vis adgangskode på siden for opsætning** – Viser adgangskoden på siden for opsætning af netværket.
  - **Accepter automatisk trykknapanmodninger** – Lader printeren acceptere forbindelsesansøgninger automatisk.

**Bemærk!** Automatisk accept af trykknapanmodninger er ikke sikret.

**Bemærkninger:**

- Som standard er adgangskoden til Wi-Fi Direct-netværket ikke synlig på printerens display. Hvis du vil have vist adgangskoden, skal du aktivere ikonet for visning af adgangskode. På startskærmen skal du trykke på **Indstillinger > Sikkerhed > Diverse > Aktiver Vis adgangskode/PIN-kode**.
- Hvis du vil kende adgangskoden til Wi-Fi Direct-netværket uden at få den vist på printerens display, skal du trykke på **Indstillinger > Rapporter > Netværk > Netværksinstallationside** på startskærmen.

## Tilslutning af en mobil enhed til printeren

Før du tilslutter din mobile enhed, skal du kontrollere, at Wi-Fi Direct er konfigureret. Der er flere oplysninger i ["Konfiguration af Wi-Fi Direct" på side 139](#).

### Tilslutning vha. Wi-Fi Direct

**Bemærk!** Disse instruktioner gælder kun for mobile Android-enheder.

- 1 Gå til indstillingsmenuen fra den mobile enhed.
- 2 Aktiver **Wi-Fi**, og tryk derefter på **Wi-Fi Direct**.
- 3 Vælg printerens Wi-Fi Direct-navn.
- 4 Kontroller forbindelsen på printerens kontrolpanel.

### Tilslutning vha. Wi-Fi

- 1 Gå til indstillingsmenuen fra den mobile enhed.
- 2 Klik på **Wi-Fi**, og vælg derefter printerens Wi-Fi Direct-navn.

**Bemærk!** Strengen DIRECT-xy (hvor x og y er to tilfældige tegn) tilføjes før Wi-Fi Direct-navnet.

- 3 Indtast adgangskoden til Wi-Fi Direct.

## Tilslutning af computeren til printeren

Før du tilslutter din computer, skal du kontrollere, at Wi-Fi Direct er konfigureret. Der er flere oplysninger i ["Konfiguration af Wi-Fi Direct" på side 139](#).

### Til Windows-brugere

- 1 Åbn **Printere og scannere**, og klik derefter på **Tilføj en printer eller scanner**.
- 2 Klik på **Vis Wi-Fi Direct-printere**, og vælg derefter printerens Wi-Fi Direct-navn.
- 3 På printerens display skal du bemærke printerens ottecifrede PIN-kode.
- 4 Indtast PIN-koden på computeren.

**Bemærk!** Hvis printerdriveren ikke allerede er installeret, downloader Windows den relevante driver.

### Til Macintosh-brugere

1 Klik på trådløs-ikonet, og vælg derefter printerens Wi-Fi Direct-navn.

**Bemærk!** Strengen DIRECT-xy (hvor x og y er to tilfældige tegn) tilføjes før Wi-Fi Direct-navnet.

2 Indtast adgangskoden til Wi-Fi Direct.

**Bemærk!** Skift computeren tilbage til det tidligere netværk, når du afbryder Wi-Fi Direct-netværket.

### Deaktivering af Wi-Fi-netværk

1 På startskærmen skal du trykke på **Indstillinger > Netværk/porte > Netværksoversigt > Aktiv Adapter > Standard netværk**.

2 Følg vejledningen i displayet.

### Ændring af printerportindstillinger efter installation af en intern løsningsport

#### Bemærkninger:

- Hvis printeren har en statisk IP-adresse, skal du ikke ændre konfigurationen.
- Hvis computerne er konfigureret til at benytte netværksnavnet i stedet for en IP-adresse, skal du ikke ændre konfigurationen.
- Hvis du tilføjer en trådløs intern løsningsport (ISP) til en printer, som tidligere var konfigureret til en Ethernet-forbindelse, skal du koble printeren fra Ethernet-netværket.

#### Til Windows-brugere

1 Åbn mappen Printere.

2 Åbn printeregenskaberne fra genvejsmenuen til printeren med den nye ISP.

3 Konfigurere porten fra listen.

4 Opdater IP-adressen.

5 Anvend ændringerne.

#### Til Macintosh-brugere

1 Fra Systemindstillinger i Apple-menuen skal du navigere til listen over printere, og derefter vælge **+ > IP**.

2 Skriv IP-adressen i adressefeltet.

3 Anvend ændringerne.

### Opsætning af seriel udskrivning (kun Windows)

1 Indstil parametrene på printeren.

**a** Naviger til menuen med portindstillinger på printerens kontrolpanel.

**b** Find menuen med de serielle portindstillinger, og juster indstillingerne efter behov.

**c** Anvend ændringerne.

- 2 Fra din computer, åbn mappen Printere, og vælg derefter din printer.
- 3 Åbn printeregenskaber, og vælg derefter COM-porten på listen.
- 4 Indstil parametrene for COM-porten under Enhedshåndtering.

**Bemærkninger:**

- Seriel udskrivning nedsætter udskrivningshastigheden.
- Sørg for, at det serielle kabel er tilsluttet den serielle port på din printer.

## Rengøring af printerens dele

### Rengøring af printeren

 **FORSIGTIG - ELEKTRISK STØD:** Tag netledningen ud af stikkontakten, og fjern alle kabler fra printeren, før du går videre, for at reducere risikoen for elektrisk stød, når du skal rengøre printerens ydre.

**Bemærkninger:**

- Udfør denne opgave med nogle måneders mellemrum.
  - Garantien dækker ikke skader på printeren, der er forårsaget af, at printeren håndteres forkert.
- 1 Sluk printeren, og tag derefter netledningen ud af stikkontakten.
  - 2 Fjern alt papir fra standardbakken og MP-arkføderen.
  - 3 Fjern støv, fnug og papirstumper omkring printeren med en blød børste eller en støvsuger.
  - 4 Aftør apparatets yderside med en fugtig, blød, fnugfri klud.

**Bemærkninger:**

- Brug ikke husholdningsrengøringsmidler, da de kan beskadige printerens finish.
  - Sørg for, at alle områder af printeren er tørre efter rengøringen.
- 5 Sæt netledningen i stikkontakten, og tænd derefter for printeren.

 **FORSIGTIG - RISIKO FOR SKADE:** Tilslut netledningen til en passende vurderet og passende jordet stikkontakt, der er lettilgængelig og i nærheden af produktet, for at undgå risikoen for brand eller elektrisk stød.

## Rengøring af scanneren

1 Åbn dækslet til scanneren.



2 Tør følgende områder med en fugtig, blød og frugfri klud:

- ADF-glasset



- ADF-glaspladen



- Scannerens glasplade



- Scannerens glasplade



**3** Luk dækslet til scanneren.



**4** Åbn dækslet på den automatiske dokumentføder.

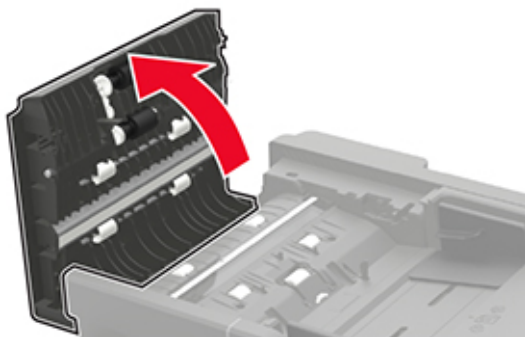

**5** Tør følgende områder med en fugtig, blød og frugfri klud:

- ADF-glaspladen i ADF-dækslet



- ADF'ens glas i ADF-dækslet



**6** Luk dækslet på den automatiske dokumentføder.

## Bestilling af dele og forbrugsstoffer

**Bemærk!** Alle beregninger af forbrug af forbrugsstoffer til printeren forudsætter udskrift på almindeligt Letter eller A4 papir.

### Kontrol af status for dele og forbrugsstoffer

- 1 Fra startskærmen skal du trykke på **Status/forbrugsstoffer**.
- 2 Vælg de varer eller forbrugsstoffer, du vil kontrollere.

**Bemærk!** Du kan også få adgang til denne indstilling ved at trykke på den øverste del af startskærmen.

### Bestilling af tonerkassette

#### Bemærkninger:

- Den estimerede kassettekapacitet er baseret på standarden ISO/IEC 19752.
- Meget lav udskriftsdækning i længere perioder kan have en negativ effekt på den faktiske kapacitet.

Kontakt det sted, hvor du købte printeren, for at bestille tonerkassetter.

### Bestilling af en billedenhed

Hvis du vil bestille en billedenhed, kan du kontakte det sted, hvor du har købt printeren.

### Konfiguration af meddelelser om forbrugsstoffer

- 1 Åbn en webbrowser, og angiv derefter printerens IP-adresse i adressefeltet.

#### Bemærkninger:

- Vis printerens IP-adresse på printerens startskærbillede. IP-adressen vises som fire sæt tal, adskilt af punktummer, f.eks. 123.123.123.123.
- Hvis du bruger en proxyserver, skal du deaktivere den midlertidigt for at indlæse websiden korrekt.

- 2 Klik på **Indstillinger > Enhed > Meddelelser**.
- 3 Fra menuen Forbrugsvarer, skal du klikke på **Meddelelser om brugerdefinerede forbrugsstoffer**.
- 4 Vælg en meddelelse for hvert forbrugsstof.
- 5 Anvend ændringerne.

## Udskiftning af dele og forbrugsstoffer

### Udskiftning af tonerkassetten

1 Åbn panel A.



2 Fjern den brugte tonerkassette.

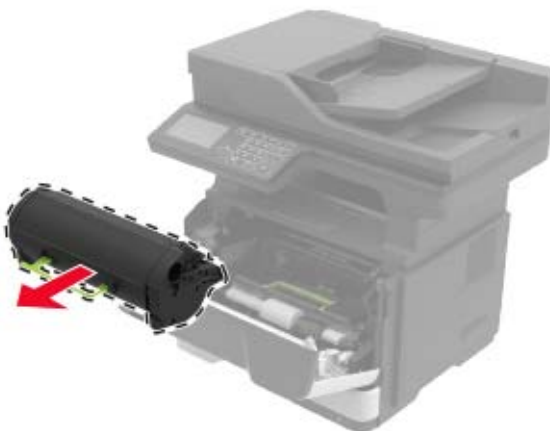

- 3** Pak den nye tonerkassette ud, og ryst den derefter tre gange for at fordele toneren i kassetten.



- 4** Indsæt den nye tonerkassette.

**Bemærk!** Brug pilene i printeren som vejledning.



- 5** Luk panel A.

## Udskiftning af billedenheden

1 Åbn panel A.



2 Fjern tonerkassetten.



3 Fjern den brugte billedenhed.



- 4 Pak den nye billedenhed ud, og ryst den tre gange for at omfordele toneren i kassetten.



**Advarsel - Potentiel skade:** Billedenheden må ikke udsættes for direkte lys i mere end 10 minutter. Hvis produktet udsættes for lys i længere tid, kan det skabe problemer med udskriftskvaliteten.

**Advarsel - Potentiel skade:** Undgå at berøre fotokonduktortromlen. Hvis du gør det, kan det påvirke kvaliteten på fremtidige udskriftsjob.



- 5 Indsæt den nye billedenhed.

**Bemærk!** Brug pilene i printeren som vejledning.



- 6 Isæt tonerkassetten.

**Bemærk!** Brug pilene i printeren som vejledning.



**7** Luk panel A.

## Udskiftning af opsamlingsdækkene

- 1** Sluk for printeren.
- 2** Fjern netledningen fra stikkontakten og derefter fra printeren.
- 3** Fjern bakken.



**4** Fjern de brugte opsamlingsdæk et for et.

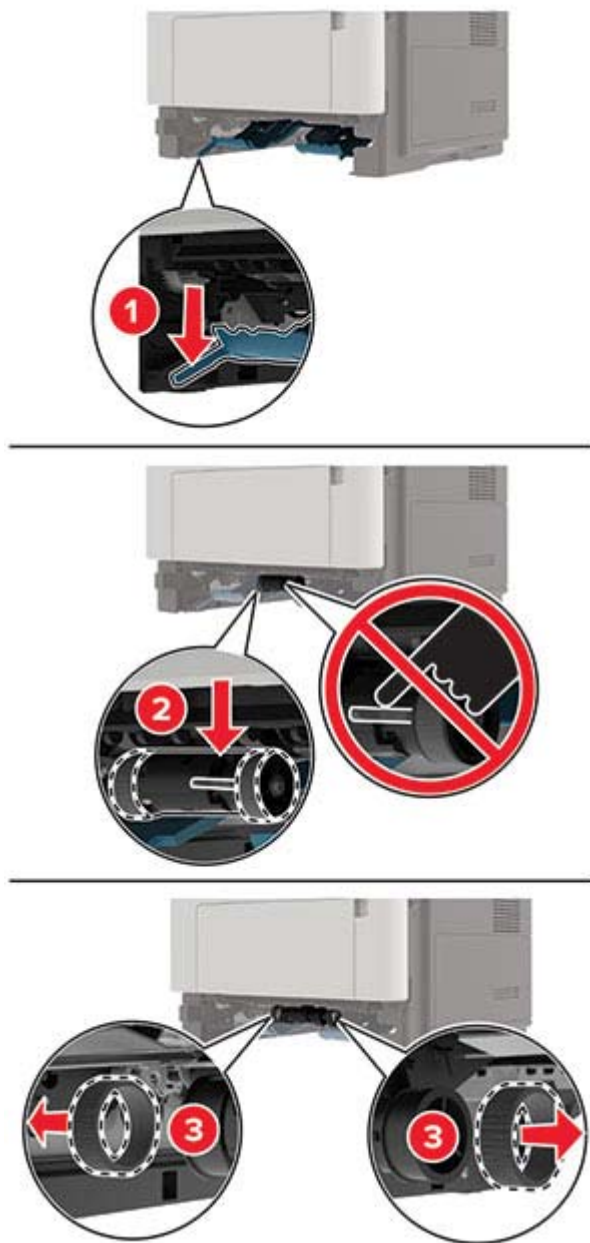

**5** Pak de nye opsamlingsdæk ud.



- 6 Indsæt de nye opsamlingsdæk.

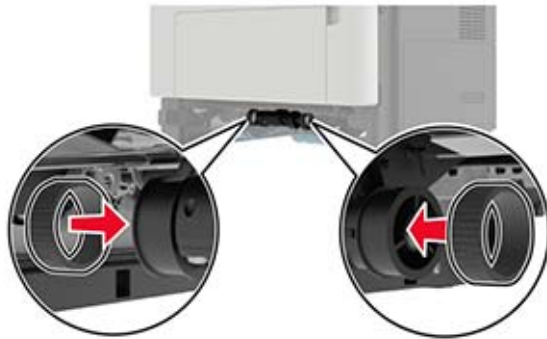

- 7 Isæt bakken.
- 8 Indsæt netledningen i printeren og derefter i en stikkontakt.

**⚠ FORSIGTIG - RISIKO FOR SKADE:** Tilslut netledningen til en passende vurderet og passende jordet stikkontakt, der er lettilgængelig og i nærheden af produktet, for at undgå risikoen for brand eller elektrisk stød.

- 9 Tænd printeren.

## Udskiftning af opsamlingsrullen

- 1 Sluk for printeren.
- 2 Fjern netledningen fra stikkontakten og derefter fra printeren.
- 3 Fjern det valgfri papirmagasin.

**⚠ FORSIGTIG - RISIKO FOR SKADE:** Hvis printeren vejer mere end 20 kg (44 lb), skal der to eller flere personer til at løfte den på forsvarlig vis.



**4** Fjern papirmagasinet, og vend derefter papirmagasinbasen om.

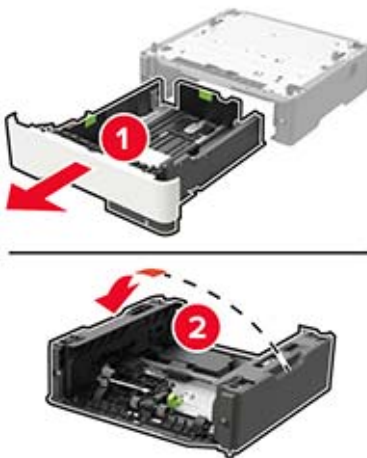

**5** Fjern den brugte opsamlingsrulleenhed.

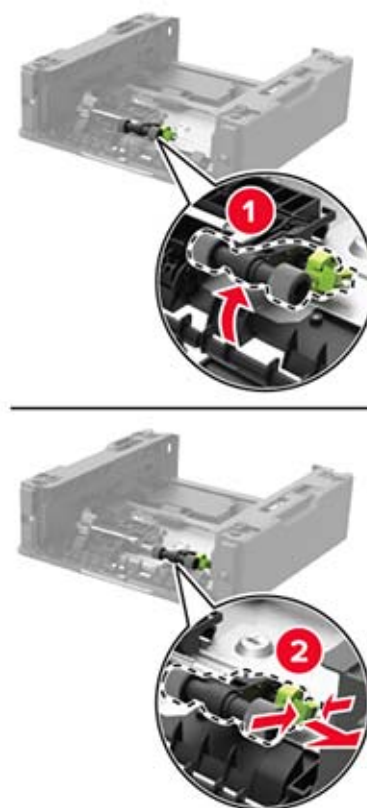

**6** Pak den nye opsamlingsrulleenhed ud.

**7** Indsæt den nye opsamlingsrulleenhed.

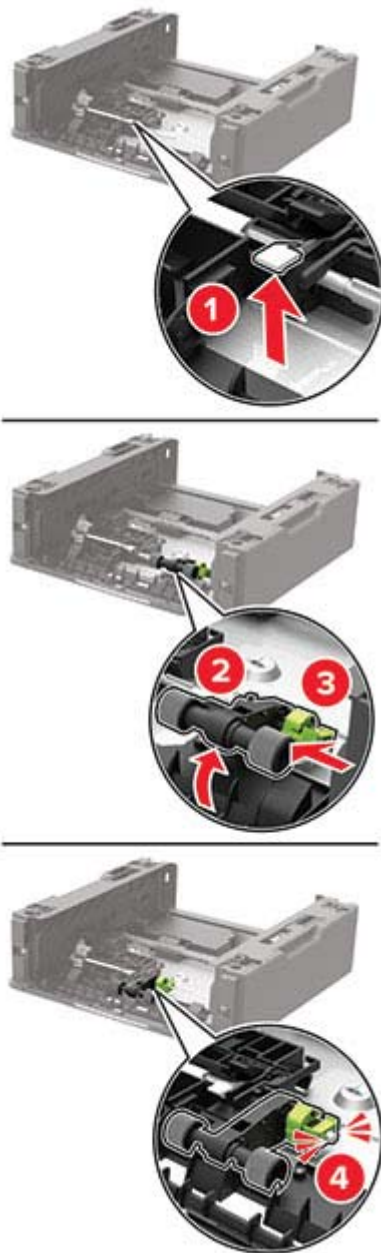

**8** Vend papirmagasinbasen om, og indsæt derefter papirmagasinet.

- 9 Juster printeren med det valgfri papirmagasin, og sænk derefter printeren, indtil den *klikker* på plads.



- 10 Sæt netledningen i printeren og derefter i en stikkontakt.

**⚠ FORSIGTIG - RISIKO FOR SKADE:** Tilslut netledningen til en passende normeret og korrekt jordet stikkontakt, der er lettilgængelig og i nærheden af produktet, for at undgå risiko for brand eller elektrisk stød.

- 11 Tænd printeren.

## Nulstilling af forbrugsstoffællere

- 1 På startskærmen skal du trykke på **Indstillinger > Enhed > Vedligeholdelse > Konfigurationsmenu > Brug af forbrugsstoffer og tællere**.
- 2 Vælg den tæller, du vil nulstille.

**Advarsel - Potentiel skade:** Forbrugsvarer og dele uden brug-og-returprogrammets aftalevilkår kan være nulstillet og genproduceret. Producentens garanti dækker imidlertid ikke beskadigelse forårsaget af brugen af ikke-originale forbrugsstoffer eller dele. Nulstilling af tællere på forbrugsstoffet eller delen uden ordentlig genfremstilling kan beskadige printeren. Efter nulstilling af tællere på forbrugsstoffet eller delen kan din printer vise en fejl, der angiver forekomsten af nulstillingsemnet.

## Flytning af printeren

### Flytning af printeren til et andet sted

- ⚠ FORSIGTIG - RISIKO FOR SKADE:** Hvis printeren vejer mere end 20 kg (44 lb), skal der to eller flere personer til at løfte den på forsvarlig vis.
- ⚠ FORSIGTIG - RISIKO FOR SKADE:** For at undgå risiko for brand eller elektrisk stød skal du kun bruge den netledning, der leveres sammen med dette produkt, eller en erstatningsnetledning, som er godkendt af producenten.

 **FORSIGTIG - RISIKO FOR SKADE:** Når du flytter printeren, skal du følge disse retningslinjer for at forebygge personskader eller skader på printeren:

- Undersøg, om alle paneler og papirmagasiner er lukket.
- Sluk printeren, og tag derefter netledningen ud af stikkontakten.
- Frakobl alle ledninger og kabler fra printeren.
- Hvis printeren har særskilte, gulvbaserede valgfrie papirmagasiner, eller outputoptioner er fastgjort til den, skal du frakoble dem, før printeren flyttes.
- Hvis printeren har en base med hjul, så rul den forsigtigt til det nye sted. Vær forsigtig, når du passerer dørtrin og brud i gulvbelægningen.
- Hvis printeren ikke har en base med hjul, men er konfigureret med valgfrie papirmagasiner eller outputoptioner, skal du fjerne outputoptionerne og løfte printeren af papirmagasinerne. Forsøg ikke at løfte printeren og andre optioner på én gang.
- Brug altid grebene på printeren til at løfte den.
- Hvis der bruges en vogn til at transportere printeren, skal den kunne støtte hele printerens underside.
- Hvis der bruges en vogn til at transportere hardware-optionerne, skal den kunne støtte optionernes dimensioner.
- Sørg for, at printeren står oprejst.
- Undgå voldsomme rystelser.
- Undgå at holde fingrene under printeren, når du sætter den ned.
- Sørg for, at der er tilstrækkelig plads omkring printeren.

**Bemærk!** Skader på printeren, der skyldes forkert håndtering, dækkes ikke af printerens garanti.

## Transport af printeren

Ved transport af printeren skal man bruge den originale emballage eller kontakte til forhandleren.

## Spare energi og papir

### Konfiguration af indstillinger for strømbesparetilstand

#### Slumretilstand

- 1 Fra startskærmen skal du trykke på **Indstillinger > Enhed > Strømstyring > Timeouts > Slumretilstand**.
- 2 Angiv den tid, printeren forbliver inaktiv, før den skifter til Slumretilstand.

#### Dvaletilstand

- 1 Fra startskærmen skal du trykke på **Indstillinger > Enhed > Strømstyring > Timeouts > Dvaletimeout**.
- 2 Vælg den tid, printeren forbliver inaktiv, før den skifter til dvaletilstand.

#### Bemærkninger:

- For at få Timeout for dvaletilstand til at fungere skal du indstille Timeout for dvaletilstand for Forbindelse til Dvale.

- Den integrerede webserver er deaktiveret, når printeren er i Dvaletilstand.

## Justere printerdisplayets lysstyrke

- 1 På startskærmen skal du trykke på **Indstillinger > Enhed > Præferencer > Skærmlysstyrke**.
- 2 Justere indstillingen.

## Spare på forbrugsvarer

- Udskriv på begge sider af papiret.  
**Bemærk!** Tosidet udskrivning er standardindstillingen i printerdriveren.
- Udskriv flere sider på et enkelt ark papir.
- Brug funktionen Vis udskrift for at se, hvordan dokumentet ser ud, inden du udskriver det.
- Udskriv én kopi af dokumentet for at kontrollere indholdet og formatet for eventuelle fejl.

# Fjerne papirstop

## Undgå papirstop

### Ilæg papiret korrekt

- Sørg for, at papiret ligger plant i bakken.

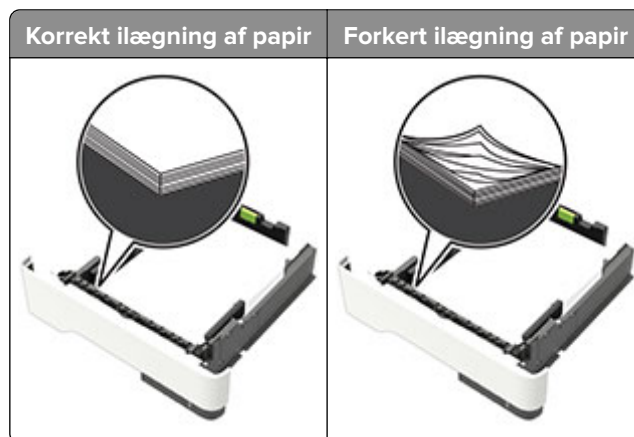

- Du må ikke lægge papir i en bakke, mens printeren udskriver.
- Du må ikke ilægge for meget papir. Sørg for, at stakkens højde ikke når op til indikatoren for maksimal papirofyldning.
- Skub ikke papiret ind i bakken. Ilæg papiret som vist på billedet.

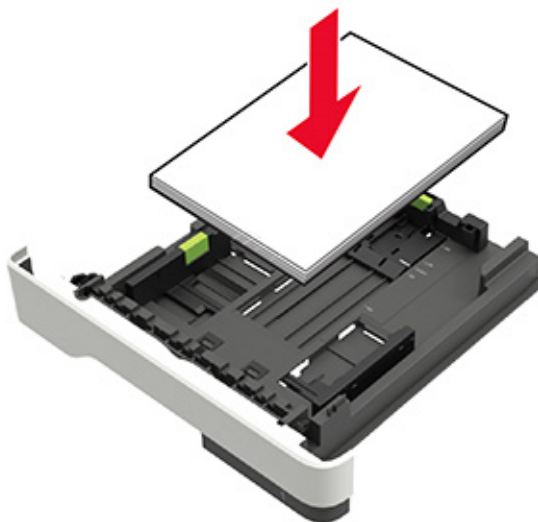

- Sørg for, at papirstyrene er placeret korrekt og ikke trykker hårdt mod papiret eller konvolutterne.
- Skub skuffen helt ind i printeren, når papiret er lagt i.

### Anvend det anbefalede papir

- Brug kun det anbefalede papir eller specialmedie.
- Ilæg ikke papir, der er rynket, krøllet eller bølget.



- Bøj, luft og juster papirkanterne inden ilægning.



- Anvend ikke papir, der er klippet eller beskåret manuelt.
- Bland ikke papir af forskellige størrelser, vægt eller typer i den samme skuffe.
- Kontroller, om papirstørrelsen og -typen er angivet korrekt på computeren eller printerens kontrolpanel.
- Opbevar papiret i overensstemmelse med fabrikantens anbefalinger.

## Identifikation af områder med papirstop

### Bemærkninger:

- Når Papirstophjælp er indstillet til Til, flytter printeren automatisk tomme sider eller delvist udskrevne sider, når fastklemte sider er fjernet. Undersøg, om udskriften har tomme sider.
- Hvis Genopret ved stop er indstillet til Til eller Auto, udskriver printeren de fastklemte sider igen.



	Områder med papirstop
1	Automatisk dokumentføder
2	Standardbakke
3	Bagpanel
4	Standard papirmagasin til 250 ark
5	Valgfrit papirmagasin til 250 eller 550 ark
6	Flerformålsarkføder
7	Panel A

## Papirstop i panel A

1 Fjern bakken.



2 Åbn panel A.



**3** Fjern tonerkassetten.**4** Fjern billedenheden.

**Advarsel - Potentiel skade:** Billedenheden må ikke udsættes for direkte lys i mere end 10 minutter. Hvis produktet udsættes for lys i længere tid, kan det skabe problemer med udskriftskvaliteten.

**Advarsel - Potentiel skade:** Undgå at berøre fotokonduktortromlen. Hvis du gør det, kan det påvirke kvaliteten på fremtidige udskriftsjob.



5 Fjern det fastklemte papir.

 **FORSIGTIG - VARM OVERFLADE:** Printeren kan være varm indvendig. For at formindske risikoen for skader pga. en varm komponent skal overfladen køle ned, før du rører den.

**Bemærk!** Sørg for at fjerne alle papirdele.

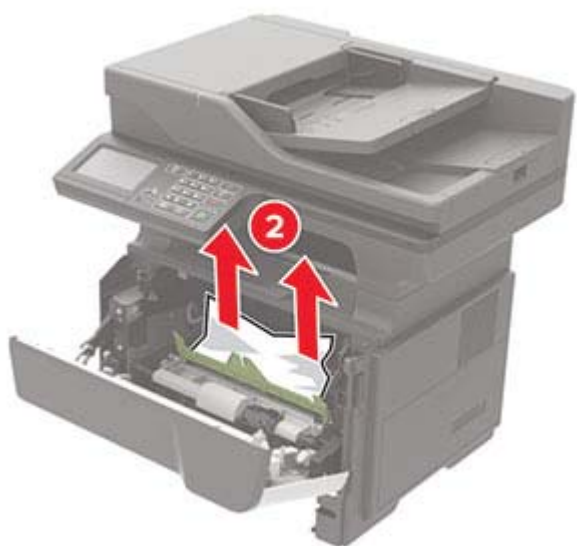

**6** Indsæt billedenheden.

**Bemærk!** Brug pilene i printeren som vejledning.



7 Isæt tonerkassetten.

**Bemærk!** Brug pilene i printeren som vejledning.



8 Luk panel A.

9 Isæt bakken.

## Papirstop i bagpanelet

1 Åbn bagpanelet.

 **FORSIGTIG - VARM OVERFLADE:** Printeren kan være varm indvendig. For at formindske risikoen for skader pga. en varm komponent skal overfladen køle ned, før du rører den.



**2** Fjern det fastklemte papir.

**Bemærk!** Sørg for at fjerne alle papirdele.



**3** Luk bagpanelet.

## Papirstop i standardbakken

Fjern det fastklemte papir.

**Bemærk!** Sørg for at fjerne alle papirdele.



## Papirstop i dupleksenheden

### 1 Fjern bakken.

**Advarsel - Potentiel skade:** For at undgå skader fra elektrostatisk afladning, skal du trykke på metalpladen bag på printeren, hvor kablerne sidder, før du forsøger at få adgang til eller røre ved indre områder i printeren.



### 2 Fjern det fastklemte papir.

**Bemærk!** Sørg for at fjerne alle papirdelle.



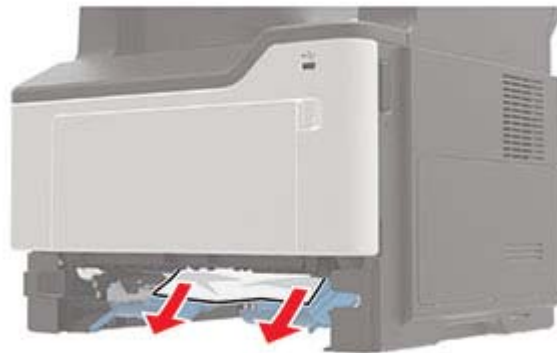

3 Isæt bakken.

## Papirstop i papirmagasinerne

1 Fjern bakken.

**Advarsel - Potentiel skade:** For at undgå skader fra elektrostatisk afladning, skal du trykke på metalpladen bag på printeren, hvor kablerne sidder, før du forsøger at få adgang til eller røre ved indre områder i printeren.



2 Fjern det fastklemte papir.

**Bemærk!** Sørg for at fjerne alle papirdele.



3 Isæt bakken.

## Papirstop i flerformålsarkføderen.

1 Fjern alt papir fra flerformålsarkføderen.

2 Fjern det fastklemte papir.

**Bemærk!** Sørg for at fjerne alle papirdele.



3 Bøj, luft og juster papirkanterne inden ilægning.



4 Ilæg papiret igen, og juster papirstyret.



## Papirstop i ADF'en

- 1 Fjern alle originaler fra den automatiske dokumentføder.
- 2 Åbn dækslet på den automatiske dokumentføder.

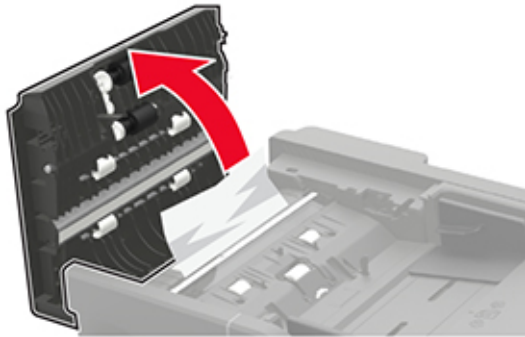

- 3 Fjern det fastklemte papir.  
**Bemærk!** Sørg for at fjerne alle papirdele.

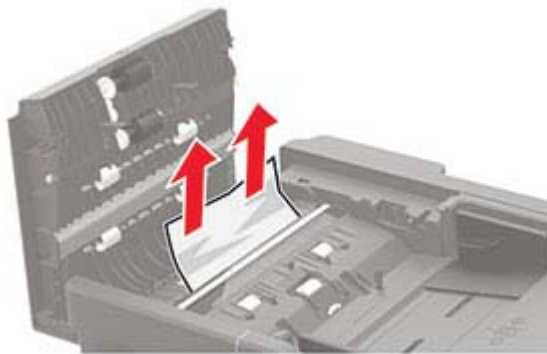

- 4 Luk dækslet på den automatiske dokumentføder.

# Fejlfinding

## Problemer med udskriftskvalitet

Find billedet, der minder om dit problem med udskriftskvaliteten, og klik derefter på linket nedenfor for at læse problemløsningstrinene.



[“Tomme eller hvide sider” på side 173](#)



[“Mørk udskrift” på side 173](#)



[“Fine linjer udskrives ikke korrekt” på side 175](#)



[“Foldet eller krøllet papir” på side 176](#)



[“Grå baggrund” på side 177](#)



[“Vandrette lyse striber” på side 178](#)



[“Forkerte margener” på side 178](#)



[“Lys udskrift” på side 179](#)



[“Meleret udskrift og pletter” på side 180](#)



[“Papiret krøller” på side 181](#)



[“Udskriv forvrænget eller skævt” på side 183](#)



[“Gentagne fejl på udskriftet” på side 183](#)



[“Helt sorte sider” på side 184](#)



[“Beskåret tekst eller billeder” på side 184](#)



[“Toner smitter nemt af” på side 185](#)



[“Lodrette mørke striber” på side 185](#)



[“Lodrette mørke streger eller striber” på side 186](#)

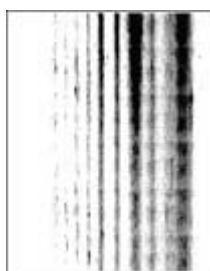

[“Lodrette mørke streger med manglende udskrift” på side 187](#)



[“Lodrette lyse striber” på side 187](#)



[“Lodrette hvide streger” på side 187](#)

## Udskrivningsproblemer

### udskriftskvaliteten er dårlig

#### Tomme eller hvide sider



Kontakt din [forhandler](#).

#### Mørk udskrift



**Bemærk!** Før du løser problemet, skal du udskrive kvalitetstestsiderne. Gå til **Indstillinger > Fejlfinding > Udskriv kvalitetstestsider** fra kontrolpanelet. På printermodeller uden berøringfølsom skærm skal du trykke på  for at navigere gennem indstillingerne.

Handling	Ja	Nej
<p><b>Trin 1</b></p> <p><b>a</b> Kontroller, om der er sat en original og understøttet tonerkassette i printeren.</p> <p><b>Bemærk!</b> Hvis kassetten ikke understøttes, skal du installere en understøttet kassette.</p> <p><b>b</b> Udskriv dokumentet.</p> <p>Er udskriften mørk?</p>	<p>Gå til trin 2.</p>	<p>Problemet er løst.</p>
<p><b>Trin 2</b></p> <p><b>a</b> Sluk for printeren, og vent ca. 10 sekunder. Tænd derefter printeren igen.</p> <p><b>b</b> Reducer tonersvævningsgraden. Fra kontrolpanelet skal du navigere til:</p> <p><b>Indstillinger &gt; Udskrift &gt; Kvalitet</b></p> <p><b>c</b> Udskriv dokumentet.</p> <p>Er udskriften mørk?</p>	<p>Gå til trin 3.</p>	<p>Problemet er løst.</p>
<p><b>Trin 3</b></p> <p><b>a</b> Afhængigt af dit operativsystem skal du angive papirtypen i Udskriftsindstillinger eller i dialogboksen Udskriv.</p> <p><b>Bemærkninger:</b></p> <ul style="list-style-type: none"> <li>• Sørg for, at indstillingen matcher det papir, der er lagt i.</li> <li>• Du kan også ændre indstillingen i kontrolpanelet på printeren. Fra kontrolpanelet skal du navigere til <b>Indstillinger &gt; Papir &gt; Konfiguration af papirmagasin &gt; Papirstørrelse/type.</b></li> </ul> <p><b>b</b> Udskriv dokumentet.</p> <p>Er udskriften mørk?</p>	<p>Gå til trin 4.</p>	<p>Problemet er løst.</p>
<p><b>Trin 4</b></p> <p>Kontroller, om papiret har struktur eller ru overflade.</p> <p>Udskriver du på papir med struktur eller ru overflade?</p>	<p>Gå til trin 5.</p>	<p>Gå til trin 6.</p>
<p><b>Trin 5</b></p> <p><b>a</b> Udsift strukturpapiret med almindeligt papir.</p> <p><b>b</b> Udskriv dokumentet.</p> <p>Er udskriften mørk?</p>	<p>Gå til trin 6.</p>	<p>Problemet er løst.</p>
<p><b>Trin 6</b></p> <p><b>a</b> Ilæg papir fra en ny pakke.</p> <p><b>Bemærk!</b> Papiret bliver fugtigt pga. høj luftfugtighed. Opbevar papiret i den originale indpakning, indtil det skal bruges.</p> <p><b>b</b> Udskriv dokumentet.</p> <p>Er udskriften mørk?</p>	<p>Gå til trin 7.</p>	<p>Problemet er løst.</p>

Handling	Ja	Nej
<p><b>Trin 7</b></p> <p><b>a</b> Fjern billedenheden, og indsæt den igen.</p> <p><b>Advarsel - Potentiel skade:</b> Billedenheden må ikke udsættes for direkte lys i mere end 10 minutter. Hvis produktet udsættes for lys i længere tid, kan det skabe problemer med udskriftskvaliteten.</p> <p><b>Advarsel - Potentiel skade:</b> Undgå at berøre fotokonduktortromlen under billedenheden. Hvis du gør det, kan det påvirke kvaliteten på fremtidige udskriftsjob.</p> <p><b>b</b> Udskriv dokumentet.</p> <p>Er udskriften mørk?</p>	<p>Kontakt din <a href="#">forhandler</a>.</p>	<p>Problemet er løst.</p>

### Fine linjer udskrives ikke korrekt



**Bemærk!** Før du løser problemet, skal du udskrive kvalitetstestsiderne. Gå til **Indstillinger > Fejlfinding > Udskriv kvalitetstestsider** fra kontrolpanelet. På printermodeller uden berøringfølsom skærm skal du trykke på **OK** for at navigere gennem indstillingerne.

Handling	Ja	Nej
<p><b>Trin 1</b></p> <p><b>a</b> Kontroller, om der er sat en original og understøttet tonerkassette i printeren.</p> <p><b>Bemærk!</b> Hvis kassetten ikke understøttes, skal du installere en understøttet kassette.</p> <p><b>b</b> Udskriv dokumentet.</p> <p>Udskrives fine linjer ikke korrekt?</p>	<p>Gå til trin 2.</p>	<p>Problemet er løst.</p>
<p><b>Trin 2</b></p> <p><b>a</b> Tilpas indstillingerne for udskrivningskvalitet.</p> <p><b>1</b> Fra kontrolpanelet skal du navigere til: <b>Indstillinger &gt; Udskrift &gt; Kvalitet &gt; Fremhævning af pixler &gt; Skrifttyper</b></p> <p><b>2</b> Juster Tonersværtning til 7. Fra kontrolpanelet skal du navigere til: <b>Indstillinger &gt; Udskrift &gt; Kvalitet</b></p> <p><b>b</b> Udskriv dokumentet.</p> <p>Udskrives fine linjer ikke korrekt?</p>	<p>Kontakt din <a href="#">forhandler</a>.</p>	<p>Problemet er løst.</p>

## Foldet eller krøllet papir



**Bemærk!** Før du løser problemet, skal du udskrive kvalitetstestsiderne. Gå til **Indstillinger > Fejlfinding > Udskriv kvalitetstestsider** fra kontrolpanelet. På printermodeller uden berøringfølsom skærm skal du trykke på  for at navigere gennem indstillingerne.

Handling	Ja	Nej
<p><b>Trin 1</b></p> <p><b>a</b> Kontroller, om der er sat en original og understøttet tonerkassette i printeren.</p> <p><b>Bemærk!</b> Hvis kassetten ikke understøttes, skal du installere en understøttet kassette.</p> <p><b>b</b> Udskriv dokumentet.</p> <p>Er papiret foldet eller krøllet?</p>	Gå til trin 2.	Problemet er løst.
<p><b>Trin 2</b></p> <p><b>a</b> Ilæg papir fra en ny pakke.</p> <p><b>Bemærk!</b> Papiret bliver fugtigt pga. høj luftfugtighed. Opbevar papiret i den originale indpakning, indtil det skal bruges.</p> <p><b>b</b> Udskriv dokumentet.</p> <p>Er papiret foldet eller krøllet?</p>	Gå til trin 3.	Problemet er løst.
<p><b>Trin 3</b></p> <p><b>a</b> Afhængigt af dit operativsystem skal du angive papirtypen i Udskriftsindstillinger eller i dialogboksen Udskriv.</p> <p><b>Bemærkninger:</b></p> <ul style="list-style-type: none"> <li>• Sørg for, at indstillingen matcher det papir, der er lagt i.</li> <li>• Du kan også ændre indstillingen i kontrolpanelet på printeren. Naviger til <b>Indstillinger &gt; Papir &gt; Konfiguration af papirmagasin &gt; Papirstørrelse/-type</b>.</li> </ul> <p><b>b</b> Udskriv dokumentet.</p> <p>Er papiret foldet eller krøllet?</p>	Kontakt din <a href="#">forhandler</a> .	Problemet er løst.



## Grå baggrund



**Bemærk!** Før du løser problemet, skal du udskrive kvalitetstestsiderne. Gå til **Indstillinger > Fejlfinding > Udskriv kvalitetstestsider** fra kontrolpanelet. På printermodeller uden berøringfølsom skærm skal du trykke på **OK** for at navigere gennem indstillingerne.

Handling	Ja	Nej
<p><b>Trin 1</b></p> <p><b>a</b> Sluk for printeren, og vent 10 sekunder. Tænd derefter printeren igen.</p> <p><b>b</b> Reducer tonersværningsgrad. Fra kontrolpanelet skal du navigere til: <b>Indstillinger &gt; Udskriv &gt; Kvalitet &gt; Tonersværningsgrad</b></p> <p><b>c</b> Udskriv dokumentet.</p> <p>Forekommer der en grå baggrund på udskrifterne?</p>	Gå til trin 2.	Problemet er løst.
<p><b>Trin 2</b></p> <p><b>a</b> Kontroller, om der er sat en original og understøttet tonerkassette i printeren. <b>Bemærk!</b> Hvis kassetten ikke understøttes, skal du installere en understøttet kassette.</p> <p><b>b</b> Udskriv dokumentet.</p> <p>Forekommer der en grå baggrund på udskrifterne?</p>	Gå til trin 3.	Problemet er løst.
<p><b>Trin 3</b></p> <p><b>a</b> Afhængigt af dit operativsystem skal du angive papirtypen i Udskriftsindstillinger eller i dialogboksen Udskriv. <b>Bemærkninger:</b></p> <ul style="list-style-type: none"> <li>• Sørg for, at indstillingen matcher det papir, der er lagt i.</li> <li>• Du kan også ændre indstillingen i kontrolpanelet på printeren. Naviger til <b>Indstillinger &gt; Papir &gt; Konfiguration af papirmagasin &gt; Papirstørrelse/-type</b>.</li> </ul> <p><b>b</b> Udskriv dokumentet.</p> <p>Forekommer der en grå baggrund på udskrifterne?</p>	Kontakt din <a href="#">forhandler</a> .	Problemet er løst.

### Vandrette lyse striber



**Bemærk!** Før du løser problemet, skal du udskrive kvalitetstestsiderne. Gå til **Indstillinger > Fejlfinding > Udskriv kvalitetstestsider** fra kontrolpanelet. På printermodeller uden berøringfølsom skærm skal du trykke på **OK** for at navigere gennem indstillingerne.

Handling	Ja	Nej
<p><b>a</b> Kontroller, om der er sat en original og understøttet tonerkassette i printeren.</p> <p><b>Bemærk!</b> Hvis kassetten ikke understøttes, skal du installere en understøttet kassette.</p> <p><b>b</b> Udskriv dokumentet.</p> <p>Fremkommer der vandrette lyse striber på udskrifterne?</p>	<p>Kontakt din <a href="#">forhandler</a>.</p>	<p>Problemet er løst.</p>

### Forkerte margener



**Bemærk!** Før du løser problemet, skal du udskrive kvalitetstestsiderne. Fra kontrolpanelet skal du gå til **Indstillinger > Fejlfinding > Udskriv kvalitetstestsider**. På printermodeller uden berøringfølsom skærm skal du trykke på **OK** for at navigere gennem indstillingerne.

Handling	Ja	Nej
<p><b>Trin 1</b></p> <p><b>a</b> Juster papirstyrene til den korrekte position for det papir, der er lagt i.</p> <p><b>b</b> Udskriv dokumentet.</p> <p>Er margenerne korrekte?</p>	<p>Problemet er løst.</p>	<p>Gå til trin 2.</p>

Handling	Ja	Nej
<p><b>Trin 2</b></p> <p><b>a</b> Afhængigt af dit operativsystem skal du angive papirstørrelsen enten under Udskriftsindstillinger eller i dialogboksen Udskriv.</p> <p><b>Bemærkninger:</b></p> <ul style="list-style-type: none"> <li>• Sørg for, at indstillingen matcher det papir, der er lagt i.</li> <li>• Du kan også ændre indstillingen via printerens kontrolpanel. Naviger til <b>Indstillinger &gt; Papir &gt; Konfiguration af papirmagasin &gt; Papirstørrelse/-type</b>.</li> </ul> <p><b>b</b> Udskriv dokumentet.</p> <p>Er margenerne korrekte?</p>	<p>Problemet er løst.</p>	<p>Kontakt din <a href="#">forhandler</a>.</p>

## Lys udskrift



**Bemærk!** Før du løser problemet, skal du udskrive kvalitetstestsiderne. Gå til **Indstillinger > Fejlfinding > Udskriv kvalitetstestsider** fra kontrolpanelet. På printermodeller uden berøringfølsom skærm skal du trykke på **OK** for at navigere gennem indstillingerne.

Handling	Ja	Nej
<p><b>Trin 1</b></p> <p><b>a</b> Kontroller, om der er sat en original og understøttet tonerkassette i printerens.</p> <p><b>Bemærk!</b> Hvis kassetten ikke understøttes, skal du installere en understøttet kassette.</p> <p><b>b</b> Udskriv dokumentet.</p> <p>Er udskriften lys?</p>	<p>Gå til trin 2.</p>	<p>Problemet er løst.</p>
<p><b>Trin 2</b></p> <p><b>a</b> Sluk for printeren, og vent ca. 10 sekunder. Tænd derefter printerens igen.</p> <p><b>b</b> Øg tonersvævningsgrad. Fra kontrolpanelet skal du navigere til: <b>Indstillinger &gt; Udskriv &gt; Kvalitet &gt; Tonersvævningsgrad</b></p> <p><b>c</b> Udskriv dokumentet.</p> <p>Er udskriften lys?</p>	<p>Gå til trin 3.</p>	<p>Problemet er løst.</p>

Handling	Ja	Nej
<p><b>Trin 3</b></p> <p><b>a</b> Afhængigt af dit operativsystem skal du angive papirtypen i Udskriftsindstillinger eller i dialogboksen Udskriv.</p> <p><b>Bemærkninger:</b></p> <ul style="list-style-type: none"> <li>• Sørg for, at indstillingen matcher det papir, der er lagt i.</li> <li>• Du kan også ændre indstillingen i kontrolpanelet på printeren. Naviger til <b>Indstillinger &gt; Papir &gt; Konfiguration af papirmagasin &gt; Papirstørrelse/-type</b></li> </ul> <p><b>b</b> Udskriv dokumentet.</p> <p>Er udskriften lys?</p>	Gå til trin 4.	Problemet er løst.
<p><b>Trin 4</b></p> <p>Kontrollér, at udskriftsopløsningen er indstillet til 600 dpi.</p> <p><b>a</b> Fra kontrolpanelet skal du navigere til: <b>Indstillinger &gt; Udskriv &gt; Kvalitet &gt; Udskriftsopløsning</b></p> <p><b>b</b> Udskriv dokumentet.</p> <p>Er udskriften lys?</p>	Gå til trin 5.	Problemet er løst.
<p><b>Trin 5</b></p> <p>Kontroller tonerkassetens status, og udskift den om nødvendigt.</p> <p><b>a</b> Fra kontrolpanelet skal du navigere til: <b>Status/forbrugsstoffer &gt; Forbrugsstoffer</b></p> <p><b>b</b> Udskriv dokumentet.</p> <p>Er udskriften lys?</p>	Kontakt din <a href="#">forhandler</a> .	Problemet er løst.

## Meleret udskrift og pletter



**Bemærk!** Før du løser problemet, skal du udskrive kvalitetstestsiderne. Gå til **Indstillinger > Fejlfinding > Udskriv kvalitetstestsider** fra kontrolpanelet. På printermodeller uden berøringfølsom skærm skal du trykke på  for at navigere gennem indstillingerne.

Handling	Ja	Nej
<p><b>Trin 1</b></p> <p><b>a</b> Kontroller, om der er sat en original og understøttet tonerkassette i printeren.</p> <p><b>Bemærk!</b> Hvis kassetten ikke understøttes, skal du installere en understøttet kassette.</p> <p><b>b</b> Udskriv dokumentet.</p> <p>Er udskriften plettet?</p>	Gå til trin 2.	Problemet er løst.
<p><b>Trin 2</b></p> <p>Kontrollér, om printeren forurener med lækket toner.</p> <p>Lækker printeren ikke toner?</p>	Gå til trin 3.	Kontakt din <a href="#">forhandler</a> .
<p><b>Trin 3</b></p> <p><b>a</b> Kontroller billedenhedens status.</p> <p>Fra kontrolpanelet skal du navigere til:</p> <p><b>Indstillinger &gt; Rapporter &gt; Enhed &gt; Enhedsstatistik</b></p> <p><b>b</b> Fra afsnittet Oplysninger om forbrugsstoffer i de udskrevne sider skal du kontrollere status for billedenheden.</p> <p>Er billedenheden snart opbrugt?</p>	Gå til trin 4.	Kontakt din <a href="#">forhandler</a> .
<p><b>Trin 4</b></p> <p><b>a</b> Udskift billedenheden.</p> <p><b>b</b> Udskriv dokumentet.</p> <p>Er udskriften plettet?</p>	Kontakt din <a href="#">forhandler</a> .	Problemet er løst.

## Papiret krøller



Handling	Ja	Nej
<p><b>Trin 1</b></p> <p><b>a</b> Kontroller, om det ilagte papir understøttes.</p> <p><b>Bemærk!</b> Hvis papiret ikke understøttes, skal du ilægge en understøttet papirtype.</p> <p><b>b</b> Udskriv dokumentet.</p> <p>Er papiret krøllet?</p>	Gå til trin 2.	Problemet er løst.

Handling	Ja	Nej
<p><b>Trin 2</b></p> <p><b>a</b> Kontroller, om der er sat en original og understøttet tonerkassette i printeren.</p> <p><b>Bemærk!</b> Hvis kassetten ikke understøttes, skal du installere en understøttet kassette.</p> <p><b>b</b> Udskriv dokumentet.</p> <p>Er papiret krøllet?</p>	Gå til trin 3.	Problemet er løst.
<p><b>Trin 3</b></p> <p><b>a</b> Juster styrene i bakken til den korrekte position for det papir, der er lagt i.</p> <p><b>b</b> Udskriv dokumentet.</p> <p>Er papiret krøllet?</p>	Gå til trin 4.	Problemet er løst.
<p><b>Trin 4</b></p> <p><b>a</b> Afhængigt af dit operativsystem skal du angive papirstørrelse og papirtype enten under Udskriftsindstillinger eller i dialogboksen Udskriv.</p> <p><b>Bemærkninger:</b></p> <ul style="list-style-type: none"> <li>• Sørg for, at indstillingerne passer til det ilagte papir.</li> <li>• Du kan også ændre indstillingerne i kontrolpanelet på printeren. Naviger til <b>Indstillinger &gt; Papir &gt; Konfiguration af papirmagasin &gt; Papirstørrelse/-type</b>. På printermodeller uden berøringfølsom skærm skal du trykke på  for at navigere gennem indstillingerne.</li> </ul> <p><b>b</b> Udskriv dokumentet.</p> <p>Er papiret krøllet?</p>	Gå til trin 5.	Problemet er løst.
<p><b>Trin 5</b></p> <p><b>a</b> Fjern papiret, vend det om, og ilæg papiret igen.</p> <p><b>b</b> Udskriv dokumentet.</p> <p>Er papiret krøllet?</p>	Gå til trin 6.	Problemet er løst.
<p><b>Trin 6</b></p> <p><b>a</b> Ilæg papir fra en ny pakke.</p> <p><b>Bemærk!</b> Papiret bliver fugtigt pga. høj luftfugtighed. Opbevar papiret i den originale indpakning, indtil det skal bruges.</p> <p><b>b</b> Udskriv dokumentet.</p> <p>Er papiret krøllet?</p>	Kontakt din <a href="#">forhandler</a> .	Problemet er løst.

## Udskriv forvrænget eller skævt



**Bemærk!** Før du løser problemet, skal du udskrive kvalitetstestsiderne. Fra kontrolpanelet skal du gå til **Indstillinger > Fejlfinding > Udskriv kvalitetstestsider**. På printermodeller uden berøringfølsom skærm skal du trykke på  for at navigere gennem indstillingerne.

Handling	Ja	Nej
<p><b>Trin 1</b></p> <p><b>a</b> Juster papirstyrene i bakken til den korrekte position for det papir, der er lagt i.</p> <p><b>b</b> Udskriv dokumentet.</p> <p>Er udskriften forvrænget eller skævt?</p>	Gå til trin 2.	Problemet er løst.
<p><b>Trin 2</b></p> <p><b>a</b> Ilæg papir fra en ny pakke.</p> <p><b>Bemærk!</b> Papiret bliver fugtigt pga. høj luftfugtighed. Opbevar papiret i den originale indpakning, indtil det skal bruges.</p> <p><b>b</b> Udskriv dokumentet.</p> <p>Er udskriften forvrænget eller skævt?</p>	Gå til trin 3.	Problemet er løst.
<p><b>Trin 3</b></p> <p><b>a</b> Kontroller, om det ilagte papir understøttes.</p> <p><b>Bemærk!</b> Hvis papiret ikke understøttes, skal du ilægge en understøttet papirtype.</p> <p><b>b</b> Udskriv dokumentet.</p> <p>Er udskriften forvrænget eller skævt?</p>	Kontakt din <a href="#">forhandler</a> .	Problemet er løst.

## Gentagne fejl på udskriftet

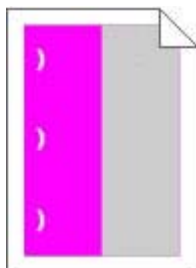

Kontakt din [forhandler](#).

### Helt sorte sider



**Bemærk!** Før du løser problemet, skal du udskrive kvalitetstestsiderne. Gå til **Indstillinger > Fejlfinding > Udskriv kvalitetstestsider** fra kontrolpanelet. På printermodeller uden berøringfølsom skærm skal du trykke på **OK** for at navigere gennem indstillingerne.

Handling	Ja	Nej
<p><b>a</b> Kontroller, om der er sat en original og understøttet tonerkassette i printeren.</p> <p><b>Bemærk!</b> Hvis kassetten ikke understøttes, skal du installere en understøttet kassette.</p> <p><b>b</b> Udskriv dokumentet.</p> <p>Udskriver printeren helt sorte sider?</p>	<p>Kontakt din <a href="#">forhandler</a>.</p>	<p>Problemet er løst.</p>

### Beskåret tekst eller billeder



**Bemærk!** Før du løser problemet, skal du udskrive kvalitetstestsiderne. Gå til **Indstillinger > Fejlfinding > Udskriv kvalitetstestsider** fra kontrolpanelet. På printermodeller uden berøringfølsom skærm skal du trykke på **OK** for at navigere gennem indstillingerne.

Handling	Ja	Nej
<p><b>a</b> Kontroller, om der er sat en original og understøttet tonerkassette i printeren.</p> <p><b>Bemærk!</b> Hvis kassetten ikke understøttes, skal du installere en understøttet kassette.</p> <p><b>b</b> Udskriv dokumentet.</p> <p>Er tekst eller billeder beskåret?</p>	<p>Kontakt din <a href="#">forhandler</a>.</p>	<p>Problemet er løst.</p>



## Toner smitter nemt af



**Bemærk!** Før du løser problemet, skal du udskrive kvalitetstestsiderne. Gå til **Indstillinger > Fejlfinding > Udskriv kvalitetstestsider** fra kontrolpanelet. På printermodeller uden berøringfølsom skærm skal du trykke på **OK** for at navigere gennem indstillingerne.

Handling	Ja	Nej
<p><b>Trin 1</b></p> <p><b>a</b> Kontroller, om der er sat en original og understøttet tonerkassette i printeren.</p> <p><b>Bemærk!</b> Hvis kassetten ikke understøttes, skal du installere en understøttet kassette.</p> <p><b>b</b> Udskriv dokumentet.</p> <p>Smutter toneren nemt af?</p>	<p>Gå til trin 2.</p>	<p>Problemet er løst.</p>
<p><b>Trin 2</b></p> <p><b>a</b> Afhængigt af dit operativsystem skal du angive papirtypen i Udskriftsindstillinger eller i dialogboksen Udskriv.</p> <p><b>Bemærkninger:</b></p> <ul style="list-style-type: none"> <li>• Sørg for, at indstillingen matcher det papir, der er lagt i.</li> <li>• Du kan også ændre indstillingen i kontrolpanelet på printeren. Naviger til <b>Indstillinger &gt; Papir &gt; Konfiguration af papirmagasin &gt; Papirstørrelse/-type</b>.</li> </ul> <p><b>b</b> Udskriv dokumentet.</p> <p>Smutter toneren nemt af?</p>	<p>Kontakt din <a href="#">forhandler</a>.</p>	<p>Problemet er løst.</p>

## Lodrette mørke striber



**Bemærk!** Før du løser problemet, skal du udskrive kvalitetstestsiderne. Gå til **Indstillinger > Fejlfinding > Udskriv kvalitetstestsider** fra kontrolpanelet. På printermodeller uden berøringfølsom skærm skal du trykke på **OK** for at navigere gennem indstillingerne.

Handling	Ja	Nej
<p><b>a</b> Kontroller, om der er sat en original og understøttet tonerkassette i printeren.</p> <p><b>Bemærk!</b> Hvis kassetten ikke understøttes, skal du installere en understøttet kassette.</p> <p><b>b</b> Udskriv dokumentet.</p> <p>Fremkommer der lodrette mørke striber på udskrifterne?</p>	Kontakt din <a href="#">forhandler</a> .	Problemet er løst.

### Lodrette mørke streger eller striber



Handling	Ja	Nej
<p><b>Trin 1</b></p> <p><b>a</b> Fra kontrolpanelet skal du navigere til: <b>Indstillinger &gt; Fejlfinding &gt; Rengøring af scanneren</b></p> <p><b>b</b> Udskriv dokumentet.</p> <p>Fremkommer der lodrette mørke linjer eller streger på udskrifterne?</p>	Gå til trin 2.	Problemet er løst.
<p><b>Trin 2</b></p> <p><b>a</b> Rengør scanneren med en fugtig, blød og fnugfri klud. Der er flere oplysninger i <a href="#">"Rengøring af scanneren" på side 143</a>.</p> <p><b>b</b> Kopier dokumentet med den automatiske dokumentføder.</p> <p>Fremkommer der lodrette mørke linjer eller streger på udskrifterne?</p>	Gå til trin 3.	Problemet er løst.
<p><b>Trin 3</b></p> <p><b>a</b> Kontroller, om der er sat en original og understøttet tonerkassette i printeren.</p> <p><b>Bemærk!</b> Hvis kassetten ikke understøttes, skal du installere en understøttet kassette.</p> <p><b>b</b> Udskriv dokumentet.</p> <p>Fremkommer der lodrette mørke linjer eller streger på udskrifterne?</p>	Kontakt din <a href="#">forhandler</a> .	Problemet er løst.

## Lodrette mørke streger med manglende udskrift

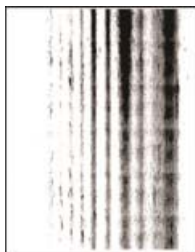

Kontakt din [forhandler](#).

## Lodrette lyse striber



**Bemærk!** Før du løser problemet, skal du udskrive kvalitetstestsiderne. Gå til **Indstillinger > Fejlfinding > Udskriv kvalitetstestsider** fra kontrolpanelet. På printermodeller uden berøringfølsom skærm skal du trykke på **OK** for at navigere gennem indstillingerne.

Handling	Ja	Nej
<p><b>a</b> Kontroller, om der er sat en original og understøttet tonerkassette i printeren.</p> <p><b>Bemærk!</b> Hvis kassetten ikke understøttes, skal du installere en understøttet kassette.</p> <p><b>b</b> Udskriv dokumentet.</p> <p>Fremkommer der lodrette lyse striber på udskrifterne?</p>	Kontakt din <a href="#">forhandler</a> .	Problemet er løst.

## Lodrette hvide streger



**Bemærk!** Før du løser problemet, skal du udskrive kvalitetstestsiderne. Gå til **Indstillinger > Fejlfinding > Udskriv kvalitetstestsider** fra kontrolpanelet. På printermodeller uden berøringfølsom skærm skal du trykke på **OK** for at navigere gennem indstillingerne.

Handling	Ja	Nej
<p><b>Trin 1</b></p> <p><b>a</b> Kontroller, om der er sat en original og understøttet tonerkassette i printeren.</p> <p><b>Bemærk!</b> Hvis kassetten ikke understøttes, skal du installere en understøttet kassette.</p> <p><b>b</b> Udskriv dokumentet.</p> <p>Forekommer der lodrette hvide streger på udskrifterne?</p>	Gå til trin 2.	Problemet er løst.
<p><b>Trin 2</b></p> <p>Løs problemer med langsom udskrivning. Der er flere oplysninger i "<a href="#">Langsom udskrivning</a>" på side 190.</p> <p>Forekommer der lodrette hvide streger på udskrifterne?</p>	Kontakt din <a href="#">forhandler</a> .	Problemet er løst.

## Udskriftsjob udskrives ikke

Handling	Ja	Nej
<p><b>Trin 1</b></p> <p><b>a</b> Åbn dialogboksen Udskriv fra det dokument, du prøver at udskrive, og kontroller, om du har valgt den rigtige printer.</p> <p><b>b</b> Udskriv dokumentet.</p> <p>Udskrives dokumentet?</p>	Problemet er løst.	Gå til trin 2.
<p><b>Trin 2</b></p> <p><b>a</b> Kontroller, om printeren er tændt.</p> <p><b>b</b> Afhjælp eventuelle fejlmeddelelser, der vises på displayet.</p> <p><b>c</b> Udskriv dokumentet.</p> <p>Udskrives dokumentet?</p>	Problemet er løst.	Gå til trin 3.
<p><b>Trin 3</b></p> <p><b>a</b> Undersøg, om portene fungerer, og om kablerne er sat helt ind i computeren og printeren.</p> <p>Du kan finde yderligere oplysninger i den opsætningsvejledning, der leveres sammen med printeren.</p> <p><b>b</b> Udskriv dokumentet.</p> <p>Udskrives dokumentet?</p>	Problemet er løst.	Gå til trin 4.
<p><b>Trin 4</b></p> <p><b>a</b> Sluk for printeren, og vent ca. 10 sekunder. Tænd derefter printeren igen.</p> <p><b>b</b> Udskriv dokumentet.</p> <p>Udskrives dokumentet?</p>	Problemet er løst.	Gå til trin 5.

Handling	Ja	Nej
<p><b>Trin 5</b></p> <p><b>a</b> Fjern printerdriveren, og indsæt den igen.</p> <p><b>b</b> Udskriv dokumentet.</p> <p>Udskrives dokumentet?</p>	<p>Problemet er løst.</p>	<p>Kontakt din <a href="#">forhandler</a>.</p>

## Fortrolige og andre tilbageholdte dokumenter udskrives ikke

Handling	Ja	Nej
<p><b>Trin 1</b></p> <p><b>a</b> Fra kontrolpanelet skal du kontrollere, om dokumenterne vises på listen Tilbageholdte job.</p> <p><b>Bemærk!</b> Hvis dokumenterne ikke er på listen, kan du udskrive dokumenterne ved hjælp af indstillingerne Udskriv og Tilbagehold.</p> <p><b>b</b> Udskriv dokumenterne.</p> <p>Udskrives dokumenterne?</p>	<p>Problemet er løst.</p>	<p>Gå til trin 2.</p>
<p><b>Trin 2</b></p> <p>Udskriftjobbet kan indeholde en formatfejl eller ugyldige data. Slet udskriftjobbet, og send det igen.</p> <p>Udskrives dokumenterne?</p>	<p>Problemet er løst.</p>	<p>Gå til trin 3.</p>
<p><b>Trin 3</b></p> <p>Hvis du udskriver fra internettet, kan printerens være ved at læse flere jobtitler som dubletter.</p> <p><b>Til Windows-brugere</b></p> <p><b>a</b> Åbn dialogboksen Udskriftsindstillinger.</p> <p><b>b</b> Fra fanen Udskrivning og tilbageholdelse skal du klikke på <b>Brug Udskriv og tilbagehold</b> og derefter klikke på <b>Bevar identiske dokumenter</b>.</p> <p><b>c</b> Indtast en PIN-kode, og gem derefter ændringerne.</p> <p><b>d</b> Send udskriftsjobbet.</p> <p><b>Til Macintosh-brugere</b></p> <p><b>a</b> Gem og navngiv hvert job forskelligt.</p> <p><b>b</b> Send jobbet individuelt.</p> <p>Udskrives dokumenterne?</p>	<p>Problemet er løst.</p>	<p>Gå til trin 4.</p>
<p><b>Trin 4</b></p> <p><b>a</b> Slet nogle andre tilbageholdte job for at frigøre mere hukommelse i printerens.</p> <p><b>b</b> Udskriv dokumenterne.</p> <p>Udskrives dokumenterne?</p>	<p>Problemet er løst.</p>	<p>Kontakt din <a href="#">forhandler</a>.</p>

## Job udskrives fra den forkerte skuffe eller på det forkerte papir

Handling	Ja	Nej
<p><b>Trin 1</b></p> <p><b>a</b> Kontroller, om du udskriver på det korrekte papir.</p> <p><b>b</b> Udskriv dokumentet.</p> <p>Udskrives dokumentet på det korrekte papir?</p>	Gå til trin 2.	Ilæg den korrekte papirstørrelse og papirtype.
<p><b>Trin 2</b></p> <p><b>a</b> Afhængigt af dit operativsystem skal du angive papirstørrelse og papirtype enten under Udskriftsindstillinger eller i dialogboksen Udskriv.</p> <p><b>Bemærk!</b> Du kan også ændre indstillingerne i kontrolpanelet på printeren. Fra startskærmen skal du trykke på <b>Indstillinger &gt; Papir &gt; Bakkekonfiguration &gt; Papirstørrelse/type</b>.</p> <p><b>b</b> Sørg for, at indstillingerne passer til det ilagte papir.</p> <p><b>c</b> Udskriv dokumentet.</p> <p>Udskrives dokumentet på det korrekte papir?</p>	Problemet er løst.	Gå til trin 3.
<p><b>Trin 3</b></p> <p><b>a</b> Kontroller om papirmagasinerne er sammenkædet. Der er flere oplysninger i <a href="#">"Sammenkædning af papirmagasiner" på side 23</a>.</p> <p><b>b</b> Udskriv dokumentet.</p> <p>Udskrives dokumentet fra den korrekte bakke?</p>	Problemet er løst.	Kontakt din <a href="#">forhandler</a> .

## Langsom udskrivning

Handling	Ja	Nej
<p><b>Trin 1</b></p> <p><b>a</b> Sæt printerkablet godt fast i printeren og computer, printserver, option eller anden netværksenhed.</p> <p><b>b</b> Udskriv dokumentet.</p> <p>Udskriver printeren langsomt?</p>	Gå til trin 2.	Problemet er løst.
<p><b>Trin 2</b></p> <p><b>a</b> Sørg for, at printeren ikke er i Lydløs tilstand. På startskærmen skal du trykke på <b>Indstillinger &gt; Enhed &gt; Vedligeholdelse &gt; Konfigurationsmenu &gt; Enhedsdrift &gt; Lydløs tilstand</b>.</p> <p><b>b</b> Udskriv dokumentet.</p> <p>Udskriver printeren langsomt?</p>	Gå til trin 3.	Problemet er løst.

Handling	Ja	Nej
<p><b>Trin 3</b></p> <p><b>a</b> Afhængigt af dit operativsystem skal du angive papirtypen i Udskriftsindstillinger eller i dialogboksen Udskriv.</p> <p><b>Bemærkninger:</b></p> <ul style="list-style-type: none"> <li>• Sørg for, at indstillingen matcher det papir, der er lagt i bakken.</li> <li>• Du kan også ændre indstillingen via printerens kontrolpanel. Fra startskærmen skal du trykke på <b>Indstillinger &gt; Papir &gt; Konfiguration af papirmagasin &gt; Papirstørrelse/type</b>.</li> </ul> <p><b>b</b> Udskriv dokumentet.</p> <p>Udskriver printeren langsomt?</p>	Gå til trin 4.	Problemet er løst.
<p><b>Trin 4</b></p> <p><b>a</b> Reducer antallet af sider, der skal udskrives.</p> <p><b>b</b> Udskriv dokumentet.</p> <p>Udskriver printeren langsomt?</p>	Gå til trin 5.	Problemet er løst.
<p><b>Trin 5</b></p> <p><b>a</b> Fra startskærmen skal du trykke på <b>Indstillinger &gt; Udskrifts &gt; Kvalitet &gt; Udskriftsopløsning</b>.</p> <p><b>b</b> Indstil opløsningen til <b>600 dpi</b>.</p> <p><b>c</b> Udskriv dokumentet.</p> <p>Udskriver printeren stadig langsomt?</p>	Gå til trin 6.	Problemet er løst.
<p><b>Trin 6</b></p> <p><b>a</b> Sørg for, at printeren ikke overopheder.</p> <p><b>Bemærkninger:</b></p> <ul style="list-style-type: none"> <li>• Lad printeren køle ned efter et langt udskriftsjob.</li> <li>• Vær opmærksom på den anbefalede omgivende temperatur for printeren. Der er flere oplysninger i "<a href="#">Valg af en placering til printeren</a>" på side 9.</li> </ul> <p><b>b</b> Udskriv dokumentet.</p> <p>Udskriver printeren stadig langsomt?</p>	Kontakt din <a href="#">forhandler</a> .	Problemet er løst.

## Printeren reagerer ikke

Handling	Ja	Nej
<p><b>Trin 1</b> Kontroller, om netledningen er sluttet til stikkontakten.</p> <p> <b>FORSIGTIG - RISIKO FOR SKADE:</b> Tilslut netledningen til en passende normeret og passende jordet stikkontakt, der er lettilgængelig og i nærheden af produktet, for at undgå risikoen for brand eller elektrisk stød.</p> <p>Reagerer printeren?</p>	Problemet er løst.	Gå til trin 2.
<p><b>Trin 2</b> Kontroller, om der er slukket for strømmen på stikkontakten eller en anden afbryder.</p> <p>Er der slukket for strømmen på stikkontakten eller en anden afbryder?</p>	Tænd stikkontakten, eller nulstil afbryderen.	Gå til trin 3.
<p><b>Trin 3</b> Kontroller, om printeren er tændt.</p> <p>Er printeren tændt?</p>	Gå til trin 4.	Tænd printeren.
<p><b>Trin 4</b> Kontroller, om printeren er i slumre- eller dvaletilstand.</p> <p>Er printeren i slumre- eller dvaletilstand?</p>	Tryk på tænd/sluk-knappen for at vække printeren.	Gå til trin 5.
<p><b>Trin 5</b> Kontroller, om kablerne mellem printeren og computeren er sat i de rigtige porte.</p> <p>Er kablerne sat i de rigtige porte?</p>	Gå til trin 6.	Indsæt kablerne i de korrekte porte.
<p><b>Trin 6</b> Installer den korrekte printerdriver.</p> <p>Reagerer printeren?</p>	Problemet er løst.	Gå til trin 7.
<p><b>Trin 7</b> Sluk for printeren, og vent ca. 10 sekunder. Tænd derefter printeren igen.</p> <p>Reagerer printeren?</p>	Problemet er løst.	Kontakt din <a href="#">forhandler</a> .

## justere tonersværningsgrad

- 1 Fra startskærmen skal du trykke på **Indstillinger > Udskriv > Kvalitet**.
- 2 Indstil tonersværningsgraden.
- 3 Anvend ændringerne.



## Problemer med netværksforbindelsen

### Kan ikke åbne Embedded Web Server

Handling	Ja	Nej
<p><b>Trin 1</b> Kontroller, om printeren er tændt.</p> <p>Er printeren tændt?</p>	Gå til trin 2.	Tænd printeren.
<p><b>Trin 2</b> Sørg for, at printerens IP-adresse er korrekt.</p> <p><b>Bemærkninger:</b></p> <ul style="list-style-type: none"> <li>• Se IP-adressen på startskærmen.</li> <li>• En IP-adresse vises som fire sæt tal, adskilt af punktummer, f.eks. 123.123.123.123.</li> </ul> <p>Er printerens IP-adresse korrekt?</p>	Gå til trin 3.	Skriv den korrekte IP-adresse til printeren i adressefeltet.
<p><b>Trin 3</b> Kontroller, om du bruger en understøttet browser.</p> <ul style="list-style-type: none"> <li>• Internet Explorer version 11 eller nyere</li> <li>• Microsoft Edge</li> <li>• Safari version 10 eller nyere</li> <li>• Google Chrome™ version 60 eller nyere</li> <li>• Mozilla Firefox version 54 eller nyere</li> </ul> <p>Er din browser understøttet?</p>	Gå til trin 4.	Installer en understøttet browser.
<p><b>Trin 4</b> Kontroller, om netværksforbindelsen fungerer.</p> <p>Fungerer netværksforbindelsen?</p>	Gå til trin 5.	Kontakt din administrator.
<p><b>Trin 5</b> Kontroller, om kabelforbindelserne til printeren og printerserveren er sikre. Du kan finde flere oplysninger i den dokumentation, der leveres sammen med printeren.</p> <p>Er alle kabelforbindelser sikre?</p>	Gå til trin 6.	Fastgør kabeltilslutningerne.
<p><b>Trin 6</b> Kontrollér, at webproxyserverne er deaktiverede.</p> <p>Er webproxyserverne deaktiverede?</p>	Gå til trin 7.	Kontakt din administrator.
<p><b>Trin 7</b> Få adgang til Embedded Web Server:</p> <p>Åbnede Embedded Web Server?</p>	Problemet er løst.	Kontakt din <a href="#">forhandler</a> .

## Det var ikke muligt at læse flashdrevet

Handling	Ja	Nej
<b>Trin 1</b> Kontroller, at printeren ikke er i færd med at behandle et andet job.  Er printeren klar?	Gå til trin 2.	Vent, indtil printeren er færdig med at behandle det andet job.
<b>Trin 2</b> Kontroller, om flashdrevet er sat i USB-porten på forsiden. <b>Bemærk!</b> Flashdrevet fungerer ikke, når det indsættes i USB-porten på bagsiden.  Er flashdrevet sat i den rigtige port?	Gå til trin 3.	Indsæt flashdrevet i den rigtige port.
<b>Trin 3</b> Kontroller, om flashdrevet understøttes. Der er flere oplysninger i " <a href="#">Understøttede flashdrev og filtyper</a> " på side 29.  Understøttes flashdrevet?	Gå til trin 4.	Indsæt et understøttet flashdrev.
<b>Trin 4</b> <b>a</b> Kontroller, om USB-porten er aktiveret. Der er flere oplysninger i " <a href="#">Aktivering af USB-porten</a> " på side 194. <b>b</b> Fjern flashdrevet, og indsæt det derefter igen.  Genkender printeren flashdrevet?	Problemet er løst.	Kontakt din <a href="#">forhandler</a> .

## Aktivering af USB-porten

Fra startskærmen skal du trykke på **Indstillinger > Netværk/porte > USB > Aktiver USB-port**.

## Kontrol af printerens tilslutning

- 1 Fra startskærmen skal du trykke på **Indstillinger > Rapporter > Netværk > Side for opsætning af netværk**.
- 2 Se det første afsnit på siden for opsætning af netværk og bekræft, at status er Tilsluttet.  
 Hvis status er Ikke tilsluttet, er LAN-drop måske ikke aktivt, eller netværkskablet fungerer måske ikke korrekt. Kontakt systemadministratoren for at få hjælp.

## Problemer med forbrugsstoffer

### Udskift kassette, matcher ikke printerområde

Installer den korrekte tonerkassette.

### Forbrugsstoffer, der ikke kommer fra printerproducenten

Printeren har registreret ukendte forbrugsstoffer eller enheder i printeren.

Printeren er udviklet til at fungere bedst med forbrugsstoffer og enheder, som er fremstillet af printerproducenten. Brug af forbrugsstoffer eller enheder fra en tredjepart påvirker muligvis printerens og de tilhørende billedkomponenters ydeevne, pålidelighed eller levetid.

Alle indikatorer for levetid er udviklet til at fungere sammen med forbrugsstoffer og -dele fra printerproducenten, og det kan give uforudsigelige resultater, hvis der bruges forbrugsstoffer eller enheder fra tredjepart. Brug af billedkomponenter ud over den tilsigtede levetid kan beskadige printerens eller de tilknyttede komponenter.

**Advarsel - Potentiel skade:** Brug af forbrugsstoffer eller enheder fra tredjepart kan påvirke garantidækningen. Skader, som skyldes, at der er brugt forbrugsstoffer eller enheder fra tredjepart, er muligvis ikke dækket af garantien.

Tryk samtidigt på **X** og **#** på kontrolpanelet, og hold dem nede i 15 sekunder for at acceptere alle disse risici og fortsætte med at bruge ikke-originale forbrugsstoffer eller enheder i printerens.

Hvis du ikke ønsker at acceptere disse risici, skal du fjerne forbrugsstoffet eller enheden fra tredjepart og installere ægte forbrugsstoffer eller -enheder fra printerproducenten i printerens.

## Scannervedligeholdelse påkrævet, brug ADF-sæt

Der er planlagt vedligeholdelse af printerens. Kontakt kundesupport eller din servicerepræsentant, og rapporter meddelelsen.

## Problemer med papirindføring

### Konvolut klæber sammen under udskrivning

Handling	Ja	Nej
<p><b>Trin 1</b></p> <p><b>a</b> Brug en konvolut, der har været opbevaret tørt.</p> <p><b>Bemærk!</b> Udskrivning på konvolutter med højt fugtindhold kan få flappen til at klæbe sammen.</p> <p><b>b</b> Send udskriftsjobbet.</p> <p>Klæbede konvolutten sammen under udskrivning?</p>	Gå til trin 2.	Problemet er løst.
<p><b>Trin 2</b></p> <p><b>a</b> Sørg for, at papirtypen er indstillet til Konvolut.</p> <p>Fra kontrolpanelet skal du trykke på <b>Indstillinger &gt; Papir &gt; Bakkekonfigurationen &gt; Papirstørrelse/type &gt; vælg en papirkilde</b></p> <p><b>b</b> Send udskriftsjobbet.</p> <p>Klæbede konvolutten sammen under udskrivning?</p>	Kontakt din <a href="#">forhandler</a> .	Problemet er løst.

## Sætvis udskrivning fungerer ikke

Handling	Ja	Nej
<p><b>Trin 1</b></p> <p><b>a</b> Fra kontrolpanelet skal du trykke på <b>Indstillinger &gt; Udskriv &gt; Layout &gt; Sætvis &gt; Til [1,2,1,2,1,2]</b>.</p> <p><b>b</b> Udskriv dokumentet.</p> <p>Er siderne samlet korrekt?</p>	Problemet er løst.	Gå til trin 2.
<p><b>Trin 2</b></p> <p><b>a</b> Fra dokumentet, som du forsøger at udskrive, skal du åbne dialogboksen Udskriv og derefter vælge <b>Sætvis</b>.</p> <p><b>b</b> Udskriv dokumentet.</p> <p>Er siderne samlet korrekt?</p>	Problemet er løst.	Gå til trin 3.
<p><b>Trin 3</b></p> <p><b>a</b> Reducer antallet af sider, der skal udskrives.</p> <p><b>b</b> Udskriv dokumentet.</p> <p>Er siderne samlet korrekt?</p>	Problemet er løst.	Kontakt din <a href="#">forhandler</a> .

## Bakkesammenkædning virker ikke

Handling	Ja	Nej
<p><b>Trin 1</b></p> <p><b>a</b> Kontroller, om papirmagasinerne indeholder samme papirstørrelse og papirtype.</p> <p><b>b</b> Undersøg, om papirstyrene er placeret korrekt.</p> <p><b>c</b> Udskriv dokumentet.</p> <p>Sammenkædes papirmagasinerne korrekt?</p>	Problemet er løst.	Gå til trin 2.
<p><b>Trin 2</b></p> <p><b>a</b> Fra startskærmen skal du trykke på <b>Indstillinger &gt; Papir &gt; Bakkekonfiguration &gt; Papirstørrelse/type</b>.</p> <p><b>b</b> Indstil papirstørrelse og papirtype, så de passer til det papir, der er lagt i de sammenkædede papirmagasiner.</p> <p><b>c</b> Udskriv dokumentet.</p> <p>Sammenkædes papirmagasinerne korrekt?</p>	Problemet er løst.	Gå til trin 3.
<p><b>Trin 3</b></p> <p><b>a</b> Sørg for, at Kædning til papirmagasin er indstillet til Automatisk. Der er flere oplysninger i <a href="#">"Sammenkædning af papirmagasiner" på side 23</a>.</p> <p><b>b</b> Udskriv dokumentet.</p> <p>Sammenkædes papirmagasinerne korrekt?</p>	Problemet er løst.	Kontakt din <a href="#">forhandler</a> .

## Der opstår ofte papirstop

Handling	Ja	Nej
<p><b>Trin 1</b></p> <p><b>a</b> Træk papirmagasinet ud.</p> <p><b>b</b> Undersøg, om papir er korrekt ilagt.</p> <p><b>Bemærkninger:</b></p> <ul style="list-style-type: none"> <li>• Kontroller, om papirstyrene er placeret korrekt.</li> <li>• Sørg for, at stakkens højde ikke når op til indikatoren for maksimal papiropfyldning.</li> <li>• Sørg for at udskrive på den anbefalede papirstørrelse og -type.</li> </ul> <p><b>c</b> Isæt bakken.</p> <p><b>d</b> Udskriv dokumentet.</p> <p>Optræder papirstop jævnligt?</p>	Gå til trin 2.	Problemet er løst.
<p><b>Trin 2</b></p> <p><b>a</b> Fra startskærmen skal du trykke på <b>Indstillinger &gt; Papir &gt; Bakkekonfiguration &gt; Papirstørrelse/type</b>.</p> <p><b>b</b> Angivelse af korrekt papirstørrelse og -type.</p> <p><b>c</b> Udskriv dokumentet.</p> <p>Optræder papirstop jævnligt?</p>	Gå til trin 3.	Problemet er løst.
<p><b>Trin 3</b></p> <p><b>a</b> Ilæg papir fra en ny pakke.</p> <p><b>Bemærk!</b> Papiret bliver fugtigt pga. høj luftfugtighed. Opbevar papiret i den originale indpakning, indtil det skal bruges.</p> <p><b>b</b> Udskriv dokumentet.</p> <p>Optræder papirstop jævnligt?</p>	Kontakt din <a href="#">forhandler</a> .	Problemet er løst.

## Fastklemte sider udskrives ikke igen

Handling	Ja	Nej
<p><b>a</b> Fra startskærmen skal du trykke på <b>Indstillinger &gt; Enhed &gt; Notifikationer &gt; Gendan indh. v. papirstop</b>.</p> <p><b>b</b> I menuen Genopret ved stop skal du vælge <b>Til</b> eller <b>Auto</b>.</p> <p><b>c</b> Udskriv dokumentet.</p> <p>Udskrives de fastklemte sider igen?</p>	Problemet er løst.	Kontakt din <a href="#">forhandler</a> .

## Faxproblemer

### Kan ikke sende eller modtage faxer

Handling	Ja	Nej
<p><b>Trin 1</b> Afhjælp eventuelle fejlmeddelelser, der vises på displayet.</p> <p>Kan du sende eller modtage en fax?</p>	Problemet er løst.	Gå til trin 2.
<p><b>Trin 2</b> Kontroller, om kabelforbindelserne til følgende udstyr er sikre:</p> <ul style="list-style-type: none"> <li>• Telefon</li> <li>• Håndsæt</li> <li>• Telefonsvarer</li> </ul> <p>Kan du sende eller modtage en fax?</p>	Problemet er løst.	Gå til trin 3.
<p><b>Trin 3</b> Lyt efter en opkaldstone.</p> <ul style="list-style-type: none"> <li>• Ring til faxnummeret for at kontrollere, om den fungerer korrekt.</li> <li>• Hvis du bruger funktionen Opkald med rør på, skal du skrue op for lydstyrken for at bekræfte, at der høres en opkaldstone.</li> </ul> <p>Kan du høre en klartone?</p>	Gå til trin 5.	Gå til trin 4.
<p><b>Trin 4</b> Undersøg telefonvægstikket.</p> <ol style="list-style-type: none"> <li>a Indsæt den analoge telefon direkte i vægstikket.</li> <li>b Lyt efter en opkaldstone.</li> <li>c Hvis du ikke kan høre en klartone, skal du bruge et andet telefonkabel.</li> <li>d Hvis du stadig ikke kan høre en klartone, skal du indsætte telefonkablet i et andet vægstik.</li> <li>e Hvis du kan høre en klartone, skal du tilslutte printereren til det pågældende vægstik.</li> </ol> <p>Kan du sende eller modtage en fax?</p>	Problemet er løst.	Gå til trin 5.

Handling	Ja	Nej
<p><b>Trin 5</b></p> <p>Kontroller, om printeren er tilsluttet til en analog telefontjeneste eller det korrekte digitale stik.</p> <ul style="list-style-type: none"> <li>• Hvis du bruger en ISDN-telefontjeneste (Integrated Services Digital Network), skal du tilslutte den til en analog telefonport på en ISDN-terminaladapter. Kontakt din ISDN-udbyder for at få yderligere oplysninger.</li> <li>• Hvis du bruger DSL, skal du tilslutte et DSL-filter eller en router, der understøtter analog brug. Kontakt din DSL-udbyder for at få yderligere oplysninger.</li> <li>• Hvis du bruger en PBX-telefontjeneste (Private Branch Exchange), skal du sikre, at du opretter forbindelse til en analog forbindelse på PBX'en. Hvis dette ikke er tilfældet, skal du overveje at bruge en analog telefonlinje til faxmaskinen.</li> </ul> <p>Kan du sende eller modtage en fax?</p>	Problemet er løst.	Gå til trin 6.
<p><b>Trin 6</b></p> <p>Afbryd midlertidig andet udstyr og deaktiver andre telefontjenester.</p> <p><b>a</b> Afbryd andet udstyr (f.eks. telefonsvarere, computere, modemmer og telefonlinjefordelere) mellem printeren og telefonlinjen.</p> <p><b>b</b> Deaktiver ventende opkald og telefonsvarer. Kontakt teleselskabet for at få flere oplysninger.</p> <p>Kan du sende eller modtage en fax?</p>	Problemet er løst.	Gå til trin 7.
<p><b>Trin 7</b></p> <p>Scan det originale dokument en side ad gangen.</p> <p><b>a</b> Ring til faxnummeret.</p> <p><b>b</b> Scan dokumentet.</p> <p>Kan du sende eller modtage en fax?</p>	Problemet er løst.	Kontakt din <a href="#">forhandler</a> .

## Kan modtage, men ikke sende faxer

Handling	Ja	Nej
<p><b>Trin 1</b></p> <p>Læg originaldokumentet korrekt i den automatiske dokumentføder eller på scannerglasset.</p> <p>Kan du sende faxer?</p>	Problemet er løst.	Gå til trin 2.
<p><b>Trin 2</b></p> <p>Programmer genvejsnummeret korrekt.</p> <ul style="list-style-type: none"> <li>• Kontroller, om genvejsnummeret er blevet programmeret til det telefonnummer, du ønsker at ringe op til.</li> <li>• Indtast telefonnummeret manuelt.</li> </ul> <p>Kan du sende faxer?</p>	Problemet er løst.	Kontakt din <a href="#">forhandler</a> .

## Kan sende, men ikke modtage faxer

Handling	Ja	Nej
<p><b>Trin 1</b> Kontroller, at papirkilden ikke er tom.</p> <p>Kan du modtage faxer?</p>	Problemet er løst.	Gå til trin 2.
<p><b>Trin 2</b> Kontroller indstillingerne for forsinkelse af ring. Fra startskærmen skal du trykke på <b>Indstillinger &gt; Fax &gt; Opsætning af fax &gt; Indstillinger for faxmodtagelse &gt; Opkald at besvare.</b></p> <p>Kan du modtage faxer?</p>	Problemet er løst.	Gå til trin 3.
<p><b>Trin 3</b> Se "<a href="#">Tomme eller hvide sider</a>" på side 173, hvis printeren udskriver blanke sider.</p> <p>Kan du modtage faxer?</p>	Problemet er løst.	Kontakt din <a href="#">forhandler</a> .

## Dårlig udskriftskvalitet for fax

Handling	Ja	Nej
<p><b>Trin 1</b> Forbedr udskriftskvaliteten.</p> <p><b>a</b> Fra startskærmen skal du trykke på <b>Indstillinger &gt; Udskriv &gt; Kvalitet.</b></p> <p><b>b</b> Tilpas indstillingerne.</p> <p>Er udskriftskvaliteten af faxen tilfredsstillende?</p>	Problemet er løst.	Gå til trin 2.
<p><b>Trin 2</b> Reducer faxtransmissionshastigheden for indgående fax.</p> <p><b>a</b> Fra startskærmen skal du trykke på <b>Indstillinger &gt; Fax &gt; Opsætning af fax &gt; Indstillinger for faxmodtagelse &gt; Admin-kontrol &gt; Maks. hastighed.</b></p> <p><b>b</b> Vælg en lavere overførselshastighed.</p> <p>Er udskriftskvaliteten af faxen tilfredsstillende?</p>	Problemet er løst.	Gå til trin 3.
<p><b>Trin 3</b> Udskift tonerkassetten.</p> <p>Se det instruktionsark, der fulgte med forbrugsstoffet, for mere information.</p> <p>Er udskriftskvaliteten af faxen tilfredsstillende?</p>	Problemet er løst.	Kontakt din <a href="#">forhandler</a> .



## Scanningsproblemer

### Kan ikke scanne fra en computer

Handling	Ja	Nej
<p><b>Trin 1</b></p> <p><b>a</b> Sluk printeren, og vent ca. 10 sekunder. Tænd den derefter igen.</p> <p><b>b</b> Send scanningsjobbet igen.</p> <p>Kan du sende scanningsjobbet?</p>	Problemet er løst.	Gå til trin 2.
<p><b>Trin 2</b></p> <p><b>a</b> Kontroller, om kablerne mellem printeren og printerserveren er sikre.</p> <p>Du kan finde yderligere oplysninger i den opsætningsvejledning, der leveres sammen med printeren.</p> <p><b>b</b> Send scanningsjobbet igen.</p> <p>Kan du sende scanningsjobbet?</p>	Problemet er løst.	Kontakt din <a href="#">forhandler</a> .

### Delvise kopier af dokument eller foto

Handling	Ja	Nej
<p><b>Trin 1</b></p> <p><b>a</b> Kontroller, om dokumentet eller fotoet er placeret med forsiden nedad i nederste venstre hjørne af scannerens glasplade.</p> <p><b>b</b> Kopier dokumentet eller fotoet.</p> <p>Kopieres dokumentet eller fotoet korrekt?</p>	Problemet er løst.	Gå til trin 2.
<p><b>Trin 2</b></p> <p><b>a</b> Match indstillingen for papirstørrelse og det papir, der er lagt i bakken.</p> <p><b>b</b> Kopier dokumentet eller fotoet.</p> <p>Kopieres dokumentet eller fotoet korrekt?</p>	Problemet er løst.	Kontakt din <a href="#">forhandler</a> .

## Dårlig kopikvalitet

Handling	Ja	Nej
<p><b>Trin 1</b></p> <p><b>a</b> Rengør scannerens glasplade og ADF-glasset med en fugtig, blød, fnugfri klud. Hvis printeren har en anden ADF-glasplade inde i ADF'en, skal du også rense denne glasplade. Der er flere oplysninger i <a href="#">"Rengøring af scanneren" på side 143</a>.</p> <p><b>b</b> Kontroller, om dokumentet eller fotoet er placeret med forsiden nedad i nederste venstre hjørne af scannerens glasplade.</p> <p><b>c</b> Kopier dokumentet eller fotoet.</p> <p>Er kopikvaliteten tilfredsstillende?</p>	<p>Problemet er løst.</p>	<p>Gå til trin 2.</p>
<p><b>Trin 2</b></p> <p><b>a</b> Kontroller kvaliteten af det originale dokument eller foto</p> <p><b>b</b> Tilpas indstillingerne for scanningskvalitet.</p> <p><b>c</b> Kopier dokumentet eller fotoet.</p> <p>Er kopikvaliteten tilfredsstillende?</p>	<p>Problemet er løst.</p>	<p>Kontakt din <a href="#">forhandler</a>.</p>

## Lodrette mørke striber på udskrift, når der scannes fra den automatiske dokumentfører

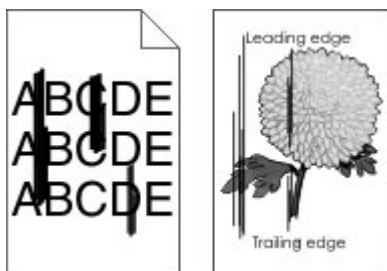

Handling	Ja	Nej
<p><b>Trin 1</b></p> <p><b>a</b> Åbn dækslet til scanneren.</p> <p><b>b</b> Tør glasset på den automatiske dokumentfører og den hvide underside af dækslet til den automatiske dokumentfører med en fugtig, blød og fnugfri klud.</p> <p><b>c</b> Luk dækslet til scanneren.</p> <p>Er der stadig lodrette streger på scannede dokumenter?</p>	<p>Gå til trin 2.</p>	<p>Problemet er løst.</p>

Handling	Ja	Nej
<p><b>Trin 2</b></p> <p><b>a</b> Åbn panel C.</p> <p><b>b</b> Tør glasset på den automatiske dokumentføder og den hvide underside af dækslet til den automatiske dokumentføder med en fugtig, blød og fnugfri klud.</p> <p><b>c</b> Luk panelet.</p> <p>Er der stadig lodrette streger på scannede dokumenter?</p>	Kontakt din <a href="#">forhandler</a> .	Problemet er løst.

## Scanningsjobbet blev ikke udført

Handling	Ja	Nej
<p><b>Trin 1</b></p> <p>Kontroller kabeltilslutningerne.</p> <p><b>a</b> Kontroller, om Ethernet- eller USB-kablet er sikkert indsat i computeren og printeren.</p> <p><b>b</b> Send scanningsjobbet igen.</p> <p>Lykkedes scanningsjobbet?</p>	Problemet er løst.	Gå til trin 2.
<p><b>Trin 2</b></p> <p>Undersøg den fil, som du vil scanne.</p> <p><b>a</b> Sørg for, at filnavnet ikke allerede er i brug i destinationsmappen.</p> <p><b>b</b> Sørg for, at det dokument eller foto, der skal scannes, ikke er åben i et andet program.</p> <p><b>c</b> Send scanningsjobbet igen.</p> <p>Lykkedes scanningsjobbet?</p>	Problemet er løst.	Gå til trin 3.
<p><b>Trin 3</b></p> <p><b>a</b> Sørg for, at afkrydsningsfelterne Tilføj tidsstempel eller Overskriv eksisterende fil er markeret i indstillingerne for konfiguration af destination.</p> <p><b>b</b> Send scanningsjobbet igen.</p> <p>Lykkedes scanningsjobbet?</p>	Problemet er løst.	

## Scanneren lukker ikke

Handling	Ja	Nej
<p>Fjern forhindringer, der holder scannerenheden åben.</p> <p>Blev scannerenheden lukket korrekt?</p>	Problemet er løst.	Kontakt din <a href="#">forhandler</a> .

## Scanning tager for lang tid eller fastfryser computeren

Handling	Ja	Nej
Luk alle programmer, der forstyrrer scanningen.  Tager scanning for lang tid, eller får scanningen computeren til at fastfryse?	Kontakt din <a href="#">forhandler</a> .	Problemet er løst.

## Scanner svarer ikke

Handling	Ja	Nej
<b>Trin 1</b> <b>a</b> Kontroller, at strømkablet er tilsluttet korrekt til printeren og stikkontakten.  <b>FORSIGTIG - RISIKO FOR SKADE:</b> Tilslut netledningen til en passende normeret og passende jordet stikkontakt, der er lettilgængelig og i nærheden af produktet, for at undgå risikoen for brand eller elektrisk stød. <b>b</b> Kopier eller scan dokumentet.  Reagerer scanneren?	Problemet er løst.	Gå til trin 2.
<b>Trin 2</b> <b>a</b> Kontroller, at printeren er tændt. <b>b</b> Afhjælp eventuelle fejlmeddelelser, der vises på displayet. <b>c</b> Kopier eller scan dokumentet.  Reagerer scanneren?	Problemet er løst.	Gå til trin 3.
<b>Trin 3</b> <b>a</b> Sluk printeren, vent ca. 10 sekunder og tænd den derefter igen. <b>b</b> Kopier eller scan dokumentet.  Reagerer scanneren?	Problemet er løst.	Kontakt din <a href="#">forhandler</a> .

## Justering af scannerregistrering

- 1 Fra startskærmen skal du trykke på **Indstillinger > Enhed > Vedligeholdelse > Konfigurationsmenu > Scannerkonfiguration > Scannermanualregistrering**.
- 2 I menuen Hurtig udskriftsprøve, skal du trykke på **Start**.
- 3 Placer siden Hurtig udskriftsprøve på scannerens glasplade, og tryk derefter på **Flatbed-registrering**.
- 4 I menuen Kopier udskriftsprøve, skal du trykke på **Start**.
- 5 Sammenlign siden Kopier udskriftsprøve med originaldokumentet.  
  
**Bemærk!** Hvis margenerne på testsiden er anderledes i forhold til originaldokumentet, skal du justere Venstre margen og Øverste margen.
- 6 Gentag [Trin 4](#) og [Trin 5](#), indtil margenerne på siden Kopier udskriftsprøve nøje svarer til originaldokumentet.

## Justering af ADF-registrering

- 1 Fra startskærmen skal du trykke på **Indstillinger > Enhed > Vedligeholdelse > Konfigurationsmenu > Scannerkonfiguration > Scannermanualregistrering**.
- 2 I menuen Hurtig udskriftsprøve, skal du trykke på Start.
- 3 Placer siden Hurtig udskriftsprøve på ADF-bakken.
- 4 Tryk på **Registrering af forreste ADF** eller **Registrering af bageste ADF**.

### Bemærkninger:

- For at justere registrering af forreste ADF, skal du placere testsiden med print opad og den korte kant først i ADF'en.
  - For at justere registrering af bageste ADF, skal du placere testsiden med print nedad og den korte kant først i ADF'en.
- 5 Fra menuen Kopier udskriftsprøve, skal du trykke på Start.
  - 6 Sammenlign siden Kopier udskriftsprøve med originaldokumentet.  
**Bemærk!** Hvis margenerne på testsiden er anderledes i forhold til originaldokumentet, skal du justere Vandret justering og Øverste margen.
  - 7 Gentag [Trin 5](#) og [Trin 6](#), indtil margenerne på siden Kopier udskriftsprøve nøje svarer til originaldokumentet.

## Kontakt din forhandler

Før du henvender dig til din forhandler, skal du sørge for at have følgende oplysninger:

- Printerproblem
- Fejlmeddelelse
- Printermodel og serienummer

Kontakt det sted, hvor du købte printeren.

# Opgradering og migrering

## Hardware

### Tilgængelige interne optioner

- Flashhukommelse
- Skrifttypekort
- Firmwarekort
  - Former og stregkoder
  - IPDS
  - PRESCRIBE
- Internal Solutions Port
  - RS-232C Serielt interfacekort
  - Parallelt 1284-B interfacekort
  - MarkNet™ N8230 Fiber Ethernet
- MarkNet N8372 trådløst printserverinterfacekort
- Printerens harddisk

### Adgang til systemkortet



**FORSIGTIG - ELEKTRISK STØD:** Hvis du skal have adgang til systemkortet eller installere hardware- eller hukommelsesenhedsoptioner, efter du har installeret printeren, skal du slukke printeren og tage netledningen ud af stikkontakten, før du fortsætter for at undgå risikoen for elektrisk stød. Hvis du har andre enheder tilsluttet printeren, skal du også slukke for dem og tage alle kabler til printeren ud.

- 1 Sluk for printeren.
- 2 Fjern netledningen fra stikkontakten og derefter fra printeren.
- 3 Åbn adgangspanelet til systemkortet ved hjælp af en skruetrækker med fladt hoved.

**Advarsel - Potentiel skade:** Systemkortets elektroniske komponenter beskadiges let af statisk elektricitet. Rør ved en metaloverflade på printeren, før du rører ved systemkortets elektroniske komponenter eller stik.

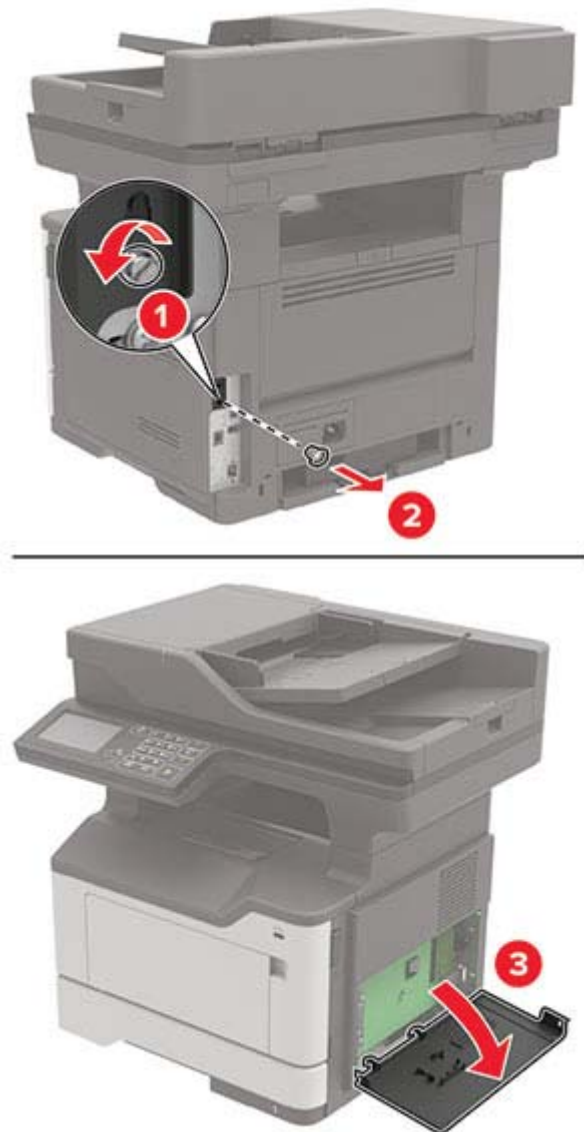

4 Luk dækslet.

5 Indsæt netledningen i printeren og derefter i en stikkontakt.

**⚠ FORSIGTIG - RISIKO FOR SKADE:** Tilslut netledningen til en passende vurderet og passende jordet stikkontakt, der er lettilgængelig og i nærheden af produktet, for at undgå risikoen for brand eller elektrisk stød.

6 Tænd printeren.

## Installation af et hukommelseskort

**⚠ FORSIGTIG - ELEKTRISK STØD:** Hvis du skal have adgang til systemkortet eller installere hardware- eller hukommelsesenhedsoptioner, efter du har installeret printeren, skal du slukke printeren og tage netledningen ud af stikkontakten, før du fortsætter for at undgå risikoen for elektrisk stød. Hvis du har andre enheder tilsluttet printeren, skal du også slukke for dem og tage alle kabler til printeren ud.

- 1 Sluk for printeren.
- 2 Fjern netledningen fra stikkontakten og derefter fra printeren.
- 3 Åbn adgangspanelet til systemkortet.

**Advarsel - Potentiel skade:** Systemkortets elektroniske komponenter beskadiges let af statisk elektricitet. Rør ved en metaloverflade på printeren, før du rører ved systemkortets elektroniske komponenter eller stik.





4 Pak hukommelseskortet ud.

**Advarsel - Potentiel skade:** Rør ikke ved tilslutningspunkterne langs kortets kant.

5 Skub hukommelseskortet ind, indtil det *klikker* på plads.

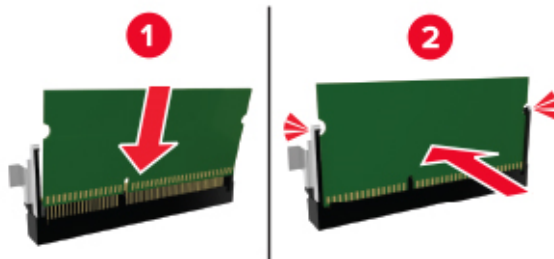

6 Luk dækslet til systemkortet.

7 Indsæt netledningen i printeren og derefter i en stikkontakt.

**⚠ FORSIGTIG - RISIKO FOR SKADE:** Tilslut netledningen til en passende vurderet og passende jordet stikkontakt, der er lettilgængelig og i nærheden af produktet, for at undgå risikoen for brand eller elektrisk stød.

8 Tænd printeren.

## Installere et optionskort

**⚠ FORSIGTIG - ELEKTRISK STØD:** Hvis du skal have adgang til systemkortet eller installere hardware- eller hukommelsesenhedsoptioner, efter du har installeret printeren, skal du slukke printeren og tage netledningen ud af stikkontakten, før du fortsætter for at undgå risikoen for elektrisk stød. Hvis du har andre enheder tilsluttet printeren, skal du også slukke for dem og tage alle kabler til printeren ud.

1 Sluk for printeren.

2 Fjern netledningen fra stikkontakten og derefter fra printeren.

3 Åbn adgangspanelet til systemkortet.

**Advarsel - Potentiel skade:** Systemkortets elektroniske komponenter beskadiges let af statisk elektricitet. Rør ved en metaloverflade på printeren, før du rører ved elektroniske komponenter eller stik.

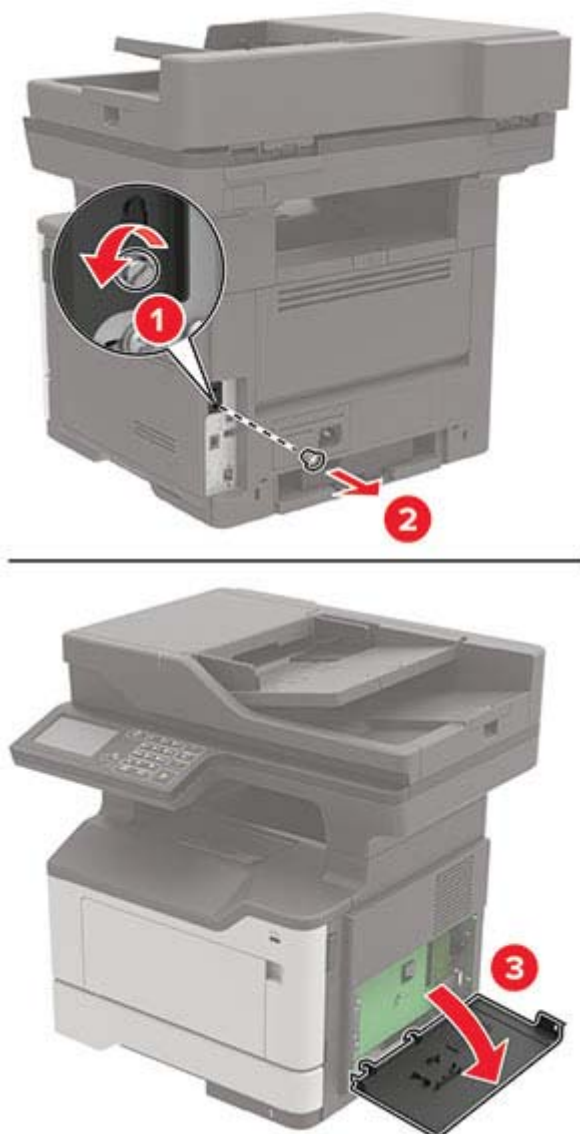

4 Pak optionskortet ud.

**Advarsel - Potentiel skade:** Rør ikke ved tilslutningspunkterne langs kortets kant.

- 5 Tryk kortet godt fast.

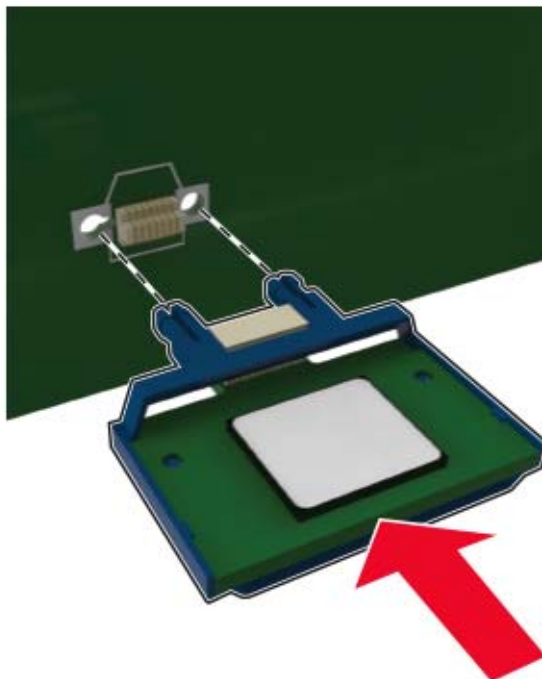

**Bemærk!** Hele kortets stik skal berøre og flugte helt med systemkortet.

**Advarsel - Potentiel skade:** Forkert installation af kortet kan forårsage skade på kortet og systemkortet.

- 6 Luk dækslet.
- 7 Indsæt netledningen i printeren og derefter i en stikkontakt.

**⚠ FORSIGTIG - RISIKO FOR SKADE:** Tilslut netledningen til en passende vurderet og passende jordet stikkontakt, der er lettilgængelig og i nærheden af produktet, for at undgå risikoen for brand eller elektrisk stød.

- 8 Tænd printeren.

## Installation af en printerharddisk

**⚠ FORSIGTIG - ELEKTRISK STØD:** Hvis du skal have adgang til systemkortet eller installere hardware- eller hukommelsesenhedsoptioner, efter du har installeret printeren, skal du slukke printeren og tage netledningen ud af stikkontakten, før du fortsætter for at undgå risikoen for elektrisk stød. Hvis du har andre enheder tilsluttet printeren, skal du også slukke for dem og tage alle kabler til printeren ud.

- 1 Sluk for printeren.
- 2 Fjern netledningen fra stikkontakten og derefter fra printeren.
- 3 Åbn adgangspanelet til systemkortet.

**Advarsel - Potentiel skade:** Systemkortets elektroniske komponenter beskadiges let af statisk elektricitet. Rør ved en metaloverflade på printeren, før du rører ved systemkortets elektroniske komponenter eller stik.

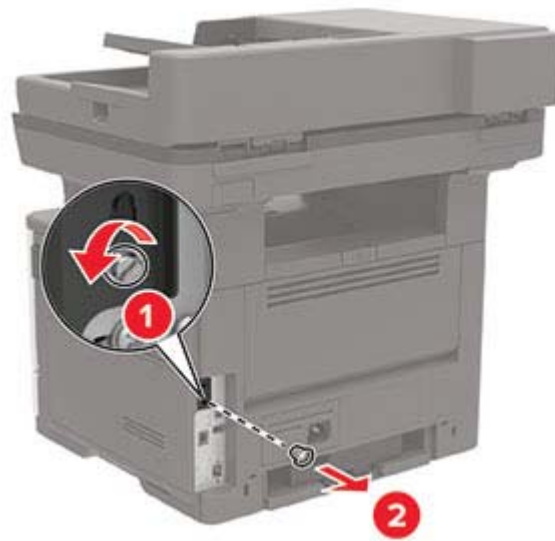

4 Pak harddisken ud.

5 Fastgør harddisken til systemkortet

**Advarsel - Potentiel skade:** Undlad at røre ved eller trykke på midten af harddisken.

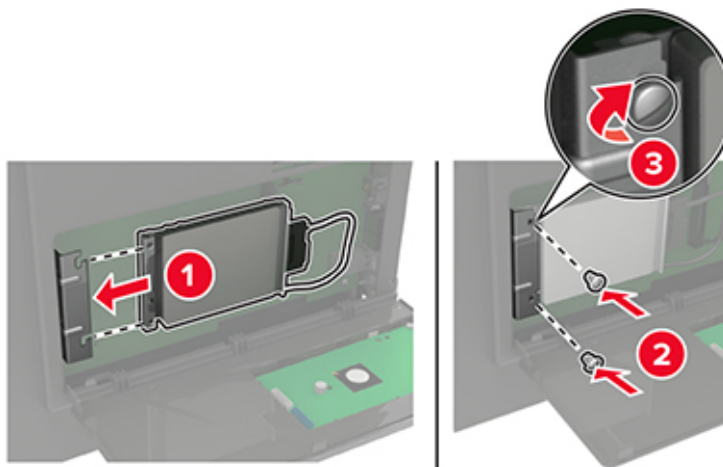

6 Slut harddiskens interfacekabel til systemkortet.

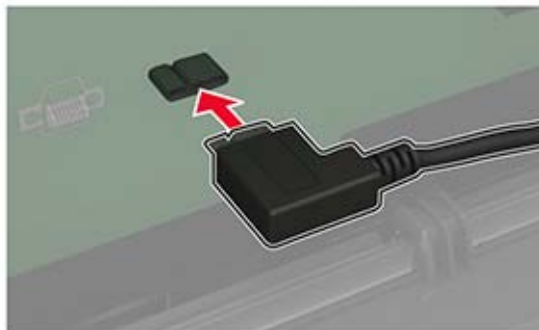

7 Luk dækslet.

8 Indsæt netledningen i printeren og derefter i en stikkontakt.

**⚠ FORSIGTIG - RISIKO FOR SKADE:** Tilslut netledningen til en passende vurderet og passende jordet stikkontakt, der er lettilgængelig og i nærheden af produktet, for at undgå risikoen for brand eller elektrisk stød.

9 Tænd printeren.

## Installation af en intern løsningsport

**⚠ FORSIGTIG - ELEKTRISK STØD:** Hvis du skal have adgang til systemkortet eller installere hardware- eller hukommelsesenhedsoptioner, efter du har installeret printeren, skal du slukke printeren og tage netledningen ud af stikkontakten, før du fortsætter for at undgå risikoen for elektrisk stød. Hvis du har andre enheder tilsluttet printeren, skal du også slukke for dem og tage alle kabler til printeren ud.

1 Sluk for printeren.

2 Fjern netledningen fra stikkontakten og derefter fra printeren.

3 Pak ISP-sættet (Internal Solutions Port) ud.

**Bemærk!** Fjern det forudinstalleret interfacekabel fra ISP'en.

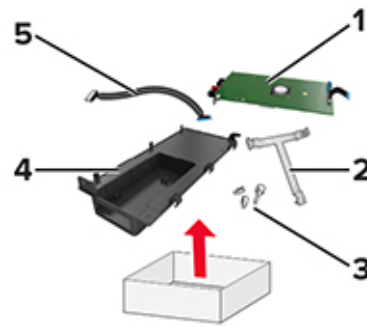

1	ISP
2	Monteringsbeslag
3	Vingeskrue
4	Kabinet
5	Interfacekabel

**4** Installer ISP'en i kabinettet.

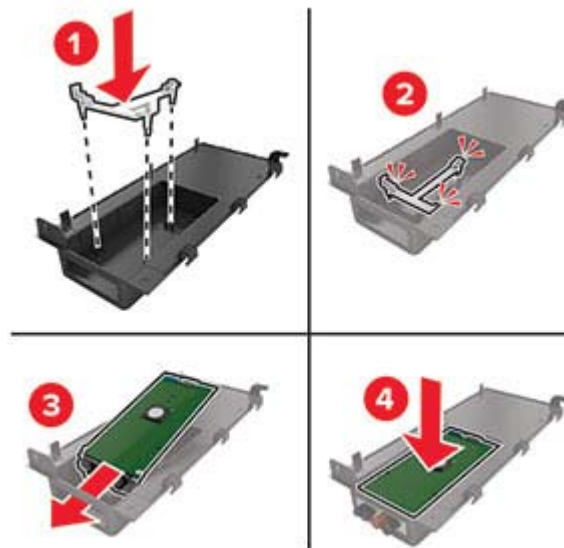

**5** Fastgør ISP'en og tilslut det ISP-udvidet kabel.

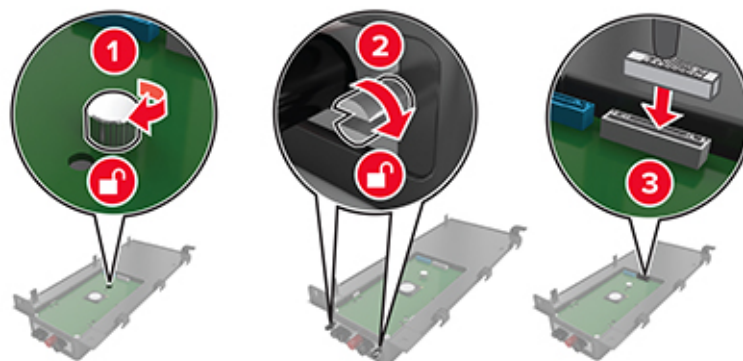

**6** Åbn, og fjern derefter dækslet til systemkortet.

**Advarsel - Potentiel skade:** Systemkortets elektroniske komponenter beskadiges let af statisk elektricitet. Rør ved en metaloverflade på printeren, før du rører ved systemkortets elektroniske komponenter eller stik.

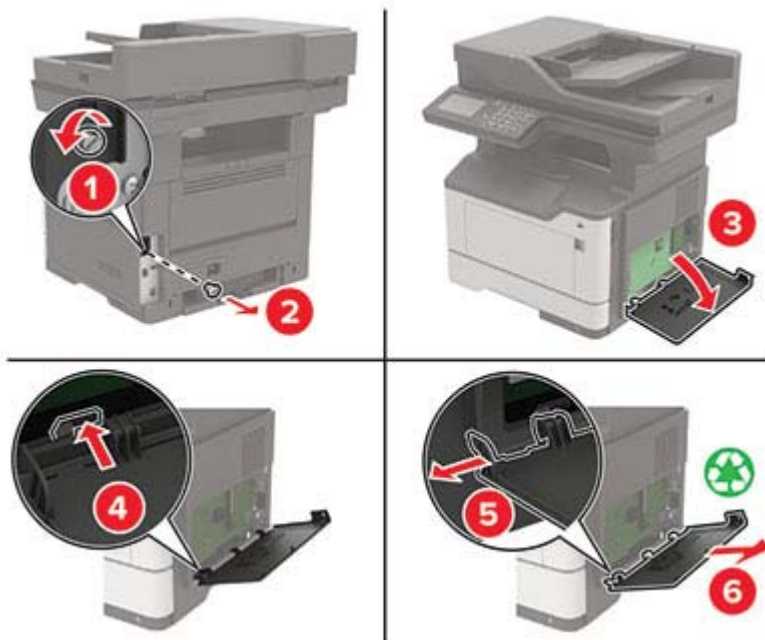

**7** Installer ISP'en til printeren.

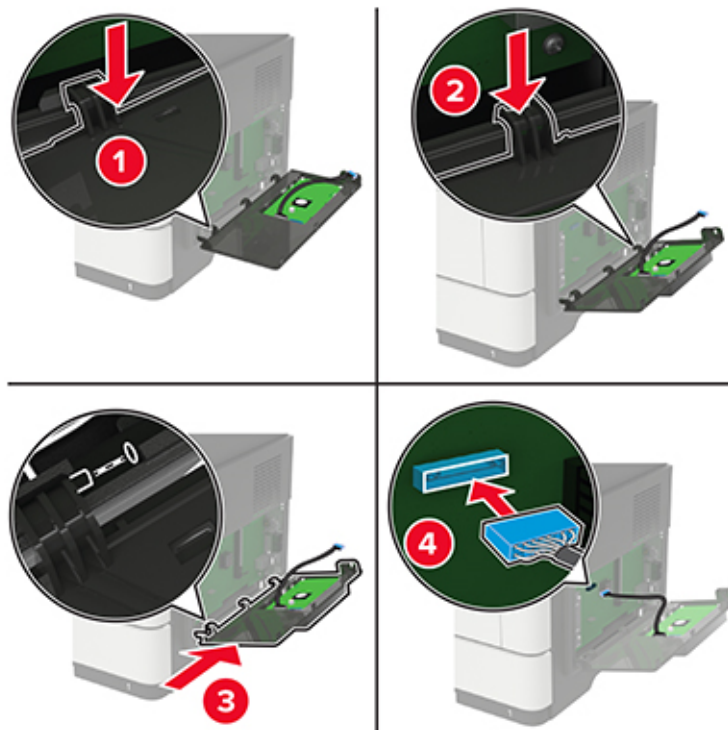

Hvis der er installeret en printerharddisk, skal du fjerne harddisken før installation af ISP'en.

- a Tag kablet fra harddiskens interface ud af systemkortet.

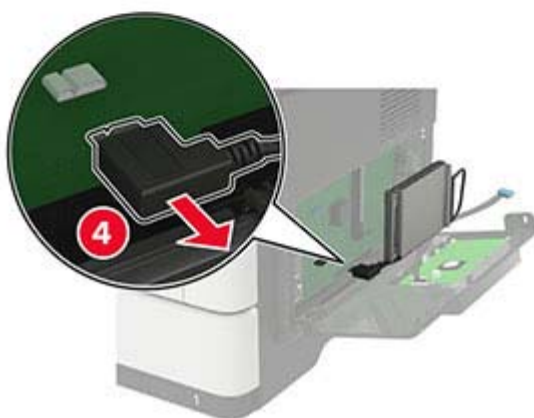
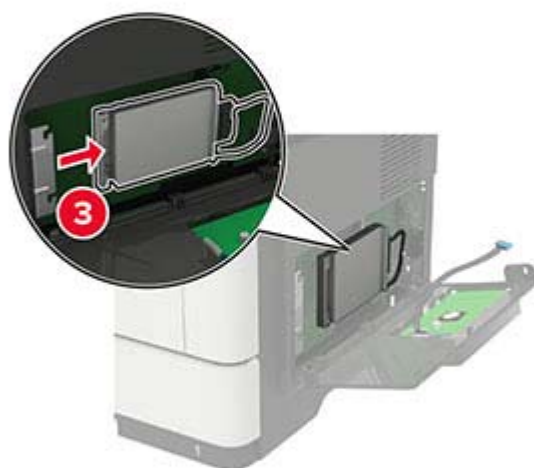
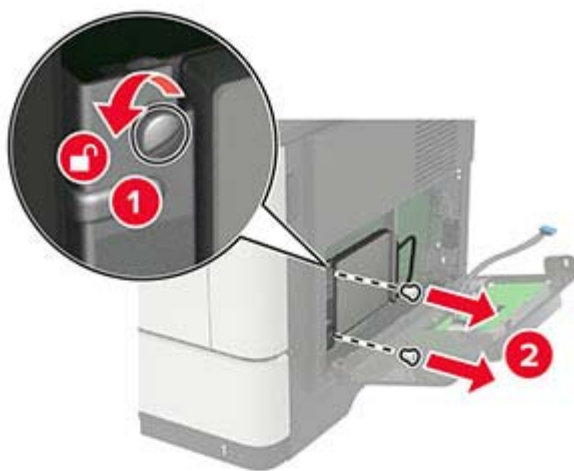



- b** Slut det ISP-udvidet kabel til ISP-stikket.

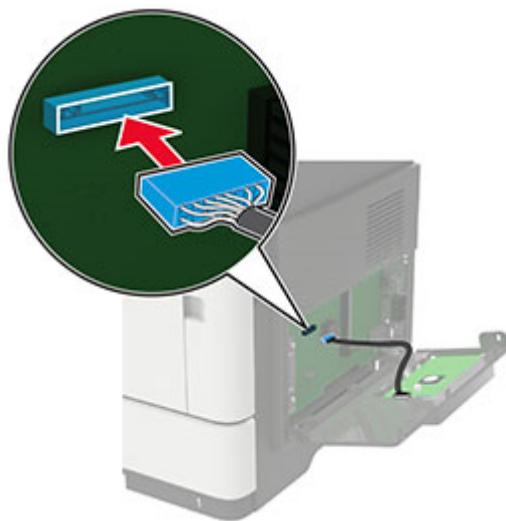

c Installer harddisken.

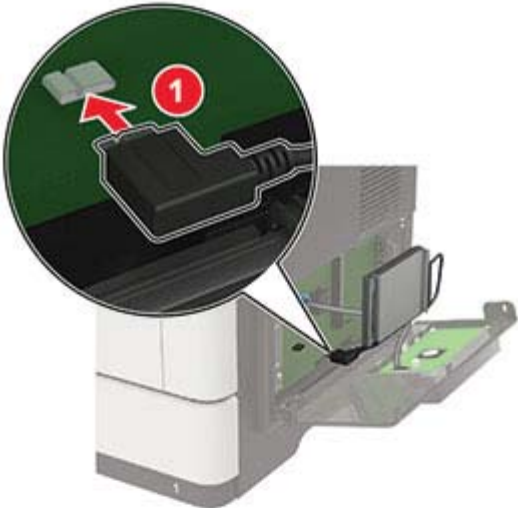

8 Luk dækslet.

9 Indsæt netledningen i printeren og derefter i en stikkontakt.

 **FORSIGTIG - RISIKO FOR SKADE:** Tilslut netledningen til en passende vurderet og passende jordet stikkontakt, der er lettilgængelig og i nærheden af produktet, for at undgå risikoen for brand eller elektrisk stød.

10 Tænd printeren.

## Installation af valgfrie papirmagasiner

 **FORSIGTIG - ELEKTRISK STØD:** Hvis du skal have adgang til systemkortet eller installere hardware- eller hukommelsesenhedsoptioner, efter du har installeret printeren, skal du slukke for printeren og tage netledningen ud af stikkontakten, før du fortsætter, for at undgå risikoen for elektrisk stød. Hvis du har andre enheder tilsluttet printeren, skal du også slukke for dem og tage alle kabler til printeren ud.

1 Sluk for printeren.

2 Fjern netledningen fra stikkontakten og derefter fra printeren.

3 Udpak det valgfri papirmagasin, og fjern al emballage.

**Bemærk!** Hvis de valgfrie papirmagasiner allerede er installeret, skal du frigøre dem fra printeren, før du løfter printeren. Forsøg ikke at løfte printeren og papirmagasinerne på én gang.

4 Juster printeren med det valgfri papirmagasin, og sænk derefter printeren, indtil den *klikker* på plads.

 **FORSIGTIG - RISIKO FOR SKADE:** Hvis printeren vejer mere end 20 kg (44 lb), skal der to eller flere personer til at løfte den på forsvarlig vis.



5 Sæt netledningen i printeren og derefter i en stikkontakt.

 **FORSIGTIG - RISIKO FOR SKADE:** Tilslut netledningen til en passende normeret og passende jordet stikkontakt, der er lettilgængelig og i nærheden af produktet, for at undgå risikoen for brand eller elektrisk stød.

6 Tænd printeren.

Føj papirmagasinet til printerdriveren for at gøre det tilgængeligt for udskriftsjob. Der er flere oplysninger i ["Tilføjelse af tilgængelige optioner i printerdriveren" på side 222](#).

## Software

### Understøttede operativsystemer

Ved hjælp af software-cd'en kan du installere printersoftware på følgende operativsystemer:

- Windows 10
- Windows 8,1
- Windows Server 2012 R2
- Windows Server 2012
- Windows 7 SP1
- Windows Server 2008 R2 SP1
- Windows Server 2008 SP2
- Windows Vista SP2
- Mac OS X version 10.7 eller nyere
- Red Hat Enterprise Linux WS
- openSUSE Linux
- SUSE Linux Enterprise Server
- Debian GNU/Linux
- Ubuntu
- Fedora
- IBM AIX
- Oracle Solaris SPARC
- Oracle Solaris x86

#### Bemærkninger:

- Printerdrivere og hjælpeprogrammer til Windows-operativsystemer understøttes af både 32- og 64-bit versioner.
- For drivere og hjælpeprogrammer, der er kompatible med Mac OS X version 10.6 eller tidligere og for specifikke understøttede Linux- eller UNIX-operativsystemversioner, skal du besøge vores websted.
- Kontakt kundesupport, hvis du har brug for yderligere oplysninger om softwarekompatibilitet med alle andre operativsystemer.

### Installation af printersoftware

#### Bemærkninger:

- Printerdriveren er inkluderet i softwareinstallationspakken.

- På Macintosh-computere med macOS-version 10.7 eller nyere er det ikke nødvendigt at installere driveren for at udskrive på en AirPrint-certificeret printer. Hvis du vil have brugerdefinerede udskrivningsfunktioner, skal du downloade printerdriveren.

**1** Få en kopi af softwareinstallationspakken.

- Fra cd'en Software, der fulgte med din printer.
- Fra vores websted eller det sted, hvor du købte printeren.

**2** Kør installationsprogrammet, og følg derefter instruktionerne på computerskærmen.

## Installation af faxdriveren

**1** Gå til vores websted eller til det sted, hvor du købte printeren, og hent derefter installationspakken.

**2** Kør installationsprogrammet, og følg derefter instruktionerne på computerskærmen.

## Tilføjelse af printere til en computer

Før du begynder, skal du gøre et af følgende:

- Slut printeren og computeren til det samme netværk. Du kan finde yderligere oplysninger om tilslutning af printeren til et netværk under [“Tilslutning af printeren til et Wi-Fi-netværk” på side 138](#).
- Tilslut computeren til printeren. Der er flere oplysninger i [“Tilslutning af computeren til printeren” på side 140](#).
- Slut printeren til computeren ved hjælp af et USB-kabel. Der er flere oplysninger i [“Tilslutning af kabler” på side 11](#).

**Bemærk!** USB-kablet sælges separat.

### Til Windows-brugere

**1** Installer printerdriveren fra en computer.

**Bemærk!** Der er flere oplysninger i [“Installation af printersoftware” på side 220](#).

**2** Åbn **Printere og scannere**, og klik derefter på **Tilføj en printer eller scanner**.

**3** Gør et af følgende, afhængigt af printerforbindelsen:

- Vælg printeren på listen, og klik derefter på **Tilføj enhed**.
- Klik på **Vis Wi-Fi Direct-printere**, vælg en printer, og klik derefter på **Tilføj enhed**.
- Klik på **Den printer, jeg søger efter, findes ikke på listen**, og gør derefter følgende i vinduet Tilføj printer:
  - a** Vælg **Add a printer using a TCP/IP address or hostname** (Tilføj en printer ved hjælp af en TCP/IP-adresse eller et værtsnavn), og klik derefter på **Next** (Næste).
  - b** I feltet "Hostname or IP address" (Værtsnavn eller IP-adresse) skal du indtaste printerens IP-adresse og derefter klikke på **Next** (Næste).

#### **Bemærkninger:**

- Vis printerens IP-adresse på printerens startskærbillede. IP-adressen vises som fire sæt tal, adskilt af punktummer, f.eks. 123.123.123.123.
  - Hvis du bruger en proxyserver, skal du deaktivere den midlertidigt for at indlæse websiden korrekt.
- c** Vælg en printerdriver, og klik derefter på **Næste**.

- d Vælg **Brug den printerdriver, der aktuelt er installeret (anbefales)**, og klik derefter på **Næste**.
- e Indtast et printernavn, og klik derefter på **Næste**.
- f Vælg en indstilling for printerdeling, og klik derefter på **Næste**.
- g Klik på **Afslut**.

### Til Macintosh-brugere

- 1 Åbn **Printere og scannere** fra en computer.
- 2 Tryk på **+**, og vælg derefter en printer.
- 3 Vælg en printerdriver i menuen Brug.

#### Bemærkninger:

- Hvis du vil bruge Macintosh-printerdriveren, skal du enten vælge **AirPrint** eller **Secure AirPrint**.
- Hvis du vil have brugerdefinerede udskrivningsfunktioner, skal du vælge producentens printerdriver. Se "[Installation af printersoftware](#)" på side 220 for at installere driveren.

- 4 Tilføj printerens.

## Tilføjelse af tilgængelige optioner i printerdriveren

### Til Windows-brugere

- 1 Åben mappen Printere.
- 2 Vælg den printer, du ønsker at opdatere, og gør derefter et af følgende:
  - I Windows 7 eller senere skal du vælge **Printeregenskaber**.
  - I tidligere versioner skal du vælge **Egenskaber**.
- 3 Naviger til fanen Konfiguration, og vælg derefter **Opdater nu - Spørg printer**.
- 4 Anvend ændringerne.

### Til Macintosh-brugere

- 1 Fra Systemindstillinger i Apple-menuen skal du navigere til din printer, og vælg derefter **Indstillinger & forbrugsstoffer**.
- 2 Naviger til listen over hardwareoptioner, og tilføj derefter eventuelle installerede optioner.
- 3 Anvend ændringerne.

## Firmware

### Eksportere eller importere en konfigurationsfil

Du kan eksportere konfigurationsindstillingerne for din printer til en tekstfil, og derefter importere filen for at anvende indstillingerne til andre printere.

- 1 Åbn en webbrowser, og angiv derefter printerens IP-adresse i adressefeltet.

**Bemærkninger:**

- Vis printerens IP-adresse på printerens startskærbillede. IP-adressen vises som fire sæt tal, adskilt af punktummer, f.eks. 123.123.123.123.
- Hvis du bruger en proxyserver, skal du deaktivere den midlertidigt for at indlæse websiden korrekt.

**2** Eksporter eller importer en konfigurationsfil til et eller flere programmer.

**Til ét specifikt program**

- a Fra Embedded Web Server skal du klikke på **Apps** > , det program, du vil > **konfigurere**.
- b Klik på **Eksporter** og **Importer**.

**Til flere programmer**

- a Fra Embedded Web Server skal du klikke på **Eksporter konfiguration** eller **Importer Configuration**.
- b Følg vejledningen på skærmen.

## Opdatere firmware

Du kan forbedre printerens ydeevne og løse problemer ved regelmæssigt at opdatere printerens firmware.

Du kan få flere oplysninger om opdatering af firmwaren ved at kontakte din salgsrepræsentant.

**1** Åbn en webbrowser, og angiv derefter printerens IP-adresse i adressefeltet.

**Bemærkninger:**

- Vis printerens IP-adresse på printerens startskærbillede. IP-adressen vises som fire sæt tal, adskilt af punktummer, f.eks. 123,123.123,123.
- Hvis du bruger en proxy, skal du deaktivere den midlertidigt for at indlæse websiden korrekt.

**2** Klik på **Indstillinger** > **Enhed** > **Opdater firmware**.

**3** Foretag en af følgende handlinger:

- Klik på **Søg efter opdateringer** > **Jeg accepterer, start opdatering**.
- Upload flash-filen.
  - a Gennemse flash-filen.
  - b Klik på **Upload** > **Start**.

# Beskeder

## Produktinformation

Produktnavn:

DIGITALT MULTIFUNKTIONSSYSTEM  
MX-B467F

Maskintype:

7017

Model:

6H9

## Beskeder om version

November 2021

**Følgende afsnit gælder ikke for lande, hvor sådanne regler ikke er i overensstemmelse med den lokale lovgivning:** DENNE UDGIVELSE LEVERES "SOM DEN ER" UDEN NOGEN FORM FOR GARANTI, UDTRYKKELIGT ELLER UNDERFORSTÅET, HERUNDER, MEN IKKE BEGRÆNSET TIL, STILTIENDE ANSVAR FOR SALGBARHED ELLER EGNETHED TIL SPECIELLE FORMÅL. Nogle stater tillader ikke ansvarsfraskrivelse for udtrykkeligt eller stiltiende ansvar ved bestemte transaktioner, og derfor er denne erklæring måske ikke gældende for dig.

Dette dokument kan indeholde tekniske unøjagtigheder eller typografiske fejl. Der foretages regelmæssige ændringer af oplysningerne heri. Ændringerne inkluderes i senere udgaver. Forbedringer eller ændringer af de beskrevne produkter eller programmer kan foretages på et hvilket som helst tidspunkt.

## Forbrugsstoffer

Almindelige forbrugsstoffer til dette produkt, der kan udskiftes af brugeren, omfatter tonerkassetter.

Sørg for kun at bruge SHARP-specificerede produkter til tonerkassetterne.

 <p>ORIGINALE FORBRUGSSTOFFER</p>	<p>For at få de bedste kopieringsresultater skal du sørge for kun at bruge originale Sharp-forbrugsstoffer, som er designet, fremstillet og testet for at maksimere Sharp-produkternes levetid og ydeevne. Se efter etiketten for originale forbrugsstoffer på tonerpakken.</p>
--	---

## Støjemissionsniveauer

Følgende målinger blev foretaget i henhold til ISO 7779 og rapporteret i overensstemmelse med ISO 9296.

**Bemærk!** Nogle af tilstandene gælder muligvis ikke for dit produkt.



Gennemsnitligt lydtryk i 1 meters afstand, dBA	
Udskriver	Ensidet: 56 Tosidet: 55
Scanning	51
Kopiering	57
Klar	14

## Direktiv om affald af elektrisk og elektronisk udstyr (WEEE)



WEEE-logoet står for specielle genbrugsprogrammer og procedurer for elektroniske produkter i lande i Den Europæiske Union. Vi opfordrer til, at vores produkter genbruges. Hvis du har flere spørgsmål om genbrugsmuligheder, skal du kontakte dit lokale salgskontor.

## Genopladeligt litium-ion-batteri



Dette produkt kan indeholde et genopladeligt litium-ion-knapcellebatteri, som kun bør fjernes af en uddannet tekniker. Den overkrydsede affaldsspand på hjul betyder, at produktet ikke må bortskaffes som usorteret affald, men skal sendes til separate indsamlingssteder med henblik på genindvinding og genanvendelse. Hvis batteriet fjernes, må det ikke bortskaffes sammen med husholdningsaffaldet. Der kan være separate indsamlingssystemer for batterier i dit lokalområde, f.eks. et afleveringssted til genbrug af batterier. Separat indsamling af brugte batterier sikrer passende behandling af affald, herunder genbrug og genanvendelse, og forhindrer eventuelle negative indvirkninger på menneskers sundhed og miljøet. Bortskaf batterierne på ansvarlig vis.

## Oplysninger til brugerne om bortskaffelse (private brugere)

### Oplysninger om bortskaffelse af dette udstyr og dets batterier

DETTE UDSTYR MÅ IKKE BORTSKAFFES SAMMEN MED HUSHOLDNINGSAFFALD ELLER SÅDAN AT DET KAN BLIVE BRÆNDT!

Brugt elektrisk og elektronisk udstyr og batterier skal altid indleveres og behandles SEPARAT i overensstemmelse med lokale love og bestemmelser.

Separat indlevering fremmer en miljøvenlig bearbejdning og genanvendelse af materialer, og det minimerer mængden af affald til bortskaffelse. FORKERT BORTSKAFFELSE kan være skadelig for menneskers helbred og for miljøet på grund af visse stoffer! Bring BRUGT UDSTYR til en lokal, ofte kommunal, genbrugsstation hvor det er muligt. Dette udstyr indeholder et BATTERI som ikke kan fjernes af brugeren. Kontakt forhandleren vedrørende udskiftning af batteriet.

Hvis du er i tvivl om den korrekte metode til bortskaffelse, skal du kontakte de lokale myndigheder eller forhandleren og spørge dem hvordan du skal gøre.

KUN FOR BRUGERE I EU OG VISSE ANDRE LANDE, F.EKS. NORGE OG SCHWEIZ: Separat affaldshåndtering er et lovmæssigt krav.



Brugere fra PRIVATE HUSHOLDNINGER skal anvende eksisterende returneringsfaciliteter for brugt udstyr. Indleveringen er gratis.

Symbolet herover er placeret på elektrisk og elektronisk udstyr (eller på emballagen) for at minde brugeren om dette. Hvis udstyret har været anvendt til FORRETNINGSMÆSSIGE FORMÅL, skal du kontakte din SHARP-forhandler, som vil informere dig om tilbagetagelse. Du skal muligvis betale for omkostningerne ved tilbagetagelsen. Små apparater (og små mængder) kan eventuelt indleveres på den lokale genbrugsstation. Gælder for Spanien: Kontakt det etablerede indsamlingsystem eller den lokale myndighed vedrørende indlevering af dine brugte produkter.

### Bortskaffelse af patroner og behandling

Angående din brug af Sharp tonerpatroner og andre forbrugsstoffer fra Sharps kopimaskiner/multifunktionelle maskiner bedes man være opmærksom på, at disse affaldsprodukter skal behandles korrekt i overensstemmelse med de gældende bestemmelser i dit område. Vi anbefaler, at du tager kontakt til kompetente serviceudbydere (fx firmaer for genbrug af affald) angående dette, og beder de lokale myndigheder om støtte, hvis det er nødvendigt. For oplysninger om eksisterende Sharp indsamlings- og genbrugsprogrammer, som findes i nogle lande, bedes du se på vores website [www.sharp.eu](http://www.sharp.eu).

## Blue Angel

For Sharp-multifunktionskopimaskiner/printere, der er certificeret med det tyske miljømærke Blue Angel, kan du finde detaljerede oplysninger på vores respektive nationale salgsselskabs websteder:

<http://www.sharp.eu>

## Meddelelse om statisk følsomhed



Dette symbol angiver komponenter, der er følsomme over for statisk elektricitet. Undgå at berøre områder nær disse symboler uden først at røre en metaloverflade på et sted væk fra symbol.

For at undgå beskadigelse fra elektrostatisk afladning, når du udfører vedligeholdelsesopgaver som f.eks. afhjælper papirstop eller udskifter forbrugsvarer, skal du trykke på en hvilken som helst ikke-tildækket metalramme på printeren, før du forsøger at få adgang til eller røre ved dele i printeren, selv om symbolet ikke er til stede.

## ENERGY STAR

Alle produkter, der bærer ENERGY STAR®-emblemet på produktet eller viser det på startskærmen, er certificeret som værende i overensstemmelse med EPA's (Environmental Protection Agency) ENERGY STAR-krav fra fremstillingsdatoen.



## Temperaturoplysninger

Driftstemperatur og relativ luftfugtighed	10 til 32,2 °C (50 til 90 °F) og 15 til 80 % relativ luftfugtighed 15,6 til 32,2 °C (60 til 90 °F) og 8 til 80 % relativ luftfugtighed Maks. vådtemperatur <sup>2</sup> : 22,8 °C (73 °F) Ikke-kondenserende miljø
Langtidsopbevaring af printer/kassette/billedenhed <sup>1</sup>	15,6 til 32,2 °C (60 til 90 °F) og 8 til 80 % relativ luftfugtighed Maks. vådtemperatur <sup>2</sup> : 22,8 °C (73 °F)
<sup>1</sup> Forbrugsvarers holdbarhed er ca. 2 år. Dette er baseret på lagring i et standardkontormiljø ved 22° C og en luftfugtighed på 45 %. <sup>2</sup> Vådtemperatur bestemmes af lufttemperaturen og den relative luftfugtighed.	

Kortvarig forsendelse af printer/kassette/billedenhed	-40 til 40° C (-40 til 104° F)
<sup>1</sup> Forbrugsvarers holdbarhed er ca. 2 år. Dette er baseret på lagring i et standardkontormiljø ved 22° C og en luftfugtighed på 45 %. <sup>2</sup> Vådtemperatur bestemmes af lufttemperaturen og den relative luftfugtighed.	

## Lasererklæring

Printeren er certificeret i USA i henhold til kravene i DHHS 21 CFR kapitel I, underafsnit J for klasse I (1) laserprodukter og er andre steder certificeret som et klasse I-laserprodukt i henhold til kravene i IEC 60825-1: 2014.

Klasse I-laserprodukter anses ikke som farlige. Lasersystemet og printeren er designet på en sådan måde, at der ikke er en direkte laserstråling, der overskrider Klasse I-niveauet under normal brug, brugers vedligeholdelse eller de foreskrevne servicebetingelser. Printerens har en printerhovedenhed, som ikke skal serviceres, og som indeholder en laser med følgende specifikationer:

Klasse: IIIb (3b) AlGaInP

Nominel udgangseffekt (milliwatt): 15

Bølgelængde (nanometer): 650-670

## Strømforbrug

### Produktets strømforbrug

Følgende tabel dokumenterer de forhold vedrørende energiforbrug, der gør sig gældende for produktet.

**Bemærk!** Nogle af tilstandene gælder muligvis ikke for dit produkt.

Tilstand	Beskrivelse	Strømforbrug (watt)
Udskriver	Produktet genererer udskrifter fra elektroniske input.	Ensidet: 620 Tosidet: 385
Kopier	Produktet genererer udskrifter fra trykte originaldokumenter.	630
Scan	Produktet scanner trykte dokumenter.	20
Klar	Produktet venter på et udskriftsjob.	14,5
Slumringstilstand	Produktet er i energibesparende tilstand på højt niveau.	1,41
Dvale	Produktet er i energibesparende tilstand på lavt niveau.	0,1
Fra	Produktet er tilsluttet en stikkontakt, men afbryderknappen er slukket.	0,1

De niveauer for strømforbrug, der er angivet i ovenstående tabel, repræsenterer gennemsnitsmålinger over tid. Et momentant strømforbrug kan være væsentligt højere end gennemsnitsværdien.

## Slumretilstand

Dette produkt er designet med en energibesparende funktion, der kaldes *Slumretilstand*. Slumretilstanden sparer energi ved at sænke strømforbruget i perioder med inaktivitet. Slumretilstanden aktiveres automatisk, når produktet ikke har været i brug i et nærmere angivet tidsrum, der kaldes *Slumretilstands-timeout*.

Fabriksindstilling for slumretilstands-timeout for dette produkt (i minutter):	15
--	----

Du kan angive slumretilstands-timeout til mellem 1 minut og 120 minutter på konfigurationsmenuerne. Hvis udskrivningshastigheden er mindre end eller lig med 30 sider pr. minut, kan du højst indstille timeout til 60 minutter. Hvis slumretilstands-timeout indstilles til en lav værdi, reduceres energiforbruget, men produktets svartid kan øges. Indstilling af slumretilstands-timeout på en høj værdi giver en hurtig svartid, men bruger mere energi.

## Dvaletilstand

Dette produkt er designet med en driftstilstand, der bruger meget lidt strøm, som kaldes *Dvaletilstand*. I dvaletilstand lukkes alle de andre systemer sikkert ned.

Printeren kan gå i Dvaletilstand på en af følgende måder:

- Anvendelse af Dvale-timeout
- Brug af Planlæg strømtilstande

Fabriksstandard Dvaletimeout for dette produkt i alle lande eller områder	3 dage
---	--------

Den tid, printereren venter efter et job er udskrevet, inden printereren går i Dvaletilstand, kan indstilles mellem en time og en måned.

## Bemærkninger om EPEAT-registrerede produkter til billedudstyr:

- Standbystrømniveau forekommer i dvaletilstand eller slukket tilstand.
- Produktet skal automatisk lukkes ned til et standbystrømniveau på  $\leq 1$  W. Den automatiske standbyfunktion (Dvale eller Fra) skal være aktiveret ved produktforsendelse.

## Slukket tilstand

Hvis dette produkt har en slukket tilstand, hvor der stadig bruges en lille mængde strøm, skal du tage netledningen ud af stikkontakten for at sørge for, at produktets strømforbrug ophører helt.

## Samlet energiforbrug

Det er nogle gange praktisk at beregne produktets samlede energiforbrug. Eftersom strømforbrug angives i watt, skal strømforbruget ganges med den tid, som produktet bruger i hver tilstand, med henblik på at beregne energiforbruget. Produktets samlede energiforbrug udgøres af summen af de enkelte tilstandes energiforbrug.

## Miljøoplysninger

**Læs denne del omhyggeligt igennem. Den vil hjælpe dig med at reducere din påvirkning af miljøet og samtidig reducere dine omkostninger.**

## Papirbesparelse

- 1 Den automatiske funktion til dupleksudskrivning er til udskrivning på begge sider af papiret automatisk, uden at papiret skal vendes manuelt. Hvis maskinen er udstyret med den automatiske funktion til dupleksudskrivning, skal du konfigurere udskriftstindstillingerne på din computer til automatisk at udskrive dobbeltsidet. Brug den automatiske funktion til dupleksudskrivning i denne maskine, hvor det er muligt.
- 2 Ved at udskrive på genbrugspapir og tyndt papir på 64 g/m<sup>2</sup>, der overholder standarden EN12281:2002 og lignende kvalitetsstandarder, kan du reducere påvirkningen af miljøet.

## Spare energi

ENERGY STAR®-programmet er en frivillig ordning til at fremme udviklingen og køb af energieffektive modeller, som hjælper med at minimere miljøpåvirkningen. Produkter, som overholder de strenge krav i ENERGY STAR-programmet for både miljømæssige fordele og energiforbrug, kan bære ENERGY STAR-logoet, hvis de er registreret i et ENERGY STAR-program.

## Lovgivningsmæssige oplysninger for terminaludstyr inden for telekommunikation

Dette afsnit indeholder lovgivningsmæssige oplysninger om produkter, der indeholder analoge faxkort:

Lovmæssig type/modelnummer:

LEX-M14-002

## Overensstemmelse med Det Europæiske Fællesskabs (EF) direktiver

Dette produkt overholder beskyttelseskravene i EU-rådets direktiver 2014/30/EU, 2014/35/EU samt 2011/65/EU, sådan som de er ændret af (EU) 2015/863, vedrørende tilnærmelse og harmonisering af lovene i medlemslandene vedrørende elektromagnetisk kompatibilitet, sikkerhed for elektrisk udstyr, der er beregnet til brug inden for visse spændingsområder, og om begrænset brug af visse farlige stoffer i elektrisk og elektronisk udstyr.

Dette produkt ligger inden for Klasse A-grænserne i EN 55032 og opfylder sikkerhedskravene i EN 62368-1.

## Bekendtgørelse om radiointerferens

### Advarsel

Dette er et produkt, der overholder emissionskravene i EN55022 og EN55032 Klasse A-grænser og immunitetskravene i henhold til EN55024. Dette produkt er ikke beregnet til at blive brugt i boligmiljøer/private miljøer.

Dette er et Klasse A-produkt. I et privat miljø kan produktet forårsage radiointerferens, hvilket brugeren kan være nødsaget til at tage forholdsregler over for.

# Indeks

## A

adapterstik 48  
 ADF-registrering  
   justere 205  
 adgang til systemkortet 206  
 afsendelse af e-mail 43  
 afsendelse af fax 51  
 AirPrint  
   brug af 27  
 aktivere USB-porten 194  
 aktivere Wi-Fi Direct 140  
 analog fax  
   konfigurere 44  
 annullere udskriftsjob  
   fra printerens kontrolpanel 31  
   på computeren 31  
 automatisk dokumentføder (ADF)  
   brug af 32, 35, 50, 54

## B

beskeder 224, 228, 229  
 beskeder om emission 224  
 bestemt ringetjeneste, faxe  
   aktivere 49  
 bestille  
   billedenhed 146  
   tonerkassette 146  
 billedenhed  
   bestille 146  
   udskifte 149  
 blokere junkfaxer 53  
 brevhoved  
   kopiering på 33  
 brug af Display Customization 16  
 brug af forbrugsstofællere  
   nulstille 157  
 brug af startskærmen 15  
 bruge den automatiske  
 dokumentføder 32, 35, 50, 54  
 bruge kontrolpanelet 13  
 bruge scannerens  
 glasplade 32, 35, 50, 54  
   kopiere 32

## C

computer  
 tilslutning til printeren 140

computer, scanne til 54

## D

dato og klokkeslæt  
 faxindstillinger 50  
 deaktivere Wi-Fi-netværket 141  
 delstatus  
   kontrollere 146  
 delvise kopier af dokumenter  
 eller fotos 201  
 Display Customization  
   brug af 16  
 dokumenter, udskrivning af  
   fra en computer 27  
 Dvaletilstand  
   konfigurere 158  
 dårlig kopikvalitet 202  
 dårlig udskriftskvalitet for  
 fax 200

## E

e-mail-funktion  
   konfigurere 35  
 e-mail-genvej  
   oprette 43  
 e-mailserver  
   konfigurere 35  
 e-mailserviceudbydere 35  
 e-mail  
   sender 43  
 e-maile  
   bruge den automatiske  
   dokumentføder 35  
   bruge scannerens glasplade 35  
 Eksport af en konfigurationsfil  
   via Embedded Web Server 222  
 Embedded Web Server kan ikke  
 åbne 193  
 erklæring om flygtighed 136  
 Ethernet port 11

## F

fastklemte sider udskrives ikke  
 igen 197

## fax

planlægge  
   afsendelsestidspunkt og -  
   dato 51  
   sender 51  
   tilbageholde 53  
   videresender 53  
 fax, fejlfinding  
   den modtagne fax er af dårlig  
   udskriftskvalitet 200  
   kan ikke modtage faxer 200  
   kan ikke sende eller modtage  
   faxer 198  
   kan ikke sende faxer 199  
 faxdestinationsgenvej  
   oprette 52  
 faxdriver  
   installere 221  
 faxens mørkhed  
   justere 52  
 faxhøjtaler  
   konfigurere indstillingerne 138  
 faxlog  
   vise 52  
 faxopløsning  
   ændre 52  
 faxopsætning  
   lande- eller områdespecifik 48  
   standardforbindelse for  
   telefonlinje 45  
 faxport 11  
 fejlfinding  
   Embedded Web Server kan ikke  
   åbne 193  
   printeren reagerer ikke 192  
   problemer med  
   udskriftskvaliteten 172  
 fejlfinding af udskriftskvalitet  
 beskåret tekst eller billeder 184  
 fine linjer udskrives ikke  
   korrekt 175  
 foldet eller krøllet papir 176  
 forvrænget udskrift 183  
 gentagne udskrivningsfejl 183  
 grå baggrund på  
   udskrifterne 177  
 hvide sider 173  
 lodrette hvide streger 187

- lodrette lyse striber 187
- lodrette mørke streger eller striber 186
- lodrette mørke streger med manglende udskrift 187
- lodrette mørke striber 185
- lys udskrift 179
- meleret udskrift og pletter 180
- mørk udskrift 173
- papiret krøller 181
- problemer med udskriftskvaliteten 172
- sider, der kun indeholder sort 184
- skæve udskrifter 183
- tomme sider 173
- toner smitter nemt af 185
- vandrette lyse striber 178
- fejlfinding i forbindelse med kopiering
  - delvise kopier af dokumenter eller fotos 201
  - dårlig kopikvalitet 202
  - scanneren svarer ikke 204
  - scannerenheden kan ikke lukkes 203
- fejlfinding i forbindelse med scanning
  - delvise kopier af dokumenter eller fotos 201
  - dårlig kopikvalitet 202
  - kan ikke scanne fra en computer 201
  - lodrette mørke striber på udskrift, når der scannes fra den automatiske dokumentføder 202
  - scanneren svarer ikke 204
  - scanning fastfryser computeren 204
  - scanning tager for lang tid 204
- fejlfinding, fax
  - den modtagne fax er af dårlig udskriftskvalitet 200
- fejlfinding, kopiere
  - delvise kopier af dokumenter eller fotos 201
  - dårlig kopikvalitet 202
  - scanneren svarer ikke 204
- fejlfinding, scanning
  - delvise kopier af dokumenter eller fotos 201
  - dårlig kopikvalitet 202
  - lodrette mørke striber på udskrift, når der scannes fra den automatiske dokumentføder 202
  - scanneren svarer ikke 204
  - scannerenheden kan ikke lukkes 203
  - scanningsjobbet ikke udført 203
- fejlfinding, udskriftskvalitet
  - beskåret tekst eller billeder 184
  - fine linjer udskrives ikke korrekt 175
  - foldet eller krøllet papir 176
  - forvrænget udskrift 183
  - gentagne udskrivningsfejl 183
  - grå baggrund på udskrifterne 177
  - hvide sider 173
  - lodrette hvide streger 187
  - lodrette lyse striber 187
  - lodrette mørke streger eller striber 186
  - lodrette mørke streger med manglende udskrift 187
  - lodrette mørke striber 185
  - lys udskrift 179
  - meleret udskrift og pletter 180
  - mørk udskrift 173
  - papiret krøller 181
  - sider, der kun indeholder sort 184
  - skæve udskrifter 183
  - tomme sider 173
  - toner smitter nemt af 185
  - vandrette lyse striber 178
- fejlfinding, udskrive
  - der opstår ofte papirstop 197
  - fastklemte sider udskrives ikke igen 197
  - forkerte margener 178
  - fortrolige og andre tilbageholdte job udskrives ikke 189
  - job udskrives fra det forkerte papirmagasin 190
  - job udskrives på det forkerte papir 190
  - konvolut klæber sammen under udskrivning 195
  - langsom udskrivning 190
  - sætvis udskrivning fungerer ikke 196
  - udskriftsjob udskrives ikke 188
- finde papirstop 161
- fine linjer udskrives ikke korrekt 175
- firmware, opdatering 223
- fjern papirmagasinsammenkædning 23
- fjerne papirstop
  - i dupleksenheden 168
  - i panel A 162
  - i papirmagasiner 169
- Fjernelse af papirstop
  - i dupleksenheden 168
- flashdrev
  - scanne til 56
  - udskrive fra 28
- flere sider til et enkelt ark kopiere 34
- Flerformålsarkføder indlæse 22
- flygtig hukommelse 136 slette 135
- flytte printeren 9, 157
- foldet papir 176
- forbinde printer til tjeneste for unik ringetone 49
- Forbrugsstof, der ikke er fra printerproducenten 194
- forbrugsstoffer spare på 159
- forbrugsstoffer, bestille billedenhed 146
- forhandler kontakte 205
- forskellige papirstørrelser, kopiere 32
- forstørre en kopistørrelse 33
- fortrolige dokumenter udskrives ikke 189
- fortrolige udskriftsjob konfigurere 30 udskrive 30
- forvrænget udskrift 183
- foto kopiere 32
- FTP-adresse oprettelse af genvej 55
- FTP-server, scanner til bruge kontrolpanelet 55



**G**

gendannelse af  
 standardindstillinger 136  
 gentagelse af udskriftsjob 30  
 gentagne udskrivningsfejl 183  
 genvej, oprette en  
 kopi 34  
 genvej, oprettelse af  
 e-mail 43  
 faxdestination 52  
 FTP-adresse 55  
 Genvejscenter  
 brug af 16  
 godkendelse af udskriftsjob 30  
 grupper  
 redigere 18  
 slette 18  
 tilføje 18

**H**

harddiskhukommelse  
 slette 135  
 hardwareindstillinger  
 papirmagasiner 219  
 hardwareindstillinger, tilføje  
 printerdriver 222  
 hukommelseskort  
 installere 208  
 hvide linjer 187  
 højttaler  
 standardlydstyrke 138  
 håndtering af pauseskærm 16

**I**

identifikation af områder med  
 papirstop 161  
 ikke-flygtig hukommelse 136  
 slette 135  
 ikoner på startskærbilledet  
 vise 16  
 ikoner på startskærmen 15  
 fremvise 16  
 ilægge konvolutter  
 i flerformålsarkføderen 22  
 ilægning i papirmagasiner 20  
 Import af en konfigurationsfil  
 via Embedded Web Server 222  
 indikator  
 printerstatus 13  
 indlæse  
 Flerformålsarkføder 22

indstille papirstørrelse 20  
 indstilling af papirstørrelsen  
 Universal 20  
 indstilling af papirtype 20  
 indstillinger  
 internal solutions port 213  
 indstillinger for printerport  
 ændre 141  
 installation af en internal  
 solutions port 213  
 installation af en  
 printerharddisk 211  
 installation af et  
 hukommelseskort 208  
 installation af faxdriveren 221  
 installation af printerdriver 220  
 installere et optionskort 209  
 installere optioner  
 printerens harddisk 211  
 installere printersoftware 220  
 internal solutions port  
 installere 213  
 interne indstillinger, tilføje  
 printerdriver 222  
 interne optioner  
 firmwarekort 206  
 flashhukommelse 206  
 hukommelseskort 208  
 installere 209  
 internal solutions port 206  
 printerens harddisk 206, 211  
 skrifttypekort 206

**J**

job udskrives fra det forkerte  
 papirmagasin 190  
 job udskrives på det forkerte  
 papir 190  
 justere  
 scannerregistrering 204  
 justere tonersværningsgrad 192  
 justering af ADF-registrering 205  
 justering af fax-mørkhed 52  
 justering af lysstyrken  
 printerdisplay 159  
 justering af lysstyrken i  
 printerdisplayet 159  
 justering af standardlydstyrke i  
 højttaler 138

**K**

kabler  
 Ethernet 11  
 USB 11  
 kan ikke læse flashdrevet  
 fejlfinding, udskrive 194  
 kan ikke scanne fra en  
 computer 201  
 kan ikke sende eller modtage  
 faxer 198  
 kan ikke sende faxer 199  
 kan sende, men ikke modtage  
 faxer 200  
 konfiguration af e-  
 mailserverindstillinger 35  
 Konfiguration af Wi-Fi Direct 139  
 konfigurere  
 analog fax 44  
 konfigurere fax  
 lande- eller områdespecifik 48  
 standardforbindelse for  
 telefonlinje 45  
 konfigurere  
 forsyningsadvarsler 146  
 konfigurere indstillingerne  
 faxhøjttaler 138  
 Konfigurere sommertid 50  
 kontakte din forhandler 205  
 kontakter  
 redigere 18  
 slette 18  
 tilføje 17  
 kontrol af status for dele og  
 forbrugsstoffer 146  
 kontrolpanel  
 brug af 13  
 konvolut klæber sammen under  
 udskrivning 195  
 kopiere  
 bruge den automatiske  
 dokumentføder 32  
 bruge scannerens glasplade 32  
 flere sider til et enkelt ark 34  
 foto 32  
 på begge sider af arket 33  
 på brevpapir 33  
 skillesider mellem kopier 33  
 kopiere forskellige  
 papirstørrelser 32  
 kopiere fra  
 valgte papirmagasin 32

kopiering 32  
Kortkopi  
  konfigurere 16  
kryptering  
  printerens harddisk 136  
krøllet papir 176

## L

lagring af udskriftsjob 30  
langsom udskrivning 190  
LINE-port 11  
liste over skrifttypeeksempler  
  udskrive 31  
lodrette mørke streger på  
  udskrifterne 186  
lodrette mørke striber på udskrift,  
  når der scannes fra den  
  automatiske dokumentføder 202  
lodrette streger på  
  udskrifterne 186  
lokalisere af sikkerhedslåsen 135  
luftfugtighed omkring  
  printerens 227  
lys i afbryderknappen  
  printerstatus 13

## M

meddelelser om forbrugsstoffer  
  konfigurere 146  
meleret udskrift 180  
menu  
  802.1x 121  
  Administration af mobile  
  tjenester 131  
  Administrer tilladelser 124  
  Anonym dataindsamling 65  
  Begræns ekstern  
  netværksadgang 124  
  Billede 78  
  Diskkryptering 130  
  Diverse 131  
  E-mailopsætning 97  
  Enhed 132  
  Ethernet 116  
  Fax 132  
  Faxforside 92  
  Faxserverens e-  
  mailindstillinger 94  
  Faxserverens  
  scanningsindstillinger 95  
  Faxtilstand 84

Fejlfinding 133  
Fjernkontrolpanel 61  
FTP-standardindstillinger 103  
Gendan  
  standardindstillinger 66  
Generel opsætning 80  
Generelle  
  faxindstillinger 85, 94  
Genveje 132  
HTML 78  
HTTP/FTP-indstillinger 122  
Højtalerindstillinger 93  
Indstillinger for fax-log 92  
Indstillinger for  
  faxafsendelse 86  
Indstillinger for  
  faxmodtagelse 89  
IPSec 120  
Jobregnskab 74  
Konfiguration af  
  papirmagasin 79  
Konfigurationsmenu 67  
Kvalitet 74  
Layout 72  
Login-restriktioner 129  
Lokale konti 126  
LPD-konfiguration 121  
Løsninger for LDAP-  
  indstillinger 131  
Meddelelser 62  
Medietyper 81  
Netværk 133  
Netværksoversigt 112  
Om denne printer 71  
Opsætning 73  
Opsætning af fortrolig  
  udskrivning 129  
Opsætning af weblink 103  
PCL 77  
PDF 76  
PostScript 76  
Præferencer 59  
Scanning til flashdrev 107  
Side med menuindstillinger 132  
Sikkerhedsovervågningslog  
  126  
Slet midlertidige datafiler 130  
SNMP 119  
Specialscanningsstørrelser 81  
Standardindstillinger for e-  
  mail 98

Standardindstillinger for  
  kopiering 81  
Strømstyring 64  
Synlige ikoner på startskærm 71  
TCP/IP 117  
ThinPrint 123  
Tidsstyrede USB-enheder 126  
Tilgængelighed 65  
Ude af drift – slet 71  
Udskrivning 132  
Udskrivning fra flashdrev 111  
USB 123  
Wi-Fi Direct 115  
XPS 75  
Økotilstand 60  
Menuen Hjælp 133  
Menuen Trådløs 113  
menuer  
  Trådløs 113  
metoden Personligt  
  identifikationsnummer 139  
miljøindstillinger 158  
mobil enhed  
  tilslutning til printer 140  
  udskrive fra 27, 28

## N

netværksmappe  
  scanne til 55  
Netværksopsætningsside  
  udskrive 14  
netværksopsætningsside  
  udskrive 194  
nulstilling af  
  forbrugstoftællere 157

## O

om status for afbryderknappen  
  og indikatoren 13  
opdatering af firmware 223  
operativsystemer  
  understøttede 220  
oprette en genvej  
  kopi 34  
oprette forbindelse til trådløst  
  netværk  
  ved hjælp af PIN-metoden 139  
  ved hjælp af  
  trykknapmetoden 139  
oprettelse af genvej  
  e-mail 43

- faxdestination 52
- FTP-adresse 55
- opsamlingsdæk
  - udskifte 151
- opsamlingsrulleenhed
  - udskifte 153
- opsætning af seriel
  - udskrivning 141
- optionskort
  - installere 209

## P

- papir
  - Indstilling for papirstørrelsen
    - Universal 20
  - papirbesparelse 34
  - papiret krøller 181
  - papirmagasiner
    - fjerne sammenkædning 23
    - indlæse 20
    - installere 219
    - sammenkædning 23
  - papirmagasinsammenkædning
    - virker ikke 196
  - papirstop
    - forebygge 160
    - papirstop i ADF'en 171
    - papirstop i det bagerste
      - adgangspanel 166
    - papirstop i dupleksenheden 168
    - papirstop i
      - flerformålsarkføderen 170
      - papirstop i panel A 162
      - papirstop i papirmagasiner 169
    - papirstop, afhjælpe
      - i den automatiske
        - dokumentføder 171
      - i det bagerste
        - adgangspanel 166
      - i flerformålsarkføderen 170
      - i standardbakken 167
    - Papirstørrelsen Universal
      - indstille 20
    - papirstørrelser
      - understøttede 24
    - placering af skillesider
      - mellem kopier 33
    - planlægning af en fax 51
    - prikker på udskrift 180
    - printer
      - minimumsafstande 9
      - transport 158

- vælge en placering 9
- printerdisplay
  - justering af lysstyrken 159
- printerdriver
  - hardwareindstillinger,
    - tilføje 222
  - installere 220
- printerens reagerer ikke 192
- printerens harddisk
  - kryptering 136
- printerharddiskens
  - hukommelse 136
- printerhukommelse
  - slette 135
- printerindstillinger
  - gendannelse af
    - standardindstillinger 136
- printerkonfigurationer 10
- printermeddelelser
  - Forbrugsstof, der ikke er fra
    - printerproducenten 194
  - Scannervedligeholdelse
    - påkrævet, brug ADF-sæt 195
  - Udskift patron, matcher ikke
    - printerområde 194
- printermenuer 58
- printerporte 11
- printersoftware
  - installere 220
- problem med
  - scanningskvalitet 202
- problemer med
  - udskriftskvaliteten 172

## R

- redigering af grupper 18
- redigering af kontakter 18
- reducere en kopistørrelse 33
- rengøre
  - printerens indvendige dele 142
  - printerens yderside 142
- rengøring af printerens 142
- Rengøring af scanneren 133
- rengøring af scanneren 143
- RJ-11-adapter 48

## S

- sammenkæde
  - papirmagasiner 23
- Scan Center
  - konfigurere 17

- scanne
  - bruge den automatiske
    - dokumentføder 54
  - bruge scannerens glasplade 54
    - til en computer 54
    - til en FTP-server 55
    - til en netværksmappe 55
    - til flashdrev 56
- scanner
  - rengøre 143
- scannerenheden kan ikke
  - lukkes 203
- scannerens glasplade
  - brug af 32, 35, 50, 54
- Scannervedligeholdelse
  - påkrævet, brug ADF-sæt 195
- scanning til en FTP-server
  - bruge kontrolpanelet 55
- scanningsjobbet ikke udført 203
- sende fax
  - bruge den automatiske
    - dokumentføder 50
  - bruge scannerens glasplade 50
    - indstille dato og klokkeslæt 50
- seriel udskrivning
  - konfigurere 141
- Side med menuindstillinger
  - udskrive 134
- sikkerhedsoplysninger 7, 8
- sikkerhedsåbning
  - finder 135
- sikring af printerhukommelse 136
- skæve udskrifter 183
- sletning af grupper 18
- sletning af kontakter 18
- sletning af
  - printerhukommelse 135, 136
- slette harddiskens
  - hukommelse 135
- Slumringstilstand
  - konfigurere 158
- SMTP-indstillinger
  - konfigurere 35
- sommertid
  - konfigurere 50
- sortere kopier
  - kopiere 33
- spare på forbrugsstoffer 159
- standardindstillinger
  - gendanne 136
- standardlydstyrke i højttaler
  - justere 138

startskærbillede  
brug af 15  
tilpasse 16  
status for forbrugsstoffer  
kontrollere 146  
strømsparetilstande  
konfigurere 158  
støjniveauer 224  
systemkort  
tilgå 206  
sætvis udskrivning fungerer  
ikke 196

## T

telefonsvarer  
konfigurere 45  
temperatur omkring  
printerens 227  
tilbageholde faxer 53  
tilbageholdte dokumenter  
udskrives ikke 189  
tilbageholdte job  
indstille udløbstid 30  
udskrive 30  
tilføj en genvej  
kopi 34  
tilføjelse af genvej  
e-mail 43  
faxdestination 52  
FTP-adresse 55  
tilføjelse af grupper 18  
tilføjelse af hardwareindstillinger  
printerdriver 222  
tilføjelse af interne indstillinger  
printerdriver 222  
tilføjelse af kontakter 17  
tilføjelse af printere til en  
computer 221  
tilknytning af printer til et  
ringemønster 49  
tilpasning af skærmen 16  
tilslutning af en computer til  
printerens 140  
tilslutning af en mobilenhed  
til printer 140  
tilslutning af printerens  
til trådløst netværk 138  
tilslutte kabler 11  
tonerkassette  
bestille 146  
udskifte 147

tonersværningsgrad  
justere 192  
tosidet kopiering 33  
transport af printerens 158  
Trykknappemethode 139  
trådløs netværkstilslutning 138  
trådløst netværk  
tilslutte printerens til 138  
Wi-Fi-beskyttet opsætning 139

## U

Udskift patron, matcher ikke  
printerområdet 194  
udskifte opsamlingsdækkene 151  
udskifte  
opsamlingsrulleenheden 153  
udskiftning af forbrugsstoffer  
billedenhed 149  
tonerkassette 147  
udskriftsjob  
annullere fra computeren 31  
annullere fra printerens  
kontrolpanel 31  
udskriftsjob ikke udskrevet 188  
Udskriv kvalitetstestsider 133  
udskrive  
bruge Wi-Fi Direct 28  
fortrolige udskriftsjob 30  
fra en computer 27  
fra en mobil enhed 27, 28  
fra et flashdrev 28  
liste over  
skrifttypeeksempler 31  
Netværksopsætningsside 14  
netværksopsætningsside 194  
Side med menuindstillinger 134  
tilbageholdte job 30  
udskrive fejlfinding  
der opstår ofte papirstop 197  
fastklemte sider udskrives ikke  
igen 197  
forkerte margener 178  
fortrolige og andre  
tilbageholdte job udskrives  
ikke 189  
job udskrives fra det forkerte  
papirmagasin 190  
job udskrives på det forkerte  
papir 190  
kan ikke læse flashdrevet 194  
konvolut klæber sammen under  
udskrivning 195

langsom udskrivning 190  
papirmagasinsammenkædning  
virker ikke 196  
sætvis udskrivning fungerer  
ikke 196  
udskriftsjob udskrives ikke 188  
udskrivning af en  
netværksopsætningsside 194  
udskrivning af liste over  
skrifttypeeksempler 31  
udskrivning fra en computer 27  
udskrivning fra et flashdrev 28  
understøttede filtyper 29  
understøttede flashdrev 29  
understøttede  
operativsystemer 220  
understøttede papirstørrelser 24  
understøttede papirtyper 26  
understøttede papirvægte 26  
undgå papirstop 160  
USB-port 11  
aktivere 194  
uønskede faxer  
blokere 53

## V

ved hjælp af den automatiske  
dokumentfører  
kopiere 32  
videresender fax 53  
visning af en faxlog 52  
visning af et diasshow 16  
vælge en placering til  
printerens 9

## W

Wi-Fi Direct  
aktivere 140  
konfigurere 139  
udskrive fra en mobil enhed 28  
Wi-Fi-netværk  
deaktivering 141  
Wi-Fi-beskyttet opsætning  
trådløst netværk 139

## Æ

ændre opløsning  
fax 52  
ændring af printerens  
portindstillinger efter installation  
af ISP 141

ændring af startskærmen 16