

# **DIGITALT MULTIFUNKTIONSSYSTEM MX-B467F**

---

## **Användarhandbok**

**November 2021**

---

Machine type:

7017

Modell:

6H9

# Innehåll

<b>Säkerhetsinformation.....</b>	<b>6</b>
Skrivsätt.....	6
Information om produkten.....	6
<b>Lär dig mer om skrivaren.....</b>	<b>9</b>
Välja en plats för skrivaren.....	9
Skrivarkonfigurationer.....	10
Ansluta kablar.....	11
Använda kontrollpanelen.....	13
Så här används statusarna på strömknappen och indikatorlampan.....	13
Skriva ut sidan för nätverksinställningar.....	14
<b>Konfigurera och använda programmen på huvudmenyn.....</b>	<b>15</b>
Använda startskärmen.....	15
Anpassa startskärmen.....	16
Konfigurera Kortkopia.....	16
Använda Shortcut Center.....	16
Använda Anpassning av visning.....	16
Installera Scan Center.....	17
Hantera kontakter.....	17
<b>Fylla på papper och specialmedia.....</b>	<b>20</b>
Ställa in pappersstorlek och papperstyp.....	20
Konfigurera universella pappersinställningar.....	20
Fylla på i magasin.....	20
Ladda universalarkmataren.....	22
Länka magasin.....	23
<b>Pappersstöd.....</b>	<b>24</b>
Pappersstorlekar som kan användas.....	24
Papperstyper som stöds.....	26
Pappersvikter som stöds.....	26
<b>Skriva ut.....</b>	<b>27</b>
Skriva ut från en dator.....	27

Skriva ut från en mobil enhet.....	27
Skriva ut från flashenhet.....	28
Flashenheter och filtyper som stöds.....	29
Konfigurera konfidentiella jobb.....	30
Skriva ut konfidentiella jobb och andra stoppade jobb.....	30
Skriva ut en teckensnittlista.....	31
Avbryta utskriftsjobb.....	31
<b>Kopiera.....</b>	<b>32</b>
Använda den automatiska dokumentmataren och skannerglaset.....	32
Göra kopior.....	32
Kopiera fotografier.....	32
Kopiera till brevpapper.....	33
Kopiera på papperets båda sidor.....	33
Förminska eller förstora kopior.....	33
Sortera kopior.....	33
Placera skiljeark mellan kopior.....	34
Kopiera flera sidor på ett ark.....	34
Skapa en genväg för kopiering.....	34
<b>E-post.....</b>	<b>35</b>
Använda den automatiska dokumentmataren och skannerglaset.....	35
Konfigurera SMTP-inställningarna för e-post.....	35
Skicka ett e-postmeddelande.....	42
Skapa en e-postgenväg.....	43
<b>Faxa.....</b>	<b>44</b>
Ställa in skrivaren för att faxa.....	44
Använda den automatiska dokumentmataren och skannerglaset.....	50
Skicka ett fax.....	51
Schemalägga ett fax.....	51
Skapa en faxdestinationsgenväg.....	52
Ändra faxupplösning.....	52
Justera svärtan för faxmeddelanden.....	52
Skriv ut en faxlogg.....	52
Blockera skräpfax.....	52
Stoppa fax.....	53

---

Vidarebefordra ett fax.....	53
<b>Skanna.....</b>	<b>54</b>
Använda den automatiska dokumentmataren och skannerglaset.....	54
Skanna till en dator.....	54
Skanna till en FTP-server.....	55
Skanna till en nätverksmapp.....	55
Skapa en FTP-genväg.....	55
Skanna till en flashenhet.....	56
<b>Förstå skrivarmenyerna.....</b>	<b>58</b>
Menyöversikt.....	58
Enhet.....	59
Skriv ut.....	71
Papper.....	79
Kopiera.....	81
Faxa.....	84
E-post.....	97
FTP.....	103
USB-enhet.....	107
Nätverk/portar.....	112
Säkerhet.....	124
Rapporter.....	131
Hjälp.....	133
Felsökning.....	133
Skriva ut en sida med menyinställningar.....	133
<b>Säkra skrivaren.....</b>	<b>134</b>
Lokalisera säkerhetsplats.....	134
Radera skrivarminnet.....	134
Rensa skrivarens hårddisk.....	134
Kryptera skrivarens hårddisk.....	135
Återställa fabriksinställningar.....	135
Flyktighetsredogörelse.....	135
<b>Underhålla skrivaren.....</b>	<b>137</b>
Justera högtalarvolymen.....	137

---

Nätverk.....	137
Rengöra skrivarens delar.....	141
Beställa delar och förbrukningsartiklar.....	145
Byta ut delar och förbrukningsartiklar.....	146
Flytta skrivaren.....	156
Spara energi och papper.....	157
<b>Åtgärda pappersstopp.....</b>	<b>159</b>
Undvika pappersstopp.....	159
Hitta var papper har fastnat.....	160
Pappersstopp i lucka A.....	161
Pappersstopp i efterbehandlarens bakre lucka.....	165
Pappersstopp i standardfacket.....	166
Pappersstopp i enheten för dubbelsidig utskrift.....	167
Pappersstopp i magasin.....	168
Pappersstopp i universalarkmataren.....	169
Pappersstopp i den automatiska dokumentmataren.....	170
<b>Felsökning.....</b>	<b>171</b>
Problem med utskriftskvalitet.....	171
Utskriftsproblem.....	172
Problem med nätverksanslutningen.....	192
Problem med förbrukningsmaterial.....	193
Pappersmatningsproblem.....	194
Faxproblem.....	197
Skanningsproblem.....	200
Kontakta din återförsäljare.....	204
<b>Uppgradera och migrera.....</b>	<b>205</b>
Maskinvara.....	205
Programvara.....	219
Fast programvara.....	221
<b>Meddelanden.....</b>	<b>223</b>
<b>Index.....</b>	<b>230</b>

# Säkerhetsinformation

## Skrivsätt

**Obs!** *Obs!* anger information som kan vara till hjälp.







**Varning!** *Varning!* anger att något kan skada produktens maskin- eller programvara.









**VAR FÖRSIKTIG!** *Var försiktig!* anger en möjlig riskfylld situation som kan leda till personskada.





Olika typer av varningsmeddelanden:

-  **VAR FÖRSIKTIG – RISK FÖR SKADA:** anger risk för personskada
-  **VAR FÖRSIKTIG– RISK FÖR ELEKTRISK STÖT:** anger risk för elektrisk stöt
-  **VAR FÖRSIKTIG – VARM YTA:** anger risk för brännskada vid beröring
-  **VAR FÖRSIKTIG – VÄLTRISK:** anger klämrisk
-  **VAR FÖRSIKTIG – KLÄMRISK:** anger risk för att fastna mellan rörliga delar

## Information om produkten

-  **VAR FÖRSIKTIG – RISK FÖR SKADA:** För att undvika risk för eldsvåda eller elstöt ansluter du nätsladden direkt till lämpligt och jordat vägguttag som är i närheten av produkten och är lättillgängligt.
-  **VAR FÖRSIKTIG – RISK FÖR SKADA:** För att undvika brandrisk eller att få en elektrisk stöt använd endast den nätsladd som levererades med produkten eller en utbytesnätsladd som godkänts av tillverkaren.
-  **VAR FÖRSIKTIG – RISK FÖR SKADA:** Använd inte produkten med förlängningssladdar, grenuttag, förlängare med grenuttag eller enheter för avbrottsfri strömförsörjning. Strömkapaciteten i den här typen av tillbehör kan enkelt överbelastas av en laserskrivare, vilket kan leda till brandrisk, materiella skador och sämre skrivarprestanda.
-  **VAR FÖRSIKTIG – RISK FÖR SKADA:** Använd inte den här produkten med ett inbyggt överspänningsskydd. Användningen av överspänningsskydd kan leda till brandrisk, materiella skador och sämre skrivarprestanda.
-  **VAR FÖRSIKTIG – RISK FÖR SKADA:** För att minska brandrisken använder du endast en 26 AWG-kabel eller större telekommunikationskabel (RJ-11) vid anslutning av den här produkten till det allmänna telenätet. För användare i Australien måste sladden vara godkänd av Australian Communications and Media Authority.
-  **VAR FÖRSIKTIG– RISK FÖR ELEKTRISK STÖT:** För att undvika att få en elektrisk stöt bör du inte placera eller använda den här produkten i närheten av vatten eller våtutrymmen.
-  **VAR FÖRSIKTIG– RISK FÖR ELEKTRISK STÖT:** För att undvika att få en elektrisk stöt bör du inte konfigurera produkten eller göra andra elektriska anslutningar med t.ex. nätsladden, faxfunktionen eller telefonen under åskväder.

-  **VAR FÖRSIKTIG – RISK FÖR SKADA:** Klipp, vrid, knyt eller kläm inte strömsladden. Placera inte heller tunga föremål på den. Se till så att strömsladden inte skavs eller belastas. Kläm inte fast strömsladden mellan föremål, t.ex. möbler och väggar. Om något av ovanstående sker finns det risk för brand eller elstötar. Inspektera strömsladden regelbundet för tecken på sådana problem. Koppla bort strömsladden från eluttaget innan du inspekterar den.
-  **VAR FÖRSIKTIG– RISK FÖR ELEKTRISK STÖT:** För att undvika att få en elektrisk stöt bör du se till att alla externa anslutningar (som Ethernet- och telefonanslutningar) är ordentligt installerade i de markerade inkopplingsportarna.
-  **VAR FÖRSIKTIG– RISK FÖR ELEKTRISK STÖT:** För att undvika att få en elektrisk stöt när du vill komma åt systemkortet eller installera ytterligare maskinvara eller minnesenheter efter att du har installerat skrivaren ska du först stänga av skrivaren och dra ut nätsladden från eluttaget innan du fortsätter. Om några andra enheter är anslutna till skrivaren bör du stänga av dem också och dra ut eventuella kablar till skrivaren.
-  **VAR FÖRSIKTIG– RISK FÖR ELEKTRISK STÖT:** För att undvika att få en elektrisk stöt bör du inte använda faxen under åskväder.
-  **VAR FÖRSIKTIG– RISK FÖR ELEKTRISK STÖT:** För att undvika att få en elektrisk stöt när du rengör skrivarens utsida ska du dra ut nätsladden ur eluttaget och koppla bort alla sladdar från skrivaren innan du fortsätter.
-  **VAR FÖRSIKTIG – RISK FÖR SKADA:** Om skrivaren väger mer än 20 kg (44 lbs) behövs det minst två personer för att lyfta den på ett säkert sätt.
-  **VAR FÖRSIKTIG – RISK FÖR SKADA:** När skrivaren ska flyttas följer du dessa riktlinjer för att undvika personskada eller att skrivaren skadas:
- Se till att alla luckor och magasin är stängda.
  - Stäng av skrivaren och dra ut nätsladden ur eluttaget.
  - Koppla bort alla sladdar och kablar från skrivaren.
  - Om skrivaren har separata golvstående tillvalsmagasin eller utmatningstillval anslutna måste dessa kopplas från innan skrivaren flyttas.
  - Om skrivaren har en hjulbas kan den rullas till den nya platsen. Var försiktig när du går över hinder och avbrott i golvet.
  - Om skrivaren inte har någon hjulbas, men har tillvalsmagasin eller utmatningstillval, tar du bort utmatningstillvalen och lyfter sedan av skrivaren från tillvalsmagasinen. Försök inte lyfta skrivaren och tillval samtidigt.
  - Använd handtagen när du lyfter skrivaren.
  - Om ni transporterar skrivaren på en kärra måste den vara så stor att hela skrivarens bottenplatta får plats på den.
  - Om ni transporterar maskintillval på kärra måste den vara så stor att respektive tillval får plats på den.
  - Skrivaren måste alltid vara upprätt.
  - Undvik kraftigt vibrerande rörelser.
  - Se till att du inte har fingrarna under skrivaren när du ställer ner den.
  - Se till att det finns tillräckligt med utrymme runt skrivaren.
-  **VAR FÖRSIKTIG – VÄLTRISK:** Vid installation av en eller fler tillval på skrivaren eller flerfunktionsenheten kanske en hjulbas, möbel eller annan funktion krävs för att förhindra instabilitet som kan riskera personskada. Kontakta skrivarens inköpsställe om du vill ha mer information om de konfigurationer som stöds.

-  **VAR FÖRSIKTIG – VÄLTRISK:** Fyll på varje fack separat för att minska risken för utrustningsinstabilitet. Låt alla andra fack vara stängda tills de behövs.
-  **VAR FÖRSIKTIG – VARM YTA:** Insidan av skrivaren kan vara varm. Förebygg risken för brännskador genom att vänta tills ytan har svalnat.
-  **VAR FÖRSIKTIG – KLÄMRISK:** För att undvika risken för klämskador ska du vara försiktig i områden märkta med den här etiketten. Klämskador kan ske vid rörliga delar, t.ex. kugghjul, luckor och fack.
-  **VAR FÖRSIKTIG – RISK FÖR SKADA:** Produkten använder laser. Användning av kontroller, justeringar eller utförande av andra procedurer än de som angivits här i *användarhandboken* kan resultera i farlig strålning.
-  **VAR FÖRSIKTIG – RISK FÖR SKADA:** Litiumbatteriet i produkten är inte utbytbart. Om ett litiumbatteri byts ut på fel sätt finns det risk att det exploderar. Ladda inte upp, ta isär eller bränn ett litiumbatteri. Gör dig av med använda litiumbatterier enligt tillverkarens instruktioner och lokala föreskrifter.

Produkten är utformad, testad och godkänd för att uppfylla internationella säkerhetsstandarder vid användning av specifika delar från tillverkaren. Vissa delars säkerhetsfunktioner kanske inte alltid är självklara. Tillverkaren ansvarar inte för användning av andra ersättningsdelar.

Se till att en servicerepresentant utför service och reparationer som inte beskrivs i användarhandboken.

**SPARA DESSA ANVISNINGAR.**



## Lär dig mer om skrivaren

### Välja en plats för skrivaren

- Lämna tillräckligt med utrymme för att öppna fack och luckor, och för att montera maskinvarutillägg.
- Installera skrivaren nära ett eluttag.

 **VAR FÖRSIKTIG – RISK FÖR SKADA:** För att undvika brandrisk eller att få en elektrisk stöt ansluter du nätsladden direkt till lämpligt och jordat vägguttag som är i närheten av produkten och är lättillgängligt.

 **VAR FÖRSIKTIG– RISK FÖR ELEKTRISK STÖT:** För att undvika att få en elektrisk stöt bör du inte placera eller använda den här produkten i närheten av vatten eller våtutrymmen.

- Säkerställ att luftflödet i rummet uppfyller den senast reviderade ASHRAE 62-standarderna eller CEN Technical Committee 156-standarderna.
- Att skrivaren står på en plan, stadig yta.
- Att skrivaren hålls:
  - och att den hålls ren, torr och dammfri
  - borta från lösa häftklamrar och gem
  - nära direkt luftflöde från luftkonditionering, värmeelement eller ventilationsapparater
  - borta från direkt solljus och extrem luftfuktighet
- Lägga märke till de rekommenderade temperaturerna och undvik temperaturförändringar.

Omgivningstemperatur	10 till 32 °C
Lagringstemperatur	0 till 40 °C

- Du bör ha följande rekommenderade utrymme runt skrivaren för god ventilation:

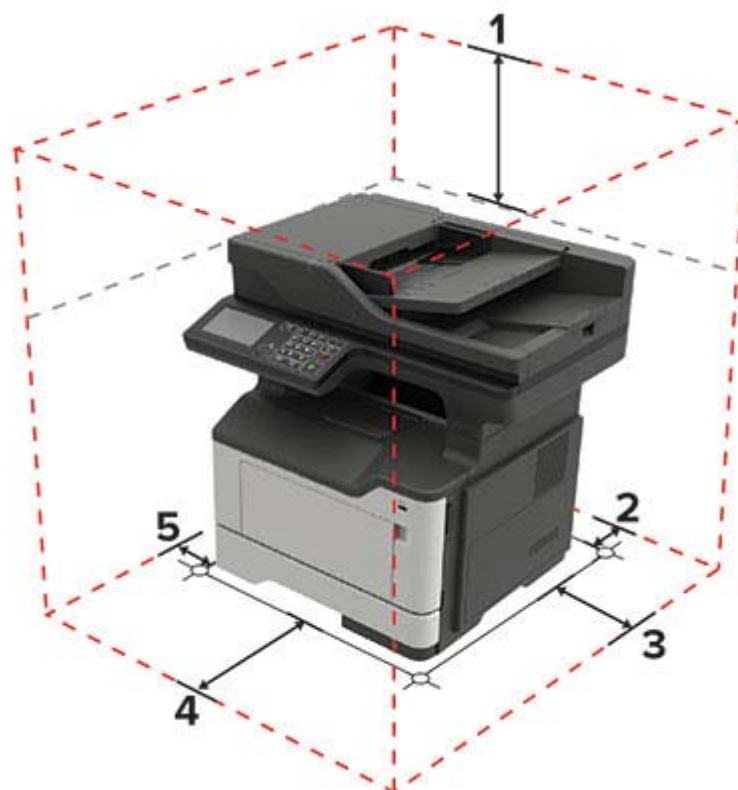

1	Överst	737 mm (29 tum)
2	Bakre	203 mm (8 tum)
3	Höger sida	305 mm (12 tum)
4	Främre	510 mm (20 tum)
5	Vänster sida	203 mm (8 tum)

## Skrivarkonfigurationer

**⚠ VAR FÖRSIKTIG – VÄLTRISK:** Vid installation av ett eller fler tillval på skrivaren eller flerfunktionsenheten kanske en hjulbas, möbel eller annan funktion krävs för att förhindra instabilitet som kan riskera personskada. Kontakta skrivarens inköpsställe om du vill ha mer information om de konfigurationer som stöds.

**⚠ VAR FÖRSIKTIG – VÄLTRISK:** Fyll på varje magasin separat för att minska risken för utrustningsinstabilitet. Låt alla andra magasin vara stängda tills de behövs.

Du kan konfigurera skrivaren genom att lägga till ett 250- eller 550-arksmagasin (tillval). Mer information finns i ["Installera tillvalsmagasin" på sidan 218](#).



1	Kontrollpanel
2	Den automatiska dokumentmataren
3	Standardfack
4	Åtkomstlucka till systemkortet
5	Standardmagasin för 250 ark
6	Tillvalsmagasin för 250 eller 550 ark
7	Universalarkmatare
8	Lucka A

## Ansluta kablar

**⚡ VAR FÖRSIKTIG – RISK FÖR ELEKTRISK STÖT:** För att undvika att få en elektrisk stöt bör du inte konfigurera produkten eller göra andra elektriska anslutningar med t.ex. nätsladden, faxfunktionen eller telefonen under åskväder.

**⚠ VAR FÖRSIKTIG – RISK FÖR SKADA:** För att undvika brandrisk eller att få en elektrisk stöt ansluter du nätsladden direkt till lämpligt och jordat vägguttag som är i närheten av produkten och är lättillgängligt.

**⚠ VAR FÖRSIKTIG – RISK FÖR SKADA:** För att undvika brandrisk eller att få en elektrisk stöt ska endast den nätsladd som levererades med produkten eller en reservnätsladd som godkänts av tillverkaren användas.

**⚠ VAR FÖRSIKTIG – RISK FÖR SKADA:** För att minska brandrisken använder du endast en 26 AWG-kabel eller större telekommunikationskabel (RJ-11) vid anslutning av den här produkten till det allmänna telenätet. För användare i Australien: Sladden måste vara godkänd av Australian Communications and Media Authority.

**Varning – risk för skador:** Vidrör inte USB-kabeln, någon trådlös nätverksadapter eller skrivaren på de ställen som visas, under tiden som utskrift pågår. Om du gör det kan du förlora data, alternativt så kan det medföra att skrivaren inte fungerar på rätt sätt.



	Skrivarport	Funktion
1	Nätkabelkontakt	Ansluta skrivaren till ett elektriskt uttag.
2	Ethernet-port	Ansluta skrivaren till ett Ethernet-nätverk.
3	LINE-port <b>Obs!</b> Finns endast för vissa skrivarmodeller.	Ansluta skrivaren till en fungerande telefonlinje via ett vanligt telefonjack (RJ-11), ett DSL-filter, en VoIP-adapter eller en annan adapter som gör att du kan använda telefonlinjen för att skicka och ta emot fax.
4	EXT-port <b>Obs!</b> Finns endast på vissa skrivarmodeller	Ansluta fler enheter (telefon eller telefonsvarare) till skrivaren och telefonlinjen. Använd den här porten om du inte har en särskild faxlinje för skrivaren och om den här anslutningsmetoden kan användas i ditt land eller region.
5	USB-port <b>Obs!</b> Finns endast för vissa skrivarmodeller.	Ansluta ett tangentbord eller annat kompatibelt alternativ.
6	USB-skrivarport	Ansluta skrivaren till en dator.

## Använda kontrollpanelen

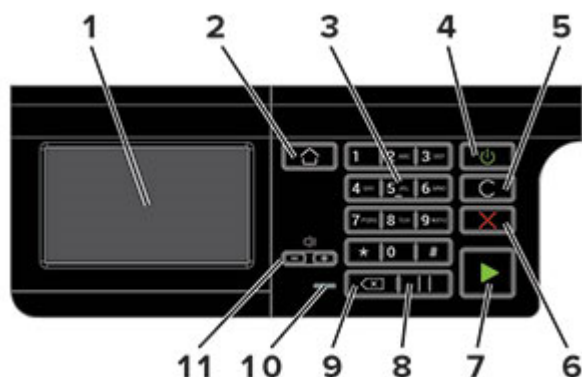

	Använd	För att
1	Visa	<ul style="list-style-type: none"> <li>• Visa skrivarmeddelanden och status för förbrukningsmaterial.</li> <li>• Installera och använda skrivaren.</li> </ul>
2	Knappen Hem	Gå till startskärmen.
3	Numeriskt tangentbord	Ange siffror eller symboler i ett inmatningsfält.
4	Strömbrytare	Sätta på eller stänga av skrivaren. <b>Obs!</b> Om du vill stänga av skrivaren trycker du på och håller in strömbrytaren i fem sekunder.
5	Knappen Ta bort alla/återställ	Återställ standardinställningarna för en viss funktion, t.ex. kopiering, faxning eller skanning.
6	Stopp- eller avstängningsknapp	Stoppa pågående utskriftsjobb.
7	Startknapp	Starta ett utskriftsjobb, beroende på vilket läge som valts.
8	Pausknapp	Lägg in en paus i ett faxnummer.
9	Backstegsknapp	Flytta markören bakåt och ta bort ett tecken i ett inmatningsfält.
10	Indikatorlampa	Kontrollera skrivarstatusen.
11	Volymknappar	Justera högtalarvolymen.

## Så här används statusarna på strömknappen och indikatorlampan

Indikatorlampa	Skrivarstatus
Av	Skrivaren är avstängd eller i standbyläge.
Blå	Skrivaren är redo eller bearbetar data.
Röd	Skrivaren kräver åtgärd av användare.

Lampan på strömknappen	Skrivarstatus
Av	Skrivaren är avstängd, redo eller bearbetar data.
Fast gult	Skrivaren är i viloläge.
Blinkande gult	Skrivaren är i standbyläge.

## Skriva ut sidan för nätverksinställningar

På startskärmen trycker du på **Inställningar** > > **Rapporter** > **Nätverk** > > **Sida med nätverksinställningar**.

# Konfigurera och använda programmen på huvudmenyn

## Använda startskärmen

**Obs!** Huvudmenyn kan variera beroende på huvudmenyns anpassade inställningar, administrativa inställningar och aktiva inbäddade lösningar.



Tryck på	För att
<b>1</b> Status/förbrukningsartiklar	<ul style="list-style-type: none"> <li>• Visa en skrivarvarning eller ett felmeddelande när skrivaren kräver att användaren ingriper för att fortsätta bearbetningen.</li> <li>• Visa mer information om skrivarvarningen eller meddelandet och hur du tar bort det.</li> </ul> <p><b>Obs!</b> Du kan också komma åt den här inställningen genom att trycka på den översta delen av startskärmen.</p>
<b>2</b> Jobbkö	<p>Visa alla pågående utskriftsjobb.</p> <p><b>Obs!</b> Du kan också komma åt den här inställningen genom att trycka på den översta delen av startskärmen.</p>
<b>3</b> Ändra språk	Ändra språket på displayen.
<b>4</b> Inställningar	Komma åt skrivarmenyerna.
<b>5</b> Ekoinställningar	Hantera energiförbrukning, bullernivå, toner och pappersanvändning.
<b>6</b> Stoppade jobb	Visa utskriftsjobb som finns lagrade i skrivarminnet.
<b>7</b> USB-enhet	Skriv ut fotografier och dokument från en flashenhet.
<b>8</b> Adressbok	Hantera en kontaktlista som andra program på skrivaren kommer åt.

## Anpassa startskärmen

- 1 På kontrollpanelen trycker du på **Inställningar > Enhet > Synliga ikoner på startskärmen**.
- 2 Välj vilka ikoner som ska visas på huvudmenyn.
- 3 Verkställ ändringarna.

## Konfigurera Kortkopia

- 1 Öppna en webbläsare och ange skrivarens IP-adress i adressfältet.

### Anmärkningar:

- Visa skrivarens IP-adress på skrivarens startskärm. IP-adressen visas som fyra nummergrupper som är åtskilda med punkter, till exempel 123.123.123.123.
- Om du använder en proxyserver inaktiverar du den tillfälligt för att kunna öppna webbsidan på rätt sätt.

- 2 Klicka på **Program > Kortkopia > Konfigurera**.

### Anmärkningar:

- Kontrollera att visningsikonen är aktiverad.
- Kontrollera att e-post- och nätverksdelningsinställningarna är konfigurerade.
- När du skannar ett kort ska du se till att skanningsupplösningen inte överstiger 200 dpi för färg och 400 dpi för svartvitt.
- När du skannar flera kort ska du se till att skanningsupplösningen inte överstiger 150 dpi för färg och 300 dpi för svartvitt.

- 3 Verkställ ändringarna.

**Obs!** Du behöver en skrivarhårddisk om du vill skanna flera kort.

## Använda Shortcut Center

- 1 På startskärmen trycker du på **Shortcut Center** och väljer sedan en skrivarfunktion.
- 2 Tryck på **Skapa genväg** och konfigurera sedan inställningarna.
- 3 Tryck på **Spara** och ange sedan ett unikt genvägsnamn.
- 4 Verkställ ändringarna.

## Använda Anpassning av visning

Innan du använder programmet ser du till att göra följande:

- Från den inbyggda webbservern klickar du på **Program > Anpassning av visning > Konfigurera**.
- Aktivera och konfigurera skärmläcker-, bildspels- och bakgrundsbildsinställningarna.

### Hantera skärmläcker- och bildspelsbilder

- 1 Från avsnittet Skärmläcker- och bildspelsbilder lägger du till, redigerar eller tar bort en bild.



**Anmärkningar:**

- Du kan lägga till upp till tio bilder.
- När de är aktiverade visas statusikonerna på skärmläckaren endast vid fel, varningar eller molnbaserade aviseringar.

2 Verkställ ändringarna.

**Byta bakgrundsbilden**

1 Tryck på **Byt bakgrundsbild** på startskärmen.

2 Välj en bild.

3 Verkställ ändringarna.

**Visa ett bildspel från en flashenhet**

1 Sätt i en flashenhet i USB-porten.

2 På startskärmen trycker du på **Bildspel**.

Bilderna visas i alfabetisk ordning.

**Obs!** Du kan ta ut flashenheten efter att bildspelet startat, men bilderna lagras inte i skrivaren. Om bildspel stoppas måste du sätta in flashenheten igen om du vill visa bilderna.

**Installera Scan Center**

1 På startskärmen trycker du på **Scan Center**.

2 Välj och skapa en destination och konfigurera sedan inställningarna.

**Anmärkningar:**

- När du skapar en nätverksdestination ska du validera och justera inställningarna tills inga fel uppstår.
- Endast destinationer som har skapats från den inbyggda webbservern sparas. Mer information finns i dokumentationen som levererades med lösningen.

3 Verkställ ändringarna.

**Hantera kontakter****Lägga till kontakter**

1 Öppna en webbläsare och ange skrivarens IP-adress i adressfältet.

**Anmärkningar:**

- Visa skrivarens IP-adress på skrivarens huvudmeny. IP-adressen visas som fyra nummergrupper som är åtskiljda med punkter, till exempel 123.123.123.123.
- Om du använder en proxyserver inaktiverar du den tillfälligt för att kunna öppna webbsidan på rätt sätt.

2 Klicka på **Adressbok**.

**3** Från avsnittet Kontakter kan du lägga till en kontakt.

**Obs!** Du kan lägga till kontakten i en eller flera grupper.

**4** Om det behövs kan du ange en inloggningsmetod för att tillåta programåtkomst.

**5** Verkställ ändringarna.

## Lägga till grupper

**1** Öppna en webbläsare och ange skrivarens IP-adress i adressfältet.

### Anmärkningar:

- Visa skrivarens IP-adress på skrivarens huvudmeny. IP-adressen visas som fyra nummergrupper som är åtskiljda med punkter, till exempel 123.123.123.123.
- Om du använder en proxyserver inaktiverar du den tillfälligt för att kunna öppna webbsidan på rätt sätt.

**2** Klicka på **Address Book (Adressboken)**.

**3** Från avsnittet Kontaktgrupper kan du lägga till ett gruppnamn.

**Obs!** Du kan lägga till en eller flera kontakter i gruppen.

**4** Verkställ ändringarna.

## Redigera kontakter eller grupper

**1** Öppna en webbläsare och ange skrivarens IP-adress i adressfältet.

### Anmärkningar:

- Visa skrivarens IP-adress på skrivarens huvudmeny. IP-adressen visas som fyra nummergrupper som är åtskiljda med punkter, till exempel 123.123.123.123.
- Om du använder en proxyserver inaktiverar du den tillfälligt för att kunna öppna webbsidan på rätt sätt.

**2** Klicka på **Address Book (Adressboken)**.

**3** Gör något av följande:

- Från avsnittet Kontakter klickar du på ett kontaktnamn och redigerar sedan informationen.
- Från avsnittet Kontaktgrupper klickar du på ett gruppnamn och redigerar sedan informationen.

**4** Verkställ ändringarna.

## Ta bort kontakter eller grupper

**1** Öppna en webbläsare och ange skrivarens IP-adress i adressfältet.

### Anmärkningar:

- Visa skrivarens IP-adress på skrivarens huvudmeny. IP-adressen visas som fyra nummergrupper som är åtskiljda med punkter, till exempel 123.123.123.123.

- Om du använder en proxyserver inaktiverar du den tillfälligt för att kunna öppna webbsidan på rätt sätt.

**2** Klicka på **Address Book (Adressboken)**.

**3** Gör något av följande:

- Från avsnittet Kontakter väljer du den kontakt som du vill ta bort.
- Från avsnittet Kontaktgrupper väljer du det gruppnamn som du vill ta bort.

# Fylla på papper och specialmedia

## Ställa in pappersstorlek och papperstyp

- 1 På startskärmen går du till:  
**Inställningar > Papper > Magasinkonfiguration > Pappersstorlek/-typ > välj en papperskälla**
- 2 Ställ in pappersstorlek och papperstyp.

## Konfigurera universella pappersinställningar

- 1 På huvudmenyn trycker du på **Inställningar > Papper > Mediakonfiguration > Universell inställning**.
- 2 Konfigurera inställningarna.

## Fylla på i magasin

 **VAR FÖRSIKTIG – VÄLTRISK:** Fyll på varje magasin separat för att minska risken för utrustningsinstabilitet. Låt alla andra magasin vara stängda tills de behövs.

- 1 Ta ut magasinet.

**Obs!** För att undvika pappersstopp ska du inte ta bort magasinet när utskrift pågår.



**2** Justera pappersstöden efter storleken på det papper du fyller på.

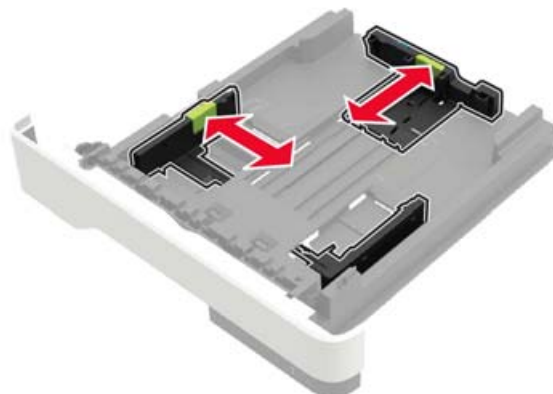

**3** Böj, lufta och justera papperskanterna innan du lägger i bunten.



**4** Fyll på pappersbunten med utskriftssidan nedåt, och kontrollera att stöden sitter tätt mot papperet.



#### **Anmärkingar:**

- Fyll på brevpapper med utskriftssidan nedåt och med den övre kanten av arket mot den främre delen av magasinet för enkelsidig utskrift.
- Fyll på brevpapper med utskriftssidan uppåt och med den nedre kanten av arket mot den främre delen av magasinet för dubbelsidig utskrift.
- Skjut inte in papper i magasinet.
- Du kan undvika pappersstopp genom att se till att buntens höjd är under märket som anger maxgränsen för papperspåfyllning.

**5** Sätt tillbaka magasinet.

Om det behövs kan du ställa in pappersstorlek och papperstyp på kontrollpanelen så att inställningarna överensstämmer med pappret.

## Ladda universalarkmataren

1 Öppna universalarkmataren.

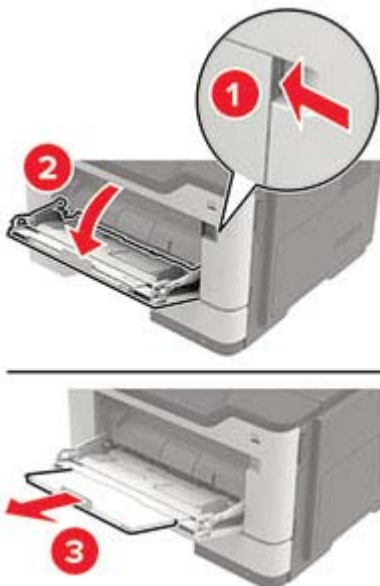

2 Justera pappersstödet efter storleken på det papper du fyller på.



3 Böj, lufta och justera papperskanterna innan du lägger i bunten.



4 Fyll på papper med utskriftssidan uppåt.

### Anmärkningar:

- Fyll på brevpapper med utskriftssidan uppåt och med den övre kanten av arket mot den främre delen av magasinet för enkelsidig utskrift.
- Fyll på brevpapper med utskriftssidan nedåt och med den nedre kanten av arket mot den främre delen av magasinet för dubbelsidig utskrift.

- Fyll på kuvert med fliken nedåt och till vänster.
- Fyll på europeiska kuvert med fliken nedåt och mata in dem med fliken först i skrivaren.

**Varning – risk för skador:** Använd inte frankerade kuvert eller kuvert med förslutningsdetaljer av metall, fönster, bestrukna ytor eller självhäftande klaff.

- 5** På kontrollpanelen ställer du in pappersstorlek och -typ så att de överensstämmer med papperet som fyllts på.

## Länka magasin

- 1** På startskärmen trycker du på **Inställningar > Papper > Magasinkonfiguration** > välj en papperskälla.
- 2** Ange samma pappersstorlek och -typ för de magasin du länkar.
- 3** På startskärmen trycker du på **Inställningar > Enhet > Underhåll > Konfigurationsmeny > Magasinkonfiguration > Länkade magasin**.
- 4** Tryck på **Automatisk**.

När du tar bort länkar till magasin ska du se till att inga magasin har samma inställningar för pappersstorlek och -typ.

**Varning – risk för skador:** Fixeringsenhetens temperatur varierar beroende på den angivna papperstypen. För att undvika utskriftsproblem ska skrivarens papperstypinställningar matcha det papper som fylls på i magasinet.

# Pappersstöd

## Pappersstorlekar som kan användas

Pappersstorlek	Magasin	Universalark- matare	Dubbelsidig utskrift	Automatisk dokumentmatare	Skannerglas
<b>A4</b> 210 x 297 mm (8,3 x 11,7 tum)	✓	✓	✓	✓	✓
<b>A5</b> 210 x 148 mm (5,8 x 8,3 tum)	✓	✓	X	✓	✓
<b>A5 LEF*</b> 148 x 210 mm (5,8 x 8,3 tum)	✓	✓	X	✓	✓
<b>A6*</b> 105 x 148 mm (4,1 x 5,8 tum)	✓	✓	X	✓	✓
<b>JIS B5</b> 182 x 257 mm (7,2 x 10,1 tum)	✓	✓	X	✓	✓
<b>Oficio (Mexiko)</b> 216 x 340 mm (8,5 x 13,4 tum)	✓	✓	✓	✓	✓
<b>Hagaki</b> 100 x 148 mm (3,9 x 5,8 tum)	X	✓	X	X	✓
<b>Visitkort</b> 50,8 x 88,9 mm (2 x 3,5 tum)	X	X	X	X	✓
<b>Statement</b> 140 x 216 mm (5,5 x 8,5 tum)	✓	✓	X	✓	✓
<b>Executive</b> 184 x 267 mm (7,3 x 10,5 tum)	✓	✓	X	✓	✓
<b>US Letter</b> 216 x 279 mm (8,5 x 11 tum)	✓	✓	✓	✓	✓

\*Den här pappersstorleken är inte kompatibel med tillvalsmagasinet.



Pappersstorlek	Magasin	Universalarck- matare	Dubbelsidig utskrift	Automatisk dokumentmatare	Skannerglas
<b>US Legal</b> 216 x 356 mm (8,5 x 14 tum)	✓	✓	✓	✓	✓
<b>Folio</b> 216 x 330 mm (8,5 x 13 tum)	✓	✓	✓	✓	✓
<b>Universell*</b> 76,2 x 127 mm till 216 x 356 mm (3 x 5 tum till 8,5 x 14 tum)	X	✓	X	X	✓
<b>Universell*</b> 105 x 148 mm till 216 x 356 mm (4,13 x 5,83 tum till 8,5 x 14 tum)	✓	X	X	✓	✓
<b>Universal</b> 148 x 210 mm till 216 x 356 mm (5,83 x 8,27 tum till 8,5 x 14 tum)	X	X	X	✓	✓
<b>7 3/4-kuvert (Monarch)</b> 98 x 191 mm (3,9 x 7,5 tum)	X	✓	X	X	✓
<b>9-kuvert</b> 98 x 225 mm (3,9 x 8,9 tum)	X	✓	X	X	✓
<b>10-kuvert</b> 105 x 241 mm (4,1 x 9,5 tum)	X	✓	X	X	✓
<b>DL-kuvert</b> 110 x 220 mm (4,3 x 8,7 tum)	X	✓	X	X	✓
<b>C5-kuvert</b> 162 x 229 mm (6,4 x 9 tum)	X	✓	X	X	✓
<b>B5-kuvert</b> 176 x 250 mm (6,9 x 9,8 tum)	X	✓	X	X	✓
<b>Övriga kuvert</b> 76,2 x 127 mm till 216 x 356 mm (3 x 5 tum till 8,5 x 14 tum)	X	✓	X	X	✓

\*Den här pappersstorleken är inte kompatibel med tillvalsmagasinet.

## Papperstyper som stöds

Papperstyp	Magasin	Universalarkmatrare	Dubbelsidig utskrift	Automatisk dokumentmatrare	Skannerglas
Plain Paper (Norm. papper)	✓	✓	✓	✓	✓
Kartong	X	✓	X	X	✓
OH-film	✓	✓	X	X	✓
Återvunnet papper	✓	✓	✓	✓	✓
Pappersetiketter <sup>1</sup>	✓	✓	X	X	✓
Finpapper <sup>2</sup>	✓	✓	✓	✓	✓
Brevhuvud	✓	✓	✓	✓	✓
Förtryckta	✓	✓	✓	✓	✓
Färgat papper	✓	✓	✓	✓	✓
Lätt papper	✓	✓	✓	✓	✓
Tungt papper <sup>2</sup>	✓	✓	✓	✓	✓
Grovt/bomull	✓	✓	✓	✓	✓
Kuvert	X	✓	X	X	✓
Grovt kuvert	X	✓	X	X	✓

<sup>1</sup> Enkelsidiga pappersetiketter som anpassats för laserskrivare stöds för tillfällig användning. Vi rekommenderar att du inte skriver ut fler än 20 sidor med pappersetiketter per månad. Vinyl-, apoteks- och dubbelsidiga etiketter stöds inte.

<sup>2</sup> Finpapper och tungt papper stöds vid dubbelsidig utskrift när det väger upp till 90 g/m<sup>2</sup>.

## Pappersvikter som stöds

	Magasin	Universalarkmatrare	Dubbelsidig utskrift	Automatisk dokumentmatrare
Pappersvikt	60–120 g/m <sup>2</sup> (16–32 lb)	60–216 g/m <sup>2</sup> (16–58 lb)	60–90 g/m <sup>2</sup> (16–24 lb)	52–120 g/m <sup>2</sup> (14–32 lb)

# Skriva ut

## Skriva ut från en dator

**Obs!** För etiketter, styvt papper och kuvert ställer du in pappersstorlek och papperstyp i skrivaren innan du skriver ut dokumentet.

- 1 Öppna dialogrutan Skriv ut i det dokument som du försöker skriva ut.
- 2 Justera inställningarna om det behövs.
- 3 Skriv ut dokumentet.

## Skriva ut från en mobil enhet

### Skriva ut från en mobil enhet med AirPrint



Programvarufunktionen AirPrint är en mobil utskriftslösning som gör att du kan skriva ut direkt från Apple-enheter till en AirPrint-certifierad skrivare.



#### Anmärkningar:

- Se till att Apple-enheten och skrivaren är anslutna till samma nätverk. Om nätverket har flera trådlösa hubbar kontrollerar du att båda enheterna är anslutna till samma subnät.
  - Programmet stöds endast på vissa Apple-enheter.
- 1 Från din mobila enhet väljer du ett dokument från filhanteraren eller startar en kompatibel app.
  - 2 Tryck på delningsikonen och tryck sedan på **Skriv ut**.
  - 3 Välj en skrivare.  
Justera inställningarna om det behövs.
  - 4 Skriv ut dokumentet.

## Skriva ut från en mobil enhet med Wi-Fi Direct®

Wi-Fi Direct® är en utskriftstjänst som gör att du kan skriva ut till Wi-Fi Direct-förberedda skrivare.

**Obs!** Se till att den mobila enheten är ansluten till skrivarens trådlösa nätverk. Mer information finns i ["Ansluta en mobil enhet till skrivaren" på sidan 139](#).

- 1 Starta en kompatibel applikation från din mobila enhet eller välj ett dokument från filhanteraren.
- 2 Gör något av följande beroende på din mobila enhet:
  - Tryck på  > **Skriv ut**.
  - Tryck på  > **Skriv ut**.
  - Tryck på  > **Skriv ut**.
- 3 Välj en skrivare, och justera inställningarna vid behov.
- 4 Skriv ut dokumentet.

## Skriva ut från flashenhet

- 1 Sätt i flashenheten.



### Anmärkningar:

- Om du sätter i flashenheten när ett felmeddelande visas ignorerar skrivaren flashenheten.
  - Om du sätter i flashenheten när skrivaren är upptagen med andra utskriftsjobb visas meddelandet **Upptagen** på skärmen.
- 2 På skärmen trycker du på dokumentet du vill skriva ut.  
Konfigurera de övriga utskriftsinställningarna om det behövs.
  - 3 Skicka utskriftsjobbet.

För att skriva ut ett annat dokument, tryck på **USB-enhet**.

**Varning – risk för skador:** Vidrör inte flashenheten eller skrivaren i de områden som visas när utskrift, läsning eller skrivning från flashenheten pågår. Om du gör det kan du förlora data, alternativt så kan det medföra att skrivaren inte fungerar på rätt sätt.



## Flashenheter och filtyper som stöds

### Flashenheter

#### Anmärkningar:

- Skrivaren stöder USB-flashenheter med hög hastighet som stöder standarden för hög hastighet.
- USB-flashenheterna måste ha stöd för FAT-filsystemet (File Allocation Tables).

Många flashenheter har testats och godkänts för användning med skrivaren. Om du vill få mer information kan du kontakta skrivarens inköpsställe.

### Filtyper

#### Dokument

- PDF (version 1.7 eller tidigare)
- XPS
- Microsoft-filformat (.doc, .docx, .xls, .xlsx, .ppt, .pptx)

#### Bilder

- .dcx
- .gif
- .JPEG eller .jpg
- .bmp
- .pcx

- .TIFF eller .tif
- .png

## Konfigurera konfidentiella jobb

1 På huvudmenyn trycker du på **Inställningar > Säkerhet > Konfidentiell skrivarinställning**.

2 Konfigurera inställningarna.

Inställning	Beskrivning
Max ogiltig PIN	Ange gränsen för antal ogiltiga PIN-koder. <b>Obs!</b> När gränsen är nådd raderas utskriftsjobben för användarnamnet.
Giltighetstid för konfidentiellt jobb	Ange tid innan stoppade jobb tas bort från skrivarminnet eller hårddisken automatiskt. <b>Obs!</b> Stoppade jobb har statusen Konfidentiellt, Upprepa, Reservera eller Bekräfta.
Upprepa utgångsdatum	Ange giltighetstid för utskriftsjobb du vill upprepa.
Utgångstid för Bekräfta jobb	Ange giltighetstiden för utskrift av en kopia ett jobb så att du kan kontrollera kvaliteten på den innan du skriver ut resten av kopiorna.
Reservera utgångsdatum	Ange hur länge jobb ska lagras på skrivaren för utskrift vid ett senare tillfälle.
Kräv att alla jobb stoppas	Ange att alla utskriftsjobb ska stoppas på skrivaren.
Behåll dubbla dokument	Konfigurera skrivaren så att alla dokument med samma filnamn sparas.

## Skriva ut konfidentiella jobb och andra stoppade jobb

### För Windows-användare

- 1 Med dokumentet öppet går du till **Arkiv > Skriv ut**.
- 2 Klicka på **Egenskaper, Inställningar Alternativ** eller **Installation**.
- 3 Klicka på **Skriv ut och lagra**.
- 4 Välj **Använd skriv ut och lagra** och tilldela sedan ett användarnamn.
- 5 Välj typen av utskriftsjobb (Konfidentiellt, Reservera, Upprepa eller Bekräfta).  
Om utskriftsjobbet är konfidentiellt anger du en fyrsiffrig PIN-kod.
- 6 Klicka på **OK** eller **Skriv ut**.
- 7 Släpp utskriftsjobbet på skrivarens huvudmeny.
  - För konfidentiella utskriftsjobb trycker du på **Stoppade jobb > välj ditt användarnamn > Konfidentiellt > ange PIN-koden > välj utskriftsjobbet > konfigurera inställningarna > Skriv ut**.
  - För andra utskriftsjobb trycker du på **Stoppade jobb > välj ditt användarnamn > välj utskriftsjobbet > konfigurera inställningarna > Skriv ut**.

### För Macintosh-användare

- 1 Med ett dokument öppet väljer du **File (Arkiv) > Print (Skriv ut)**.
- 2 På menyn Förhandsgranska eller Material och kvalitet väljer du **Skriva ut med PIN-kod**.

- 3 Aktivera **Skriva ut med PIN-kod** och ange sedan en fyrsiffrig PIN-kod.
- 4 Klicka på **Skriv ut**.
- 5 Släpp utskriftsjobbet på skrivarens huvudmeny. Tryck på **Stoppade jobb** > välj ditt datornamn > **Konfidentiellt** > ange PIN-koden > välj utskriftsjobbet > **Skriv ut**.

## Skriva ut en teckensnittslista

- 1 På huvudmenyn trycker du på **Inställningar** > **Rapporter** > **Skriv ut** > **Skriv ut teckensnitt**.
- 2 Tryck på **PCL-teckensnitt** eller **PS-teckensnitt**.

## Avbryta utskriftsjobb

### Från skrivarens kontrollpanel



- 1 Tryck på **Jobbkö** på huvudmenyn.  
**Obs!** Du kan också komma åt den här inställningen genom att trycka på den översta delen av startskärmen.
- 2 Markera jobbet du vill avbryta.

### Från datorn

- 1 Beroende på vilket operativsystem du har gör du något av följande:
  - Öppna mappen Skrivare och välj skrivare.
  - Från Systeminställningar i Apple-menyn går du till skrivaren.
- 2 Markera jobbet du vill avbryta.

# Kopiera

## Använda den automatiska dokumentmataren och skannerglaset

Den automatiska dokumentmataren	Skannerglas
 <ul style="list-style-type: none"> <li>• Använd den automatiska dokumentmataren för fler- eller dubbelsidiga dokument.</li> <li>• Lägg i ett originaldokument med framsidan uppåt. För flersidiga dokument ska framkanten justeras innan påfyllning.</li> <li>• Se till att justera den automatiska dokumentmataren efter bredden på det papper du fyller på.</li> </ul>	 <ul style="list-style-type: none"> <li>• Använd skannerglaset för att skanna dokument med bara en sida, små objekt (som t.ex. vykort och foton), OH-film, fotopapper och tunna material (t.ex. tidningsurklipp).</li> <li>• Lägg dokumentet med utskriftssidan nedåt i det hörn där det finns en pil.</li> </ul>

## Göra kopior

**1** Placera ett originaldokument i den automatiska dokumentmatarens fack eller på skannerglaset.

**Obs!** För att undvika att bilden beskärs bör du se till att originaldokumentet och kopian har samma pappersstorlek.

**2** På startskärmen trycker du på **Kopiera** och anger antalet kopior.

Justera kopieringsinställningarna om det behövs.

**3** Kopiera dokumentet.

**Obs!** Om du vill göra en snabbkopia trycker du på  på kontrollpanelen.

## Kopiera fotografier

**1** Placera ett foto på skannerglaset.

**2** På kontrollpanelen går du till:

**Kopiera > Inställningar > Innehåll > Innehållstyp > Foto**



- 3 På menyn Innehållskälla väljer du den inställning som bäst överensstämmer med det ursprungliga fotot.
- 4 Kopiera dokumentet.

## Kopiera till brevpapper

- 1 Placera ett originaldokument i den automatiska dokumentmatarens magasin eller på skannerglasets.
- 2 På startskärmen trycker du på **Kopiera** > **Kopiera från** > och anger storleken på originaldokumentet.
- 3 Tryck på **Kopiera till** och välj sedan den papperskälla som innehåller brevpapperet.  
Om du fyllde på brevpapper i universalarkmataren går du till:  
**Kopiera till** > **Universalarkmatare** > välj en pappersstorlek > **Brevpapper**
- 4 Kopiera dokumentet.

## Kopiera på papperets båda sidor

- 1 Placera ett originaldokument i den automatiska dokumentmatarens magasin eller på skannerglasets.
- 2 På startskärmen trycker du på **Kopiera** > **Inställningar** > **Sidor**.
- 3 Justera inställningarna.
- 4 Kopiera dokumentet.

## Förminska eller förstora kopior

- 1 Placera ett originaldokument i den automatiska dokumentmatarens magasin eller på skannerglasets.
- 2 På kontrollpanelen går du till:  
**Kopiera** > **Inställningar** > **Skala** > och anger ett skalningsvärde  
**Obs!** Ändring av storleken på originaldokumentet eller utskriften efter inställning av skala återställer skalningsvärdet till Auto.
- 3 Kopiera dokumentet.

## Sortera kopior

- 1 Placera ett originaldokument i den automatiska dokumentmatarens magasin eller på skannerglasets.
- 2 På kontrollpanelen går du till:  
**Kopiera** > **Inställningar** > **Sortera** > **På [1, 2, 1, 2, 1, 2]**
- 3 Kopiera dokumentet.

## Placera skiljeark mellan kopior

- 1 Placera ett originaldokument i den automatiska dokumentmatarens magasin eller på skannerglaset.
- 2 På kontrollpanelen går du till:  
**Kopiera > Inställningar > Skiljeblad** > för att justera inställningarna
- 3 Kopiera dokumentet.

## Kopiera flera sidor på ett ark



- 1 Placera ett originaldokument i den automatiska dokumentmatarens magasin eller på skannerglaset.
- 2 På kontrollpanelen går du till:  
**Kopiera > Inställningar > Sidor per sida** > för att justera inställningarna
- 3 Kopiera dokumentet.

## Skapa en genväg för kopiering

- 1 På startskärmen trycker du på **Kopiera**.
- 2 Konfigurera inställningarna och tryck sedan på .
- 3 Skapa en genväg.

## E-post

### Använda den automatiska dokumentmataren och skannerglaset

Den automatiska dokumentmataren	Skannerglas
 <ul style="list-style-type: none"> <li>• Använd den automatiska dokumentmataren för fler- eller dubbelsidiga dokument.</li> <li>• Lägg i ett originaldokument med framsidan uppåt. För flersidiga dokument ska framkanten justeras innan påfyllning.</li> <li>• Se till att justera den automatiska dokumentmataren efter bredden på det papper du fyller på.</li> </ul>	 <ul style="list-style-type: none"> <li>• Använd skannerglaset för att skanna dokument med bara en sida, små objekt (som t.ex. vykort och foton), OH-film, fotopapper och tunna material (t.ex. tidningsurklipp).</li> <li>• Lägg dokumentet med utskriftssidan nedåt i det hörn där det finns en pil.</li> </ul>

### Konfigurera SMTP-inställningarna för e-post

Konfigurera SMTP-inställningarna (Simple Mail Transfer Protocol) om du vill skicka ett skannat dokument via e-post. Alla e-postleverantörer har olika inställningar.

Se till att skrivaren är ansluten till ett nätverk och att nätverket är anslutet till internet innan du börjar.

#### Använda Embedded Web Server

- 1 Öppna en webbläsare och ange skrivarens IP-adress i adressfältet.

##### Anmärkningar:

- Visa skrivarens IP-adress på skrivarens startskärm. IP-adressen visas som fyra nummergrupper som är åtskilda med punkter, till exempel 123.123.123.123.
- Om du använder en proxyserver inaktiverar du den tillfälligt för att kunna öppna webbsidan på rätt sätt.

- 2 Klicka på **Inställningar > E-post**.

- 3 Konfigurera inställningarna i avsnittet E-postinställningar.

##### Anmärkningar:

- Mer information om lösenordet finns i listan över [e-postleverantörer](#).

- Om e-postleverantören inte finns med i listan kontaktar du leverantören och ber om inställningarna.

**4** Klicka på **Spara**.

## Använda menyn Inställningar i skrivaren

**1** På startskärmen trycker du på **Inställningar > E-post > E-postinställningar**.

**2** Konfigurera inställningarna.

### Anmärkningar:

- Mer information om lösenordet finns i listan över [e-postleverantörer](#).
- Om e-postleverantören inte finns med i listan kontaktar du leverantören och ber om inställningarna.

## E-postleverantörer

- [AOL Mail](#)
- [Comcast Mail](#)
- [Gmail](#)
- [iCloud Mail](#)
- [Mail.com](#)
- [NetEase Mail \(mail.126.com\)](#)
- [NetEase Mail \(mail.163.com\)](#)
- [NetEase Mail \(mail.yeah.net\)](#)
- [Outlook Live eller Microsoft 365](#)
- [QQ Mail](#)
- [Sina Mail](#)
- [Sohu Mail](#)
- [Yahoo! Mail](#)
- [Zoho Mail](#)

### Anmärkningar:

- Kontakta e-postleverantören om du stöter på problem med inställningarna.
- Kontakta din e-postleverantör om den inte finns med i listan.

## AOL Mail

Inställning	Värde
Primär SMTP-gateway	smtp.aol.com
Primär SMTP-gatewayport	587
Använd SSL/TLS	Obligatorisk
Kräv betrott certifikat	Avaktiverad
Svarsadress	Din e-postadress
SMTP-serverautentisering	Inlog./Enkel
Enhetsinitierad e-post	Använd enhetens SMTP-uppgifter

Inställning	Värde
<b>Enhetens användar-ID</b>	Din e-postadress
<b>Enhetens lösenord</b>	Applösenord <b>Obs!</b> Om du vill skapa ett applösenord öppnar du sidan <a href="#">AOL-kontosäkerhet</a> , loggar in på ditt konto och klickar på <b>Skapa applösenord</b> .

## Comcast Mail

Inställning	Värde
<b>Primär SMTP-gateway</b>	smtp.comcast.net
<b>Primär SMTP-gatewayport</b>	587
<b>Använd SSL/TLS</b>	Obligatorisk
<b>Kräv betrott certifikat</b>	Avaktiverad
<b>Svarsadress</b>	Din e-postadress
<b>SMTP-serverautentisering</b>	Inlog./Enkel
<b>Enhetsinitierad e-post</b>	Använd enhetens SMTP-uppgifter
<b>Enhetens användar-ID</b>	Din e-postadress
<b>Enhetens lösenord</b>	Kontolösenord

## Gmail™

**Obs!** Kontrollera att tvåstegsverifiering är aktiverat för ditt Google-konto. Om du vill aktivera tvåstegsverifiering går du till sidan [Säkerhet för Google-kontot](#), loggar in på ditt konto och öppnar sedan avsnittet Logga in på Google. Klicka på **Tvåstegsverifiering**.

Inställning	Värde
<b>Primär SMTP-gateway</b>	smtp.gmail.com
<b>Primär SMTP-gatewayport</b>	587
<b>Använd SSL/TLS</b>	Obligatorisk
<b>Kräv betrott certifikat</b>	Avaktiverad
<b>Svarsadress</b>	Din e-postadress
<b>SMTP-serverautentisering</b>	Inlog./Enkel
<b>Enhetsinitierad e-post</b>	Använd enhetens SMTP-uppgifter
<b>Enhetens användar-ID</b>	Din e-postadress
<b>Enhetens lösenord</b>	Applösenord <b>Anmärkingar:</b> <ul style="list-style-type: none"> <li>• Om du vill skapa ett applösenord öppnar du sidan <a href="#">Säkerhet för Google-kontot</a>, loggar in på ditt konto och öppnar sedan avsnittet Logga in på Google. Klicka sedan på <b>Applösenord</b>.</li> <li>• Applösenord visas endast om tvåstegsverifiering är aktiverat.</li> </ul>

## iCloud Mail

**Obs!** Kontrollera att tvåstegsverifiering är aktiverat för ditt konto.

Inställning	Värde
Primär SMTP-gateway	smtp.mail.me.com
Primär SMTP-gatewayport	587
Använd SSL/TLS	Obligatorisk
Kräv betrott certifikat	Avaktiverad
Svarsadress	Din e-postadress
SMTP-serverautentisering	Inlog./Enkel
Enhetsinitierad e-post	Använd enhetens SMTP-uppgifter
Enhets användar-ID	Din e-postadress
Enhets lösenord	Applösenord <b>Obs!</b> Om du vill skapa ett applösenord öppnar du sidan för <a href="#">iCloud-kontohantering</a> , loggar in på ditt konto och klickar på avsnittet Säkerhet. Klicka sedan på <b>Skapa lösenord</b> .

## Mail.com

Inställning	Värde
Primär SMTP-gateway	smtp.mail.com
Primär SMTP-gatewayport	587
Använd SSL/TLS	Obligatorisk
Kräv betrott certifikat	Avaktiverad
Svarsadress	Din e-postadress
SMTP-serverautentisering	Inlog./Enkel
Enhetsinitierad e-post	Använd enhetens SMTP-uppgifter
Enhets användar-ID	Din e-postadress
Enhets lösenord	Kontolösenord

## NetEase Mail (mail.126.com)

**Obs!** Kontrollera att SMTP-tjänsten är aktiverad för ditt konto. Om du vill aktivera tjänsten öppnar du startsidan för NetEase Mail och klickar på **Inställningar** > **POP3/SMTP/IMAP** och aktiverar **IMAP/SMTP-tjänsten** eller **POP3/SMTP-tjänsten**.

Inställning	Värde
Primär SMTP-gateway	smtp.126.com
Primär SMTP-gatewayport	465
Använd SSL/TLS	Obligatorisk
Kräv betrott certifikat	Avaktiverad
Svarsadress	Din e-postadress

Inställning	Värde
<b>SMTP-serverautentisering</b>	Inlog./Enkel
<b>Enhetsinitierad e-post</b>	Använd enhetens SMTP-uppgifter
<b>Enhets användar-ID</b>	Din e-postadress
<b>Enhets lösenord</b>	Lösenord för auktorisering <b>Obs!</b> Lösenordet för auktorisering tillhandahålls när IMAP/SMTP-tjänsten eller POP3/SMTP-tjänsten är aktiverad.

### NetEase Mail (mail.163.com)

**Obs!** Kontrollera att SMTP-tjänsten är aktiverad för ditt konto. Om du vill aktivera tjänsten öppnar du startsidan för NetEase Mail och klickar på **Inställningar > POP3/SMTP/IMAP** och aktiverar **IMAP/SMTP-tjänsten** eller **POP3/SMTP-tjänsten**.

Inställning	Värde
<b>Primär SMTP-gateway</b>	smtp.163.com
<b>Primär SMTP-gatewayport</b>	465
<b>Använd SSL/TLS</b>	Obligatorisk
<b>Kräv betrott certifikat</b>	Avaktiverad
<b>Svarsadress</b>	Din e-postadress
<b>SMTP-serverautentisering</b>	Inlog./Enkel
<b>Enhetsinitierad e-post</b>	Använd enhetens SMTP-uppgifter
<b>Enhets användar-ID</b>	Din e-postadress
<b>Enhets lösenord</b>	Lösenord för auktorisering <b>Obs!</b> Lösenordet för auktorisering tillhandahålls när IMAP/SMTP-tjänsten eller POP3/SMTP-tjänsten är aktiverad.

### NetEase Mail (mail.yeah.net)

**Obs!** Kontrollera att SMTP-tjänsten är aktiverad för ditt konto. Om du vill aktivera tjänsten öppnar du startsidan för NetEase Mail och klickar på **Inställningar > POP3/SMTP/IMAP** och aktiverar **IMAP/SMTP-tjänsten** eller **POP3/SMTP-tjänsten**.

Inställning	Värde
<b>Primär SMTP-gateway</b>	smtp.yeah.net
<b>Primär SMTP-gatewayport</b>	465
<b>Använd SSL/TLS</b>	Obligatorisk
<b>Kräv betrott certifikat</b>	Avaktiverad
<b>Svarsadress</b>	Din e-postadress
<b>SMTP-serverautentisering</b>	Inlog./Enkel
<b>Enhetsinitierad e-post</b>	Använd enhetens SMTP-uppgifter
<b>Enhets användar-ID</b>	Din e-postadress

Inställning	Värde
<b>Enhetens lösenord</b>	Lösenord för auktorisering <b>Obs!</b> Lösenordet för auktorisering tillhandahålls när IMAP/SMTP-tjänsten eller POP3/SMTP-tjänsten är aktiverad.

## Outlook Live eller Microsoft 365

De här inställningarna gäller för e-postdomänerna outlook.com och hotmail.com, samt för Microsoft 365-konton.

Inställning	Värde
<b>Primär SMTP-gateway</b>	smtp.office365.com
<b>Primär SMTP-gatewayport</b>	587
<b>Använd SSL/TLS</b>	Obligatorisk
<b>Kräv betrott certifikat</b>	Avaktiverad
<b>Svarsadress</b>	Din e-postadress
<b>SMTP-serverautentisering</b>	Inlog./Enkel
<b>Enhetsinitierad e-post</b>	Använd enhetens SMTP-uppgifter
<b>Enhetens användar-ID</b>	Din e-postadress
<b>Enhetens lösenord</b>	Konto- eller applösenord <b>Anmärkningar:</b> <ul style="list-style-type: none"> <li>• Använd kontolösenordet om tvåstegsverifiering inte är aktiverat för kontot.</li> <li>• Använd ett applösenord för konton på outlook.com och hotmail.com om tvåstegsverifiering är aktiverat för det aktuella kontot. Om du vill skapa ett applösenord öppnar du sidan <a href="#">Outlook Live-kontohantering</a> och loggar in på ditt konto.</li> </ul>

**Obs!** Om du vill ha ytterligare konfigurationsalternativ för företag som använder Microsoft 365 går du till [hjälp sidan för Microsoft 365](#).

## QQ Mail

**Obs!** Kontrollera att SMTP-tjänsten är aktiverad för ditt konto. Om du vill aktivera tjänsten går du till startsidan för QQ Mail och klickar på **Inställningar > Konto**. I avsnittet POP3/IMAP/SMTP/Exchange/CardDAV/CalDAV-tjänst aktiverar du antingen **POP3/SMTP-tjänst** eller **IMAP/SMTP-tjänst**.

Inställning	Värde
<b>Primär SMTP-gateway</b>	smtp.qq.com
<b>Primär SMTP-gatewayport</b>	587
<b>Använd SSL/TLS</b>	Obligatorisk
<b>Kräv betrott certifikat</b>	Avaktiverad
<b>Svarsadress</b>	Din e-postadress
<b>SMTP-serverautentisering</b>	Inlog./Enkel
<b>Enhetsinitierad e-post</b>	Använd enhetens SMTP-uppgifter
<b>Enhetens användar-ID</b>	Din e-postadress



Inställning	Värde
<b>Enhetens lösenord</b>	Auktoriseringskod <b>Obs!</b> Om du vill generera en auktoriseringskod går du till startsidan för QQ Mail och klickar på <b>Inställningar</b> > <b>Konto</b> . Klicka sedan på <b>Generera auktoriseringskod</b> i avsnittet POP3/IMAP/SMTP/Exchange/CardDAV/CalDAV-tjänst.

## Sina Mail

**Obs!** Se till att POP3/SMTP-tjänsten är aktiverad för ditt konto. Om du vill aktivera tjänsten går du till startsidan för Sina Mail och klickar på **Inställningar** > **Fler inställningar** > **POP/IMAP/SMTP för användare** och aktiverar **POP3/SMTP-tjänst**.

Inställning	Värde
<b>Primär SMTP-gateway</b>	smtp.sina.com
<b>Primär SMTP-gatewayport</b>	587
<b>Använd SSL/TLS</b>	Obligatorisk
<b>Kräv betrott certifikat</b>	Avaktiverad
<b>Svarsadress</b>	Din e-postadress
<b>SMTP-serverautentisering</b>	Inlog./Enkel
<b>Enhetsinitierad e-post</b>	Använd enhetens SMTP-uppgifter
<b>Enhetens användar-ID</b>	Din e-postadress
<b>Enhetens lösenord</b>	Auktoriseringskod <b>Obs!</b> Om du vill skapa en auktoriseringskod går du till startsidan för e-post och klickar på <b>Inställningar</b> > <b>Fler inställningar</b> > <b>POP/IMAP/SMTP för användare</b> och aktiverar <b>Auktoriseringskodstatus</b> .

## Sohu Mail

**Obs!** Kontrollera att SMTP-tjänsten är aktiverad för ditt konto. Om du vill aktivera tjänsten öppnar du startsidan för Sohu Mail och klickar på **Alternativ** > **Inställningar** > **POP3/SMTP/IMAP** och aktiverar **IMAP/SMTP-tjänsten** eller **POP3/SMTP-tjänsten**.

Inställning	Värde
<b>Primär SMTP-gateway</b>	smtp.sohu.com
<b>Primär SMTP-gatewayport</b>	465
<b>Använd SSL/TLS</b>	Obligatorisk
<b>Kräv betrott certifikat</b>	Avaktiverad
<b>Svarsadress</b>	Din e-postadress
<b>SMTP-serverautentisering</b>	Inlog./Enkel
<b>Enhetsinitierad e-post</b>	Använd enhetens SMTP-uppgifter
<b>Enhetens användar-ID</b>	Din e-postadress
<b>Enhetens lösenord</b>	Oberoende lösenord <b>Obs!</b> Det oberoende lösenordet tillhandahålls när IMAP/SMTP-tjänsten eller POP3/SMTP-tjänsten är aktiverad.

## Yahoo! Mail

Inställning	Värde
Primär SMTP-gateway	smtp.mail.yahoo.com
Primär SMTP-gatewayport	587
Använd SSL/TLS	Obligatorisk
Kräv betrott certifikat	Avaktiverad
Svarsadress	Din e-postadress
SMTP-serverautentisering	Inlog./Enkel
Enhetsinitierad e-post	Använd enhetens SMTP-uppgifter
Enhets användar-ID	Din e-postadress
Enhets lösenord	Applösenord <b>Obs!</b> Om du vill skapa ett applösenord öppnar du sidan <a href="#">Yahoo-kontosäkerhet</a> , loggar in på ditt konto och klickar på <b>Skapa applösenord</b> .

## Zoho Mail

Inställning	Värde
Primär SMTP-gateway	smtp.zoho.com
Primär SMTP-gatewayport	587
Använd SSL/TLS	Obligatorisk
Kräv betrott certifikat	Avaktiverad
Svarsadress	Din e-postadress
SMTP-serverautentisering	Inlog./Enkel
Enhetsinitierad e-post	Använd enhetens SMTP-uppgifter
Enhets användar-ID	Din e-postadress
Enhets lösenord	Konto- eller applösenord <b>Anmärkningar:</b> <ul style="list-style-type: none"> <li>Använd kontolösenordet om tvåstegsverifiering inte är aktiverat för kontot.</li> <li>Använd ett applösenord om tvåstegsverifiering är aktiverat för kontot. Om du vill skapa ett applösenord öppnar du sidan för <a href="#">Zoho Mail-kontohantering</a>, loggar in på ditt konto och klickar på avsnittet Appspecifika lösenord. Klicka sedan på <b>Skapa nytt lösenord</b>.</li> </ul>

## Skicka ett e-postmeddelande

Kontrollera att SMTP-inställningarna är konfigurerade innan du börjar. Mer information finns i ["Konfigurera SMTP-inställningarna för e-post" på sidan 35](#).

### Använda kontrollpanelen

- 1 Placera ett originaldokument i den automatiska dokumentmatarens magasin eller på skannerglaset.
- 2 På startskärmen trycker du på **E-post** och anger den information som behövs.

- 3 Om det behövs konfigurerar du inställningarna för utdatafiltypen.
- 4 Skicka e-postmeddelandet.

### Använda ett genvägsnummer

- 1 Placera ett originaldokument i den automatiska dokumentmatarens magasin eller på skannerglaset.
- 2 På startskärmen trycker du på **Genvägar > E-post**.
- 3 Välj genvägsnumret.
- 4 Skicka e-postmeddelandet.

### Skapa en e-postgenväg

- 1 Tryck på **E-post** på startskärmen.
- 2 Konfigurera inställningarna och tryck sedan på .
- 3 Skapa en genväg.

# Faxa

## Ställa in skrivaren för att faxa

### Anmärkningar:

- Följande anslutningsmetoder kanske bara är tillämpliga i vissa länder eller regioner.
- Under den första skrivarinställningen väljer du bort kryssrutan för Fax och andra funktioner som du planerar att installera senare och väljer sedan **Fortsätt**.
- Om faxfunktionen är aktiverad men inte fullständigt konfigurerad kan indikatorlampan blinka med rött sken.

**Varning – risk för skador:** Vidrör inte kablar eller de visade delarna av skrivaren under sändning eller mottagning av fax, så undviker du dataförlust, eller att skrivaren inte fungerar på rätt sätt.



## Ställa in faxfunktionen med analog fax

### Anmärkningar:

- Den här funktionen är endast tillgänglig på vissa skrivarmodeller.
- Vissa anslutningsmetoder kanske bara är tillämpliga i vissa länder eller regioner.
- Om faxfunktionen är aktiverad men inte fullständigt konfigurerad kan indikatorlampan blinka med rött sken.
- Om du inte har en TCP/IP-miljö måste du använda kontrollpanelen för att konfigurera faxfunktionen.

**Varning – risk för skador:** Vidrör inte kablar eller de visade delarna av skrivaren under sändning eller mottagning av fax, så undviker du dataförlust, eller att skrivaren inte fungerar på rätt sätt.



### Använda menyn Inställningar i skrivaren

- 1 Öppna startskärmen och tryck på **Inställningar** > **Fax** > **Faxinställning** > **Allmänna faxinställningar**.
- 2 Konfigurera inställningarna.

### Använda Embedded Web Server

- 1 Öppna en webbläsare och ange skrivarens IP-adress i adressfältet.

#### Anmärkningar:

- Leta efter skrivarens IP-adress på startskärmen. IP-adressen visas som fyra nummergrupper som är åtskilda med punkter, till exempel 123.123.123.123.
- Om du använder en proxyserver inaktiverar du den tillfälligt för att kunna öppna webbsidan på rätt sätt.

- 2 Klicka på **Inställningar** > **Fax** > **Faxinställning** > **Allmänna faxinställningar**.
- 3 Konfigurera inställningarna.
- 4 Verkställ ändringarna.

### Ställa in fax på en standardtelefonlinje

**Obs!** De här anvisningarna gäller endast för skrivare som har stöd för analog fax.

 **VAR FÖRSIKTIG– RISK FÖR ELEKTRISK STÖT:** För att undvika att få en elektrisk stöt bör du inte konfigurera produkten eller göra andra elektriska anslutningar med t.ex. nätsladden, faxfunktionen eller telefonen under åskväder.

 **VAR FÖRSIKTIG– RISK FÖR ELEKTRISK STÖT:** För att undvika att få en elektrisk stöt bör du inte använda faxen under åskväder.

**⚠ VAR FÖRSIKTIG – RISK FÖR SKADA:** För att minska brandrisken använder du endast en 26 AWG-kabel eller större telekommunikationskabel (RJ-11) vid anslutning av den här produkten till det allmänna telenätet. För användare i Australien: Sladden måste vara godkänd av Australian Communications and Media Authority.

### Lösning 1: Skrivaren är ansluten till en reserverad faxlinje

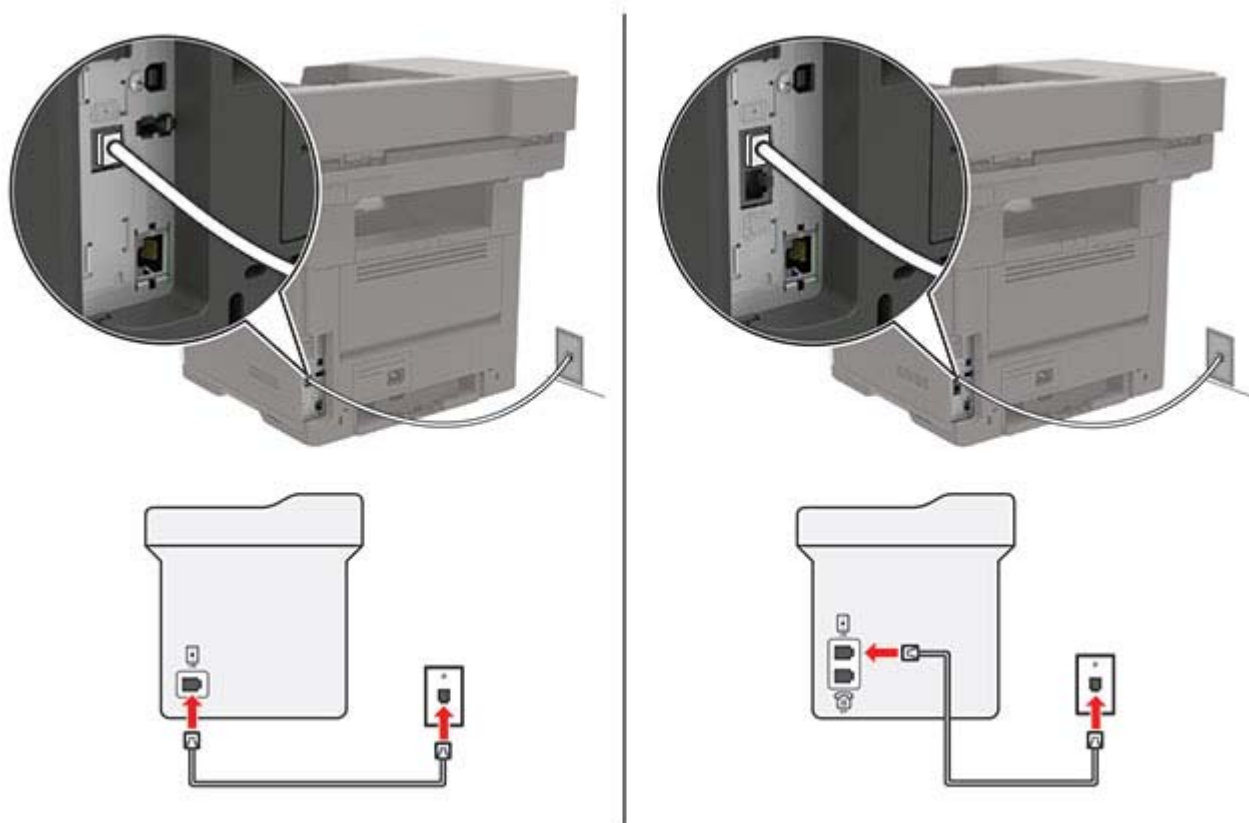

- 1 Anslut ena änden av telefonsladden till linjeporten på skrivaren.
- 2 Anslut den andra änden av telefonsladden till ett analogt telefonjack.

#### Anmärkningar:

- Du kan ställa in skrivaren så att den tar emot fax automatiskt (ställ in Autosvar på **På**) eller manuellt (ställ in Autosvar på **Av**).
- Om du vill ta emot fax automatiskt ställer du in skrivaren så att den svarar efter ett angett antal ringsignaler.

### Lösning 2: Skrivaren delar linjen med en telefonsvarare

**Obs!** Om du använder en tjänst för särskild ringsignal ställer du in rätt ringmönster för skrivaren. I annat fall tar inte skrivaren emot fax även om du ställt in den på att ta emot fax automatiskt.

### Ansluten till samma telefonjack

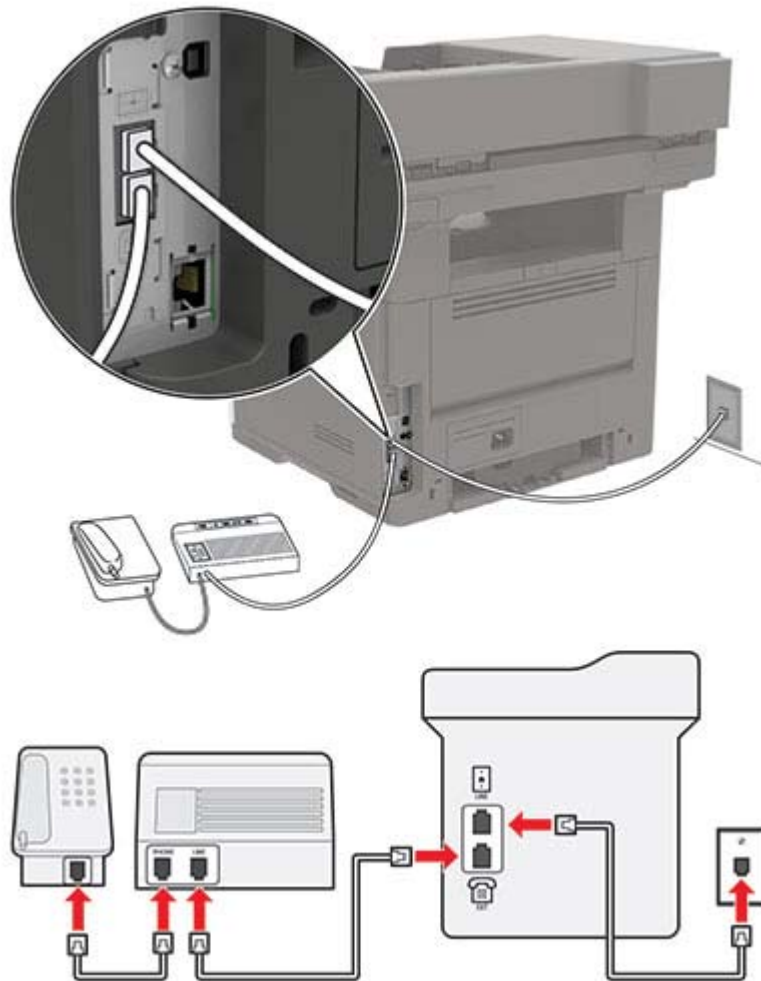

**Obs!** De här anvisningarna gäller endast för skrivare med EXT- och linjeportar.

- Anslut ena änden av telefonsladden till linjeporten på skrivaren.
- Anslut den andra änden av kabeln till ett analogt telefonjack.
- Anslut telefonsvararen till skrivarens telefonport.

## Ansluten till ett annat jack

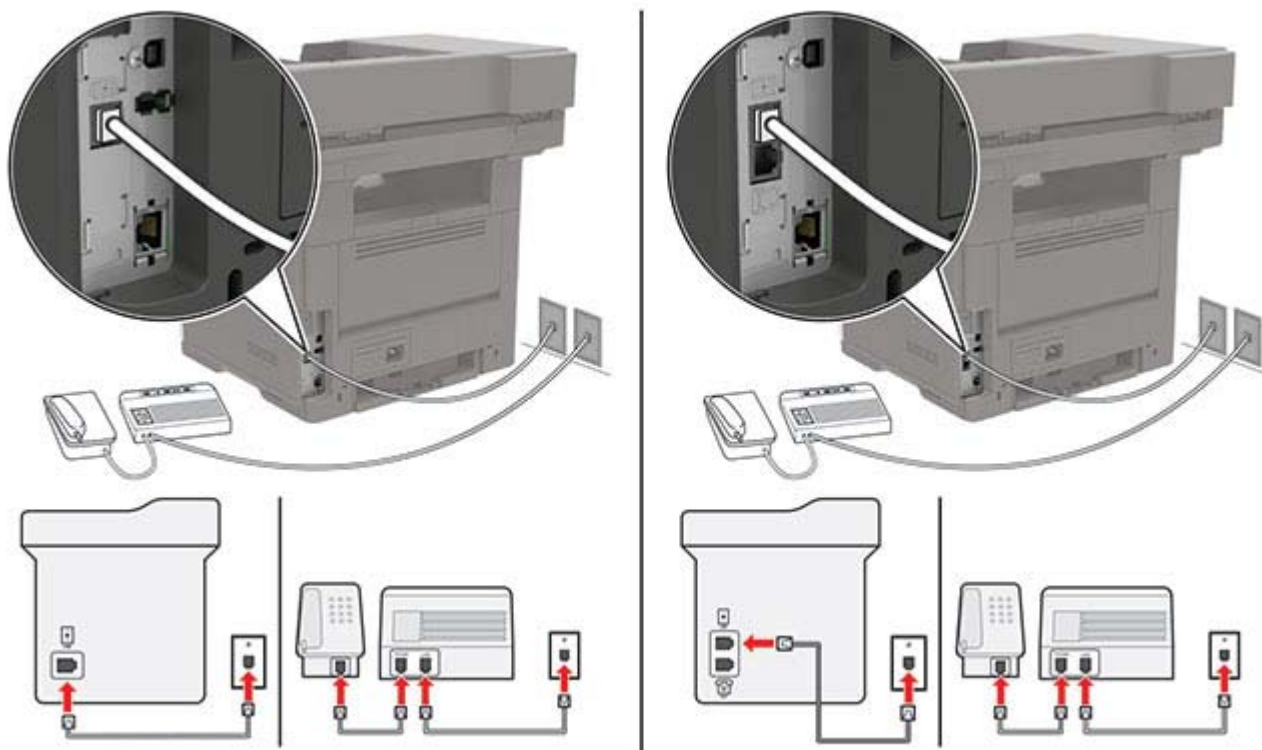

1 Anslut ena änden av telefonsladden till linjeporten på skrivaren.

2 Anslut den andra änden av kabeln till ett analogt telefonjack.

### Anmärkningar:

- Om du endast har ett telefonnummer på linjen ställer du in skrivaren så att den tar emot fax automatiskt.
- Ställ in skrivaren så att den svarar på samtal två ringsignaler efter telefonsvararen. Du kan till exempel ställa in telefonsvararen så att den svarar efter fyra signaler och sedan ställa in skrivarinställningen Signaler till svar så att den svarar efter **sex** signaler.

## Ställa in fax i länder och regioner med olika telefonjack och telefonkontakter

**Obs!** De här anvisningarna gäller endast för skrivare som har stöd för analog fax.

**⚡ VAR FÖRSIKTIG – RISK FÖR ELEKTRISK STÖT:** För att undvika att få en elektrisk stöt bör du inte konfigurera produkten eller göra andra elektriska anslutningar med t.ex. nätsladden, faxfunktionen eller telefonen under åskväder.

**⚡ VAR FÖRSIKTIG – RISK FÖR ELEKTRISK STÖT:** För att undvika att få en elektrisk stöt bör du inte använda faxen under åskväder.

**⚠ VAR FÖRSIKTIG – RISK FÖR SKADA:** För att minska brandrisken använder du endast en 26 AWG-kabel eller större telekommunikationskabel (RJ-11) vid anslutning av den här produkten till det allmänna telenätet. För användare i Australien: Sladden måste vara godkänd av Australian Communications and Media Authority.



Standardtelefonjacket som används i de flesta länder eller regioner är RJ-11. Om vägguttaget eller utrustningen i huset inte är kompatibel med den här typen av anslutning behöver du använda en telefonadapter. Det kan hända att skrivaren inte levereras med en adapter för ditt land eller din region och då behöver du köpa en separat.

Det kan sitta en adapterkontakt i skrivarens telefonport. Ta inte bort adapterkontakten från skrivarens telefonport om du ansluter till ett seriellt eller kaskadtelefonsystem.

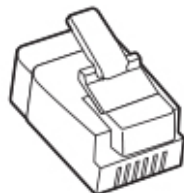

### Ansluta skrivaren till ett jack som inte är RJ-11

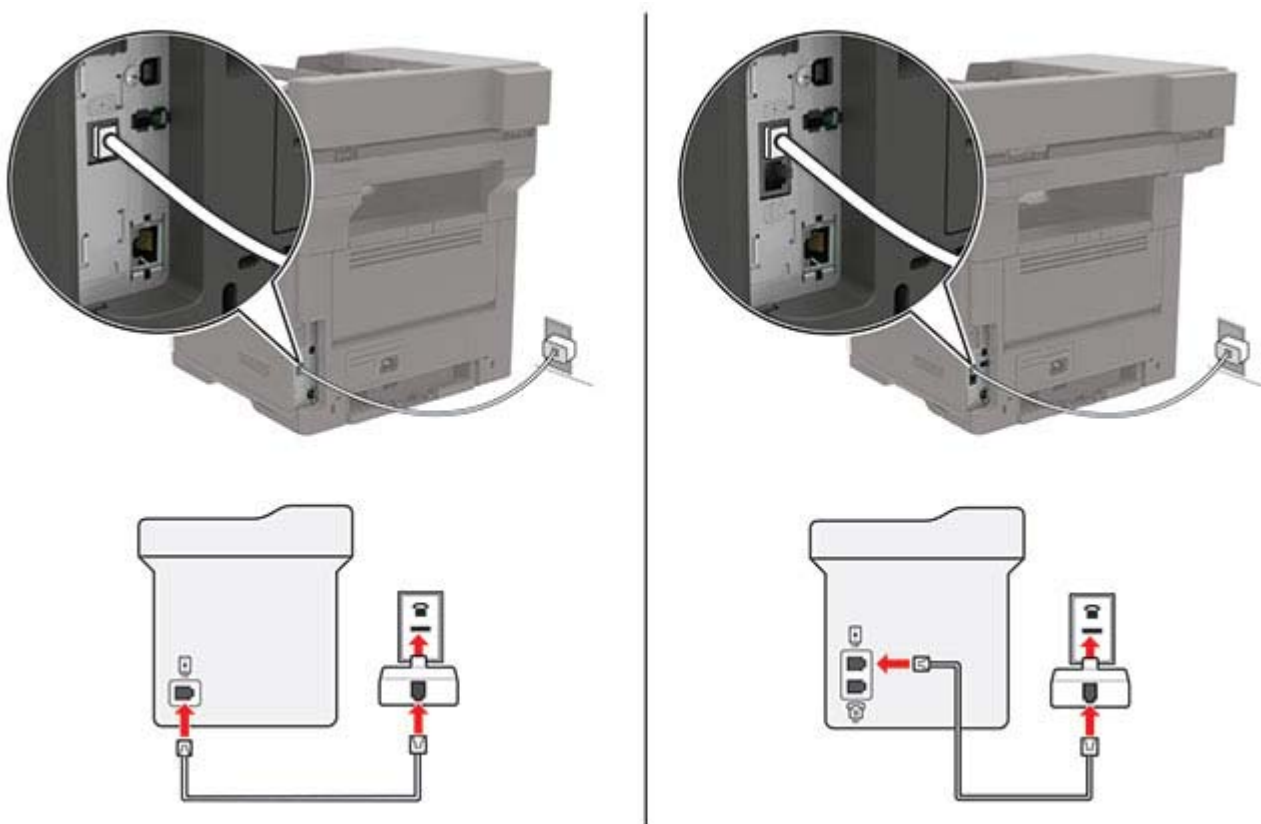

- 1 Anslut ena änden av telefonsladden till linjeporten på skrivaren.
- 2 Anslut den andra änden av telefonsladden till RJ-11-adaptern och anslut sedan adaptern till vägguttaget.
- 3 Om du vill ansluta en till enhet med en icke-RJ-11-anslutning till samma telefonjack, ansluter du den direkt till telefonadaptern.

### Ansluta till differentierad ringsignalstjänst

Med en differentierad ringsignalstjänst kan du använda flera telefonnummer på samma telefonledning. Varje telefonnummer tilldelas en särskild ringsignal.

**Obs!** De här anvisningarna gäller endast för skrivare som har stöd för analog fax.

- 1 På startskärmen trycker du på **Inställningar > Fax > Faxinställning > Inställningar för att ta emot fax > Adminkontroll > Svar på**.
- 2 Välj ett ringmönster.

## Ställa in datum och tid för fax

**Obs!** Se till att faxen har konfigurerats. Mer information finns i ["Ställa in skrivaren för att faxa" på sidan 44](#).



- 1 På startskärmen trycker du på **Inställningar > Enhet > Inställningar > Datum och tid > Konfigurera**.
- 2 Konfigurera inställningarna.

## Konfigurera sommartid

**Obs!** Se till att faxen har konfigurerats. Mer information finns i ["Ställa in skrivaren för att faxa" på sidan 44](#).

- 1 På startskärmen trycker du på **Inställningar > Enhet > Inställningar > Datum och tid > Konfigurera**.
- 2 På menyn Tidszon väljer du **(UTC+använd.) anpassat**.
- 3 Konfigurera inställningarna.

## Använda den automatiska dokumentmataren och skannerglaset

Den automatiska dokumentmataren	Skannerglas
 <ul style="list-style-type: none"><li>• Använd den automatiska dokumentmataren för fler- eller dubbelsidiga dokument.</li><li>• Lägg i ett originaldokument med framsidan uppåt. För flersidiga dokument ska framkanten justeras innan påfyllning.</li><li>• Se till att justera den automatiska dokumentmataren efter bredden på det papper du fyller på.</li></ul>	 <ul style="list-style-type: none"><li>• Använd skannerglaset för att skanna dokument med bara en sida, små objekt (som t.ex. vykort och foton), OH-film, fotopapper och tunna material (t.ex. tidningsurklipp).</li><li>• Lägg dokumentet med utskriftssidan nedåt i det hörn där det finns en pil.</li></ul>

## Skicka ett fax

**Obs!** Se till att faxen har konfigurerats. Mer information finns i [“Ställa in skrivaren för att faxa” på sidan 44.](#)

### Använda kontrollpanelen

- 1 Placera ett originaldokument i den automatiska dokumentmatarens magasin eller på skannerglaset.
- 2 På startskärmen trycker du på **Fax** och anger sedan den information som behövs.  
Justera inställningarna om det behövs.
- 3 Skicka faxet.

### Med hjälp av datorn

Se efter att faxdrivrutinen har installerats innan du börjar. Mer information finns i [“Installera faxdrivrutinen” på sidan 220.](#)

#### För Windows-användare

- 1 Öppna dialogrutan Skriv ut i det dokument som du försöker faxa.
- 2 Välj skrivare och klicka sedan på **Egenskaper, Inställningar, Alternativ** eller **Installation**.
- 3 Klicka på **Fax > Aktivera fax > Visa alltid inställningar innan faxning** och ange mottagarens nummer.  
Konfigurera andra faxinställningar om det behövs.
- 4 Skicka faxet.

#### För Macintosh-användare

- 1 Med ett dokument öppet väljer du **File (Arkiv) > Print (Skriv ut)**.
- 2 Välj skrivaren som har - **Fax** tillagt efter namnet.
- 3 Ange mottagarens nummer i Till-fältet.  
Konfigurera andra faxinställningar om det behövs.
- 4 Skicka faxet.

## Schemalägga ett fax

**Obs!** Se till att faxen har konfigurerats. Mer information finns i [“Ställa in skrivaren för att faxa” på sidan 44.](#)

- 1 Placera ett originaldokument i den automatiska dokumentmatarens magasin eller på skannerglaset.
- 2 På startskärmen trycker du på **Fax > Till > ange faxnummer > Klar**.
- 3 Tryck på **Sändningstid**, konfigurera datum och tid och tryck sedan på **OK**.
- 4 Skicka faxet.

## Skapa en faxdestinationsgenväg

**Obs!** Se till att faxen har konfigurerats. Mer information finns i [“Ställa in skrivaren för att faxa” på sidan 44.](#)

- 1 På startskärmen trycker du på **Faxa** > **till**.
- 2 Ange mottagarens nummer och tryck sedan på **Klar**.
- 3 Tryck på .
- 4 Skapa en genväg.

## Ändra faxupplösning

**Obs!** Se till att faxen har konfigurerats. Mer information finns i [“Ställa in skrivaren för att faxa” på sidan 44.](#)

- 1 Placera ett originaldokument i den automatiska dokumentmatarens magasin eller på skannerglasat.
- 2 På startskärmen trycker du på **Fax** och anger sedan den information som behövs.
- 3 Tryck på **Upplösning** och justera sedan inställningen.
- 4 Skicka faxet.

## Justera svärtan för faxmeddelanden

**Obs!** Se till att faxen har konfigurerats. Mer information finns i [“Ställa in skrivaren för att faxa” på sidan 44.](#)

- 1 Placera ett originaldokument i den automatiska dokumentmatarens magasin eller på skannerglasat.
- 2 På startskärmen trycker du på **Fax** och anger sedan den information som behövs.
- 3 Tryck på **Svärta** och justera sedan inställningen.
- 4 Skicka faxet.

## Skriv ut en faxlogg

**Obs!** Se till att faxen har konfigurerats. Mer information finns i [“Ställa in skrivaren för att faxa” på sidan 44.](#)

- 1 På startskärmen trycker du på **Inställningar** > **Rapporter** > **Fax**.
- 2 Tryck på **Logg för faxjobb** eller **Logg för faxesamtal**.

## Blockera skräpfax

**Obs!** Se till att faxen har konfigurerats. Mer information finns i [“Ställa in skrivaren för att faxa” på sidan 44.](#)

- 1 På startskärmen trycker du på **Inställningar** > **Fax** > **Faxinställning** > **Inställningar för att ta emot fax** > **Adminkontroll**.
- 2 Konfigurera Blockera fax utan avsändare till **På**.

## Stoppa fax

**Obs!** Se till att faxen har konfigurerats. Mer information finns i ["Ställa in skrivaren för att faxa" på sidan 44](#).

- 1 På startskärmen trycker du på **Inställningar > Fax > Faxinställning > Inställningar för att ta emot fax > Stoppa fax**.
- 2 Välj ett läge.

## Vidarebefordra ett fax

**Obs!** Se till att faxen har konfigurerats. Mer information finns i ["Ställa in skrivaren för att faxa" på sidan 44](#).



- 1 Använda en destinationsgenväg.
  - a På startskärmen trycker du på **Shortcut Center**.

**Obs!** Ikonen och namnet kan ha ändrats. Kontakta din systemadministratör för mer information.
  - b Välj en skrivarfunktion och tryck sedan på **Skapa genväg**.
  - c Konfigurera inställningarna och tryck sedan på **Spara**.
  - d Skriv ett unikt genvägsnamn.
  - e Tryck på **OK**.

**Obs!** Anteckna genvägsnumret.
- 2 På startskärmen trycker du på **Inställningar > Fax > Faxinställning > Inställningar för att ta emot fax > Adminkontroll**.
- 3 Tryck på **Vidarebefordra fax** och sedan på **Vidarebefordra** eller **Skriv ut och vidarebefordra**.
- 4 Tryck på **Vidarebefordra till** och välj en destination.
- 5 Välj en destinationstyp och ange genvägsnumret för destinationen.

# Skanna

## Använda den automatiska dokumentmataren och skannerglaset

Den automatiska dokumentmataren	Skannerglas
 <ul style="list-style-type: none"> <li>• Använd den automatiska dokumentmataren för fler- eller dubbelsidiga dokument.</li> <li>• Lägg i ett originaldokument med framsidan uppåt. För flersidiga dokument ska framkanten justeras innan påfyllning.</li> <li>• Se till att justera den automatiska dokumentmataren efter bredden på det papper du fyller på.</li> </ul>	 <ul style="list-style-type: none"> <li>• Använd skannerglaset för att skanna dokument med bara en sida, små objekt (som t.ex. vykort och foton), OH-film, fotopapper och tunna material (t.ex. tidningsurklipp).</li> <li>• Lägg dokumentet med utskriftssidan nedåt i det hörn där det finns en pil.</li> </ul>

## Skanna till en dator

Innan du börjar ser du till att:

- Skrivarens fasta programvara är uppdaterad. Mer information finns i ["Uppdatera fast programvara" på sidan 222](#).
- Datorn och skrivaren är anslutna till samma nätverk.

### För Windows-användare

**Obs!** Se till att skrivaren är tillagd till datorn. Mer information finns i ["Lägga till skrivare till en dator" på sidan 220](#).

- 1 Placera ett originaldokument i den automatiska dokumentmataren eller på skannerglaset.
- 2 På datorn öppnar du **Windows Faxe och Skanna**.
- 3 Välj en skrivarkälla från källmenyn.
- 4 Ändra skanningsinställningarna om det behövs.
- 5 Skanna dokumentet.

## För Macintosh-användare

**Obs!** Se till att skrivaren är tillagd till datorn. Mer information finns i [“Lägga till skrivare till en dator” på sidan 220](#).

- 1 Placera ett originaldokument i den automatiska dokumentmataren eller på skannerglaset.
- 2 Gör något av följande på datorn:
  - Öppna **Image Capture**.
  - Öppna **Skrivare och skannrar** och välj sedan en skrivare. Klicka på **Skanna** > **Öppna skanner**.
- 3 Gör något av följande i fönstret Skanner:
  - Välja var du vill spara det skannade dokumentet.
  - Välja storlek på originaldokumentet.
  - Om du vill skanna från den automatiska dokumentmataren väljer du **Dokumentmatare** på menyn Skanna eller aktiverar **Använd dokumentmatare**.
  - Konfigurera övriga skanningsinställningar om det behövs.
- 4 Klicka på **Skanna**.

## Skanna till en FTP-server

- 1 Lägg originaldokumentet i den automatiska dokumentmataren eller på skannerglaset.
- 2 På startskärmen trycker du på **FTP** och anger sedan den information som behövs.
- 3 Konfigurera andra FTP-inställningar om det behövs.
- 4 Skicka FTP-jobbet.

## Skanna till en nätverksmapp

- 1 Placera dokumentet i den automatiska dokumentmataren (ADF) eller på skannerglaset.
- 2 På startskärmen trycker du på **Scan Center**.

**Obs!** Endast vissa skrivarmodeller har stöd för den här funktionen.
- 3 Gör något av följande:
  - Välj en destination.

**Obs!** Ange portnummer **22** för SFTP.
  - Använd en genväg. Tryck på  och välj sedan genvägen i listan.
- 4 Skanna dokumentet.

## Skapa en FTP-genväg

- 1 På startskärmen trycker du på **FTP**.
- 2 Ange FTP-adressen och tryck sedan på .
- 3 Skapa en genväg.

## Skanna till en flashenhet

Den här funktionen är endast tillgänglig på vissa skrivarmodeller.

- 1 Placera ett originaldokument i den automatiska dokumentmatarens magasin eller på skannerglaset.
- 2 Sätt i flashenheten.



- 3 Tryck på **Skanna till USB** och justera inställningarna vid behov.

### Anmärkningar:

- Om du vill spara det skannade dokumentet i en mapp trycker du på **Skanna till**, väljer en mapp och sedan trycker du på **Skanna här**.
- Om USB-enhetsskärmen inte visas trycker du på **USB-enhet** på kontrollpanelen.

- 4 Skanna dokumentet.

**Varning – risk för skador:** Vidrör inte flashenheten eller skrivaren i de områden som visas när utskrift, läsning eller skrivning från flashenheten pågår. Om du gör det kan du förlora data, alternativt så kan det medföra att skrivaren inte fungerar på rätt sätt.





# Förstå skrivarmenyerna

## Menyöversikt

Enhet	<ul style="list-style-type: none"> <li>• <a href="#">Egenskaper</a></li> <li>• <a href="#">Ekoläge</a></li> <li>• <a href="#">Fjärrstyrd funktionspanel</a></li> <li>• <a href="#">Meddelanden</a></li> <li>• <a href="#">Energihantering</a></li> <li>• <a href="#">Anonym datainsamling</a></li> </ul>	<ul style="list-style-type: none"> <li>• <a href="#">Tillgänglighet</a></li> <li>• <a href="#">Återställa fabriksinställningar</a></li> <li>• <a href="#">Underhåll</a></li> <li>• <a href="#">Synliga ikoner på startskärmen</a></li> <li>• <a href="#">Om den här skrivaren</a></li> </ul>
Skriv ut	<ul style="list-style-type: none"> <li>• <a href="#">Layout</a></li> <li>• <a href="#">Installation</a></li> <li>• <a href="#">Kvalitet</a></li> <li>• <a href="#">Utskriftsinfo</a></li> <li>• <a href="#">XPS</a></li> </ul>	<ul style="list-style-type: none"> <li>• <a href="#">PDF</a></li> <li>• <a href="#">PostScript</a></li> <li>• <a href="#">PCL</a></li> <li>• <a href="#">HTML</a></li> <li>• <a href="#">Bild</a></li> </ul>
Papper	<ul style="list-style-type: none"> <li>• <a href="#">Magasinkonfiguration</a></li> </ul>	<ul style="list-style-type: none"> <li>• <a href="#">Mediakonfiguration</a></li> </ul>
Kopiera	<a href="#">Standardinställningar för kopiering</a>	
Faxa	<a href="#">Standardinställningar för fax</a>	
E-post	<ul style="list-style-type: none"> <li>• <a href="#">E-postinställningar</a></li> <li>• <a href="#">Standardinställningar för e-post</a></li> </ul>	<ul style="list-style-type: none"> <li>• <a href="#">Webblänksinställning</a></li> </ul>
FTP	<a href="#">FTP-standardinställningar</a>	
USB-enhet	<ul style="list-style-type: none"> <li>• <a href="#">Skanna till flashenhet</a></li> </ul>	<ul style="list-style-type: none"> <li>• <a href="#">Skriv ut från flashenhet</a></li> </ul>
Nätverk/portar	<ul style="list-style-type: none"> <li>• <a href="#">Nätverksöversikt</a></li> <li>• <a href="#">Trådlöst</a></li> <li>• <a href="#">Wi-Fi Direct</a></li> <li>• <a href="#">Ethernet</a></li> <li>• <a href="#">TCP/IP</a></li> <li>• <a href="#">SNMP</a></li> <li>• <a href="#">IPSec</a></li> </ul>	<ul style="list-style-type: none"> <li>• <a href="#">802.1x</a></li> <li>• <a href="#">LPD-konfiguration</a></li> <li>• <a href="#">HTTP-/FTP-inställningar</a></li> <li>• <a href="#">ThinPrint</a></li> <li>• <a href="#">USB</a></li> <li>• <a href="#">Begränsa extern nätverksåtkomst</a></li> </ul>
Säkerhet	<ul style="list-style-type: none"> <li>• <a href="#">Inloggningsmetoder</a></li> <li>• <a href="#">Schemalägg USB-enheter</a></li> <li>• <a href="#">Säkerhetsgranskningslogg</a></li> <li>• <a href="#">Inloggningsbegränsningar</a></li> <li>• <a href="#">Konfidentiell skrivarinställning</a></li> </ul>	<ul style="list-style-type: none"> <li>• <a href="#">Diskkryptering</a></li> <li>• <a href="#">Radera tillfälliga datafiler</a></li> <li>• <a href="#">Lösningar för LDAP-inställningar</a></li> <li>• <a href="#">Mobiltjänsthantering</a></li> <li>• <a href="#">Diverse</a></li> </ul>
Rapporter	<ul style="list-style-type: none"> <li>• <a href="#">Menyinställningssida</a></li> <li>• <a href="#">Enhet</a></li> <li>• <a href="#">Skriv ut</a></li> </ul>	<ul style="list-style-type: none"> <li>• <a href="#">Genvägar</a></li> <li>• <a href="#">Faxa</a></li> <li>• <a href="#">Nätverk</a></li> </ul>

<a href="#">Hjälp</a>	<ul style="list-style-type: none"> <li>• Skriv ut alla handböcker</li> <li>• Anslutningsguide</li> <li>• Kopieringsguide</li> <li>• E-postguide</li> <li>• Faxguide</li> <li>• FTP-guide</li> <li>• Informationsguide</li> </ul>	<ul style="list-style-type: none"> <li>• Utskriftsmaterialguide</li> <li>• Guide för mono-kvalitet</li> <li>• Flyttguide</li> <li>• Guide för utskriftskvalitet</li> <li>• Skanningsguide</li> <li>• Guide för förbrukningsmaterial</li> </ul>
<a href="#">Felsökning</a>	Testsidor för utskriftskvalitet	Rengöra skannern

## Enhet

### Egenskaper

Menyalternativ	Beskrivning
<b>Skärmspråk</b> [Lista med språk]	Ange vilket språk som ska visas på skärmen.
<b>Land/region</b> [Lista över länder eller områden]	Identifiera landet eller området där skrivaren är konfigurerad för att fungera.
<b>Kör första installation</b> På Av*	Kör installationsguiden.
<b>Tangentbord</b> Tangentbordstyp [Lista med språk]	Välj ett språk som tangentbordstyp. <b>Obs!</b> Alla värden för Tangentbordstyp kanske inte visas eller så kan särskild programvara behövas för att de ska visas.
<b>Visad information</b> Visad text 1 (IP-adress*) Visad text 2 (datum/tid*) Anpassad text 1 Anpassad text 2	Ange vilken information som ska visas på startskärmen.
<b>Datum och tid</b> Konfigurera Dagens datum och tid Ställa in datum och tid manuellt Datumformat (MM-DD-ÅÅÅÅ*) Tidsformat (12 timmar FM/EM*) Tidszon [Eastern Time*]	Konfigurera datum och tid för skrivaren.
<b>Datum och tid</b> Network Time Protocol Aktivera NTP (På*) NTP-server Aktivera autentisering	Konfigurera inställningarna för Network Time Protocol (NTP). <b>Obs!</b> När Aktivera autentisering ställs in på MD5-nyckel visas Nyckel-ID och Lösenord.
<b>Obs!</b> En asterisk (*) bredvid ett värde anger fabriksstandardinställningen.	

Menyalternativ	Beskrivning
<b>Pappersstorlekar</b> USA* Meter	Ange måttenhet för pappersstorlekar. <b>Obs!</b> Grundinställningen för pappersstorlek beror på valet av land eller region i installationsguiden.
<b>Ljusstyrka för skärm</b> 20–100 % (100*)	Justera ljusstyrkan på skärmen.
<b>Flashenhetsåtkomst</b> Aktiverad* Avaktiverad	Aktivera åtkomst till flashenheten.
<b>Tillåt bakgrunds borttagning</b> På* Av	Ange om bakgrunds borttagning ska tillåtas.
<b>Tillåt anpassade skanningsjobb</b> På* Av	Skanna flera jobb till en fil. <b>Obs!</b> Den här menyinställningen visas bara om en hårddisk är installerad.
<b>Flatbäddsskanning av en sida</b> På Av*	Ställa in kopiering från skannerglasets på endast en sida åt gången.
<b>Ljudfeedback</b> Knappen Feedback På* Av	Aktivera ljudfeedback för tangenttryckningar, panelinteraktioner, meddelanden om påfyllt papper och felmeddelanden.
<b>Ljudfeedback</b> Volym 1–10 (5*)	Justera volymen för skrivarens högtalare. <b>Obs!</b> Volymändringar tillämpas efter att den aktuella användarsessionen avslutas.
<b>Skärmtidsgräns</b> 10–300 (60*)	Ange inaktivitetstiden i sekunder innan skärmen visar startskärmen, eller innan skrivaren automatiskt loggas ut från ett användarkonto.
<b>Obs!</b> En asterisk (*) bredvid ett värde anger fabriksstandardinställningen.	

## Ekoläge

Menyalternativ	Beskrivning
<b>Skriv ut</b> Sidor Enkelsidigt* 2-sidig	Ange om skrivaren ska skriva ut på en sida eller på båda sidorna av papperet.
<b>Obs!</b> En asterisk (*) bredvid ett värde anger fabriksstandardinställningen.	

Menyalternativ	Beskrivning
<b>Skriv ut</b> Sidor per ark Av* Två sidor per sida Tre sidor per sida Fyra sidor per sida Sex sidor per sida Nio sidor per sida Tolv sidor per sida Sexton sidor per sida	Skriv ut flera sidbilder på samma sida av ett pappersark.
<b>Skriv ut</b> Tonersvärta 1–10 (8*)	Ange hur ljusa eller mörka textbilder ska vara.
<b>Kopiera</b> Sidor Enkelsidigt till enkelsidigt* 1-sidigt till 2-sidigt 2-sidigt till 1-sidigt Dubbelsidigt till dubbelsidigt	Ange hur skanning ska utföras baserat på originaldokumentet.
<b>Kopiera</b> Sidor per ark Av* Två stående sidor Fyra stående sidor Två liggande sidor Fyra liggande sidor	Ange hur skanning ska utföras baserat på originaldokumentet.
<b>Kopiera</b> Mörkhet 1–9 (5*)	Fastställ svärtan för de skannade textbilderna.
<b>Obs!</b> En asterisk (*) bredvid ett värde anger fabriksstandardinställningen.	

## Fjärrstyrd funktionspanel

Menyalternativ	Beskrivning
<b>Extern VNC-anslutning</b> Tillåt inte* Tillåt	Anslut en extern VNC-klient (Virtual Network Computing) till fjärrkontrollpanelen.
<b>Autentiseringstyp</b> Inga* Standardautentisering	Ställ in autentiseringstyp för åtkomst till VNC-klientservern.
<b>VNC, lösenord</b>	Ange lösenordet för att ansluta till VNC-klientservern. <b>Obs!</b> Det här menyalternativet visas endast om Autentiseringstyp är angett till Standardautentisering.
<b>Obs!</b> En asterisk (*) bredvid ett värde anger fabriksstandardinställningen.	

## Meddelanden

Menyalternativ	Beskrivning
<b>Signal: automatisk dokumentmatare påfylld</b> Av På*	Aktivera en ljudsignal när du fyller på papper i den automatiska dokumentmataren.
<b>Larmkontroll</b> Av En gång* Fortlöpande	Ange antalet gånger som larmet ska avges när åtgärd från användaren krävs.
<b>Förbrukningsmaterial</b> Visa uppskattningar för förbrukningsmaterial Visa uppskattningar* Visa inte uppskattningar	Visa uppskattad status för förbrukningsmaterial.
<b>Förbrukningsmaterial</b> Kassettlarm Av* En Fortlöpande	Ange antalet gånger som larmet ska avges när nivån i tonerkassetten är låg.
<b>Förbrukningsmaterial</b> Anpassade förbrukningsmeddelanden	Konfigurera meddelandeinställningar för när användaråtgärd krävs. <b>Obs!</b> Det här menyalternativet visas endast i Embedded Web Server.
<b>Inställningar för e-postaviseringar</b> Primär SMTP-gateway Primär SMTP-gatewayport (25*) Sekundär SMTP-gateway Sekundär SMTP-gatewayport (25*) SMTP-tidsgräns (30 sekunder*) Svarsadress Använd alltid SMTP-standardvarsadress (av*) Använd SSL/TLS (inaktiverad*) Kräv betrott certifikat (på*) SMTP-serverautentisering (ingen autentisering krävs*) Enhetsinitierad e-post (ingen*) Användarinitierad e-post (ingen*) Använd inloggningsuppgifter för Active Directory-enhet (av*) Enhetens användar-ID Enhetens lösenord Kerberos 5 REALM NTLM-domän Inaktivera felet "SMTP-servern är inte konfigurerad" (av*)	Konfigurera att skrivaren skickar e-postaviseringar till en lista över kontakter när skrivaren är i behov av en användaråtgärd.
<b>Obs!</b> En asterisk (*) bredvid ett värde anger fabriksstandardinställningen.	

Menyalternativ	Beskrivning
<b>Inställningar för e-postaviseringar</b> Ställ in e-postlistor och aviseringar E-postlista 1 E-postlista 2 Ämnestext E-posthändelser	Ange e-postadresserna och aktivera aviseringar för e-posthändelser.  <b>Obs!</b> Det här menyalternativet visas endast i Embedded Web Server.
<b>Felundvikande</b> Stopphjälp Av På*	Konfigurera att skrivaren automatiskt matar ut tomma eller delvis utskrivna sidor efter att en sida som fastnat har åtgärdats.
<b>Felundvikande</b> Auto fortsättn. Aktiverad 5–255 (5*)	Låt skrivaren fortsätta att bearbeta eller skriva ut ett jobb automatiskt efter att den har rensat vissa villkor för tillsyn.
<b>Felundvikande</b> Starta om automatiskt Starta om automatiskt Starta om när inaktiv Starta alltid om* Starta aldrig om	Ställa in skrivaren för att starta om när ett fel uppstår.
<b>Felundvikande</b> Starta om automatiskt Max antal automatiska omstarter 1–20 (2*)	Ställ in antalet automatiska omstarter som skrivaren kan utföra.
<b>Felundvikande</b> Starta om automatiskt Fönster för automatisk omstart 1–525 600 (720*)	Ange antalet sekunder innan skrivaren startas om automatiskt.
<b>Felundvikande</b> Starta om automatiskt Räknare för automatisk omstart	Visa skrivskyddad information om omstartsräknaren.
<b>Felundvikande</b> Starta om automatiskt Återställ räknaren för automatisk omstart Avbryt Fortsätt	Återställ värdena för räknaren för automatisk omstart.
<b>Felundvikande</b> Visa fel för kort pappersfel På Automatisk återgång*	Ställ in skrivaren för att visa ett meddelande när ett fel på grund av kort papper inträffar.  <b>Obs!</b> Kort papper är det påfyllda papperet.
<b>Obs!</b> En asterisk (*) bredvid ett värde anger fabriksstandardinställningen.	

Menyalternativ	Beskrivning
<b>Felundvikande</b> Skydda sida Av* På	Ställ in skrivaren på att bearbeta hela sidan i minnet innan den skrivs ut.
<b>Åtgärdande av papper som har fastnat</b> Åtgärda stopp Av På Auto*	Ställ in skrivaren för att skriva ut de sidor som har fastnat.
<b>Åtgärdande av papper som har fastnat</b> Återställning av stopp i skanner Jobbnivå Sidnivå*	Ange hur du vill starta om ett skanningsjobb när du har åtgärdat papperstrassel.
<b>Obs!</b> En asterisk (*) bredvid ett värde anger fabriksstandardinställningen.	

## Energihantering

Menyalternativ	Beskrivning
<b>Väntelägesprofil</b> Skriv ut från vänteläge Fortsätt vara aktiv efter utskrift Gå in i vänteläge efter utskrift*	Ställ in skrivaren att vara i läget Klar eller återgå till vänteläget efter utskrift.
<b>Tidsgränser</b> Vänteläge 1–120 minuter (15*)	Ange hur länge skrivaren får vara inaktiv innan den försätts i vänteläge.
<b>Tidsgränser</b> Tidsgräns för viloläge Inaktiverad 1 timme 2 timmar 3 timmar 6 timmar 1 dag 2 dagar 3 dagar* 1 vecka 2 veckor 1 månad	Ställ in tiden innan skrivaren stängs av.
<b>Tidsgränser</b> Tidsgräns för viloläge vid anslutning Viloläge Ej viloläge*	Ställ in Tidsgräns för viloläge för att stänga av skrivaren när det finns en aktiv Ethernet-anslutning.
<b>Obs!</b> En asterisk (*) bredvid ett värde anger fabriksstandardinställningen.	



Menyalternativ	Beskrivning
<b>Ställa in energilägen</b> Scheman Lägg till nytt schema	Schemalägg när skrivaren ska försättas i vänte- eller standbyläge.
<b>Obs!</b> En asterisk (*) bredvid ett värde anger fabriksstandardinställningen.	

## Anonym datainsamling

Menyalternativ	Beskrivning
<b>Anonym datainsamling</b> Information om enhetsanvändning och prestanda Inga*	Skicka information om skrivaranvändning och prestanda till tillverkaren. <b>Obs!</b> Tid för sändning av anonyma data visas bara när du ställer in Anonym datainsamling på Enhetsanvändning och -prestanda.
<b>Tid för sändning av anonyma data</b> Starttid Stopptid	
<b>Obs!</b> En asterisk (*) bredvid ett värde anger fabriksstandardinställningen.	

## Tillgänglighet

Menyalternativ	Beskrivning
<b>Intervall för dubbel knapptryckning</b> 0–5 (0*)	Anger tidsintervallet under vilket skrivaren ignorerar dubbla knapptryckningar på ett anslutet tangentbord i sekunder.
<b>Ursprunglig fördröjning för upprepning av tangenter</b> 0,25–5 (1*)	Ange ursprunglig fördröjning för upprepning av tangenter i sekunder. <b>Obs!</b> Det här menyalternativet visas bara om ett tangentbord är anslutet till skrivaren.
<b>Tangentupprepningsfrekvens</b> 0,5–30 (30*)	Ange antal knapptryckningar per sekund vid tangentupprepning. <b>Obs!</b> Det här menyalternativet visas bara om ett tangentbord är anslutet till skrivaren.
<b>Förläng skärmtidsgräns</b> Av* På	Låt användaren stanna kvar på samma plats och återställ Tidsgräns för skärm när den utgår i stället för att återgå till startskärmen.
<b>Hörlursvolym</b> 1–10 (5*)	Justera hörlursvolymen. <b>Obs!</b> Det här menyalternativet visas bara om hörlurar är anslutna till skrivaren.
<b>Aktivera röststyrning när hörlurar är anslutna</b> Av* På	Aktivera röststyrning när hörlurar är anslutna till skrivaren.
<b>Talade lösenord/pin-koder</b> Av* På	Konfigurera att skrivaren läser ut lösenord och pin-koder högt. <b>Obs!</b> Det här menyalternativet visas bara om hörlurar eller högtalare är anslutna till skrivaren.
<b>Obs!</b> En asterisk (*) bredvid ett värde anger fabriksstandardinställningen.	

Menyalternativ	Beskrivning
<b>Talshastighet</b> Mycket långsamt Sakta Normal* Snabbt Snabbare Mycket snabbt Hög hastighet Mycket hög hastighet Snabbast	Justera talshastigheten för röststyrning. <b>Obs!</b> Det här menyalternativet visas bara om hörlurar eller högtalare är anslutna till skrivaren.
<b>Obs!</b> En asterisk (*) bredvid ett värde anger fabriksstandardinställningen.	

## Återställa fabriksinställningar

Menyalternativ	Beskrivning
<b>Återställa inställningar</b> Återställ alla inställningar Återställ skrivarinställningar Återställ nätverksinställningar Återställ faxinställningar Återställ programinställningar	Återställ standardinställningarna för skrivaren.

## Underhåll

### Konfigurationsmeny

Menyalternativ	Beskrivning
<b>USB-konfiguration</b> USB PnP 1* 2	Ändra skrivarens USB-drivrutinsläge för att förbättra dess kompatibilitet med en persondator.
<b>USB-konfiguration</b> USB-skanning till lokal På* Av	Ange om USB-enhetens drivrutiner räknas som en USB Simple-enhet (ett gränssnitt) eller en USB Composite-enhet (flera gränssnitt).
<b>USB-konfiguration</b> USB-hastighet Full Auto*	Ställ in USB-porten på att köra i full hastighet och inaktivera dess höghastighetsfunktioner.
<b>Magasinkonfiguration</b> Facklänkning Automatisk* Av	Ställ in skrivaren så att den länkar magasin som har samma inställningar för papperstyp och pappersstorlek.
<b>Obs!</b> En asterisk (*) bredvid ett värde anger fabriksstandardinställningen.	

Menyalternativ	Beskrivning
<b>Magasinkonfiguration</b> Visa meddelande om magasininsatsen Av Endast för okända storlekar* Alltid	Visa ett meddelande om val av pappersstorlek och papperstyp när magasinet har satts in.
<b>Magasinkonfiguration</b> Påfyllning av A5 Kortsida* Längsida	Ange sidriktning när du fyller på papper i A5-storlek.
<b>Magasinkonfiguration</b> Pappersinfo Auto* Flerfunktionsmatare Manuellt papper	Ange den papperskälla som användaren ska fylla på när ett meddelande visas om att fylla på papper.
<b>Magasinkonfiguration</b> Kuvertinfo Auto* Flerfunktionsmatare Manuellt kuvert	Ange den papperskälla som användaren ska fylla på när ett meddelande visas om att fylla på kuvert.
<b>Magasinkonfiguration</b> Åtgärd för uppmaningar Uppmana användare* Fortsätt Använd aktuellt	Ställ in skrivaren så att den kan lösa meddelanden om att byta papper eller kuvert.
<b>Rapporter</b> Menyinställningssida Händelselogg Sammanfattning av händelselogg HealthCheck-statistik	Skriv ut rapporter om skrivarens menyinställningar, status och händelselogg.
<b>Användning av förbrukningsmaterial och räknare</b> Rensa historik för materialanvändning Återställ räknare, svart kassett Återställ serviceräknare	Återställ förbrukningsräknaren för papper eller visa det totala antalet utskrivna sidor.
<b>Skrivaremuleringar</b> PPDS-emulering Av* På	Ställ in skrivaren på att känna igen och använda PPDS-dataströmmen.
<b>Skrivaremuleringar</b> PS-emulering Av På*	Ställ in skrivaren på att känna igen och använda PS-dataströmmen.
<b>Obs!</b> En asterisk (*) bredvid ett värde anger fabriksstandardinställningen.	

Menyalternativ	Beskrivning
<b>Skrivaremuleringar</b> Emulatorsäkerhet Tidsgräns för sida 0–60 (60*)	Ställ in tidsgräns för sida under emulering.
<b>Skrivaremuleringar</b> Emulatorsäkerhet Återställ emulator efter jobb Av* På	Återställ emulatorn efter ett utskriftsjobb.
<b>Skrivaremuleringar</b> Emulatorsäkerhet Inaktivera åtkomst till skrivarmeddelande På* Av	Inaktivera åtkomst till skrivarmeddelandet under emulering.
<b>Faxkonfiguration</b> Stöd för strömsparläge, fax Avaktivera vänteläge Tillåt vänteläge Auto*	Aktivera viloläge för faxen närhelst skrivaren fastställer att detta ska ske. <b>Obs!</b> Det här menyalternativet visas endast på vissa skrivarmodeller.
<b>Utskriftskonfiguration</b> Teckensnittsskärpa 0–150 (24*)	Ange ett värde för textens punktstorlek under vilket högfrekvensskärmarna används när teckensnittsdata skrivs ut.
<b>Utskriftskonfiguration</b> Utskriftstäthet Inaktiverad* 1–5 Kopieringstäthet Inaktiverad* 1–5	Justera tonertätheten när du skriver ut eller kopierar dokument.
<b>Enhetsåtgärder</b> Tyst läge Av* På	Minska mängden buller från skrivaren vid utskrift. <b>Obs!</b> Skrivarens övergripande prestanda försämras när den här inställningen aktiveras.
<b>Enhetsåtgärder</b> Panelmenyer Aktivera* Inaktivera	Ställ in skrivaren på att visa kontrollpanelmenyer. <b>Obs!</b> Det här menyalternativet visas endast i Embedded Web Server.
<b>Enhetsåtgärder</b> Säkert läge Av* På	Ställ in skrivaren på ett specialläge där den försöker fortsätta att tillhandahålla så mycket funktionalitet som möjligt, trots kända problem. Exempel: Om den angivna inställningen är På och motorn för dubbelsidig utskrift inte fungerar utför skrivaren enkelsidig utskrift av dokumenten även om jobbet är dubbelsidig utskrift.
<b>Obs!</b> En asterisk (*) bredvid ett värde anger fabriksstandardinställningen.	

Menyalternativ	Beskrivning
<b>Enhetsåtgärder</b> Minsta kopieringsminne 20 MB* 30 MB 50 MB 80 MB 100 MB	Ställ in minnesfördelning för lagring av kopieringsjobb. <b>Obs!</b> Värdena visas endast om mängden installerat DRAM-minne är minst två gånger värdet.
<b>Enhetsåtgärder</b> Rensa anpassad status	Radera alla anpassade meddelanden.
<b>Enhetsåtgärder</b> Rensa alla fjärrinstallerade meddelanden	Ta bort alla fjärrinstallerade meddelanden.
<b>Enhetsåtgärder</b> Visa auto. felmeddelanderutor På* Av	Visa befintliga felmeddelanden på skärmen när skrivaren förblir inaktiv på startskärmen under en tidsperiod som motsvarar inställningen Skärmtidsgräns.
<b>Enhetsåtgärder</b> Använd sidriktningsinställning för snabba kopieringsjobb På Av*	Konfigurera att skrivaren kan använda inställningen Sidriktning på menyn Kopiera när du skickar snabba kopieringsjobb.
<b>Skannerkonfiguration</b> Manuell skannerregistrering Snabbtest för utskrift	Skriv ut en målsida för snabbtest. <b>Obs!</b> Se till att marginalens utrymme på målsidan är samma runt hela målet. Om inte så återställer du skrivarens marginaler.
<b>Skannerkonfiguration</b> Manuell skannerregistrering Registrering av främre automatisk dokumentmatare Registrering av bakre automatisk dokumentmatare Flatbäddsregistrering	Registrera flatbädden och den automatiska dokumentmataren manuellt när du har bytt den automatiska dokumentmataren, skannerglaset eller systemkortet.
<b>Skannerkonfiguration</b> Ta bort kanter Flatbädd, radera kanter 0–6 (3*) Aut dokumentmat, radera kanter 0–6 (3*)	Ange storleken, i mm, för det oskrivbara området runt ett skanningsjobb från en automatisk dokumentmatare eller flatbädd.
<b>Obs!</b> En asterisk (*) bredvid ett värde anger fabriksstandardinställningen.	

Menyalternativ	Beskrivning
<b>Skannerkonfiguration</b> Ta bort skevning i den automatiska dokumentmataren Ta mekaniskt bort skevning i den automatiska dokumentmataren Av På Auto*	Konfigurera att skrivaren utför mekanisk skevhetsjustering för den automatiska dokumentmataren.
<b>Skannerkonfiguration</b> Inakt. skanner Aktiverad* Avaktiverad Automatisk dokumentmatare avaktiverad	Avaktivera skannern om den inte fungerar korrekt.
<b>Skannerkonfiguration</b> Tiff-byteordning CPU-Endian* Little-Endian Big-Endian	Ange byteordningen för ett skanningsjobb i TIFF-format.
<b>Skannerkonfiguration</b> Exakt antal Tiff-rader per remsa På* Av	Ställ in värdet för taggen RowsPerStrip för ett skanningsjobb i TIFF-format.
<b>Obs!</b> En asterisk (*) bredvid ett värde anger fabriksstandardinställningen.	

## Radering ur funktion

Menyalternativ	Beskrivning
<b>Minne senast rensat</b> <b>Hårddisk senast rensad</b>	Visa information om när skrivarens minne eller hårddisk senast rensades. <b>Obs!</b> Hårddisk senast rensad visas bara om en hårddisk är installerad.
<b>Rensa all information i det beständiga minnet</b> Ta bort alla skriver- och nätverksinställningar Radera alla appar och appinställningar Radera alla genvägar och kortkommandon <b>Rensa all information på hårddisken</b> Radera hämtningar (radera alla makron, teckensnitt, PFO:er osv.) Radera buffrade jobb Radera stoppade jobb	Rensa all information på beständigt minne och information på hårddisken. <b>Obs!</b> Rensa all information på hårddisken visas bara om en hårddisk är installerad.

## Synliga ikoner på startskärmen

Meny	Beskrivning
<b>Synliga ikoner på startskärmen</b>	Ange vilka ikoner som ska visas på startskärmen.
Kopiera	
E-post	
Faxa	
Status/förbrukningsartiklar	
Jobbkö	
Ändra språk	
Shortcut Center	
Adressbok	
Bokmärken	
Stoppade jobb	
USB	
FTP	
Skanningsprofiler	
Approfiler	
Scan Center	

## Om den här skrivaren

Menyalternativ	Beskrivning
<b>Inventarienummer</b>	Visa skrivarens serienummer.
<b>Skrivarens plats</b>	Identifiera skrivarens plats. Maxlängden är 63 tecken.
<b>Kontakta</b>	Anpassa skrivarens namn. Maxlängden är 63 tecken.
<b>Exportera konfigurationsfil till USB</b>	Exportera konfigurationsfilen till en flashenhet.
<b>Exportera komprimerade loggar till USB</b>	Exportera de komprimerade loggfilerna till en flashenhet.

## Skriv ut

### Layout

Menyalternativ	Beskrivning
<b>Sidor</b> Enkelsidigt* Dubbelsidigt	Ange om skrivaren ska skriva ut på ena eller på båda sidorna av papperet.
<b>Vändningsformat</b> Långsida* Kortsida	Avgör vilken papperssida som binds vid dubbelsidig utskrift.
<b>Obs!</b> En asterisk (*) bredvid ett värde anger fabriksstandardinställningen.	

Menyalternativ	Beskrivning
<b>Tomma sidor</b> Skriv ut Skriv inte ut*	Skriv ut tomma sidor som ingår i ett utskriftsjobb.
<b>Sortera</b> Av (1,1,1,2,2,2) På (1,2,1,2,1,2)*	Se till att sidorna i ett utskriftsjobb matas ut i rätt ordning vid utskrift av flera kopior av jobbet.
<b>Skiljeblad</b> Inga* Mellan kopior Mellan jobb Mellan sidor	Infoga tomma skiljeblad vid utskrift.
<b>Skiljebladskälla</b> Magasin [x] (1*) Universalarkmatare	Ange papperskällan för skiljebladet.
<b>Sidor per sida</b> Av* Två sidor per sida Tre sidor per sida Fyra sidor per sida Sex sidor per sida Nio sidor per sida Tolv sidor per sida Sexton sidor per sida	Skriv ut flera sidbilder på samma sida av ett pappersark.
<b>Ordning för Sidor per sida</b> Horisontellt* Omvänt horisontellt Vertikal Omvänt vertikalt	Ange placeringen av flera bilder på en sida när du använder menyn Sidor per sida.
<b>Riktning för Sidor per sida</b> Auto* Liggande Stående	Ange riktningen för flera bilder på en sida när du använder menyn Sidor per sida.
<b>Ram för Sidor per sida</b> Inga* Fast	Skriv ut en ram runt varje sidbild när du använder menyn Sidor per sida.
<b>Kopior</b> 1–9999 (1*)	Ange antal kopior för varje utskriftsjobb.
<b>Utskriftsområde</b> Normal* Helsida	Ställ in det utskrivbara området för ett pappersark.
<b>Obs!</b> En asterisk (*) bredvid ett värde anger fabriksstandardinställningen.	



## Installation

Menyalternativ	Beskrivning
<b>Skrivarspråk</b> PCL-emulering* PS-emulering	Ställa in skrivarens språk. <b>Obs!</b> Att ett visst skrivarspråk är inställt som standard hindrar inte att ett program skickar utskriftsjobb som använder ett annat skrivarspråk.
<b>Jobb väntar</b> Av* På	Spara utskriftsjobb som är i behov av förbrukningsmaterial, så att jobb som inte kräver dessa förbrukningsmaterial kan skrivas ut. <b>Obs!</b> Det här menyalternativet visas bara om en hårddisk är installerad.
<b>Tidsgräns för stoppat jobb</b> 0–255 (30*)	Ange hur lång tid i sekunder som skrivaren väntar på information från användaren innan den stoppar jobb som kräver resurser som inte är tillgängliga och fortsätter att skriva ut andra jobb i skrivarkön. <b>Obs!</b> Det här menyalternativet visas bara om en hårddisk är installerad.
<b>Ladda ned till</b> RAM-minne* Disk	Ange var du vill spara alla permanenta resurser, som teckensnitt och makron, som har hämtats till skrivaren. <b>Obs!</b> Det här menyalternativet visas bara om en hårddisk är installerad.
<b>Spara resurser</b> Av* På	Avgör vad skrivaren ska göra med hämtade resurser, som teckensnitt och makron, när skrivaren tar emot ett jobb som kräver mer minne än vad som finns tillgängligt. <b>Anmärkningar:</b> <ul style="list-style-type: none"> <li>När funktionen är Av behåller skrivaren bara de hämtade resurserna tills minnet behövs. Resurser som är associerade med det inaktiva skrivarspråket tas bort.</li> <li>När funktionen är På sparar skrivaren alla permanent hämtade resurser för alla språkändringar. Vid behov visar skrivaren meddelanden om att minnet är fullt istället för ta bort permanenta resurser.</li> </ul>
<b>Ordning för Skriv ut alla</b> Alfabetisk* Nyast först Äldst först	Ange i vilken ordning som sparade och konfidentiella jobb skrivs ut om Skriv ut alla väljs. <b>Obs!</b> Det här menyalternativet visas bara om en hårddisk är installerad.
<b>Obs!</b> En asterisk (*) bredvid ett värde anger fabriksstandardinställningen.	

## Kvalitet

Menyalternativ	Beskrivning
<b>Utskr-upplösning</b> 300 dpi 600 dpi* 1200 bildkvalitet 2 400 bildkvalitet 1200 dpi	Ange upplösningen för text och bilder på utskriften. <b>Obs!</b> Upplösningen bestäms i punkter per tum eller bildkvalitet.
<b>Obs!</b> En asterisk (*) bredvid ett värde anger fabriksstandardinställningen.	

Menyalternativ	Beskrivning
<b>Pixelökning</b> Av* Teckensnitt Horisontellt Vertikalt Båda riktningarna	Aktivera fler pixlar för att skriva ut i kluster, vilket ger tydlighet och förbättrar text och bilder.
<b>Tonersvärta</b> 1–10 (8*)	Ange hur ljusa eller mörka textbilder ska vara.
<b>Raster</b> Normal* Detaljer	Förbättra utskriften med jämnare linjer och skarpare konturer.
<b>Ljusstyrka</b> -6 till 6 (0*)	Justera ljusstyrkan i utskriften.
<b>Kontrast</b> 0–5 (0*)	Justera kontrasten i utskriften.
<b>Gråkorrigering</b> Auto* Av	Justera kontrastförbättringen som används för bilder.
<b>Obs!</b> En asterisk (*) bredvid ett värde anger fabriksstandardinställningen.	

## Utskriftsinfo

Menyalternativ	Beskrivning
<b>Utskriftsinfo</b> Av* På	Ange att skrivaren ska skapa en logg över de utskriftsjobb den tar emot. <b>Obs!</b> Det här menyalternativet visas bara om ett flashminne eller en hårddisk har installerats.
<b>Informationsloggsintervall</b> Daily Weekly Varje månad*	Ange hur ofta skrivaren ska skapa en loggfil.
<b>Logga åtgärd i slutet på intervall</b> Inga* E-posta aktuell logg E-posta och ta bort aktuell logg Lägg upp aktuell logg Lägg upp och ta bort aktuell logg	Ange hur skrivaren ska reagera när frekvenströskelvärdet upphör att gälla. <b>Obs!</b> Värdet som anges i Intervall för utskriftsinformationslogg avgör när denna åtgärd ska utföras.
<b>Obs!</b> En asterisk (*) bredvid ett värde anger fabriksstandardinställningen.	

Menyalternativ	Beskrivning
<b>Logga åtgärd vid Nästan full</b> Inga* E-posta aktuell logg E-posta och ta bort aktuell logg E-posta och ta bort den äldsta loggen Lägg upp aktuell logg Lägg upp och ta bort aktuell logg Lägg upp och ta bort äldsta loggen Ta bort aktuell logg Ta bort äldsta loggen Ta bort alla utom aktuell Ta bort alla loggar	Ange hur skrivaren ska reagera när hårddisken nästan är full.
<b>Logga åtgärd vid Full</b> Inga* E-posta och ta bort aktuell logg E-posta och ta bort den äldsta loggen Lägg upp och ta bort aktuell logg Lägg upp och ta bort äldsta loggen Ta bort aktuell logg Ta bort äldsta loggen Ta bort alla utom aktuell Ta bort alla loggar	Ange hur skrivaren ska reagera när det använda utrymmet på hårddisken når gränsen (100 MB).
<b>URL till postlogg</b>	Ange var jobbinformationsloggarna ska skapas.
<b>E-postadress för att skicka loggar</b>	Ange den e-postadress som skrivaren ska skicka utskriftsinformationsloggar till.
<b>Loggfilsprefix</b>	Ange prefix för loggfilerna. <b>Obs!</b> Det aktuella värdnamnet som är angett på menyn TCP/IP används som standardloggfilsprefix.
<b>Obs!</b> En asterisk (*) bredvid ett värde anger fabriksstandardinställningen.	

## XPS

Menyalternativ	Beskrivning
<b>Skriv ut felsidor</b> Av* På	Skriv ut en testsida med information om fel.
<b>Minsta linjebredd</b> 1–30 (2*)	Ställ in minsta linjebredd för alla utskriftsjobb som skrivs ut i 1 200 dpi.
<b>Obs!</b> En asterisk (*) bredvid ett värde anger fabriksstandardinställningen.	

## PDF

Menyalternativ	Beskrivning
<b>Anpassa</b> Av* På	Skala sidinnehållet för att passa den valda pappersstorleken.
<b>Anteckningar</b> Skriv ut Skriv inte ut*	Ange om anteckningar ska skrivas ut i PDF-filen.
<b>Skriv ut PDF-fel</b> Av På*	Aktivera utskrift av PDF-fel.
<b>Obs!</b> En asterisk (*) bredvid ett värde anger fabriksstandardinställningen.	

## PostScript

Menyalternativ	Beskrivning
<b>Skriv ut PS-fel</b> Av* På	Skriv ut en sida som beskriver PostScript® -felet. <b>Obs!</b> När ett fel inträffar upphör bearbetningen av jobbet, skrivaren skriver ut ett felmeddelande och resten av utskriftsjobbet rensas.
<b>Minsta linjebredd</b> 1–30 (2*)	Ange minsta linjebredd. <b>Obs!</b> Jobb som skrivs ut i 1 200 dpi använder värdet direkt.
<b>PS-uppstartsläge</b> Av På*	Avaktivera filen SysStart.
<b>Teckensnittsprioritet</b> Inbyggd* Flash/disk	Ställ in sökordningen för teckensnitt. <b>Anmärkningar:</b> <ul style="list-style-type: none"> <li>• Inställningen Inbyggd innebär att skrivaren söker igenom skrivarminnet efter det efterfrågade teckensnittet innan den söker i flashminnet eller på skrivarhårddisken.</li> <li>• Inställningen Flash/Disk innebär att skrivaren söker igenom flashminnet eller skrivarhårddisken efter det efterfrågade teckensnittet innan den söker i skrivarminnet.</li> <li>• Det här menyalternativet visas bara om ett flashminne eller en hårddisk har installerats.</li> </ul>
<b>Väntetidsgräns</b> Av På*(40 sekunder)	Ange att skrivaren ska invänta mer data innan ett utskriftsjobb avbryts.
<b>Obs!</b> En asterisk (*) bredvid ett värde anger fabriksstandardinställningen.	

## PCL

Menyalternativ	Beskrivning
<b>Teckensnittskälla</b> Inbyggd* Disk Hämta Flashenhet Alla	Välj den källa som innehåller standardteckensnittsalternativet.  <b>Anmärkningar:</b> <ul style="list-style-type: none"> <li>Disk och Flash visas bara när en fungerande, oskyddad hårddisk- eller flash-minnesenhet är installerad.</li> <li>Hämta visas bara om det finns hämtade teckensnitt i skrivarminnet.</li> </ul>
<b>Teckensnittsnamn</b> [Lista över tillgängliga teckensnitt] (Courier*)	Välj ett teckensnitt i en angiven teckensnittskälla.
<b>Symboluppsättning</b> [Lista över tillgängliga symboluppsättningar] (10U PC-8*)	Ange symboluppsättningen för varje teckensnittsnamn.  <b>Obs!</b> En symboluppsättning är en uppsättning alfabetiska och numeriska tecken, skiljetecken och specialtecken. I symboluppsättningar finns tecken som är speciella för vissa språk eller program, t.ex. matematiska symboler för vetenskapliga texter.
<b>Breddsteg</b> 0,08–100,00 (10,00*)	Ange breddsteg för fasta teckensnitt eller teckensnitt med fast teckenbredd.  <b>Obs!</b> Med Breddsteg avses antal fasta tecken som upptar en tum i sidled.
<b>Riktning</b> Stående* Liggande Omvänt stående Omvänt liggande	Ange riktningen för texten och bilderna på sidan.
<b>Rader per sida</b> 1–255 (60*)	Ange antalet textrader för varje sida som skrivs ut genom PCL®-dataströmmen.  <b>Anmärkningar:</b> <ul style="list-style-type: none"> <li>Det här menyalternativet aktiverar vertikalt radavstånd som gör att det valda antalet rader skrivs ut mellan standardmarginalerna på sidan.</li> <li>60 är fabriksinställt som standard i USA. 64 är fabriksinställt som standard internationellt.</li> </ul>
<b>Minsta linjebredd för PCL5</b> 1–30 (2*)	Ange inledande minsta linjebredd.
<b>Minsta linjebredd för PCLXL</b> 1–30 (2*)	
<b>A4-bredd</b> 198 mm* 203 mm	Ange bredd för den logiska sidan på A4-papper.  <b>Obs!</b> Den logiska sidan är mellanrummet på den fysiska sida där data skrivs ut.
<b>Auto CR efter LF</b> På Av*	Ställ in skrivaren så den gör en automatisk vagnretur efter styrkommandot för radmatning.  <b>Obs!</b> Vagnretur är en mekanism som ger kommando till skrivaren att flytta positionen för markören till den första positionen på samma linje.
<b>Auto LF efter CR</b> På Av*	Ställ in skrivaren så att den gör en automatisk radmatning efter styrkommandot för vagnretur.
<b>Obs!</b> En asterisk (*) bredvid ett värde anger fabriksstandardinställningen.	

Menyalternativ	Beskrivning
<b>Omnumr. magasin</b> Tilldela magasin [x]	Konfigurera så att skrivaren arbetar med en annan skrivardrivrutin eller ett anpassat program som använder en annan uppsättning källtilldelningar för att begära en given papperskälla.
<b>Omnumr. magasin</b> Visa fabriksinställningar	Visa det fabriksinställda värdet som tilldelats för varje papperskälla.
<b>Omnumr. magasin</b> Återställ standardinställningarna	Återställ alla magasininställningar till originalvärdena genom att välja Ja.
<b>Utskriftstidsgr.</b> Av På* (90 sekunder)	Ställ in att skrivaren ska avsluta ett utskriftsjobb när den har varit inaktiv under en viss tid.
<b>Obs!</b> En asterisk (*) bredvid ett värde anger fabriksstandardinställningen.	

## HTML

Menyalternativ	Beskrivning
<b>Teckensnittsnamn</b> Times*	Ställ in vilket teckensnitt som ska användas för utskrift av HTML-dokument.
<b>Teckenstorlek</b> 1–255 (12*)	Ställ in vilken teckenstorlek som ska användas för utskrift av HTML-dokument.
<b>Skala</b> 1–400 % (100*)	Skala HTML-dokument för utskrift.
<b>Riktning</b> Stående* Liggande	Ange sidriktning för HTML-dokument.
<b>Marginalstorlek</b> 8–255 mm (19*)	Ange sidmarginal för HTML-dokument.
<b>Bakgrunder</b> Skriv inte ut Skriv ut*	Skriv ut bakgrundsinformation eller grafik i HTML-dokument.
<b>Obs!</b> En asterisk (*) bredvid ett värde anger fabriksstandardinställningen.	

## Bild

Menyalternativ	Beskrivning
<b>Autoanpassa</b> På Av*	Välj den bästa tillgängliga pappersstorleken och riktningensinställningen för en bild. <b>Obs!</b> När inställningen är På ersätter det här menyalternativet inställningarna för skalning och riktning för bilden.
<b>Invertera</b> Av* På	Invertera monokroma tvåtonsbilder. <b>Obs!</b> Inställningen gäller inte för bildformatet GIF och JPEG.
<b>Obs!</b> En asterisk (*) bredvid ett värde anger fabriksstandardinställningen.	

Menyalternativ	Beskrivning
<b>Skalning</b> Ankare överst vänster Bästa passning* Ankare i mitten Anpassa höjd/bredd Anpassa höjd Anpassa bredd	Justera bilden så att den får plats i utskriftsområdet. <b>Obs!</b> När Autoanpassa är inställt på På, ställs Skalning automatiskt in på Bästa passning.
<b>Riktning</b> Stående* Liggande Omvänt stående Omvänt liggande	Ange riktningen för texten och bilderna på sidan.
<b>Obs!</b> En asterisk (*) bredvid ett värde anger fabriksstandardinställningen.	

## Papper

### Magasinkonfiguration

Menyalternativ	Beskrivning
<b>Standardkälla</b> Magasin [x] (*) Universalarkmatare Manuellt papper Manuellt kuvert	Ange en papperskälla för alla utskriftsjobb.
<b>Pappersstorlek/-typ</b> Magasin [x] Universalarkmatare Manuellt papper Manuellt kuvert	Ange den pappersstorlek och papperstyp som fyllts på i varje papperskälla.
<b>Ersättningsstorlek</b> Av Statement/A5 Letter/A4 Alla i listan*	Ställ in skrivaren så att den ersätter angiven pappersstorlek om den angivna storleken inte har fyllts på i den valda papperskällan. <b>Anmärkningar:</b> <ul style="list-style-type: none"> <li>• Med inställningen Av uppmanas användaren att fylla på rätt pappersstorlek.</li> <li>• Inställningen Statement/A5 skriver ut A5-format på papper i Statement-storlek när du har fyllt på Statement och Statement-format på papper i A5-storlek när du har fyllt på A5.</li> <li>• Inställningen Letter/A4 skriver ut A4-format på papper i US letter-storlek när du fyller på US Letter och US Letter-format på papper i A4-storlek när du fyller på A4.</li> <li>• Inställningen Alla i listan ersätter Letter/A4.</li> </ul>
<b>Obs!</b> En asterisk (*) bredvid ett värde anger fabriksstandardinställningen.	

Menyalternativ	Beskrivning
<b>Konf. univ.matare</b> Kassett* Manuell Först	Avgör hur flerfunktionsmataren beter sig. <b>Anmärkningar:</b> <ul style="list-style-type: none"> <li>• Inställningen Kassett ställer in flerfunktionsmataren som den automatiska papperskällan.</li> <li>• Med alternativet Manuellt används flerfunktionsmataren endast till manuella utskriftsjobb.</li> <li>• Inställningen Först ställer in flerfunktionsmataren som den primära papperskällan.</li> </ul>
<b>Obs!</b> En asterisk (*) bredvid ett värde anger fabriksstandardinställningen.	

## Menyn Mediekonfiguration

### Universell inställning

Menyalternativ	Beskrivning
<b>Måttenheter</b> Tum Millimeter	Ange måttenhet för den universella pappersstorleken. <b>Obs!</b> Tum är fabriksinställt som standard i USA. Millimeter är fabriksinställt som standard internationellt.
<b>Stående bredd</b> 3,00–14,17 tum (8,50*) 76–360 mm (216*)	Ange bredd för stående för den universella pappersstorleken.
<b>Stående höjd</b> 3,00–14,17 tum (14*) 76–360 mm (356*)	Ange höjd för stående riktning för den universella pappersstorleken.
<b>Matningsriktning</b> Kortsida* Långsida	Ställ in skrivaren så att den väljer papper från kort- eller långsidan. <b>Obs!</b> Långsida visas endast när den längsta sidan är kortare än den högsta tillåtna bredd som kan hanteras.
<b>Obs!</b> En asterisk (*) bredvid ett värde anger fabriksstandardinställningen.	

### Anpassade skanningsstorlekar

Menyalternativ	Beskrivning
<b>Anpassad skanningsstorlek [x]</b> Namn på skannstorlek Bredd 1–8,5 tum (8,5*) 25,4–215,9 mm (215,9*) Höjd 1–25 tum (14*) 25,4–635 mm (355,6*) Riktning Stående* Liggande 2 skanningar per sida Av* På	Ange ett namn på skanningsstorleken och konfigurera skanningsinställningarna.



## Medietyper

Menyalternativ	Beskrivning
Vanligt OH-film Återvunnet papper Etiketter Dokumentpapper Kuvert Brevhuvud Förtryckta Färgat papper Lätt Tungt Anpassad typ [X]	Ange struktur, vikt och riktning för papperet som fylls på.

## Kopiera

### Standardinställningar för kopiering

Menyalternativ	Beskrivning
<b>Innehållstyp</b> Text Text/foto* Foto Grafik	Förbättra utskriftsresultatet baserat på innehållet i originaldokumentet.
<b>Innehållskälla</b> Svartvit laser* Färglaser Bläckstråle Foto/film Tidskrift Tidning Tryck på Annat	Förbättra utskriftsresultatet baserat på källan för originaldokumentet.
<b>Sidor</b> Enkelsidigt till enkelsidigt* 1-sidigt till 2-sidigt 2-sidigt till 1-sidigt Dubbelsidigt till dubbelsidigt	Ange hur skanning ska utföras baserat på originaldokumentet.
<b>Skiljeblad</b> Inga* Mellan kopior Mellan jobb Mellan sidor	Ange om tomma skiljeblad ska infogas vid utskrift.
<b>Obs!</b> En asterisk (*) bredvid ett värde anger fabriksstandardinställningen.	

Menyalternativ	Beskrivning
<b>Skiljebladskälla</b> Magasin [x] (1*) Universalarkmatare	Ange papperskällan för skiljebladet.
<b>Sidor per sida</b> Av* Två stående sidor Fyra stående sidor Två liggande sidor Fyra liggande sidor	Ange hur många sidbilder som ska skrivas ut på en sida av papperet.
<b>Skriv ut sidkanter</b> Av* På	Placera ram runt varje bild när du skriver ut flera sidor på en sida.
<b>Sortera</b> Av [1,1,1,2,2,2] På [1,2,1,2,1,2]*	Skriv ut flera kopior i ordningsföljd.
<b>Storlek för "Kopiera från"</b>	Ställ in originaldokumentets pappersstorlek. <b>Obs!</b> Letter är fabriksinställt som standard i USA. A4 är fabriksinställt som standard internationellt.
<b>Källa för "Kopiera till"</b> Magasin [x] (1*) Universalarkmatare Automatisk storleksmatchning	Ange papperskälla för kopieringsjobbet.
<b>Svärta</b> 1 till 9 (5*)	Justera den skannade bildens svärta.
<b>Antal kopior</b> 1–9999 (1*)	Ange antal kopior.
<b>Sidhuvud/Sidfot</b> Vänster rubrik Mittenrubrik Höger rubrik Vänster sidfot Mittensidfot Höger sidfot	Ange sidhuvud- eller sidfotsinformation på den skannade bilden.
<b>Vattenmärke</b> Konfident. Kopiera Utkast Brådskande Anpassat Av*	Ange den vattenmärkestext som ska skrivas ut på varje kopia.
<b>Anpassat vattenmärke</b>	Skriv in texten för alternativet Anpassat på menyn Vattenmärke.
<b>Obs!</b> En asterisk (*) bredvid ett värde anger fabriksstandardinställningen.	

## Avancerade bildfunktioner

Menyalternativ	Beskrivning
<b>Färgbortfall</b> Färgbortfall (ingen*) Standardtröskel för röd (128*) Standardtröskel för grön (128*) Standardtröskel för blå (128*)	Ange vilken färg som ska utelämnas under skanning och justera bortfall-sinställningen för den färgen.
<b>Kontrast</b> Bäst för innehåll* 0–5	Ange kontrasten för den skannade bilden.
<b>Bakgrunds borttagning</b> Bakgrundsavkänning (innehållsbaserad*) Nivå (0*)	Ta bort bakgrundsfärgen eller bildbrus från originaldokumentet. <b>Anmärkingar:</b> <ul style="list-style-type: none"> <li>Innehållsbaserad tar bort bakgrundsfärgen från originaldokumentet.</li> <li>Fast tar bort bildbrus från ett foto.</li> </ul>
<b>Autocentrera</b> Av* På	Centrera innehållet på sidan.
<b>Spegelvänd bild</b> Av* På	Skapa en spegelvänd bild av originaldokumentet.
<b>Negativ bild</b> Av* På	Skapa en negativ bild av originaldokumentet.
<b>Skuggdetaljer</b> -4 till 4 (0*)	Justera skuggdetaljerna i originaldokumentet.
<b>Skanna kant till kant</b> Av* På	Skanna originaldokumentet från kant till kant.
<b>Skärpa</b> 1–5 (3*)	Justera skärpan för den skannade bilden.
<b>Obs!</b> En asterisk (*) bredvid ett värde anger fabriksstandardinställningen.	

## Administratörskontroller

Menyalternativ	Beskrivning
<b>Skiljeblad OH-film</b> Av På*	Infoga en tom sida mellan varje ark med OH-film.
<b>Tillåt prioritetskopior</b> Av På*	avbryta ett utskriftsjobb för att göra kopior.
<b>Obs!</b> En asterisk (*) bredvid ett värde anger fabriksstandardinställningen.	

Menyalternativ	Beskrivning
<b>Skanna anpassat jobb</b> Av* På	Ställ in skrivaren på att skanna den första uppsättningen originaldokument med de angivna inställningarna och sedan skanna nästa uppsättning med samma eller andra inställningar. <b>Obs!</b> Det här menyalternativet visas bara om en hårddisk är installerad.
<b>Tillåt spara som genväg</b> Av På*	Spara kopieringsinställningar som en genväg.
<b>Prov-&lt;br/&gt;kopia</b>	Skriv ut en provkopia för att kontrollera kvaliteten innan du skriver ut de återstående kopiorna.
<b>Obs!</b> En asterisk (*) bredvid ett värde anger fabriksstandardinställningen.	

## Faxa

### Faxläge

Menyalternativ	Beskrivning
<b>Faxläge</b> Fax Faxserver Avaktiverad	Välj ett faxläge. <b>Obs!</b> Fabriksstandardinställning kan variera beroende på skrivarmodellen.

## Faxinstallation

### Allmänna faxinställningar

Menyalternativ	Beskrivning
<b>Faxnamn</b>	Identifiera din fax.
<b>Faxnummer</b>	Identifiera ditt faxnummer.
<b>Fax-ID</b> Faxnamn Faxnummer*	Meddela ditt faxnamn eller faxnummer för faxmottagare.
<b>Aktivera manuellt fax</b> På Av*	Ange att skrivaren ska faxa manuellt. <b>Obs!</b> Använd en vanlig telefonlinje till att besvara ett inkommande faxjobb och till att ringa upp ett faxnummer.
<b>Minnesanvändning</b> Alla mottagna De flesta mottagna Lika med* Mest skickade Alla skickade	Ställ in mängd internt skrivarminne som kan användas för att faxa. <b>Obs!</b> Det här menyalternativet förhindrar problem med minnesbuffert och misslyckade faxesändningar.
<b>Obs!</b> En asterisk (*) bredvid ett värde anger fabriksstandardinställningen.	

Menyalternativ	Beskrivning
<b>Avbryt fax</b> Tillåt* Tillåt inte	Avbryt utgående fax innan de överförs eller avbryt inkommande fax innan de har skrivits ut.
<b>Nummerpresentation</b> Av På* Växla	Visa telefonnummer till den person som skickar faxet. <b>Obs!</b> Det här menyalternativet visas endast om flera avsändar-ID-mönster stöds och läget Faxes är inställt på Analog.
<b>Dolt faxnummer</b> Av* Från vänster Från höger	Ange formatet för dolt faxnummer i ett utgående faxnummer.
<b>Siffror att dölja</b> 0–58 (0*)	Ange antalet siffror som ska döljas i ett utgående faxnummer.
<b>Aktivera avkänning av ansluten linje</b> På* Av	Avgör om en telefonlinje är ansluten till skrivaren. <b>Obs!</b> Avkänning sker när skrivaren sätts på och före varje samtal.
<b>Aktivera stöd för aktuell anknytning</b> På Av*	Avgör om en telefonlinje används av en annan enhet, t.ex. en annan telefon på samma linje. <b>Obs!</b> Det här menyalternativet övervakas kontinuerligt när skrivaren är på.
<b>Optimera faxkompatibilitet</b>	Konfigurera skrivarens faxfunktioner för optimal kompatibilitet med andra faxar.
<b>Faxtransport</b> Analog* etherFAX Inga HTTPS-fax	Ange faxtransportmetod.
<b>Obs!</b> En asterisk (*) bredvid ett värde anger fabriksstandardinställningen.	

## Inställningar för att skicka fax

Menyalternativ	Beskrivning
<b>Upplösning</b> Standard* Fin Superfin Ultrafin	Ställ in upplösning för den skannade bilden. <b>Obs!</b> En högre upplösning gör att det tar längre tid att skicka faxet och det krävs mer minne.
<b>Originalstorlek</b> [Lista över pappersstorlekar]	Ange originaldokumentets storlek. <b>Obs!</b> Blandade storlekar är fabriksinställt som standard i USA. A4 är fabriksinställt som standard internationellt.
<b>Riktning</b> Stående* Liggande	Ange originaldokumentets riktning.
<b>Obs!</b> En asterisk (*) bredvid ett värde anger fabriksstandardinställningen.	

Menyalternativ	Beskrivning
<b>Sidor</b> Av* Långsida Kortsida	Ange sidriktning av text och grafik för skanning av ett dubbelsidigt dokument.
<b>Innehållstyp</b> Text* Text/foto Foto Grafik	Förbättra utskriftsresultatet baserat på innehållet i originaldokumentet.
<b>Innehållskälla</b> Svartvit laser* Färglaser Bläckstrålepapper Foto/film Tidskrift Tidning Press Annat	Förbättra utskriftsresultatet baserat på källan för originaldokumentet.
<b>Svärta</b> 1–9 (5*)	Justera den skannade bildens svärta.
<b>Bakom PABX</b> Av* På	Ställ in skrivaren så att den ringer faxnumret utan att vänta på kopplingstonen. <b>Obs!</b> Ett PABX-telenätverk (Private Automated Branch Exchange) är ett telenätverk som gör det möjligt att använda flera linjer från ett enda åtkomstnummer för personer som ringer upp det utifrån.
<b>Uppringningsläge</b> Ton* Puls	Ange uppringningsläge för inkommande eller utgående fax.
<b>Obs!</b> En asterisk (*) bredvid ett värde anger fabriksstandardinställningen.	

### Avancerade bildfunktioner

Menyalternativ	Beskrivning
<b>Färgbalans</b> -4 till 4 (0*)	Justera mängden toner som används för varje färg.
<b>Obs!</b> En asterisk (*) bredvid ett värde anger fabriksstandardinställningen.	

Menyalternativ	Beskrivning
<b>Färgbortfall</b> Inga* Röd Grön Blå  <b>Standardtröskel, röd</b> 0–255 (128*)  <b>Standardtröskel, grön</b> 0–255 (128*)  <b>Standardtröskel, blå</b> 0–255 (128*)	Ange vilken färg som ska utelämnas under skanning och justera bortfallsinställningen för den färgen.
<b>Kontrast</b> Bäst för innehåll* 0 1 2 3 4 5	Ställ in kontrasten på utskriften.
<b>Bakgrunds borttagning</b> Bakgrundsavkänning Innehållsbaserad* Fast Nivå -4 till 4 (0*)	Justera hur mycket av bakgrunden som syns på en skannad bild.  <b>Anmärkningar:</b> <ul style="list-style-type: none"> <li>• Om du vill ta bort bakgrundsfärgen från originaldokumentet ställer du in Bakgrundsavkänning som Innehållsbaserad.</li> <li>• Om du vill ta bort brus från ett foto ställer du in Bakgrundsavkänning som Fast.</li> </ul>
<b>Spegelvänd bild</b> Av* På	Skapa en spegelvänd bild av originaldokumentet.
<b>Negativ bild</b> Av* På	Skapa en negativ bild av originaldokumentet.
<b>Skuggdetalj</b> -4 till 4 (0*)	Justera hur mycket skuggdetalj som syns på en skannad bild.
<b>Skanna kant till kant</b> Av* På	Tillåt kant-till-kant-skanning av originaldokumentet.
<b>Skärpa</b> 1–5 (3*)	Justera skärpan för den skannade bilden.
<b>Temperatur</b> -4 till 4 (0*)	Ange om du vill ha en kallare eller varmare utskrift.
<b>Obs!</b> En asterisk (*) bredvid ett värde anger fabriksstandardinställningen.	

## Administratörskontroller

Menyalternativ	Beskrivning
<b>Automatisk återuppringning</b> 0–9 (5*)	Justera antal återuppringningsförsök baserat på aktivitetsnivån för mottagarfaxarna.
<b>Uppringningsintervall</b> 1–200 minuter (3*)	Öka tiden mellan återuppringningsförsöken för att öka chansen för att faxet ska skickas.
<b>Aktivera ECM</b> Av På*	Aktivera ECM (Error Correction Mode) för faxjobb. <b>Obs!</b> ECM känner av och korrigerar fel i faxöverföringsprocessen som uppstår när det finns brus på telefonlinjen eller när signalstyrkan är dålig.
<b>Aktivera faxskanningar</b> Av På*	Faxa dokument som har skannats i skrivaren.
<b>Drivrutin till fax</b> Av På*	Skicka fax med hjälp av skrivardrivrutinen.
<b>Tillåt spara som genväg</b> Av På*	Spara faxnummer som genvägar i skrivaren.
<b>Maxhastighet</b> 33 600* 14 400 9 600 4 800 2 400	Ställ in maximal hastighet för sändning av fax.
<b>Skanna anpassat jobb</b> Av* På	Aktivera skanning av anpassade jobb som standard. <b>Obs!</b> Det här menyalternativet visas bara om en hårddisk är installerad.
<b>Skanningsförhandsgranskning</b> Av* På	Visa en förhandsgranskning av skanningen på displayen. <b>Obs!</b> Det här menyalternativet visas bara om en hårddisk är installerad.
<b>Aktivera färgfaxskanningar</b> Av som standard* På som standard Använd aldrig Använd alltid	Aktivera färgskanning för fax.
<b>Konvertera automatiskt färgfax till enfärgade fax</b> Av På*	Konvertera alla utgående färgfax till svartvitt.
<b>Bekräfta faxnummer</b> Av* På	Be användaren att bekräfta faxnumret.
<b>Obs!</b> En asterisk (*) bredvid ett värde anger fabriksstandardinställningen.	



Menyalternativ	Beskrivning
<b>Uppringningsprefix</b>	Ställ in ett uppringningsprefix.
<b>Regler för uppringningsprefix</b> Prefixregel [x]	Upprätta en prefixregel.
<b>Obs!</b> En asterisk (*) bredvid ett värde anger fabriksstandardinställningen.	

## Inställningar för att ta emot fax

Menyalternativ	Beskrivning
<b>Faxjobb väntar</b> Inga* Toner Toner och material	Ta bort faxjobb som kräver specifika otillgängliga resurser från utskriftskön.
<b>Signaler till svar</b> 1–25 (3*)	Ange antal ringsignaler för inkommande fax.
<b>Automatisk reducereing</b> På* Av	Anpassa inkommande fax till sidan.
<b>Papperskälla</b> Magasin [x] Universalarkmatare Auto*	Ange papperskälla för utskrift av inkommande fax.
<b>Sidor</b> På Av*	Skriv ut på båda sidorna av papperet.
<b>Skiljeblad</b> Inga* Före jobb Eft. jobb	Ange om tomma skiljeblad ska infogas vid utskrift.
<b>Skiljebladskälla</b> Magasin [x] (1*) Universalarkmatare	Ange papperskällan för skiljebladet.
<b>Utmatningsmagasin</b> Standardfack* Fack [x]	Ange utmatningsfack för mottagna fax.
<b>Faxsidfot</b> På Av*	Skriv ut överföringsinformation längst ner på alla mottagna faxsidor.
<b>Tidsstämpel för faxsidfot</b> Ta emot* Skriv ut	Skriv ut tidsstämpeln längst ner på alla mottagna faxsidor.
<b>Obs!</b> En asterisk (*) bredvid ett värde anger fabriksstandardinställningen.	

Menyalternativ	Beskrivning
<b>Stoppa fax</b> Läge för lagrade fax Av* Alltid på Manuellt Schemalagda	Stoppa fax från att skrivas ut tills de har frisläppts.
<b>Obs!</b> En asterisk (*) bredvid ett värde anger fabriksstandardinställningen.	

## Administratörskontroller

Menyalternativ	Beskrivning
<b>Aktivera faxmottagning</b> På* Av	Ställ in skrivaren på att ta emot fax.
<b>Aktivera färgfaxmottagning</b> På* Av	Ange att skrivaren ska ta emot färgfax.
<b>Aktivera nummerpresentation</b> På* Av	Visa det nummer som skickar det inkommande faxet.
<b>Blockera fax utan avsändare</b> På Av*	Blockera inkommande fax som skickas från enheter utan angivet stations- eller fax-ID.
<b>Skräpfaxlista</b> Lägg till skräpfax	Ange de telefonnummer du vill blockera.
<b>Svar på</b> Alla ringsignaler* Endast enkelringning Endast dubbelringning Endast trippelringning Endast enkla eller dubbla ringsignaler Endast enkla eller tredubbla ringsignaler Endast dubbel- eller trippelringning	Välj en särskilt ringsignalsmönster för inkommande fax.
<b>Autosvar</b> På* Av	Ange att skrivaren ska ta emot fax automatiskt.
<b>Manuell svarskod</b> 0–9 (9*)	Ange en kod på telefonnummerknapparna manuellt för att börja ta emot ett fax.  <b>Anmärkingar:</b> <ul style="list-style-type: none"> <li>• Det här menyalternativet används endast när du använder samma linje för skrivaren som för en vanlig telefon.</li> <li>• Det här menyalternativet visas endast när du har angett att skrivaren ska ta emot fax manuellt.</li> </ul>
<b>Obs!</b> En asterisk (*) bredvid ett värde anger fabriksstandardinställningen.	

Menyalternativ	Beskrivning
<b>Vidarebefordrar fax</b> Skriv ut* Skriv ut och vidarebefordra Vidarebefordra	Ange hur du vill vidarebefordra mottagna fax.
<b>Vidarebef. till</b> Destination [x] Typ Genvägsnummer	Ange vart du vill vidarebefordra mottagna fax.
<b>Bekräftelse-e-postmeddelande</b>	Skicka ett bekräftelse-e-postmeddelande när ett fax har vidarebefordrats. <b>Obs!</b> E-postmeddelanden skickas endast när du vidarebefordrar till FTP- och nätverksenhetsdestinationer.
<b>Maxhastighet</b> 33 600* 14 400 9 600 4 800 2 400	Ange högsta hastighet för sändning av fax.
<b>Obs!</b> En asterisk (*) bredvid ett värde anger fabriksstandardinställningen.	

## Försättsblad fax

Menypost	Beskrivning
<b>Försättsblad fax</b> Av som standard* På som standard Använd aldrig Använd alltid	Konfigurera inställningarna för faxförsättsblad.
<b>Ta med fältet Till</b> Off* (Av) På	
<b>Ta med fältet Från</b> Off* (Av) På	
<b>Från</b>	
<b>Ta med meddelandefält</b> Off* (Av) På	
<b>Meddelande:</b>	
<b>Ta med logotyp</b> Off* (Av) På	
<b>Inkludera sidfot [x]</b> Off* (Av) På	
<b>Sidfot [x]</b>	
<b>Obs!</b> En asterisk (*) bredvid ett värde anger fabriksstandardinställningen.	

## Inställningar för faxlogg

Menyalternativ	Beskrivning
<b>Överföringslogsintervall</b> Alltid* Aldrig Endast för fel	Ange hur ofta skrivaren ska skapa en överföringslogg.
<b>Överföringslogsåtgärd</b> Skriv ut Av På E-post Av* På	Skriv ut eller skicka e-post med en logg för slutförda faxöverföringar och överföringsfel.
<b>Obs!</b> En asterisk (*) bredvid ett värde anger fabriksstandardinställningen.	

Menyalternativ	Beskrivning
<b>Logga mottagningsfel</b> Skriv aldrig ut* Skriv ut vid fel	Skriv ut en logg för faxmottagningsfel.
<b>Skriv ut loggar automatiskt</b> På Av	Skriv ut alla faxaktiviteter.
<b>Logga papperskälla</b> Magasin [x] (1*) Universalarkmatare	Ange papperskälla för utskrift av loggar.
<b>Visa loggar</b> Namn på fjärransluten fax* Uppringt nummer	Identifiera avsändaren med namnet på eller numret till den fjärranslutna faxen.
<b>Aktivera logg för faxjobb</b> På Av	Visa en översikt över alla faxjobb.
<b>Aktivera logg för faxsamtal</b> På Av	Visa en översikt över faxuppringningshistorik.
<b>Loggutmatningsfack</b> Standardfack* Fack [x]	Ange utmatningsfack för utskrivna loggar.
<b>Obs!</b> En asterisk (*) bredvid ett värde anger fabriksstandardinställningen.	

## Högtalarinställningar

Menyalternativ	Beskrivning
<b>Högtalare</b> Alltid av Alltid på På tills ansluten*	Ange faxhögtalarläge.
<b>Högtalarvolym</b> Låg* Medium (Medel) Hög	Justera faxhögtalarvolymen.
<b>Ringsignalvolym</b> Av På*	Aktivera ringsignalvolymen.
<b>Obs!</b> En asterisk (*) bredvid ett värde anger fabriksstandardinställningen.	

## Faxserverinställning

### Allmänna faxinställningar

Menypost	Beskrivning
<b>Till format</b>	Ange en faxmottagare. <b>Obs!</b> Om du vill använda ett faxnummer skriver du nummertecknet (#) innan du skriver faxnumret.
<b>Svarsadress</b>	Ange en svarsadress för att skicka fax.
<b>Ärende</b>	Ange ärende och meddelande för faxet.
<b>Meddelande</b>	
<b>Aktivera analog mottagning</b> Off* (Av) På	Ställ in skrivaren på att ta emot analoga fax.
<b>Obs!</b> En asterisk (*) bredvid ett värde anger fabriksstandardinställningen.	

### E-postinställningar för faxserver

Menyalternativ	Beskrivning
<b>Använd e-post-SMTP-server</b> Av På*	Använd SMTP-servern för e-post när du konfigurerar e-postinställningarna för faxservern.
<b>Primär SMTP-gateway</b>	Ange IP-adressen eller värdnamnet för den primära SMTP-servern (Simple Mail Transfer Protocol) som används för att skicka e-post.
<b>Primär SMTP-gatewayport</b> 1–65535 (25*)	Ange portnumret för den primära SMTP-servern.
<b>Sekundär SMTP-gateway</b>	Ange serverns IP-adress eller värdnamnet för den sekundära SMTP-servern (SMTP-reservservern).
<b>Sekundär SMTP-gatewayport</b> 1–65535 (25*)	Ange serverportnumret för den sekundära SMTP-servern (SMTP-reservservern).
<b>SMTP-tidsgräns</b> 5–30 (30*)	Ställ hur länge skrivaren ska vänta om SMTP-servern inte svarar.
<b>Svarsadress</b>	Ange en svarsadress för att skicka fax.
<b>Använd alltid SMTP-standardsvsarsadress</b> Av* På	Ange SMTP-svarsadressen för att skicka fax.
<b>Använd SSL/TLS</b> Inaktiverad* Förhandla Obligatorisk	Ange om du vill skicka fax via en krypterad länk.
<b>Obs!</b> En asterisk (*) bredvid ett värde anger fabriksstandardinställningen.	

Menyalternativ	Beskrivning
<b>Kräv betrott certifikat</b> Av På*	Ange ett betrott certifikat när du får åtkomst till SMTP-servern.
<b>SMTP-serverautentisering</b> Ingen autentisering krävs* Inlog./Enkel NTLM CRAM-MD5 Digest-MD5 Kerberos 5	Ställ in autentiseringstyp för SMTP-servern.
<b>Enhetsinitierad e-post</b> Inga* Använd enhetens SMTP-uppgifter	Ange om inloggningsuppgifter krävs för enhetsinitierad e-post.
<b>Användarinitierad e-post</b> Inga* Använd enhetens SMTP-uppgifter Använd sessionsanvändar-ID och lösenord Använd sessions-e-postadress och lösenord Begär användare	Ange om inloggningsuppgifter krävs för användarinitierad e-post.
<b>Använd inloggningsuppgifter för Active Directory-enhet</b> Av* På	Aktivera användarinloggningsuppgifter och grupptillhörighet för att ansluta till SMTP-servern.
<b>Enhetens användar-ID</b>	Ange användar-ID och lösenord för att ansluta till SMTP-servern.
<b>Enhetens lösenord</b>	
<b>Kerberos 5 REALM</b>	Ange sfär för autentiseringsprotokollet Kerberos 5.
<b>NTLM-domän</b>	Ange domännamn för säkerhetsprotokollet NTLM.
<b>Avaktivera felet "SMTP-servern är inte konfigurerad"</b> Av* På	Dölj felmeddelandet "SMTP-servern är inte konfigurerad".
<b>Obs!</b> En asterisk (*) bredvid ett värde anger fabriksstandardinställningen.	

## Faxserverskanningsinställningar

Menyalternativ	Beskrivning
<b>Bildformat</b> PDF (.pdf)* TIFF (.tif) XPS (.xps)	Ange filformat för den skannade bilden.
<b>Obs!</b> En asterisk (*) bredvid ett värde anger fabriksstandardinställningen.	

Menyalternativ	Beskrivning
<b>Innehållstyp</b> Text* Text/foto Foto Grafik	Förbättra utskriftsresultatet baserat på innehållet i originaldokumentet.
<b>Innehållskälla</b> Svartvit laser* Färglaser Bläckstrålepapper Foto/film Tidskrift Tidning Press Annat	Förbättra utskriftsresultatet baserat på källan för originaldokumentet.
<b>Faxupplösning</b> Standard* Fin Superfin Ultrafin	Ställ in faxupplösningen.
<b>Sidor</b> Av* Kortsida Långsida	Ange sidriktning av text och grafik för skanning av ett dubbelsidigt dokument.
<b>Svärta</b> 1-9 (5*)	Ställ in svärtan i utskriften.
<b>Riktning</b> Stående* Liggande	Ange riktningen för texten och bilderna på sidan.
<b>Originalstorlek</b> [Lista över pappersstorlekar]	Ställ in originaldokumentets pappersstorlek. <b>Obs!</b> Blandade storlekar är fabriksinställt som standard i USA. A4 är fabriksinställt som standard internationellt.
<b>Använd flersidig TIFF-fil</b> Av På*	Välj mellan ensidiga och flersidiga TIFF-filer.
<b>Obs!</b> En asterisk (*) bredvid ett värde anger fabriksstandardinställningen.	



# E-post

## E-postinställningar

Menyalternativ	Beskrivning
<b>Primär SMTP-gateway</b>	Ange IP-adressen eller värdnamnet för den primära SMTP-servern som används för att skicka e-post.
<b>Primär SMTP-gatewayport</b> 1–65535 (25*)	Ange portnumret för den primära SMTP-servern.
<b>Sekundär SMTP-gateway</b>	Ange serverns IP-adress eller värdnamnet för den sekundära SMTP-servern (SMTP-reservservern).
<b>Sekundär SMTP-gatewayport</b> 1–65535 (25*)	Ange serverportnumret för den sekundära SMTP-servern (SMTP-reservservern).
<b>SMTP-tidsgräns</b> 5–30 sekunder (30*)	Ställ hur länge skrivaren ska vänta om SMTP-servern inte svarar.
<b>Svarsadress</b>	Ange en svarsadress för e-postmeddelanden.
<b>Använd alltid SMTP-standardvarsadress</b> På* Av	Använd alltid standardvarsadressen i SMTP-servern.
<b>Använd SSL/TLS</b> Inaktiverad* Förhandla Obligatorisk	Ange om du vill skicka e-post via en krypterad länk.
<b>Kräv betrott certifikat</b> Av På*	Kräv ett betrott certifikat när du öppnar SMTP-servern.
<b>SMTP-serverautentisering</b> Ingen autentisering krävs* Inlog./Enkel NTLM CRAM-MD5 Digest-MD5 Kerberos 5	Ställ in autentiseringstyp för SMTP-servern.
<b>Enhetsinitierad e-post</b> Inga* Använd enhetens SMTP-uppgifter	Ange om inloggningsuppgifter krävs för enhetsinitierad e-post.
<b>Användarinitierad e-post</b> Inga* Använd enhetens SMTP-uppgifter Använd sessionsanvändar-ID och lösenord Använd sessions-e-postadress och lösenord Begär användare	Ange om inloggningsuppgifter krävs för användarinitierad e-post.
<b>Obs!</b> En asterisk (*) bredvid ett värde anger fabriksstandardinställningen.	

Menyalternativ	Beskrivning
<b>Använd inloggningsuppgifter för Active Directory-enhet</b> Av* På	Aktivera användarinloggningsuppgifter och grupptillhörighet för att ansluta till SMTP-servern.
<b>Enhetens användar-ID</b>	Ange användar-ID och lösenord för att ansluta till SMTP-servern.
<b>Enhetens lösenord</b>	
<b>Kerberos 5 REALM</b>	Ange sfär för autentiseringsprotokollet Kerberos 5.
<b>NTLM-domän</b>	Ange domännamn för säkerhetsprotokollet NTLM.
<b>Avaktivera felet "SMTP-servern är inte konfigurerad"</b> Av* På	Dölj felmeddelandet "SMTP-servern är inte konfigurerad".
<b>Obs!</b> En asterisk (*) bredvid ett värde anger fabriksstandardinställningen.	

## Standardinställningar för e-post

Menyalternativ	Beskrivning
<b>Ämne:</b>	Ange ärende och meddelande för e-postmeddelandet.
<b>Meddelande:</b>	
<b>Filnamn</b>	Ange filnamn för det skannade dokumentet.
<b>Format</b> JPEG (.jpg) PDF (.pdf)* TIFF (.tif) XPS (.xps) TXT (.txt) RTF (.rtf) DOCX (.docx) CSV (.csv)	Ange filformat för det skannade dokumentet. <b>Obs!</b> Menyalternativen kan variera beroende på skrivarmodell.
<b>Globala OCR-inställningar</b> Språk som känns igen Roterar automatiskt Ta bort fläckar Automatisk kontrastökning	Konfigurera inställningarna för optisk teckenigenkänning (optical character recognition, OCR). <b>Obs!</b> Det här menyalternativet visas endast om du har köpt och installerat en OCR-lösning.
<b>PDF-inställningar</b> PDF-version (1,5*) Arkivversion (A-1a*) Högkomprimerad (av*) Säker (av*) Arkiv (PDF/A) (av*)	Konfigurera PDF-inställningarna för det skannade dokumentet. <b>Anmärkningar:</b> <ul style="list-style-type: none"> <li>Arkivversion och Arkiv (PDF/A) stöds endast när PDF-version är konfigurerad till 1.4.</li> <li>Högkomprimerad visas endast om en hårddisk har installerats.</li> </ul>
<b>Obs!</b> En asterisk (*) bredvid ett värde anger fabriksstandardinställningen.	

Menyalternativ	Beskrivning
<b>Innehållstyp</b> Text Text/foto* Foto Grafik	Förbättra utskriftsresultatet baserat på innehållstypen i originaldokumentet.
<b>Innehållskälla</b> Svartvit laser* Färglaser Bläckstrålepapper Foto/film Tidskrift Tidning Press Annat	Förbättra utskriftsresultatet baserat på innehållskällan i originaldokumentet.
<b>Färg</b> Svartvit Grå Färg* Auto	Ställ in skrivaren på att hämta filinnehåll i färg eller svartvitt.
<b>Upplösning</b> 75 dpi 150 dpi* 200 dpi 300 dpi 400 dpi 600 dpi	Ställ in upplösning för den skannade bilden.
<b>Svärta</b> 1–9 (5*)	Justera den skannade bildens svärta.
<b>Riktning</b> Stående* Liggande	Ange originaldokumentets riktning.
<b>Originalstorlek</b> Blandade storlekar*	Ställ in originaldokumentets pappersstorlek.
<b>Sidor</b> Av* Kortsida Långsida	Ange originaldokumentets riktning vid skanning på båda sidor av dokumentet.
<b>Obs!</b> En asterisk (*) bredvid ett värde anger fabriksstandardinställningen.	

## Avancerade bildfunktioner

Menyalternativ	Beskrivning
<b>Färgbalans</b> Cyan (0*) Magenta (0*) Gul (0*)	Justera färgintensiteten för cyan, magenta och gul.
<b>Färgbortfall</b> Färgbortfall Inga* Röd Grön Blå Standardtröskel, röd 0–255 (128*) Standardtröskel, grön 0–255 (128*) Standardtröskel, blå 0–255 (128*)	Ange vilken färg som ska utelämnas under skanning och justera bortfallsinställningen för den färgen.
<b>Automatisk färgigenkänning</b> Färgkänslighet 1–9 (5*) Områdeskänslighet 1–9 (5*) Bitdjup för e-post 1 bit* 8 bitar Lägsta skanningsupplösning 75 dpi 150 dpi 200 dpi 300 dpi*	Konfigurera inställningen för automatisk färgigenkänning.
<b>JPEG-kvalitet</b> Bäst för innehåll* 5–95	Ställ in JPEG-kvalitet för den skannade bilden.
<b>Kontrast</b> Bäst för innehåll* 0–5	Ange kontrasten för den skannade bilden.
<b>Bakgrundsavtagning</b> Bakgrundsavkänning Innehållsbaserad* Fast Nivå -4 till 4 (0*)	Ta bort bakgrundsfärgen eller bildbrus från originaldokumentet. <b>Anmärkningar:</b> <ul style="list-style-type: none"> <li>• Innehållsbaserad tar bort bakgrundsfärgen från originaldokumentet.</li> <li>• Fast tar bort bildbrus från ett foto.</li> </ul>
<b>Spegelvänd bild</b> Av* På	Skapa en spegelvänd bild av originaldokumentet.
<b>Obs!</b> En asterisk (*) bredvid ett värde anger fabriksstandardinställningen.	

Menyalternativ	Beskrivning
<b>Negativ bild</b> Av* På	Skapa en negativ bild av originaldokumentet.
<b>Skuggdetalj</b> -4 till 4 (0*)	Justera skuggdetaljerna på den skannade bilden.
<b>Skanna kant till kant</b> Av* På	Skanna originaldokumentet från kant till kant.
<b>Skärpa</b> 1–5 (3*)	Justera skärpan i den skannade bilden.
<b>Temperatur</b> -4 till 4 (0*)	Skapa en blåare eller rödare utskrift av originaldokumentet.
<b>Tomma sidor</b> Borttagning av tomma sidor (Ta inte bort*) Känslighet för tomma sidor (5*)	Ställ in känsligheten för skanningar i förhållande till tomma sidor i originaldokumentet.
<b>Obs!</b> En asterisk (*) bredvid ett värde anger fabriksstandardinställningen.	

### Administratörskontroller

Menyalternativ	Beskrivning
<b>Största storlek för e-postmeddelanden</b> 0–65 535 (0*)	Ställ in tillåten storlek för varje e-postmeddelande.
<b>Felmeddelande, storlek</b>	Ange ett felmeddelande som skrivaren skickar när ett e-postmeddelande överstiger den tillåtna filstorleken. <b>Obs!</b> Du kan skriva upp till 1 024 tecken.
<b>Begränsa destinationer</b>	Begränsa möjligheten att skicka e-postmeddelanden till endast den angivna listan över domännamn. <b>Obs!</b> Använd kommatecken till att avgränsa domännamn.
<b>Skicka en kopia till mig</b> Visas aldrig* På som standard Av som standard Alltid på	Skicka en kopia av e-postmeddelandet till dig själv.
<b>Tillåt endast e-post för inloggad användare</b> Av* På	Ange att skrivaren endast skickar e-postmeddelanden till dig själv.
<b>Använd cc:/bcc:</b> Av* På	Aktivera kopia och hemlig kopia i e-post.
<b>Använd flersidig TIFF-fil</b> Av På*	Aktivera skanning av flera TIFF-bilder i en TIFF-fil.
<b>Obs!</b> En asterisk (*) bredvid ett värde anger fabriksstandardinställningen.	

Menyalternativ	Beskrivning
<b>TIFF-komprimering</b> JPEG LZW*	Ange komprimeringstyp för TIFF-filer.
<b>Textstandard</b> 5–95 (75*)	Ange textkvalitet för det innehåll som ska skannas.
<b>Text/foto standard</b> 5–95 (75*)	Ange text- och fotokvalitet för det innehåll som ska skannas.
<b>Fotostandard</b> 5–95 (50*)	Ange fotokvalitet för det innehåll som ska skannas.
<b>Justera snedhet i automatisk dokumentmatare</b> Av* På	Ställ in skrivaren på att utföra skevhetsjusteringar av bilder från dokument som skannas från den automatiska dokumentmataren.
<b>Överföringslogg</b> Skriv ut logg* Skriv inte ut logg Skriv endast ut vid fel	Skriv ut en överföringslogg för e-postskanningar.
<b>Logga papperskälla</b> Magasin [x] (1*) Flerfunktionsmatare	Ange papperskällan för utskrift av e-postloggar.
<b>Skanna anpassat jobb</b> Av* På	Ställ in skrivaren på att skanna den första uppsättningen originaldokument med de angivna inställningarna och sedan skanna nästa uppsättning med samma eller andra inställningar. <b>Obs!</b> Det här menyalternativet visas bara om en hårddisk är installerad.
<b>Skanningsförhandsgranskning</b> Av På*	Visa en skanningsförhandsgranskning av originaldokumentet. <b>Obs!</b> Det här menyalternativet visas bara om en hårddisk är installerad.
<b>Tillåt spara som genväg</b> Av På*	Spara en e-postadress som en genväg.
<b>Bilder i e-postmeddelanden skickas som</b> Bilaga* Webblänk	Ange hur du vill skicka de bilder som ingår i e-postmeddelandet.
<b>Återställ e-postinformationen efter sändning</b> Av På*	Återställ fälten Till, Ämne, Meddelande och Filnamn till standardvärdena när du har skickat ett e-postmeddelande.
<b>Obs!</b> En asterisk (*) bredvid ett värde anger fabriksstandardinställningen.	

## Webblänksinställning

Menyalternativ	Beskrivning
<b>Server</b>	Ange inloggningsuppgifterna för servern som är värd för bilderna som ingår i e-postmeddelandet.
<b>Logga in</b>	
<b>Lösenord</b>	
<b>Sökväg</b>	
<b>Filnamn</b>	
<b>Webblänk</b>	

## FTP

### FTP-standardinställningar

Menyalternativ	Beskrivning
<b>Format</b> JPEG (.jpg) PDF (.pdf)* TIFF (.tif) XPS (.xps) TXT (.txt) RTF (.rtf) DOCX (.docx) CSV (.csv)	Ange filformat för den skannade bilden. <b>Obs!</b> Menyalternativen kan variera beroende på skrivarmodell.
<b>Globala OCR-inställningar</b> Språk som känns igen Roterar automatiskt Ta bort fläckar Automatisk kontrastökning	Konfigurera inställningarna för optisk teckenigenkänning (optical character recognition, OCR). <b>Obs!</b> Det här menyalternativet visas endast om du har köpt och installerat en OCR-lösning.
<b>PDF-inställningar</b> PDF-version (1,5*) Arkivversion ( A-1a*) Högkomprimerad (av*) Säker (av*) Arkiv (PDF/A) (av*)	Konfigurera PDF-inställningarna för den skannade bilden. <b>Anmärkningar:</b> <ul style="list-style-type: none"> <li>• Arkivversion och Arkiv (PDF/A) stöds endast när PDF-version är konfigurerad till 1.4.</li> <li>• Högkomprimerad visas endast om en hårddisk har installerats.</li> </ul>
<b>Innehållstyp</b> Text Text/foto* Foto Grafik	Förbättra utskriftsresultatet baserat på innehållstypen i originaldokumentet.
<b>Obs!</b> En asterisk (*) bredvid ett värde anger fabriksstandardinställningen.	

Menyalternativ	Beskrivning
<b>Innehållskälla</b> Svartvit laser* Färglaser Bläckstrålepapper Foto/film Tidskrift Tidning Press Annat	Förbättra utskriftsresultatet baserat på innehållskällan i originaldokumentet.
<b>Färg</b> Svartvit Grå Färg* Auto	Ställ in skrivaren på att hämta filinnehåll i färg eller svartvitt.
<b>Upplösning</b> 75 dpi 150 dpi* 200 dpi 300 dpi 400 dpi 600 dpi	Ställ in upplösning för den skannade bilden.
<b>Svärta</b> 1–9 (5*)	Justera den skannade bildens svärta.
<b>Riktning</b> Stående* Liggande	Ange originaldokumentets riktning.
<b>Originalstorlek</b> Blandade storlekar*	Ställ in originaldokumentets pappersstorlek.
<b>Sidor</b> Av* Långsida Kortsida	Ange riktningen vid skanning på båda sidor av dokumentet.
<b>Filnamn</b>	Ange filnamn för den skannade bilden.
<b>Obs!</b> En asterisk (*) bredvid ett värde anger fabriksstandardinställningen.	

### Avancerade bildfunktioner

Menyalternativ	Beskrivning
<b>Färgbalans</b> Cyan (0*) Magenta (0*) Gul (0*)	Justera färgintensiteten för cyan, magenta och gul.
<b>Obs!</b> En asterisk (*) bredvid ett värde anger fabriksstandardinställningen.	



Menyalternativ	Beskrivning
<b>Färgbortfall</b> Färgbortfall Inga* Röd* Grön* Blå* Standardtröskel, röd 0–255 (128*) Standardtröskel, grön 0–255 (128*) Standardtröskel, blå 0–255 (128*)	Ange vilken färg som ska utelämnas under skanning och justera bortfallsinställningen för den färgen.
<b>Automatisk färgigenkänning</b> Färgkänslighet 1–9 (5*) Områdeskänslighet 1–9 (5*) FTP, bitdjup 1 bit* 8 bitar Lägsta skanningsupplösning 75 dpi 150 dpi 200 dpi 300 dpi*	Konfigurera inställningen för automatisk färgigenkänning.
<b>JPEG-kvalitet</b> Bäst för innehåll* 5–95	Ställ in JPEG-kvalitet för den skannade bilden.
<b>Kontrast</b> Bäst för innehåll* 0 1 2 3 4 5	Ange kontrasten för den skannade bilden.
<b>Bakgrundsavtagning</b> Bakgrundsavkänning Innehållsbaserad* Fast Nivå -4 till 4 (0*)	Ta bort bakgrundsfärgen eller bildbrus från originaldokumentet.  <b>Anmärkningar:</b> <ul style="list-style-type: none"> <li>• Innehållsbaserad tar bort bakgrundsfärgen från originaldokumentet.</li> <li>• Fast tar bort bildbrus från ett foto.</li> </ul>
<b>Spegelvänd bild</b> Av* På	Skapa en spegelvänd bild av originaldokumentet.
<b>Obs!</b> En asterisk (*) bredvid ett värde anger fabriksstandardinställningen.	

Menyalternativ	Beskrivning
<b>Negativ bild</b> Av* På	Skapa en negativ bild av originaldokumentet.
<b>Skuggdetalj</b> -4 till 4 (0*)	Justera skuggdetaljerna på den skannade bilden.
<b>Skanna kant till kant</b> Av* På	Tillåt kant-till-kant-skanning av originaldokumentet.
<b>Skärpa</b> 1–5 (3*)	Justera skärpan i den skannade bilden.
<b>Temperatur</b> -4 till 4 (0*)	Skapa en blåare eller rödare utskrift av originaldokumentet.
<b>Tomma sidor</b> Borttagning av tomma sidor Ta inte bort* Ta bort Känslighet för tomma sidor 1–9 (5*)	Ställ in känsligheten för skanningar i förhållande till tomma sidor i originaldokumentet.
<b>Obs!</b> En asterisk (*) bredvid ett värde anger fabriksstandardinställningen.	

### Administratörskontroller

Menyalternativ	Beskrivning
<b>Textstandard</b> 5–95 (75*)	Ställ in kvaliteten på text för den skannade bilden.
<b>Text/foto standard</b> 5–95 (75*)	Ställ in kvaliteten på text och foto för den skannade bilden.
<b>Fotostandard</b> 5–95 (50*)	Ställ in kvaliteten på foto för den skannade bilden.
<b>Använd flersidig TIFF-fil</b> På* Av	Aktivera skanning av flera TIFF-bilder i en TIFF-fil.
<b>TIFF-komprimering</b> LZW* JPEG	Ange komprimeringstyp för TIFF-filer.
<b>Överföringslogg</b> Skriv ut logg* Skriv inte ut logg Skriv endast ut vid fel	Skriv ut en överföringslogg för FTP-skanningar.
<b>Logga papperskälla</b> Magasin [x] (1*) Flerfunktionsmatare	Ange papperskälla för utskrift av FTP-loggar.
<b>Obs!</b> En asterisk (*) bredvid ett värde anger fabriksstandardinställningen.	

Menyalternativ	Beskrivning
<b>Skanna anpassat jobb</b> Av* På	Aktivera skanning av anpassade jobb som standard. <b>Obs!</b> Det här menyalternativet visas bara om en hårddisk är installerad.
<b>Skanningsförhandsgranskning</b> Av På*	Visa en förhandsgranskning av skanningen på displayen. <b>Obs!</b> Det här menyalternativet visas bara om en hårddisk är installerad.
<b>Tillåt spara som genväg</b> Av På*	Spara en FTP-adress som en genväg.
<b>Justera snedhet i automatisk dokumentmatare</b> Av* På	Ställ in skrivaren på att utföra skevhetsjusteringar av bilder från dokument som skannas från den automatiska dokumentmataren.
<b>Obs!</b> En asterisk (*) bredvid ett värde anger fabriksstandardinställningen.	

## USB-enhet

### Skanna till flash-enhet

Menyalternativ	Beskrivning
<b>Format</b> JPEG (.jpg) PDF (.pdf)* TIFF (.tif) XPS (.xps) TXT (.txt) RTF (.rtf) DOCX (.docx) CSV (.csv)	Ange filformat för den skannade bilden. <b>Obs!</b> Menyalternativen kan variera beroende på skrivarmodell.
<b>Globala OCR-inställningar</b> Språk som känns igen Rotera automatiskt Ta bort fläckar Automatisk kontrastökning	Konfigurera inställningarna för optisk teckenigenkänning (optical character recognition, OCR). <b>Obs!</b> Det här menyalternativet visas endast om du har köpt och installerat en OCR-lösning.
<b>PDF-inställningar</b> PDF-version (1,5*) Arkivversion (A-1a*) Högkomprimerad (av*) Säker (av*) Arkiv (PDF/A) (av*)	Konfigurera PDF-inställningarna för den skannade bilden. <b>Anmärkningar:</b> <ul style="list-style-type: none"> <li>• Arkivversion och Arkiv (PDF/A) stöds endast när PDF-version är konfigurerad till 1.4.</li> <li>• Högkomprimerad visas endast om en hårddisk har installerats.</li> </ul>
<b>Obs!</b> En asterisk (*) bredvid ett värde anger fabriksstandardinställningen.	

Menyalternativ	Beskrivning
<b>Innehållstyp</b> Text Text/foto* Foto Grafik	Förbättra utskriftsresultatet baserat på innehållstypen i originaldokumentet.
<b>Innehållskälla</b> Svartvit laser* Färglaser Bläckstrålepapper Foto/film Tidskrift Tidning Press Annat	Förbättra utskriftsresultatet baserat på innehållskällan i originaldokumentet.
<b>Färg</b> Svartvit Grå Färg* Auto	Ställ in skrivaren på att hämta filinnehåll i färg eller svartvitt.
<b>Upplösning</b> 75 dpi 150 dpi* 200 dpi 300 dpi 400 dpi 600 dpi	Ställ in upplösning för den skannade bilden.
<b>Svärta</b> 1–9 (5*)	Justera den skannade bildens svärta.
<b>Riktning</b> Stående* Liggande	Ange originaldokumentets riktning.
<b>Originalstorlek</b> Blandade storlekar*	Ställ in originaldokumentets pappersstorlek.
<b>Sidor</b> Av* Långsida Kortsida	Ange originaldokumentets riktning vid skanning på båda sidor av dokumentet.
<b>Filnamn</b>	Ange filnamn för den skannade bilden.
<b>Obs!</b> En asterisk (*) bredvid ett värde anger fabriksstandardinställningen.	

## Avancerade bildfunktioner

Menyalternativ	Beskrivning
<b>Färgbalans</b> Cyan (0*) Magenta (0*) Gul (0*)	Justera färgintensiteten för cyan, magenta och gul.
<b>Färgbortfall</b> Färgbortfall Inga* Röd Grön Blå Standardtröskel, röd 0–255 (128*) Standardtröskel, grön 0–255 (128*) Standardtröskel, blå 0–255 (128*)	Ange vilken färg som ska utelämnas under skanning och justera bortfallsinställningen för den färgen.
<b>Automatisk färgigenkänning</b> Färgkänslighet 1–9 (5*) Områdeskänslighet 1–9 (5*) Skanningens bitdjup 1 bit* 8 bitar Lägsta skanningsupplösning 75 dpi 150 dpi 200 dpi 300 dpi*	Konfigurera inställningen för automatisk färgigenkänning.
<b>JPEG-kvalitet</b> Bäst för innehåll* 5–95	Ställ in JPEG-kvalitet för den skannade bilden.
<b>Kontrast</b> Bäst för innehåll* 0–5	Ange kontrasten för den skannade bilden.
<b>Bakgrunds borttagning</b> Bakgrundsavkänning Innehållsbaserad* Fast Nivå (0*)	Ta bort bakgrundsfärgen eller bildbrus från originaldokumentet. <b>Anmärkningar:</b> <ul style="list-style-type: none"> <li>• Innehållsbaserad tar bort bakgrundsfärgen från originaldokumentet.</li> <li>• Fast tar bort bildbrus från ett foto.</li> </ul>
<b>Spegelvänd bild</b> Av* På	Skapa en spegelvänd bild av originaldokumentet.
<b>Obs!</b> En asterisk (*) bredvid ett värde anger fabriksstandardinställningen.	

Menyalternativ	Beskrivning
<b>Negativ bild</b> Av* På	Skapa en negativ bild av originaldokumentet.
<b>Skuggdetalj</b> -4 till 4 (0*)	Justera skuggdetaljerna på den skannade bilden.
<b>Skanna kant till kant</b> Av* På	Skanna originaldokumentet från kant till kant.
<b>Skärpa</b> 1–5 (3*)	Justera skärpan i den skannade bilden.
<b>Temperatur</b> -4 till 4 (0*)	Skapa en blåare eller rödare utskrift av originaldokumentet.
<b>Tomma sidor</b> Borttagning av tomma sidor Ta inte bort* Ta bort Känslighet för tomma sidor 1–9 (5*)	Ställ in känsligheten för skanningar i förhållande till tomma sidor i originaldokumentet.
<b>Obs!</b> En asterisk (*) bredvid ett värde anger fabriksstandardinställningen.	

### Administratörskontroller

Menyalternativ	Beskrivning
<b>Textstandard</b> 5–95 (75*)	Ställ in kvaliteten på text för den skannade bilden.
<b>Text/foto standard</b> 5–95 (75*)	Ställ in kvaliteten på text och foto för den skannade bilden.
<b>Fotostandard</b> 5–95 (50*)	Ställ in kvaliteten på ett foto för den skannade bilden.
<b>Använd flersidig TIFF-fil</b> Av På*	Aktivera skanning av flera TIFF-bilder i en TIFF-fil.
<b>TIFF-komprimering</b> LZW* JPEG	Ange komprimeringstyp för TIFF-filer.
<b>Skanna anpassat jobb</b> Av* På	Aktivera skanning av anpassade jobb som standard. <b>Obs!</b> Det här menyalternativet visas bara om en hårddisk är installerad.
<b>Skanningsförhandsgranskning</b> Av På*	Visa en förhandsgranskning av skanningen på displayen. <b>Obs!</b> Det här menyalternativet visas bara om en hårddisk är installerad.
<b>Obs!</b> En asterisk (*) bredvid ett värde anger fabriksstandardinställningen.	

Menyalternativ	Beskrivning
<b>Justera snedhet i automatisk dokumentmatare</b> Av* På	Ställ in skrivaren på att utföra skevhetsjusteringar av bilder från dokument som skannas från den automatiska dokumentmataren.
<b>Obs!</b> En asterisk (*) bredvid ett värde anger fabriksstandardinställningen.	

## Skriv ut från flash-enhet

Menyalternativ	Beskrivning
<b>Antal kopior</b> 1–9999 (1*)	Ange antal kopior.
<b>Papperskälla</b> Magasin [x] (1*) Universalarkmatare Manuellt papper Manuellt kuvert	Konfigurera papperskälla för utskriftsjobbet.
<b>Sortera</b> (1,1,1) (2,2,2) (1,2,3) (1,2,3)*	Se till att sidorna i ett utskriftsjobb matas ut i rätt ordning vid utskrift av flera kopior av jobbet.
<b>Sidor</b> Enkelsidigt* 2-sidig	Ange om skrivaren ska skriva ut på ena eller på båda sidorna av papperet.
<b>Vändningsformat</b> Långsida* Kortsida	Avgör vilken papperssida som binds vid dubbelsidig utskrift.
<b>Sidor per ark</b> Av* Två sidor per sida Tre sidor per sida Fyra sidor per sida Sex sidor per sida Nio sidor per sida Tolv sidor per sida Sexton sidor per sida	Skriv ut flera sidbilder på samma sida av ett pappersark.
<b>Ordning för Sidor per sida</b> Horisontellt* Omvänt horisontellt Omvänt vertikalt Vertikal	Ange placeringen av flera bilder på en sida när du använder menyn Sidor per sida.
<b>Riktning för Sidor per sida</b> Auto* Liggande Stående	Ange riktningen för flera bilder på en sida när du använder menyn Sidor per sida.
<b>Obs!</b> En asterisk (*) bredvid ett värde anger fabriksstandardinställningen.	

Menyalternativ	Beskrivning
<b>Ram för Sidor per sida</b> Inga* Fast	Skriv ut en ram runt varje sidbild när du använder menyn Sidor per sida.
<b>Skiljeblad</b> Av* Mellan kopior Mellan jobb Mellan sidor	Infoga tomma skiljeblad vid utskrift.
<b>Skiljebladskälla</b> Magasin [x] (1*) Universalarkmatare	Ange papperskällan för skiljebladet.
<b>Tomma sidor</b> Skriv inte ut* Skriv ut	Skriv ut tomma sidor i ett utskriftsjobb.
<b>Obs!</b> En asterisk (*) bredvid ett värde anger fabriksstandardinställningen.	

## Nätverk/portar

### Nätverksöversikt

Menyalternativ	Beskrivning
<b>Aktiv adapter</b> Auto* Standardnätverk Trådlöst	Ange typen av nätverksanslutning. <b>Obs!</b> Trådlöst är endast tillgängligt på skrivare som är anslutna till ett trådlöst nätverk.
<b>Nätverksstatus</b>	Visa skrivarnätverkets anslutningsstatus.
<b>Visa nätverksstatus på skrivaren</b> Av På*	Visa nätverksstatusen på skärmen.
<b>Hastighet för dubbelsidiga utskrifter</b>	Visa hastigheten för nätverkskortet som är aktivt för närvarande.
<b>IPv4</b>	Visa IPv4-adresserna.
<b>Alla IPv6-adresser</b>	Visa alla IPv6-adresser.
<b>Starta om skrivarservern</b>	Återställ alla aktiva nätverksanslutningar till skrivaren. <b>Obs!</b> Med den här inställningen tar du bort alla konfigurationsinställningar för nätverket.
<b>Tidsgräns för nätverksjobb</b> Av På* (90 sekunder)	Ställ in hur länge skrivaren ska vänta innan den avbryter ett utskriftsjobb via nätverket.
<b>Obs!</b> En asterisk (*) bredvid ett värde anger fabriksstandardinställningen.	



Menyalternativ	Beskrivning
<b>Försättsblad</b> Av* På	Skriv ut ett försättsblad.
<b>Portintervall för skanning till dator</b>	Ange ett giltigt portintervall för skrivare bakom en portblockerande brandvägg.
<b>Aktivera nätverksanslutningar</b> Av På*	Aktivera att skrivaren ska ansluta till ett nätverk.
<b>Aktivera LLDP</b> Av* På	Aktivera LLDP (Link Layer Discovery Protocol) i skrivaren.
<b>Obs!</b> En asterisk (*) bredvid ett värde anger fabriksstandardinställningen.	

## Trådlöst

**Obs!** Menyn är endast tillgänglig på skrivare som är anslutna till ett Wi-Fi-nätverk eller skrivare som har en trådlös nätverksadapter.

Menyalternativ	Beskrivning
<b>Konfiguration på skrivarpanelen</b> Välj nätverk Lägg till Wi-Fi-nätverk Nätverksnamn Nätverksläge Infrastruktur Trådlöst säkerhetsläge Avaktiverad* WEP WPA2/WPA – Personal WPA2 – Personal 802.1x – RADIUS	Konfigurera Wi-Fi-anslutningen med hjälp av kontrollpanelen. <b>Obs!</b> 802.1x – RADIUS kan endast konfigureras från Embedded Web Server.
<b>Wi-Fi Protected Setup</b> WPS autosökning Av På Tryckknappsstartmetod PIN-startmetod	Skapa ett Wi-Fi-nätverk och aktivera nätverkssäkerhet. <b>Anmärkningar:</b> <ul style="list-style-type: none"> <li>• WPS autosökning visas endast när Trådlöst säkerhetsläge är inställt på WEP.</li> <li>• Med tryckknappsstartmetoden ansluts skrivaren till ett Wi-Fi-nätverk när knapparna på både skrivaren och åtkomstpunkten (trådlös router) trycks in inom en given tidsperiod.</li> <li>• Med PIN-startmetoden ansluts skrivaren till ett Wi-Fi-nätverk när en PIN-kod på skrivaren anges i de trådlösa inställningarna för åtkomstpunkten.</li> </ul>
<b>Nätverksläge</b> BSS-typ Infrastruktur*	Ange nätverksläget.

Menyalternativ	Beskrivning
<b>Aktivera Wi-Fi Direct</b> På Av*	Aktivera Wi-Fi Direct-kompatibla enheter för att ansluta direkt till skrivaren.
<b>Kompatibilitet</b> 802.11b/g/n (2,4 GHz)* 802.11a/b/g/n/ac (2,4 GHz/5 GHz) 802.11a/n/ac (5 GHz)	Ange standarden för Wi-Fi-nätverket. <b>Obs!</b> 802.11a/b/g/n/ac (2,4 GHz/5 GHz) och 802.11a/n/ac (5 GHz) visas endast när ett Wi-Fi-alternativ är installerat.
<b>Trådlöst säkerhetsläge</b> Avaktiverad* WEP WPA2/WPA-Personal WPA2-Personal 802.1x – RADIUS	Ställ in säkerhetsläget för att ansluta skrivaren till Wi-Fi-enheter. <b>Obs!</b> 802.1x – RADIUS kan endast konfigureras från Embedded Web Server.
<b>WEP autentiseringsläge</b> Auto* Öppna Delad	Ange typen av Wireless Encryption Protocol (WEP) för skrivaren. <b>Obs!</b> Det här menyalternativet visas endast när Trådlöst säkerhetsläge är inställt på WEP.
<b>Ange WEP-nyckeln</b>	Ange ett WEP-lösenord för säker Wi-Fi-anslutning.
<b>WPA2/WPA-Personal</b> AES	Aktivera Wi-Fi-säkerhet genom Wi-Fi Protected Access (WPA). <b>Obs!</b> Det här menyalternativet visas endast när Trådlöst säkerhetsläge är inställt på WPA2/WPA-Personal.
<b>Ange fördelad nyckel</b>	Ange lösenordet för säker Wi-Fi-anslutning.
<b>WPA2-Personal</b> AES	Aktivera Wi-Fi-säkerhet genom WPA2. <b>Obs!</b> Det här menyalternativet visas endast när Trådlöst säkerhetsläge är inställt på WPA2-Personal.
<b>802.1x krypteringsläge</b> WPA+ WPA2*	Aktivera Wi-Fi-säkerhet genom 802.1x standard. <b>Anmärkningar:</b> <ul style="list-style-type: none"> <li>• Det här menyalternativet visas endast när Trådlöst säkerhetsläge är inställt på 802.1x – RADIUS.</li> <li>• 802.1x – RADIUS kan endast konfigureras från Embedded Web Server.</li> </ul>
<b>IPv4</b> Aktivera DHCP På Av Ange statisk IP-adress IP-adress Nätmask Gateway	Aktiverar och konfigurerar IPv4-inställningar på skrivaren.

Menyalternativ	Beskrivning
<b>IPv6</b> Aktivera IPv6 På Av Aktivera DHCPv6 På Av* Stateless Address Autoconfiguration På Av DNS-serveradress Manuellt tilldelad IPv6-adress Manuellt tilldelad IPv6-router Adressprefix Alla IPv6-adresser Alla IPv6-routeradresser	Aktiverar och konfigurerar IPv6-inställningar på skrivaren.
<b>Nätverksadress</b> UAA LAA	Se nätverksadresserna.
<b>PCL SmartSwitch</b> Av På	Ange att skrivaren ska växla automatiskt till PCL-emulering när det krävs för ett utskriftsjobb, oberoende av skrivarens standardspråk. <b>Obs!</b> Om PCL SmartSwitch är avaktiverat undersöks inte inkommande data och det standardskrivarspråk som är angett på menyn Inställningar används.
<b>PS SmartSwitch</b> Av På	Ange att skrivaren ska växla automatiskt till PS-emulering när det krävs för ett utskriftsjobb, oberoende av skrivarens standardspråk. <b>Obs!</b> Om PS SmartSwitch är avaktiverat undersöks inte inkommande data och det standardskrivarspråk som är angett på menyn Inställningar används.
<b>Jobb-buffring</b> På Av*	Spara utskriftsjobb tillfälligt på skrivarens hårddisk innan de skrivs ut. <b>Obs!</b> Det här menyalternativet visas bara om en hårddisk är installerad.
<b>Mac Binary PS</b> Auto* På Av	Ställa in skrivaren för att bearbeta binära PostScript-jobb från Macintosh. <b>Anmärkningar:</b> <ul style="list-style-type: none"> <li>• Med inställningen På bearbetas PostScript-jobb i binärt råformat.</li> <li>• Med inställningen Av filtreras utskriftsjobben med standardprotokollet.</li> </ul>

## Wi-Fi Direct

Menyalternativ	Beskrivning
<b>Aktivera Wi-Fi Direct</b> På Av*	Ställ in skrivaren på att ansluta direkt till Wi-Fi-enheter.
<b>Wi-Fi Direct-namn</b>	Ange namnet för Wi-Fi Direct-nätverket.
<b>Wi-Fi Direct-lösenord</b>	Konfigurera lösenord för autentisering och validering av Wi-Fi-användare.
<b>Obs!</b> En asterisk (*) bredvid ett värde anger fabriksstandardinställningen.	

Menyalternativ	Beskrivning
<b>Visa lösenord på inställningssidan</b> Av På*	Visa Wi-Fi Direct-lösenordet på nätverksinställningssidan.
<b>Önskat kanalnummer</b> 1–11 Auto*	Ange önskad kanal för Wi-Fi-nätverket.
<b>Gruppägarens IP-adress</b>	Ange gruppägarens IP-adress.
<b>Godkänn automatiskt tryckknappsbegäran</b> Av* På	Godkänn automatiskt begäran om anslutning till nätverket. <b>Obs!</b> Det är inte säkert att automatiskt godkänna klienter.
<b>Obs!</b> En asterisk (*) bredvid ett värde anger fabriksstandardinställningen.	

## Ethernet

Menyalternativ	Beskrivning
<b>Nätverkshastighet</b>	Visa hastigheten för den aktiva nätverksadaptorn.
<b>IPv4</b> Aktivera DHCP Av På*	Aktivera Dynamic Host Configuration Protocol (DHCP). <b>Obs!</b> DHCP är ett standardprotokoll som möjliggör att en server kan distribuera IP-adresser och konfigurationsinformation dynamiskt till klienter.
<b>IPv4</b> Ange statisk IP-adress IP-adress Nätmask Gateway	Konfigurera skrivarens statiska IP-adress.
<b>IPv6</b> Aktivera IPv6 Av På*	Aktivera IPv6 i skrivaren.
<b>IPv6</b> Aktivera DHCPv6 Av* På	Aktivera DHCPv6 i skrivaren.
<b>IPv6</b> Stateless Address Autoconfiguration Av På*	Ange att nätverksadaptorn ska acceptera automatiska IPv6-adresskonfigurationsposter som tillhandahålls av en router.
<b>IPv6</b> DNS-serveradress	Ange DNS-serveradress.
<b>IPv6</b> Manuellt tilldelad IPv6-adress	Tilldela IPv6-adressen.
<b>Obs!</b> En asterisk (*) bredvid ett värde anger fabriksstandardinställningen.	

Menyalternativ	Beskrivning
<b>IPv6</b> Manuellt tilldelad IPv6-router	Tilldela IPv6-adressen.
<b>IPv6</b> Adressprefix 0–128 (64*)	Ange adressprefix.
<b>IPv6</b> Alla IPv6-adresser	Visa alla IPv6-adresser.
<b>IPv6</b> Alla IPv6-routeradresser	Visa alla IPv6-routeradresser.
<b>Nätverksadress</b> UAA LAA	Visa MAC-adresser (Media Access Control) för skrivaren: LAA (Locally Administered Address) och UAA (Universally Administered Address). <b>Obs!</b> Du kan ändra LAA manuellt för skrivaren.
<b>PCL SmartSwitch</b> Av På*	Ange att skrivaren ska växla automatiskt till PCL-emulering när det krävs för ett utskriftsjobb, oberoende av skrivarens standardspråk. <b>Obs!</b> Om PCL SmartSwitch är inaktiverat undersöks inte inkommande data och det standardskrivarspråk som är angett på menyn Inställningar används.
<b>PS SmartSwitch</b> Av På*	Ange att skrivaren ska växla automatiskt till PS-emulering när det krävs för ett utskriftsjobb, oberoende av skrivarens standardspråk. <b>Obs!</b> Om PS SmartSwitch är inaktiverat undersöks inte inkommande data och det standardskrivarspråk som är angett på menyn Inställningar används.
<b>Jobb-buffring</b> Av På*	Lagra jobb tillfälligt på skrivarens hårddisk innan de skrivs ut. <b>Obs!</b> Det här menyalternativet visas bara om en hårddisk är installerad.
<b>Mac Binary PS</b> Auto* På Av	Ställa in skrivaren för att bearbeta binära PostScript-jobb från Macintosh. <b>Anmärkningar:</b> <ul style="list-style-type: none"> <li>• Med inställningen På bearbetas PostScript-jobb i binärt råformat.</li> <li>• Med inställningen Av filtreras utskriftsjobben med standardprotokollet.</li> </ul>
<b>Energibesparande Ethernet</b> Av På*	Minska strömförbrukning när skrivaren inte tar emot data från Ethernet-nätverket.
<b>Obs!</b> En asterisk (*) bredvid ett värde anger fabriksstandardinställningen.	

## TCP/IP

**Obs!** Den här menyn visas endast för nätverksskrivare och för skrivare som är anslutna till skrivarservrar.

Menyalternativ	Beskrivning
<b>Ange värddamn</b>	Ange det aktuella TCP/IP-värddamnet.
<b>Domännamn</b>	Ange domännamnet.
<b>Obs!</b> En asterisk (*) bredvid ett värde anger fabriksstandardinställningen.	

Menyalternativ	Beskrivning
<b>Tillåt DHCP/BOOTP att uppdatera NTP-servern</b> På* Av	Tillåt att NTP-inställningarna för skrivaren får uppdateras från DHCP- och BOOTP-klienter.
<b>Namn på nollkonfiguration</b>	Ange ett tjänstenamn för nollkonfigurationsnätverket.
<b>Aktivera Automatisk IP</b> På* Av	Tilldela en IP-adress automatiskt.
<b>DNS-serveradress</b>	Ange serveradress för den aktuella DNS-servern (Domain Name System).
<b>Adress till säkerhetskopierings-DNS-server</b>	Ange adresser för DNS-säkerhetskopieringsservrar.
<b>Adress till säkerhetskopierings-DNS-server 2</b>	
<b>Adress till säkerhetskopierings-DNS-server 3</b>	
<b>Domänsökordning</b>	Ange en lista med domännamn för att söka efter skrivaren och skrivarresurser i andra domäner i nätverket.
<b>Aktivera DDNS</b> Av* På	Uppdatera de dynamiska DNS-inställningarna.
<b>DDNS TTL</b> 300–31 536 000 sekunder (3 600*)	Ange de aktuella DDNS-inställningarna.
<b>Standard-TTL</b> 5–254 sekunder (254*)	
<b>Uppdateringstid för DDNS</b> 300–31 536 000 sekunder (604 800*)	
<b>Aktivera mDNS</b> På* Av	Uppdatera DNS-inställningar för fleranvändarkommunikation.
<b>WINS-serveradress</b>	Ange adressen till en WINS-server (Windows Internet Name Service).
<b>Aktivera BOOTP</b> Av* På	Tillåt att en IP-adress får tilldelas till skrivaren från BOOTP.
<b>Serverrestriktionslista</b>	Ange en IP-adress för TCP-anslutningar. <b>Anmärkningar:</b> <ul style="list-style-type: none"> <li>• Använd kommatecken till att avgränsa IP-adresser.</li> <li>• Du kan läggs till upp 50 IP-adresser.</li> </ul>
<b>Alternativ för serverrestriktionslistan</b> Blockera alla portar* Blockera endast utskrift Blockera endast utskrift och HTTP	Ange hur IP-adresserna i listan kan kunna få åtkomst till skrivarfunktioner.
<b>MTU</b> 256–1 500 (1 500*)	Ange en parameter för högsta överföringshastighet för TCP-anslutningar.
<b>Obs!</b> En asterisk (*) bredvid ett värde anger fabriksstandardinställningen.	

Menyalternativ	Beskrivning
<b>Raw Print Port</b> 1–65535 (9100*)	Ange ett råportnummer för skrivare som är anslutna i ett nätverk.
<b>Maximal hastighet för utgående trafik</b> Inaktiverad* Aktiverad 100–1 000 000 (100 000*)	Aktivera högsta överföringshastighet för skrivaren.
<b>Aktivera TLSv1.0</b> På* Av	Aktivera TLSv1.0-protokoll.
<b>Aktivera TLSv1.1</b> På* Av	Aktivera TLSv1.1-protokoll.
<b>SSL-chifferlista</b>	Ange de chifferalgoritmer som ska användas för SSL- eller TLS-anslutningarna.
<b>Obs!</b> En asterisk (*) bredvid ett värde anger fabriksstandardinställningen.	

## SNMP

**Obs!** Den här menyn visas endast för nätverksskrivare och för skrivare som är anslutna till skrivarservrar.

Menyalternativ	Beskrivning
<b>SNMP-version 1 och 2c</b> Aktiverad Av På* Tillåt SNMP-inmatning Av På* Aktivera PPM MIB Av På* SNMP-gemenskapsnamn	Konfigurera SNMP (Simple Network Management Protocol) version 1 och 2c för att installera drivrutiner och program.
<b>Obs!</b> En asterisk (*) bredvid ett värde anger fabriksstandardinställningen.	

Menyalternativ	Beskrivning
<b>SNMP version 3</b> Aktiverad Av På* Kontextnamn Ange inloggningsuppgifter för att läsa/skriva Användarnamn Autentiseringslösenord Sekretesslösenord Ange inloggningsuppgifter för att läsa Användarnamn Autentiseringslösenord Sekretesslösenord Autentiseringshashning MD5 SHA1* Lägsta autentiseringsnivå Ingen autentisering, ingen sekretess Autentisering, ingen sekretess Autentisering, sekretess* Personuppgiftsalgoritm DES AES-128*	Konfigurera SNMP version 3 för att installera och uppdatera skrivarsäkerhet.
<b>Obs!</b> En asterisk (*) bredvid ett värde anger fabriksstandardinställningen.	

## IPSec

**Obs!** Den här meny visas endast för nätverksskrivare och för skrivare som är anslutna till skrivarservrar.

Menyalternativ	Beskrivning
<b>Aktivera IPSec</b> Av* På	Aktivera IPSec (Internet Protocol Security).
<b>Baskonfiguration</b> Standard* Kompatibilitet Säker	Ange baskonfiguration för IPSec. <b>Obs!</b> Den här menyalternativet visas endast när Aktivera IPSec är inställt på På.
<b>DH-gruppförslag (Diffie-Hellman)</b> modp2048 (14)* modp3072 (15) modp4096 (16) modp6144 (17)	Ange baskonfiguration för IPSec. <b>Obs!</b> Det här menyalternativet visas endast när Baskonfiguration är angett till Kompatibilitet.
<b>Obs!</b> En asterisk (*) bredvid ett värde anger fabriksstandardinställningen.	



Menyalternativ	Beskrivning
<b>Föreslagen krypteringsmetod</b> 3DES AES*	Ange krypteringsmetoden. <b>Obs!</b> Det här menyalternativet visas endast när Baskonfiguration är angett till Kompatibilitet.
<b>Föreslagen autentiseringsmetod</b> SHA1 SHA256* SHA512	Ange autentiseringsmetoden. <b>Obs!</b> Det här menyalternativet visas endast när Baskonfiguration är angett till Kompatibilitet.
<b>SA-livslängd för IKE (timmar)</b> 1 2 4 8 24*	Ange när SA för IKE upphör att gälla. <b>Obs!</b> Det här menyalternativet visas endast när Baskonfiguration är angett till Säker.
<b>SA-livslängd för IPSec (timmar)</b> 1 2 4 8* 24	Ange när SA för IPSec upphör att gälla. <b>Obs!</b> Det här menyalternativet visas endast när Baskonfiguration är angett till Säker.
<b>IPSec-enhetscertifikat</b>	Ange ett IPSec-certifikat. <b>Obs!</b> Den här menyalternativet visas endast när Aktivera IPSec är inställt på På.
<b>Autentiserade anslutningar med hjälp av fördelad nyckel</b> Värld [x]	Konfigurera autentiserade anslutningar för skrivaren. <b>Obs!</b> Dessa menyalternativ visas endast när Aktivera IPSec är inställt på På.
<b>Certifikatautentiserade anslutningar</b> Värld [x] adress[/subnät]	
<b>Obs!</b> En asterisk (*) bredvid ett värde anger fabriksstandardinställningen.	

## 802.1x

**Obs!** Den här menyn visas endast för nätverksskrivare och för skrivare som är anslutna till skrivarservrar.

Menyalternativ	Beskrivning
<b>Aktiv</b> Av* På	Låt skrivaren ansluta till nätverk som kräver autentisering innan åtkomst medges.
<b>Obs!</b> En asterisk (*) bredvid ett värde anger fabriksstandardinställningen.	

## LPD-konfiguration

**Obs!** Den här menyn visas endast för nätverksskrivare och för skrivare som är anslutna till skrivarservrar.

Menyalternativ	Beskrivning
<b>LPD-tidsgräns</b> 0–65 535 sekunder (90*)	Ange ett tidsgränsvärde för att förhindra att LDP-servern (Line Printer Daemon) väntar oändligt länge på utskriftsjobb som inte svarar och ogiltiga utskriftsjobb.
<b>LPD-försättsblad</b> Av* På	Skriv ut ett försättsblad för alla LPD-utskriftsjobb. <b>Obs!</b> Ett försättsblad är den första sidan i ett utskriftsjobb som används som avgränsare för utskriftsjobb och till att identifiera den som har skapats utskriftsjobbsbegäran.
<b>LPD-slutsida</b> Av* På	Skriv ut ett en slutsida för alla LPD-utskriftsjobb. <b>Obs!</b> En slutsida är den sista sidan i ett utskriftsjobb.
<b>LPD-vagnreturkonvertering</b> Av* På	Aktivera vagnreturkonvertering. <b>Obs!</b> Vagnretur är en mekanism som ger kommando till skrivaren att flytta positionen för markören till den första positionen på samma linje.
<b>Obs!</b> En asterisk (*) bredvid ett värde anger fabriksstandardinställningen.	

## HTTP-/FTP-inställningar

Menyalternativ	Beskrivning
<b>Aktivera HTTP-server</b> Av På*	Öppna Embedded Web Server för att övervaka och hantera skrivaren.
<b>Aktivera HTTPS</b> Av På*	Aktivera HTTPS (Hypertext Transfer Protocol Secure) för att kryptera dataöverföring till och från skrivarservern.
<b>Forcera HTTPS-anslutningar</b> På Av*	Tvinga skrivaren att använda HTTPS-anslutningar.
<b>Aktivera FTP/TFTP</b> Av På*	Skicka filer med FTP/TFTP.
<b>Lokala domäner</b>	Ange domännamn för HTTP- och FTP-servrarna.
<b>IP-adress för HTTP-proxy</b>	Konfigurera inställningar för HTTP- och FTP-servrarna.
<b>IP-adress för FTP-proxy</b>	
<b>HTTP, IP-standardport</b>	
<b>HTTPS-enhetscertifikat</b>	
<b>FTP, IP-standardport</b>	
<b>Tidsgräns för HTTP-/FTP-begäran</b> 1–299 (30*)	Ange tidslängden innan serveranslutningen avbryts.
<b>Återförsök för HTTP-/FTP-begäran</b> 1–299 (3*)	Ange antal återförsök för att ansluta till HTTP-/FTP-servern.
<b>Obs!</b> En asterisk (*) bredvid ett värde anger fabriksstandardinställningen.	

## ThinPrint

Menyalternativ	Beskrivning
<b>Aktivera ThinPrint</b> Av* På	Skriv ut med ThinPrint.
<b>Portnummer</b> 4000–4999 (4000*)	Ange portnummer för ThinPrint-servern.
<b>Bandbredd (bitar/sek)</b> 100–1 000 000 (0*)	Ange hastighet för att överföra data i en ThinPrint-miljö.
<b>Paketstorlek (kB)</b> 0–64 000 (0*)	Ange paketstorlek för dataöverföringar.
<b>Obs!</b> En asterisk (*) bredvid ett värde anger fabriksstandardinställningen.	

## USB

Menyalternativ	Beskrivning
<b>PCL SmartSwitch</b> Av På*	Ange att skrivaren ska växla till PCL-emulering när en utskrift som tas emot via en USB-port kräver det, oberoende av skrivarens standardspråk. <b>Obs!</b> Om den här inställningen är avaktiverad undersöker inte skrivaren inkommande data och använder standardskrivarspråket som angetts på menyn Inställningar.
<b>PS SmartSwitch</b> Av På*	Ange att skrivaren ska växla till PostScript-emulering när en utskrift som tas emot via en USB-port kräver det, oberoende av skrivarens standardspråk. <b>Obs!</b> Om den här inställningen är avaktiverad undersöker inte skrivaren inkommande data och använder standardskrivarspråket som angetts på menyn Inställningar.
<b>Jobb-buffring</b> Av* På	Lagra jobb tillfälligt på hårddisken innan de skrivs ut. <b>Obs!</b> Det här menyalternativet visas bara om en hårddisk är installerad.
<b>Mac Binary PS</b> Auto* På Av	Ställa in skrivaren för att bearbeta binära PostScript-jobb från Macintosh. <b>Anmärkningar:</b> <ul style="list-style-type: none"> <li>• Auto bearbetar utskriftsjobb från både Windows och Macintosh.</li> <li>• Av filtrerar PostScript-utskriftsjobben med standardprotokollet.</li> </ul>
<b>Aktivera USB-port</b> Av På*	Aktivera den främre USB-enhetsporten.
<b>Obs!</b> En asterisk (*) bredvid ett värde anger fabriksstandardinställningen.	

## Begränsa extern nätverksåtkomst

Menyalternativ	Beskrivning
<b>Begränsa extern nätverksåtkomst</b> Av* På	Begränsa åtkomsten till nätverksplatser.
<b>Adress till externt nätverk</b>	Ange nätverksadresserna med begränsad åtkomst.
<b>E-postadress för aviseringar</b>	Ange en e-postadress för att skicka ett meddelande om loggade händelser.
<b>Ping-frekvens</b> 1–300 (10*)	Ange intervallet för nätverksbegäran i sekunder.
<b>Ämne</b>	Ange ämne och meddelande för e-postaviseringen.
<b>Meddelande</b>	
<b>Obs!</b> En asterisk (*) bredvid ett värde anger fabriksstandardinställningen.	

## Säkerhet

### Inloggningsmetoder

#### Hantera behörigheter

Menyalternativ	Beskrivning
<b>Funktionsbehörighet</b> Åtkomst till adressboken i program Ändra adressbok Hantera genvägar Skapa profiler Hantera bokmärken Skriv ut från flash-enhet Skanna till flash-enhet Kopieringsfunktion Färgbortfall E-postfunktion Faxfunktion FTP-funktion Släpp lagrade fax Behörighet till lagrade jobb Användarprofiler Avbryt jobb vid enheten Ändra språk Internet Printing Protocol (IPP) Initiera skanningar via en fjärranslutning Svartvit utskrift Nätverksmapp – skanning	Kontrollera åtkomst till skrivarfunktioner.

Menyalternativ	Beskrivning
<p><b>Administrativa menyer</b></p> <ul style="list-style-type: none"> <li>Menyn Säkerhet</li> <li>Menyn Nätverk/portar</li> <li>Pappersmeny</li> <li>Menyn Rapporter</li> <li>Menyerna för funktionskonfiguration</li> <li>Tillbehörsmeny</li> <li>Tillvalskortmeny</li> <li>SE Meny</li> <li>Enhetsmenyn</li> </ul>	<p>Kontrollera åtkomst till skrivarmenyinställningarna.</p>
<p><b>Enhetshantering</b></p> <ul style="list-style-type: none"> <li>Fjärrhantering</li> <li>Uppdateringar av fast programvara</li> <li>Appkonfiguration</li> <li>Manöverpanelens lås</li> <li>Importera/exportera alla inställningar</li> <li>Radering ur funktion</li> <li>Embedded Web Server-åtkomst</li> </ul>	<p>Kontrollera åtkomst till skrivarhanteringsalternativen.</p>
<p><b>Appar</b></p> <ul style="list-style-type: none"> <li>Nya program</li> <li>Scan Center</li> <li>Scan Center, anpassad 1</li> <li>Scan Center, anpassad 2</li> <li>Scan Center, anpassad 3</li> <li>Scan Center, anpassad 4</li> <li>Scan Center, anpassad 5</li> <li>Scan Center, anpassad 6</li> <li>Scan Center, anpassad 7</li> <li>Scan Center, anpassad 8</li> <li>Scan Center, anpassad 9</li> <li>Scan Center, anpassad 10</li> </ul>	<p>Kontrollera åtkomst till skrivarprogram.</p>

## Lokala konton

Menypost	Beskrivning
<b>Hantera grupper/behörigheter</b> Lägg till grupp Importerera åtkomstkontroller Funktionsbehörighet Administrativa menyer Enhetshantering Appar Alla användarna Importerera åtkomstkontroller Funktionsbehörighet Administrativa menyer Enhetshantering Appar Admin	Kontrollera grupp- eller användaråtkomst till skrivarfunktioner, program och säkerhetsinställningar.
<b>Lägg till användare</b> Användarnamn/lösenord User Name (Användarnamn) Lösenord PIN	Skapa lokala konton för att hantera åtkomst till skrivarfunktionerna.
<b>Användarnamns-/lösenordskonton</b> Lägg till användare	
<b>Användarnamnskonton</b> Lägg till användare	
<b>Lösenordskonton</b> Lägg till användare	
<b>PIN-kodskonton</b> Lägg till användare	

## Schemalägg USB-enheter

Menyalternativ	Beskrivning
<b>Scheman</b> Lägg till nytt schema	Schemalägg åtkomst till den främre USB-porten.

## Säkerhetsgranskningslogg

Menyalternativ	Beskrivning
<b>Aktivera granskning</b> Av* På	Registrera händelser i säkerhetsgranskningsloggen och i fjärrsystemloggen.
<b>Obs!</b> En asterisk (*) bredvid ett värde anger fabriksstandardinställningen.	

Menyalternativ	Beskrivning
<b>Aktivera fjärr-syslog</b> Av* På	Skicka granskningsloggar till en fjärrserver.
<b>Fjärrsystemloggserver</b>	Ange fjärrsystemloggservern.
<b>Fjärrsystemloggport</b> 1-65535 (514*)	Ange fjärrsystemloggporten.
<b>Fjärrsystemloggmetod</b> Normal UDP* Stunnel	Ange en systemloggsmetod för att överföra loggade händelser till fjärrserver.
<b>Fjärrsystemloggfunktionen</b> 0 - kärnmeddelanden 1 - användarnivåmeddelanden 2 - postsystem 3 - systemdemoner 4 - säkerhets-/behörighetsmeddelanden* 5 - interna systemloggsmeddelanden 6 - linjeskrivarundersystem 7 - nätverksnyhetsundersystem 8 - UUCP-undersystem 9 - klockdemon 10 - säkerhets-/behörighetsmeddelanden 11 - FTP-demon 12 - NTP-undersystem 13 - loggranskning 14 - loggvarning 15 - klockdemon 16 - lokal användare 0 (lokal 0) 17 - lokal användare 1 (lokal 1) 18 - lokal användare 2 (lokal 2) 19 - lokal användare 3 (lokal 3) 20 - lokal användare 4 (lokal 4) 21 - lokal användare 5 (lokal 5) 22 - lokal användare 6 (lokal 6) 23 - lokal användare 7 (lokal 7)	Ange en anläggningskod som används när logghändelser skickas till fjärrservern.
<b>Allvarlighetsgrad för händelser som ska loggas</b> 0 - nödfall 1 - avisering 2 - kritiskt 3 - fel 4 - varning* 5 - meddelande 6 - informativt 7 - felsökning	Ange tröskelvärde för prioritetsnivå för loggning av meddelanden och händelser.
<b>Obs!</b> En asterisk (*) bredvid ett värde anger fabriksstandardinställningen.	

Menyalternativ	Beskrivning
<b>Fjärrsystemlogg även för ej loggade händelser</b> Av* På	Skicka alla händelser, oberoende av allvarlighetsgraden, till fjärrservern.
<b>E-postadress till administratören</b>	Skicka e-postavisering för loggade händelser till administratören.
<b>Skicka e-postavisering om rensad logg</b> Av* På	Skicka e-postavisering till administratören när en loggpost tas bort.
<b>Skicka e-postavisering om avslutad logg</b> Av* På	Skicka e-postavisering till administratören när loggen är full och de äldsta posterna börjar skrivas över.
<b>Logga fullständigt beteende</b> Avsluta äldsta poster* Skicka loggen med e-post och ta sedan bort alla poster	Lös loggningslagringsproblem när det tilldelade minnet för loggen är fullt.
<b>Varning: % nivå full</b> Av* På	Skicka e-postavisering till administratören när det tilldelade minnet för loggen är fullt.
<b>Aviseringsnivå för procentandel full</b> 1–99 (90*)	
<b>Skicka e-postavisering vid loggexport</b> Av* På	Skicka e-postavisering till administratören när en logg exporteras.
<b>Skicka e-postavisering när logginställningarna ändras</b> Av* På	Skicka e-postavisering till administratören när Aktivera granskning anges.
<b>Logglinjeslut</b> LF (\n)* CR (\r) CRLF (\r\n)	Ange hur rader i loggfilen ska avslutas.
<b>Signera exporterat digitalt</b> Av* På	Lägg till en digital signatur i slutet av varje exporterad loggfil.
<b>Rensa loggar</b>	Ta bort alla granskningsloggar.
<b>Exportera logg</b> Syslog (RFC 5424) Syslog (RFC 3164) CSV	Exportera en säkerhetslogg till en flashenhet.
<b>Obs!</b> En asterisk (*) bredvid ett värde anger fabriksstandardinställningen.	



## Inloggn.begräns.

Menyalternativ	Beskrivning
<b>Inloggningsfel</b> 1–10 (3*)	Anger antal misslyckade inloggningsförsök innan användaren låses ute.
<b>Tidsram för fel</b> 1–60 minuter (5*)	Anger tidsram mellan misslyckade inloggningsförsök innan användaren låses ute.
<b>Låstid</b> 1–60 minuter (5*)	Anger låstid.
<b>Tidsgräns för webbinloggning</b> 1–120 minuter (10*)	Anger fördröjning för fjärrinloggning innan användaren loggas ut automatiskt.
<b>Obs!</b> En asterisk (*) bredvid ett värde anger fabriksstandardinställningen.	

## Konfidentiell skrivarinställning

Menyalternativ	Beskrivning
<b>Max ogiltig PIN</b> 2–10	Anger hur många gånger en ogiltig PIN-kod kan anges. <b>Anmärkningar:</b> <ul style="list-style-type: none"> <li>• Om du anger värdet 0 avaktiveras den här inställningen.</li> <li>• När gränsen är nådd raderas utskriftsjobben för användarnamnet och PIN-koden.</li> </ul>
<b>Giltighetstid för konfidentiellt jobb</b> Av* 1 timme 4 timmar 24 timmar 1 vecka	Ställ in giltighetstiden för alla konfidentiella utskriftsjobb. <b>Anmärkningar:</b> <ul style="list-style-type: none"> <li>• Om det här menyalternativet ändras och det finns konfidentiella utskriftsjobb i RAM-minnet eller på hårddisken i skrivaren ändras inte giltighetstid för utskriftsjobb till det nya standardvärdet.</li> <li>• Om skrivaren stängs av tas alla konfidentiella jobb i skrivarens minne bort.</li> </ul>
<b>Upprepa utgångsdatum</b> Av* 1 timme 4 timmar 24 timmar 1 vecka	Ställ in giltighetstid för ett utskriftsjobb som du vill upprepa.
<b>Bekräfta utgångsdatum</b> Av* 1 timme 4 timmar 24 timmar 1 vecka	Ställ in giltighetstid för utskrift av en kopia som användaren kan använda till att granska kvaliteten innan resten skrivs ut.
<b>Obs!</b> En asterisk (*) bredvid ett värde anger fabriksstandardinställningen.	

Menyalternativ	Beskrivning
<b>Reservera utgångsdatum</b> Av* 1 timme 4 timmar 24 timmar 1 vecka	Ange giltighetstid för lagring av utskriftsjobb för utskrift vid senare tillfälle.
<b>Kräv att alla jobb pausas</b> Av* På	Ange att alla utskriftsjobb ska stoppas på skrivaren.
<b>Behåll dubbla dokument</b> Av* På	Konfigurera att skrivaren skriver ut andra dokument med samma filnamn utan att skriva något av utskriftsjobben.
<b>Obs!</b> En asterisk (*) bredvid ett värde anger fabriksstandardinställningen.	

## Diskkryptering

**Obs!** Den här menyn visas bara om en hårddisk har installerats.

Menyalternativ	Beskrivning
<b>Status</b> Aktiverad Inaktiverad	Aktivera diskkryptering.
<b>Starta kryptering</b>	

## Radera tillfälliga datafiler

Menyalternativ	Beskrivning
<b>Lagrade i inbyggt minne</b> Av* På	Ta bort alla filer som har sparats i minnet i skrivaren.
<b>Obs!</b> En asterisk (*) bredvid ett värde anger fabriksstandardinställningen.	

## Lösningar för LDAP-inställningar

Menyalternativ	Beskrivning
<b>Följ LDAP-hänvisning</b> Av* På	Söka i alla servrar i domänen efter det inloggade användarkontot.
<b>LDAP-certifikatverifiering</b> Ja Nej*	Aktivera verifiering av LDAP-certifikat.

## Mobiltjänsthantering

Använd	För att
<b>AirPrint</b> Skriv ut Skanna Faxa	Aktivera funktioner i AirPrint-programvaran.

## Diverse

Menyalternativ	Beskrivning
<b>Skyddade funktioner</b> Visa* Dölj	Visa alla funktioner som Funktionsåtkomstkontroll (Function Access Control, FAC) skyddar oavsett vilka säkerhetsbehörigheter användaren har. <b>Obs!</b> Dölj visar endast FAC-skyddade funktioner som användaren har åtkomst till.
<b>Utskriftsbehörighet</b> Av* På	Låt användaren logga in innan utskrift.
<b>Standardinloggning för utskriftsbehörighet</b> Användarnamn/lösenord* Användarnamn	Konfigurera standardinloggning för Utskriftsbehörighet.
<b>Bygel för säkerhetsåterställning</b> Aktivera gäståtkomst* Ingen effekt	Ange användaråtkomst till skrivaren. <b>Anmärkningar:</b> <ul style="list-style-type: none"> <li>• Bygeln finns bredvid en låsikon på styrenhetskortet.</li> <li>• Aktivera gäståtkomst ger alla åtkomst till alla delar av skrivaren.</li> <li>• Ingen effekt kan göra att det inte går att komma åt skrivaren när säkerhetsinformationen som behövs inte är tillgänglig.</li> </ul>
<b>Minsta längd på lösenord</b> 0–32	Ange lösenordslängden.
<b>Obs!</b> En asterisk (*) bredvid ett värde anger fabriksstandardinställningen.	

## Rapporter

### Sida med menyinställningar

Menyalternativ	Beskrivning
<b>Sida med menyinställningar</b>	Skriv ut en rapport som innehåller skrivarmenyerna.

### Enhet

Menyalternativ	Beskrivning
<b>Enhetsinformation</b>	Skriv ut en rapport med information om skrivaren.

Menyalternativ	Beskrivning
<b>Enhetsstatistik</b>	Skriv ut en rapport över skrivaranvändning och status för förbrukningsmaterial.
<b>Profilista</b>	Skriv ut en lista med de profiler som är lagrade på skrivaren.
<b>Inventarierapport</b>	Skriv ut en rapport som innehåller serienummer och modellnamn för skrivaren.

## Skriv ut

Menyalternativ	Beskrivning
<b>Skriva ut teckensnitt</b> PCL-teckensnitt PS-teckensnitt	Utskriftsprover och information om de teckensnitt som finns tillgängliga för varje skrivarspråk.
<b>Testutskrift</b> Testsida	Skriv ut en sida som visar skrivarfunktioner och lösningar som stöds.
<b>Skriv ut katalog</b>	Skriv ut de resurser som finns lagrade på flashenheten eller skrivarhårddisken. <b>Obs!</b> Det här menyalternativet visas bara om en flashenhet eller skrivarhårddisk har installerats.

## Genvägar

Menyalternativ	Beskrivning
<b>Alla genvägar</b>	Skriv ut en rapport över vilka genvägar som är lagrade på skrivaren. <b>Obs!</b> Faxgenvägar visas endast på vissa skrivarmodeller.
<b>Faxgenvägar</b>	
<b>Kopiera genvägar</b>	
<b>E-post genvägar</b>	
<b>FTP-genvägar</b>	
<b>Genvägar till nätverksmapp</b>	

## Faxa

**Obs!** Den här menyn visas endast på vissa skrivarmodeller.

Menyalternativ	Beskrivning
<b>Logg för faxjobb</b>	Skriv ut en rapport över de 200 senaste avslutade faxjobben. <b>Obs!</b> Den här menyn visas bara om Aktivera logg för faxjobb är inställt på På.
<b>Logg för faxesamtal</b>	Skriv ut en rapport över de senaste 100 samtalsförsöken, mottagna samtalen och blockerade samtalen. <b>Obs!</b> Den här menyn visas bara om Aktivera logg för faxjobb är inställt på På.

## Nätverk

Menyalternativ	Beskrivning
<b>Sida för nätverksinställningar</b>	Skriv ut en sida som visar det konfigurerade nätverket och inställningarna för trådlöst för skrivaren. <b>Obs!</b> Menyalternativet visas endast för nätverksskrivare eller skrivare som är anslutna till skrivarservrar.
<b>Wi-Fi Direct-anslutna klienter</b>	Skriv ut en sida som visar listan med enheter som är anslutna till skrivaren med Wi-Fi Direct. <b>Obs!</b> Det här menyalternativet visas endast när Aktivera Wi-Fi Direct är inställt på På.

## Hjälp

Menyalternativ	Beskrivning
Skriv ut alla handböcker	Skriva ut alla guider
Anslutningsguide	Tillhandahåller information om hur du ansluter skrivaren lokalt (USB) eller till ett nätverk
Kopieringsguide	Tillhandahåller information om hur du gör kopior och konfigurerar inställningarna
E-postguide	Tillhandahåller information om hur du skickar e-post och konfigurerar inställningarna
Faxguide	Tillhandahåller information om hur du skickar fax och konfigurerar inställningarna
FTP-guide	Tillhandahåller information om hur du skannar dokument och konfigurerar inställningarna
Informationsguide	Informationskällor om skrivaren
Utskriftsmaterialguide	Tillhandahåller information om hur du fyller på papper och specialmaterial
Guide för mono-kvalitet	Information om inställningar för utskrifter av mono-kvalitet
Flyttguide	Tillhandahåller information om att flytta, lokalisera och skicka skrivaren
Guide för utskriftskvalitet	Tillhandahåller information om hur du löser problem med utskriftskvalitet
Guide för förbrukningsmaterial	Tillhandahåller information om hur du beställer förbrukningsmaterial

## Felsökning

Menyalternativ	Beskrivning
<b>Testsidor för utskriftskvalitet</b>	Skriv ut exempelsidor för att identifiera och korrigera defekter i utskriftskvalitet.
<b>Rengöra skannern</b>	Skriv ut anvisningar för hur du rengör skannern.

## Skriva ut en sida med menyinställningar

På huvudmenyn trycker du på **Inställningar > Rapporter > sidan med menyinställningar**.

## Säkra skrivaren

### Lokalisera säkerhetsplats

Skrivaren är utrustad med ett säkerhetslås. Installera ett säkerhetslås som är kompatibelt med de flesta bärbara datorer på den plats som visas för att låsa skrivaren på plats.



### Radera skrivarminnet

För att radera flyktigt minne eller buffrade data i skrivaren stänger du av den.

För att radera beständigt minne eller enskilda inställningar, enhets- och nätverksinställningar, säkerhetsinställningar och inbäddade lösningar gör du följande:

- 1 På startskärmen trycker du på **Inställningar > Enhet > Underhåll > Radering ur funktion**.
- 2 Markera kryssrutan **Rensa all information i det beständiga minnet** och tryck sedan på **OK**.
- 3 Välj antingen **Kör första installationen** eller **Låt skrivaren vara offline** och tryck sedan på **OK**.

### Rensa skrivarens hårddisk

- 1 På startskärmen trycker du på **Inställningar > Enhet > Underhåll > Radering ur funktion**.
- 2 Markera kryssrutan **Rensa all information på hårddisken** och tryck sedan på **RADERA**.
- 3 Välj en metod för att radera data.
- 4 Utför åtgärden.

**Obs!** Den här processen kan ta allt från några minuter till över en timme och det går inte att använda skrivaren till andra uppgifter under tiden.

## Kryptera skrivarens hårddisk

Den här processen raderar allt innehåll på hårddisken. Om det behövs säkerhetskopierar du viktig information från skrivaren innan du startar krypteringen.

- 1 På huvudmenyn trycker du på **Inställningar > Säkerhet > Diskkryptering > Starta kryptering**.
- 2 Följ instruktionerna på skärmen.

### Anmärkningar:

- Stäng inte av skrivaren under krypteringen. Data kan försvinna om du stänger av skrivaren.
- Den här processen kan ta allt från några minuter till över en timme och det går inte att använda skrivaren till andra uppgifter under tiden.
- Efter kryptering startar skrivaren automatiskt om.

## Återställa fabriksinställningar

- 1 På startskärmen trycker du på **Inställningar > Enhet > Återställ fabriksinställningar**.
- 2 På menyn Återställ inställningar väljer du de inställningar du vill återställa.
- 3 Tryck på **ÅTERSTÄLL**.
- 4 Följ instruktionerna på skärmen.

## Flyktighetsredogörelse

Minnestyp	Beskrivning
Flyktigt minne	Skrivaren använder vanligt RAM-minne (Random Access Memory) för att tillfälligt spara användarinformation för enkla utskrifts- och kopieringsjobb.
Icke-flyktigt minne	Skrivaren kan använda två olika typer av icke-flyktigt minne: EEPROM och NAND (flashminne). Båda typerna används för lagring av operativsystemet, skrivar- och nätverksinformationen, skanner- och bokmärkesinställningarna samt de inbyggda lösningarna.
Hårddiskutrymme	Vissa skrivare kan ha en inbyggd hårddisk. Skrivarens hårddisk är utformad för skrivarspecifika funktioner. Hårddisken gör att skrivaren kan lagra buffrad användarinformation för avancerade utskriftsjobb samt formulär- och teckensnittsinformation.

Ta bort innehållet från någon av minnesenheterna som är installerade på skrivaren i följande situationer:

- Skrivaren kasseras.
- Skrivarens hårddisk byts ut.
- Skrivaren flyttas till en annan avdelning eller plats.
- Skrivaren får service av någon som inte tillhör företaget.
- Skrivaren skickas iväg för service.
- Skrivaren säljs till ett annat företag.

### Kassera skrivarens hårddisk

- **Avmagnetisera** – Utsätta hårddisken för ett magnetfält som raderar lagrad information
- **Krossa hårddisken** – Fysiskt trycka ihop hårddisken för att förstöra komponenter och göra dem oläsliga

- **Mala ner** – Fysiskt strimla hårddisken till små metallbitar

**Obs!** För att vara säker på att all information är fullständigt raderad ska du fysiskt förstöra alla hårddiskar med information.



# Underhålla skrivaren

**Varning – risk för skador:** Om du inte upprätthåller en så optimal skrivarprestanda som möjligt eller byter ut delar och förbrukningsmaterial kan skrivaren skadas.

## Justera högtalarvolymen

### Justera standardvolymen för de interna högtalarna

Högtalarvolymen återställs till standardvärdet vid utloggning från sessionen, när skrivaren aktiveras från viloläge eller standbyläge samt efter en strömåterställning.

- 1 På kontrollpanelen går du till:  
**Inställningar > Enhet > Inställningar > Ljudfeedback**

- 2 Välj volymen.

**Obs!** Om Tyst läge är aktiverat så spelas inga ljudsignaler upp.

### Konfigurera faxhögtalarinställningarna

- 1 Öppna startskärmen och tryck på **Inställningar > Fax > Faxinställning > Högtalarinställningar**.
- 2 Gör följande:
  - Ställ in Högtalarläge som **Alltid på**.
  - Ställ in Högtalarvolym som **Hög**.
  - Aktivera Ringsignalvolym.

## Nätverk

**Obs!** Om du vill ha mer information om att installera en trådlös nätverksadapter läser du instruktionsbladet som medföljde adaptern.

### Anslut skrivaren till ett Wi-Fi-nätverk

Kontrollera att Aktiv adapter är konfigurerat till Auto. På startskärmen trycker du på **Inställningar > Nätverk/portar > Nätverksöversikt > Aktiv adapter**.

- 1 På startskärmen trycker du på **Inställningar > Nätverk/portar > Trådlöst > Konfiguration på skrivarpanelen > Välj nätverk**.
- 2 Välj ett Wi-Fi-nätverk och ange nätverkslösenordet.

**Obs!** Om skrivarmodellen är Wi-Fi-nätverksredo visas en uppmaning om Wi-Fi-nätverkskonfiguration under den första installationen.

## Ansluta skrivaren till ett trådlöst nätverk med hjälp av WPS (Wi-Fi Protected Setup)

Innan du börjar ser du till att:

- Åtkomstpunkten (trådlös router) är WPS-certifierad eller WPS-kompatibel. Mer information finns i dokumentationen som levererades tillsammans med åtkomstpunkten.
- En trådlös nätverksadapter är installerad på skrivaren. Mer information finns i det instruktionsblad som medföljde adaptern.
- Aktiv adapter är inställd på Auto. På startskärmen trycker du på **Inställningar > Nätverk/portar > Nätverksöversikt > Aktiv adapter**.

### Använda tryckknappmetoden

- 1 På Startskärmen trycker du på **Inställningar > Nätverk/portar > Trådlöst > Wi-Fi Protected Setup > Tryckknappsstartmetod**.
- 2 Följ instruktionerna på skärmen.

### Använda PIN-metoden

- 1 På startskärmen trycker du på **Inställningar > Nätverk/portar > Trådlöst > Wi-Fi Protected Setup > PIN-startmetod**.
- 2 Kopiera den åttasiffriga PIN-koden för WPS.
- 3 Öppna webbläsaren och skriv sedan IP-adressen till åtkomstpunkten i adressfältet.

#### Anmärkningar:

- Information om IP-adressen finns i dokumentationen som levererades tillsammans med åtkomstpunkten.
  - Om du använder en proxyserver inaktiverar du den tillfälligt för att kunna öppna webbsidan på rätt sätt.
- 4 Så här kommer du åt WPS-inställningarna. Mer information finns i dokumentationen som levererades tillsammans med åtkomstpunkten.
  - 5 Ange den åttasiffriga PIN-koden och spara sedan ändringarna.

## Konfigurera Wi-Fi Direct

Wi-Fi Direct<sup>®</sup> är en Wi-Fi-baserad peer-to-peer-teknik som gör det möjligt för trådlösa enheter att ansluta direkt till en skrivare med Wi-Fi Direct aktiverat utan att använda en åtkomstpunkt (trådlös router).

- 1 På startskärmen trycker du på **Inställningar > Nätverk/portar > Wi-Fi Direct**.
- 2 Konfigurera inställningarna.
  - **Aktivera Wi-Fi Direct** – Gör det möjligt för skrivaren att sända sitt eget Wi-Fi Direct-nätverk.
  - **Wi-Fi Direct-namn** – Ger Wi-Fi Direct-nätverket ett namn.
  - **Wi-Fi Direct-lösenord** – Tilldelar ett lösenord för att upprätta trådlös säkerhet när peer-to-peer-anslutningen används.

- **Visa lösenord på inställningssidan** – Visar lösenordet på sidan för nätverksinställningar.
- **Godkänn automatiskt tryckknappsfrågan** – Gör så att skrivaren godkänner anslutningsfrågor automatiskt.

**Obs!** Det är inte säkert att godkänna tryckknappsbegäran automatiskt.

#### Anmärkningar:

- Som standard visas inte lösenordet för Wi-Fi Direct-nätverket på skrivarens display. Om du vill visa lösenordet aktiverar du ikonen för att visa lösenord. På startskärmen trycker du på **Inställningar > Säkerhet > Övrigt > Aktivera Visa lösenord/PIN-kod**.
- Om du vill veta lösenordet för Wi-Fi Direct-nätverket utan att visa det på skrivarens display trycker du på **Inställningar > Rapporter > Nätverk > Sida för nätverksinställningar** från startskärmen.

## Ansluta en mobil enhet till skrivaren

Innan du ansluter din mobila enhet kontrollerar du att Wi-Fi Direct är konfigurerat. Mer information finns i ["Konfigurera Wi-Fi Direct" på sidan 138](#).

### Ansluta genom Wi-Fi Direct

**Obs!** De här instruktionerna gäller endast för mobila Android-enheter.

- 1 Från den mobila enheten går du till inställningsmenyn.
- 2 Aktivera **Wi-Fi** och tryck sedan på **Wi-Fi Direct**.
- 3 Välj skrivarens Wi-Fi Direct-namn.
- 4 Bekräfta anslutningen på skrivarens kontrollpanel.

### Ansluta genom Wi-Fi

- 1 Från den mobila enheten går du till inställningsmenyn.
- 2 Tryck på **Wi-Fi** och välj sedan skrivarens Wi-Fi Direct-namn.

**Obs!** Strängen DIRECT-xy (där x och y är två slumpmässiga tecken) läggs till före Wi-Fi Direct-namnet.

- 3 Ange Wi-Fi Direct-lösenordet.

## Ansluta en dator till skrivaren

Innan du ansluter din dator kontrollerar du att Wi-Fi Direct är konfigurerat. Mer information finns i ["Konfigurera Wi-Fi Direct" på sidan 138](#).

### För Windows-användare

- 1 Öppna **Skrivare och skannare** och klicka på **Lägg till en skrivare eller skanner**.
- 2 Klicka på **Visa Wi-Fi Direct-skrivare** och välj skrivarens Wi-Fi Direct-namn.
- 3 Anteckna skrivarens åttasiffriga PIN-kod som visas på skrivarskärmen.
- 4 Ange PIN-koden på datorn.

**Obs!** Om skrivardrivrutinen inte redan är installerad hämtar Windows rätt drivrutin.

## För Macintosh-användare

1 Klicka på ikonen för trådlöst och välj skrivarens Wi-Fi Direct-namn.

**Obs!** Strängen DIRECT-xy (där x och y är två slumpmässiga tecken) läggs till före Wi-Fi Direct-namnet.

2 Skriv Wi-Fi Direct-lösenordet.

**Obs!** Växla tillbaka till det tidigare nätverket på datorn när du har kopplat bort Wi-Fi Direct-nätverket.

## Inaktivera Wi-Fi-nätverket

1 På startskärmen trycker du på **Inställningar > Nätverk/portar > Nätverksöversikt > Aktiv adapter > Standardnätverk**.

2 Följ instruktionerna på skärmen.

## Ändra skrivarens portinställningar efter installation av en intern ISP (Internal Solutions Port)

### Anmärkningar:

- Om skrivaren har en statisk IP-adress ska du inte ändra konfigurationen.
- Om datorerna är konfigurerade för att använda nätverksnamnet istället för en IP-adress ska du inte ändra konfigurationen.
- Om du lägger till en trådlös ISP (Internal Solutions Port) för en skrivare som tidigare var konfigurerad för Ethernet-anslutning kopplar du ifrån skrivaren från Ethernet-nätverket.

## För Windows-användare

1 Öppna mappen Skrivare.

2 Öppna skrivaregenskaperna på snabbmenyn till skrivaren med ny ISP.

3 Konfigurera porten i listan.

4 Uppdatera IP-adressen.

5 Verkställ ändringarna.

## För Macintosh-användare

1 I Systeminställningar i Apple-menyn går du till listan med skrivare och väljer + > **IP**.

2 Ange IP-adressen i adressfältet.

3 Verkställ ändringarna.

## Konfigurera seriell utskrift (endast Windows)

1 Ställ in parametrarna i skrivaren.

**a** Navigera till menyn för portinställningar från skrivarens kontrollpanel.

**b** Leta reda på menyn för den seriella portens inställningar och justera sedan inställningarna vid behov.

**c** Verkställ ändringarna.

- 2 Från datorn, gå till mappen Skrivare och välj din skrivare.
- 3 Öppna skrivaregenskaper, och välj sedan COM-porten från listan.
- 4 Ställ in parametrarna för COM-porten i Enhetshanteraren.

**Anmärkningar:**

- Seriell utskrift minskar utskriftshastigheten.
- Se till att den seriella kabeln är ansluten till den seriella porten på skrivaren.

## Rengöra skrivarens delar

### Rengöra skrivaren



**VAR FÖRSIKTIG – RISK FÖR ELEKTRISK STÖT:** För att undvika att få en elektrisk stöt när du rengör skrivarens utsida ska du dra ut nätsladden ur eluttaget och koppla bort alla sladdar från skrivaren innan du fortsätter.

**Anmärkningar:**

- Upprepa ungefär varannan månad.
  - Skador på skrivaren som orsakats av att skrivaren har hanterats på felaktigt sätt täcks inte av skrivarens garanti.
- 1 Stäng av skrivaren och dra ut nätsladden ur eluttaget.
  - 2 Ta bort allt papper från standardfacket och flerk Funktionsmataren.
  - 3 Ta bort eventuellt damm, ludd och pappersbitar runt skrivaren med en mjuk borste eller en dammsugare.
  - 4 Torka av skrivarens utsida med en fuktig, ren och luddfri trasa.

**Anmärkningar:**

- Använd inte vanliga rengöringsmedel, eftersom de kan skada skrivarens yta.
  - Se till att skrivaren är helt torr överallt.
- 5 Anslut nätsladden till vägguttaget och slå sedan på skrivaren.



**VAR FÖRSIKTIG – RISK FÖR SKADA:** För att undvika brandrisk eller att få en elektrisk stöt ansluter du nätsladden direkt till lämpligt och jordat vägguttag som är i närheten av produkten och är lättillgängligt.

## Rengöra skannern

1 Öppna skannerluckan.



2 Använd en fuktad, mjuk, luddfri trasa till att torka av följande områden:

- Dokumentmatarglas



- Den automatiska dokumentmatarens glasplatta



- Skannerglas



- Skannerglasets platta



**3** Stäng skannerluckan.

**4** Öppna luckan till den automatiska dokumentmataren.

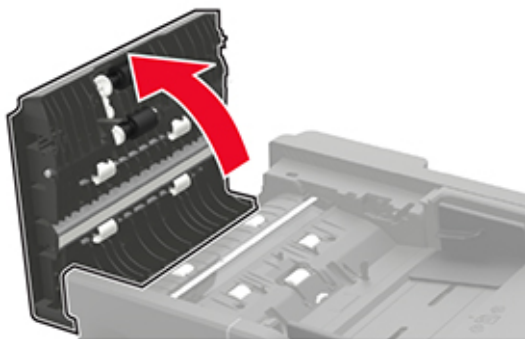

**5** Använd en fuktad, mjuk, luddfri trasa till att torka av följande områden:

- Den automatiska dokumentmatarens glasplatta i luckan till den automatiska dokumentmataren



- Dokumentmatarglas i luckan till den automatiska dokumentmataren



**6** Stäng luckan till den automatiska dokumentmataren.



## Beställa delar och förbrukningsartiklar

**Obs!** Alla livslängdsuppskattningar för förbrukningsenheterna förutsätter utskrift på vanligt papper i storlek US Letter eller A4.

### Kontrollera status för skrivarens delar och förbrukningsmaterial

- 1 Tryck på **Status/Förbrukningsmaterial** på huvudmenyn.
- 2 Välj delarna eller förbrukningsartiklarna som du vill kontrollera.

**Obs!** Du kan också komma åt den här inställningen genom att trycka på den översta delen av startskärmen.

### Beställa en tonerkassett

#### Anmärkningar:

- Den beräknade kapaciteten för en kassett baseras på standarden ISO/IEC 19752.
- Extremt låg täckning under långa perioder kan påverka den faktiska kapaciteten negativt.

Kontakta stället där du köpte skrivaren för att få reda på hur du beställer en tonerkassett.

### Beställa en bildhanteringsenhet

Om du vill beställa en bildhanteringsenhet kontaktar du inköpsstället där du köpte skrivaren.

### Konfigurera meddelanden om förbrukningsmaterial

- 1 Öppna en webbläsare och ange skrivarens IP-adress i adressfältet.

#### Anmärkningar:

- Visa skrivarens IP-adress på skrivarens startskärm. IP-adressen visas som fyra nummergrupper som är åtskiljda med punkter, till exempel 123.123.123.123.
- Om du använder en proxyserver inaktiverar du den tillfälligt för att kunna öppna webbsidan på rätt sätt.

- 2 Klicka på **Inställningar > Enhet > Meddelanden**.
- 3 Från menyn **Förbrukningsmaterial** klickar du på **Anpassade meddelanden om förbrukningsmaterial**.
- 4 Välj ett meddelande för varje förbrukningsmaterial.
- 5 Verkställ ändringarna.

## Byta ut delar och förbrukningsartiklar

### Byta ut tonerkassetten

1 Öppna lucka A.



2 Ta bort den förbrukade tonerkassetten.



- 3** Packa upp den nya tonerkassetten och skaka den tre gånger så att tonern omfördelas.



- 4** Sätt i den nya tonerkassetten.

**Obs!** Använd pilarna inuti skrivaren som stöd.



- 5** Stäng lucka A.

## Byta ut bildhanteringsenheten

1 Öppna lucka A.



2 Ta bort tonerkassetten.



3 Ta bort den förbrukade bildhanteringsenheten.



- 4 Packa upp den nya bildhanteringsenheten och skaka den tre gånger så att tonern omfördelas.



**Varning – risk för skador:** Utsätt inte bildhanteringsenheten för direkt ljus under mer än tio minuter. Lång exponering för ljus kan leda till problem med utskriftskvaliteten.

**Varning – risk för skador:** Vidrör inte fotoenhetens cylinder. Det kan påverka kvaliteten på kommande utskriftsjobb.



- 5 Sätt i den nya bildhanteringsenheten.

**Obs!** Använd pilarna inuti skrivaren som stöd.



- 6 Sätt in tonerkassetten.

**Obs!** Använd pilarna inuti skrivaren som stöd.



**7** Stäng lucka A.

## Byta inmatningshjulen

- 1** Slå av skrivaren.
- 2** Koppla bort nätsladden från vägguttaget och sedan från skrivaren.
- 3** Ta ut magasinet.



**4** Ta bort de förbrukade inmatningshjulen, det ena efter det andra.

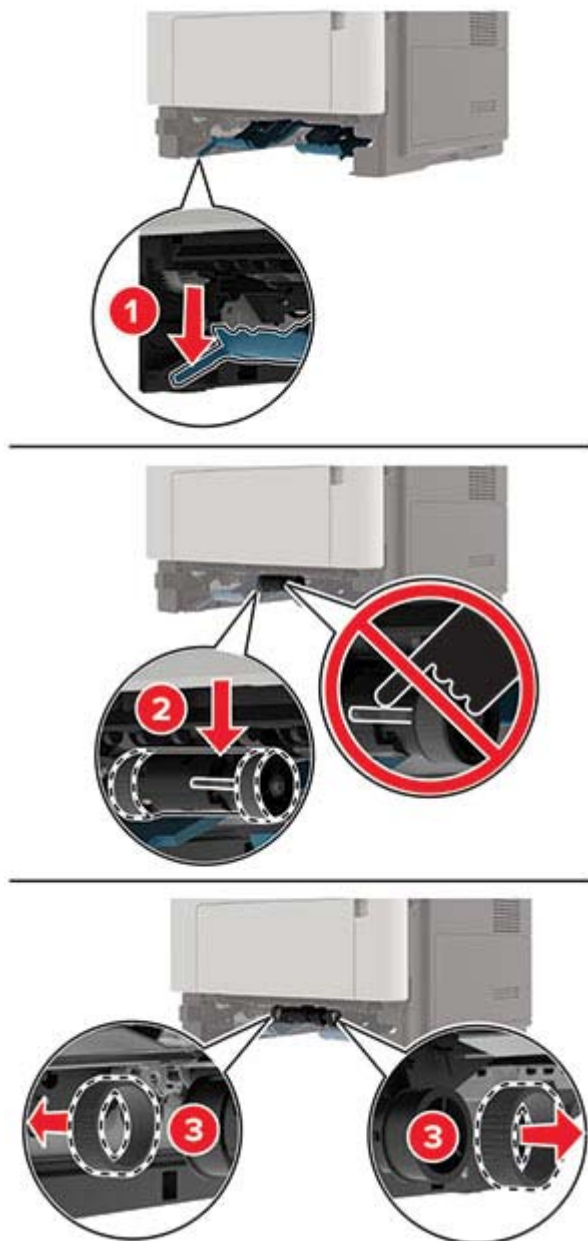

**5** Packa upp de nya inmatningshjulen.

- 6 Sätt in de nya inmatningshjulen.

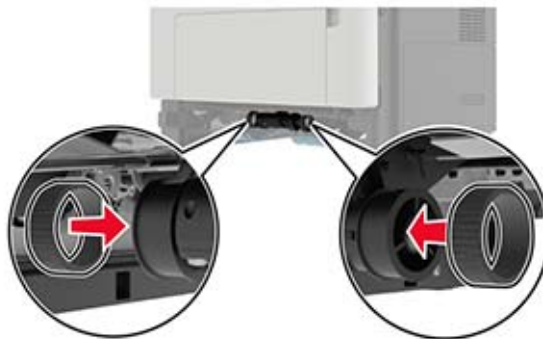

- 7 Sätt tillbaka magasinet.
- 8 Anslut strömsladden till skrivaren och sedan till eluttaget.

**⚠ VAR FÖRSIKTIG – RISK FÖR SKADA:** För att undvika brandrisk eller att få en elektrisk stöt ansluter du nätsladden till ett lämpligt och jordat vägguttag som är i närheten av produkten och är lättillgängligt.

- 9 Slå på skrivaren.

## Byta inmatningsvalsenheten

- 1 Stäng av skrivaren.
- 2 Koppla bort nätsladden från vägguttaget och sedan från skrivaren.
- 3 Ta bort tillvalsmagasinet.

**⚠ VAR FÖRSIKTIG – RISK FÖR SKADA:** Om skrivaren väger mer än 20 kg (44 lbs) behövs det minst två personer för att lyfta den på ett säkert sätt.





**4** Ta bort magasininsatsen och vänd på magasinbasen.

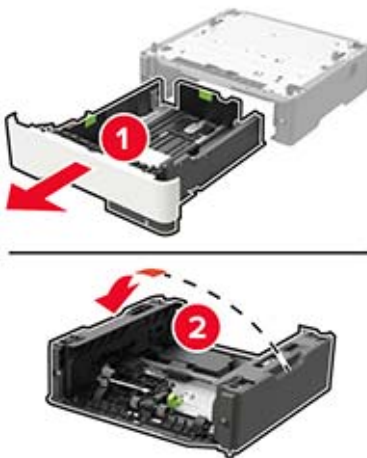

**5** Ta bort den använda inmatningsvalsensheten.

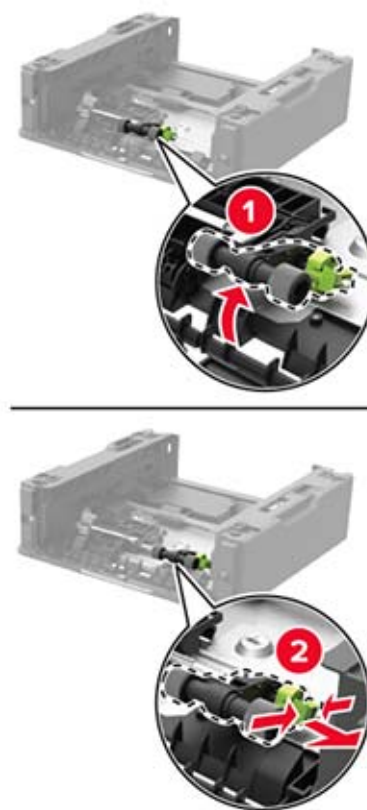

**6** Packa upp den nya inmatningsvalsensheten.

**7** Sätt in den nya inmatningsvalsenheten.



**8** Vänd på magasinbasen och sätt in magasininsatsen.

- 9 Rikta in skrivaren mot tillvalsmagasinet och sänk ner skrivaren tills den *klickar* fast.



- 10 Anslut nätsladden till skrivaren och sedan till eluttaget.

**⚠ VAR FÖRSIKTIG – RISK FÖR SKADA:** För att undvika brandrisk eller att få en elektrisk stöt ansluter du nätsladden till ett lämpligt och jordat vägguttag som är i närheten av produkten och är lättillgängligt.

- 11 Slå på skrivaren.

## Återställa användningsräknare för förbrukningsmaterial

- 1 På startskärmen trycker du på **Inställningar > Enhet > Underhåll > Konfigurationsmenyn > Användning av förbrukningsmaterial och räknare.**
- 2 Välj räknaren som du vill återställa.

**Varning – risk för skador:** Förbrukningsmaterial och delar utan villkor för använd-och-returnera-program kan återställas och återtillverkas. Däremot omfattar inte tillverkarens garanti skador som orsakats av förbrukningsartiklar eller delar från andra tillverkare. Återställning av räknaren på förbrukningsmaterialet eller delen utan ordentlig återtillverkning kan orsaka skador på skrivaren. Efter att räknaren för förbrukningsmaterialet eller delen har återställts kan ett felmeddelande om närvaron av ett återställt objekt visas.

## Flytta skrivaren

### Flytta skrivaren till en annan plats

- ⚠ VAR FÖRSIKTIG – RISK FÖR SKADA:** Om skrivaren väger mer än 20 kg (44 lbs) behövs det minst två personer för att lyfta den på ett säkert sätt.
- ⚠ VAR FÖRSIKTIG – RISK FÖR SKADA:** För att undvika brandrisk eller att få en elektrisk stöt använd endast den nätsladd som levererades med produkten eller en reservnätsladd som godkänts av tillverkaren.

 **VAR FÖRSIKTIG – RISK FÖR SKADA:** När skrivaren ska flyttas följer du dessa riktlinjer för att undvika personskada eller att skrivaren skadas:

- Se till att alla luckor och magasin är stängda.
- Stäng av skrivaren och dra ut nätsladden ur eluttaget.
- Koppla bort alla sladdar och kablar från skrivaren.
- Om skrivaren har separata golvstående tillvalsmagasin eller utmatningstillval anslutna måste dessa kopplas från innan skrivaren flyttas.
- Om skrivaren har en hjulbas kan den rullas till den nya platsen. Var försiktig när du går över hinder och springor i golvet.
- Om skrivaren inte har någon hjulbas, men har tillvalsmagasin eller utmatningstillval, tar du bort utmatningstillvalen och lyfter sedan av skrivaren från tillvalsmagasinen. Försök inte lyfta skrivaren och tillval samtidigt.
- Använd handtagen när du lyfter skrivaren.
- Om ni transporterar skrivaren på en vagn måste den vara så stor att hela skrivarens bottenplatta får plats på den.
- Om ni transporterar maskintillval på vagn måste den vara så stor att respektive tillval får plats på den.
- Skrivaren måste alltid vara upprätt.
- Undvik kraftigt vibrerande rörelser.
- Se till att du inte har fingrarna under skrivaren när du ställer ner den.
- Se till att det finns tillräckligt med utrymme runt skrivaren.

**Obs!** Skador på skrivaren som uppkommit i samband med felaktig flyttning täcks inte av skrivarens garanti.

## Skicka skrivaren

Om du ska skicka skrivaren bör du använda originalförpackningen eller kontakta inköpsstället.

## Spara energi och papper

### Konfigurera inställningarna för energisparläget

#### Vänteläge

- 1 På startskärmen trycker du på **Inställningar > Enhet > Energihantering > Tidsgränser > Vänteläge**.
- 2 Ange hur länge skrivaren får vara inaktiv innan den försätts i Vänteläge.

#### Viloläge

- 1 På startskärmen trycker du på **Inställningar > Enhet > Energihantering > Tidsgränser > Tidsgräns för viloläge**.
- 2 Ange hur länge skrivaren får vara inaktiv innan den försätts i viloläge.

#### Anmärkningar:

- Konfigurera Tidsgräns för viloläge vid anslutning till Standby för att Tidsgräns för viloläge ska fungera.

- Embedded Web Server inaktiveras när skrivaren är i Viloläge.

## Justera ljusstyrkan på skrivarens skärm

- 1 Öppna startskärmen och välj **Inställningar > Enhet > Inställningar > Skärmens ljusstyrka**.
- 2 Justera inställningen.

## Spara förbrukningsmaterial

- Skriv ut på båda sidorna av papperet.
  - Obs!** Dubbelsidig utskrift är standardinställningen i skrivardrivrutinen.
- Skriv ut flera sidor på ett enda pappersark.
- Använd förhandsgranskningsfunktionen till att se hur dokumentet ser ut innan du skriver ut det.
- Skriv ut ett exemplar av dokumentet om du vill kontrollera att dess innehåll och format är korrekt.

# Åtgärda pappersstopp

## Undvika pappersstopp

### Fylla på papper på rätt sätt

- Se till att pappret ligger plant i facket.



- Fyll inte på eller ta bort ett fack när skrivaren skriver ut.
- Lägg inte i för mycket papper. Se till att buntens höjd är under märket som anger maxgränsen för papperspåfyllning.
- Skjut inte in papper i facket. Fyll på papper enligt bilden.

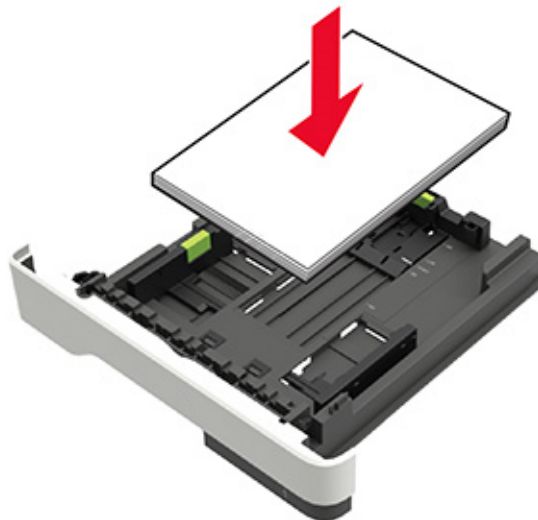

- Se till att pappersstöden är rätt placerade och att de inte trycker hårt mot papperet eller kuverten.
- Skjut in facket ordentligt i skrivaren efter att du har fyllt på papper.

### Använd rekommenderat papper

- Använd rekommenderat papper och specialmaterial.
- Lägg inte i papper som är skrynkliga, vikta, fuktiga eller böjda.

- Böj, lufta och justera papperskanterna innan du lägger i bunten.



- Använd inte papper som har beskurits eller klippts för hand.
- Blanda inte olika papper av olika storlek, vikt eller typ i samma fack.
- Kontrollera att inställningen för pappersstorlek och papperstyp har ställts in korrekt på datorn eller på skrivarens kontrollpanel.
- Förvara pappret enligt tillverkarens rekommendationer.

## Hitta var papper har fastnat

### Anmärkningar:

- Om Stopp Hjälps är aktiverat skickar skrivaren automatiskt tomma sidor eller delvis utskrivna sidor när en sida som fastnat avlägsnats. Sök i utskriften efter tomma sidor.
- Om Åtgärda pappersstopp är inställt på På eller Auto skriver skrivaren ut de sidor som fastnat en gång till.



Hitta pappersstopp	
1	Automatisk dokumentmatare
2	Standardfack
3	Bakre lucka
4	Standardmagasin för 250 ark
5	Tillvalsmagasin för 250 eller 550 ark
6	Universalarkmatare
7	Lucka A



## Pappersstopp i lucka A

1 Ta ut magasinet.



2 Öppna lucka A.

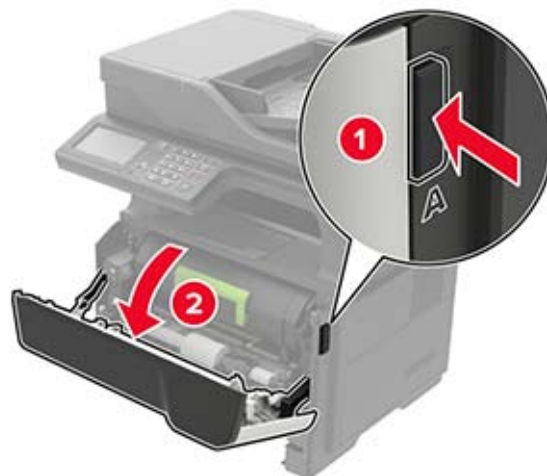

**3** Ta bort tonerkassetten.



**4** Ta bort bildhanteringsenheten.



**Varning – risk för skador:** Utsätt inte bildhanteringsenheten för direkt ljus under mer än tio minuter. Lång exponering för ljus kan leda till problem med utskriftskvaliteten.

**Varning – risk för skador:** Vidrör inte fotoenhetens cylinder. Det kan påverka kvaliteten på kommande utskriftsjobb.



5 Ta bort papperet som har fastnat.

 **VAR FÖRSIKTIG – VARM YTA:** Insidan av skrivaren kan vara varm. Förebygg risken för brännskador genom att vänta tills ytan har svalnat.

**Obs!** Kontrollera att alla pappersrester är borttagna.

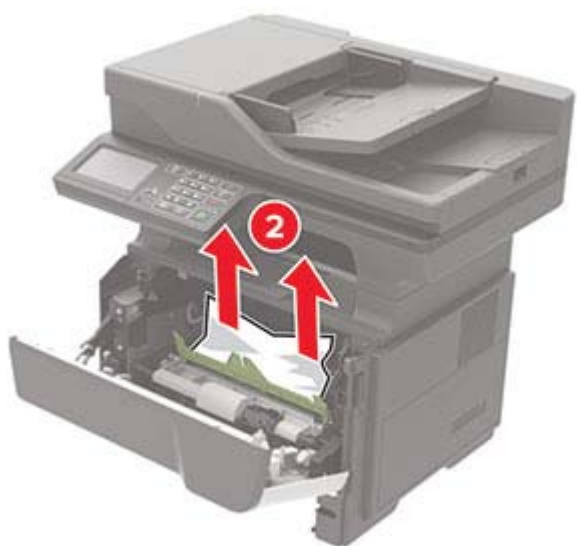

**6** Sätt i bildhanteringsenheten.

**Obs!** Använd pilarna inuti skrivaren som stöd.



7 Sätt in tonerkassetten.

**Obs!** Använd pilarna inuti skrivaren som stöd.



8 Stäng lucka A.

9 Sätt tillbaka magasinet.

## Pappersstopp i efterbehandlarens bakre lucka

1 Öppna den bakre luckan.



**VAR FÖRSIKTIG – VARM YTA:** Insidan av skrivaren kan vara varm. Förebygg risken för brännskador genom att vänta tills ytan har svalnat.

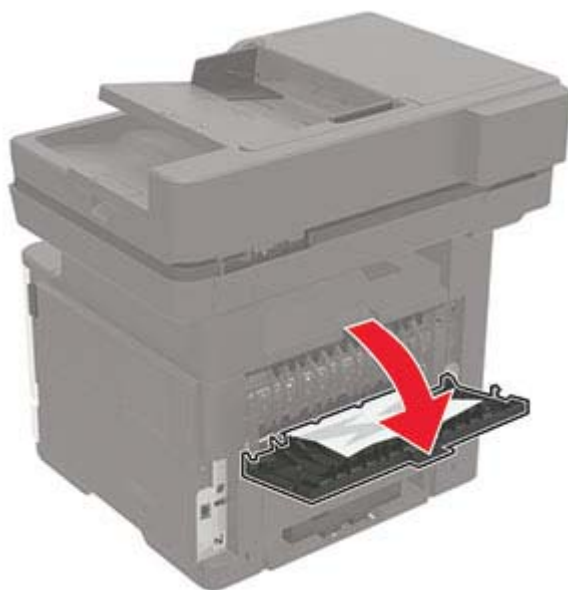

**2** Ta bort papperet som har fastnat.

**Obs!** Kontrollera att alla pappersrester är borttagna.

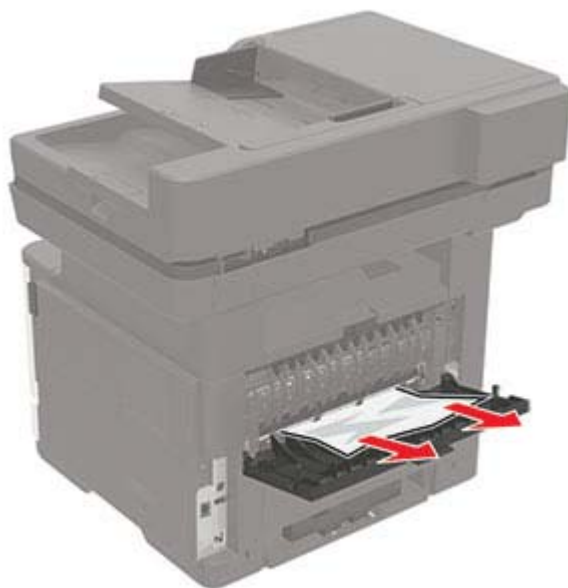

**3** Stäng den bakre luckan.

## Pappersstopp i standardfacket

Ta bort papperet som har fastnat.

**Obs!** Kontrollera att alla pappersrester är borttagna.



## Pappersstopp i enheten för dubbelsidig utskrift

1 Ta ut magasinet.

**Varning – risk för skador:** Berör metallplattan på skrivarens baksida där kablarna ansluts innan du berör eller kommer åt skrivarens invändiga ytor för att förhindra skador som kan uppstå genom elektrostatisk urladdning.



2 Ta bort papperet som har fastnat.

**Obs!** Kontrollera att alla pappersrester är borttagna.

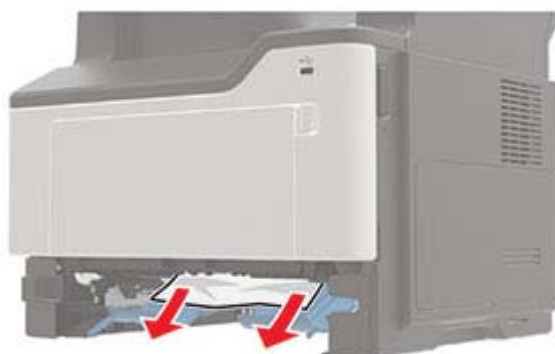

3 Sätt tillbaka magasinet.

## Pappersstopp i magasin

1 Ta ut magasinet.

**Varning – risk för skador:** Berör metallplattan på skrivarens baksida där kablarna ansluts innan du berör eller kommer åt skrivarens invändiga ytor för att förhindra skador som kan uppstå genom elektrostatisk urladdning.



2 Ta bort papperet som har fastnat.

**Obs!** Kontrollera att alla pappersrester är borttagna.





3 Sätt tillbaka magasinet.

## Pappersstopp i universalarkmataren

1 Ta bort papper från universalarkmataren.

2 Ta bort papperet som har fastnat.

**Obs!** Kontrollera att alla pappersrester är borttagna.



3 Böj, lufta och justera papperskanterna innan du lägger i bunten.



4 Fyll på nytt papper och justera sedan pappersguiden.



## Pappersstopp i den automatiska dokumentmataren

- 1 Ta bort alla original från den automatiska dokumentmatarens magasin.
- 2 Öppna luckan till den automatiska dokumentmataren.

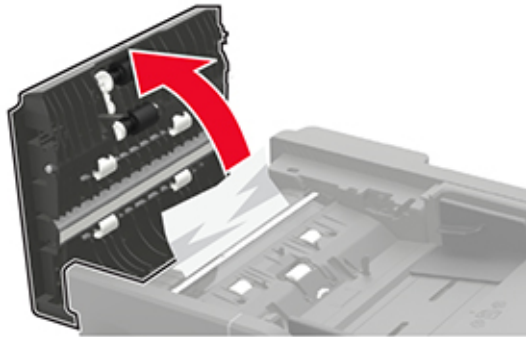

- 3 Ta bort papperet som har fastnat.  
**Obs!** Kontrollera att alla pappersrester är borttagna.

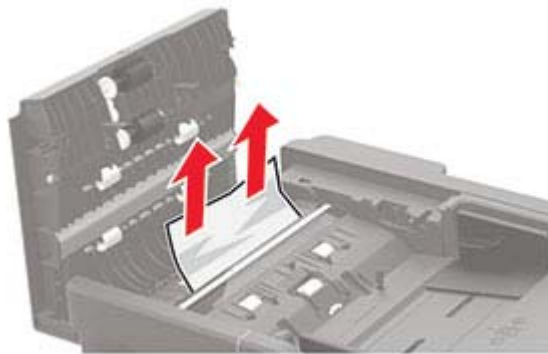

- 4 Stäng luckan till den automatiska dokumentmataren.

# Felsökning

## Problem med utskriftskvaliteten

Leta rätt på den bild som ser ut som dina utskrifter (samma brister i utskriftskvaliteten) och klicka på länken nedan för att läsa hur du åtgärdar problemet.



["Tomma eller vita sidor" på sidan 172](#)



["Mörk utskrift" på sidan 172](#)



["Tunna linjer skrivs inte ut korrekt" på sidan 174](#)



["Vikt eller skrynkligt papper" på sidan 175](#)



["Grå bakgrund" på sidan 176](#)



["Horisontella ljusa band" på sidan 177](#)



["Fel marginaler" på sidan 177](#)



["Ljus utskrift" på sidan 178](#)



["Fläckiga utskrifter och punkter" på sidan 179](#)



["Pappersböjning" på sidan 180](#)



["Skev eller sned utskrift" på sidan 182](#)



["Återkommande defekter" på sidan 182](#)



["Helsvarta sidor" på sidan 183](#)



["Text eller bild som skärs av" på sidan 183](#)



["tonern suddas lätt bort" på sidan 184](#)



["Vertikala mörka band" på sidan 184](#)



["Vertikala mörka streck eller ränder" på sidan 185](#)

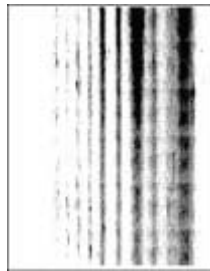

["Vertikala mörka band och bilder saknas på utskrifterna" på sidan 186](#)



["Vertikala ljusa band" på sidan 186](#)



["Vertikala vita streck" på sidan 186](#)

## Utskriftsproblem

### Utskriftskvaliteten är dålig

#### Tomma eller vita sidor

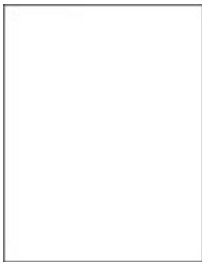

Kontakta din [återförsäljare](#).

#### Mörk utskrift



**Obs!** Innan du löser problemet kan du skriva ut testsidor för utskriftskvalitet. På kontrollpanelen väljer du **Inställningar > Felsökning > Testsidor för utskriftskvalitet**. På skrivarmodeller utan pekskärm kan du trycka på  för att navigera genom inställningarna.

Åtgärd	Ja	Nej
<p><b>Steg</b></p> <p><b>a</b> Kontrollera om skrivaren använder en äkta tonerkasset som stöds.  <b>Obs!</b> Om kassetten inte stöds installerar du en som stöds.</p> <p><b>b</b> Skriv ut dokumentet.</p> <p>Är utskriften mörk?</p>	Gå till steg 2.	Problemet är löst.
<p><b>Steg</b></p> <p><b>a</b> Stäng av skrivaren, vänta i ungefär 10 sekunder och sätt sedan på skrivaren.</p> <p><b>b</b> Minska tonersvärta. På kontrollpanelen går du till:  <b>Inställningar &gt; Utskrift &gt; Kvalitet</b></p> <p><b>c</b> Skriv ut dokumentet.</p> <p>Är utskriften mörk?</p>	Gå till steg 3.	Problemet är löst.
<p><b>Steg</b></p> <p><b>a</b> Ange papperstypen i Utskriftsinställningar eller dialogrutan Skriv ut, beroende på vilket operativsystem du har.</p> <p><b>Anmärkningar:</b></p> <ul style="list-style-type: none"> <li>• Kontrollera att inställningen överensstämmer med papperet som är påfyllt.</li> <li>• Du kan även ändra inställningen på skrivarens kontrollpanel. På kontrollpanelen går du till <b>Inställningar &gt; Papper &gt; Magasinkonfiguration &gt; Pappersstorlek/-typ.</b></li> </ul> <p><b>b</b> Skriv ut dokumentet.</p> <p>Är utskriften mörk?</p>	Gå till steg 4.	Problemet är löst.
<p><b>Steg</b></p> <p>Kontrollera att papperet inte är strukturerat eller har grov yta.</p> <p>Skriver du ut på papper som är strukturerat eller har grov yta?</p>	Gå till steg 5.	Gå till steg 6.
<p><b>Steg</b></p> <p><b>a</b> Byt ut strukturerat papper mot vanligt papper.</p> <p><b>b</b> Skriv ut dokumentet.</p> <p>Är utskriften mörk?</p>	Gå till steg 6.	Problemet är löst.
<p><b>Steg</b></p> <p><b>a</b> Fyll på med papper från ett nytt paket.  <b>Obs!</b> Papperet absorberar fukt på grund av hög luftfuktighet. Låt papperet ligga kvar i sin originalförpackning tills du behöver använda det.</p> <p><b>b</b> Skriv ut dokumentet.</p> <p>Är utskriften mörk?</p>	Gå till steg 7.	Problemet är löst.

Åtgärd	Ja	Nej
<p><b>Steg</b></p> <p><b>a</b> Ta ut bildhanteringsenheten och sätt sedan tillbaka den igen.</p> <p><b>Varning – risk för skador:</b> Utsätt inte bildhanteringsenheten för direkt ljus under mer än tio minuter. Lång exponering för ljus kan leda till problem med utskriftskvaliteten.</p> <p><b>Varning – risk för skador:</b> Rör inte vid fotoledartrumman under bildhanteringsenheten. Det kan påverka kvaliteten på kommande utskriftsjobb.</p> <p><b>b</b> Skriv ut dokumentet.</p> <p>Är utskriften mörk?</p>	<p>Kontakta din <a href="#">återför-säljare</a>.</p>	<p>Problemet är löst.</p>

## Tunna linjer skrivs inte ut korrekt



**Obs!** Innan du löser problemet kan du skriva ut testsidor för utskriftskvalitet. På kontrollpanelen väljer du **Inställningar > Felsökning > Testsidor för utskriftskvalitet**. På skrivarmodeller utan pekskärm kan du trycka på **OK** för att navigera genom inställningarna.

Åtgärd	Ja	Nej
<p><b>Steg</b></p> <p><b>a</b> Kontrollera om skrivaren använder en äkta tonerkassett som stöds.</p> <p><b>Obs!</b> Om kassetten inte stöds installerar du en som stöds.</p> <p><b>b</b> Skriv ut dokumentet.</p> <p>Skrivs inte tunna linjer ut korrekt?</p>	<p>Gå till steg 2.</p>	<p>Problemet är löst.</p>
<p><b>Steg</b></p> <p><b>a</b> Justera inställningarna för utskriftskvalitet.</p> <p><b>1</b> På kontrollpanelen går du till: <b>Inställningar &gt; Utskrift &gt; Kvalitet &gt; Pixelökning &gt; Teckensnitt</b></p> <p><b>2</b> Justera tonersvärtan till 7. På kontrollpanelen går du till: <b>Inställningar &gt; Utskrift &gt; Kvalitet</b></p> <p><b>b</b> Skriv ut dokumentet.</p> <p>Skrivs inte tunna linjer ut korrekt?</p>	<p>Kontakta din <a href="#">återför-säljare</a>.</p>	<p>Problemet är löst.</p>

## Vikt eller skrynkligt papper



**Obs!** Innan du löser problemet kan du skriva ut testsidor för utskriftskvalitet. På kontrollpanelen väljer du **Inställningar > Felsökning > Testsidor för utskriftskvalitet**. På skrivarmodeller utan pekskärm kan du trycka på  för att navigera genom inställningarna.

Åtgärd	Ja	Nej
<p><b>Steg</b></p> <p><b>a</b> Kontrollera om skrivaren använder en äkta tonerkassett som stöds. <b>Obs!</b> Om kassetten inte stöds installerar du en som stöds.</p> <p><b>b</b> Skriv ut dokumentet.</p> <p>Är papperet vikt eller skrynkligt?</p>	Gå till steg 2.	Problemet är löst.
<p><b>Steg</b></p> <p><b>a</b> Fyll på med papper från ett nytt paket. <b>Obs!</b> Papperet absorberar fukt på grund av hög luftfuktighet. Låt papperet ligga kvar i sin originalförpackning tills du behöver använda det.</p> <p><b>b</b> Skriv ut dokumentet.</p> <p>Är papperet vikt eller skrynkligt?</p>	Gå till steg 3.	Problemet är löst.
<p><b>Steg</b></p> <p><b>a</b> Ange papperstypen i Utskriftsinställningar eller dialogrutan Skriv ut, beroende på vilket operativsystem du har.</p> <p><b>Anmärkningar:</b></p> <ul style="list-style-type: none"> <li>• Kontrollera att inställningen överensstämmer med papperet som är påfyllt.</li> <li>• Du kan även ändra inställningen på skrivarens kontrollpanel. Gå till <b>Inställningar &gt; Papper &gt; Magasinkonfiguration &gt; Pappersstorlek/-typ</b>.</li> </ul> <p><b>b</b> Skriv ut dokumentet.</p> <p>Är papperet vikt eller skrynkligt?</p>	Kontakta din <a href="#">återförsäljare</a> .	Problemet är löst.

## Grå bakgrund

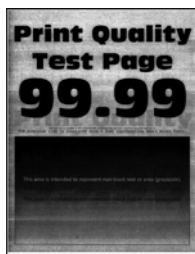

**Obs!** Innan du löser problemet kan du skriva ut testsidor för utskriftskvalitet. På kontrollpanelen väljer du **Inställningar > Felsökning > Testsidor för utskriftskvalitet**. På skrivarmodeller utan pekskärm kan du trycka på  för att navigera genom inställningarna.

Åtgärd	Ja	Nej
<p><b>Steg</b></p> <p><b>a</b> Stäng av skrivaren, vänta i 10 sekunder och sätt sedan på skrivaren.</p> <p><b>b</b> Minska tonersvärta. På kontrollpanelen går du till: <b>Inställningar &gt; Utskrifts &gt; kvalitet &gt; Tonersvärta</b></p> <p><b>c</b> Skriv ut dokumentet.</p> <p>Uppstår det en grå bakgrund på utskrifterna?</p>	Gå till steg 2.	Problemet är löst.
<p><b>Steg</b></p> <p><b>a</b> Kontrollera om skrivaren använder en äkta tonerkasset som stöds. <b>Obs!</b> Om tonerkassetten inte stöds installerar du en som stöds.</p> <p><b>b</b> Skriv ut dokumentet.</p> <p>Uppstår det en grå bakgrund på utskrifterna?</p>	Gå till steg 3.	Problemet är löst.
<p><b>Steg</b></p> <p><b>a</b> Ange papperstypen i Utskriftsinställningar eller dialogrutan Skriv ut, beroende på vilket operativsystem du har.</p> <p><b>Anmärkningar:</b></p> <ul style="list-style-type: none"> <li>Kontrollera att inställningen överensstämmer med papperet som är påfyllt.</li> <li>Du kan även ändra inställningen på skrivarens kontrollpanel. Gå till <b>Inställningar &gt; Papper &gt; Magasinkonfiguration &gt; Pappersstorlek/-typ</b>.</li> </ul> <p><b>b</b> Skriv ut dokumentet.</p> <p>Uppstår det en grå bakgrund på utskrifterna?</p>	Kontakta din <a href="#">återför-säljare</a> .	Problemet är löst.



## Horisontella ljusa band



**Obs!** Innan du löser problemet kan du skriva ut testsidor för utskriftskvalitet. På kontrollpanelen väljer du **Inställningar > Felsökning > Testsidor för utskriftskvalitet**. På skrivarmodeller utan pekskärm kan du trycka på **OK** för att navigera genom inställningarna.

Åtgärd	Ja	Nej
<p><b>a</b> Kontrollera om skrivaren använder en äkta tonerkassett som stöds. <b>Obs!</b> Om kassetten inte stöds installerar du en som stöds.</p> <p><b>b</b> Skriv ut dokumentet.</p> <p>Uppstår horisontella ljusa band fortfarande på utskrifter?</p>	Kontakta din <a href="#">återförsäljare</a> .	Problemet är löst.

## Fel marginaler



**Obs!** Innan du löser problemet kan du skriva ut testsidor för utskriftskvalitet. På kontrollpanelen väljer du **Inställningar > Felsökning > Testsidor för utskriftskvalitet**. På skrivarmodeller som inte har en pekskärm kan du trycka på **OK** för att navigera genom inställningarna.

Åtgärd	Ja	Nej
<p><b>Steg</b></p> <p><b>a</b> Justera pappersstöden till korrekt läge för det papper som har fyllts på.</p> <p><b>b</b> Skriv ut dokumentet.</p> <p>Är marginalerna korrekta?</p>	Problemet är löst.	Gå till steg 2.

Åtgärd	Ja	Nej
<p><b>Steg</b></p> <p><b>a</b> Du anger pappersstorleken från Utskriftsinställningar eller dialogrutan Skriv ut, beroende på vilket operativsystem du har.</p> <p><b>Anmärkningar:</b></p> <ul style="list-style-type: none"> <li>• Kontrollera att inställningen överensstämmer med papperet som är påfyllt.</li> <li>• Du kan även ändra inställningen på skrivarens kontrollpanel. Gå till <b>Inställningar &gt; Papper &gt; Magasinkonfiguration &gt; Pappersstorlek/-typ.</b></li> </ul> <p><b>b</b> Skriv ut dokumentet.</p> <p>Är marginalerna korrekta?</p>	Problemet är löst.	Kontakta din <a href="#">återförsäljare</a> .

## Ljus utskrift



**Obs!** Innan du löser problemet kan du skriva ut testsidor för utskriftskvalitet. På kontrollpanelen väljer du **Inställningar > Felsökning > Testsidor för utskriftskvalitet**. På skrivarmodeller utan pekskärm kan du trycka på  för att navigera genom inställningarna.

Åtgärd	Ja	Nej
<p><b>Steg</b></p> <p><b>a</b> Kontrollera om skrivaren använder en äkta tonerkasset som stöds. <b>Obs!</b> Om kassetten inte stöds installerar du en som stöds.</p> <p><b>b</b> Skriv ut dokumentet.</p> <p>Är utskriften ljus?</p>	Gå till steg 2.	Problemet är löst.
<p><b>Steg</b></p> <p><b>a</b> Stäng av skrivaren, vänta i ungefär 10 sekunder och sätt sedan på skrivaren.</p> <p><b>b</b> Öka tonersvärta. På kontrollpanelen går du till: <b>Inställningar &gt; Utskrifts &gt; kvalitet &gt; Tonersvärta</b></p> <p><b>c</b> Skriv ut dokumentet.</p> <p>Är utskriften ljus?</p>	Gå till steg 3.	Problemet är löst.

Åtgärd	Ja	Nej
<p><b>Steg</b></p> <p><b>a</b> Ange papperstypen i Utskriftsinställningar eller dialogrutan Skriv ut, beroende på vilket operativsystem du har.</p> <p><b>Anmärkningar:</b></p> <ul style="list-style-type: none"> <li>• Kontrollera att inställningen överensstämmer med papperet som är påfyllt.</li> <li>• Du kan även ändra inställningen på skrivarens kontrollpanel. Gå till <b>Inställningar &gt; Papper &gt; Magasinkonfiguration &gt; Pappersstorlek/-typ</b></li> </ul> <p><b>b</b> Skriv ut dokumentet.</p> <p>Är utskriften ljus?</p>	Gå till steg 4.	Problemet är löst.
<p><b>Steg</b></p> <p>Kontrollera om utskriftsupplösningen är konfigurerad till 600 dpi.</p> <p><b>a</b> På kontrollpanelen går du till:</p> <p><b>Inställningar &gt; Utskrift &gt; Kvalitet &gt; Utskriftsupplösning</b></p> <p><b>b</b> Skriv ut dokumentet.</p> <p>Är utskriften ljus?</p>	Gå till steg 5.	Problemet är löst.
<p><b>Steg</b></p> <p>Kontrollera tonerkassetts status och byt ut den vid behov.</p> <p><b>a</b> På kontrollpanelen går du till:</p> <p><b>Status/förbrukningsmaterial &gt; Förbrukningsmaterial</b></p> <p><b>b</b> Skriv ut dokumentet.</p> <p>Är utskriften ljus?</p>	Kontakta din <a href="#">återför-säljare</a> .	Problemet är löst.

## Fläckiga utskrifter och punkter



**Obs!** Innan du löser problemet kan du skriva ut testsidor för utskriftskvalitet. På kontrollpanelen väljer du **Inställningar > Felsökning > Testsidor för utskriftskvalitet**. På skrivarmodeller utan pekskärm kan du trycka på  för att navigera genom inställningarna.

Åtgärd	Ja	Nej
<p><b>Steg</b></p> <p><b>a</b> Kontrollera om skrivaren använder en äkta tonerkasset som stöds.  <b>Obs!</b> Om kassetten inte stöds installerar du en som stöds.</p> <p><b>b</b> Skriv ut dokumentet.</p> <p>Är utskriften fläckig?</p>	Gå till steg 2.	Problemet är löst.
<p><b>Steg</b></p> <p>Kontrollera om skrivaren smutsats ned av tonerläckage.</p> <p>Är skrivaren fri från tonerläckage?</p>	Gå till steg 3.	Kontakta din <a href="#">återför-säljare</a> .
<p><b>Steg</b></p> <p><b>a</b> Kontrollera bildhanteringsenhetens status.  På kontrollpanelen går du till:  <b>Inställningar &gt; Rapporter &gt; Enhet &gt; Enhetsstatistik</b></p> <p><b>b</b> I avsnittet Förbrukningsmaterialinfo för de utskrivna sidorna kan du kontrollera bildhanteringsenhetens status.</p> <p>Är bildhanteringsenheten nästan slut?</p>	Gå till steg 4.	Kontakta din <a href="#">återför-säljare</a> .
<p><b>Steg</b></p> <p><b>a</b> Byt ut bildhanteringsenheten.</p> <p><b>b</b> Skriv ut dokumentet.</p> <p>Är utskriften fläckig?</p>	Kontakta din <a href="#">återför-säljare</a> .	Problemet är löst.

## Pappersböjning



Åtgärd	Ja	Nej
<p><b>Steg</b></p> <p><b>a</b> Kontrollera om det påfyllda papperet stöds.  <b>Obs!</b> Om papperet inte stöds lägger du i ett som stöds.</p> <p><b>b</b> Skriv ut dokumentet.</p> <p>Är papperet böjt?</p>	Gå till steg 2.	Problemet är löst.

Åtgärd	Ja	Nej
<p><b>Steg</b></p> <p><b>a</b> Kontrollera om skrivaren använder en äkta tonerkasset som stöds.  <b>Obs!</b> Om kassetten inte stöds installerar du en som stöds.</p> <p><b>b</b> Skriv ut dokumentet.</p> <p>Är papperet böjt?</p>	Gå till steg 3.	Problemet är löst.
<p><b>Steg</b></p> <p><b>a</b> Justera pappersstöden i magasinet till korrekt läge för det papper som har fyllts på.</p> <p><b>b</b> Skriv ut dokumentet.</p> <p>Är papperet böjt?</p>	Gå till steg 4.	Problemet är löst.
<p><b>Steg</b></p> <p><b>a</b> Ange pappersstorlek och papperstyp i Utskriftsinställningar eller dialogrutan Skriv ut, beroende på vilket operativsystem du har.</p> <p><b>Anmärkningar:</b></p> <ul style="list-style-type: none"> <li>• Kontrollera att inställningarna överensstämmer med papperet som är påfyllt.</li> <li>• Du kan även ändra dessa inställningar på skrivarens kontrollpanel. Gå till <b>Inställningar &gt; Papper &gt; Magasinkonfiguration &gt; Pappersstorlek/-typ</b>. På skrivarmodeller utan pekskärm kan du trycka på  för att navigera genom inställningarna.</li> </ul> <p><b>b</b> Skriv ut dokumentet.</p> <p>Är papperet böjt?</p>	Gå till steg 5.	Problemet är löst.
<p><b>Steg</b></p> <p><b>a</b> Ta ut papperet, vänd på det och lägg sedan i det igen.</p> <p><b>b</b> Skriv ut dokumentet.</p> <p>Är papperet böjt?</p>	Gå till steg 6.	Problemet är löst.
<p><b>Steg</b></p> <p><b>a</b> Fyll på med papper från ett nytt paket.  <b>Obs!</b> Papperet absorberar fukt på grund av hög luftfuktighet. Låt papperet ligga kvar i sin originalförpackning tills du behöver använda det.</p> <p><b>b</b> Skriv ut dokumentet.</p> <p>Är papperet böjt?</p>	Kontakta din <a href="#">återförsäljare</a> .	Problemet är löst.

## Skev eller sned utskrift



**Obs!** Innan du löser problemet kan du skriva ut testsidor för utskriftskvalitet. På kontrollpanelen väljer du **Inställningar > Felsökning > Testsidor för utskriftskvalitet**. På skrivarmodeller som inte har en pekskärm kan du trycka på  för att navigera genom inställningarna.

Åtgärd	Ja	Nej
<p><b>Steg</b></p> <p><b>a</b> Justera pappersstöden i magasinet till korrekt läge för det papper som har fyllts på.</p> <p><b>b</b> Skriv ut dokumentet.</p> <p>Är utskriften skev eller sned?</p>	Gå till steg 2.	Problemet är löst.
<p><b>Steg</b></p> <p><b>a</b> Fyll på med papper från ett nytt paket.</p> <p><b>Obs!</b> Papperet absorberar fukt på grund av hög luftfuktighet. Låt papperet ligga kvar i sin originalförpackning tills du behöver använda det.</p> <p><b>b</b> Skriv ut dokumentet.</p> <p>Är utskriften skev eller sned?</p>	Gå till steg 3.	Problemet är löst.
<p><b>Steg</b></p> <p><b>a</b> Kontrollera om det påfyllda papperet stöds.</p> <p><b>Obs!</b> Om papperet inte stöds lägger du i ett som stöds.</p> <p><b>b</b> Skriv ut dokumentet.</p> <p>Är utskriften skev eller sned?</p>	Kontakta din <a href="#">återför-säljare</a> .	Problemet är löst.

## Återkommande defekter

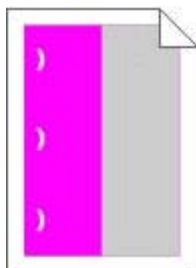

Kontakta din [återförsäljare](#).

## Helsvarta sidor



**Obs!** Innan du löser problemet kan du skriva ut testsidor för utskriftskvalitet. På kontrollpanelen väljer du **Inställningar > Felsökning > Testsidor för utskriftskvalitet**. På skrivarmodeller utan pekskärm kan du trycka på **OK** för att navigera genom inställningarna.

Åtgärd	Ja	Nej
<p><b>a</b> Kontrollera om skrivaren använder en äkta tonerkassett som stöds.  <b>Obs!</b> Om tonerkassetten inte stöds installerar du en som stöds.</p> <p><b>b</b> Skriv ut dokumentet.</p> <p>Skriver skrivaren ut helsvarta sidor?</p>	Kontakta din <a href="#">återför-säljare</a> .	Problemet är löst.

## Text eller bild som skärs av



**Obs!** Innan du löser problemet kan du skriva ut testsidor för utskriftskvalitet. På kontrollpanelen väljer du **Inställningar > Felsökning > Testsidor för utskriftskvalitet**. På skrivarmodeller utan pekskärm kan du trycka på **OK** för att navigera genom inställningarna.

Åtgärd	Ja	Nej
<p><b>a</b> Kontrollera om skrivaren använder en äkta tonerkassett som stöds.  <b>Obs!</b> Om tonerkassetten inte stöds installerar du en som stöds.</p> <p><b>b</b> Skriv ut dokumentet.</p> <p>Har text eller bilder beskurits?</p>	Kontakta din <a href="#">återför-säljare</a> .	Problemet är löst.

## tonern suddas lätt bort



**Obs!** Innan du löser problemet kan du skriva ut testsidor för utskriftskvalitet. På kontrollpanelen väljer du **Inställningar > Felsökning > Testsidor för utskriftskvalitet**. På skrivarmodeller utan pekskärm kan du trycka på **OK** för att navigera genom inställningarna.

Åtgärd	Ja	Nej
<p><b>Steg</b></p> <p><b>a</b> Kontrollera om skrivaren använder en äkta tonerkassett som stöds. <b>Obs!</b> Om kassetten inte stöds installerar du en som stöds.</p> <p><b>b</b> Skriv ut dokumentet.</p> <p>Går tonern att gnida bort?</p>	Gå till steg 2.	Problemet är löst.
<p><b>Steg</b></p> <p><b>a</b> Ange papperstypen i Utskriftsinställningar eller dialogrutan Skriv ut, beroende på vilket operativsystem du har.</p> <p><b>Anmärkningar:</b></p> <ul style="list-style-type: none"> <li>Kontrollera att inställningen överensstämmer med papperet som är påfyllt.</li> <li>Du kan även ändra inställningen på skrivarens kontrollpanel. Gå till <b>Inställningar &gt; Papper &gt; Magasinkonfiguration &gt; Pappersstorlek/-typ</b>.</li> </ul> <p><b>b</b> Skriv ut dokumentet.</p> <p>Går tonern att gnida bort?</p>	Kontakta din <a href="#">återför-säljare</a> .	Problemet är löst.

## Vertikala mörka band



**Obs!** Innan du löser problemet kan du skriva ut testsidor för utskriftskvalitet. På kontrollpanelen väljer du **Inställningar > Felsökning > Testsidor för utskriftskvalitet**. På skrivarmodeller utan pekskärm kan du trycka på **OK** för att navigera genom inställningarna.



Åtgärd	Ja	Nej
<p><b>a</b> Kontrollera om skrivaren använder en äkta tonerkassett som stöds. <b>Obs!</b> Om tonerkassetten inte stöds installerar du en som stöds.</p> <p><b>b</b> Skriv ut dokumentet.</p> <p>Uppstår vertikala mörka band på utskrifter?</p>	Kontakta din <a href="#">återför-säljare</a> .	Problemet är löst.

## Vertikala mörka streck eller ränder



Åtgärd	Ja	Nej
<p><b>Steg</b></p> <p><b>a</b> På kontrollpanelen går du till: <b>Inställningar &gt; Felsökning &gt; Rengöra skannern</b></p> <p><b>b</b> Skriv ut dokumentet.</p> <p>Uppstår vertikala mörka streck eller ränder på utskrifter?</p>	Gå till steg 2.	Problemet är löst.
<p><b>Steg</b></p> <p><b>a</b> Använd en fuktad, mjuk, luddfri trasa till att rengöra skannern. Mer information finns i <a href="#">"Rengöra skannern" på sidan 142</a>.</p> <p><b>b</b> Kopiera dokumentet med hjälp av den automatiska dokumentmataren.</p> <p>Uppstår vertikala mörka streck eller ränder på utskrifter?</p>	Gå till steg 3.	Problemet är löst.
<p><b>Steg</b></p> <p><b>a</b> Kontrollera om skrivaren använder en äkta tonerkassett som stöds. <b>Obs!</b> Om tonerkassetten inte stöds installerar du en som stöds.</p> <p><b>b</b> Skriv ut dokumentet.</p> <p>Uppstår vertikala mörka streck eller ränder på utskrifter?</p>	Kontakta din <a href="#">återför-säljare</a> .	Problemet är löst.

## Vertikala mörka band och bilder saknas på utskrifterna

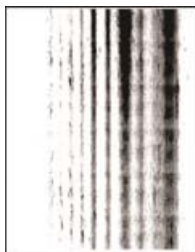

Kontakta din [återförsäljare](#).

## Vertikala ljusa band



**Obs!** Innan du löser problemet kan du skriva ut testsidor för utskriftskvalitet. På kontrollpanelen väljer du **Inställningar > Felsökning > Testsidor för utskriftskvalitet**. På skrivarmodeller utan pekskärm kan du trycka på **OK** för att navigera genom inställningarna.

Åtgärd	Ja	Nej
<p><b>a</b> Kontrollera om skrivaren använder en äkta tonerkassett som stöds. <b>Obs!</b> Om kassetten inte stöds installerar du en som stöds.</p> <p><b>b</b> Skriv ut dokumentet.</p> <p>Uppstår vertikala ljusa band fortfarande på utskrifter?</p>	Kontakta din <a href="#">återförsäljare</a> .	Problemet är löst.

## Vertikala vita streck



**Obs!** Innan du löser problemet kan du skriva ut testsidor för utskriftskvalitet. På kontrollpanelen väljer du **Inställningar > Felsökning > Testsidor för utskriftskvalitet**. På skrivarmodeller utan pekskärm kan du trycka på **OK** för att navigera genom inställningarna.

Åtgärd	Ja	Nej
<p><b>Steg</b></p> <p><b>a</b> Kontrollera om skrivaren använder en äkta tonerkasset som stöds.  <b>Obs!</b> Om kassetten inte stöds installerar du en som stöds.</p> <p><b>b</b> Skriv ut dokumentet.</p> <p>Uppstår det vertikala vita streck på utskrifterna?</p>	Gå till steg 2.	Problemet är löst.
<p><b>Steg</b></p> <p>Åtgärda problem rörande långsam utskrift. Mer information finns i <a href="#">"Långsam utskrift" på sidan 189</a>.</p> <p>Uppstår det vertikala vita streck på utskrifterna?</p>	Kontakta din <a href="#">återför-säljare</a> .	Problemet är löst.

## Utskriftsjobb skrivs inte ut

Åtgärd	Ja	Nej
<p><b>Steg</b></p> <p><b>a</b> I det dokument du försöker skriva ut öppnar du dialogrutan Utskrift och kontrollerar att du har valt rätt skrivare.</p> <p><b>b</b> Skriv ut dokumentet.</p> <p>Har dokumentet skrivits ut?</p>	Problemet är löst.	Gå till steg 2.
<p><b>Steg</b></p> <p><b>a</b> Kontrollera att skrivaren är på.</p> <p><b>b</b> Åtgärda eventuella felmeddelanden som visas på skärmen.</p> <p><b>c</b> Skriv ut dokumentet.</p> <p>Har dokumentet skrivits ut?</p>	Problemet är löst.	Gå till steg 3.
<p><b>Steg</b></p> <p><b>a</b> Kontrollera att portarna fungerar och att kablarna är ordentligt anslutna till datorn och skrivaren.  Mer information finns i installationsdokumentationen som kom med skrivaren.</p> <p><b>b</b> Skriv ut dokumentet.</p> <p>Har dokumentet skrivits ut?</p>	Problemet är löst.	Gå till steg 4.
<p><b>Steg</b></p> <p><b>a</b> Stäng av skrivaren, vänta i ungefär 10 sekunder och sätt sedan på skrivaren.</p> <p><b>b</b> Skriv ut dokumentet.</p> <p>Har dokumentet skrivits ut?</p>	Problemet är löst.	Gå till steg 5.

Åtgärd	Ja	Nej
<p><b>Steg</b></p> <p><b>a</b> Ta bort och installera om skrivarens drivrutiner.</p> <p><b>b</b> Skriv ut dokumentet.</p> <p>Har dokumentet skrivits ut?</p>	Problemet är löst.	Kontakta din <a href="#">återför-säljare</a> .

## Konfidentiella och övriga stoppade dokument skrivs inte ut

Åtgärd	Ja	Nej
<p><b>Steg</b></p> <p><b>a</b> Gå till kontrollpanelen. Se efter om dokumenten visas i listan över Stoppade jobb.</p> <p><b>Obs!</b> Om dokumenten inte visas där: skriv ut dem med hjälp av Skriv ut och lagra.</p> <p><b>b</b> Skriv ut dokumenten.</p> <p>Skrivs dokumenten ut?</p>	Problemet är löst.	Gå till steg 2.
<p><b>Steg</b></p> <p>Utskriftsjobbet kan innehålla ett formateringsfel eller felaktig data. Ta bort utskriftsjobbet och skicka det sedan igen.</p> <p>Skrivs dokumenten ut?</p>	Problemet är löst.	Gå till steg 3.
<p><b>Steg</b></p> <p>Om du skriver ut från internet kan skrivaren läsa jobbtitlarna som dubletter.</p> <p><b>För Windows-användare</b></p> <p><b>a</b> Öppna dialogrutan Utskriftsegenskaper.</p> <p><b>b</b> På fliken Skriv ut och lagra klickar du på <b>Använd skriv ut och lagra</b> och sedan på <b>Behåll dubbla dokument</b>.</p> <p><b>c</b> Ange en PIN-kod och spara sedan ändringarna.</p> <p><b>d</b> Skicka utskriftsjobbet.</p> <p><b>För Macintosh-användare</b></p> <p><b>a</b> Ge de olika jobben separata namn när du sparar dem.</p> <p><b>b</b> Skicka jobbet enskilt.</p> <p>Skrivs dokumenten ut?</p>	Problemet är löst.	Gå till steg 4.
<p><b>Steg</b></p> <p><b>a</b> Ta bort några stoppade jobb för att frigöra skrivarminne.</p> <p><b>b</b> Skriv ut dokumenten.</p> <p>Skrivs dokumenten ut?</p>	Problemet är löst.	Kontakta din <a href="#">återför-säljare</a> .

## Jobben skrivs ut från fel magasin eller på fel material

Åtgärd	Ja	Nej
<p><b>Steg</b></p> <p><b>a</b> Kontrollera att du skriver ut på rätt typ av papper.</p> <p><b>b</b> Skriv ut dokumentet.</p> <p>Har dokumentet skrivits ut på rätt typ av papper?</p>	Gå till steg 2.	Fyll på med rätt pappersstorlek och papperstyp.
<p><b>Steg</b></p> <p><b>a</b> Ange pappersstorlek och papperstyp i Utskriftsinställningar eller dialogrutan Skriv ut, beroende på vilket operativsystem du har.</p> <p><b>Obs!</b> Du kan även ändra dessa inställningar på skrivarens kontrollpanel. På huvudmenyn trycker du på <b>Inställningar &gt; Papper &gt; Magasinkonfiguration &gt; Pappersstorlek/-typ</b>.</p> <p><b>b</b> Kontrollera att inställningarna överensstämmer med papperet som är påfyllt.</p> <p><b>c</b> Skriv ut dokumentet.</p> <p>Har dokumentet skrivits ut på rätt typ av papper?</p>	Problemet är löst.	Gå till steg 3.
<p><b>Steg</b></p> <p><b>a</b> Kontrollera att magasinerna är länkade.</p> <p>Mer information finns i <a href="#">"Länka magasin" på sidan 23</a>.</p> <p><b>b</b> Skriv ut dokumentet.</p> <p>Skrivs dokumentet ut från rätt magasin?</p>	Problemet är löst.	Kontakta din <a href="#">återförsäljare</a> .

## Långsam utskrift

Åtgärd	Ja	Nej
<p><b>Steg</b></p> <p><b>a</b> Anslut skrivarkabeln ordentligt till skrivaren och datorn, skrivarservern, tillvalet eller annan nätverksenhet.</p> <p><b>b</b> Skriv ut dokumentet.</p> <p>Är skrivaren långsam?</p>	Gå till steg 2.	Problemet är löst.
<p><b>Steg</b></p> <p><b>a</b> Se till att skrivaren inte är i Tyst läge.</p> <p>På startskärmen trycker du på <b>Inställningar &gt; Enhet &gt; Underhåll &gt; Konfigurationsmeny &gt; Enhetsåtgärder &gt; Tyst läge</b>.</p> <p><b>b</b> Skriv ut dokumentet.</p> <p>Är skrivaren långsam?</p>	Gå till steg 3.	Problemet är löst.

Åtgärd	Ja	Nej
<p><b>Steg</b></p> <p><b>a</b> Ange papperstypen i Utskriftsinställningar eller dialogrutan Skriv ut, beroende på vilket operativsystem du har.</p> <p><b>Anmärkningar:</b></p> <ul style="list-style-type: none"> <li>• Kontrollera att inställningen överensstämmer med papperet som finns i magasinet.</li> <li>• Du kan även ändra inställningen på skrivarens kontrollpanel. På startskärmen trycker du på <b>Inställningar &gt; Papper &gt; Magasinkonfiguration &gt; Pappersstorlek/-typ</b>.</li> </ul> <p><b>b</b> Skriv ut dokumentet.</p> <p>Är skrivaren långsam?</p>	Gå till steg 4.	Problemet är löst.
<p><b>Steg</b></p> <p><b>a</b> Minska antalet sidor som ska skrivas ut.</p> <p><b>b</b> Skriv ut dokumentet.</p> <p>Är skrivaren långsam?</p>	Gå till steg 5.	Problemet är löst.
<p><b>Steg</b></p> <p><b>a</b> På startskärmen trycker du på <b>Inställningar &gt; Utskrift &gt; Kvalitet &gt; Utskriftsupplösning</b>.</p> <p><b>b</b> Konfigurera upplösningen till <b>600 dpi</b>.</p> <p><b>c</b> Skriv ut dokumentet.</p> <p>Är skrivaren fortfarande långsam?</p>	Gå till steg 6.	Problemet är löst.
<p><b>Steg</b></p> <p><b>a</b> Se till att skrivaren inte är överhettad.</p> <p><b>Anmärkningar:</b></p> <ul style="list-style-type: none"> <li>• Låt skrivaren svalna efter ett långt utskriftsjobb.</li> <li>• Observera rekommenderad omgivningstemperaturer för skrivaren. Mer information finns i <a href="#">"Välja en plats för skrivaren" på sidan 9</a>.</li> </ul> <p><b>b</b> Skriv ut dokumentet.</p> <p>Är skrivaren fortfarande långsam?</p>	Kontakta din <a href="#">återförsäljare</a> .	Problemet är löst.

## Skrivaren svarar inte

Åtgärd	Ja	Nej
<p><b>Steg</b> Kontrollera att nätsladden är ansluten till vägguttaget.</p> <p> <b>VAR FÖRSIKTIG – RISK FÖR SKADA:</b> För att undvika brandrisk eller att få en elektrisk stöt ansluter du nätsladden direkt till lämpligt och jordat vägguttag som är i närheten av produkten och är lättillgängligt.</p> <p>Svarar skrivaren?</p>	Problemet är löst.	Gå till steg 2.
<p><b>Steg</b> Kontrollera om vägguttaget är frånslaget med en ström- eller säkerhetsbrytare.</p> <p>Är vägguttaget frånslaget med en strömbrytare eller säkerhetsbrytare?</p>	Slå på strömbrytaren eller återställ säkerhetsbrytaren.	Gå till steg 3.
<p><b>Steg</b> Kontrollera att skrivaren är på.</p> <p>Är skrivaren på?</p>	Gå till steg 4.	Slå på skrivaren.
<p><b>Steg</b> Kontrollera om skrivaren är i vänteläge eller viloläge.</p> <p>Är skrivaren i vänteläge eller viloläge?</p>	Tryck på strömbrytaren för att aktivera skrivaren.	Gå till steg 5.
<p><b>Steg</b> Kontrollera om kablarna mellan skrivaren och datorn har anslutits till rätt portar.</p> <p>Är kablarna anslutna till rätt portar?</p>	Gå till steg 6.	Anslut kablarna till rätt portar.
<p><b>Steg</b> Installera rätt skrivardrivrutin.</p> <p>Svarar skrivaren?</p>	Problemet är löst.	Gå till steg 7.
<p><b>Steg</b> Stäng av skrivaren, vänta i ungefär 10 sekunder och sätt sedan på skrivaren.</p> <p>Svarar skrivaren?</p>	Problemet är löst.	Kontakta din <a href="#">återförsäljare</a> .

## Justera tonersvärtan

- 1 På huvudmenyn trycker du på **Inställningar > Skriv ut > Kvalitet**.
- 2 Justera tonersvärtan.
- 3 Verkställ ändringarna.

## Problem med nätverksanslutningen

### kan inte öppna Embedded Web Server

Åtgärd	Ja	Nej
<p><b>Steg</b> Kontrollera att skrivaren är på.</p> <p>Är skrivaren på?</p>	Gå till steg 2.	Slå på skrivaren.
<p><b>Steg</b> Kontrollera att skrivarens IP-adress är korrekt.</p> <p><b>Anmärkningar:</b></p> <ul style="list-style-type: none"> <li>• Visa IP-adressen på startskärmen.</li> <li>• En IP-adress visas som fyra uppsättningar siffror som skiljs åt med punkter, t.ex. 123.123.123.123.</li> </ul> <p>Är skrivarens IP-adress korrekt?</p>	Gå till steg 3.	Ange rätt IP-adress för skrivaren i adress-fältet.
<p><b>Steg</b> Säkerställ att du använder en kompatibel webbläsare:</p> <ul style="list-style-type: none"> <li>• Internet Explorer version 11 eller senare</li> <li>• Microsoft Edge</li> <li>• Safari version 10 eller senare</li> <li>• Google Chrome™ version 60 eller senare</li> <li>• Mozilla Firefox version 54 eller senare</li> </ul> <p>Har du en kompatibel webbläsare?</p>	Gå till steg 4.	Installera en kompatibel webbläsare.
<p><b>Steg</b> Kontrollera att nätverksanslutningen är aktiv.</p> <p>Fungerar nätverksanslutningen?</p>	Gå till steg 5.	Kontakta administratören.
<p><b>Steg</b> Kontrollera att kabelanslutningarna till skrivaren och skrivarservern sitter ordentligt. Mer information finns i dokumentationen som levereras med skrivaren.</p> <p>Är alla kablar ordentligt anslutna?</p>	Gå till steg 6.	Säkra kabelanslutningarna.
<p><b>Steg</b> Kontrollera att webbproxyservrarna är avaktiverade.</p> <p>Är webbproxyservrarna avaktiverade?</p>	Gå till steg 7.	Kontakta administratören.
<p><b>Steg</b> Öppna Embedded Web Server.</p> <p>Öppnades Embedded Web Server?</p>	Problemet är löst.	Kontakta din <a href="#">återförsäljare</a> .



## Det går inte att läsa flashenheten

Åtgärd	Ja	Nej
<p><b>Steg</b> Kontrollera att skrivaren inte är upptagen med ett annat jobb.</p> <p>Är skrivaren redo?</p>	Gå till steg 2.	Vänta tills skrivaren har slutfört det andra jobbet.
<p><b>Steg</b> Kontrollera om flashenheten har satts in i det främre USB-porten. <b>Obs!</b> Flashenheten fungerar inte om den sitter i den bakre USB-porten.</p> <p>Sitter flashenheten i rätt port?</p>	Gå till steg 3.	Sätt i flashenheten i rätt port.
<p><b>Steg</b> Kontrollera om flashenheten stöds. Mer information finns i <a href="#">"Flashenheter och filtyper som stöds" på sidan 29</a>.</p> <p>Stöds flashenheten?</p>	Gå till steg 4.	Sätt i en flashenhet som stöds.
<p><b>Steg</b></p> <p><b>a</b> Kontrollera att USB-porten är aktiverad. Mer information finns i <a href="#">"Aktivera USB-porten" på sidan 193</a>.</p> <p><b>b</b> Ta bort flashenheten och sätt i den igen.</p> <p>Känns flashenheten igen på skrivaren?</p>	Problemet är löst.	Kontakta din <a href="#">återförsäljare</a> .

## Aktivera USB-porten

På huvudmenyn trycker du på **Inställningar > Nätverk/portar > USB > Aktivera USB-port**.

## Kontrollera skrivarens anslutning

**1** På huvudmenyn trycker du på **Inställningar > Rapportering > Nätverk > Sida med nätverksinställningar**.

**2** På den första delen av nätverksinstallationssidan kontrollerar du att statusen är Ansluten.

Om statusen är Ej ansluten kan det hända att den lokala anslutningen är inaktiv eller att nätverkskabeln är trasig. Kontakta systemadministratören för att få hjälp.

## Problem med förbrukningsmaterial

### Byt kassetten, fel skrivarområde

Sätt i rätt tonerkassett.

## Förbrukningsmaterial som inte är förbrukningsmaterial från en skrivartillverkare

Skrivaren har upptäckt okänt material eller okänd reservdel installerad i skrivaren.

Skrivaren fungerar bäst med äkta förbrukningsmaterial och delar från skrivartillverkaren. Användning av tredje parts förbrukningsmaterial eller delar kan påverka prestanda, driftsäkerhet, eller livslängd för skrivaren och dess bildhanteringskomponenter.

Alla livslängdsindikatorer är utformade för att fungera med förbrukningsartiklar och reservdelar från skrivartillverkaren och kan ge oförutsedda resultat om förbrukningsartiklar eller reservdelar från tredje part används. Om bildhanteringskomponenter används längre än den avsedda livslängden kan det skada skrivaren eller tillhörande komponenter.

**Varning – risk för skador:** Användning av tredje parts förbrukningsmaterial eller delar kan påverka garantiskyddet. Skador som orsakas genom användning av tredje parts förbrukningsmaterial eller delar kanske inte omfattas av garantin.

Om du vill godkänna alla eventuella risker och fortsätta använda förbrukningsmaterial eller delar från andra tillverkare i skrivaren trycker du på och håller ned **X** tillsammans med **#** på kontrollpanelen i femton sekunder.

Om du accepterar de här riskerna tar du bort förbrukningsmaterial och delar från tredje part från skrivaren och sätter i äkta förbrukningsmaterial eller delar från skrivartillverkaren.

## Skannerunderhåll krävs, använd satsen för automatisk dokumentmatare

Det är dags för planerat underhåll av skrivaren. Kontakta kundtjänst eller din servicerepresentant och rapportera sedan meddelandet.

## Pappersmatningsproblem

### Kuverten klistras igen vid utskrift

Åtgärd	Ja	Nej
<p><b>Steg</b></p> <p><b>a</b> Använd ett kuvert som förvarats i torr miljö.</p> <p><b>Obs!</b> Om du skriver ut på kuvert med hög fukthalt kan de klistras igen.</p> <p><b>b</b> Skicka utskriftsjobbet.</p> <p>Klistras kuverten igen när du skriver ut?</p>	Gå till steg 2.	Problemet är löst.
<p><b>Steg</b></p> <p><b>a</b> Kontrollera att papperstypen är inställd på Kuvert. På kontrollpanelen trycker du på <b>Inställningar &gt; Papper &gt; Magasinkonfiguration &gt; Pappersstorlek/-typ</b> &gt; välj en papperskälla</p> <p><b>b</b> Skicka utskriftsjobbet.</p> <p>Klistras kuverten igen när du skriver ut?</p>	Kontakta din <a href="#">återför-säljare</a> .	Problemet är löst.

## Sortering av utskrift fungerar inte

Åtgärd	Ja	Nej
<p><b>Steg</b></p> <p><b>a</b> På kontrollpanelen trycker du på <b>Inställningar &gt; Skriv ut &gt; Layout &gt; Sortera &gt; På [1,2,1,2,1,2]</b>.</p> <p><b>b</b> Skriv ut dokumentet.</p> <p>Sorteras siffrorna korrekt?</p>	Problemet är löst.	Gå till steg 2.
<p><b>Steg</b></p> <p><b>a</b> Öppna dialogrutan Skriv ut i det dokument som du försöker skriva ut och välj sedan <b>Sortera</b>.</p> <p><b>b</b> Skriv ut dokumentet.</p> <p>Sorteras siffrorna korrekt?</p>	Problemet är löst.	Gå till steg 3.
<p><b>Steg</b></p> <p><b>a</b> Minska antalet sidor som ska skrivas ut.</p> <p><b>b</b> Skriv ut dokumentet.</p> <p>Sorteras siffrorna korrekt?</p>	Problemet är löst.	Kontakta din <a href="#">återförsäljare</a> .

## Det går inte att länka magasin

Åtgärd	Ja	Nej
<p><b>Steg</b></p> <p><b>a</b> Kontrollera om magasinen innehåller samma pappersstorlek och -typ.</p> <p><b>b</b> Kontrollera att pappersstöden befinner sig där de ska.</p> <p><b>c</b> Skriv ut dokumentet.</p> <p>Länkas magasinen korrekt?</p>	Problemet är löst.	Gå till steg 2.
<p><b>Steg</b></p> <p><b>a</b> På huvudmenyn trycker du på <b>Inställningar &gt; Papper &gt; Magasin-konfiguration &gt; Pappersstorlek/-typ</b>.</p> <p><b>b</b> Ställ in pappersstorlek och -typ till det påfyllda papperet i de länkade magasinen.</p> <p><b>c</b> Skriv ut dokumentet.</p> <p>Länkas magasinen korrekt?</p>	Problemet är löst.	Gå till steg 3.
<p><b>Steg</b></p> <p><b>a</b> Kontrollera att Länkade magasin är konfigurerat till Automatisk. Mer information finns i <a href="#">"Länka magasin" på sidan 23</a>.</p> <p><b>b</b> Skriv ut dokumentet.</p> <p>Länkas magasinen korrekt?</p>	Problemet är löst.	Kontakta din <a href="#">återförsäljare</a> .

## Papper fastnar ofta

Åtgärd	Ja	Nej
<p><b>Steg</b></p> <p><b>a</b> Dra ut magasinet.</p> <p><b>b</b> Se till att du har lagt i papperet på rätt sätt.</p> <p><b>Anmärkningar:</b></p> <ul style="list-style-type: none"> <li>• Se till att pappersstöden är rätt placerade.</li> <li>• Se till att buntens höjd är under märket som anger maxgränsen för papperspåfyllning.</li> <li>• Använd rekommenderad pappersstorlek och -typ.</li> </ul> <p><b>c</b> Sätt tillbaka magasinet.</p> <p><b>d</b> Skriv ut dokumentet.</p> <p>Uppstår papperstrassel ofta?</p>	Gå till steg 2.	Problemet är löst.
<p><b>Steg</b></p> <p><b>a</b> På huvudmenyn trycker du på <b>Inställningar &gt; Papper &gt; Magasin-konfiguration &gt; Pappersstorlek/-typ</b>.</p> <p><b>b</b> Ställ in rätt pappersstorlek och papperstyp.</p> <p><b>c</b> Skriv ut dokumentet.</p> <p>Uppstår papperstrassel ofta?</p>	Gå till steg 3.	Problemet är löst.
<p><b>Steg</b></p> <p><b>a</b> Fyll på med papper från ett nytt paket.</p> <p><b>Obs!</b> Papperet absorberar fukt på grund av hög luftfuktighet. Låt papperet ligga kvar i sin originalförpackning tills du behöver använda det.</p> <p><b>b</b> Skriv ut dokumentet.</p> <p>Uppstår papperstrassel ofta?</p>	Kontakta din <a href="#">återför-säljare</a> .	Problemet är löst.

## Sidor som fastnat skrivs inte ut igen

Åtgärd	Ja	Nej
<p><b>a</b> Öppna startskärmen och välj <b>Inställningar &gt; Enhet &gt; Meddelanden &gt; Åtgärda pappersstopp</b>.</p> <p><b>b</b> På menyn Åtgärda stopp väljer du <b>På</b> eller <b>Auto</b>.</p> <p><b>c</b> Skriv ut dokumentet.</p> <p>Skrivs de sidor som fastnat ut igen?</p>	Problemet är löst.	Kontakta din <a href="#">återför-säljare</a> .

## Faxproblem

### Det går inte att skicka eller ta emot fax

Åtgärd	Ja	Nej
<p><b>Steg</b> Åtgärda eventuella felmeddelanden som visas på skärmen.</p> <p>Kan du skicka eller ta emot fax?</p>	Problemet är löst.	Gå till steg 2.
<p><b>Steg</b> Kontrollera att kablarna till följande utrustning är ordentligt fastsatta:</p> <ul style="list-style-type: none"> <li>• Telefon</li> <li>• Handenhet</li> <li>• Telefonsvarare</li> </ul> <p>Kan du skicka eller ta emot fax?</p>	Problemet är löst.	Gå till steg 3.
<p><b>Steg</b> Lyssna efter kopplingston.</p> <ul style="list-style-type: none"> <li>• Ring faxnumret för att kontrollera om det fungerar.</li> <li>• Om du använder funktionen Ringa upp med luren på, höjer du volymen och verifierar att kopplingstonen hörs.</li> </ul> <p>Hör du en kopplingston?</p>	Gå till steg 5.	Gå till steg 4.
<p><b>Steg</b> Kontrollera telefonjacket.</p> <ol style="list-style-type: none"> <li>a Anslut den analoga telefonen direkt till telefonjacket.</li> <li>b Lyssna efter kopplingston.</li> <li>c Om du inte hör en kopplingston använder du en annan telefonkabel.</li> <li>d Om du fortfarande inte hör en kopplingston ansluter du den analoga telefonen till ett annat telefonjack.</li> <li>e Om du hör en kopplingston ansluter du skrivaren till samma väggkontakt.</li> </ol> <p>Kan du skicka eller ta emot fax?</p>	Problemet är löst.	Gå till steg 5.

Åtgärd	Ja	Nej
<p><b>Steg</b></p> <p>Kontrollera om skrivaren är ansluten till en analog telefontjänst eller till rätt digital anslutning.</p> <ul style="list-style-type: none"> <li>• Om du använder en ISDN-telefontjänst (Integrated Services for Digital Network) ansluter du till en analog telefonport på en ISDN-terminaladapter. Kontakta ISDN-leverantören om du vill ha mer information.</li> <li>• Om du använder DSL ansluter du ett DSL-filter eller en DSL-router som har stöd för analog användning. Kontakta din DSL-leverantör om du vill ha mer information.</li> <li>• Om du använder en PBX-telefontjänst (för privatabonntväxel) så ska du kontrollera att du ansluter till en analog anslutning på PBX:en. Om inget av dessa alternativ finns bör du överväga att installera en analog telefonlinje för faxmaskinen.</li> </ul> <p>Kan du skicka eller ta emot fax?</p>	Problemet är löst.	Gå till steg 6.
<p><b>Steg</b></p> <p>Koppla tillfälligt från annan utrustning och avaktivera andra telefontjänster.</p> <p><b>a</b> Koppla från annan utrustning (t.ex. telefonsvarare, datorer, modem och telefonlinjedelare) mellan skrivaren och telefonlinjen.</p> <p><b>b</b> Avaktivera Samtal väntar och röstmeddelanden. Kontakta telefonbolaget om du vill ha mer information.</p> <p>Kan du skicka eller ta emot fax?</p>	Problemet är löst.	Gå till steg 7.
<p><b>Steg</b></p> <p>Skanna originaldokumentet en sida i taget.</p> <p><b>a</b> Ring faxnumret.</p> <p><b>b</b> Skanna dokumentet.</p> <p>Kan du skicka eller ta emot fax?</p>	Problemet är löst.	Kontakta din <a href="#">återförsäljare</a> .

## Det går att ta emot men inte skicka fax

Åtgärd	Ja	Nej
<p><b>Steg</b></p> <p>Lägg originaldokumentet på rätt sätt i den automatiska dokumentmataren eller på skannerglasat.</p> <p>Kan du skicka fax?</p>	Problemet är löst.	Gå till steg 2.
<p><b>Steg</b></p> <p>Ställ in genvägsnumret på rätt sätt.</p> <ul style="list-style-type: none"> <li>• Kontrollera att genvägsnumret är inställt in för det nummer du vill ringa upp.</li> <li>• Slå telefonnumret manuellt.</li> </ul> <p>Kan du skicka fax?</p>	Problemet är löst.	Kontakta din <a href="#">återförsäljare</a> .

## Det går att skicka men inte att ta emot fax

Åtgärd	Ja	Nej
<p><b>Steg</b> Se till att papperskällan inte är tom.</p> <p>Kan du ta emot fax?</p>	Problemet är löst.	Gå till steg 2.
<p><b>Steg</b> Kontrollera inställningarna för antal signaler före svar. På startskärmen trycker du på <b>Inställningar &gt; Fax &gt; Faxinställning &gt; Inställningar för att ta emot fax &gt; Signaler till svar.</b></p> <p>Kan du ta emot fax?</p>	Problemet är löst.	Gå till steg 3.
<p><b>Steg</b> Se "<a href="#">Tomma eller vita sidor</a>" på sidan 172 om skrivaren skriver ut tomma sidor.</p> <p>Kan du ta emot fax?</p>	Problemet är löst.	Kontakta din <a href="#">återförsäljare</a> .

## Dålig faxutskriftskvalitet

Åtgärd	Ja	Nej
<p><b>Steg</b> Förbättra utskriftskvaliteten.</p> <p><b>a</b> På startskärmen trycker du på <b>Inställningar &gt; Utskrift &gt; Kvalitet.</b></p> <p><b>b</b> Justera inställningarna.</p> <p>Är faxets utskriftskvalitet tillräckligt bra?</p>	Problemet är löst.	Gå till steg 2.
<p><b>Steg</b> Minska överföringshastigheten för inkommande fax.</p> <p><b>a</b> På startskärmen trycker du på <b>Inställningar &gt; Fax &gt; Faxinställning &gt; Inställningar för att ta emot fax &gt; Adminkontroll &gt; Maximal hastighet.</b></p> <p><b>b</b> Välj en lägre överföringshastighet.</p> <p>Är faxets utskriftskvalitet tillräckligt bra?</p>	Problemet är löst.	Gå till steg 3.
<p><b>Steg</b> Byt ut tonerkassetten.</p> <p>Mer information finns i instruktionsbladet som medföljer förbrukningsartikeln.</p> <p>Är faxets utskriftskvalitet tillräckligt bra?</p>	Problemet är löst.	Kontakta din <a href="#">återförsäljare</a> .

## Skanningsproblem

### Det går inte att skanna från datorn

Åtgärd	Ja	Nej
<p><b>Steg</b></p> <p><b>a</b> Stäng av skrivaren, vänta i ca 10 sekunder och slå på den igen.</p> <p><b>b</b> Skicka skanningsjobbet igen.</p> <p>Kan du skicka skanningsjobbet?</p>	Problemet är löst.	Gå till steg 2.
<p><b>Steg</b></p> <p><b>a</b> Se till att kablarna mellan skrivaren och skrivarservern är ordentligt anslutna.</p> <p>Mer information finns i installationsdokumentationen som kom med skrivaren.</p> <p><b>b</b> Skicka skanningsjobbet igen.</p> <p>Kan du skicka skanningsjobbet?</p>	Problemet är löst.	Kontakta din <a href="#">återför-säljare</a> .

### Ofullständiga kopior av dokument eller foton

Åtgärd	Ja	Nej
<p><b>Steg</b></p> <p><b>a</b> Se till att dokumentet eller fotot läggs med framsidan nedåt på skannerglasets övre vänstra hörn.</p> <p><b>b</b> Kopiera dokumentet eller fotot.</p> <p>Kopierades dokumentet eller fotot ordentligt?</p>	Problemet är löst.	Gå till steg 2.
<p><b>Steg</b></p> <p><b>a</b> Matcha pappersstorleksinställningen med det papper som har fyllts på i magasinet.</p> <p><b>b</b> Kopiera dokumentet eller fotot.</p> <p>Kopierades dokumentet eller fotot ordentligt?</p>	Problemet är löst.	Kontakta din <a href="#">återför-säljare</a> .



## Dålig kopieringskvalitet

Åtgärd	Ja	Nej
<p><b>Steg</b></p> <p><b>a</b> Rengör skannerglasets och dokumentmatarglasets med en fuktad, mjuk, luddfri trasa. Om skrivaren har en andra glasplatta i den automatiska dokumentmataren rengör du även den glasplattan. Mer information finns i <a href="#">"Rengöra skannern" på sidan 142</a>.</p> <p><b>b</b> Se till att dokumentet eller fotot läggs med framsidan nedåt på skannerglasets övre vänstra hörn.</p> <p><b>c</b> Kopiera dokumentet eller fotot.</p> <p>Är kopian kvaliteten tillräckligt bra?</p>	Problemet är löst.	Gå till steg 2.
<p><b>Steg</b></p> <p><b>a</b> Kontrollera kvaliteten på originaldokumentet eller -fotot.</p> <p><b>b</b> Justera inställningarna för skanningskvaliteten.</p> <p><b>c</b> Kopiera dokumentet eller fotot.</p> <p>Är kopian kvaliteten tillräckligt bra?</p>	Problemet är löst.	Kontakta din <a href="#">återförsäljare</a> .

## Vertikala mörka ränder i utskriften vid skanning från den automatiska dokumentmataren

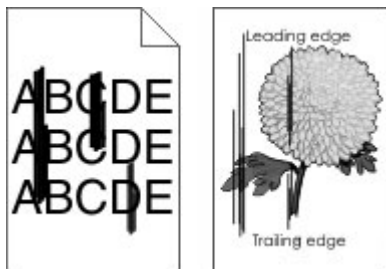

Åtgärd	Ja	Nej
<p><b>Steg</b></p> <p><b>a</b> Öppna skannerluckan.</p> <p><b>b</b> Använd en fuktad mjuk luddfri trasa till att torka av glasets till den automatiska dokumentmataren och den vita undersidan på luckan till den automatiska dokumentmataren.</p> <p><b>c</b> Stäng skannerluckan.</p> <p>Visas vertikala ränder fortfarande i skannade dokument?</p>	Gå till steg 2.	Problemet är löst.

Åtgärd	Ja	Nej
<p><b>Steg</b></p> <p><b>a</b> Öppna lucka C.</p> <p><b>b</b> Använd en fuktad mjuk luddfri trasa till att torka av glaset till den automatiska dokumentmataren och den vita undersidan på luckan till den automatiska dokumentmataren.</p> <p><b>c</b> Stäng luckan.</p> <p>Visas vertikala ränder fortfarande i skannade dokument?</p>	Kontakta din <a href="#">återförsäljare</a> .	Problemet är löst.

## Skanningen misslyckades

Åtgärd	Ja	Nej
<p><b>Steg</b></p> <p>Kontrollera kabelanslutningarna.</p> <p><b>a</b> Kontrollera att Ethernet- eller USB-kabeln är ordentligt isatt i datorn och skrivaren.</p> <p><b>b</b> Skicka skanningsjobbet igen.</p> <p>Slutfördes skanningsjobbet?</p>	Problemet är löst.	Gå till steg 2.
<p><b>Steg</b></p> <p>Kontrollera den fil som du vill skanna.</p> <p><b>a</b> Kontrollera att filnamnet inte redan används i destinationsmappen.</p> <p><b>b</b> Se till att dokumentet eller fotot som du vill skanna inte är öppet i ett annat program.</p> <p><b>c</b> Skicka skanningsjobbet igen.</p> <p>Slutfördes skanningsjobbet?</p>	Problemet är löst.	Gå till steg 3.
<p><b>Steg</b></p> <p><b>a</b> Se till att antingen Lägg till tidsstämpel eller Skriv över befintlig fil har valts i konfigurationsinställningarna för destinationen.</p> <p><b>b</b> Skicka skanningsjobbet igen.</p> <p>Slutfördes skanningsjobbet?</p>	Problemet är löst.	

## Det går inte att stänga skannern

Åtgärd	Ja	Nej
<p>Avlägsna hinder som gör att det inte går att stänga skannerenheten.</p> <p>Gick det att stänga skannerenheten helt?</p>	Problemet är löst.	Kontakta din <a href="#">återförsäljare</a> .

## Skanning tar för lång tid eller gör att datorn låser sig

Åtgärd	Ja	Nej
<p>Stäng alla program som stör skanningen.</p> <p>Tar skanningen fortfarande för lång tid eller gör den så att datorn hänger sig?</p>	Kontakta din <a href="#">återför-säljare</a> .	Problemet är löst.

## Skannern svarar inte

Åtgärd	Ja	Nej
<p><b>Steg</b></p> <p><b>a</b> Kontrollera om nätsladden är ordentligt ansluten till skrivaren och eluttaget.</p> <p> <b>VAR FÖRSIKTIG – RISK FÖR SKADA:</b> För att undvika brandrisk eller att få en elektrisk stöt ansluter du nätsladden direkt till lämpligt och jordat vägguttag som är i närheten av produkten och är lättillgängligt.</p> <p><b>b</b> Kopiera eller skanna dokumentet.</p> <p>Svarar skannern?</p>	Problemet är löst.	Gå till steg 2.
<p><b>Steg</b></p> <p><b>a</b> Kontrollera att skrivaren är på.</p> <p><b>b</b> Åtgärda eventuella felmeddelanden som visas på skärmen.</p> <p><b>c</b> Kopiera eller skanna dokumentet.</p> <p>Svarar skannern?</p>	Problemet är löst.	Gå till steg 3.
<p><b>Steg</b></p> <p><b>a</b> Stäng av skrivaren, vänta i ungefär 10 sekunder och slå sedan på skrivaren igen.</p> <p><b>b</b> Kopiera eller skanna dokumentet.</p> <p>Svarar skannern?</p>	Problemet är löst.	Kontakta din <a href="#">återför-säljare</a> .

## Justera skannerregistrering

- 1 På startskärmen trycker du på **Inställningar > Enhet > Underhåll > Konfigurationsmenyn > Skannerkonfiguration > Manuell skannerregistrering**.
- 2 På menyn Snabbtest för utskrift trycker du på **Start**.
- 3 Placera testsidan från Snabbtest för utskrift på skannerglasets och tryck sedan på **Flatbäddsregistrering**.
- 4 På menyn Snabbtest för kopiering trycker du på **Start**.

5 Jämför kopian från snabbtestet med originaldokumentet.

**Obs!** Om marginalerna på testsidan skiljer sig från originaldokumentet ska du justera inställningarna för vänster marginal och övre marginal.

6 Upprepa [steg 4](#) och [steg 5](#) tills marginalerna på kopian från snabbtestet matchar originaldokumentet.

## Justera registrering av den automatiska dokumentmataren

1 På startskärmen trycker du på **Inställningar > Enhet > Underhåll > Konfigurationsmenyn > Skannerkonfiguration > Manuell skannerregistrering**.

2 På menyn Snabbtest för utskrift trycker du på **Start**.

3 Placera sidan från Snabbtest för utskrift i den automatiska dokumentmatarens magasin.

4 Tryck på **Registrering av främre automatisk dokumentmatare** eller **Registrering av bakre automatisk dokumentmatare**.

### Anmärkningar:

- Om du vill justera registreringen av den främre delen av den automatiska dokumentmataren: Placera testsidan med utskriften uppåt och kortsidan först in i den automatiska dokumentmataren.
- Om du vill justera registreringen av den bakre delen av den automatiska dokumentmataren: Placera testsidan med utskriften nedåt och kortsidan först in i den automatiska dokumentmataren.

5 På menyn Snabbtest för kopiering trycker du på **Start**.

6 Jämför kopian från snabbtestet med originaldokumentet.

**Obs!** Om marginalerna på testsidan skiljer sig från originaldokumentet ska du justera inställningarna för horisontell justering och övre marginal.

7 Upprepa [steg 5](#) och [steg 6](#) tills marginalerna på kopian från snabbtestet matchar originaldokumentet.

## Kontakta din återförsäljare

Se till att ha följande information innan du kontaktar återförsäljaren:

- Skrivarproblem
- Felmeddelande
- Skrivarens modell och serienummer

Besök inköpsstället.

# Uppgradera och migrera

## Maskinvara

### Tillgängliga interna tillval

- Flashminne
- Teckensnittskort
- Kort för fast programvara
  - Formulär och streckkod
  - IPDS
  - PRESCRIBE
- ISP (Internal Solutions Port)
  - Seriellt RS-232C-gränssnittskort
  - Parallellt 1284-B-gränssnittskort
  - MarkNet™ N8230 för fiber-Ethernet
- MarkNet N8372, gränssnittskort för trådlös skrivarserver
- Skrivarhårddisk

### Få åtkomst till systemkortet

 **VAR FÖRSIKTIG – RISK FÖR ELEKTRISK STÖT:** För att undvika att få en elektrisk stöt när du vill komma åt systemkortet eller installera ytterligare maskinvara eller minnesenheter efter att du har installerat skrivaren ska du först stänga av skrivaren och dra ut nätsladden från eluttaget innan du fortsätter. Om några andra enheter är anslutna till skrivaren bör du stänga av dem också och dra ut eventuella kablar till skrivaren.

- 1 Slå av skrivaren.
- 2 Koppla bort nätsladden från vägguttaget och sedan från skrivaren.
- 3 Öppna systemkortets åtkomstlucka med en spårskruvmejsel.

**Varning – risk för skador:** Systemkortets elektriska komponenter kan lätt skadas av statisk elektricitet. Rör vid någon av skrivarens metallkomponenter innan du rör vid någon av systemkortets komponenter eller kontakter.

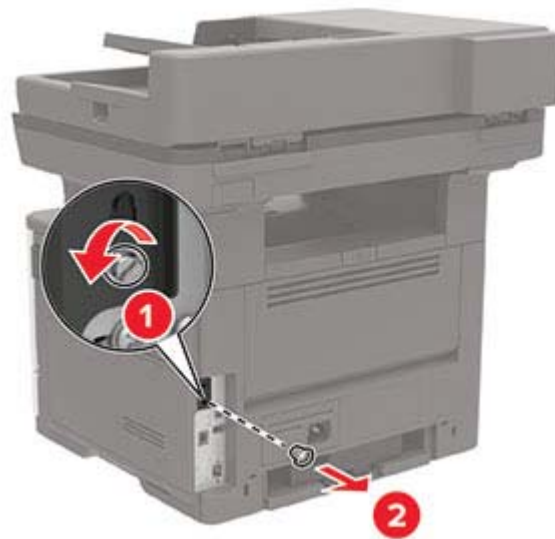

4 Stäng åtkomstluckan.

5 Anslut strömsladden till skrivaren och sedan till eluttaget.

**⚠ VAR FÖRSIKTIG – RISK FÖR SKADA:** För att undvika brandrisk eller att få en elektrisk stöt ansluter du nätsladden till ett lämpligt och jordat vägguttag som är i närheten av produkten och är lättillgängligt.

6 Slå på skrivaren.

## Installera minneskort

**⚠ VAR FÖRSIKTIG – RISK FÖR ELEKTRISK STÖT:** För att undvika att få en elektrisk stöt när du vill komma åt systemkortet eller installera ytterligare maskinvara eller minnesenheter efter att du har installerat skrivaren ska du först stänga av skrivaren och dra ut nätsladden från eluttaget innan du fortsätter. Om några andra enheter är anslutna till skrivaren bör du stänga av dem också och dra ut eventuella kablar till skrivaren.

- 1 Slå av skrivaren.
- 2 Koppla bort nätsladden från vägguttaget och sedan från skrivaren.
- 3 Öppna systemkortets täckplatta.

**Varning – risk för skador:** Systemkortets elektriska komponenter kan lätt skadas av statisk elektricitet. Rör vid någon av skrivarens metallkomponenter innan du rör vid någon av systemkortets komponenter eller kontakter.

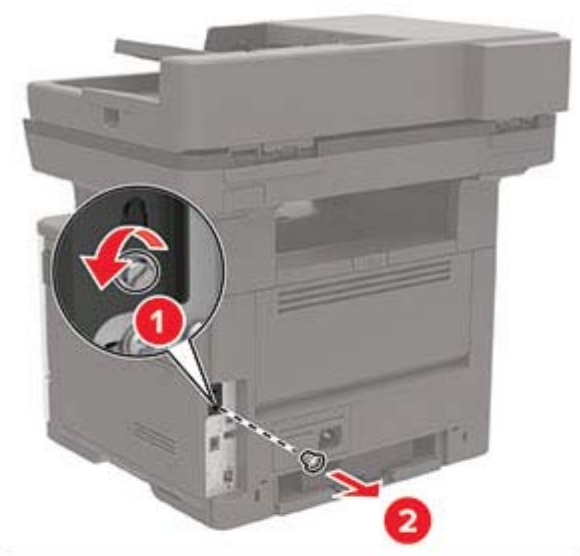

4 Packa upp minneskortet.

**Varning – risk för skador:** Rör inte vid anslutningspunkterna längs kortets kant.

5 Sätt in minneskortet tills det *klickar* fast.

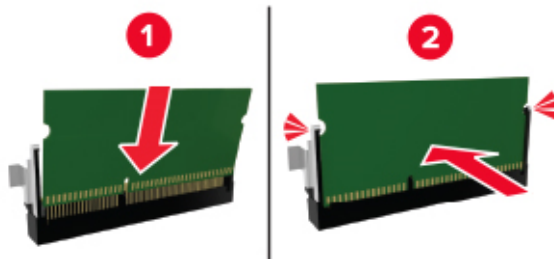

6 Stäng täckplattan till systemkortet.

7 Anslut strömsladden till skrivaren och sedan till eluttaget.



**VAR FÖRSIKTIG – RISK FÖR SKADA:** För att undvika brandrisk eller att få en elektrisk stöt ansluter du nätsladden till ett lämpligt och jordat vägguttag som är i närheten av produkten och är lättillgängligt.

8 Slå på skrivaren.

## Installera ett tillvalskort



**VAR FÖRSIKTIG – RISK FÖR ELEKTRISK STÖT:** För att undvika att få en elektrisk stöt när du vill komma åt systemkortet eller installera ytterligare maskinvara eller minnesenheter efter att du har installerat skrivaren ska du först stänga av skrivaren och dra ut nätsladden från eluttaget innan du fortsätter. Om några andra enheter är anslutna till skrivaren bör du stänga av dem också och dra ut eventuella kablar till skrivaren.

1 Slå av skrivaren.

2 Koppla bort nätsladden från vägguttaget och sedan från skrivaren.

3 Öppna systemkortets täckplatta.

**Varning – risk för skador:** Systemkortets elektriska komponenter kan lätt skadas av statisk elektricitet. Rör vid någon av skrivarens metallkomponenter innan du rör vid någon av komponenterna eller kontaktarna.



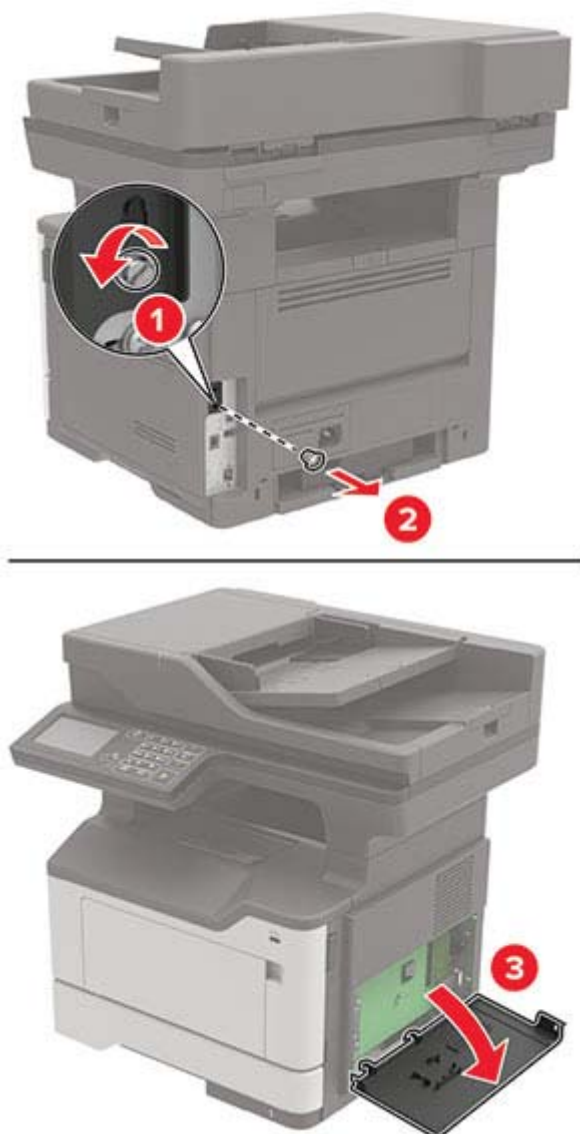

4 Packa upp tillvalskortet.

**Varning – risk för skador:** Rör inte vid anslutningspunkterna längs kortets kant.

- 5 Skjut kortet ordentligt på plats.

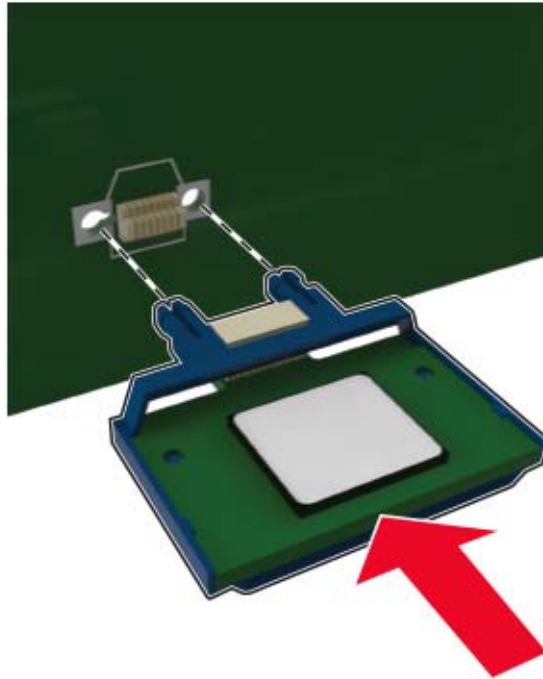

**Obs!** Kontakten på kortet måste i hela sin längd ligga an mot systemkortet.

**Varning – risk för skador:** Felaktig installationen av kortet kan orsaka skador på kortet och systemkortet.

- 6 Stäng åtkomstluckan.
- 7 Anslut strömladden till skrivaren och sedan till eluttaget.

**⚠ VAR FÖRSIKTIG – RISK FÖR SKADA:** För att undvika brandrisk eller att få en elektrisk stöt ansluter du nätsladden till ett lämpligt och jordat vägguttag som är i närheten av produkten och är lättillgängligt.

- 8 Slå på skrivaren.

## Installera en hårddisk på skrivaren

**⚠ VAR FÖRSIKTIG – RISK FÖR ELEKTRISK STÖT:** För att undvika att få en elektrisk stöt när du vill komma åt systemkortet eller installera ytterligare maskinvara eller minnesenheter efter att du har installerat skrivaren ska du först stänga av skrivaren och dra ut nätsladden från eluttaget innan du fortsätter. Om några andra enheter är anslutna till skrivaren bör du stänga av dem också och dra ut eventuella kablar till skrivaren.

- 1 Slå av skrivaren.
- 2 Koppla bort nätsladden från vägguttaget och sedan från skrivaren.
- 3 Öppna systemkortets täckplatta.

**Varning – risk för skador:** Systemkortets elektriska komponenter kan lätt skadas av statisk elektricitet. Rör vid någon av skrivarens metallkomponenter innan du rör vid någon av systemkortets komponenter eller kontakter.

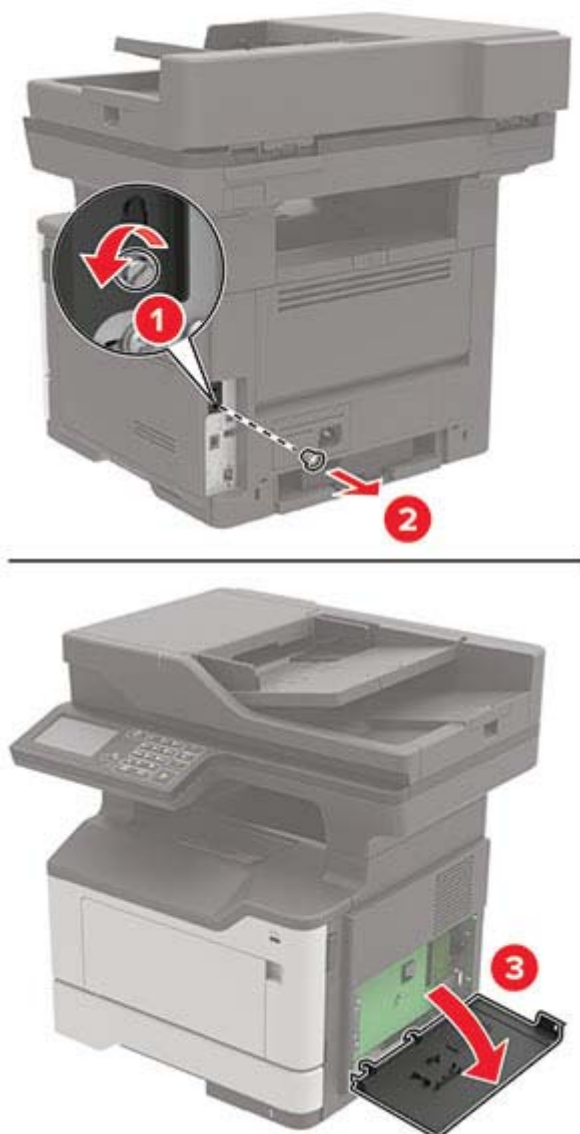

4 Packa upp hårddisken.

5 Anslut hårddisken till systemkortet.

**Varning – risk för skador:** Vidrör eller tryck inte i mitten av hårddisken.

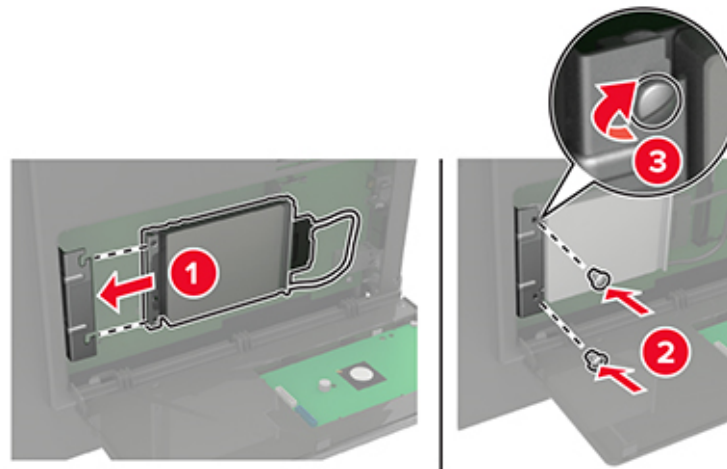

- 6 Sätt fast gränssnittskabeln till hårddisken på systemkortet.

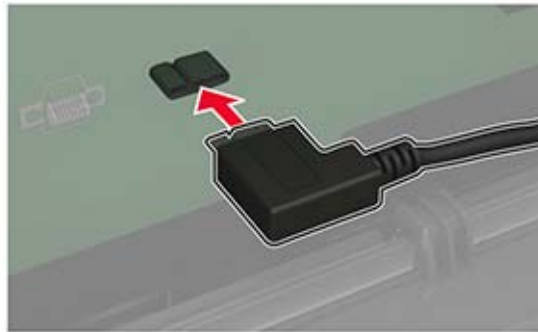

- 7 Stäng åtkomstluckan.  
8 Anslut strömsladden till skrivaren och sedan till eluttaget.

**⚠ VAR FÖRSIKTIG – RISK FÖR SKADA:** För att undvika brandrisk eller att få en elektrisk stöt ansluter du nätsladden till ett lämpligt och jordat vägguttag som är i närheten av produkten och är lättillgängligt.

- 9 Slå på skrivaren.

## Installera en ISP (Internal Solutions Port)

**⚠ VAR FÖRSIKTIG – RISK FÖR ELEKTRISK STÖT:** För att undvika att få en elektrisk stöt när du vill komma åt systemkortet eller installera ytterligare maskinvara eller minnesenheter efter att du har installerat skrivaren ska du först stänga av skrivaren och dra ut nätsladden från eluttaget innan du fortsätter. Om några andra enheter är anslutna till skrivaren bör du stänga av dem också och dra ut eventuella kablar till skrivaren.

- 1 Slå av skrivaren.
- 2 Koppla bort nätsladden från vägguttaget och sedan från skrivaren.
- 3 Packa upp ISP-satsen.

**Obs!** Ta bort den förinstallerade gränssnittskabeln från ISP.

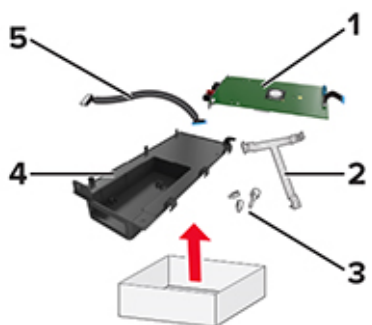

1	ISP
2	Monteringsfäste
3	Vingskruvar
4	Hölje
5	Gränssnittskabel

**4** Sätt i ISP-porten i höljet.

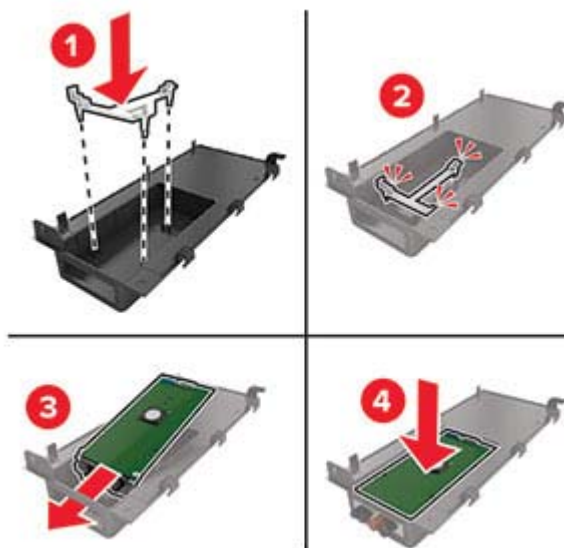

**5** Fäst ISP-porten och anslut ISP-förlängningskabeln.

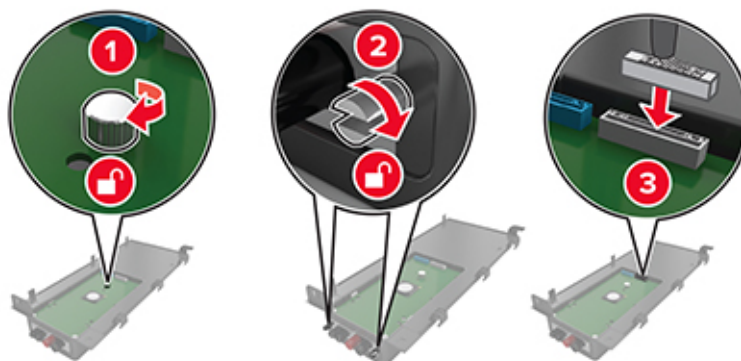

**6** Öppna och ta sedan bort systemkortets åtkomstlucka.

**Varning – risk för skador:** Systemkortets elektriska komponenter kan lätt skadas av statisk elektricitet. Rör vid någon av skrivarens metallkomponenter innan du rör vid någon av systemkortets elektroniska komponenter eller kontakter.

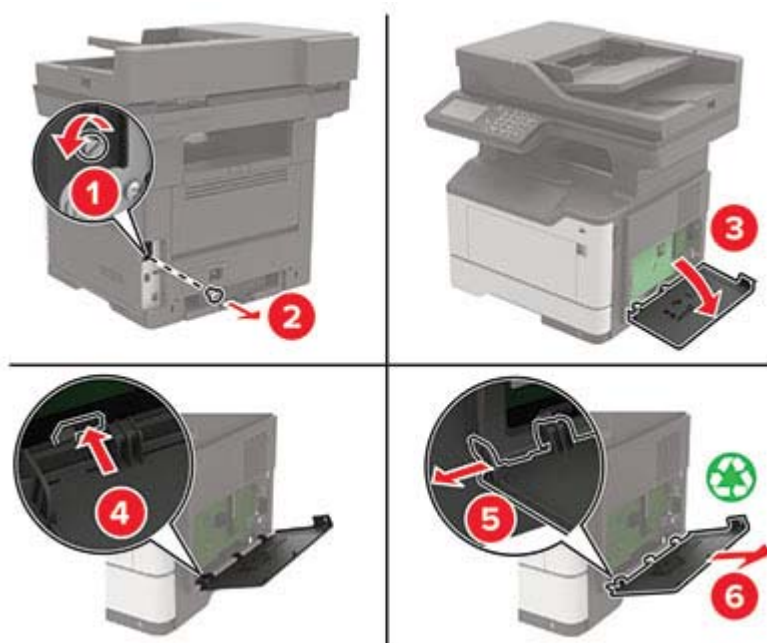
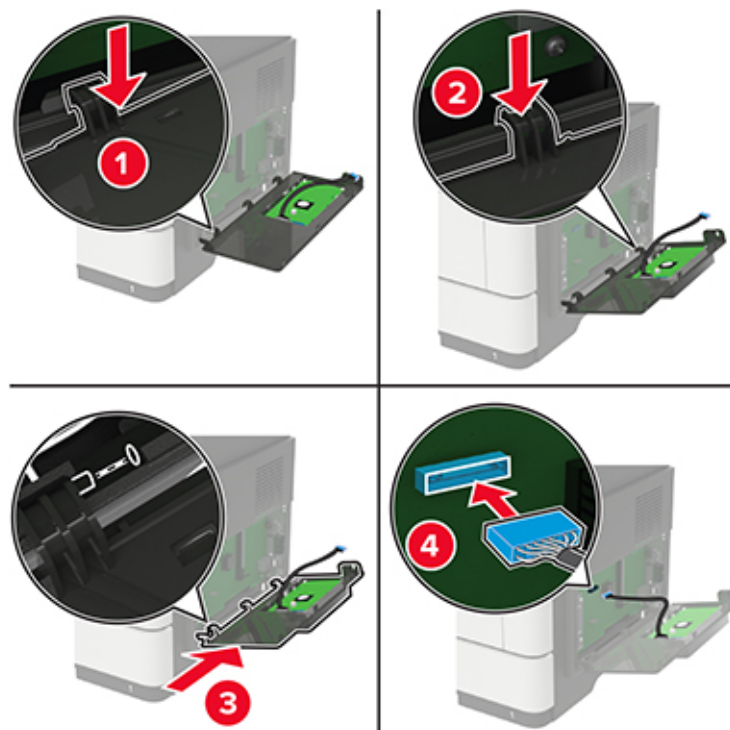
**7** Anslut ISP-satsen till skrivaren.

Om en skrivarhårddisk har installerats ska den tas bort innan du installerar ISP.

- a** Koppla bort gränssnittskabeln till hårddisken från systemkortet.

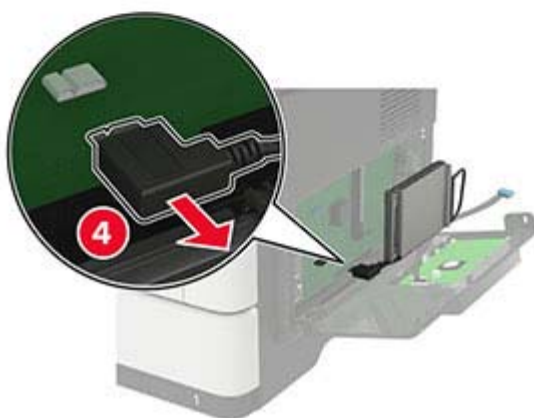
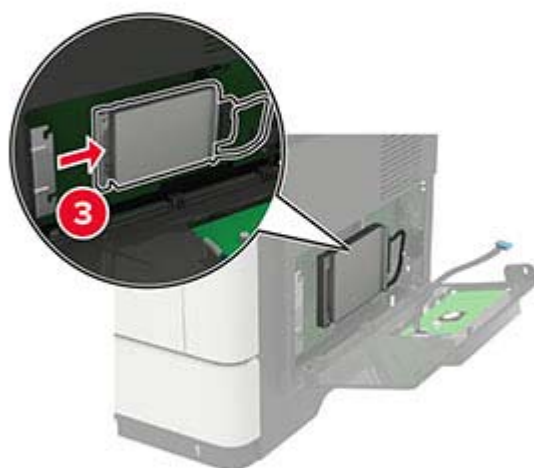
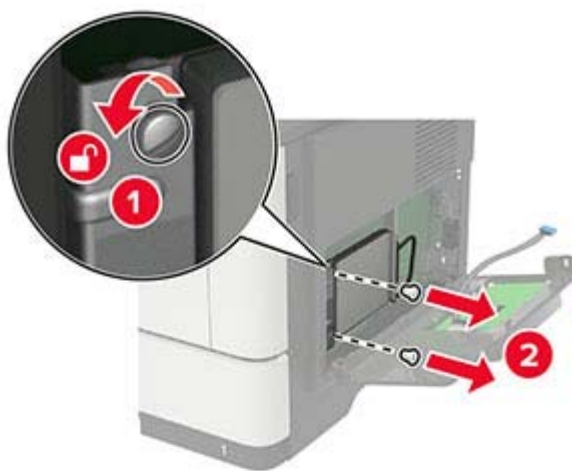

- b** Anslut ISP-förlängningskabeln till ISP-kontakten.

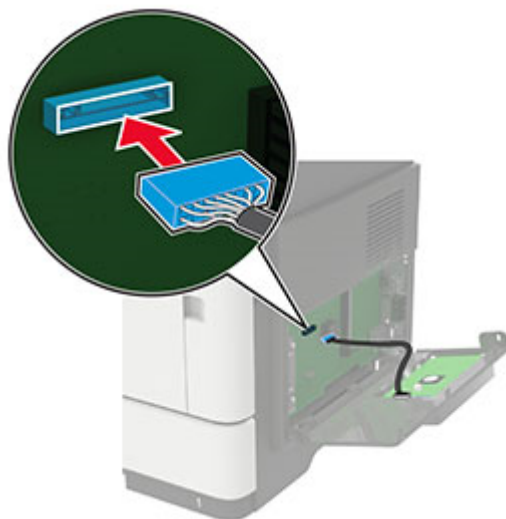



- c Installera hårddisken.

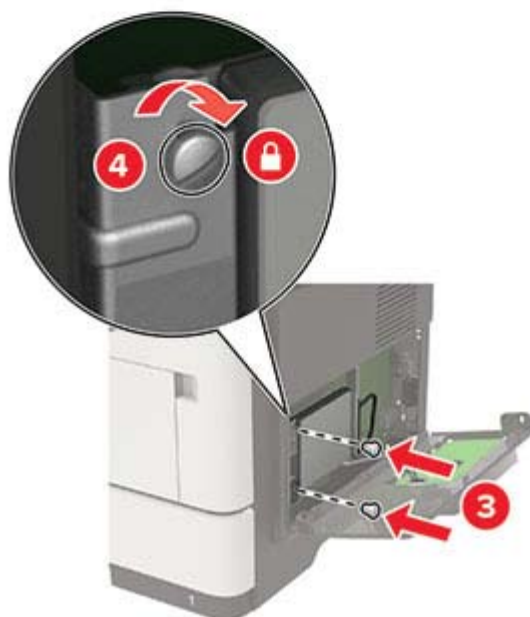
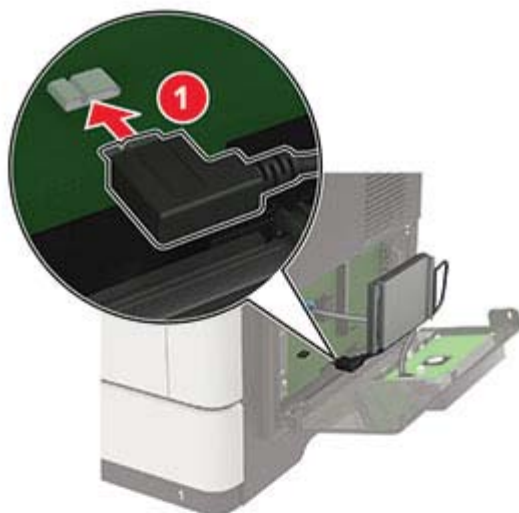

8 Stäng åtkomstluckan.

9 Anslut strömsladden till skrivaren och sedan till eluttaget.

**⚠ VAR FÖRSIKTIG – RISK FÖR SKADA:** För att undvika brandrisk eller att få en elektrisk stöt ansluter du nätsladden till ett lämpligt och jordat vägguttag som är i närheten av produkten och är lättillgängligt.

10 Slå på skrivaren.

## Installera tillvalsmagasin

**⚠ VAR FÖRSIKTIG – RISK FÖR ELEKTRISK STÖT:** För att undvika att få en elektrisk stöt när du vill komma åt systemkortet eller installera ytterligare maskinvara eller minnesenheter efter att du har installerat skrivaren ska du först stänga av skrivaren och dra ut nätsladden från eluttaget innan du fortsätter. Om några andra enheter är anslutna till skrivaren bör du stänga av dem också och dra ut eventuella kablar till skrivaren.

1 Stäng av skrivaren.

2 Koppla bort nätsladden från vägguttaget och sedan från skrivaren.

3 Packa upp tillvalsmagasinet och ta bort allt emballage.

**Obs!** Om tillvalsmagasin redan är installerade låser du upp dem från skrivaren innan du lyfter den. Försök inte lyfta skrivaren och magasinen samtidigt.

4 Rikta in skrivaren mot tillvalsmagasinet och sänk ner skrivaren tills den *klickar* fast.

**⚠ VAR FÖRSIKTIG – RISK FÖR SKADA:** Om skrivaren väger mer än 20 kg (44 lbs) behövs det minst två personer för att lyfta den på ett säkert sätt.



5 Anslut nätsladden till skrivaren och sedan till eluttaget.

**⚠ VAR FÖRSIKTIG – RISK FÖR SKADA:** För att undvika brandrisk eller att få en elektrisk stöt ansluter du nätsladden direkt till lämpligt och jordat vägguttag som är i närheten av produkten och är lättillgängligt.

6 Slå på skrivaren.

Lägg till magasinet i skrivardrivrutinen så att det blir tillgängligt för utskriftsjobb. Mer information finns i [“Lägga till tillgängliga tillval i skrivardrivrutinen” på sidan 221](#).

## Programvara

### Operativsystem som kan användas

Med cd-skivan med programvara kan du installera skrivarprogrammet på följande operativsystem:

- Windows 10
- Windows 8.1
- Windows Server 2012 R2
- Windows Server 2012
- Windows 7 SP1
- Windows Server 2008 R2 SP1
- Windows Server 2008 SP2
- Windows Vista SP2
- Mac OS X version 10.7 eller senare
- Red Hat Enterprise Linux WS
- openSUSE Linux
- SUSE Linux Enterprise Server
- Debian GNU/Linux
- Ubuntu
- Fedora
- IBM AIX
- Oracle Solaris SPARC
- Oracle Solaris x86

#### Anmärkningar:

- För Windows-operativsystem stöds skrivardrivrutinerna och verktygen i både 32- och 64-bitarsversioner.
- Information om drivrutiner och verktyg som är kompatibla med Mac OS X version 10.6 eller tidigare och specifika operativsystemversioner av Linux eller UNIX som stöds finns på vår hemsida.
- Om du vill ha mer information om programmets kompatibilitet med andra operativsystem kan du kontakta kundsupport.

### Installera skrivarprogramvaran

#### Anmärkningar:

- Skrivardrivrutinen ingår i programvaruinstallationspaketet.

- För Macintosh-datorer med MacOS version 10.7 eller senare behöver du inte installera drivrutinen för att skriva ut på en AirPrint-certifierad skrivare. Om du vill använda anpassade utskriftsfunktioner hämtar du skrivardrivrutinen.

**1** Hämta en kopia av programvaruinstallationspaketet.

- Från cd-skivan med programvara som medföljde skrivaren.
- Från vår webbplats eller från det ställe där du köpte skrivaren.

**2** Kör installationen och följ anvisningarna på datorskärmen.

## Installera faxdrivrutinen

**1** Gå till vår webbplats eller den plats där du köpte skrivaren och hämta installationsprogramspaketet.

**2** Kör installationen och följ anvisningarna på datorskärmen.

## Lägga till skrivare till en dator

Gör så här innan du börjar:

- Anslut skrivaren och datorn till samma nätverk. Mer information om hur du ansluter skrivare till nätverk finns i ["Anslut skrivaren till ett Wi-Fi-nätverk" på sidan 137](#).
- Ansluta datorn till skrivaren. Mer information finns i ["Ansluta en dator till skrivaren" på sidan 139](#).
- Anslut skrivaren till datorn med hjälp av en USB-kabel. Mer information finns i ["Ansluta kablar" på sidan 11](#).

**Obs!** USB-kablar säljs separat.

### För Windows-användare

**1** Installera skrivardrivrutinen på datorn.

**Obs!** Mer information finns i ["Installera skrivarprogramvaran" på sidan 219](#).

**2** Öppna **Skrivare och skannrar** och klicka på **Lägg till en skrivare eller skanner**.

**3** Beroende på skrivarmodell gör du något av följande:

- Välj skrivaren i listan och klicka sedan på **Lägg till enhet**.
- Klicka på **Visa Wi-Fi Direct-skrivare**, välj en skrivare och klicka sedan på **Lägg till enhet**.
- Klicka på **Skrivaren jag vill använda finns inte med i listan**. Fönstret **Lägg till skrivare** visas. Gör följande:
  - a** Markera **Lägg till en skrivare med TCP/IP-adress eller värddamn** och klicka på **Nästa**.
  - b** I fältet **Värddamn eller IP-adress** anger du IP-adressen till skrivaren och sedan klickar du på **Nästa**.

#### Anmärkningar:

- Visa skrivarens IP-adress på skrivarens startskärm. IP-adressen visas som fyra nummergrupper som är åtskilda med punkter, till exempel 123.123.123.123.
- Om du använder en proxyserver inaktiverar du den tillfälligt för att kunna öppna webbsidan på rätt sätt.

**c** Välj en skrivardrivrutin och klicka sedan på **Nästa**.

**d** Välj **Använd den installerade skrivardrivrutinen (rekommenderas)** och klicka sedan på **Nästa**.

**e** Ange ett skrivarnamn och klicka sedan på **Nästa**.

- f Välj ett skrivardelningsalternativ och klicka sedan på **Nästa**.
- g Klicka på **Slutför**.

### För Macintosh-användare

- 1 Öppna **Skrivare och skannrar** på datorn.
- 2 Klicka på **+** och välj sedan en skrivare.
- 3 Välj en skrivardrivrutin på menyn Använd.

#### Anmärkningar:

- Om du vill använda macOS-skrivardrivrutinen väljer du **AirPrint** eller **Säkert AirPrint**.
- Om du vill använda anpassade utskriftsfunktioner väljer du tillverkarskrivardrivrutinen. Om du vill ha information om hur du installerar skrivardrivrutinen läser du i ["Installera skrivarprogramvaran" på sidan 219](#).

- 4 Lägg till skrivaren.

## Lägga till tillgängliga tillval i skrivardrivrutinen

### För Windows-användare

- 1 Öppna mappen Skrivare.
- 2 Välj den skrivare du vill uppdatera och gör sedan något av följande:
  - För Windows 7 eller senare väljer du **Egenskaper för skrivare**.
  - För tidigare versioner väljer du **Egenskaper**.
- 3 Gå till fliken Konfiguration och välj **Uppdatera nu - Fråga skrivaren**.
- 4 Verkställ ändringarna.

### För Macintosh-användare

- 1 Från Systeminställningar i Apple-menyn går du till skrivaren och välj sedan **Tillval och förbrukningsmaterial**.
- 2 Bläddra i listan över maskinvarutillval och lägg till installerade alternativ.
- 3 Verkställ ändringarna.

## Fast programvara

### Exportera eller importera en konfigurationsfil

Du kan exportera skrivarens konfigureringsinställningar till en textfil och sedan importera filen och använda inställningarna på andra skrivare.

- 1 Öppna en webbläsare och ange skrivarens IP-adress i adressfältet.

**Anmärkningar:**

- Visa skrivarens IP-adress på skrivarens huvudmeny. IP-adressen visas som fyra nummergrupper som är åtskiljda med punkter, till exempel 123.123.123.123.
- Om du använder en proxyserver inaktiverar du den tillfälligt för att kunna öppna webbsidan på rätt sätt.

**2** Exportera eller importera en konfigurationsfil för en eller flera program.

**För ett program**

- a Från den inbyggda webbservern klickar du på **Program** > det program du önskar > **Konfigurera**.
- b Klicka på **Exportera** eller **Importera**.

**För flera program**

- a Från den inbäddade webbservern klickar du på **Exportera konfiguration** eller **Importera konfiguration**.
- b Följ anvisningarna på skärmen.

## Uppdatera fast programvara

Uppdatera skrivarens fasta programvara regelbundet för att förbättra skrivarens prestanda och åtgärda problem.

Kontakta din återförsäljare för mer information om hur du uppdaterar den fasta programvaran.

**1** Öppna en webbläsare och ange skrivarens IP-adress i adressfältet.

**Anmärkningar:**

- Visa skrivarens IP-adress på skrivarens startskärm. IP-adressen visas som fyra nummergrupper som är åtskiljda med punkter, till exempel 123.123.123.123.
- Om du använder en proxyserver inaktiverar du den tillfälligt för att kunna öppna webbsidan på rätt sätt.

**2** Klicka på **Inställningar** > **Enhet** > **Uppdatera fast programvara**.

**3** Gör något av följande:

- Klicka på **Sök efter uppdateringar** > **Jag godkänner, påbörja uppdatering**.
- Överför flashfilen.
  - a Bläddra till flashfilen.
  - b Klicka på **Överför** > **Starta**.

# Meddelanden

## Produktinformation

Produktnamn:

DIGITALT MULTIFUNKTIONSSYSTEM  
MX-B467F

Produkttyp:

7017

Modell:

6H9

## Om utgåvan

November 2021

**Följande stycke gäller inte i de länder där sådana föreskrifter står i strid med gällande lag.** DENNA SKRIFT TILLHANDAHÅLLS "I BEFINTLIGT SKICK" UTAN NÅGRA SOM HELST GARANTIÅTAGANDEN, VARE SIG UTTRYCKLIGA ELLER UNDERFÖRSTÅDDA, INKLUSIVE, MEN INTE BEGRÄNSAT TILL, UNDERFÖRSTÅDDA GARANTIER GÄLLANDE SÄLJBARHET ELLER LÄMPLIGHET FÖR ETT VISST SYFTE. Vissa stater tillåter inte friskrivningar från explicita eller implicita garantier vid vissa transaktioner, och därför är det möjligt att uttalandet ovan inte gäller just dig.

Denna skrift kan innehålla tekniska felaktigheter eller tryckfel. Innehållet är föremål för periodiska ändringar, sådana förändringar införlivas i senare utgåvor. Förbättringar eller förändringar av de produkter eller programvaror som beskrivs kan när som helst ske.

## Förbrukningsmaterial

Standardförbrukningsmaterial till den här produkten som kan bytas ut av användaren innefattar tonerkassetter.

Se till att du endast använder SHARP-specificerade produkter för tonerkassetterna.

 <p>ÄKTA FÖRBRUKNINGSMATERIAL</p>	<p>För bästa kopieringsresultat ska du se till att endast använda äkta Sharp-förbrukningsmaterial som är utformade, konstruerade och testade för att maximera livslängden och prestandan hos Sharp-produkter. Leta efter etiketten för äkta förbrukningsmaterial på tonerpaketet.</p>
--	---

## Bullerniåver

Följande mätningar har utförts i enlighet med ISO 7779 och rapporterats i enlighet med ISO 9296.

**Obs!** Alla lägen kanske inte är tillämpliga för din produkt.

Medelljudtryck 1 meter, dBA	
Skriver ut	Enkelsidigt: 56 Dubbelsidigt: 55
Skanna	51
Kopiera	57
Klar	14

## WEEE-direktivet (Waste from Electrical and Electronic Equipment)



WEEE-logotypen betecknar specifika återvinningsprogram och -procedurer för elektroniska produkter i EU-länderna. Vi uppmuntrar återvinning av våra produkter. Om du har ytterligare frågor om återvinningsalternativ kontaktar du ett lokalt säljkontor.

## Laddningsbart litiumjonbatteri



Den här produkten kan innehålla ett laddningsbart litiumjonknappcells batteri som endast bör tas bort av en utbildad tekniker. En överkryssad soptunna betyder att produkten inte ska kasseras som osorterat avfall utan måste skickas till separata insamlingsanläggningar för återvinning och återanvändning. Om batteriet tas bort ska du inte kassera det i hushållsavfall. Det kan finnas separata insamlingsystem för batterier i din kommun, till exempel en samlingsplats för batteriåtervinning. Genom särskild insamling av förbrukade batterier säkerställs lämplig hantering av avfall, inklusive återanvändning och återvinning, samtidigt som eventuella negativa effekter på hälsa och miljö undviks. Kassera batterierna på ett ansvarsfullt sätt.



## Information om avfallshantering

### Information om avfallshantering av denna utrustning och dess batterier

OM DU AVSER ATT AVFALLSHANTERA DENNA UTRUSTNING, ANVÄND INTE ORDINARIE SOPTUNNA!  
KASTA INTE UTRUSTNINGEN I ÖPPEN ELD!

Elektrisk och elektronisk utrustning samt batterier måste samlas in och behandlas SEPARAT i enlighet med gällande lagstiftning.

Separat insamling leder till miljövänlig behandling, återvinning av material och minimerar det slutliga avfallet. FELAKTIG AVFALLSHANTERING kan vara skadligt för människan och miljön på grund av vissa ämnen! Ta ANVÄND UTRUSTNING till en lokal, oftast kommunal, samlingsanläggning, om en sådan är tillgänglig. Denna utrustning innehåller ett BATTERI som inte kan tas bort av användaren. För batteribyte, kontakta din återförsäljare.

Är du osäker om avfallshantering kontaktar du din återförsäljare eller kommunens miljökontor för information om korrekt avfallshantering.

ENDAST FÖR ANVÄNDARE I EURPEISKA UNIONEN, OCH VISSA ANDRA LÄNDER, TILL EXEMPEL NORGE OCH SCHWEIZ: Du är enligt lag skyldig att delta i separat insamling.



PRIVATA HUSHÅLL är skyldiga att lämna använd utrustning till befintliga återlämningsstationer. Återlämning är kostnadsfritt.

Symbolen ovan finns på elektrisk och elektronisk utrustning och (eller dess förpackning) för att påminna användarna om detta. Om utrustningen har använts i AFFÄRSSYFTE kontaktar du din SHARP-återförsäljare som kan informera dig om korrekt returhantering. Du kan komma att debiteras för de kostnader som uppstår kring din returhantering. Mindre utrustning (och små mängder) kan återlämnas till din lokala samlingsanläggning. För Spanien: Kontakta det etablerade insamlingsystemet eller de lokala myndigheterna angående returhantering av dina använda produkter.

### Avfallshantering och behandling av kassetter

Observera att använda tonerkassetter och andra förbrukningsartiklar från Sharp för kopiatorer/flerfunktionsmaskiner från Sharp ska behandlas i enlighet med de lokala föreskrifterna i ditt område. Vi rekommenderar att du kontaktar kompetenta tjänsteleverantörer (t.ex. företag för avfallsåtervinning) angående detta eller ber de lokala myndigheterna om hjälp. Gå till [www.sharp.eu](http://www.sharp.eu) om du vill ha mer information om Sharps samlings- och återvinningsprogram som finns i flera länder.

## Blue Angel

För Sharps multifunktionssystem/skrivare som är certifierade med den tyska miljömärkningen Blue Angel finns detaljerad information på webbplatserna hos våra respektive nationella försäljningsföretag:

<http://www.sharp.eu>

## Meddelande om statisk elektricitet



Den här symbolen identifierar delar som är känsliga för statiska laddningar. Rör aldrig områden kring denna symbol utan att först beröra en metallyta vid någon yta i ett område på avstånd från symbolen.

Berör en synlig metallram på skrivaren innan du berör eller kommer åt skrivarens invändiga ytor för att förhindra skador som kan uppstå genom elektrostatisk urladdning när du utför underhåll, som att rensa papperstopp eller byta ut förbrukningsmaterial.

## ENERGY STAR

Alla produkter som bär ENERGY STAR-® emblemet på produkten eller huvudmenyn är certifierade för och överensstämmer med kraven i EPA ENERGY STAR från och med tillverkningsdatum.



## Temperaturinformation

Driftstemperatur och relativ luftfuktighet	10 till 32,2 °C och 15 till 80 % relativ luftfuktighet 15,6 till 32,2 °C och 8 till 80 % relativ luftfuktighet Maximal våttemperatur <sup>2</sup> : 22,8 °C Icke-kondenserande miljö
Långvarig förvaring av skrivare/kassett/bildhanteringsenhet <sup>1</sup>	15,6 till 32,2 °C och 8 till 80 % relativ luftfuktighet Maximal våttemperatur <sup>2</sup> : 22,8 °C
Kortvarig transport av skrivare/kassett/bildhanteringsenhet	-40 till 40 °C
<sup>1</sup> Förbrukningsmaterialet har en hållbarhetstid på ca 2 år. Detta baseras på förvaring i en vanlig kontorsmiljö vid 22 °C och 45 % luftfuktighet. <sup>2</sup> Våttemperaturen avgörs av lufttemperaturen och den relativa luftfuktigheten.	

## Meddelande om laser

Skrivaren är certifierad i USA i enlighet med kraven i DHHS 21 CFR kapitel I, underkapitel J för klass I (1)-laserprodukter, och på andra platser certifierad som en klass I-laserprodukt i enlighet med kraven i IEC 60825-1: 2014.

Laserprodukter av klass I anses inte vara skadliga. Lasersystemet och skrivaren är utformade så att människor aldrig utsätts för laserstrålning över klass I-nivå under normala förhållanden vid användning, underhåll eller service. Skrivaren har en icke-servicebar skrivarhuvudenhet som innehåller en laser med följande specifikationer:

Klass: IIIb (3b) AlGalnP

Nominell uteffekt (milliwatt): 15

Våglängd (nanometer): 650–670

## Strömförbrukning

### Produktens strömförbrukning

I följande tabell dokumenteras produktens olika lägen för strömförbrukning.

**Obs!** Alla lägen kanske inte är tillämpliga för din produkt.

Läge	Beskrivning	Strömförbrukning (Watt)
Skriver ut	Produkten skapar en papperskopia av elektroniska indata.	Enkelsidigt: 620 Dubbelsidigt: 385
Kopiera	Produkten skapar en papperskopia av originalpapperskopior.	630
Skanna	Produkten skannar pappersdokument.	20
Klar	Produkten väntar på ett utskriftsjobb.	14,5
Viloläge	Produkten är i energisparläge (hög nivå).	1,41
Dvala	Produkten är i energisparläge (låg nivå).	0,1
Av	Produkten är ansluten till ett eluttag, men strömbrytaren är avstängd.	0,1

Strömförbrukningsnivåerna som listades i föregående tabell representerar genomsnittsmätningar. Momentaneffekten kan vara betydligt högre än genomsnittet.

### Vänteläge

Den här produkten är utrustad med ett energisparläge som kallas *Vänteläge*. Vänteläget sparar ström genom att minska strömförbrukningen under längre inaktiva perioder. Vänteläget aktiveras automatiskt när produkten inte har använts under en viss tidsperiod, vilket kallas *Väntelägestimeout*.

Fabriksstandard för väntelägestimeouten för den här produkten (i minuter):	15
--	----

Med hjälp av konfigurationsmenyerna kan du ändra väntelägestimeouten mellan 1 och 120 minuter. Om utskriftshastigheten är mindre eller lika med 30 sidor per minut kan tidsgränsen endast ställas in till upp till 60 minuter. Om du ställer in väntelägestimeouten på ett lågt värde minskar strömförbrukningen, men produktens

svarstid kan då öka. Om du ställer in väntelägestimeouten på ett högt värde bibehålls en snabb svarstid, men mer ström förbrukas.

## Standbyläge

Den här produkten är utrustad med ett driftläge som drar mycket lite ström och som kallas *Standbyläge*. När skrivaren är i standbyläge stängs alla andra system och enheter av på ett säkert sätt.

Skrivaren kan gå in i standbyläget med följande metoder:

- Använda standbylägestimeouten
- Använda schemalagda energilägen

Standardtimeout för standbyläget för den här produkten i alla länder och regioner	3 dagar
---	---------

Hur lång tid skrivaren ska vänta efter att ett jobb har skrivits ut innan den går in i standbyläget kan ändras mellan en timme och en månad.

### Information om EPEAT-registrerad bildhanteringsutrustning:

- Strömnivån för Standby-läget anges i Viloläge eller avstängt läge.
- Produkten ska automatiskt sänka strömnivån till Standby-läget på  $\leq 1$  W. Den automatiska standbyfunktionen (Viloläge eller Av) ska aktiveras vid produktleverans.

## Avstängt läge

Om den här produkten har ett avstängt läge som ändå drar en mindre mängd ström måste du koppla bort nätsladden från eluttaget för att stoppa strömförbrukningen helt.

## Total energiförbrukning

Ibland kan det vara användbart att kunna uppskatta produktens totala energiförbrukning. Eftersom uppgifter om energiförbrukningen står i Watt ska energiförbrukningen multipliceras med den tid produkten befinner sig i varje enskilt läge om du vill beräkna den totala förbrukningen. Produktens totala energiförbrukning är summan av förbrukningen i varje läge.

## Miljöinformation

**Läs den här delen noggrant. Det hjälper dig att minska din miljöpåverkan samt minska dina kostnader.**

### Spara papper

- 1 Den automatiska funktionen för dubbelsidig utskrift är till för automatisk utskrift av båda sidorna av papperet utan att papperet behöver vändas manuellt. Om enheten är utrustad med funktionen för automatisk dubbelsidig utskrift ställer du in utskriftsinställningarna på datorn för att automatiskt skriva ut dubbelsidigt. Använd om möjligt den här enhetens funktion för automatisk dubbelsidig utskrift.
- 2 Genom att skriva ut på returpapper och tunt papper på 64 g/m<sup>2</sup> som uppfyller standarden EN12281:2002 och liknande kvalitetsstandarder kan du minska miljöpåverkan.

## Spara energi

ENERGY STAR<sup>®</sup>-programmet är ett frivilligt program som främjar utveckling och inköp av energieffektiva modeller, vilket bidrar till att minimera miljöpåverkan. Produkter som uppfyller de stränga kraven i ENERGY STAR-programmet för både miljöfördelar och energiförbrukning kan bära ENERGY STAR-logotypen om de har registrerats genom ett ENERGY STAR-program.

## Meddelanden om riktlinjer för terminalutrustning för telekommunikation

Detta avsnitt innehåller information om gällande bestämmelser för produkter som innehåller det analoga faxkortet:

Regeltyp/-modellnummer:

LEX-M14-002

## EU-regler

Denna produkt överensstämmer med skyddskraven i EG:s direktiv 2014/30/EU, 2014/35/EU och 2011/65/EU, som ändrats i enlighet med (EU) 2015/863, om anpassning och harmonisering av medlemsstaternas lagstiftning som rör elektromagnetisk kompatibilitet, säkerhet hos elektrisk utrustning som konstruerats för användning inom vissa spänningsgränser och begränsningar för användning av vissa farliga ämnen i elektrisk och elektronisk utrustning.

Produkten uppfyller begränsningarna för klass A i EN 55032 och säkerhetskraven i EN 62368-1.

## Om radiostörningar

### Varning

Den här produkten följer bestämmelser om radiostörningar enligt EN 55022 och EN 55032 klass A och bestämmelser om immunitet mot elektromagnetiska störningar enligt EN 55024. Produkten är inte avsedd för användning i bostads-/hemmiljöer.

Detta är en klass A-produkt. I en hemmiljö kan den här produkten orsaka radiostörningar. Användaren kan i vissa fall behöva vidta lämpliga åtgärder.

# Index

## Symboler

+det går inte att länka  
magasinen 195

## A

adapterkontakt 48  
AirPrint  
  använda 27  
aktivera USB-porten 193  
aktivera Wi-Fi Direct 139  
alternativ  
  ISP (Internal Solutions Port) 212  
analog fax  
  konfigurera 44  
anpassa skärmen 16  
ansluta en dator till skrivaren 139  
ansluta mobil enhet  
  till skrivare 139  
ansluta skrivaren  
  till ett trådlöst nätverk 137  
ansluta skrivaren till tjänsten för  
tydlig ringsignal 49  
ansluta till ett trådlöst nätverk  
  använda PIN-metoden 138  
  använda  
  tryckknappsmetoden 138  
använda Anpassning av  
visning 16  
använda den automatiska  
dokumentmataren 32, 35, 50, 54  
  kopiera 32  
använda kontrollpanelen 13  
använda  
skannerglaset 32, 35, 50, 54  
  kopiera 32  
använda startskärmen 15  
användningsräknare för  
förbrukningsmaterial  
  återställa 156  
avbryta utskriftsjobb  
  från datorn 31  
  från skrivarens kontrollpanel 31

## B

bekräfta utskriftsjobb 30  
beställa  
  bildhanteringsenhet 145

  tonerkassett 145  
bildhanteringsenhet  
  beställa 145  
  byta ut 148  
blockera skräpfax 52  
brevpapper  
  kopiera till 33  
bullernivå 223  
Byt kassetten, fel  
skrivarområde 193  
byta inmatningshjulen 150  
byta inmatningsvalsenheten 152  
byta ut förbrukningsmaterial  
  bildhanteringsenhet 148  
  tonerkassett 146

## D

dator  
  ansluta till skrivaren 139  
dator, skanna till 54  
datum och tid  
  faxinställningar 50  
den automatiska  
dokumentmataren  
  använda 32, 35, 50, 54  
det går att skicka men inte att ta  
emot fax 199  
det går inte att läsa flashenheten  
  felsökning, skriva ut 193  
det går inte att skanna från  
datorn 200  
det går inte att skicka eller ta  
emot fax 197  
det går inte att skicka fax 198  
det går inte att stänga  
skanner 202  
Display Customization  
  använda 16  
dokument, skriva ut  
  från en dator 27  
dubbelsidig kopiering 33  
dålig faxutskriftskvalitet 199  
dålig kopieringskvalitet 201

## E

e-post  
  skicka 42

e-postfunktion  
  konfigurera 35  
e-postgenväg  
  skapa 43  
e-postleverantörer 35  
e-postserver  
  konfigurera 35  
energiparlägen  
  konfigurera 157  
Ethernet-port 11  
exportera en konfigurationsfil  
  använda Embedded Web  
  Server 221

## F

fabriksinställningar  
  återställa 135  
fax  
  schemalägga sändningstid och -  
  datum 51  
  skicka 51  
  stoppa 53  
  vidarebefordra 53  
faxes  
  använda den automatiska  
  dokumentmataren 50  
  använda skannerglaset 50  
  ställa in datum och tid 50  
faxdestinationsgenväg  
  skapa 52  
faxdrivrutin  
  installera 220  
faxfelsökning  
  det går inte att skicka eller ta  
  emot fax 197  
  det går inte att skicka fax 198  
  det går inte att ta emot fax 199  
  mottaget fax har dålig  
  kvalitet 199  
faxhögtalare  
  konfigurera inställningarna 137  
faxinstallation  
  anslutning till  
  standardtelefonlinje 45  
  lands- eller regionsspecifik 48  
faxlogg  
  granskar 52  
faxport 11

- faxsvärta
    - justera 52
  - faxupplösning
    - ändrar 52
  - felsökning
    - kan inte öppna den inbyggda webbservern 192
    - problem med utskriftskvalitet 171
    - skrivaren svarar inte 191
  - felsökning av kopia
    - det går inte att stänga skannern 202
    - dålig kopieringskvalitet 201
    - ofullständiga kopior av dokument eller foton 200
    - skannern svarar inte 203
  - felsökning vid skanning
    - det går inte att skanna från datorn 200
    - dålig kopieringskvalitet 201
    - ofullständiga kopior av dokument eller foton 200
    - skannern svarar inte 203
    - skanning gör att datorn låser sig 203
    - skanningen tar för lång tid 203
    - vertikala mörka ränder i utskriften vid skanning från den automatiska dokumentmataren 201
  - felsökning, fax
    - mottaget fax har dålig kvalitet 199
  - felsökning, kopia
    - dålig kopieringskvalitet 201
    - ofullständiga kopior av dokument eller foton 200
    - skannern svarar inte 203
  - felsökning, skanna
    - det går inte att stänga skannern 202
    - dålig kopieringskvalitet 201
    - ofullständiga kopior av dokument eller foton 200
    - skannern svarar inte 203
    - skanning misslyckades 202
    - vertikala mörka ränder i utskriften vid skanning från den automatiska dokumentmataren 201
  - felsökning, skriva ut
    - fel marginaler 177
    - jobbet skrivs ut från fel magasin 189
    - jobbet skrivs ut på fel papper 189
    - konfidentiella och övriga stoppade dokument skrivs inte ut 188
    - kuverten klistras igen vid utskrift 194
    - långsam utskrift 189
    - papper fastnar ofta 196
    - sidor som fastnat skrivs inte ut igen 196
    - sortering av utskrift fungerar inte 195
    - utskriftsjobb skrivs inte ut 187
  - felsökning, utskriftskvalitet
    - fläckiga utskrifter och punkter 179
    - grå bakgrund på utskrifter 176
    - helsvarta sidor 183
    - horisontella ljusa band 177
    - ljus utskrift 178
    - mörk utskrift 172
    - pappersböjning 180
    - skev utskrift 182
    - sned utskrift 182
    - text eller bild som skärs av 183
    - tomma sidor 172
    - tonern suddas lätt bort 184
    - tunna linjer skrivs inte ut korrekt 174
    - vertikala ljusa band 186
    - vertikala mörka band 184
    - vertikala mörka band och bilder saknas på utskrifterna 186
    - vertikala mörka streck eller ränder 185
    - vertikala vita streck 186
    - vikt eller skrynkligt papper 175
    - vita sidor 172
    - återkommande utskriftsfel 182
  - filtyper som stöds 29
  - flashenheter
    - skanna till 56
    - skriva ut från 28
  - flashenheter som stöds 29
  - flera sidor på ett ark
    - kopiera 34
  - flyktighetsredogörelse 135
  - flyktigt minne 135
    - rensa 134
  - flytta skrivaren 9, 156
  - fläckig utskrift 179
  - fotografier
    - kopiera 32
  - FTP-adress
    - skapa genväg 55
  - FTP-server, skanna till
    - använda kontrollpanelen 55
  - fylla på
    - universalarkmatare 22
  - fylla på i magasin 20
  - fylla på kuvert
    - i flerfunktionsmataren 22
  - få åtkomst till systemkortet 205
  - förbrukningsmaterial
    - spara 158
  - Förbrukningsmaterial som är inte är förbrukningsmaterial från en skrivartillverkare 194
  - förminska en kopiastorlek 33
  - förstora en kopiastorlek 33
- ## G
- genväg, skapa
    - e-post 43
    - faxdestination 52
    - FTP-adress 55
  - genväg, skapa en kopiera 34
  - grupper
    - lägga till 18
    - redigera 18
    - ta bort 18
  - göra kopior 32
- ## H
- hantera skärmsläckare 16
  - hitta papper som har fastnat 160
  - hitta var papper har fastnat 160
  - huvudmeny
    - anpassa 16
    - använda 15
  - hårddiskutrymme
    - rensa 134
  - högtalare
    - standardvolym 137

- I**
- icke-flyktigt minne 135
    - rensa 134
  - ikoner på huvudmenyn
    - visa 16
  - importera en konfigurationsfil
    - använda Embedded Web Server 221
  - inaktivera Wi-Fi-nätverket 140
  - inbyggd programvara,
    - uppdatera 222
  - indikatorlampa
    - skrivarstatus 13
  - inmatningshjul
    - byta ut 150
  - inmatningsvalsenhet
    - byta ut 152
  - installationsalternativ
    - skrivarens hårddisk 210
  - installera en hårddisk på skrivaren 210
  - installera en ISP (Internal Solutions Port) 212
  - installera ett minneskort 207
  - installera ett tillvalskort 208
  - installera faxdrivrutinen 220
  - installera skrivardrivrutinen 219
  - installera skrivarprogrammet 219
  - inställning för universell pappersstorlek 20
  - interna alternativ
    - fastprogramkort 205
    - flashminne 205
    - installera 208
    - ISP (Internal Solutions Port) 205
    - minneskort 207
    - skrivarens hårddisk 205, 210
    - teckensnittskort 205
  - interna alternativ, lägga till skrivardrivrutin 221
  - ISP (Internal Solutions Port)
    - installera 212
- J**
- jobbet skrivs ut från fel magasin 189
  - jobbet skrivs ut på fel papper 189
  - justera
    - skannerregistrering 203
    - justera ljusstyrkan
      - skrivarens skärm 158
    - justera ljusstyrkan på skrivarens skärm 158
    - justera registrering av den automatiska dokumentmataren 204
    - justera standardvolym för högtalare 137
    - justera svärta för faxmeddelanden 52
    - justera tonersvärta 191
- K**
- kablar
    - Ethernet 11
    - USB 11
  - kan inte öppna den inbyggda webbservern 192
  - konfidentiella dokument skrivs inte ut 188
  - konfidentiella utskriftsjobb
    - konfigurera 30
    - skriva ut 30
  - konfigurera
    - analog fax 44
  - konfigurera inställningarna
    - faxhögtalare 137
  - konfigurera inställningarna för e-postserver 35
  - konfigurera seriell utskrift 140
  - konfigurera sommartid 50
  - konfigurera Wi-Fi Direct 138
  - konfigurerar leveransmeddelanden 145
  - kontakta din återförsäljare 204
  - kontakter
    - lägga till 17
    - redigera 18
    - ta bort 18
  - kontrollera status för delarna och förbrukningsmaterial 145
  - kontrollpanel
    - använda 13
  - kopiera
    - använda den automatiska dokumentmataren 32
    - använda skannerglaset 32
    - flera sidor på ett ark 34
    - fotografier 32
    - på brevpapper 33
    - på papperets båda sidor 33
    - skiljeblad mellan kopior 34
    - kopiera från valt magasin 32
    - kopiera olika pappersformat 32
    - koppla kablar 11
  - Kortkopia
    - konfigurera 16
  - kryptering
    - skrivarens hårddisk 135
  - kuverten klistras igen vid utskrift 194
- L**
- lagrar fax 53
  - lampan på strömknappen
    - skrivarstatus 13
  - LINE-port 11
  - lista med teckensnittsprov
    - skriva ut 31
  - lokalisera säkerhetsplats 134
  - luftfuktigheten runt skrivaren 226
  - långsam utskrift 189
  - lägg in skiljeblad mellan kopior 34
  - lägga till en genväg
    - kopiera 34
  - lägga till genväg
    - e-post 43
    - faxdestination 52
    - FTP-adress 55
  - lägga till grupper 18
  - lägga till interna alternativ skrivardrivrutin 221
  - lägga till kontakter 17
  - lägga till maskinvarualternativ skrivardrivrutin 221
  - lägga till skrivare till en dator 220
  - länkade magasin 23
- M**
- magasin
    - fylla på 20
    - installera 218
    - länka 23
    - ta bort länk 23
  - maskinalternativ magasin 218
  - maskinalternativ, lägga till skrivardrivrutin 221



meddelande om tillbehör  
konfigurera 145  
meddelanden 223, 227, 228  
meny  
802.1x 121  
Allmänna  
faxinställningar 84, 94  
Anonym datainsamling 65  
Anpassade  
skanningsstorlekar 80  
Begränsa extern  
nätverksåtkomst 124  
Bild 78  
Diskkryptering 130  
Diverse 131  
E-postinställningar 97  
E-postinställningar för  
faxserver 94  
Egenskaper 59  
Ekoläge 60  
Energihantering 64  
Enhet 131  
Ethernet 116  
Faxa 132  
Faxläge 84  
Faxserverskanningsinställningar  
95  
Felsökning 133  
Fjärrstyrd funktionspanel 61  
FTP-standardinställningar 103  
Försättsblad fax 92  
Genvägar 132  
Hantera behörigheter 124  
HTML 78  
HTTP-/FTP-inställningar 122  
Högtalarinställningar 93  
Inloggningsbegränsningar 129  
Installation 73  
Inställningar för att skicka  
fax 85  
Inställningar för att ta emot  
fax 89  
Inställningar för faxlogg 92  
IPSec 120  
Konfidentiell  
skrivarinställning 129  
Konfigurationsmeny 66  
Kvalitet 73  
Layout 71  
Lokala konton 126  
LPD-konfiguration 121

Lösningar för LDAP-  
inställningar 130  
Magasinkonfiguration 79  
Meddelanden 62  
Medietyper 81  
Menyinställningssida 131  
Mobiltjänsthantering 131  
Nätverk 133  
Nätverksöversikt 112  
Om den här skrivaren 71  
PCL 77  
PDF 76  
PostScript 76  
Radera tillfälliga datafiler 130  
Radering ur funktion 70  
Schemalägg USB-enheter 126  
Skanna till flashenhet 107  
Skriv ut 132  
Skriv ut från flashenhet 111  
SNMP 119  
Standardinställningar för e-  
post 98  
Standardinställningar för  
kopiering 81  
Synliga ikoner på  
startskärmen 71  
Säkerhetsgranskningslogg 126  
TCP/IP 117  
ThinPrint 123  
Tillgänglighet 65  
Universal Setup (Universell  
inställning) 80  
USB 123  
Utskriftsinfo 74  
Webblänksinställning 103  
Wi-Fi Direct 115  
XPS 75  
Återställa  
fabriksinställningar 66  
menyer  
Trådlöst 113  
Menyinställningssida  
skriva ut 133  
Menyn Hjälp 133  
Menyn Trådlöst 113  
miljöinställningar 157  
minneskort  
installera 207  
mobil enhet  
ansluta till skrivare 139  
skriva ut från 27, 28

## N

nätverksmapp  
skanna till 55

## O

ofullständiga kopior av dokument  
eller foton 200  
olika pappersformat, kopiera 32  
operativsystem  
som stöds 219  
operativsystem som stöds 219

## P

papper  
Inställning för universell  
storlek 20  
pappersböjning 180  
pappersstopp  
undvika 159  
pappersstopp i den automatiska  
dokumentmataren 170  
pappersstopp i  
efterbehandlarens bakre  
lucka 165  
pappersstopp i enheten för  
dubbelsidig utskrift 167  
pappersstopp i  
flerfunktionsmataren 169  
pappersstopp i lucka A 161  
pappersstopp i magasin 168  
pappersstopp, rensa  
i standardmagasinet 166  
pappersstopp, ta bort  
i bakre luckan 165  
i den automatiska  
dokumentmataren 170  
i flerfunktionsmataren 169  
pappersstopp, åtgärda  
i den automatiska  
dokumentmataren 170  
i flerfunktionsmataren 169  
i standardmagasinet 166  
pappersstorlekar  
som stöds 24  
pappersstorlekar som går att  
använda 24  
pappersstorleken Universal  
inställning 20  
papperstyper som stöds 26  
pappersvikter som stöds 26  
PIN-metod 138

problem med utskriftskvalitet 171  
punkter på utskrifter 179

## R

radera skrivarminnet 134, 135  
redigera grupper 18  
redigera kontakter 18  
registrering av den automatiska dokumentmataren  
justera 204  
rengöra  
skrivarens exteriör 141  
skrivarens insida 141  
rengöra skannern 142  
Rengöra skannern 133  
rengöra skrivaren 141  
rensa hårddisken 134  
RJ-11-adapter 48

## S

schemalägga ett fax 51  
seriell utskrift  
konfigurera 140  
Shortcut Center  
använda 16  
sida för nätverksinställningar  
skriva ut 193  
Sida med nätverksinställningar  
skriva ut 14  
sidor som fastnat skrivs inte ut igen 196  
skanna  
använda den automatiska dokumentmataren 54  
använda skannerglas 54  
till en dator 54  
till en FTP-server 55  
till en nätverksmapp 55  
till flashenhet 56  
skanna till en FTP-server  
använda kontrollpanelen 55  
skanner  
rengöra 142  
skannerglas  
använda 32, 35, 50, 54  
Skannerunderhåll krävs, använd satsen för automatisk dokumentmatare 194  
skanning misslyckades 202  
Skanningscenter  
konfigurera 17

skanningskvalitetsproblem 201  
skapa en genväg  
kopiera 34  
skapa genväg  
e-post 43  
faxdestination 52  
FTP-adress 55  
skev utskrift 182  
skicka e-post 42  
använda den automatiska dokumentmataren 35  
använda skannerglas 35  
skicka fax 51  
skicka skrivaren 157  
skriva ut  
från en dator 27  
från en flashenhet 28  
från en mobil enhet 27, 28  
konfidentiella utskriftsjobb 30  
lista med teckensnittsprov 31  
med Wi-Fi Direct 28  
Menyinställningssida 133  
sida för  
nätverksinställningar 193  
Sida med  
nätverksinställningar 14  
stoppade jobb 30  
skriva ut en sida för  
nätverksinställningar 193  
skriva ut en teckensnittslista 31  
skriva ut från en dator 27  
skriva ut från en flashenhet 28  
skriva ut, felsökning  
+det går inte att länka  
magasinen 195  
det går inte att läsa  
flashenheten 193  
fel marginaler 177  
jobbet skrivs ut från fel  
magasin 189  
jobbet skrivs ut på fel  
papper 189  
konfidentiella och övriga  
stoppade dokument skrivs inte ut 188  
kuverten klistras igen vid  
utskrift 194  
långsam utskrift 189  
papper fastnar ofta 196  
sidor som fastnat skrivs inte ut igen 196

sortering av utskrift fungerar inte 195  
utskriftsjobb skrivs inte ut 187  
skrivardrivrutin  
installera 219  
maskinalternativ, lägga till 221  
skrivare  
fria minimum 9  
skicka 157  
välja en plats 9  
skrivaren svarar inte 191  
skrivarens hårddisk  
kryptering 135  
skrivarens hårddiskminne 135  
skrivarens skärm  
justera ljusstyrkan 158  
skrivarinställningar  
återställa  
fabriksinställningar 135  
skrivarkonfigurationer 10  
skrivarmeddelanden  
Byt kassetten, fel  
skrivarområde 193  
Förbrukningsmaterial som är inte är förbrukningsmaterial från en skrivartillverkare 194  
Skannerunderhåll krävs, använd satsen för automatisk dokumentmatare 194  
skrivarmenyer 58  
skrivarminne  
rensa 134  
skrivarportar 11  
skrivarportsinställningar  
ändrar 140  
skrivarprogramvara  
installera 219  
skrynkligt papper 175  
skräpfax  
blockera 52  
SMTP-inställningar  
konfigurera 35  
sned utskrift 182  
sommartid  
konfigurera 50  
sortera kopior  
kopiera 33  
sortering av utskrift fungerar inte 195  
spara förbrukningsmaterial 158  
spara papper 34  
spara utskriftsjobb 30

standardvolym för högtalare  
justera 137

Standbyläge  
konfigurera 157

startskärmsikoner 15  
visa 16

status för delar  
kontrollera 145

status för förbrukningsmaterial  
kontrollera 145

stoppade dokument skrivs inte ut 188

stoppade jobb  
skriva ut 30  
ställa in tid 30

strålningsinformation 223

ställa in fax  
anslutning till  
standardtelefonlinje 45  
lands- eller regionsspecifik 48

ställa in pappersstorleken 20

ställa in papperstypen 20

systemkort  
öppna 205

så här används statusarna på  
strömbrytaren och  
indikatorlampan 13

säkerhetsinformation 7, 8

säkerhetsplats  
lokalisera 134

säkra skrivarminnet 135

## T

ta bort grupper 18

ta bort kontakter 18

ta bort länkar till magasin 23

ta bort pappersstopp  
i enheten för dubbelsidig  
utskrift 167  
i lucka A 161  
i magasin 168

telefonsvarare  
konfigurera 45

temperatur runt skrivaren 226

Testsidor för utskriftskvalitet 133

tillbehör, köpa  
bildhanteringsenhet 145

tilldela ett ringmönster till  
skrivaren 49

tillvalskort  
installera 208

tjänst för tydlig ringsignal, fax  
aktivera 49

tonerkassett  
beställa 145  
byta ut 146

tonersvärta  
justera 191

Tryckknappsmetod 138

trådlös nätverkshandtering 137

trådlöst nätverk  
ansluta skrivaren till 137  
Wi-Fi Protected Setup 138

tunna linjer skrivs inte ut  
korrekt 174

## U

undvika pappersstopp 159

universalarkmatare  
fylla på 22

uppdatera fast programvara 222

upprepa utskriftsjobb 30

USB-port 11  
aktivera 193

utskriftsjobb  
avbryta från datorn 31  
avbryta från skrivarens  
kontrollpanel 31

utskriftsjobb ej utskrivet 187

utskriftskvalitet, felsökning  
fläckiga utskrifter och  
punkter 179  
grå bakgrund på utskrifter 176  
helsvarta sidor 183  
horisontella ljusa band 177  
ljus utskrift 178  
mörk utskrift 172  
pappersböjning 180  
problem med  
utskriftskvalitet 171  
skev utskrift 182  
sned utskrift 182  
text eller bild som skärs av 183  
tomma sidor 172  
tonern suddas lätt bort 184  
tunna linjer skrivs inte ut  
korrekt 174  
vertikala ljusa band 186  
vertikala mörka band 184  
vertikala mörka band och bilder  
saknas på utskrifterna 186  
vertikala mörka streck eller  
ränder 185

vertikala vita streck 186

vikt eller skrynkligt papper 175

vita sidor 172

återkommande utskriftsfel 182

## V

vertikala mörka ränder i utskriften  
vid skanning från den  
automatiska  
dokumentmataren 201

vertikala mörka streck på  
utskrifter 185

vertikala ränder på utskrifter 185

vidarebefordra fax 53

vikt papper 175

Viloläge  
konfigurera 157

visa en faxlogg 52

visa ett bildspel 16

vita streck 186

välja en plats för skrivaren 9

## W

Wi-Fi Protected Setup  
trådlöst nätverk 138

Wi-Fi Direct  
aktivera 139  
konfigurera 138  
skriva ut från en mobil enhet 28

Wi-Fi-nätverk  
inaktivera 140

## Å

återförsäljare  
kontakta 204

återkommande utskriftsfel 182

återställa användningsräknare för  
förbrukningsmaterial 156

återställa fabriksinställningar 135

åtgärda pappersstopp  
i enheten för dubbelsidig  
utskrift 167  
i lucka A 161  
i magasin 168

## Ä

ändra bakgrundsbild 16

ändra skrivarportsinställningar  
efter att du har installerat ISP 140

ändra upplösning  
fax 52