

# Snabbguide

## Skriva ut

### Skriva ut från en dator

**Obs!** För etiketter, styvt papper och kuvert ställer du in pappersstorlek och papperstyp i skrivaren innan du skriver ut dokumentet.

- 1 Öppna dialogrutan Skriv ut i det dokument som du försöker skriva ut.
- 2 Justera inställningarna om det behövs.
- 3 Skriv ut dokumentet.

### Skriva ut från en mobil enhet

#### Skriva ut från en mobil enhet med AirPrint



Programvarufunktionen AirPrint är en mobil utskriftslösning som gör att du kan skriva ut direkt från Apple-enheter till en AirPrint-certifierad skrivare.

#### Anmärkningar:

- Se till att Apple-enheten och skrivaren är anslutna till samma nätverk. Om nätverket har flera trådlösa hubbar kontrollerar du att båda enheterna är anslutna till samma subnät.
  - Programmet stöds endast på vissa Apple-enheter.
- 1 Från din mobila enhet väljer du ett dokument från filhanteraren eller startar en kompatibel app.
  - 2 Tryck på delningsikonen och tryck sedan på **Skriv ut**.
  - 3 Välj en skrivare.  
Justera inställningarna om det behövs.
  - 4 Skriv ut dokumentet.

### Skriva ut från en mobil enhet med Wi-Fi Direct®

Wi-Fi Direct® är en utskriftstjänst som gör att du kan skriva ut till Wi-Fi Direct-förberedda skrivare.

**Obs!** Se till att den mobila enheten är ansluten till skrivarens trådlösa nätverk. Mer information finns i ["Ansluta en mobil enhet till skrivaren"](#) på sidan 5.

- 1 Starta en kompatibel applikation från din mobila enhet eller välj ett dokument från filhanteraren.
- 2 Gör något av följande beroende på din mobila enhet:
  - Tryck på > **Skriv ut**.
  - Tryck på > **Skriv ut**.
  - Tryck på > **Skriv ut**.
- 3 Välj en skrivare, och justera inställningarna vid behov.
- 4 Skriv ut dokumentet.

### Skriva ut konfidentiella jobb och andra stoppade jobb

#### För Windows-användare

- 1 Med dokumentet öppet går du till **Arkiv** > **Skriv ut**.
- 2 Klicka på **Egenskaper**, **Inställningar** eller **Alternativ**.
- 3 Klicka på **Skriv ut och lagra**.
- 4 Välj **Använd skriv ut och lagra** och tilldela sedan ett användarnamn.
- 5 Välj typ av utskriftsjobb (Konfidentiellt, Reservera, Upprepa eller Bekräfta).  
Om utskriftsjobbet är konfidentiellt anger du en fyrsiffrig PIN-kod.
- 6 Klicka på **OK** eller **Skriv ut**.
- 7 Släpp utskriftsjobbet på skrivarens kontrollpanel.
  - Om utskriftsjobbet är konfidentiellt går du till:

**Stoppade jobb** > > välj ditt användarnamn > >  
**Konfidentiellt** > > ange PIN-koden > > välj

utskriftsjobbet > > konfigurera inställningarna > >  
> **Skriv ut** > >  
• För andra utskriftsjobb går du till:  
**Stoppade jobb** > > välj ditt användarnamn > >  
välj utskriftsjobbet > > konfigurera inställningarna >  
 > **Skriv ut** > >

#### För Macintosh-användare

- 1 Med ett dokument öppet väljer du **File** (Arkiv) > **Print** (Skriv ut).
- 2 På menyn Förhandsgranska eller Material och kvalitet väljer du **Skriva ut med PIN-kod**.
- 3 Aktivera **Skriva ut med PIN-kod** och ange sedan en fyrsiffrig PIN-kod.
- 4 Klicka på **Skriv ut**.
- 5 Släpp utskriftsjobbet på skrivarens kontrollpanel. Navigera till:

**Stoppade jobb** > > välj ditt datornamn > >  
**Konfidentiellt** > > ange PIN-koden > > välj  
utskriftsjobbet > > **Skriv ut** > >

## Underhålla skrivaren

### Ansluta kablar

**VAR FÖRSIKTIG – RISK FÖR ELEKTRISK STÖT:** För att undvika att få en elektrisk stöt bör du inte konfigurera produkten eller göra andra elektriska anslutningar med t.ex. nätsladden, faxfunktionen eller telefonen under åskväder.

**VAR FÖRSIKTIG – RISK FÖR SKADA:** För att undvika brandrisk eller att få en elektrisk stöt ansluter du nätsladden direkt till lämpligt och jordat vägguttag som är i närheten av produkten och är lättillgängligt.

**VAR FÖRSIKTIG – RISK FÖR SKADA:** För att undvika brandrisk eller att få en elektrisk stöt använd endast den nätsladd som levererades med produkten eller en utbytesnätsladd som godkänts av tillverkaren.

**Varning – risk för skador:** Vidrör inte USB-kabeln, någon trådlös nätverksadapter eller skrivaren på de ställen som visas, under tiden som utskrift pågår. Om du gör det kan du förlora data, alternativt så kan det medföra att skrivaren inte fungerar på rätt sätt.

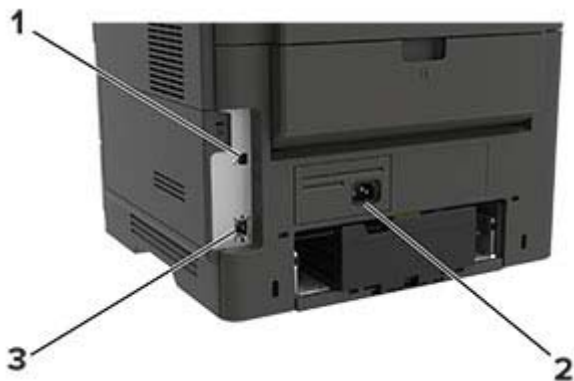

	Använd	För att
1	USB-skrivarport	Ansluta skrivaren till en dator.
2	Nät kabelkontakt	Ansluta skrivaren till ett elektriskt uttag.
3	Ethernet-port	Anslut skrivaren till ett nätverk.

## Byta ut tonerkassetten

1 Öppna lucka A.

**Varning – risk för skador:** Berör en synlig metallram på skrivaren innan du berör eller kommer åt skrivarens invändiga ytor för att förhindra skador som kan uppstå genom elektrostatisk urladdning.

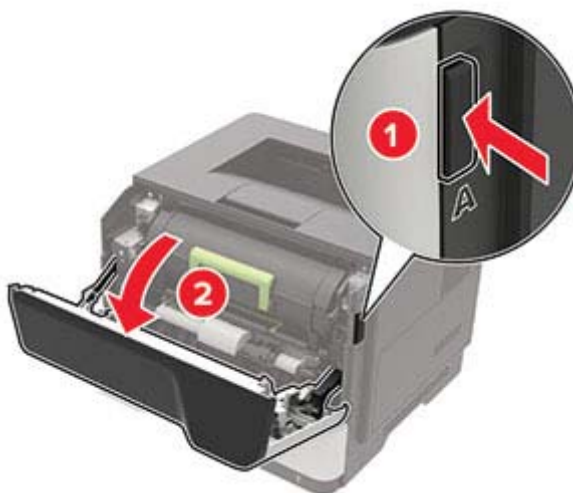

2 Ta bort den förbrukade tonerkassetten.

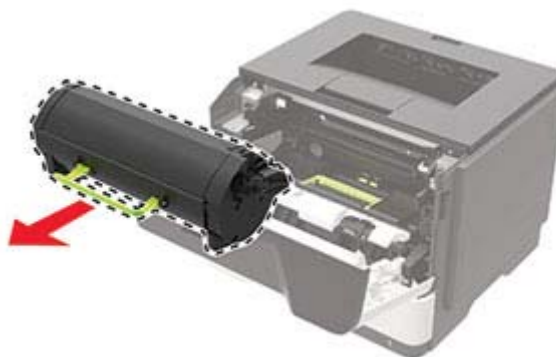

3 Packa upp den nya tonerkassetten och skaka den tre gånger så att tonern omfördelas.



4 Sätt i den nya tonerkassetten.

**Obs!** Använd pilarna inuti skrivaren som stöd.

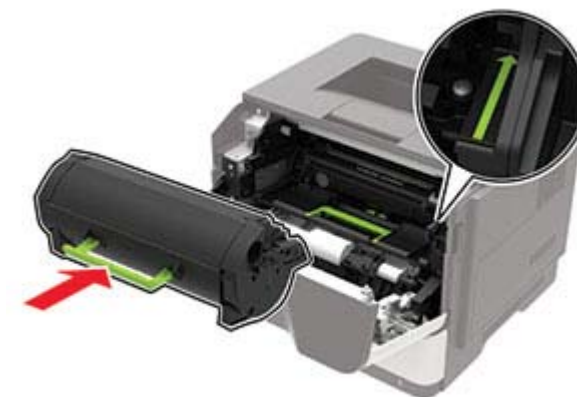

5 Stäng lucka A.

## Fylla på i magasin

**VAR FÖRSIKTIG – VÄLTRISK:** Fyll på varje magasin separat för att minska risken för utrustningsinstabilitet. Låt alla andra magasin vara stängda tills de behövs.

### 1 Ta ut magasinet.

**Obs!** För att undvika pappersstopp ska du inte ta bort magasinet när utskrift pågår.



### 2 Justera pappersstöden efter storleken på det papper du fyller på.

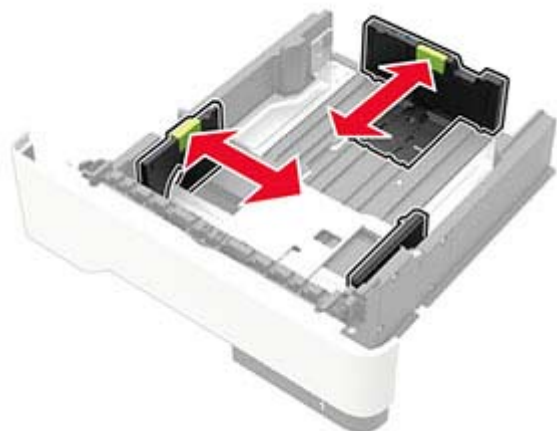

### 3 Böj, lufta och justera papperskanterna innan du lägger i bunt.



### 4 Fyll på pappersbuntens med utskriftssidan nedåt, och kontrollera att stöden sitter tätt mot papperet.



#### Anmärkningar:

- Fyll på brevpapper med utskriftssidan nedåt och med den övre kanten av arket mot den främre delen av magasinet för enkelsidig utskrift.
- Fyll på brevpapper med utskriftssidan uppåt och med den nedre kanten av arket mot den främre delen av magasinet för dubbelsidig utskrift.
- Skjut inte in papper i magasinet.
- Du kan undvika pappersstopp genom att se till att buntens höjd är under märket som anger maxgränsen för papperspåfyllning.

### 5 Sätt tillbaka magasinet.

Om det behövs kan du ställa in pappersstorlek och pappestyp på kontrollpanelen så att inställningarna överensstämmer med pappret.

## Ladda universalarkmataren

### 1 Öppna universalarkmataren.



### 2 Justera pappersstödet efter storleken på det papper du fyller på.



- 3 Bøj, lufta och justera papperskanterna innan du lägger i bunten.



- 4 Fyll på papper med utskriftssidan uppåt.

#### Anmärkningar:

- Fyll på brevpapper med utskriftssidan uppåt och med den övre kanten av arket mot den främre delen av magasinet för enkelsidig utskrift.
- Fyll på brevpapper med utskriftssidan nedåt och med den nedre kanten av arket mot den främre delen av magasinet för dubbelsidig utskrift.
- Fyll på kuvert med fliken nedåt och till vänster.
- Fyll på europeiska kuvert med fliken nedåt och mata in dem med fliken först i skrivaren.

**Varning – risk för skador:** Använd inte frankerade kuvert eller kuvert med förslutningsdetaljer av metall, fönster, bestruckna ytor eller självhäftande klaff.

- 5 På kontrollpanelen ställer du in pappersstorlek och -typ så att de överensstämmer med papperet som fyllts på.

## Ställa in pappersstorlek och papperstyp

- 1 På kontrollpanelen går du till:

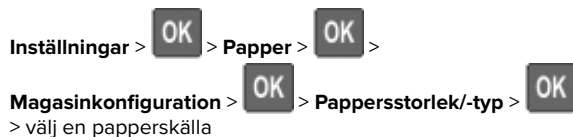

- 2 Ställ in pappersstorlek och papperstyp.

## Installera skrivarprogramvaran

- 1 Hämta en kopia av programvaruinstallationspaketet.
  - Från vår webbplats.
  - Från stället där du köpte skrivaren.
- 2 Kör installationen och följ sedan anvisningarna.

- 3 För Mac-användare: lägg till skrivaren.

**Obs!** För Macintosh-datorer med MacOS version 10.7 eller senare behöver du inte installera drivrutinen för att skriva ut på en AirPrint-certifierad skrivare.

## Uppdatera fast programvara

Uppdatera skrivarens fasta programvara regelbundet för att förbättra skrivarens prestanda och åtgärda problem.

Kontakta din återförsäljare för mer information om hur du uppdaterar den fasta programvaran.

- 1 Öppna en webbläsare och ange skrivarens IP-adress i adressfältet.

#### Anmärkningar:

- Visa skrivarens IP-adress på skrivarens startskärm. IP-adressen visas som fyra nummergrupper som är åtskilda med punkter, till exempel 123.123.123.123.
- Om du använder en proxyserver inaktiverar du den tillfälligt för att kunna öppna webbsidan på rätt sätt.

- 2 Klicka på **Inställningar > Enhet > Uppdatera fast programvara**.

- 3 Gör något av följande:

- Klicka på **Sök efter uppdateringar > Jag godkänner, påbörja uppdatering**.
- Överför flashfilen.
  - a Bläddra till flashfilen.
  - b Klicka på **Överför > Starta**.

## Lägga till skrivare till en dator

Gör så här innan du börjar:

- Anslut skrivaren och datorn till samma nätverk. Mer information om hur du ansluter skrivare till nätverk finns i ["Anslut skrivaren till ett Wi-Fi-nätverk" på sidan 5](#).
- Ansluta datorn till skrivaren. Mer information finns i ["Ansluta en dator till skrivaren" på sidan 5](#).
- Anslut skrivaren till datorn med hjälp av en USB-kabel. Mer information finns i ["Ansluta kablar" på sidan 1](#).

**Obs!** USB-kablar säljs separat.

## För Windows-användare

- 1 Installera skrivardrivrutinen på datorn.

**Obs!** Mer information finns i ["Installera skrivarprogramvaran" på sidan 4](#).

- 2 Öppna **Skrivare och skannrar** och klicka på **Lägg till en skrivare eller skanner**.

- 3 Beroende på skrivarmodell gör du något av följande:

- Välj skrivaren i listan och klicka sedan på **Lägg till enhet**.
- Klicka på **Visa Wi-Fi Direct-skrivare**, välj en skrivare och klicka sedan på **Lägg till enhet**.
- Klicka på **Skrivaren jag vill använda finns inte med i listan**. Fönstret **Lägg till skrivare** visas. Gör följande:
  - a Markera **Lägg till en skrivare med TCP/IP-adress eller värddnamn** och klicka på **Nästa**.
  - b I fältet **Värddnamn eller IP-adress** anger du IP-adressen till skrivaren och sedan klickar du på **Nästa**.

#### Anmärkningar:

- Visa skrivarens IP-adress på skrivarens startskärm. IP-adressen visas som fyra nummergrupper som är åtskilda med punkter, till exempel 123.123.123.123.
- Om du använder en proxyserver inaktiverar du den tillfälligt för att kunna öppna webbsidan på rätt sätt.
- c Välj en skrivardrivrutin och klicka sedan på **Nästa**.
- d Välj **Använd den installerade skrivardrivrutinen (rekommenderas)** och klicka sedan på **Nästa**.
- e Ange ett skrivarnamn och klicka sedan på **Nästa**.
- f Välj ett skrivardelningsalternativ och klicka sedan på **Nästa**.
- g Klicka på **Slutför**.

## För Macintosh-användare

- 1 Öppna **Skrivare och skannrar** på datorn.
- 2 Klicka på **+** och välj sedan en skrivare.
- 3 Välj en skrivardrivrutin på menyn **Använd**.

#### Anmärkningar:

- Om du vill använda macOS-skrivardrivrutinen väljer du **AirPrint** eller **Säkert AirPrint**.
- Om du vill använda anpassade utskriftsfunktioner väljer du tillverkarskrivardrivrutinen. Om du vill ha information om hur du installerar skrivardrivrutinen läser du i ["Installera skrivarprogramvaran" på sidan 4](#).

- 4 Lägg till skrivaren.

## Konfigurera Wi-Fi Direct

Wi-Fi Direct® är en Wi-Fi-baserad peer-to-peer-teknik som gör det möjligt för trådlösa enheter att ansluta direkt till en skrivare med Wi-Fi Direct aktiverat utan att använda en åtkomstpunkt (trådlös router).

1 På kontrollpanelen går du till:

**Inställningar > Nätverk/portar > Wi-Fi Direct**

På skrivarmodeller utan pekskärm kan du trycka på  för att navigera genom inställningarna.

2 Konfigurera inställningarna.

- **Aktivera Wi-Fi Direct** – Gör det möjligt för skrivaren att sända sitt eget Wi-Fi Direct-nätverk.
- **Wi-Fi Direct-namn** – Ger Wi-Fi Direct-nätverket ett namn.
- **Wi-Fi Direct-lösenord** – Tilldelar ett lösenord för att upprätta trådlös säkerhet när peer-to-peer-anslutningen används.
- **Visa lösenord på inställningssidan** – Visar lösenordet på Sida för nätverksinställningar.
- **Godkänn automatiskt tryckknappsfrågan** – Gör så att skrivaren godkänner anslutningsförfrågningar automatiskt.

**Obs!** Det är inte säkert att godkänna tryckknappsbegäran automatiskt.

### Anmärkningar:

- Som standard visas inte lösenordet för Wi-Fi Direct-nätverket på skrivarens display. Om du vill visa lösenordet aktiverar du ikonen för att visa lösenord. Från kontrollpanelen går du till **Inställningar > Säkerhet > Övrigt > Aktivera Visa lösenord/PIN-kod**.
- Om du vill veta lösenordet för Wi-Fi Direct-nätverket utan att visa det på skrivarens display går du till **Inställningar > Rapporter > Nätverk > Sida för nätverksinställningar** från kontrollpanelen.

## Ansluta en mobil enhet till skrivaren

Innan du ansluter din mobila enhet kontrollerar du att Wi-Fi Direct är konfigurerat. Mer information finns i ["Konfigurera Wi-Fi Direct" på sidan 5](#).

### Ansluta genom Wi-Fi Direct

1 Från den mobila enheten går du till inställningsmenyn.

2 Aktivera **Wi-Fi** och tryck sedan på **Wi-Fi Direct**.

3 Välj skrivarens Wi-Fi Direct-namn.

4 Bekräfta anslutningen på skrivarens kontrollpanel.

### Ansluta genom Wi-Fi

1 Från den mobila enheten går du till inställningsmenyn.

2 Tryck på **Wi-Fi** och välj sedan skrivarens Wi-Fi Direct-namn.

**Obs!** Strängen DIRECT-xy (där x och y är två slumpmässiga tecken) läggs till före Wi-Fi Direct-namnet.

3 Ange Wi-Fi Direct-lösenordet.

## Anslut skrivaren till ett Wi-Fi-nätverk

Innan du börjar ser du till att:

- Aktiv adapter är inställd på Auto. Gå till **Inställningar > Nätverk/portar > Nätverksöversikt > Aktiv adapter** på kontrollpanelen.

På skrivarmodeller som inte har en pekskärm kan du trycka på



för att navigera genom inställningarna.

- Ethernet-kabeln är inte ansluten till skrivaren.

### Använda guiden för trådlös installation i skrivaren

#### Anmärkningar:

- De här instruktionerna gäller endast för vissa skrivarmodeller.
- Innan du använder guiden ska du se till att skrivarens inbyggda programvara är uppdaterad. Mer information finns i ["Uppdatera fast programvara" på sidan 4](#).

1 På startskärmen trycker du på  > **Ställ in nu**.

2 Välj ett Wi-Fi-nätverk och ange nätverkslösenordet.

3 Tryck på **Klar**.

### Använda menyn Inställningar i skrivaren

1 På kontrollpanelen går du till:

**Inställningar > Nätverk/portar > Trådlöst > Konfiguration på skrivarpanelen**

På skrivarmodeller som inte har en pekskärm kan du trycka på



för att navigera genom inställningarna.

2 Välj ett Wi-Fi-nätverk och ange nätverkslösenordet.

**Obs!** Om skrivarmodellen är Wi-Fi-nätverksredo visas en uppmaning om Wi-Fi-nätverkskonfiguration under den första installationen.

## Ansluta en dator till skrivaren

Gör följande innan du ansluter datorn:

- Aktivera Wi-Fi Direct på skrivaren. På kontrollpanelen går du till:

**Inställningar > Nätverk/portar > Wi-Fi Direct > Aktivera Wi-Fi Direct > På**

- Skriv ner Wi-Fi Direct-namnet. På kontrollpanelen går du till:

**Inställningar > Nätverk/portar > Wi-Fi Direct > Wi-Fi Direct-namn**

- Skriv ner Wi-Fi Direct-lösenordet. På kontrollpanelen går du till:

**Inställningar > Nätverk/portar > Wi-Fi Direct > Wi-Fi Direct-lösenord**

**Obs!** Det går också att konfigurera Wi-Fi Direct-namnet och -lösenordet.

På skrivarmodeller som inte har en pekskärm kan du trycka



på  för att navigera genom inställningarna.

### För Windows-användare

1 Öppna **Skrivare och skannrar** och klicka på **Lägg till en skrivare eller skanner**.

2 Klicka på **Visa Wi-Fi Direct-skrivare** och välj skrivarens Wi-Fi Direct-namn.

3 Anteckna skrivarens åttasiffriga PIN-kod som visas på skrivarskärmen.

4 Ange PIN-koden på datorn.

**Obs!** Om skrivardrivrutinen inte redan är installerad hämtar Windows rätt drivrutin.

### För Macintosh-användare

1 Klicka på ikonen för trådlöst och välj skrivarens Wi-Fi Direct-namn.

**Obs!** Strängen DIRECT-xy (där x och y är två slumpmässiga tecken) läggs till före Wi-Fi Direct-namnet.

2 Skriv Wi-Fi Direct-lösenordet.

**Obs!** Växla tillbaka till det tidigare nätverket på datorn när du har kopplat bort Wi-Fi Direct-anslutningen.

# Åtgärda pappersstopp

## Undvika pappersstopp

### Fylla på papper på rätt sätt

- Se till att pappret ligger plant i facket.

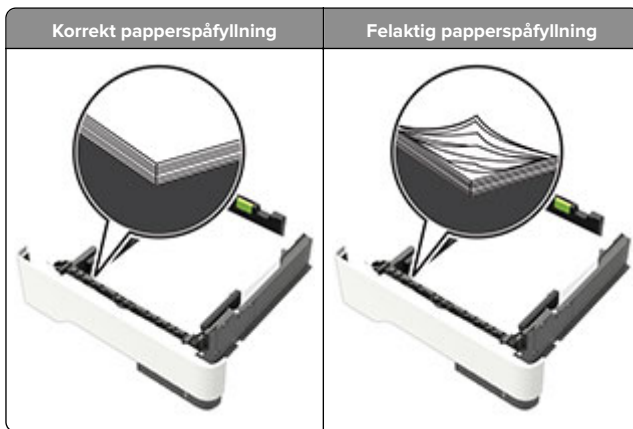

- Fyll inte på eller ta bort ett fack när skrivaren skriver ut.
- Lägg inte i för mycket papper. Se till att buntens höjd är under märket som anger maxgränsen för papperspåfyllning.

- Skjut inte in papper i facket. Fyll på papper enligt bilden.

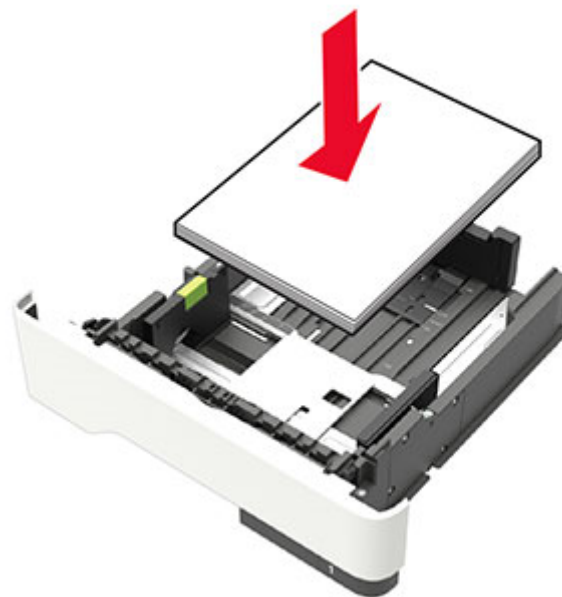

- Se till att pappersstöden är rätt placerade och att de inte trycker hårt mot papperet eller kuverten.
- Skjut in facket ordentligt i skrivaren efter att du har fyllt på papper.

### Använd rekommenderat papper

- Använd rekommenderat papper och specialmaterial.
- Lägg inte i papper som är skrynkliga, vikta, fuktiga eller böjda.
- Böj, lufta och justera papperskanterna innan du lägger i bunten.



- Använd inte papper som har beskurits eller klippts för hand.
- Blanda inte olika papper av olika storlek, vikt eller typ i samma fack.
- Kontrollera att inställningen för pappersstorlek och papperstyp har ställts in korrekt på datorn eller på skrivarens kontrollpanel.

- Förvara pappret enligt tillverkarens rekommendationer.

## Hitta var papper har fastnat

### Anmärkningar:

- Om Stopphjälp är aktiverat skickar skrivaren automatiskt tomma sidor eller sidor med ofullständiga utskrifter när en sida som fastnat avlägsnats. Sök i utskriften efter tomma sidor.
- Om Åtgärda pappersstopp är inställt på På eller Auto skriver skrivaren ut de sidor som fastnat en gång till.

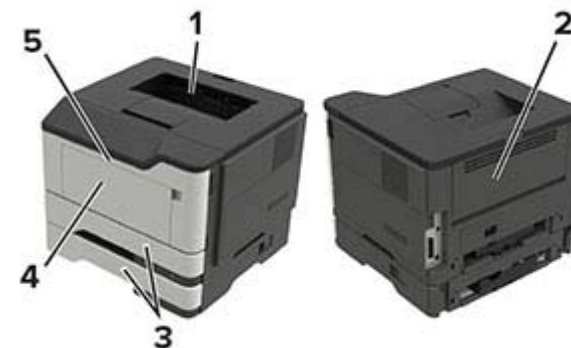

	Hitta pappersstopp
1	Standardfack
2	Bakre lucka
3	Magasin [x]
4	Universalarkmatare
5	Lucka A

## Pappersstopp i lucka A

1 Ta ut magasinet.



2 Öppna lucka A.

**Varning – risk för skador:** Berör en synlig metallram på skrivaren innan du berör eller kommer åt skrivarens invändiga ytor för att förhindra skador som kan uppstå genom elektrostatisk urladdning.

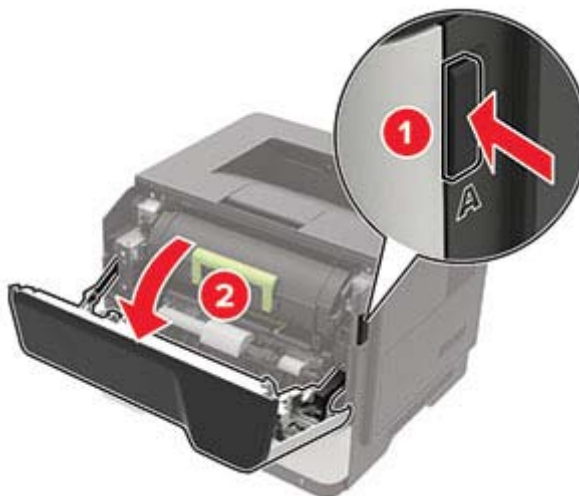

3 Ta bort tonerkassetten.



4 Ta bort bildhanteringsenheten.



**Varning – risk för skador:** Utsätt inte bildhanteringsenheten för direkt ljus under mer än tio minuter. Lång exponering för ljus kan leda till problem med utskriftskvaliteten.

**Varning – risk för skador:** Vidrör inte fotoledarcylindern. Det kan påverka kvaliteten på kommande utskriftsjobb.



5 Ta bort papperet som har fastnat.

**VAR FÖRSIKTIG – VARM YTA:** Insidan av skrivaren kan vara varm. Förebygg risken för brännskador genom att vänta tills ytan har svalnat.

**Obs!** Kontrollera att alla pappersrester är borttagna.

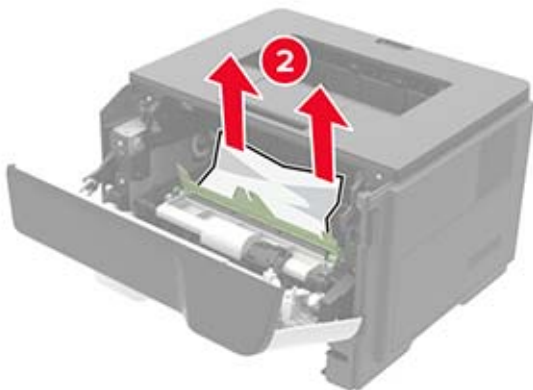
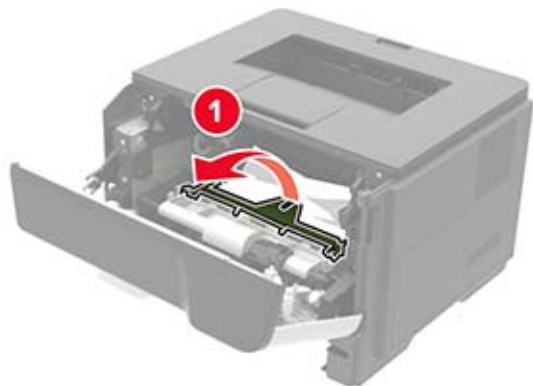

**6** Sätt i bildhanteringsenheten.

**Obs!** Använd pilarna inuti skrivaren som stöd.

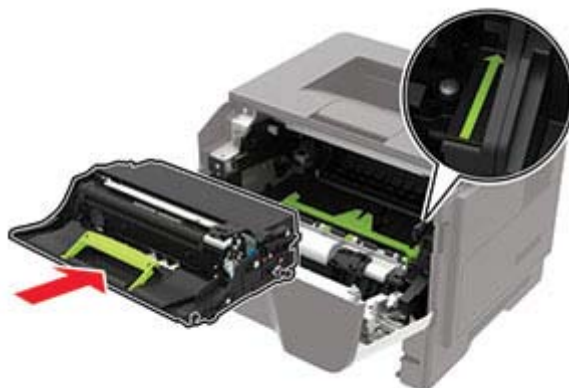

**7** Sätt i tonerkassetten.

**Obs!** Använd pilarna inuti skrivaren som stöd.



**8** Stäng luckan.

**9** Sätt tillbaka magasinet.

## Pappersstopp i efterbehandlarens bakre lucka

**1** Öppna den bakre luckan.

 **VAR FÖRSIKTIG – VARM YTA:** Insidan av skrivaren kan vara varm. Förebygg risken för brännskador genom att vänta tills ytan har svalnat.

**Varning – risk för skador:** Berör en synlig metallram på skrivaren innan du berör eller kommer åt skrivarens invändiga ytor för att förhindra skador som kan uppstå genom elektrostatisk urladdning.

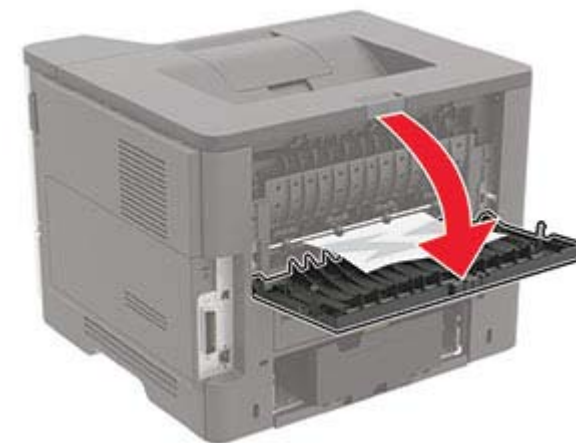

**2** Ta bort papperet som har fastnat.

**Obs!** Kontrollera att alla pappersrester är borttagna.

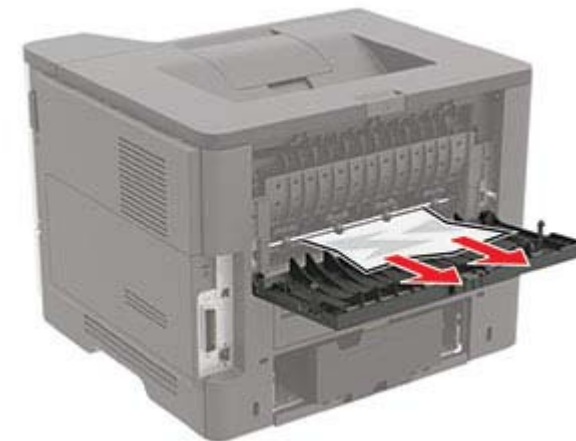

**3** Stäng den bakre luckan.

## Pappersstopp i standardfacket

Ta bort papperet som har fastnat.



**Obs!** Kontrollera att alla pappersrester är borttagna.

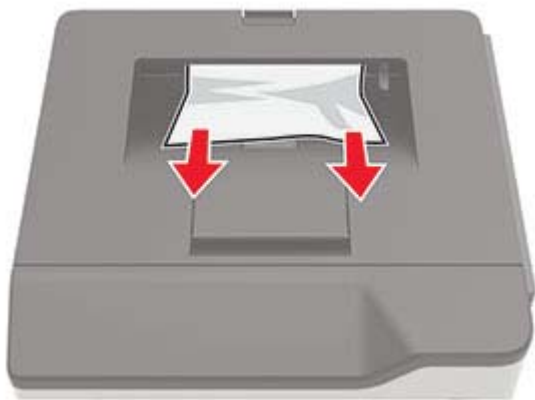

## Pappersstopp i enheten för dubbelsidig utskrift

1 Ta ut magasinet.

**Varning – risk för skador:** Berör en synlig metallram på skrivaren innan du berör eller kommer åt skrivarens invändiga ytor för att förhindra skador som kan uppstå genom elektrostatisk urladdning.



2 Ta bort papperet som har fastnat.

**Obs!** Kontrollera att alla pappersrester är borttagna.



3 Sätt tillbaka magasinet.

## Pappersstopp i magasin

1 Ta ut magasinet.

**Varning – risk för skador:** Berör en synlig metallram på skrivaren innan du berör eller kommer åt skrivarens invändiga ytor för att förhindra skador som kan uppstå genom elektrostatisk urladdning.



2 Ta bort papperet som har fastnat.

**Obs!** Kontrollera att alla pappersrester är borttagna.

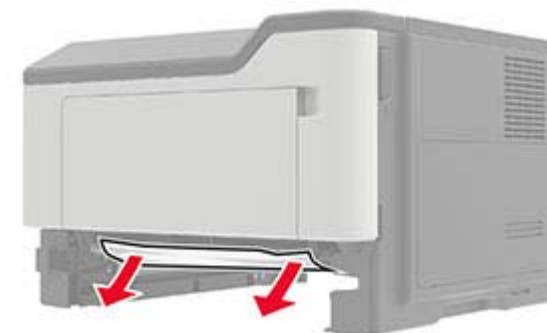

3 Sätt tillbaka magasinet.

## Pappersstopp i universalarkmataren

1 Ta bort papper från universalarkmataren.

2 Ta bort papperet som har fastnat.

**Obs!** Kontrollera att alla pappersrester är borttagna.



**3** Böj, lufta och justera papperskanterna innan du lägger i bunten.



**4** Fyll på nytt papper och justera sedan pappersguiden.

