

# Pikaopas

## Tulostaminen

### Tulostaminen tietokoneella

**Huomautus:** Jos käytät tarroja, kortteja tai kirjekuoria, määritä paperikoko ja -laji tulostimessa ennen asiakirjan tulostamista.

- 1 Avaa tulostusvalintaikkuna siinä asiakirjassa, jonka yrität tulostaa.
- 2 Säädä asetuksia tarvittaessa.
- 3 Tulosta asiakirja.

### Tulostaminen mobiililaitteesta

#### Tulostaminen mobiililaitteesta AirPrintin avulla



AirPrint on mobiilitulostusratkaisu, jonka avulla voit tulostaa Apple-laitteista AirPrint-sertifioituun tulostimeen.

#### Huomautuksia:

- Varmista, että Apple-laite ja tulostin on yhdistetty samaan verkkoon. Jos verkossa on useita langattomia keskittimiä, varmista, että molemmat laitteet on yhdistetty samaan aliverkkoon.
  - Tätä sovellusta tukevat vain jotkin Apple-laitteet.
- 1 Valitse asiakirja tiedostonhallinnassa tai avaa yhteensopiva sovellus mobiililaitteessa.
  - 2 Napauta jakokuvaketta ja valitse **Tulosta**.
  - 3 Valitse tulostin.  
Säädä asetuksia tarvittaessa.
  - 4 Tulosta asiakirja.

### Tulostaminen mobiililaitteesta Wi-Fi Direct® -toiminnon avulla

Wi-Fi Direct® on tulostuspalvelu, jonka avulla voit tulostaa mihin tahansa Wi-Fi Direct -toimintoa tukevaan tulostimeen.

**Huomautus:** Varmista, että mobiililaite on yhdistetty tulostimen langattomaan verkkoon Lisätietoja on kohdassa "[Mobiililaitteen liittäminen tulostimeen](#)" sivulla 8.

- 1 Avaa yhteensopiva sovellus mobiililaitteessa tai valitse asiakirja tiedostonhallinnassa.
- 2 Toimi mobiililaitteen mallin mukaan seuraavasti:
  - Valitse > **Tulosta**.
  - Valitse > **Tulosta**.
  - Valitse > **Tulosta**.
- 3 Valitse tulostin ja määritä asetukset tarpeen mukaan.
- 4 Tulosta asiakirja.

### Luottamuksellisten ja muiden pidossa olevien töiden tulostaminen

#### Windows-käyttäjät:

- 1 Kun asiakirja on auki, valitse **Tiedosto** > **Tulosta**.
- 2 Valitse tulostin ja sitten **Ominaisuudet**, **Määrittäykset**, **Asetukset** tai **Asennus**.
- 3 Valitse **Tulostus ja pito**.
- 4 Valitse **Tulosta ja siirrä pitoon** ja liitä siihen käyttäjänimi.
- 5 Valitse tulostustyön tyyppi (luottamuksellinen, varaa, toista tai tarkista).  
Jos valitset **Luottamuksellinen**, suojaaa tulostustyö henkilökohtaisella PIN-koodilla.
- 6 Valitse **OK** tai **Tulosta**.
- 7 Vapauta tulostustyö tulostimen ohjauspaneelista.
  - Siirry luottamuksellisissa tulostustöissä kohtaan **Pidossa olevat työt** > valitse käyttäjänimesi > **Luottamuksellinen** > anna PIN-koodi > valitse tulostustyö > määritä asetukset > **Tulosta**
  - Siirry muissa tulostustöissä kohtaan **Pidossa olevat työt** > valitse käyttäjänimesi > valitse tulostustyö > määritä asetukset > **Tulosta**.

**Huomautus:** Jos tulostimessa ei ole kosketusnäyttöä, voit

selata asetuksia -painikkeella.

#### Macintosh-käyttäjät:

##### AirPrintin käyttäminen

- 1 Kun asiakirja on avattu, valitse **Arkisto** > **Tulosta**.
- 2 Valitse tulostin ja valitse Suunta-valikon jälkeisestä valikosta **PIN-tulostus**.
- 3 Ota käyttöön **Tulosta PIN-koodilla** ja anna nelinumeroinen PIN-koodi.
- 4 Valitse **Tulosta**.
- 5 Vapauta tulostustyö tulostimen ohjauspaneelista. Siirry kohtaan **Pidossa olevat työt** > valitse tietokoneesi nimi > **Luottamuksellinen** > anna PIN-koodi > valitse tulostustyö > **Tulosta**

Jos tulostimessa ei ole kosketusnäyttöä, voit selata asetuksia

-painikkeella.

##### Tulostinohjaimen käyttäminen

- 1 Kun asiakirja on avattu, valitse **Arkisto** > **Tulosta**.
- 2 Valitse tulostin ja valitse Suunta-valikon jälkeisestä valikosta **Tulosta ja siirrä pitoon**.
- 3 Valitse **Luottamuksellinen tulostus** ja anna nelinumeroinen PIN-koodi.
- 4 Valitse **Tulosta**.
- 5 Vapauta tulostustyö tulostimen ohjauspaneelista. Siirry kohtaan **Pidossa olevat työt** > valitse tietokoneesi nimi > **Luottamuksellinen** > valitse tulostustyö > anna PIN-koodi > **Tulosta**

Jos tulostimessa ei ole kosketusnäyttöä, voit selata asetuksia

-painikkeella.

### Tulostustyön peruuttaminen

#### tulostimen ohjauspaneelista

Jos tulostimessa on kosketusnäyttö, toimi seuraavasti:

- 1 Valitse aloitusnäytössä **Peruuta työ**.

2 Valitse peruutettava työ.

Jos tulostinmallissa ei ole kosketusnäyttöä, paina -painiketta.

### tietokoneesta

- 1 Toimi käyttöjärjestelmän mukaan jollakin seuraavista tavoista:
  - Avaa Tulostimet-kansio ja valitse tulostin.
  - Siirry Omenavalikon Järjestelmäasetuksista tulostimeesi.
- 2 Valitse peruutettava työ.

## Tulostimen ylläpito

### Kaapeleiden kytkeminen

 **HUOMIO – SÄHKÖISKUN VAARA:** Sähköiskuvaaran välttämiseksi älä asenna laitetta tai tee sähkö- tai kaapeliliitännöjä (esimerkiksi virtajohto, faksi tai puhelin) ukkosmyrskyn aikana.

 **HUOMIO – TAPATURMAN MAHDOLLISUUS:** Tulipalo- tai sähköiskuriskin välttämiseksi liitä virtajohto suoraan asianmukaiseen maadoitettuun sähköpistokkeeseen, joka on lähellä ja helposti saatavilla.

 **HUOMIO – TAPATURMAN MAHDOLLISUUS:** Tulipalon tai sähköiskun vaaran välttämiseksi käytä vain tämän tuotteen mukana toimitettua tai valmistajan hyväksymää virtajohtoa.

**Varoitus – vauriot mahdollisia:** Vältä tietojen menetys tai tulostimen toimintahäiriö olemalla koskettamatta tulostamisen aikana USB-kaapeliin, langattomaan verkkosovittimeen tai tulostimen osoitettua aluetta.



	Osa	Toiminto
1	Virtajohdon liitäntä	Liitä tulostin pistorasiaan.
2	Tulostimen USB-portti	Yhdistä tulostin tietokoneeseen.
3	Ethernet-liitäntä	Tulostimen kytkeminen verkkoon.
4	USB-portti	Liitä näppäimistö tai muu yhteensopiva lisävaruste. <b>Huomautus:</b> Tämä portti on käytettävissä vain tietyissä tulostinmalleissa.

### Värikasetin vaihtaminen

1 Avaa luukku A.

**Varoitus – vauriot mahdollisia:** Estä sähköstaattisen purkauksen aiheuttama vahinko koskettamalla tulostimen metallikehystä ennen kuin avaat tai kosketat tulostimen sisäosia.



2 Poista käytetty väriainekasetti.



3 Poista uusi värikasetti pakkauksestaan ja tasoita väriaine ravistamalla kasettia.

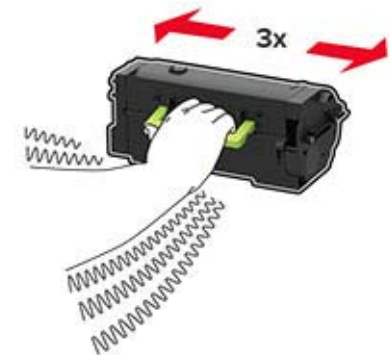

4 Aseta uusi väriainekasetti paikalleen.



5 Sulje luukku.

## Tulostusmateriaalin lisääminen 250 tai 550 arkin lokeroon

**⚠ HUOMIO – TAPATURMAN MAHDOLLISUUS:** Voit vähentää laitteen epävakauden riskiä lisäämällä jokaisen lokeron erikseen. Pidä kaikki muut lokerot suljettuina, kunnes niitä tarvitaan.

1 Irrota lokero.

**Huomautus:** Älä irrota lokeroita tulostamisen aikana, jotta vältät paperitukokset.



2 Säädä ohjaimet lisättävän paperin koon mukaan.

**Huomautus:** Lokeron alaosan osoittimet helpottavat ohjainten asettamista.

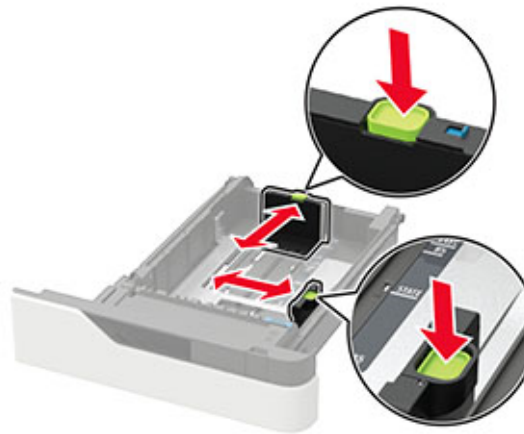
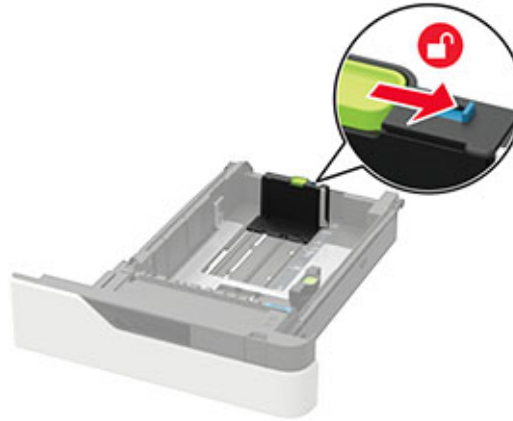

3 Taivuta ja ilmasta paperipino ja suorista sen reunat, ennen kuin lisäät sen tulostimeen.



4 Lisää paperipino tulostimeen tulostuspuoli alaspäin. Varmista sen jälkeen, että sivuohjaimet ovat tiiviisti paperia vasten.



- Älä liu'uta paperia lokeroon.
- Vältä paperitukoksia varmistamalla, että pinon korkeus on paperin enimmäistäyttöosoittimen alapuolella.



- Lisää kirjelmake sen mukaan, onko valinnainen nidonnan viimeistelijä asennettu vai ei.

Ilman valinnaista viimeistelijää	Valinnaisen nidonnan viimeistelijän kanssa
	
Yksipuolinen tulostus	Yksipuolinen tulostus



- Kun lisäät rei'itettyä paperia, varmista, että paperin pitkän reunan reiät ovat kohti lokeron oikeaa laitaa.

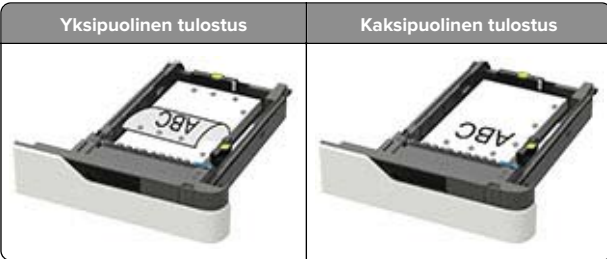

- Lisää kirjekuoret avautuva puoli ylöspäin lokeron vasenta reunaa vasten.



**Varoitus – vauriot mahdollisia:** Älä käytä kirjekuoria, joissa on postimerkkejä, kiinnikkeitä, ikkunoita, pinnoitettu sisus tai itseliimautuvia liimapintoja.

- 5 Aseta lokero tulostimeen.
- 6 Valitse ohjauspaneelista paperikoko- ja paperilajiasetukset, jotka vastaavat lisättyä paperia.

## Valinnaisen 2100 arkin lokeron täyttäminen

**HUOMIO – KAATUMISVAARA:** Voit vähentää laitteen epävakauden riskiä lisäämällä jokaisen lokeron erikseen. Pidä kaikki muut lokerot suljettuina, kunnes niitä tarvitaan.

- 1 Vedä lokero auki.
- 2 Säädä ohjaimet.

### A5-koon paperin lisääminen

- a Vedä leveysohjainta ylös ja siirrä se A5-koon kohtaan.



- b Purista ja työnnä pituusohjainta lokeron keskiosaa kohti A5-asentoon, kunnes ohjain *napsahtaa* paikalleen.

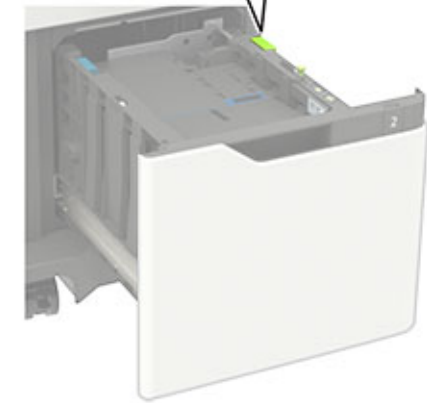
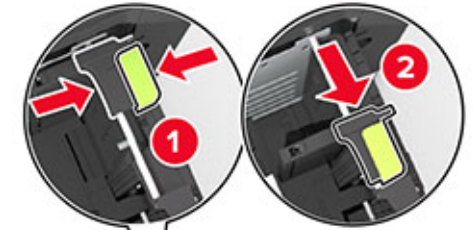

- c Poista A5-koon pituusohjain ohjaimen pidikkeestä.



- d Asenna ohjain sille varattuun paikkaan ja paina, kunnes se *napsahtaa* paikalleen.

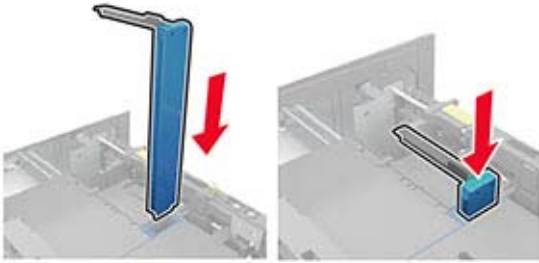

### A4-, Letter-, Legal-, Oficio- ja Folio-kokoisen paperin lisääminen

- a Vedä leveysohjain ylös ja työnnä se oikeaan, paperikoon mukaiseen asentoon.



- b Jos A5-pituusohjainta on vielä kiinnitettyinä, irrota se. Jos ohjain ei ole kiinnitettyinä, siirry [vaihe d sivulla 5](#).

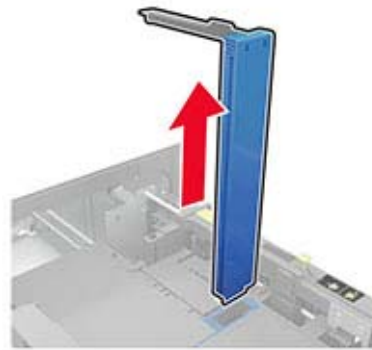

- c Laita A5-koon pituusohjain sen pidikkeeseen.

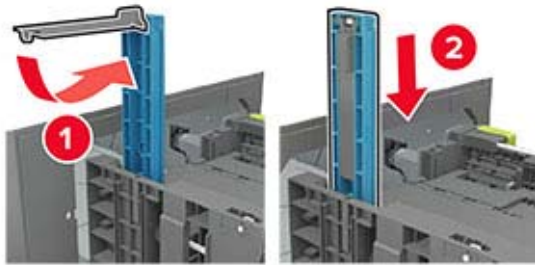

- d Purista pituusohjainta ja siirrä se oikeaan kohtaan lisättävän paperin koon mukaan.



- 3 Taivuta ja ilmasta paperipino ja suorista sen reunat, ennen kuin lisää sen tulostimeen.



- 4 Lisää paperipino tulostimeen tulostuspuoli alaspäin.
- Lisää kirjelmakke sen mukaan, onko valinnainen nidonnan viimeistelijä asennettu vai ei.



Ilman valinnaista viimeistelijää	Valinnaisen nidonnan viimeistelijän kanssa
----------------------------------	--

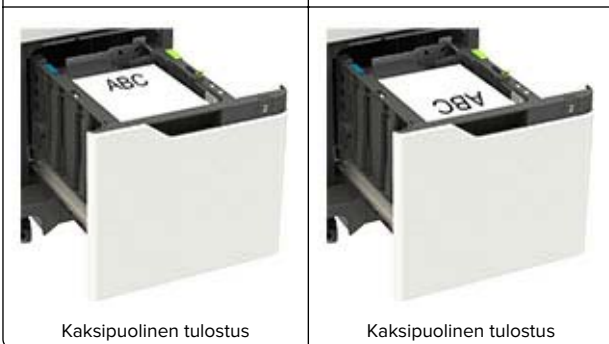
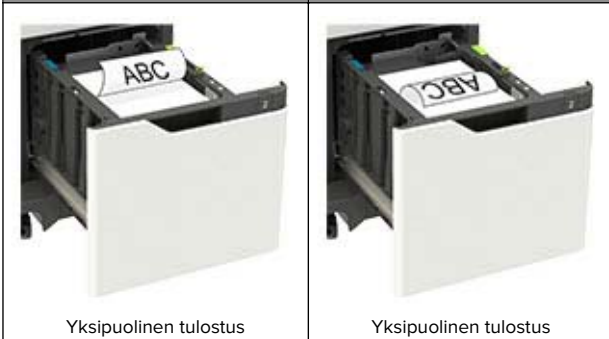

- Kun lisää rei'itettyä paperia, varmista, että paperin pitkän reunan reiät ovat kohti lokeron oikeaa laitaa.

Yksipuolinen tulostus	Kaksipuolinen tulostus
-----------------------	------------------------



5 Aseta lokero tulostimeen.

**Huomautus:** Paina paperipinoa alaspäin, kun asetat sitä lokeroon.



6 Valitse ohjauspaneelista paperikoko- ja paperilajiasetukset, jotka vastaavat lisättyä paperia.

## Monisyöttölaitteen täyttö

1 Avaa monisyöttölaite.



2 Säädä ohjain lisättävän paperin koon mukaan.



3 Taivuta ja ilmasta paperipino ja suorista sen reunat, ennen kuin lisäät sen tulostimeen.

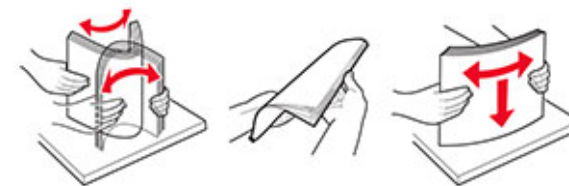

4 Lisää paperi tulostimeen tulostuspuoli ylöspäin.

- Lisää kirjelomake sen mukaan, onko valinnainen nidonnan viimeistelijä asennettu vai ei.

Ilman valinnaista viimeistelijää	Valinnaisen nidonnan viimeistelijän kanssa
----------------------------------	--

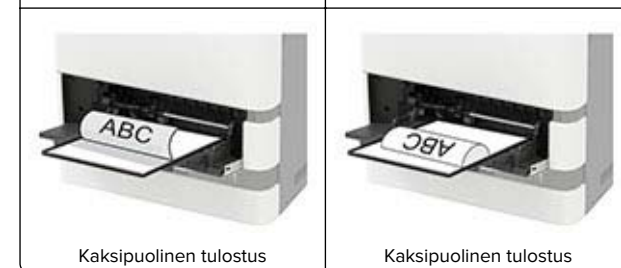
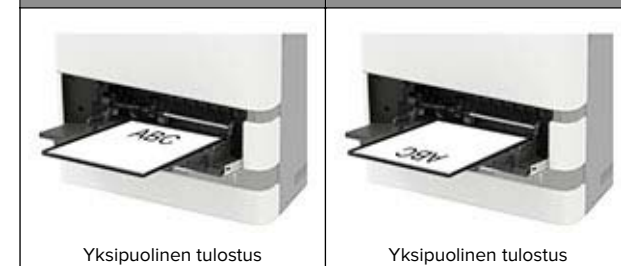

- Kun lisää rei'itettyä paperia, varmista, että paperin pitkän reunan reiät ovat kohti paperinohjaimen oikeaa laitaa.

Yksipuolinen tulostus	Kaksipuolinen tulostus
-----------------------	------------------------



- Lisää kirjekuoret avautuva puoli alaspäin paperinohjaimen vasenta reunaa vasten.

**Varoitus – vauriot mahdollisia:** Älä käytä kirjekuoria, joissa on postimerkkejä, kiinnikkeitä, ikkunoita, pinnoitettu sisus tai itseliimautuvia liimapintoja.

- 5 Valitse ohjauspaneelista paperikoko- ja paperilajiasetukset, jotka vastaavat lisättyä paperia.

## Erikoismateriaalin koon ja lajin määrittäminen

Lokerot havaitsevat tavallisen paperin koon automaattisesti. Tee erikoismateriaaleille, kuten tarroille, korteille ja kirjekuorille, seuraavat toimet:

- 1 Siirry aloitusnäytöstä kohtaan

**Asetukset > Paperi > Lokeromääritys > Paperikoko/-laji > valitse paperilähde**

- 2 Määritä erikoismateriaalin koko ja laji.

## Tulostinohjelmiston asentaminen

### Huomautuksia:

- Tulostinohjain sisältyy ohjelmiston asennuspakettiin.
- Jos käyttämässäsi Macintosh-tietokoneessa on macOS-versio 10.7 tai uudempi, sinun ei tarvitse asentaa ohjainta, jotta voit tulostaa AirPrint-sertifioidulla tulostimella. Jos haluat käyttää mukautettuja tulostusominaisuuksia, lataa tulostinohjain.

- 1 Hanki ohjelmiston asennuspaketti.

- Tulostimen mukana toimitetulla Ohjelmistot-levyllä.
- Sivustostamme tai tulostimen ostopaikasta.

- 2 Käynnistä asennusohjelma ja seuraa tietokoneen näytön ohjeita.

## Laiteohjelmiston päivittäminen

Voit tehostaa tulostimen toimintaa päivittämällä tulostimen laiteohjelmiston säännöllisesti.

Lisätietoja laiteohjelmiston päivittämisestä antaa myyntiedustaja.

- 1 Avaa selain ja kirjoita tulostimen IP-osoite selaimen osoitekenttään.

### Huomautuksia:

- Tulostimen IP-osoite näkyy sen tulostimen päänäytössä. IP-osoite on neljä pisteillä erotettua numerosarjaa, kuten 123.123.123.123.
- Jos käytät välityspalvelinta, poista se tilapäisesti käytöstä, jotta verkkosivu latautuu oikein.

- 2 Valitse **Asetukset > Laite > Päivitä laiteohjelmisto**.

- 3 Valitse jompikumpi seuraavista:

- Valitse **Tarkista päivitykset > Hyväksyn, käynnistä päivitys**.
- Lataa flash-tiedosto.
  - a Selaa päivitystiedostoon.
  - b Valitse **Lataa > Käynnistä**.

## Tulostimien lisääminen tietokoneeseen

Tee jokin seuraavista: toimista ennen kuin aloitat:

- Liitä tulostin ja tietokone samaan verkkoon. Lisätietoja tulostimen liittämistä verkkoon on kohdassa "[Tulostimen yhdistäminen verkkoon](#)" sivulla 8.
- Liitä tietokone tulostimeen. Lisätietoja on kohdassa "[Tietokoneen yhdistäminen tulostimeen](#)" sivulla 8.
- Kytke tulostin tietokoneeseen USB-kaapelilla. Lisätietoja on kohdassa "[Kaapeleiden kytkeminen](#)" sivulla 2.

**Huomautus:** USB-kaapeli myydään erikseen.

### Windows-käyttäjät:

- 1 Asenna tulostinohjain.

**Huomautus:** Lisätietoja on kohdassa "[Tulostinohjelmiston asentaminen](#)" sivulla 7.

- 2 Avaa **Tulostimet ja skannerit** ja valitse **Lisää tulostin tai skanneri**.

- 3 Tee tulostimen mallin mukaan jokin seuraavista toimenpiteistä:

- Valitse tulostin luettelosta ja sitten **Lisää laite**.
- Valitse **Näytä Wi-Fi Direct -tulostimet**, valitse tulostin ja sitten **Lisää laite**.
- Valitse **Haluamani tulostin ei ole luettelossa** ja tee sitten Lisää tulostin -ikkunassa jokin seuraavista toimenpiteistä:
  - a Valitse **Lisää tulostin TCP/IP-osoitetta tai isäntänimeä käyttämällä** ja valitse sitten **Seuraava**.
  - b Kirjoita Isäntänimi tai IP-osoite -kenttään tulostimen IP-osoite ja valitse sitten **Seuraava**.

### Huomautuksia:

- Tulostimen IP-osoite näkyy sen tulostimen päänäytössä. IP-osoite on neljä pisteillä erotettua numerosarjaa, kuten 123.123.123.123.
- Jos käytät välityspalvelinta, poista se tilapäisesti käytöstä, jotta verkkosivu latautuu oikein.

- c Valitse tulostinohjain ja sitten **Seuraava**.

- d Valitse **Käytä asennettua tulostinohjainta (suositus)** ja sitten **Seuraava**.

- e Kirjoita tulostimen nimi ja valitse **Seuraava**.

- f Valitse tulostimen jakoasetus ja sitten **Seuraava**.

- g Valitse **Valmis**.

### Macintosh-käyttäjät:

- 1 Valitse tietokoneessa **Tulostimet ja skannerit**.

- 2 Valitse  ja sitten tulostin.

- 3 Valitse Käytä-valikosta tulostinohjain.

### Huomautuksia:

- Valitse Macintosh-tulostinohjaimen käyttöä varten joko **AirPrint** tai **Secure AirPrint**.
- Jos haluat käyttää mukautettuja tulostusominaisuuksia, valitse valmistajan tulostinohjain. Ohjaimen asennusohjeet ovat kohdassa "[Tulostinohjelmiston asentaminen](#)" sivulla 7.

- 4 Lisää tulostin.

## Wi-Fi Directin määrittäminen

Wi-Fi Direct® on Wi-Fi-pohjainen vertaistekniikka, jonka avulla langattomat laitteet voivat muodostaa suoran yhteyden Wi-Fi Direct -toimintoa tukevaan tulostimeen ilman tukiasemaa (langatonta reititintä).

- 1 Siirry ohjauspaneelissa kohtaan

**Asetukset > Verkko/portit > Wi-Fi Direct**

Jos tulostinmallissa ei ole kosketusnäyttöä, selaa asetuksia



-painikkeella.

- 2 Määritä asetukset.

- **Ota käyttöön Wi-Fi Direct:** määrittää tulostimen käyttämään omaa Wi-Fi Direct -verkkoaan.
- **Wi-Fi Direct -nimi:** määrittää Wi-Fi Direct -verkolle nimen.
- **Wi-Fi Direct -salasana:** määrittää salasanan langatonta suojausta varten käytettäessä vertaisverkkoyhteyttä.

- **Näytä salasana asetussivulla:** näyttää salasanan verkkoasetussivulla.
- **Hyväksy painonäppäinpyynnöt automaattisesti:** sallii tulostimen hyväksyä yhteyspyynnöt automaattisesti.

**Huomautus:** Painonäppäinpyyntöjen automaattinen hyväksyntä ei ole suojattua.

**Huomautus:** Jos haluat tietää Wi-Fi Direct -verkon salasanan, valitse ohjauspaneelissa **Asetukset > Raportit > Verkko > Verkkoasetussivu**.

## Mobiililaitteen liittäminen tulostimeen

Varmista ennen mobiililaitteen yhdistämistä, että Wi-Fi Direct on määritetty. Lisätietoja on kohdassa "[Wi-Fi Directin määrittäminen sivulla 7](#)".

### Wi-Fi Direct -toiminnon käyttäminen

**Huomautus:** Nämä ohjeet koskevat vain Android-mobiililaitteita.

- 1 Siirry mobiililaitteessa Asetukset-valikkoon.
- 2 Ota käyttöön **Wi-Fi** ja valitse **Wi-Fi Direct**.
- 3 Valitse tulostimen Wi-Fi Direct -nimi.
- 4 Vahvista yhteys tulostimen ohjauspaneelissa.

### Wi-Fi-yhteyden muodostaminen

- 1 Siirry mobiililaitteessa Asetukset-valikkoon.
- 2 Valitse **Wi-Fi** ja sitten tulostimen Wi-Fi Direct -nimi.

**Huomautus:** Merkkijono DIRECT-xy (jossa x ja y ovat kaksi satunnaista merkkiä) lisätään Wi-Fi Direct -nimen eteen.

- 3 Kirjoita Wi-Fi Direct -salasana.

## Tulostimen yhdistäminen verkkoon

Varmista, että Aktiivinen sovitin -asetuksena on Automaattinen. Siirry ohjauspaneelissa kohtaan

**Asetukset > Verkko/Portit > Verkon esittely > Aktiivinen sovitin**

Jos tulostimessa ei ole kosketusnäyttöä, voit selata

asetuksia -painikkeella.

- 1 Siirry ohjauspaneelissa kohtaan

**Asetukset > Verkko/portit > Langaton > Määritä tulostimen ohjauspaneelissa**

Jos tulostimessa ei ole kosketusnäyttöä, voit selata asetuksia

-painikkeella.

- 2 Valitse Wi-Fi-verkko ja kirjoita verkon salasana.

**Huomautus:** Wi-Fi-verkko-yhteensopivien tulostinmallien alkumäärittäyksessä tulee näyttöön Wi-Fi-verkon määrittäkehote.

## Tietokoneen yhdistäminen tulostimeen

Varmista seuraavat asiat ennen tietokoneen yhdistämistä:

- Ota käyttöön Wi-Fi Direct tulostimessa. Siirry ohjauspaneelissa kohtaan

**Asetukset > Verkko/portit > Wi-Fi Direct > Ota käyttöön Wi-Fi Direct > Käytössä**

- Huomioi Wi-Fi Direct -nimi. Siirry ohjauspaneelissa kohtaan **Asetukset > Verkko/portit > Wi-Fi Direct > Wi-Fi Direct -nimi**
- Huomioi Wi-Fi Direct -salasana. Siirry ohjauspaneelissa kohtaan

**Asetukset > Verkko/portit > Wi-Fi Direct > Wi-Fi Direct -salasana**

**Huomautus:** Voit myös määrittää Wi-Fi Direct -nimen ja salasanan.

Jos tulostimessa ei ole kosketusnäyttöä, voit selata

asetuksia -painikkeella.

### Windows-käyttäjät:

- 1 Avaa **Tulostimet ja skannerit** ja valitse **Lisää tulostin tai skanneri**.
- 2 Valitse **Näytä Wi-Fi Direct -tulostimet** ja valitse tulostimen Wi-Fi Direct -nimi.
- 3 Huomioi tulostimen kahdeksannumeroinen PIN-koodi tulostimen näytössä.
- 4 Kirjoita PIN-koodi tietokoneella.

**Huomautus:** Jos tulostinohjainta ei ole asennettu, Windows lataa asianmukaisen ohjaimen.

### Macintosh-käyttäjät:

- 1 Valitse langaton kuvake ja valitse tulostimen Wi-Fi Direct -nimi.

**Huomautus:** Merkkijono DIRECT-xy (jossa x ja y ovat kaksi satunnaista merkkiä) lisätään Wi-Fi Direct -nimen eteen.

- 2 Kirjoita Wi-Fi Direct -salasana.

**Huomautus:** Siirrä tietokone takaisin aiempaan verkkoon, kun olet katkaissut Wi-Fi Direct -yhteyden.

## Tukosten poistaminen

### Tukosten välttäminen

#### Lisää paperi oikein

- Varmista, että paperi on alustassa tasaisena ja suorassa.

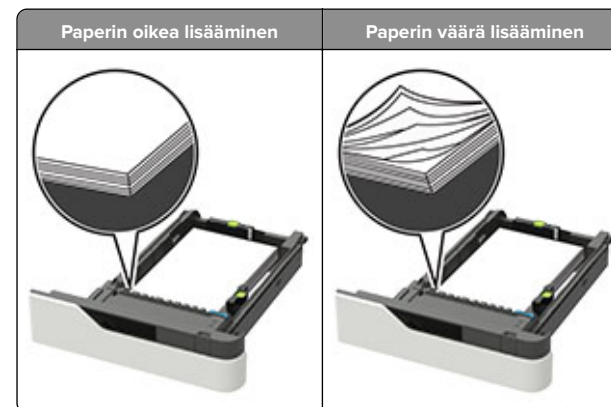

- Älä irrota lokeroita tulostamisen aikana.
- Älä lisää lokeroon paperia tulostamisen aikana. Lisää paperia ennen tulostamista tai sitten, kun tulostin kehottaa lisäämään paperia.
- Älä lisää laitteeseen liikaa paperia. Varmista, että pinon korkeus on paperin enimmäistäyttöosoittimen alapuolella.



- Älä liu'uta paperia lokeroon. Lisää paperi kuvan mukaisesti.

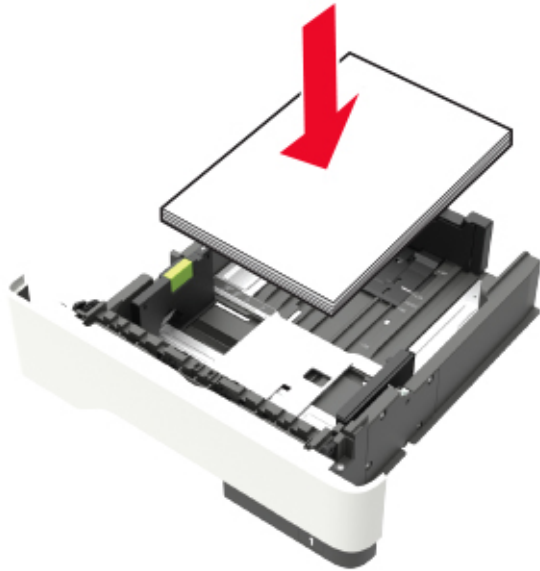

- Varmista, että lokerojen tai monikäyttösyöttöaukon ohjaimet on asetettu oikein eivätkä ne purista paperia tai kirjekuoria liikaa.
- Työnnä lokero kunnolla paikalleen tulostimen sisään paperin lisäämisen jälkeen.
- Jos lisäät rei'itettyä paperia nidonnan viimeistelijän kanssa käytettäväksi, varmista, että paperin pitkän reunan reiät ovat lokeron oikealla puolella. Lisätietoja on *Käyttöoppaan* kohdassa Paperin ja erikoismateriaalien lisääminen.

### Varmista, että paperi siirtyy valinnaisille postilaatikkoalustoille oikein

- Säädä alustan jatke niin, että paperikoon osoittimet vastaavat käytettävää paperikokoa.

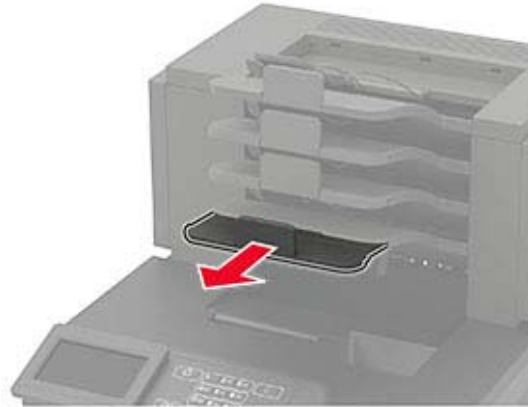

#### Huomautuksia:

- Jos paperikoon osoitin osoittaa lyhyempää paperia kuin tulostuksessa käytetään, paperi aiheuttaa tukoksen postilaatikkoalustalle. Jos esimerkiksi tulostat legal-kokoiselle paperille ja alustan jatke on säädetty letter-kokoiselle paperille, syntyy tukos.
- Jos paperikoon osoitin osoittaa pidempää paperia kuin tulostuksessa käytetään, reunat tulevat epätasaisiksi eikä paperi pinoudu oikein. Jos esimerkiksi tulostat letter-kokoiselle paperille ja alustan jatke on säädetty legal-kokoiselle paperille, paperit eivät pinoudu oikein.

- Jos palautat paperia postilaatikkoalustalle, aseta paperit alustan varren alle ja paina papereita taaksepäin niin pitkälle kuin ne menevät.

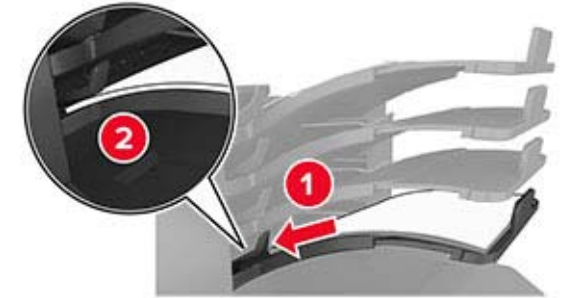

**Huomautus:** Jos paperit eivät ole alustan varren alla, syntyy tukos ylitätetyn alustan takia.

#### Käytä suositeltua paperia.

- Käytä ainoastaan suositeltua paperia tai erikoistulostusmateriaalia.
- Älä lisää rypyistä, taitettua, kosteaa tai käpristynyttä paperia.
- Taivuta, ilmasta ja suorista erikoismateriaali, ennen kuin lisäät sen tulostimeen.



- Älä käytä käsin leikattua tai rajattua materiaalia.
- Älä käytä samassa lokerossa eri kokoisia, painoisia tai tyyppisiä papereita.
- Varmista, että paperikoko ja -laji on asetettu oikein tietokoneen tai tulostimen ohjauspaneelissa.
- Säilytä paperi valmistajan suositusten mukaisesti.

## Tukoksen sijainnin tunnistaminen

### Huomautuksia:

- Kun Tukosavustaja on otettu käyttöön, tulostin tyhjentää tyhjat tai osittain tulostetut sivut, kun juuttunut sivu on poistettu. Tarkista tyhjat sivut tulosteista.
- Kun Tukos selvitys-asetuksena on Käytössä tai Automaattinen, tulostin tulostaa juuttuneet sivut uudelleen.

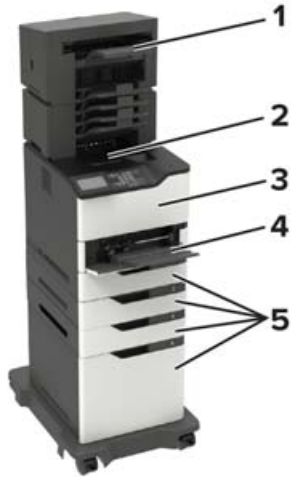

Tukosten sijainnit	
1	Viimeistelijän tai tulostuslisävarusteen alusta
2	Vakioalusta
3	Luukku A
4	Monikäyttösyöttöaukko
5	Lokerot
6	Viimeistelijän tai tulostuslisävarusteen takaluukku <ul style="list-style-type: none"><li>• Luukku H</li><li>• Luukku K</li><li>• Luukku L</li><li>• Luukku N</li><li>• Luukku P</li></ul>
7	Luukku C
8	Nitojan luukku <ul style="list-style-type: none"><li>• Luukku F</li><li>• Luukku G</li></ul>

## Paperitukos lokeroissa

- 1 Irrota lokero.



- 2 Poista juuttunut paperi.

**Huomautus:** Varmista, että poistat kaikki paperinpalat.



- 3 Aseta lokero tulostimeen.

## Paperitukos luukussa A

- 1 Avaa luukku A.

**Varoitus – vauriot mahdollisia:** Estä sähköstaattisen purkauksen aiheuttama vahinko koskettamalla tulostimen metallikehystä ennen kuin avaat tai kosketat tulostimen sisäosia.



2 Poista väriainekasetti.



3 Irrota kuvaysikkö.



**Varoitus – vauriot mahdollisia:** Älä altista kuvaysikköä suoralle valolle yli 10 minuutiksi. Pitkäaikainen altistuminen valolle voi aiheuttaa tulostuslaatuongelmia.

**Varoitus – vauriot mahdollisia:** Älä kosketa valojohderumpua. Rumpujen koskettaminen saattaa heikentää tulevien tulostustöiden laatua.



4 Vedä arkinkääntäjä ulos.



5 Poista juuttunut paperi.

**Huomautus:** Varmista, että poistat kaikki paperinpalat.



6 Aseta arkinkääntäjä paikalleen.

7 Aseta kuvaysikkö paikalleen.

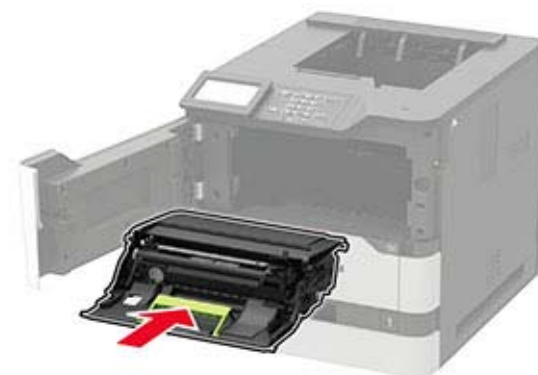

8 Asenna väriainekasetti.



9 Sulje luukku.

## Paperitukos luukussa C

1 Avaa luukku C.

 **HUOMIO – KUUMA PINTA:** Tulostimen sisäosat voivat olla kuumat. Voit välttää palovammoja koskettamalla osia vasta, kun niiden pinta on jäähtynyt.

**Varoitus – vauriot mahdollisia:** Voit välttää sähköstaattisen purkauksen aiheuttamia vikoja koskettamalla tulostimen paljasta metallirunkoa, ennen kuin käsittelet tai kosketat tulostimen sisäosia.

2 Poista juuttunut paperi seuraavilta alueilta:

**Huomautus:** Varmista, että poistat kaikki paperinpalat.

- Kiinnitysyksikköalue



- Kiinnitysyksikköalueen alapuolella



- Kaksipuolisen tulostusyksikön alue



3 Sulje luukku.

## Paperitukos vakiolokerossa

Poista juuttunut paperi.

**Huomautus:** Varmista, että poistat kaikki paperinpalat.



## Paperitukos monisyöttölaitteessa

- 1 Poista paperit monisyöttölaitteesta.



- 2 Poista juuttunut paperi.

**Huomautus:** Varmista, että poistat kaikki paperinpalat.

- 3 Taivuta ja ilmasta paperipino ja suorista sen reunat, ennen kuin lisäät sen tulostimeen.



- 4 Lisää paperia.



## Paperitukos vastaanottoalustassa

- 1 Avaa luukku K.

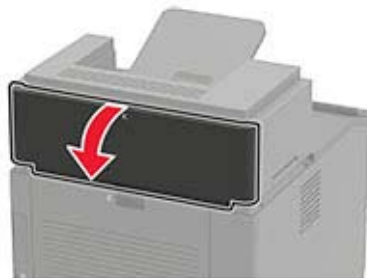

- 2 Poista juuttunut paperi.

**Huomautus:** Varmista, että poistat kaikki paperinpalat.



- 3 Sulje luukku.

## Paperitukos suurikapasiteetisessa vastaanottoalustassa

- 1 Avaa luukku L.

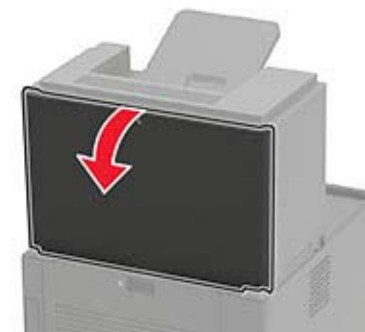

- 2 Poista juuttunut paperi.

**Huomautus:** Varmista, että poistat kaikki paperinpalat.



- 3 Sulje luukku.



## Paperitukos 4-alustaisessa postilaatikossa

### Paperitukos luukussa N

1 Avaa luukku N.

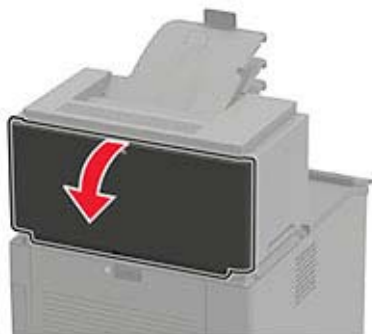

2 Poista juuttunut paperi.

**Huomautus:** Varmista, että poistat kaikki paperinpalat.



3 Sulje luukku.

### Paperitukos postilaatikon alustassa

Poista juuttunut paperi.

**Huomautus:** Varmista, että poistat kaikki paperinpalat.

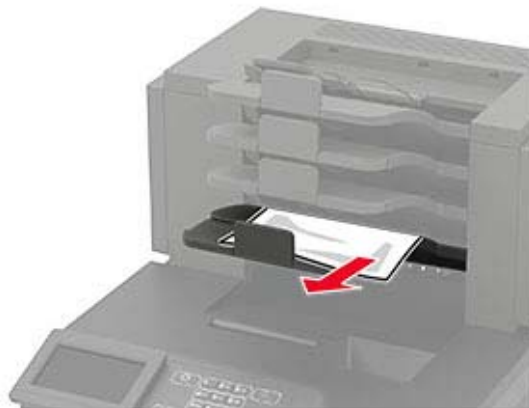

## Paperitukos nidonnan viimeistelijässä

### Paperitukos luukussa H

1 Avaa luukku H.

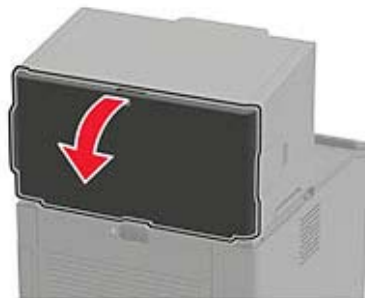

2 Poista juuttunut paperi.

**Huomautus:** Varmista, että poistat kaikki paperinpalat.



3 Sulje luukku.

### Paperitukos nidonnan viimeistelijän alustalla

Poista juuttunut paperi.

**Huomautus:** Varmista, että poistat kaikki paperinpalat.



## Paperitukos nidonnan tai rei'ityksen viimeistelijässä

### Paperitukos luukussa P

1 Avaa luukku P.

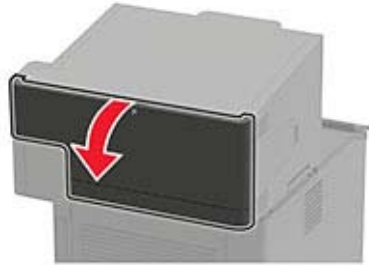

2 Poista juuttunut paperi.

**Huomautus:** Varmista, että poistat kaikki paperinpalat.



3 Sulje luukku.

### Paperitukos nidonnan tai rei'ityksen viimeistelijän alustassa

Poista juuttunut paperi.

**Huomautus:** Varmista, että poistat kaikki paperinpalat.



## Nidontatukos nidonnan viimeistelijässä

1 Avaa luukku F.



2 Irrota näyttikasetin pidike.

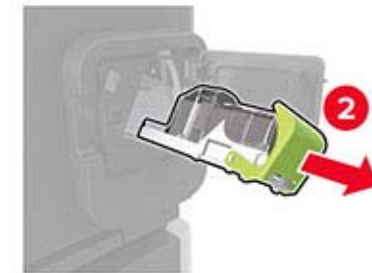
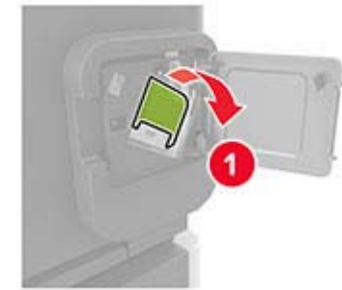

3 Poista irronneet niitit.

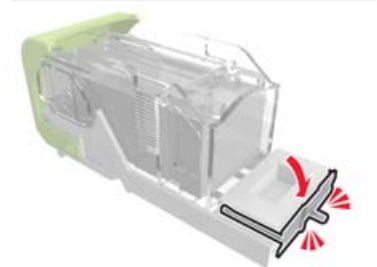

4 Paina niitit metallipidikkeeseen.



**Huomautus:** Jos niitit ovat niittikasetin takaosassa, ravista kasettia, jotta niitit tulevat lähemmäs metallipidikettä.

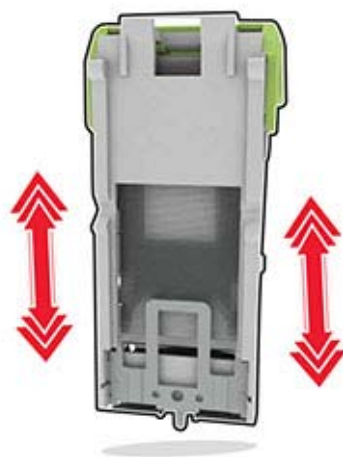

5 Työnnä niittikasetin pidikettä, kunnes se *napsahtaa* paikalleen.



6 Sulje luukku.

## Nidontatukos nidonnan tai rei'ityksen viimeistelijässä

1 Avaa tukoksen sijainnin mukaan joko luukku F tai G.

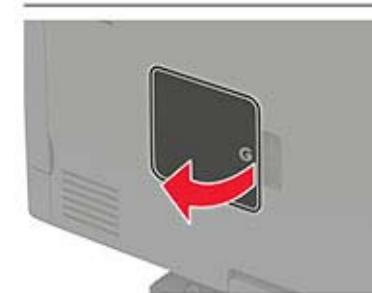

2 Irrota niittikasetin pidike.

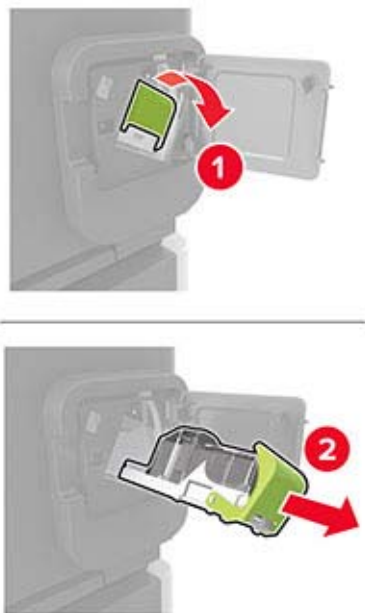

3 Poista irronneet niitit.



4 Paina niitit metallipidikkeeseen.



**Huomautus:** Jos niitit ovat niittikasetin takaosassa, ravista kasettia, jotta niitit tulevat lähemmäs metallipidikettä.



- 5** Työnnä niittikasetin pidikettä, kunnes se *napsahtaa* paikalleen.

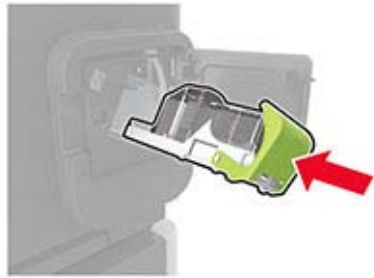

- 6** Sulje luukku.