

Hızlı Başvuru

Kopyalama

Fotokopi çekme

1 Özgün bir belgeyi ADF tepsisine veya tarayıcı camının üzerine yerleştirin.

Not: Görüntünün kırılmasını önlemek için özgün belgenin ve çıktının aynı kağıt boyutuna sahip olduğundan emin olun.

2 Kontrol panelinden **Kopyala** ögesini seçin ve kopya sayısını belirtin.

Gerekliyse diğer ayarları düzenleyin.

3 Belgeyi kopyalayın.

Not: Hızlı kopyalama işlemi gerçekleştirmek için kontrol

panelinden  düğmesine basın.

Kağıdın her iki tarafına kopyalama

1 Özgün bir belgeyi ADF tepsisine veya tarayıcı camının üzerine yerleştirin.

2 Kontrol panelinden şuraya gidin:

Kopyalama > Ayarlar > Kağıt Ayarı

Dokunmatik olmayan ekrana sahip yazıcı modellerinde

ayarlarda gezinmek için  tuşuna basın.

3 Ayarları düzenleyin.

4 Belgeyi kopyalayın.

Bir kağıda birden fazla sayfa kopyalama

1 Özgün bir belgeyi ADF tepsisine veya tarayıcı camının üzerine yerleştirin.

2 Kontrol panelinden şuraya gidin:

Kopyalama > Ayarlar > Taraf Başına Sayfa

Dokunmatik olmayan ekrana sahip yazıcı modellerinde

ayarlarda gezinmek için  tuşuna basın.

3 Ayarları düzenleyin.

4 Belgeyi kopyalayın.

E-posta

E-posta SMTP ayarlarını yapılandırma

Taranan bir belgeyi e-posta yoluyla göndermek için Basit Posta Aktarım Protokolü (SMTP) ayarlarını yapılandırın. Ayarlar, her hizmet sağlayıcısında değişiklik gösterir. Daha fazla bilgi için bkz. [desteklenen e-posta hizmet sağlayıcıları](#).

Başlamadan önce yazıcının bir ağa bağlı olduğundan emin olun.

Yazıcıdaki Ayarlar menüsünü kullanma

1 Kontrol panelinden şuraya gidin:

Ayarlar > E-posta > E-posta Kurulumu

Dokunmatik olmayan ekrana sahip yazıcı modellerinde

ayarlarda gezinmek için  tuşuna basın.

2 Ayarları yapılandırın.

Notlar:

- Parola hakkında daha fazla bilgi için bkz. [e-posta hizmet sağlayıcıları](#).
- Listede olmayan e-posta hizmet sağlayıcıları için sağlayıcınızla görüşün ve ayarları sorun.

Embedded Web Server'ı kullanma

1 Bir web tarayıcısı açın ve adres alanına yazıcının IP adresini yazın.

Notlar:

- Yazıcının IP adresini yazıcı ana ekranında görüntüleyin. IP adresleri, 123.123.123.123 gibi nokta işareti ile ayrılan dört rakam dizisinden oluşur.
- Bir proxy sunucu kullanıyorsanız web sayfasının doğru yüklenmesi için bir süreliğine sunucuyu devre dışı bırakın.

2 **Ayarlar > E-posta** ögesine tıklayın.

3 E-posta Ayarları bölümünden ayarları yapılandırın.

4 **Kaydet** ögesine tıklayın.

E-posta hizmet sağlayıcıları

- [AOL Mail](#)
- [Comcast Mail](#)
- [Gmail](#)
- [iCloud Mail](#)
- [Mail.com](#)
- [NetEase Mail \(mail.126.com\)](#)
- [NetEase Mail \(mail.163.com\)](#)
- [NetEase Mail \(mail.yeah.net\)](#)
- [Outlook Live](#)
- [QQ Mail](#)
- [Sina Mail](#)
- [Sohu Mail](#)
- [Yahoo! Mail](#)
- [Zoho Mail](#)

Notlar:

- Sağlanan ayarları kullanırken hatalarla karşılaşsanız e-posta hizmet sağlayıcınızla görüşün.
- Listede olmayan e-posta hizmet sağlayıcıları için sağlayıcınızla görüşün.

AOL Mail

Ayar	Değer
Birincil SMTP Ağ Geçidi	smtp.aol.com
Birincil SMTP Ağ Geçidi Bağlantı Noktası	587
SSL/TLS Kullan	Gerekli
Güvenilir Sertifika Gerekli	Devre dışı
Yanıt Adresi	E-posta adresiniz
SMTP Sunucusu Kimlik Doğrulama	Oturum Aç/Düz
Aygıt-Tarafından Gönderilen E-posta	Aygıt SMTP Kmlk Bilg. Kullan
Aygıt Kullanıcı Kimliği	E-posta adresiniz

Ayar	Değer
Aygit Parolası	Uygulama parolası Not: Bir uygulama parolası oluşturmak için AOL Hesap Güvenliği sayfasına gidin, hesabınıza giriş yapıp ardından Uygulama parolası oluştur ögesine tıklayın.

Comcast Mail

Ayar	Değer
Birincil SMTP Ağ Geçidi	smtp.comcast.net
Birincil SMTP Ağ Geçidi Bağlantı Noktası	587
SSL/TLS Kullan	Gerekli
Güvenilir Sertifika Gerekir	Devre dışı
Yanıt Adresi	E-posta adresiniz
SMTP Sunucusu Kimlik Doğrulama	Oturum Aç/Düz
Aygit-Tarafından Gönderilen E-posta	Aygit SMTP Kmlk Bilg. Kullan
Aygit Kullanıcı Kimliği	E-posta adresiniz
Aygit Parolası	Hesap parolası

Gmail™

Not: Google hesabınızda iki adımlı doğrulamanın etkinleştirildiğinden emin olun. İki adımlı doğrulamayı etkinleştirmek için [Google Hesap Güvenliği](#) sayfasına gidin, hesabınıza giriş yapıp "Google'da oturum açma" bölümünden **2 Adımlı Doğrulama** ögesine tıklayın.

Ayar	Değer
Birincil SMTP Ağ Geçidi	smtp.gmail.com
Birincil SMTP Ağ Geçidi Bağlantı Noktası	587
SSL/TLS Kullan	Gerekli
Güvenilir Sertifika Gerekir	Devre dışı
Yanıt Adresi	E-posta adresiniz
SMTP Sunucusu Kimlik Doğrulama	Oturum Aç/Düz

Ayar	Değer
Aygit-Tarafından Gönderilen E-posta	Aygit SMTP Kmlk Bilg. Kullan
Aygit Kullanıcı Kimliği	E-posta adresiniz
Aygit Parolası	Uygulama parolası Notlar: <ul style="list-style-type: none"> Bir uygulama parolası oluşturmak için Google Hesap Güvenliği sayfasına gidin, hesabınıza giriş yapıp "Google'da oturum açma" bölümünden Uygulama şifreleri ögesine tıklayın. "Uygulama şifreleri" yalnızca iki adımlı doğrulama etkinleştirildiğinde görünür.

iCloud Mail

Not: Hesabınızda iki adımlı doğrulamanın etkinleştirildiğinden emin olun.

Ayar	Değer
Birincil SMTP Ağ Geçidi	smtp.mail.me.com
Birincil SMTP Ağ Geçidi Bağlantı Noktası	587
SSL/TLS Kullan	Gerekli
Güvenilir Sertifika Gerekir	Devre dışı
Yanıt Adresi	E-posta adresiniz
SMTP Sunucusu Kimlik Doğrulama	Oturum Aç/Düz
Aygit-Tarafından Gönderilen E-posta	Aygit SMTP Kmlk Bilg. Kullan
Aygit Kullanıcı Kimliği	E-posta adresiniz
Aygit Parolası	Uygulama parolası Not: Uygulama parolası oluşturmak için iCloud Hesap Yönetimi sayfasına gidin, hesabınıza giriş yapıp Güvenlik bölümünden Parola Oluştur ögesine tıklayın.

Mail.com

Ayar	Değer
Birincil SMTP Ağ Geçidi	smtp.mail.com
Birincil SMTP Ağ Geçidi Bağlantı Noktası	587
SSL/TLS Kullan	Gerekli
Güvenilir Sertifika Gerekir	Devre dışı
Yanıt Adresi	E-posta adresiniz
SMTP Sunucusu Kimlik Doğrulama	Oturum Aç/Düz
Aygit-Tarafından Gönderilen E-posta	Aygit SMTP Kmlk Bilg. Kullan
Aygit Kullanıcı Kimliği	E-posta adresiniz
Aygit Parolası	Hesap parolası

NetEase Mail (mail.126.com)

Not: Hesabınızda SMTP hizmetinin etkinleştirildiğinden emin olun. Hizmeti etkinleştirmek için NetEase Mail ana sayfasından, **Ayarlar > POP3/SMTP/IMAP** ögesine tıklayıp ardından **IMAP/SMTP hizmeti** veya **POP3/SMTP hizmeti** ögesini etkinleştirin.

Ayar	Değer
Birincil SMTP Ağ Geçidi	smtp.126.com
Birincil SMTP Ağ Geçidi Bağlantı Noktası	465
SSL/TLS Kullan	Gerekli
Güvenilir Sertifika Gerekir	Devre dışı
Yanıt Adresi	E-posta adresiniz
SMTP Sunucusu Kimlik Doğrulama	Oturum Aç/Düz
Aygit-Tarafından Gönderilen E-posta	Aygit SMTP Kmlk Bilg. Kullan
Aygit Kullanıcı Kimliği	E-posta adresiniz
Aygit Parolası	Yetkilendirme parolası Not: Yetkilendirme parolası, IMAP/SMTP hizmeti veya POP3/SMTP hizmeti etkinleştirildiğinde sağlanır.

NetEase Mail (mail.163.com)

Not: Hesabınızda SMTP hizmetinin etkinleştirildiğinden emin olun. Hizmeti etkinleştirmek için NetEase Mail ana sayfasından, **Ayarlar > POP3/SMTP/IMAP** ögesine tıklayıp ardından **IMAP/SMTP hizmeti** veya **POP3/SMTP hizmeti** ögesini etkinleştirin.

Ayar	Değer
Birincil SMTP Ağ Geçidi	smtp.163.com
Birincil SMTP Ağ Geçidi Bağlantı Noktası	465
SSL/TLS Kullan	Gerekli
Güvenilir Sertifika Gerekir	Devre dışı
Yanıt Adresi	E-posta adresiniz
SMTP Sunucusu Kimlik Doğrulama	Oturum Aç/Düz
Aygıt-Tarafından Gönderilen E-posta	Aygıt SMTP Kmlk Bilg. Kullan
Aygıt Kullanıcı Kimliği	E-posta adresiniz
Aygıt Parolası	Yetkilendirme parolası Not: Yetkilendirme parolası, IMAP/SMTP hizmeti veya POP3/SMTP hizmeti etkinleştirildiğinde sağlanır.

NetEase Mail (mail.yeah.net)

Not: Hesabınızda SMTP hizmetinin etkinleştirildiğinden emin olun. Hizmeti etkinleştirmek için NetEase Mail ana sayfasından, **Ayarlar > POP3/SMTP/IMAP** ögesine tıklayıp ardından **IMAP/SMTP hizmeti** veya **POP3/SMTP hizmeti** ögesini etkinleştirin.

Ayar	Değer
Birincil SMTP Ağ Geçidi	smtp.yeah.net
Birincil SMTP Ağ Geçidi Bağlantı Noktası	465
SSL/TLS Kullan	Gerekli
Güvenilir Sertifika Gerekir	Devre dışı
Yanıt Adresi	E-posta adresiniz
SMTP Sunucusu Kimlik Doğrulama	Oturum Aç/Düz

Ayar	Değer
Aygıt-Tarafından Gönderilen E-posta	Aygıt SMTP Kmlk Bilg. Kullan
Aygıt Kullanıcı Kimliği	E-posta adresiniz
Aygıt Parolası	Yetkilendirme parolası Not: Yetkilendirme parolası, IMAP/SMTP hizmeti veya POP3/SMTP hizmeti etkinleştirildiğinde sağlanır.

Outlook Live

Bu ayarlar outlook.com ve hotmail.com e-posta etki alanları için geçerlidir.

Ayar	Değer
Birincil SMTP Ağ Geçidi	smtp.office365.com
Birincil SMTP Ağ Geçidi Bağlantı Noktası	587
SSL/TLS Kullan	Gerekli
Güvenilir Sertifika Gerekir	Devre dışı
Yanıt Adresi	E-posta adresiniz
SMTP Sunucusu Kimlik Doğrulama	Oturum Aç/Düz
Aygıt-Tarafından Gönderilen E-posta	Aygıt SMTP Kmlk Bilg. Kullan
Aygıt Kullanıcı Kimliği	E-posta adresiniz
Aygıt Parolası	Hesap parolası veya uygulama parolası Notlar: <ul style="list-style-type: none">İki adımlı doğrulamanın devre dışı bırakıldığı hesaplar için hesap parolanızı kullanın.İki adımlı doğrulamanın etkinleştirildiği hesaplar için bir uygulama parolası kullanın. Uygulama parolası oluşturmak için Outlook Live Hesap Yönetimi sayfasına gidin, ardından hesabınıza giriş yapın.

QQ Mail

Not: Hesabınızda SMTP hizmetinin etkinleştirildiğinden emin olun. Hizmeti etkinleştirmek için QQ Mail ana sayfasından **Ayarlar > Hesap** ögesine tıklayın. POP3/IMAP/SMTP/Exchange/CardDAV/CalDAV Hizmeti bölümünden, **POP3/SMTP hizmeti** veya **IMAP/SMTP hizmeti** ögesini etkinleştirin.

Ayar	Değer
Birincil SMTP Ağ Geçidi	smtp.qq.com
Birincil SMTP Ağ Geçidi Bağlantı Noktası	587
SSL/TLS Kullan	Gerekli
Güvenilir Sertifika Gerekir	Devre dışı
Yanıt Adresi	E-posta adresiniz
SMTP Sunucusu Kimlik Doğrulama	Oturum Aç/Düz
Aygıt-Tarafından Gönderilen E-posta	Aygıt SMTP Kmlk Bilg. Kullan
Aygıt Kullanıcı Kimliği	E-posta adresiniz
Aygıt Parolası	Yetkilendirme kodu Not: Bir yetkilendirme kodu oluşturmak için QQ Mail ana sayfasından Ayarlar > Hesap ögesine tıklayın ve ardından POP3/IMAP/SMTP/Exchange/CardDAV/CalDAV Hizmeti bölümünden Yetkilendirme kodu oluştur ögesine tıklayın.

Sina Mail

Not: Hesabınızda POP3/SMTP hizmetinin etkinleştirildiğinden emin olun. Hizmeti etkinleştirmek için Sina Mail ana sayfasından **Ayarlar > Daha fazla ayar > Kullanıcı tarafı POP/IMAP/SMTP** ögesine tıklayın ve ardından **POP3/SMTP hizmeti** ögesini etkinleştirin.

Ayar	Değer
Birincil SMTP Ağ Geçidi	smtp.sina.com
Birincil SMTP Ağ Geçidi Bağlantı Noktası	587
SSL/TLS Kullan	Gerekli
Güvenilir Sertifika Gerekir	Devre dışı
Yanıt Adresi	E-posta adresiniz
SMTP Sunucusu Kimlik Doğrulama	Oturum Aç/Düz
Aygıt-Tarafından Gönderilen E-posta	Aygıt SMTP Kmlk Bilg. Kullan
Aygıt Kullanıcı Kimliği	E-posta adresiniz
Aygıt Parolası	Yetkilendirme kodu Not: Bir yetkilendirme kodu oluşturmak için e-posta ana sayfasından Ayarlar > Daha fazla ayar > Kullanıcı tarafı POP/IMAP/SMTP ögesine tıklayın ve ardından Yetkilendirme kodu durumu ögesini etkinleştirin.

Sohu Mail

Not: Hesabınızda SMTP hizmetinin etkinleştirildiğinden emin olun. Hizmeti etkinleştirmek için Sohu Mail ana sayfasından **Seçenekler > Ayarlar > POP3/SMTP/IMAP** ögesine tıklayın ve ardından **IMAP/SMTP hizmeti** veya **POP3/SMTP hizmeti** ögesini etkinleştirin.

Ayar	Değer
Birincil SMTP Ağ Geçidi	smtp.sohu.com
Birincil SMTP Ağ Geçidi Bağlantı Noktası	465
SSL/TLS Kullan	Gerekli
Güvenilir Sertifika Gerekir	Devre dışı
Yanıt Adresi	E-posta adresiniz

Ayar	Değer
SMTP Sunucusu Kimlik Doğrulama	Oturum Aç/Düz
Aygıt-Tarafından Gönderilen E-posta	Aygıt SMTP Kmlk Bilg. Kullan
Aygıt Kullanıcı Kimliği	E-posta adresiniz
Aygıt Parolası	Bağımsız parola Not: Bağımsız parola, IMAP/SMTP hizmeti veya POP3/SMTP hizmeti etkinleştirildiğinde sağlanır.

Yahoo! Mail

Ayar	Değer
Birincil SMTP Ağ Geçidi	smtp.mail.yahoo.com
Birincil SMTP Ağ Geçidi Bağlantı Noktası	587
SSL/TLS Kullan	Gerekli
Güvenilir Sertifika Gerekir	Devre dışı
Yanıt Adresi	E-posta adresiniz
SMTP Sunucusu Kimlik Doğrulama	Oturum Aç/Düz
Aygıt-Tarafından Gönderilen E-posta	Aygıt SMTP Kmlk Bilg. Kullan
Aygıt Kullanıcı Kimliği	E-posta adresiniz
Aygıt Parolası	Uygulama parolası Not: Bir uygulama parolası oluşturmak için Yahoo Hesap Güvenliği sayfasına gidin, hesabınıza giriş yapın ve ardından Uygulama parolası oluştur ögesine tıklayın.

Zoho Mail

Ayar	Değer
Birincil SMTP Ağ Geçidi	smtp.zoho.com
Birincil SMTP Ağ Geçidi Bağlantı Noktası	587
SSL/TLS Kullan	Gerekli

Ayar	Değer
Güvenilir Sertifika Gerekir	Devre dışı
Yanıt Adresi	E-posta adresiniz
SMTP Sunucusu Kimlik Doğrulama	Oturum Aç/Düz
Aygıt-Tarafından Gönderilen E-posta	Aygıt SMTP Kmlk Bilg. Kullan
Aygıt Kullanıcı Kimliği	E-posta adresiniz
Aygıt Parolası	Hesap parolası veya uygulama parolası Notlar: <ul style="list-style-type: none">İki adımlı doğrulamanın devre dışı bırakıldığı hesaplar için hesap parolanızı kullanın.İki adımlı doğrulamanın etkinleştirildiği hesaplar için bir uygulama parolası kullanın. Uygulama parolası oluşturmak için Zoho Mail Hesap Güvenliği sayfasına gidin, hesabınıza giriş yapın ve ardından Uygulamaya Özgü Parolalar bölümünden Yeni Parola Oluştur ögesine tıklayın.

E-posta gönderme

Başlamadan önce SMTP ayarlarının yapılandırıldığından emin olun. Daha fazla bilgi için bkz. [1. sayfadaki "E-posta SMTP ayarlarını yapılandırma"](#).

Kontrol panelini kullanma

- Özgün belgeyi ADF tepsisine veya tarayıcı camının üzerine yerleştirin.
- Ana ekranda, **E-posta** ögesine dokunun ve ardından gerekli bilgileri girin.
Gerekliyse çıkış dosyası türü ayarlarını yapılandırın.
- E-postayı gönderin.

Kısayol numarası kullanma

- Bir e-posta kısayolu oluşturun.
 - Bir web tarayıcısı açın ve adres alanına yazıcının IP adresini yazın.

Notlar:

- Yazıcının IP adresini ana ekranda görüntüleyin. IP adresleri, 123.123.123.123 gibi nokta işareti ile ayrılan dört rakam dizisinden oluşur.
- Bir proxy sunucu kullanıyorsanız web sayfasının doğru yüklenmesi için bir süreliğine sunucuyu devre dışı bırakın.

b **Kısayollar > Kısayol Ekle** öğelerine tıklayın.

c Kısayol Türü menüsünden **E-posta** öğesini seçin ve ardından ayarları yapılandırın.

d Değişiklikleri uygulayın.

2 Özgün belgeyi ADF tepsisine veya tarayıcı camının üzerine yerleştirin.

3 Kontrol panelinden şuraya gidin:

Kısayollar > E-posta

Dokunmatik olmayan ekrana sahip yazıcı modellerinde

ayarlarda gezinmek için  tuşuna basın.

4 Kısayolu seçin.

5 E-postayı gönderin.

Tarama

Bilgisayara tarama

Başlamadan önce, şunlardan emin olun:

- Yazıcı belleni güncellenir. Daha fazla bilgi için bkz. [12. sayfadaki "Bellenim güncelleme"](#).
- Bilgisayar ve yazıcı aynı ağa bağlı.

Windows kullanıcıları için

Not: Yazıcının bilgisayara eklendiğinden emin olun. Daha fazla bilgi için bkz. [12. sayfadaki "Bilgisayara yazıcı ekleme"](#).

1 Özgün belgeyi otomatik belge besleyiciye veya tarayıcı camına yerleştirin.

2 Bilgisayardan **Windows Faks ve Tarama**'yı açın.

3 Kaynak menüsünden bir tarayıcı kaynağı seçin.

4 Gerekirse tarama ayarlarını değiştirin.

5 Belgeyi tarayın.

Macintosh kullanıcıları için

Not: Yazıcının bilgisayara eklendiğinden emin olun. Daha fazla bilgi için bkz. [12. sayfadaki "Bilgisayara yazıcı ekleme"](#).

1 Özgün belgeyi otomatik belge besleyiciye veya tarayıcı camına yerleştirin.

2 Bilgisayardan aşağıdakilerden birini yapın:

- **Görüntü Yakalama**'yı açın.
- **Yazıcılar ve Tarayıcılar**'ı açın ve ardından bir yazıcı seçin. **Tarama > Tarayıcıyı Aç** öğesine tıklayın.

3 Tarayıcı penceresinden aşağıdakilerden birini veya birkaçını yapın:

- Taranan belgeyi nereye kaydetmek istediğinizi seçin.
- Özgün belgenin boyutunu seçin.
- ADF'den tarama yapmak için Tarama Menüsü'nden **Belge Besleyici** öğesini seçin veya **Belge Besleyici Kullan** seçeneğini etkinleştirin.
- Gerekliyse tarama ayarlarını yapılandırın.

4 Tara'yı tıklatın.

Faks

Yazıcıyı faks göndermek için ayarlama

Analog faksı kullanarak faks işlevini ayarlama

Notlar:

- Bu özellik yalnızca bazı yazıcı modellerinde bulunur.
- Bazı bağlantı yöntemleri yalnızca bazı ülke veya bölgelerde geçerlidir.
- Faks işlevi etkinleştirilmiş olduğu halde tam olarak kurulmazsa gösterge ışığı kırmızı renkte yanıp sönebilir.
- TCP/IP ortamınız yoksa faksı kurmak için kontrol panelini kullanın.

Uyarı—Hasar Tehlikesi: Veri kaybını veya yazıcı arızası oluşmasını önlemek için kabloları veya etkin olarak faks gönderilmesi ya da alınması sırasında gösterilen alanda yazıcıya dokunmayın.



Yazıcıdaki Ayarlar menüsünü kullanma

1 Kontrol panelinden şuraya gidin:

Ayarlar > Faks > Faks Kurulumu > Genel Faks ayarları

Dokunmatik olmayan ekrana sahip yazıcı modellerinde

ayarlarda gezinmek için  tuşuna basın.

2 Ayarları yapılandırın.

Embedded Web Server'ı kullanma

1 Bir web tarayıcısı açın ve adres alanına yazıcının IP adresini yazın.

Notlar:

- Yazıcının IP adresini ana ekranda görüntüleyin. IP adresleri, 123.123.123.123 gibi nokta işareti ile ayrılan dört rakam dizisinden oluşur.
- Bir proxy sunucu kullanıyorsanız web sayfasının doğru yüklenmesi için bir süreliğine sunucuyu devre dışı bırakın.

2 **Ayarlar > Faks > Faks Kurulumu > Genel Faks Ayarları** öğesine tıklayın.

3 Ayarları yapılandırın.

4 Değişiklikleri uygulayın.

Faks sunucusunu kullanarak faks işlevini ayarlama

Notlar:

- Bu özellik, e-posta almayı destekleyen bir faks hizmet sağlayıcısına faks mesajları göndermenizi sağlar.
- Bu özellik yalnızca giden faks mesajlarını destekler. Faks almayı desteklemek için yazıcınızda analog faks, etherFAX veya IP üzerinden Faks (FoIP) gibi aygıt tabanlı bir faksın yapılandırıldığından emin olun.

1 Bir web tarayıcısı açın ve adres alanına yazıcının IP adresini yazın.

Notlar:

- Yazıcının IP adresini ana ekranda görüntüleyin. IP adresleri, 123.123.123.123 gibi nokta işareti ile ayrılan dört rakam dizisinden oluşur.
- Bir proxy sunucu kullanıyorsanız web sayfasının doğru yüklenmesi için bir süreliğine sunucuyu devre dışı bırakın.

2 **Ayarlar** > **Faks** öğesine tıklayın.

3 Faks Modu menüsünden, **Faks Sunucusu** öğesini seçin, ardından **Kaydet** öğesine tıklayın.

4 **Faks Sunucusu Kurulumu** öğesine tıklayın.

5 Hedef Biçim alanına, **[#]@myfax.com yazın**. Buradaki **[#]** faks numarası, **myfax.com** ise faks sağlayıcısı etki alanıdır.

Notlar:

- Gerekliyse Yanıt Adresi, Konu veya Mesaj alanlarını yapılandırın.
- Yazıcının faks mesajları almasını sağlamak için aygıt tabanlı faks alma ayarını etkinleştirin. Aygıt tabanlı bir faksı yapılandığınızdan emin olun.

6 **Kaydet** öğesine tıklayın.

7 **Faks Sunucusu E-posta Ayarları** öğesine tıklayıp aşağıdakilerden birini yapın:

- E-posta SMTP Sunucusu Kullan** seçeneğini etkinleştirin.

Not: E-posta SMTP ayarları yapılandırılmamışsa bkz. [1. sayfadaki "E-posta SMTP ayarlarını yapılandırma"](#).

- SMTP ayarlarını yapılandırın. Daha fazla bilgi için e-posta hizmet sağlayıcınızla iletişime geçin.

8 Değişiklikleri uygulayın.

Faks gönderme

Kontrol panelini kullanarak

- Özgün belgeyi ADF tepsisine veya tarayıcı camının üzerine yerleştirin.
- Kontrol panelinden **Faks** öğesini seçin, ardından gerekli bilgileri girin.
- Gerekirse diğer faks ayarlarını yapılandırın.
- Belgeyi faksla gönderin.

Bilgisayarı kullanarak

Not: Evrensel Faks sürücüsünün kurulduğundan emin olun.

Windows kullanıcıları için

- Faksla göndermek istediğiniz belgeden Yazdır iletişim kutusunu açın.
- Yazıcıyı seçin, ardından **Özellikler, Tercihler, Seçenekler** veya **Ayarlar** öğesine tıklayın.
- Faks** > **Faksı etkinleştir** öğesine tıklayın ve alıcının numarasını girin.
- Gerekirse diğer faks ayarlarını yapılandırın.
- Belgeyi faksla gönderin.

Macintosh kullanıcıları için

- Bir belge açıkken, **Dosya** > **Yazdır** menü öğelerini seçin.
- Yazıcıyı seçin ve ardından alıcının numarasını girin.
- Gerekirse diğer faks ayarlarını yapılandırın.
- Belgeyi faksla gönderin.

Yazdırma

Bilgisayardan yazdırma

Not: Etiketler, kart destesi ve zarflar için belgeyi yazdırmadan önce yazıcıda kağıt boyutunu ve türünü ayarlayın.

- Yazdırmak istediğiniz belgeden Yazdır iletişim kutusunu açın.
- Gerekliyse ayarları düzenleyin.

3 Belgeyi yazdırın.

Mobil aygıttan yazdırma

AirPrint kullanarak mobil aygıttan yazdırma



AirPrint yazılım özelliği, Apple aygıtınızdan doğrudan AirPrint onaylı bir yazıcıya yazdırma yapmanızı sağlayan bir mobil yazdırma çözümdür.

Notlar:

- Apple aygıtının ve yazıcının aynı ağa bağlı olduğundan emin olun. Ağda birden fazla kablosuz hub varsa her iki aygıtın da aynı alt ağa bağlı olduğundan emin olun.
- Bu uygulama yalnızca bazı Apple aygıtları tarafından desteklenir.

- Mobil aygıtınızda dosya yöneticinizden bir belge seçin veya uyumlu bir uygulama başlatın.
- Paylaşma simgesine ve ardından **Yazdır** seçeneğine dokunun.
- Bir yazıcı seçin.
Gerekliyse ayarları düzenleyin.
- Belgeyi yazdırın.

Wi-Fi Direct® kullanarak mobil aygıttan yazdırma

Wi-Fi Direct® tüm Wi-Fi Direct özellikli yazıcılarla yazdırma işlemi gerçekleştirmenizi sağlayan bir yazdırma hizmetidir.

Not: Mobil aygıtınızın yazıcı kablosuz ağına bağlı olduğundan emin olun. Daha fazla bilgi için bkz. [13. sayfadaki "Yazıcıya mobil aygıt bağlama"](#).

- Mobil aygıtınızdan uyumlu bir uygulama başlatın veya dosya yöneticinizden bir belge seçin.
- Mobil aygıtınıza bağlı olarak aşağıdakilerden birini gerçekleştirin:
 - > **Yazdır** öğesine dokunun.
 - > **Yazdır** öğesine dokunun.

- ******* > **Yazdır** ögesine dokununuz.

- 3 Bir yazıcı seçin ve ardından gerekirse ayarları uygulayınız.
- 4 Belgeyi yazdırınız.

Gizli ve diğer bekletilen işleri yazdırma

Windows kullanıcıları için

- 1 Bir belge açıkken **Dosya** > **Yazdır** ögesine tıklayınız.
- 2 **Özellikler**, **Tercihler**, **Seçenekler** veya **Kurulum** ögesine tıklayınız.
- 3 **Yazdır** ve **Beklet** ögesine tıklayınız.
- 4 **Yazdır** ve **Beklet'i Kullan** ögesini seçin ve ardından bir kullanıcı adı atayınız.
- 5 Yazdırma işi türünü (Gizli, Tekrar, Yedek veya Kontrol) seçin. Yazdırma işi gizliyse dört rakamlı bir PIN giriniz.
- 6 **Tamam** veya **Yazdır** düğmesine tıklayınız.
- 7 Yazıcı ana ekranından, yazdırma işini serbest bırakınız.
 - Gizli yazdırma işleri için **Bekletilen işler** > kullanıcı adınızı seçin > **Gizli** > PIN kodunu girin > yazdırma işini seçin > ayarları yapılandırın > **Yazdır** ögesine dokununuz.
 - Diğer yazdırma işleri için **Bekletilen işler** > kullanıcı adınızı seçin > yazdırma işini seçin > ayarları yapılandırın > **Yazdır** ögesine dokununuz.

Macintosh kullanıcıları için

- 1 Bir belge açıkken, **Dosya** > **Yazdır** menü öğelerini seçin.
- 2 Önizleme veya Ortam ve Kalite menüsünden **PIN ile Yazdırma** ögesini seçin.
- 3 **PIN ile yazdır** seçeneğini etkinleştirin ve dört basamaklı bir PIN girin.
- 4 **Yazdır** ögesine tıklayınız.
- 5 Yazıcı ana ekranından, yazdırma işini serbest bırakınız. **Bekletilen işler** > bilgisayar adınızı seçin > **Gizli** > PIN kodunu girin > yazdırma işini seçin > **Yazdır** ögesine dokununuz.

Yazıcının bakımını yapma

Kabloları takma

- ⚠ DİKKAT—ÇARPILMA TEHLİKESİ:** Elektrik çarpması riskini önlemek için bu ürünü fırtınalı havalarda kurmayınız veya güç kablosu, faks özelliği veya telefon gibi herhangi bir elektrik veya kablo bağlantısı yapmayınız.
- ⚠ DİKKAT—YARALANMA TEHLİKESİ:** Yangın veya elektrik çarpması riskini önlemek için güç kablosunu ürünün yakınındaki ve kolay erişilebilir bir konumdaki uygun şekilde tanımlanmış ve doğru şekilde topraklanmış bir elektrik prizine bağlayınız.
- ⚠ DİKKAT—YARALANMA TEHLİKESİ:** Yangın veya elektrik çarpması riskini önlemek için yalnızca bu ürünle birlikte verilen güç kablosunu veya üretici onaylı yedek güç kablolarını kullanınız.
- ⚠ DİKKAT—YARALANMA TEHLİKESİ:** Bu ürünü kamusal anahtarlamalı telefon şebekesine bağlarken yangın riskini azaltmak için yalnızca 26 AWG veya daha geniş bir telekomünikasyon (RJ-11) kablosu kullanınız. Avustralya'daki kullanıcılar için kablo, Avustralya İletişim ve Medya Kurumu tarafından onaylanmalıdır.

Uyarı—Hasar Tehlikesi: Veri kaybını veya yazıcı arızası oluşmasını önlemek için aktif olarak yazdırma işlemi yapılırken USB kablosuna, herhangi bir kablolu ağ bağdaştırıcısına veya yazıcının gösterilen alanlarına dokunmayınız.



	Kullanım	Kime
1	LINE port Not: Yalnızca bazı yazıcı modellerinde mevcuttur.	Faks gönderip almak için standart bir duvar prizi (RJ-11), DSL filtresi veya VoIP adaptörü ya da telefon hattınıza erişmenizi sağlayan herhangi bir adaptör yoluyla yazıcıyı çalışan telefon hattına bağlayınız.
2	EXT port Not: Yalnızca bazı yazıcı modellerinde mevcuttur.	Yazıcıya ve telefon hattına daha fazla cihaz (telefon ya da telesekreter) bağlayınız. Yazıcı için ayrı bir faks hattınız yoksa ve bu bağlantı yöntemi ülkenizde ya da bölgenizde destekleniyorsa bu bağlantı noktasını kullanınız.
3	Güç kablosu girişi	Yazıcıyı doğru topraklanmış bir elektrik prizine takınız.
4	USB bağlantı noktası Not: Yalnızca bazı yazıcı modellerinde mevcuttur.	Klavye veya herhangi bir uyumlu seçenek takınız.
5	USB yazıcı bağlantı noktası	Yazıcıyı bilgisayara bağlayınız.
6	Ethernet bağlantı noktası	Yazıcıyı bir ağa bağlayınız.

Toner kartuşu değiştirme

- 1 B kapağını yerine oturana kadar açınız.

Uyarı—Hasar Tehlikesi: Elektrostatik yük boşaltmanın neden olabileceği hasarları önlemek için yazıcının iç kısmına erişmeden veya temas etmeden önce yazıcının açıkta kalan metal gövdesinin herhangi bir yerine dokununuz.



2 Kullanılmış toner kartuşunu çıkarın.

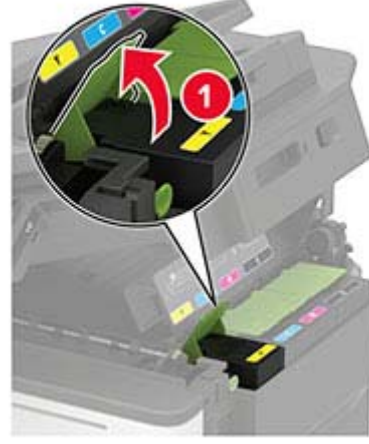

3 Yeni toner kartuşunu ambalajından çıkarın.

4 Yeni toner kartuşunu takın.



5 B kapağını kapatın.



Tarayıcıyı temizleme

1 Tarayıcı kapağını açın.



2 Aşağıdaki alanları nemli, yumuşak ve hav bırakmayan bir bezle silin:

- ADF camı



- ADF camının pad'i



- Tarayıcı camı



- Tarayıcı camının pad'i



3 Tarayıcı kapağını kapatın.

Yazıcınızın C kapağı içinde başka bir ADF camı varsa aşağıdaki adımları izleyin.

4 C kapağını açın.

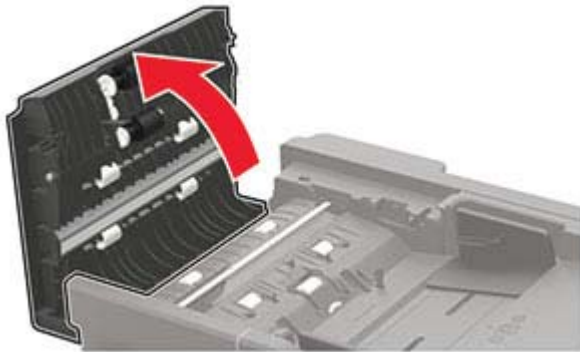

5 Aşağıdaki alanları nemli, yumuşak ve hav bırakmayan bir bezle silin:

- C kapağındaki ADF camının pad'i

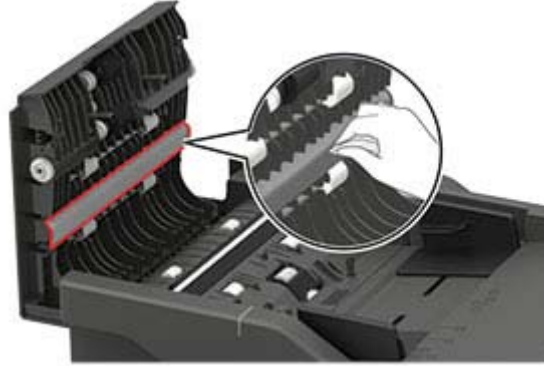

- C kapağındaki ADF camı

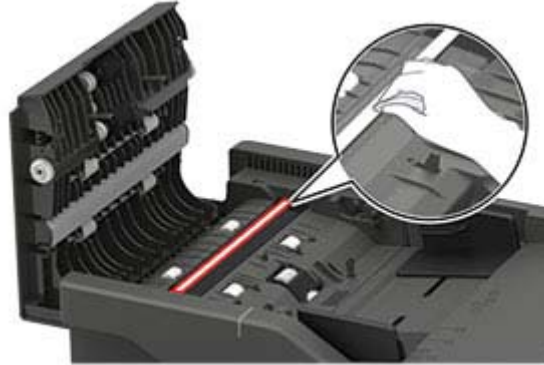

6 Kapağı kapatın.

Tepsileri yükleme

⚠ DİKKAT—DEVİRİLME TEHLİKESİ: Donanımın arızalanma riskini azaltmak için her tepsiyi ayrı ayrı yükleyin. Diğer tüm tepsileri kullanılmadıkları sürece kapalı tutun.

1 Tepsiyi çıkarın.

Not: Kağıt sıkışmalarını önlemek için tepsileri yazıcı kullanılırken çıkarmayın.



2 Kılavuzları, yüklediğiniz kağıtların boyutuyla eşleşecek şekilde ayarlayın.

Not: Kılavuzların konumunu ayarlamayla ilgili yardım için tepsinin altındaki göstergeleri kullanın.

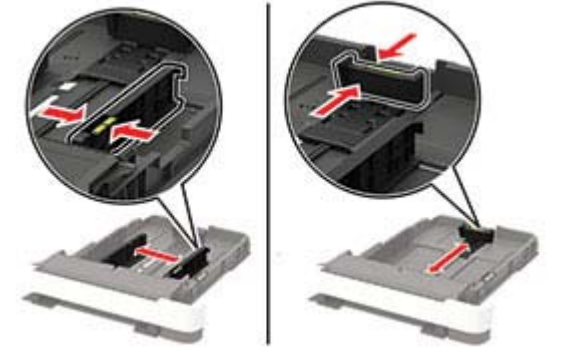

3 Kağıt kenarlarını yüklemeye önce esnetin, havalandırın ve hizalayın.



- 4 Kağıt yığını yazdırılacak yüzü yukarı bakacak şekilde yükleyin ve sonra kenar kılavuzlarının kağıda iyice uyduğundan emin olun.



Notlar:

- Tek taraflı yazdırma işlemi için antetli kağıtları başlık kısmı tepsinin ön tarafına gelecek ve yukarı dönük şekilde yerleştirin.
- Çift taraflı yazdırma işlemi için antetli kağıtları başlık kısmı tepsinin arka tarafına gelecek ve aşağı dönük şekilde yerleştirin.
- Kağıdı tepsiye kaydırarak yerleştirmeyin.
- Kağıt sıkışmasını önlemek amacıyla, yığın yüksekliğinin maksimum kağıt doldurma göstergelerinin altında olduğundan emin olun.



- 5 Tepsiyi takın.

Gerekirse kontrol panelinden kağıt boyutu ve kağıt türünü yüklenen kağıtla eşleşecek şekilde ayarlayın.

Çok amaçlı besleyiciyi yükleme

- 1 Çok amaçlı besleyiciyi açın.

Not: Çok amaçlı besleyici yalnızca bazı yazıcı modellerinde bulunur.



- 2 Kılavuzu, yüklediğiniz kağıtların boyutuyla eşleşecek şekilde ayarlayın.



- 3 Kağıt kenarlarını yüklemeye önce esnetin, havalandırın ve hizalayın.



- 4 Kağıdı, yazdırılacak yüzü aşağı bakacak şekilde yükleyin.

- Tek taraflı yazdırma için antetli kağıdı, yazdırılacak yüzü aşağı bakacak ve üst kenarı yazıcıya önce girecek şekilde yükleyin.



- Çift taraflı yazdırma için antetli kağıdı, yazdırılacak yüzü yukarı bakacak ve üst kenarı yazıcıya en son girecek şekilde yükleyin.



- Zarfları kapak sayfası yukarıya bakacak şekilde ve kağıt kılavuzunun sağ tarafına karşı yükleyin.



Uyarı—Hasar Tehlikesi: Asla pullu, çıtçıtli, kopçalı, pencereci, astarlı veya kendiliğinden yapışkanlı zarfları kullanmayın.

- 5 Kontrol panelinden, kağıt boyutu ve kağıt türünü yüklenen kağıtla eşleşecek şekilde ayarlayın.

El ile besleyiciye yükleme

- 1 Kenar kılavuzlarını, yüklediğiniz kağıtların genişliğiyle eşleştirecek şekilde ayarlayın.

Not: Kılavuzların kağıda iyice uyduğundan ancak kağıtların bükülmesine neden olacak kadar sıkı olmadığından emin olun.



- 2 Bir adet kağıdı, yazdırılacak yüzü aşağı bakacak şekilde yükleyin.

Not: Yamuk veya eğik baskıyı önlemek için kağıdın düz bir şekilde yüklendiğinden emin olun.

- Tek taraflı yazdırma için antetli kağıdı, yazdırılacak yüzü aşağı bakacak ve üst kenarı yazıcıya önce girecek şekilde yükleyin.



- Çift taraflı yazdırma için antetli kağıdı, yazdırılacak yüzü yukarı bakacak ve üst kenarı yazıcıya en son girecek şekilde yükleyin.



- Zarfı kapak sayfası yukarıya bakacak şekilde ve kağıt kılavuzunun sağ tarafına karşı yükleyin.



- 3 Ön kenarı içeri doğru çekilene dek kağıdı besleyin.

Uyarı—Hasar Tehlikesi: Kağıt sıkışmalarını önlemek için kağıdı el ile besleyici içine zorla itmeyin.

Kağıt boyutunu ve türünü ayarlama

- 1 Kontrol panelinden şuraya gidin:

Ayarlar > Kağıt > Tepsi Yapılandırması > Kağıt Boyutu/Türü > bir kağıt kaynağı seçin

Doküman olmayan ekrana sahip yazıcı modellerinde

ayarlarda gezinmek için  tuşuna basın.

- 2 Kağıt boyutunu ve türünü ayarlayın.

Yazıcı yazılımını kurma

Notlar:

- Yazdırma sürücüsü, yazılım yükleyici paketine dahildir.
- macOS sürüm 10.7 veya üzeri bulunan Macintosh bilgisayarlarda AirPrint sertifikalı bir yazıcıda yazdırmak için sürücüyü yüklemenize gerek yoktur. Özel yazdırma özellikleri istiyorsanız yazıcı sürücüsünü indirin.

- 1 Yazılım yükleyici paketinin bir kopyasını edinin.

- Yazıcınızla birlikte verilen yazılım CD'sinden.
- Web sitemizden veya yazıcıyı satın aldığınız yerden.

- 2 Yükleyiciyi çalıştırın ve sonra bilgisayar ekranındaki yönergeleri izleyin.

Faks sürücüsünü yükleme

- 1 Web sitemize veya yazıcıyı satın aldığımız yere gidin ve yükleyici paketini edinin.
- 2 Yükleyiciyi çalıştırın ve sonra bilgisayar ekranındaki yönergeleri izleyin.

Bellenim güncelleme

Bazı uygulamaların düzgün şekilde çalışması için minimum aygıt belenimi seviyesi gerekmektedir.

Aygıt beleniminin güncellenmesi hakkında daha fazla bilgi almak için satış temsilcinizle iletişime geçin.

- 1 Bir web tarayıcısı açın ve adres alanına yazıcının IP adresini yazın.

Notlar:

- Yazıcının IP adresini yazıcı ana ekranında görüntüleyin. IP adresleri, 123.123.123.123 gibi nokta işareti ile ayrılan dört rakam dizisinden oluşur.
- Bir proxy sunucu kullanıyorsanız web sayfasının doğru yüklenmesi için bir süreliğine sunucuyu devre dışı bırakın.

- 2 **Ayarlar >> Aygıt > Belenimi Güncelle** ögesine tıklayın.

- 3 Aşağıdakilerden birini yapın:

- **Güncellemeleri kontrol et > Kabul ediyorum, güncellemeyi başlat** öğelerine tıklayın.
- Flash dosyasını yükleyin.
 - a Flash dosyasına göz atın.
 - b **Yükle > Başlat** öğelerine tıklayın.

Bilgisayara yazıcı ekleme

Başlamadan önce aşağıdakilerden birini yapın:

- Yazıcıyı ve bilgisayarı aynı ağa bağlayın. Yazıcıyı ağa bağlama konusunda daha fazla bilgi için bkz: [13. sayfadaki "Yazıcıyı bir Wi-Fi ağına bağlama"](#).
- Bilgisayarı yazıcıya bağlayın. Daha fazla bilgi için bkz. [14. sayfadaki "Yazıcıya bilgisayar bağlama"](#).
- Yazıcıyı USB kablосуyla bilgisayara bağlayın. Daha fazla bilgi için bkz. [7. sayfadaki "Kabloları takma"](#).

Not: USB kablosu ayrı olarak satılır.

Windows kullanıcıları için

1 Bilgisayardan yazdırma sürücüsünü yükleyin.

Not: Daha fazla bilgi için bkz. [12. sayfadaki "Yazıcı yazılımını kurma"](#).

2 **Yazıcılar ve tarayıcılar**'ı açın, ardından **Yazıcı veya tarayıcı ekle** öğesine tıklayın.

3 Yazıcı bağlantınıza bağlı olarak aşağıdakilerden birini yapın:

- Listeden bir yazıcı seçin ve ardından **Aygıt ekle** öğesine tıklayın.
- Wi-Fi Direct yazıcıları göster** öğesine tıklayın, bir yazıcı seçin ve ardından **Aygıt ekle** öğesine tıklayın.
- İstedğim yazıcı listede yok** seçeneğine tıklayın ve ardından Yazıcı Ekle penceresinden aşağıdakileri yapın:
 - TCP/IP adresi veya ana bilgisayar adı kullanarak yazıcı ekle**'yi seçin ve ardından **İleri**'ye tıklayın.
 - "Ana bilgisayar adı veya IP adresi" alanına yazıcının IP adresini yazın ve ardından **İleri** öğesine tıklayın.

Notlar:

- Yazıcının IP adresini yazıcı ana ekranında görüntüleyin. IP adresleri, 123.123.123.123 gibi nokta işareti ile ayrılan dört rakam dizisinden oluşur.
- Bir proxy sunucu kullanıyorsanız web sayfasının doğru yüklenmesi için bir süreliğine sunucuyu devre dışı bırakın.

c Bir yazdırma sürücüsü seçin ve ardından **İleri** öğesine tıklayın.

d **Şu anda yüklü olan yazdırma sürücüsünü kullan (önerilir)** seçeneğini belirleyin ve **İleri** öğesine tıklayın.

e Yazıcı adını girin ve ardından **İleri** öğesine tıklayın.

f Yazıcı paylaşım seçeneğini belirleyin ve **İleri** öğesine tıklayın.

g **Son** öğesine tıklayın.

Macintosh kullanıcıları için

1 Bilgisayardan **Yazıcılar ve Tarayıcılar**'ı açın.

2 **+** öğesine tıklayın ve ardından bir yazıcı seçin.

3 Kullan menüsünden bir yazdırma sürücüsü seçin.

Notlar:

- Macintosh yazdırma sürücüsünü kullanmak için **AirPrint** veya **Secure AirPrint**'i seçin.

- Özel yazdırma özellikleri istiyorsanız üretici yazdırma sürücüsünü seçin. Sürücüyü yüklemek için bkz. [12. sayfadaki "Yazıcı yazılımını kurma"](#).

4 Yazıcıyı ekleyin.

Wi-Fi Direct'i yapılandırma

Wi-Fi Direct® kablosuz cihazların bir erişim noktası (kablosuz yönlendirici) kullanmadan Wi-Fi Direct destekli yazıcılara doğrudan bağlanmasını sağlayan Wi-Fi tabanlı eşler arası bir teknolojidir.

1 Kontrol panelinden şuraya gidin:

Ayarlar > Ağ/Bağlantı Noktaları > Wi-Fi Direct

Dokunmatik olmayan ekrana sahip yazıcı modellerinde

ayarlarda gezinmek için  tuşuna basın.

2 Ayarları yapılandırın.

- Wi-Fi Direct'i Etkinleştir:** Yazıcının kendi Wi-Fi Direct ağını yayınlamasını sağlar.
 - Wi-Fi Direct Adı:** Wi-Fi Direct ağı için bir ad atar.
 - Wi-Fi Direct Parolası:** Eşler arası bağlantı kullanılırken kablosuz güvenlik haberleşmesi sağlamak için parola atar.
 - Kurulum Sayfasında Parolayı Göster:** Ağ Ayarları Sayfası'nda parolayı gösterir.
 - Düğme İsteklerini Otomatik Olarak Kabul Et:** Yazıcının bağlantı isteklerini otomatik olarak kabul etmesini sağlar.
- Not:** Düğme isteklerinin otomatik olarak kabul edilmesi güvenli değildir.

Notlar:

- Wi-Fi Direct ağ parolası varsayılan olarak yazıcı ekranında görünmez. Parolayı görüntülemek için parolaya göz atma simgesini etkinleştirin. Kontrol panelinde **Ayarlar > Güvenlik > Çeşitli > Parola/PIN Gösterme Özelliğini Etkinleştir** öğesine gidin.
- Wi-Fi Direct ağının parolasını yazıcı ekranında göstermeden öğrenmek için kontrol panelinde **Ayarlar > Raporlar > Ağ > Ağ Ayarları Sayfası** öğesine gidin.

Yazıcıya mobil aygıt bağlama

Mobil aygıtınızı bağlamadan önce Wi-Fi Direct'in yapılandırıldığından emin olun. Daha fazla bilgi için bkz. [13. sayfadaki "Wi-Fi Direct'i yapılandırma"](#).

Wi-Fi Direct kullanarak bağlanma

1 Mobil aygıttan ayarlar menüsüne gidin.

2 **Wi-Fi** öğesini etkinleştirin ve ardından **Wi-Fi Direct** öğesine dokunun.

3 Yazıcının Wi-Fi Direct adını seçin.

4 Yazıcı kontrol panelinde bağlantıyı onaylayın.

Wi-Fi kullanarak bağlanma

1 Mobil aygıttan ayarlar menüsüne gidin.

2 **Wi-Fi** öğesine dokunun ve ardından yazıcının Wi-Fi Direct adını seçin.

Not: Wi-Fi Direct adından önce DIRECT-xy (x ve y iki rastgele karakterdir) dizesi eklenir.

3 Wi-Fi Direct parolasını girin.

Yazıcıyı bir Wi-Fi ağına bağlama

Başlamadan önce, şunlardan emin olun:

- Etkin Bağdaştırıcı Otomatik olarak ayarlanır. Kontrol panelinden **Ayarlar > Ağ/Bağlantı Noktaları > Ağa Genel Bakış > Etkin Bağdaştırıcı** öğesine gidin. Dokunmatik olmayan ekrana sahip yazıcı modellerinde ayarlarda gezinmek için  tuşuna basın.
- Ethernet kablosu yazıcıya takılı değil.

Yazıcıdaki kablosuz kurulum sihirbazını kullanma

Notlar:

- Bu talimatlar yalnızca bazı yazıcı modelleri için geçerlidir.
- Sihirbazı kullanmadan önce yazıcı beleniminin güncellendiğinden emin olun. Daha fazla bilgi için bkz. [12. sayfadaki "Bellenim güncelleme"](#).

1 Ana ekranda  > **Şimdi kur** öğelerine dokunun.

2 Bir Wi-Fi ağı seçin ve ardından ağ parolasını girin.

3 **Bitti** düğmesine dokunun.

Yazıcıdaki Ayarlar menüsünü kullanma

1 Kontrol panelinden şuraya gidin:

Ayarlar > Ağ/Bağlantı Noktaları > Kablosuz > Yazıcı Paneli Üzerinden Kurulum

Dokunmatik olmayan ekrana sahip yazıcı modellerinde

ayarlarda gezinmek için **OK** tuşuna basın.

2 Bir Wi-Fi ağı seçin ve ardından ağ parolasını girin.

Not: Wi-Fi ağı özellikli yazıcı modellerinde, ilk kurulum sırasında kurulum için bir Wi-Fi ağı istemi görüntülenir.

Yazıcıya bilgisayar bağlama

Bilgisayarınızı bağlamadan önce aşağıdakileri yaptığınızdan emin olun:

- Yazıcı üzerinden Wi-Fi Direct® etkinleştirin. Kontrol panelinden şuraya gidin:

Ayarlar > Ağ/Bağlantı Noktaları > Wi-Fi Direct > Wi-Fi Direct'i Etkinleştir > Açık

- Wi-Fi Direct adını not alın. Kontrol panelinden şuraya gidin:

Ayarlar > Ağ/Bağlantı Noktaları > Wi-Fi Direct > Wi-Fi Direct Adı

- Wi-Fi Direct parolasını not alın. Kontrol panelinden şuraya gidin:

Ayarlar > Ağ/Bağlantı Noktaları > Wi-Fi Direct > Wi-Fi Direct Parolası

Not: Wi-Fi Direct adını ve parolasını da yapılandırabilirsiniz.

Dokunmatik olmayan ekrana sahip yazıcı modellerinde ayarlarda

gezinmek için **OK** tuşuna basın.

Windows kullanıcıları için

1 **Yazıcılar ve tarayıcılar**'ı açın, ardından **Yazıcı veya tarayıcı ekle** öğesine tıklayın.

2 **Wi-Fi Direct yazıcılarını göster** öğesine tıklayın, ardından yazıcının Wi-Fi Direct adını seçin.

3 Yazıcı ekranındaki sekiz haneli yazıcı PIN kodunu not alın.

4 PIN'i bilgisayara girin.

Not: Yazdırma sürücüsü yüklü değilse Windows uygun sürücüyü indirir.

Macintosh kullanıcıları için

1 Kablosuz bağlantı simgesine tıklayın, ardından yazıcının Wi-Fi Direct adını seçin.

Not: Wi-Fi Direct adından önce DIRECT-xy (x ve y iki rastgele karakterdir) dizesi eklenir.

2 Wi-Fi Direct parolasını yazın.

Not: Wi-Fi Direct bağlantısını kestikten sonra bilgisayarınızı önceki ağına geri bağlayın.

Sıkışmaları giderme

Sıkışmaları önleme

Kağıdı düzgün bir şekilde yerleştirme

- Kağıdın tepsiye düz şekilde yerleştirildiğinden emin olun.

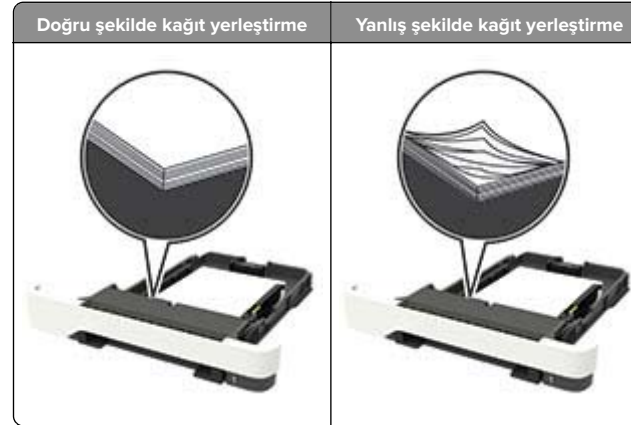

- Yazıcı yazdırırken tepsi yükleme veya çıkarma işlemi yapmayın.
- Çok fazla kağıt yüklemeyin. Yığın yüksekliğinin maksimum kağıt doldurma göstergesinin aşağısında olduğundan emin olun.

- Kağıdı tepsiye kaydırarak yerleştirmeyin. Kağıdı şekilde gösterildiği gibi yükleyin.



- Kağıt kılavuzlarının doğru şekilde konumlandığından ve kağıt ya da zarfları çok sıkmadığından emin olun.
- Kağıt yükledikten sonra tepsiyi sonuna kadar yazıcıya itin.

Önerilen kağıdı kullanın

- Yalnızca önerilen kağıt veya özel ortamları kullanın.
- Buruşmuş, kırışmış, nemli, kıvrılmış veya bükülmüş kağıt yüklemeyin.
- Kağıt kenarlarını yüklemeye başlamadan önce esnetin, havalandırın ve hizalayın.



- Kesilmiş veya elle koparılmış kağıt kullanmayın.
- Aynı tepside farklı boyut, ağırlık veya türde kağıt kullanmayın.
- Bilgisayar veya yazıcı kontrol panelindeki kağıt boyutunun ve türünün doğru ayarlandığından emin olun.

- Kağıdı üreticinin önerilerine uygun şekilde saklayın.

Sıkışma konumlarını belirleme

Notlar:

- Sıkışma Yardımı ayarı Açık olarak belirlendiğinde sıkışma giderildikten sonra yazıcı, boş ya da kısmen yazdırılmış sayfaları çıkarır. Yazdırdığınız çıktıda boş sayfalar olup olmadığını kontrol edin.
- Sıkışma Giderme ayarı Açık veya Otomatik olarak ayarlandığında yazıcı, sıkışan sayfaları yeniden yazdırır.



	Sıkışma yeri
1	Otomatik belge besleyici (ADF)
2	Standart sele
3	Kapak A
4	Tepsiler
5	Çok amaçlı besleyici
6	El ile besleyici

Tepsilerde kağıt sıkışması

- 1 Tepsiyi çıkarın.



- 2 Sıkışan kağıdı çıkarın.

Not: Tüm kağıt parçalarının çıkarıldığından emin olun.



- 3 Tepsiyi takın.

A kapağında kağıt sıkışması

Isıtıcının alt tarafında kağıt sıkışması

- 1 A kapağını açın, ardından B kapağını yerine oturana kadar açın.



DİKKAT—SICAK YÜZEY: Yazıcının içi sıcak olabilir. Sıcak bir yüzeyin neden olabileceği bir yaralanma riskini azaltmak için dokunmadan önce yüzeyin soğumasını bekleyin.

Uyarı—Hasar Tehlikesi: Elektrostatik yük boşaltmanın neden olabileceği hasarları önlemek için yazıcının iç kısmına erişmeden veya temas etmeden önce yazıcının açıkta kalan metal gövdesinin herhangi bir yerine dokunun.



2 Sıkışan kağıdı çıkarın.

Not: Tüm kağıt parçalarının çıkarıldığından emin olun.



3 B ve A kapaklarını kapatın.

Isıtıcıda kağıt sıkışması

1 A ve B kapaklarını açın.

⚠ DİKKAT—SICAK YÜZEY: Yazıcının içi sıcak olabilir. Sıcak bir yüzeyin neden olabileceği bir yaralanma riskini azaltmak için dokunmadan önce yüzeyin soğumasını bekleyin.

Uyarı—Hasar Tehlikesi: Elektrostatik yük boşaltmanın neden olabileceği hasarları önlemek için yazıcının iç kısmına erişmeden veya temas etmeden önce yazıcının açıkta kalan metal gövdesinin herhangi bir yerine dokunun.



2 Isıtıcı erişim kapağını açın ve ardından sıkışmış kağıdı çıkarın.

Not: Tüm kağıt parçalarının çıkarıldığından emin olun.

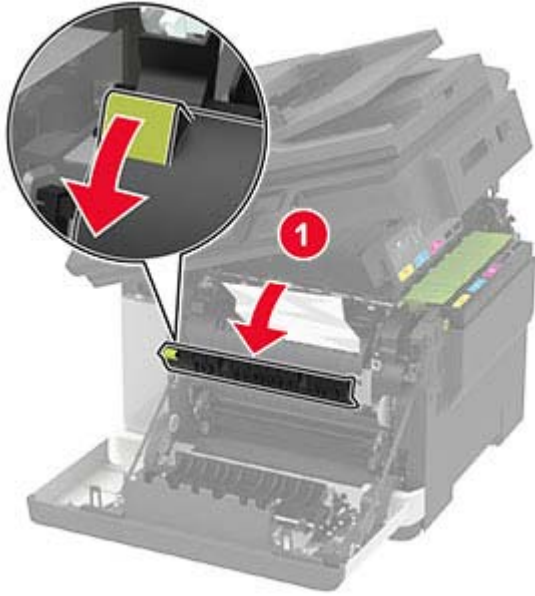

3 B ve A kapaklarını kapatın.

Çift taraflı ünite de kağıt sıkışması

1 A kapağını açın.

⚠ DİKKAT—SICAK YÜZEY: Yazıcının içi sıcak olabilir. Sıcak bir yüzeyin neden olabileceği bir yaralanma riskini azaltmak için dokunmadan önce yüzeyin soğumasını bekleyin.

Uyarı—Hasar Tehlikesi: Elektrostatik yük boşaltmanın neden olabileceği hasarları önlemek için yazıcının iç kısmına erişmeden veya temas etmeden önce yazıcının açıkta kalan metal gövdesinin herhangi bir yerine dokununuz.



2 Sıkışan kağıdı çıkarın.

Not: Tüm kağıt parçalarının çıkarıldığından emin olun.

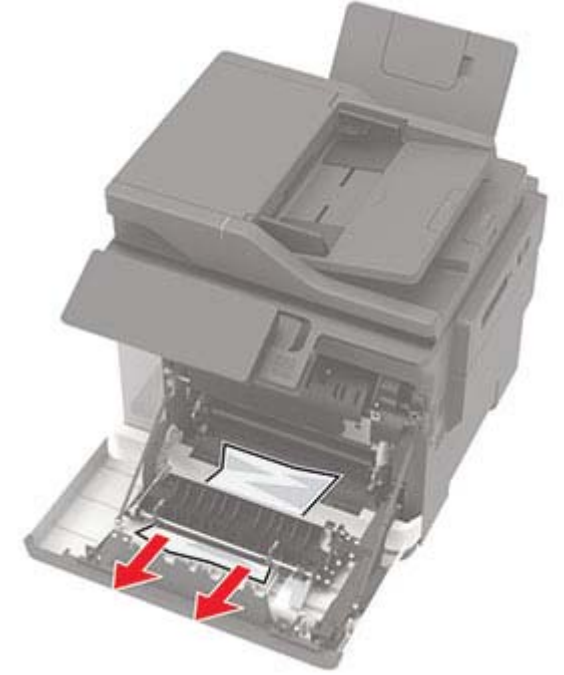

3 A kapağını kapatın.

Standart seled e kağıt sıkışması

1 B kapağını yerine oturana kadar açın ve ardından sıkışmış kağıdı çıkarın.

Uyarı—Hasar Tehlikesi: Elektrostatik yük boşaltmanın neden olabileceği hasarları önlemek için yazıcının iç kısmına erişmeden veya temas etmeden önce yazıcının açıkta kalan metal gövdesinin herhangi bir yerine dokununuz.

Not: Tüm kağıt parçalarının çıkarıldığından emin olun.



2 A kapağını açın.

⚠ DİKKAT—SICAK YÜZEY: Yazıcının içi sıcak olabilir. Sıcak bir yüzeyin neden olabileceği bir yaralanma riskini azaltmak için dokunmadan önce yüzeyin soğumasını bekleyin.



3 Isıtıcı erişim kapağını açın ve ardından sıkışmış kağıdı çıkarın.

Not: Tüm kağıt parçalarının çıkarıldığından emin olun.

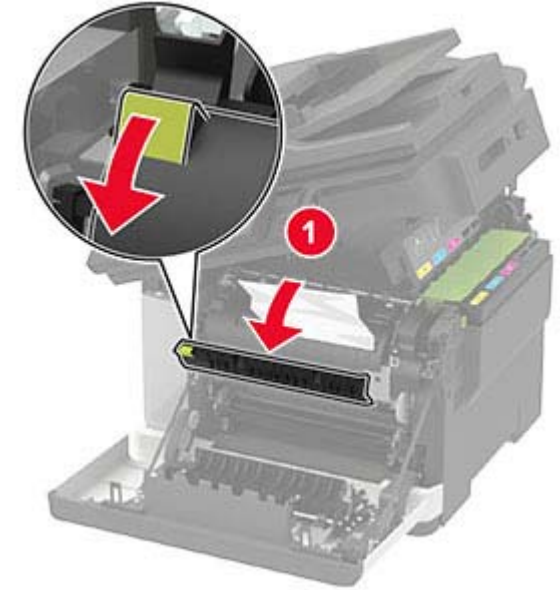

4 A ve B kapaklarını kapatın.

Çok amaçlı besleyicide kağıt sıkışması

Not: Çok amaçlı besleyici yalnızca bazı yazıcı modellerinde bulunur.

- 1 Çok amaçlı besleyicideki kağıtları çıkarın.

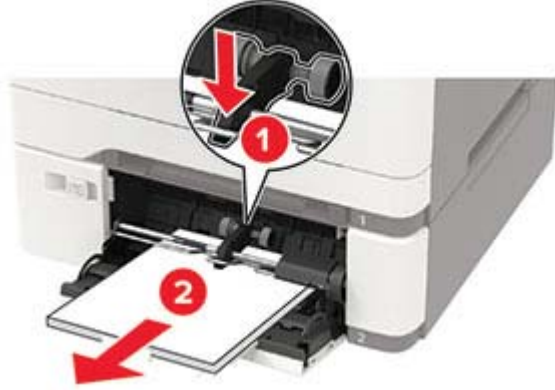

- 2 Sıkışan kağıdı çıkarın.

Not: Tüm kağıt parçalarının çıkarıldığından emin olun.

- 3 Kağıt kenarlarını yüklemeye önce esnetin, havalandırın ve hizalayın.



- 4 Kağıdı yeniden yükleyin.



Manuel besleyicide kağıt sıkışması

- 1 Tepsiyi çıkarın.



- 2 Sıkışan kağıdı çıkarın.

Not: Tüm kağıt parçalarının çıkarıldığından emin olun.



- 3 Tepsiyi takın.

C kapağında kağıt sıkışması

- 1 Tüm özgün belgeleri ADF tepsisinden çıkarın.

- 2 C kapağını açın.

Uyarı—Hasar Tehlikesi: Elektrostatik yük boşaltmanın neden olabileceği hasarları önlemek için yazıcının iç kısmına erişmeden veya temas etmeden önce yazıcının açıkta kalan metal gövdesinin herhangi bir yerine dokununuz.

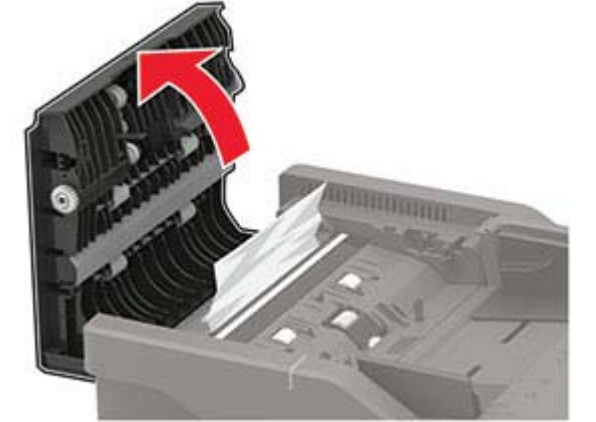

- 3 Sıkışan kağıdı çıkarın.

Not: Tüm kağıt parçalarının çıkarıldığından emin olun.

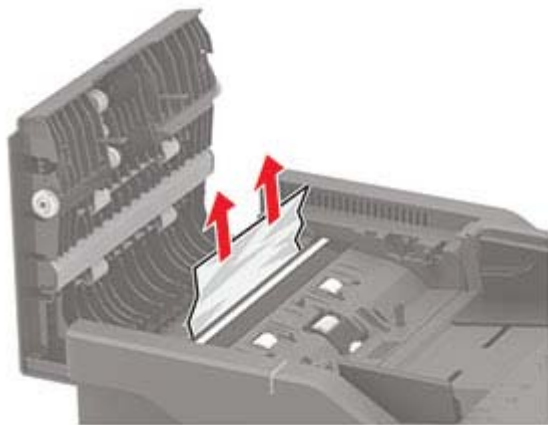

4 C kapađını kapatın.