

# **DIGITÁLNY PLNOFAREBNÝ MULTIFUNKČNÝ SYSTÉM MX-C357F**

---

**Používateľská príručka**

**September 2021**

---

Typ zariadenia:

7529

Model:

4H6

# Obsah

<b>Bezpečnostné informácie.....</b>	<b>7</b>
Zaužívané označenie.....	7
Vyhlásenia o produkte.....	7
<b>Oboznámenie sa s tlačiarňou.....</b>	<b>10</b>
Výber miesta pre tlačiareň.....	10
Konfigurácie tlačiarne.....	11
Pripájanie káblov.....	12
<b>Používanie ovládacieho panela.....</b>	<b>14</b>
Panel so 4,3-palcovým displejom s dotykovou obrazovkou.....	14
Pochopenie významu stavu tlačidla napájania a svetla indikátora.....	15
<b>Nastavenie a používanie aplikácií na domovskej obrazovke.....</b>	<b>16</b>
Používanie domovskej obrazovky.....	16
Prispôsobenie domovskej obrazovky.....	17
Nastavenie kopírovania preukazov.....	17
Vytvorenie odkazu.....	17
Používanie funkcie Prispôsobenie displeja.....	18
Nastavenie Scan Centra.....	18
Nastavenie kvót zariadenia.....	19
Používanie Tvorby kódov QR.....	19
Konfigurácia Úsporných nastavení.....	20
Používanie Centra skratiek.....	20
Správa záložiek.....	20
Vytváranie záložiek.....	20
Vytváranie priečinkov.....	21
Správa kontaktov.....	21
Pridanie kontaktov.....	21
Pridanie skupiny.....	21
Úprava kontaktov alebo skupín.....	22
Odstránenie kontaktov alebo skupín.....	22
<b>Vkladanie papiera a špeciálnych médií.....</b>	<b>23</b>
Nastavenie veľkosti a typu papiera.....	23
Konfigurácia univerzálnych nastavení papiera.....	23

Vkladanie do zásobníkov.....	23
Vkladanie do viacúčelového podávača.....	25
Vkladanie do ručného podávača.....	26
Prepojenie zásobníkov.....	28
<b>Podpera papiera.....</b>	<b>29</b>
Podporované veľkosti papiera.....	29
Podporované typy papiera.....	32
Podporované hmotnosti papiera.....	32
<b>Tlač.....</b>	<b>35</b>
Tlač z počítača.....	35
Tlač z mobilného zariadenia.....	35
Tlač z pamäťovej jednotky flash.....	36
Podporované jednotky flash a typy súborov.....	37
Konfigurácia dôverných úloh.....	38
Tlač dôverných a iných zadržaných úloh.....	38
Tlač zoznamu ukážok písom.....	39
Tlač výpisu adresára.....	39
<b>Kopírovanie.....</b>	<b>40</b>
Používanie automatického podávača dokumentov a skenovacieho skla.....	40
Vytvorenie kópie.....	40
Kopírovanie fotografií.....	41
Kopírovanie na hlavičkový papier.....	41
Kopírovanie na obe strany papiera.....	41
Zmenšenie alebo zväčšenie kópií.....	42
Zoradenie kópií.....	42
Umiestnenie oddelovacích hárkov medzi kópie.....	42
Kopírovanie viacerých stránok na jeden hárok.....	42
Vytvorenie skratky na kopírovanie.....	43
<b>Odosielanie e-mailov.....</b>	<b>44</b>
Používanie automatického podávača dokumentov a skenovacieho skla.....	44
Konfigurácia nastavení protokolu e-mail SMTP.....	44
Odoslanie e-mailovej správy.....	52
Vytvorenie skratky pre e-mail.....	53

<b>Faxovanie.....</b>	<b>54</b>
Nastavenie tlačiarne na faxovanie.....	54
Odoslanie faxu.....	61
Naplánovanie odoslania faxu.....	62
Vytvorenie skratky pre cieľové umiestnenie pre fax.....	62
Zmena rozlíšenia faxu.....	63
Nastavenie tmavosti faxu.....	63
Zobrazenie denníka faxov.....	63
Blokovanie nevyžiadanych faxov.....	64
Zadržiavanie faxov.....	64
Posielanie faxov ďalej.....	64
<b>Skenovanie.....</b>	<b>65</b>
Používanie automatického podávača dokumentov a skenovacieho skla.....	65
Skenovanie do počítača.....	65
Skenovanie na server FTP.....	66
Skenovanie do sieťového priečinka pomocou skratky.....	66
Vytvorenie skratky pre FTP.....	67
Skenovanie na pamäťovú jednotku flash.....	67
<b>Vysvetlenie ponúk tlačiarne.....</b>	<b>69</b>
Mapa ponúk.....	69
Zariadenie.....	70
Tlač.....	82
Papier.....	90
Kopírovanie.....	93
Fax.....	96
E-mail.....	101
FTP.....	107
Jednotka USB.....	111
Sieť/porty.....	116
Zabezpečenie.....	129
Správy.....	136
Pomocník.....	137
Riešenie problémov.....	138
Tlač strany nastavení ponúk.....	138

<b>Zabezpečenie tlačiarne.....</b>	<b>139</b>
Umiestnenie bezpečnostnej zásuvky.....	139
Vymazanie pamäte tlačiarne.....	139
Vymazanie pamäte pevného disku tlačiarne.....	140
Šifrovanie pevného disku tlačiarne.....	140
Obnovenie predvolených výrobných nastavení.....	140
Vyhlásenie o nestálosti.....	141
<b>Údržba tlačiarne.....</b>	<b>142</b>
Konfigurácia oznámení o spotrebnom materiáli.....	142
Nastavenie upozornení e-mailom.....	142
Zobrazenie správ.....	143
Úprava hlasitosti reproduktora.....	143
Pripojenie k sieti.....	144
Čistenie súčastí tlačiarne.....	149
Objednávanie súčastí a spotrebného materiálu.....	153
Výmena súčastí a spotrebného materiálu.....	153
Premiestnenie tlačiarne.....	166
Úspora energie a papiera.....	167
<b>Odstránenie zaseknutého papiera.....</b>	<b>169</b>
Predchádzanie zaseknutiu papiera.....	169
Identifikácia miest zaseknutia.....	170
Zaseknutie papiera v zásobníkoch.....	171
Zaseknutie papiera v dvierkach A.....	171
Zaseknutý papier v dvierkach C.....	177
Zaseknutie papiera v štandardnej priehradke.....	177
Zaseknutie papiera vo viacúčelovom podávači.....	181
Zaseknutie papiera v ručnom podávači.....	182
<b>Riešenie problémov.....</b>	<b>183</b>
Problémy s kvalitou tlače.....	183
Problémy s tlačou.....	184
Problémy so sieťovým pripojením.....	203
Problémy možností hardvéru.....	204
Problémy so spotrebným materiálom.....	204

---

Problémy s podávaním papiera.....	205
Problémy s kvalitou farieb.....	209
Problémy s faxovaním.....	212
Problémy so skenovaním.....	215
Kontaktovanie predajcu.....	219
<b>Inovácia a migrácia.....</b>	<b>220</b>
Hardvér.....	220
Softvér.....	230
Firmvér.....	232
<b>Oznámenia.....</b>	<b>233</b>
<b>Register.....</b>	<b>241</b>

# Bezpečnostné informácie





## Zaužívané označenie

**Poznámka:** *Poznámka* označuje informácie, ktoré by vám mohli pomôcť.







**Upozornenie:** *Upozornenie* označuje niečo, čo by mohlo poškodiť hardvér alebo softvér vášho produktu.







**POZOR:** *Pozor* označuje potenciálne nebezpečnú situáciu, ktorá vám môže spôsobiť zranenie.

Rôzne druhy výstrah:







-  **POZOR – RIZIKO PORANENIA:** Označuje riziko zranenia.
-  **POZOR – NEBEZPEČENSTVO ZÁSAHU ELEKTRICKÝM PRÚDOM:** Označuje riziko úrazu elektrickým prúdom.
-  **POZOR – HORÚCI POVRCH:** Označuje riziko popálenia pri dotyku.
-  **POZOR – NEBEZPEČENSTVO PREVRÁTENIA:** Označuje nebezpečenstvo privalenia.
-  **POZOR – NEBEZPEČENSTVO ZRANENIA PRIŠKRIPNUTÍM:** Označuje riziko zachytenia medzi pohyblivé súčasti.

## Vyhĺasenia o produkte

-  **POZOR – RIZIKO PORANENIA:** Ak chcete zabrániť vzniku požiaru alebo riziku úrazu elektrickým prúdom, pripojte napájací kábel do vhodnej a riadne uzemnenej elektrickej zásuvky, ktorá sa nachádza v blízkosti výrobku a je ľahko prístupná.
-  **POZOR – RIZIKO PORANENIA:** Ak chcete zabrániť vzniku požiaru alebo riziku úrazu elektrickým prúdom, používajte výhradne napájacie káble dodávané spoločne s výrobkom alebo výrobcom schválené náhrady.
-  **POZOR – RIZIKO PORANENIA:** Nepoužívajte tento produkt s predĺžovacími káblami, viaczásuvkovými káblami, viaczásuvkovými predĺžovacími káblami ani zariadeniami UPS. Laserová tlačiareň ľahko preťaží napájaciu kapacitu týchto typov príslušenstva a môže tak vzniknúť riziko požiaru, poškodenia majetku alebo tlačiareň bude mať nedostatočný výkon.
-  **POZOR – RIZIKO PORANENIA:** Nepoužívajte tento produkt s prepäťovou ochranou. Použitie prepäťovej ochrany môže viesť k riziku vzniku požiaru, poškodenia majetku alebo slabému výkonu tlačiarne.
-  **POZOR – RIZIKO PORANENIA:** Ak chcete predísť vzniku požiaru, pripájajte výrobok k verejnej telefónnej sieti výlučne prostredníctvom kábla 26 AWG, alebo väčšieho telekomunikačného kábla (RJ-11). Pre používateľov v Austrálii: kábel musí schváliť austrálsky štátny orgán pre komunikáciu a médiá.
-  **POZOR – NEBEZPEČENSTVO ZÁSAHU ELEKTRICKÝM PRÚDOM:** Ak chcete zabrániť riziku úrazu elektrickým prúdom, neumiestňujte výrobok do blízkosti vody ani vlhkých miest.
-  **POZOR – NEBEZPEČENSTVO ZÁSAHU ELEKTRICKÝM PRÚDOM:** Ak chcete zabrániť riziku úrazu elektrickým prúdom, nenastavujte ani nezapájajte elektrické či káblové pripojenia (ako napríklad napájací kábel, fax alebo telefón) počas búrky.

-  **POZOR – RIZIKO PORANENIA:** Napájací kábel nerezte, neohýbajte, nezávazujte, nedrvtite, ani naň neumiestňujte ťažké predmety. Nevystavujte napájací kábel odieraniu ani namáhaniu. Nezasekávajte napájací kábel medzi predmety, napríklad medzi nábytok či steny. Ak nastane niektorá z vyššie uvedených situácií, hrozí riziko požiaru alebo zásahu elektrickým prúdom. Pravidelne kontrolujte napájací kábel, či nevykazuje známky niektorého z problémov. Pred kontrolou napájacieho kábla ho odpojte od elektrickej siete.
-  **POZOR – NEBEZPEČENSTVO ZÁSAHU ELEKTRICKÝM PRÚDOM:** Ak chcete zabrániť riziku úrazu elektrickým prúdom, uistite sa, že sú všetky externé pripojenia (ako napríklad ethernet alebo telefónny systém) správne namontované v príslušne označených prípojných portoch.
-  **POZOR – NEBEZPEČENSTVO ZÁSAHU ELEKTRICKÝM PRÚDOM:** Ak chcete zabrániť riziku úrazu elektrickým prúdom počas manipulácie s ovládacou doskou a počas montáže voliteľného hardvéru či pamäťových zariadení až po nastavení tlačiarne, postupujte nasledovne: vypnite tlačiareň a odpojte napájací kábel zo zásuvky. Ak sú k tlačiarne pripojené ďalšie zariadenia, tiež ich vypnite a odpojte z nich všetky káble vedúce do tlačiarne.
-  **POZOR – NEBEZPEČENSTVO ZÁSAHU ELEKTRICKÝM PRÚDOM:** Ak chcete zabrániť riziku úrazu elektrickým prúdom, nepoužívajte funkciu faxu počas búrky.
-  **POZOR – NEBEZPEČENSTVO ZÁSAHU ELEKTRICKÝM PRÚDOM:** Skôr než budete pokračovať, odpojte napájací kábel zo zásuvky a z tlačiarne odpojte všetky káble, aby ste sa pri čistení vonkajších častí tlačiarne vyhli zasiahnutiu elektrickým prúdom.
-  **POZOR – RIZIKO PORANENIA:** Ak je hmotnosť tlačiarne väčšia ako 20 kg (44 libier), na jej bezpečné zdvihnutie môžu byť potrebné dve alebo viaceré osoby.
-  **POZOR – RIZIKO PORANENIA:** Keď premiestňujete tlačiareň, dodržte nasledujúce pokyny, aby ste zabránili osobnému zraneniu a poškodeniu tlačiarne:
- Skontrolujte, či sú zavreté všetky dvierka a zásobníky.
  - Vypnite tlačiareň a potom z elektrickej zásuvky odpojte napájací kábel.
  - Z tlačiarne odpojte všetky káble.
  - Ak sú k tlačiarne pripojené samostatne stojace voliteľné zásobníky alebo výstupné voliteľné prvky, pred presunom tlačiarne ich odpojte.
  - Ak má tlačiareň základňu na kolieskach, opatrne ju posuňte na nové miesto. Dávajte pozor pri prechode cez prahy dverí a nerovnosti na podlahe.
  - Ak tlačiareň nemá základňu na kolieskach, ale používa voliteľné zásobníky alebo výstupné voliteľné prvky, odoberte výstupné voliteľné prvky a tlačiareň zdvihnite bez zásobníkov. Nedvíhajte tlačiareň zároveň s voliteľnými prvkami.
  - Na zdvihnutie tlačiarne vždy použijete držadlá na tlačiarne.
  - Ak na premiestnenie tlačiarne používate vozík, musí mať povrch, ktorý bude podopierať celú tlačiareň.
  - Ak na prenos voliteľných hardvérových prvkov používate vozík, musí mať povrch, ktorý bude podopierať všetky tieto prvky.
  - Tlačiareň prenášajte v zvislej polohe.
  - Nerobte s ňou prudké a trhané pohyby.
  - Pri ukladaní tlačiarne dávajte pozor, aby ste pod ňou nemali prsty.
  - Skontrolujte, či je okolo tlačiarne dostatok voľného miesta.



-  **POZOR – NEBEZPEČENSTVO PREVRÁTENIA:** V prípade inštalácie voliteľných možností by mala byť tlačiareň alebo multifunkčná tlačiareň umiestnená na základni s kolieskami, nábytku alebo inom stabilnom povrchu. Predídete tak možnému zraneniu. Ak chcete získať ďalšie informácie o podporovaných konfiguráciách, obráťte sa na predajcu vašej tlačiarne.
-  **POZOR – NEBEZPEČENSTVO PREVRÁTENIA:** Ak chcete znížiť riziko nestability zariadenia, do každého zásobníka vkladajte papier samostatne. Všetky ostatné zásobníky nechajte zatvorené, až kým ich nebudete potrebovať.
-  **POZOR – HORÚCI POVRCH:** Vnútrajšok tlačiarne môže byť horúci. Ak chcete znížiť riziko zranenia od horúceho komponentu, nechajte povrch vychladnúť predtým, než sa ho dotknete.
-  **POZOR – NEBEZPEČENSTVO ZRANENIA PRIŠKRIPNUTÍM:** Aby ste sa vyhli zraneniu priškrípnutím, buďte opatrní na miestach označených týmto štítkom. Zranenia priškrípnutím sa môžu prihodiť okolo pohyblivých súčastí, ako sú napríklad ozubené kolieska, dvierka, zásobníky a kryty.
-  **POZOR – RIZIKO PORANENIA:** Výrobok používa laserové zariadenie. Použitím ovládacích prvkov, nastavení alebo postupov odlišných od tých, ktoré sú uvedené v *používateľskej príručke*, sa môžete vystaviť nebezpečenstvu ožiarenia.
-  **POZOR – RIZIKO PORANENIA:** Lítiová batéria tohto produktu sa nevymieňa. Pri nesprávnej výmene lítiovej batérie hrozí nebezpečenstvo výbuchu. Lítiovú batériu znova nenabíjajte, nerozoberajte ani nespáľujte. Použitú lítiovú batériu zlikvidujte v súlade s pokynmi výrobcu a miestnymi nariadeniami.

Tento produkt bol navrhnutý, testovaný a schválený tak, aby pri používaní špecifických komponentov od výrobcu spĺňal prísne globálne bezpečnostné štandardy. Bezpečnostné funkcie niektorých súčastí nemusia byť vždy zrejmé. Výrobca nenesie zodpovednosť za používanie iných náhradných súčastí.

Servis alebo opravy iné než tie, ktoré sú uvedené v používateľskej dokumentácii, prenechajte servisnému zástupcovi.

**TIETO POKYNY SI ODLOŽTE.**

# Oboznámenie sa s tlačiarňou

## Výber miesta pre tlačiareň

- Ponechajte dostatok miesta na otvorenie zásobníkov, krytov a dvierok a na inštaláciu voliteľného hardvéru.
- Tlačiareň umiestnite blízko elektrickej zásuvky.

**⚠ POZOR – RIZIKO PORANENIA:** Riziku požiaru alebo elektrického šoku sa vyhnite tak, že zapojíte napájací kábel do riadne označenej a správne uzemnenej elektrickej zásuvky, ktorá sa nachádza blízko produktu a je ľahko dostupná.

**⚠ POZOR – NEBEZPEČENSTVO ZÁSAHU ELEKTRICKÝM PRÚDOM:** Produkt neumiestňujte blízko vody ani vlhkých oblastí, aby ste predišli riziku zasiahnutia elektrickým prúdom.

- Uistite sa, že prúdenie vzduchu v miestnosti zodpovedá poslednej úprave normy ASHRAE 62 alebo norme technickej komisie CEN 156.
- Zabezpečte rovný, pevný a stabilný povrch.
- Tlačiareň by mala byť:
  - čistá, suchá a bez prachu,
  - mimo oblasti s voľnými spinkami a sponkami na papier,
  - mimo priameho prúdenia vzduchu klimatizácie, ohrievačov alebo ventilátorov,
  - mimo priameho slnečného svetla a pravej vlhkosti.
- Dbajte na rozsah teploty.

Prevádzková teplota	10 až 32,2 °C (50 až 90 °F)
---------------------	-----------------------------

- Okolo tlačiarne ponechajte nasledujúci odporúčaný priestor, aby vzduch mohol správne prúdiť:



1	Horná strana	305 mm (12 palcov)
2	Zadná strana	102 mm (4 palce)
3	Pravá strana	76 mm (3 palce)

4	Predná strana	508 mm (20 palcov) <b>Poznámka:</b> Minimálny priestor potrebný na prednej strane zariadenia je 76 mm (3 palce).
5	Ľavá strana	76 mm (3 palce)

## Konfigurácie tlačiarne

**⚠ POZOR – NEBEZPEČENSTVO PREVRÁTENIA:** Inštalácia jedného alebo viacerých voliteľných prvkov k tlačiarňi alebo multifunkčnej tlačiarňi môže vyžadovať základňu na kolieskach, nábytok alebo iné pomôcky, ktoré zabránia nestabilite a následným možným zraneniam. Ak chcete získať viac informácií o podporovaných konfiguráciách, obráťte sa na miesto, kde ste zakúpili tlačiareň.

**⚠ POZOR – NEBEZPEČENSTVO PREVRÁTENIA:** Ak chcete znížiť riziko nestability zariadenia, do každého zásobníka vkladajte papier samostatne. Všetky ostatné zásobníky nechajte zatvorené dovtedy, kým ich nepotrebuje.

Do konfigurácie tlačiarne môžete pridať voliteľný 650-hárkový dvojité zasobník alebo 550-hárkový zasobník.



1	Automatický podávač dokumentov (ADF)
2	Zásobník automatického podávača dokumentov

3	Štandardná priehradka
4	Priehradka automatického podávača dokumentov
5	Štandardný zásobník na 250 hárkov
6	Voliteľný 650-hárkový dvojitý zásobník <b>Poznámka:</b> K dispozícii len pri niektorých modeloch tlačiarní.
7	Voliteľný zásobník na 550 hárkov <b>Poznámka:</b> K dispozícii len pri niektorých modeloch tlačiarní.
8	Ručný podávač
9	Ovládací panel <b>Poznámka:</b> Vzhľad sa môže líšiť v závislosti od modelu tlačiarne.

## Pripájanie káblov

**⚠ POZOR – NEBEZPEČENSTVO ZÁSAHU ELEKTRICKÝM PRÚDOM:** Toto zariadenie nenastavujte ani nevytvárajte žiadne elektrické či káblové pripojenie (napríklad sieťové napájanie, funkcia faxu alebo telefón) počas búrky, aby ste sa vyhli riziku zasiahnutia elektrickým prúdom.

**⚠ POZOR – RIZIKO PORANENIA:** Riziku požiaru alebo zásahu elektrickým prúdom sa vyhnete tak, že zapojíte napájací kábel do riadne označenej a správne uzemnenej elektrickej zásuvky, ktorá sa nachádza blízko produktu a je ľahko dostupná.

**⚠ POZOR – RIZIKO PORANENIA:** Riziku požiaru a zásahu elektrickým prúdom sa vyhnete tak, že budete používať len napájací kábel dodaný s týmto produktom alebo náhradu schválenú výrobcom.

**⚠ POZOR – RIZIKO PORANENIA:** Ak chcete predísť vzniku požiaru, pripájajte zariadenie k verejnej telefónnej sieti výlučne prostredníctvom kábla 26 AWG alebo väčšieho telekomunikačného kábla (RJ-11). Pre používateľov v Austrálii: kábel musí schváliť austrálsky štátny orgán pre komunikáciu a médiá.

**Výstraha – Riziko poranenia:** Ak chcete predísť strate údajov alebo zlyhaniu tlačiarne, nedotýkajte sa počas prebiehajúcej tlače kábla USB, žiadneho adaptéra bezdrôtovej siete ani tlačiarne v zobrazenej oblasti.



	Časť	Komu
1	port LINE <b>Poznámka:</b> K dispozícii len pri niektorých modeloch tlačiarní.	Pripojenie tlačiarne k aktívnej telefónnej linke prostredníctvom štandardnej sieťovej zásuvky (RJ-11), filtra DSL, adaptéra VoIP alebo akéhokoľvek iného adaptéra, ktorý vám umožní prístup k telefónnej linke na odosielanie a prijímanie faxov.
2	port EXT <b>Poznámka:</b> K dispozícii len pri niektorých modeloch tlačiarní.	Pripojenie ďalších zariadení (napríklad telefónu alebo záznamníka) k tlačiarňe a telefónnej linke. Tento port používajte v prípade, ak pre tlačiareň nemáte samostatnú faxovú linku a ak je tento spôsob pripojenia podporovaný vo vašej krajine alebo regióne.
3	Zásuvka napájania	Pripojenie tlačiarne k správne uzemnenej elektrickej zásuvke.
4	port USB <b>Poznámka:</b> K dispozícii len pri niektorých modeloch tlačiarní.	Pripojte klávesnicu alebo iný kompatibilný voliteľný prvok.
5	port tlačiarne USB	Pripojenie tlačiarne k počítaču.
6	ethernetový port	Pripojenie tlačiarne k sieti.

# Používanie ovládacieho panela

## Panel so 4,3-palcovým displejom s dotykovou obrazovkou

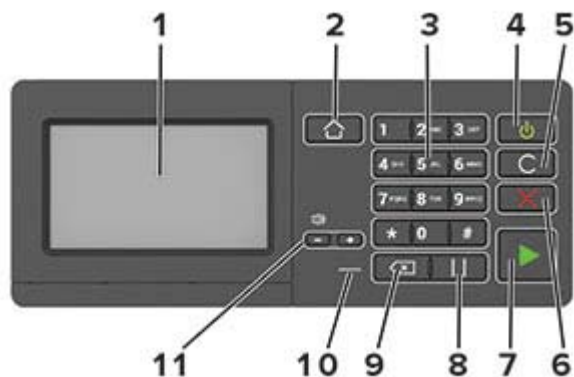

Časť	Funkcia
1 Displej	<ul style="list-style-type: none"> <li>Zobrazí správy tlačiarne a stav spotrebného materiálu.</li> <li>Nastavenie a ovládanie tlačiarne.</li> </ul>
2 Tlačidlo domovskej obrazovky	Prechod na domovskú obrazovku.
3 Numerická klávesnica	Zadávanie čísel a symbolov do vstupného poľa.
4 Tlačidlo napájania	<ul style="list-style-type: none"> <li>Zapnutie alebo vypnutie tlačiarne.</li> <li><b>Poznámka:</b> Tlačiareň vypnete stlačením a podržaním tlačidla napájania na päť sekúnd.</li> <li>Prepnutie tlačiarne do režimu spánku alebo dlhodobého spánku.</li> <li>Obnova tlačiarne z režimu spánku alebo dlhodobého spánku.</li> </ul>
5 Tlačidlo odstránenia alebo vynulovania	Obnovenie pôvodných nastavení funkcií, ako sú kopírovanie, faxovanie alebo skenovanie.
6 Tlačidlo Stop alebo Zrušiť	Zastavenie aktuálnej tlačovej úlohy.
7 Tlačidlo spustenia	Spustenie úlohy v závislosti od vybraného režimu.
8 Tlačidlo pauzy	Zadanie pauzy pri vytáčaní faxového čísla.
9 Tlačidlo Backspace	Posunutie kurzora späť a vymazanie znaku vo vstupnom poli.
10 Svetlo indikátora	Kontrola stavu tlačiarne.
11 Tlačidlá hlasitosti	Úprava hlasitosti reproduktora.

## Pochopenie významu stavu tlačidla napájania a svetla indikátora

Svetlo indikátora	Stav tlačiarne
Vypnuté	Tlačiareň je vypnutá alebo v režime dlhodobého spánku.
Modrá	Tlačiareň je pripravená na spracovanie údajov.
Červená	Tlačiareň vyžaduje zásah používateľa.

Svetlo tlačidla napájania	Stav tlačiarne
Vypnuté	Tlačiareň je vypnutá, pripravená alebo spracúva údaje.
Trvalé jantárové	Tlačiareň je v režime spánku.
Blikajúce jantárové	Tlačiareň je v režime dlhodobého spánku.

# Nastavenie a používanie aplikácií na domovskej obrazovke

**Poznámka:** Tieto aplikácie sú podporované len na niektorých modeloch tlačiarní.

## Používanie domovskej obrazovky

**Poznámka:** Vaša domovská obrazovka môže byť iná v závislosti od nastavení prispôsobenia obrazovky, administratívneho nastavenia a aktívnych integrovaných riešení.



Dotknite sa položky		Funkcia
1	Kopírovanie	Vytvorí kópie.
2	E-mail	Odoslanie e-mailov.
3	Nastavenia	Prístup k ponukám tlačiarnie.
4	Fax	Odoslanie faxu.
5	Adresár	Správa zoznamu kontaktov, ku ktorým majú prístup ostatné aplikácie na tlačiarni.
6	Stav/spotrebný materiál	<ul style="list-style-type: none"> <li>• Výstraha tlačiarnie alebo chybové hlásenie sa zobrazí vždy, keď tlačiareň vyžaduje zásah používateľa, aby mohla ďalej pracovať.</li> <li>• Pozrite si ďalšie informácie o výstrahách alebo hláseniach tlačiarnie a o tom, ako ich odstrániť.</li> </ul> <p><b>Poznámka:</b> K tomuto nastaveniu sa dostanete aj vtedy, keď sa dotknete hornej časti domovskej obrazovky.</p>
7	Jednotka USB	<ul style="list-style-type: none"> <li>• Tlač fotografií a dokumentov z pamäťovej jednotky flash.</li> <li>• Skenovanie fotografií a dokumentov do pamäťovej jednotky flash.</li> </ul>
8	Poradie úloh	Zobrazí všetky aktuálne tlačové úlohy. <b>Poznámka:</b> K tomuto nastaveniu sa dostanete aj vtedy, keď sa dotknete hornej časti domovskej obrazovky.
9	Pozastavené úlohy	Zobrazenie tlačových úloh, ktoré sú uložené v pamäti tlačiarnie.
10	Centrum skratiek	Riadenie všetkých skratiek.
11	Profily aplikácií	Prístup k profilom aplikácií.



Dotknite sa položky		Funkcia
12	Profily skenovania	Skenujte a ukladajte dokumenty priamo do počítača.
13	FTP	Skenujte a ukladajte dokumenty priamo na server FTP.
14	Záložky	Organizujte všetky záložky.
15	Zmeniť jazyk	Zmena jazyka na displeji.

## Prispôsobenie domovskej obrazovky

- 1 Z ovládacieho panela sa dotknite sa položiek **Nastavenia > Zariadenie > Viditeľné ikony na domovskej obrazovke**.
- 2 Zvoľte ikony, ktoré chcete mať zobrazené na domovskej obrazovke.
- 3 Uložte zmeny.

## Nastavenie kopírovania preukazov

- 1 Otvorte webový prehliadač a do poľa adresy zadajte adresu IP tlačiarne.

### Poznámky:

- Pozrite si adresu IP tlačiarne na domovskej obrazovke tlačiarne. IP Adresa sa zobrazuje ako štyri skupiny čísel, ktoré sú oddelené bodkami, napríklad 123.123.123.123.
- Ak používate server proxy, dočasne ho vypnite, aby sa správne načítala webová stránka.

- 2 Kliknite na položky **Aplikácie > Kopírovanie preukazov > Konfigurovať**.

### Poznámky:

- Uistite sa, že položka **Zobraziť ikonu** je povolená.
- Skontrolujte, či sú nakonfigurované časti **Nastavenia e-mailu** a **Nastavenia zdieľaného sieťového priečinka**.
- Pri skenovaní preukazu sa uistite, že rozlíšenie skenovania nie je vyššie ako 200 dpi pri farebnom a 400 dpi pri čiernobiely skenovaní.
- Pri skenovaní viacerých preukazov sa uistite, že rozlíšenie skenovania nie je vyššie ako 150 dpi pri farebnom a 300 dpi pri čiernobiely skenovaní.

- 3 Uložte zmeny.

**Poznámka:** Na skenovanie viacerých preukazov treba pevný disk tlačiarne.

## Vytvorenie odkazu

- 1 Na domovskej obrazovke sa dotknite položky **Centrum skratiek**.

**Poznámka:** Ikona a názov môžu byť zmenené. Ďalšie informácie získate od svojho správcu.

- 2 Vyberte funkciu tlačiarne a potom sa dotknite položky **Vytvoriť skratku**.

**Poznámka:** Funkcia **Zabezpečený e-mail** nie je podporovaná.

3 Nakonfigurujte nastavenia a potom sa dotknite položky **Uložiť**.

4 Zadajte jedinečný názov skratky.

**Poznámka:** Ak chcete zabrániť skráteniu názvov na domovskej obrazovke, zadajte najviac 25 znakov.

5 Klepnite na **OK**.

Aplikácia automaticky vygeneruje jedinečné číslo skratky. Ak chcete spustiť odkaz, stlačte tlačidlo **#** a potom číslo odkazu.

## Používanie funkcie Prispôsobenie displeja

Pred použitím aplikácie nezabudnite uskutočniť nasledujúce kroky:

- V nástroji Embedded Web Server kliknite na možnosť **Aplikácie > Prispôsobenie displeja > Konfigurácia**.
- Povoľte a nakonfigurujte šetrič obrazovky, prezentáciu a nastavenia tapety.

### Správa obrázkov šetriča obrazovky a prezentácie

1 V časti Obrázky šetriča obrazovky a prezentácie pridajte, upravte alebo odstráňte obrázok.

**Poznámky:**

- Môžete pridať až 10 obrázkov.
- Ak je táto funkcia aktivovaná, ikony stavu sa zobrazia na šetriči obrazovky len v prípade chýb, upozornení alebo oznámení z cloudu.

2 Uložte zmeny.

### Zmena obrázka tapety

1 Na domovskej obrazovke klepnite na položku **Zmeniť tapetu**.

2 Zvoľte obrázok, ktorý chcete použiť.

3 Uložte zmeny.

### Spustenie prezentácie z pamätevej jednotky flash

1 Vložte pamäťovú jednotku flash do portu USB.

2 Na domovskej obrazovke sa dotknite tlačidla **Prezentácia**.

Zobrazia sa obrázky v abecednom poradí.

**Poznámka:** Po spustení prezentácie môžete odpojiť pamäťovú jednotku flash, ale obrázky sa neuložia do tlačiarne. Ak sa prezentácia zastaví, na zobrazenie obrázkov znova vložte pamäťovú jednotku flash.

## Nastavenie Scan Centra

1 Na domovskej obrazovke sa dotknite položky **Scan Centrum**.

2 Vyberte a vytvorte cieľové miesto a potom nakonfigurujte nastavenia.

**Poznámky:**

- Pri vytváraní sieťového cieľového miesta zaistíte overenie a úpravu nastavení tak, aby sa nevyskytovali žiadne chyby.
- Uložia sa iba miesta vytvorené na vloženom webovom serveri. Ďalšie informácie nájdete v dokumentácii dodanej s riešením.

3 Uložte zmeny.

## Nastavenie kvót zariadenia

**Poznámky:**

- Túto aplikáciu podporujú len niektoré modely tlačiarne.
- Na prístup k aplikácii možno budete potrebovať správcovské oprávnenia.

1 Otvorte webový prehliadač a do poľa adresy zadajte adresu IP tlačiarne.

**Poznámky:**

- Pozrite si adresu IP tlačiarne na domovskej obrazovke tlačiarne. IP Adresa sa zobrazuje ako štyri skupiny čísel, ktoré sú oddelené bodkami, napríklad 123.123.123.123.
- Ak používate server proxy, dočasne ho vypnite, aby sa správne načítala webová stránka.

2 Kliknite na položky **Aplikácie > Kvóty zariadenia > Konfigurovať**.

3 V časti Používateľské účty môžete pridať alebo upraviť používateľa a potom nastaviť jeho kvótu.

4 Uložte zmeny.

**Poznámka:** Informácie o tom, ako nastaviť aplikáciu a jej nastavenia zabezpečenia nájdete v dokumente *Príručka správcu kvót zariadenia*.

## Používanie Tvorby kódov QR

**Poznámky:**

- Túto aplikáciu podporujú len niektoré modely tlačiarne.
- Na prístup k aplikácii možno budete potrebovať správcovské oprávnenia.

1 Otvorte webový prehliadač a do poľa adresy zadajte adresu IP tlačiarne.

**Poznámky:**

- Pozrite si adresu IP tlačiarne na domovskej obrazovke tlačiarne. IP Adresa sa zobrazuje ako štyri skupiny čísel, ktoré sú oddelené bodkami, napríklad 123.123.123.123.
- Ak používate server proxy, dočasne ho vypnite, aby sa správne načítala webová stránka.

2 Kliknite na položky **Aplikácie > Tvorba kódov QR > Konfigurovať**.

3 Vykonajte niektorý z týchto krokov:

- Vyberte predvolenú hodnotu kódu QR.
- Zadajte hodnotu kódu QR.

4 Uložte zmeny.

## Konfigurácia Úsporných nastavení

**Poznámka:** Túto aplikáciu podporujú len niektoré modely tlačiarne.

- 1 Na domovskej obrazovke klepnite na položku **Úsporné nastavenia**.
- 2 Nakonfigurujte nastavenia Úsporného režimu alebo naplánujte spustenie režimu šetrenia energiou.

## Používanie Centra skratiek

- 1 Na domovskej obrazovke sa dotknite položky **Centrum skratiek** a potom vyberte funkciu tlačiarne.
- 2 Dotknite sa položky **Vytvoriť skratku** a nakonfigurujte nastavenia.
- 3 Dotknite sa položky **Uložiť** a potom zadajte jedinečný názov skratky.
- 4 Uložte zmeny.

## Správa záložiek

### Vytváranie záložiek

Záložky používajte pri tlači dokumentov, ku ktorým často pristupujete, uložených na serveroch alebo na webe.

- 1 Otvorte webový prehliadač a do poľa adresy zadajte adresu IP tlačiarne.

**Poznámky:**

- Pozrite si adresu IP tlačiarne na domovskej obrazovke tlačiarne. IP Adresa sa zobrazuje ako štyri skupiny čísel, ktoré sú oddelené bodkami, napríklad 123.123.123.123.
- Ak používate server proxy, dočasne ho vypnite, aby sa správne načítala webová stránka.

- 2 Kliknite na položku **Záložky > Pridať záložku** a potom zadajte názov záložky.
- 3 Vyberte typ protokolu adresy a potom vykonajte jeden z týchto krokov:
  - Pre HTTP a HTTPS: zadajte prepojenie URL, pre ktoré chcete vytvoriť záložku.
  - Pre HTTPS: dbajte na to, aby ste namiesto IP adresy použili názov hostiteľa. Zadajte napríklad **myWebsite.com/sample.pdf**, nie **123.123.123.123/sample.pdf**. Skontrolujte tiež, že názov hostiteľa sa zhoduje s hodnotou bežného názvu (CN) v serverovom certifikáte. Ďalšie informácie o tom, ako zistiť hodnotu CN v serverom certifikáte, nájdete v pomocníkovi webového prehliadača.
  - Pre FTP: zadajte adresu FTP. Napríklad **myServer/myDirectory**. Zadajte port FTP. Predvoleným portom na odosielanie príkazov je port 21.
  - V prípade protokolu SMB zadajte adresu sieťového priečinka. Napríklad **myServer/myShare/myFile.pdf**. Zadajte názov sieťovej domény.
  - V prípade potreby vyberte typ overenia pre FTP a SMB.

Ak chcete obmedziť prístup k záložke, zadajte PIN.

**Poznámka:** Aplikácia podporuje nasledujúce typy súborov: PDF, JPEG, TIFF a webové stránky HTML. Ostatné typy súborov, napr. DOCX a XLXS, podporujú len niektoré modely tlačiarne.

- 4 Kliknite na možnosť **Uložiť**.

## Vytváranie priečinkov

1 Otvorte webový prehliadač a do poľa adresy zadajte adresu IP tlačiarne.

**Poznámky:**

- Pozrite si adresu IP tlačiarne na domovskej obrazovke tlačiarne. IP Adresa sa zobrazuje ako štyri skupiny čísel, ktoré sú oddelené bodkami, napríklad 123.123.123.123.
- Ak používate server proxy, dočasne ho vypnite, aby sa správne načítala webová stránka.

2 Kliknite na položku **Záložky > Pridať priečinok** a potom zadajte názov priečinka.

**Poznámka:** Ak chcete obmedziť prístup k priečinku, zadajte PIN.

3 Kliknite na možnosť **Uložiť**.

**Poznámka:** V priečinku môžete vytvoriť ďalšie priečinky alebo záložky. Ak chcete vytvoriť záložku, pozrite si časť [„Vytváranie záložiek“ na strane 20](#).

## Správa kontaktov

### Pridanie kontaktov

1 Otvorte webový prehliadač a do poľa adresy zadajte adresu IP tlačiarne.

**Poznámky:**

- Pozrite si adresu IP tlačiarne na domovskej obrazovke tlačiarne. Adresa IP sa zobrazuje ako štyri skupiny čísel, ktoré sú oddelené bodkami, napríklad 123.123.123.123.
- Ak používate server proxy, dočasne ho vypnite, aby sa správne načítala webová stránka.

2 Kliknite na položku **Adresár**.

3 V časti **Kontakty** pridajte kontakt.

**Poznámka:** Kontakt môžete pridať do jednej alebo viacerých skupín.

4 V prípade potreby špecifikujte spôsob prihlasovania, čím umožníte prístup aplikácii.

5 Použite zmeny.

### Pridanie skupiny

1 Otvorte webový prehliadač a do poľa adresy zadajte adresu IP tlačiarne.

**Poznámky:**

- Pozrite si adresu IP tlačiarne na domovskej obrazovke tlačiarne. Adresa IP sa zobrazuje ako štyri skupiny čísel, ktoré sú oddelené bodkami, napríklad 123.123.123.123.
- Ak používate server proxy, dočasne ho vypnite, aby sa správne načítala webová stránka.

2 Kliknite na položku **Adresár**.

3 V časti Skupiny kontaktov pridajte názov skupiny.

**Poznámka:** Do skupiny môžete pridať jeden alebo viac kontaktov.

4 Použite zmeny.

## Úprava kontaktov alebo skupín

1 Otvorte webový prehliadač a do poľa adresy zadajte adresu IP tlačiarne.

**Poznámky:**

- Pozrite si adresu IP tlačiarne na domovskej obrazovke tlačiarne. Adresa IP sa zobrazuje ako štyri skupiny čísel, ktoré sú oddelené bodkami, napríklad 123.123.123.123.
- Ak používate server proxy, dočasne ho vypnite, aby sa správne načítala webová stránka.

2 Kliknite na položku **Adresár**.

3 Vykonajte niektorý z týchto krokov:

- V časti Kontakty kliknite na meno kontaktu a potom upravte požadované informácie.
- V časti Skupiny kontaktov kliknite na názov skupiny a potom upravte požadované informácie.

4 Použite zmeny.

## Odstránenie kontaktov alebo skupín

1 Otvorte webový prehliadač a do poľa adresy zadajte adresu IP tlačiarne.

**Poznámky:**

- Pozrite si adresu IP tlačiarne na domovskej obrazovke tlačiarne. Adresa IP sa zobrazuje ako štyri skupiny čísel, ktoré sú oddelené bodkami, napríklad 123.123.123.123.
- Ak používate server proxy, dočasne ho vypnite, aby sa správne načítala webová stránka.

2 Kliknite na položku **Adresár**.

3 Vykonajte niektorý z týchto krokov:

- V časti Kontakty vyberte kontakt, ktorý chcete odstrániť.
- V časti Skupiny kontaktov vyberte názov skupiny, ktorú chcete odstrániť.

# Vkladanie papiera a špeciálnych médií

## Nastavenie veľkosti a typu papiera

1 Na ovládacom paneli prejdite na:

**Nastavenia > Papier > Konfigurácia zásobníka > Veľkosť/typ papiera > vyberte zdroj papiera**

V prípade modelov tlačiarní bez dotykovej obrazovky môžete prechádzať cez nastavenia stlačením tlačidla

**OK**

2 Nastavte veľkosť a typ papiera.

## Konfigurácia univerzálnych nastavení papiera

1 Na ovládacom paneli prejdite na:

**Nastavenia > Papier > Konfigurácia médií > Univerzálne nastavenie**

V prípade modelov tlačiarní bez dotykovej obrazovky môžete prechádzať cez nastavenia stlačením tlačidla

**OK**

2 Nakonfigurujte nastavenia.

## Vkladanie do zásobníkov

**⚠ POZOR – NEBEZPEČENSTVO PREVRÁTENIA:** Ak chcete znížiť riziko nestability zariadenia, do každého zásobníka vkladajte papier samostatne. Všetky ostatné zásobníky nechajte zatvorené dovtedy, kým ich nepotrebujete.

1 Vyberte zásobník.

**Poznámka:** Aby ste sa vyhli zaseknutiam papiera, zásobníky nevyberajte, keď tlačiareň pracuje.



2 Nastavte vodiace lišty tak, aby zodpovedali veľkosti vkladajúceho papiera.

**Poznámka:** Vodiace lišty umiestňujte podľa indikátorov na spodku zásobníka.

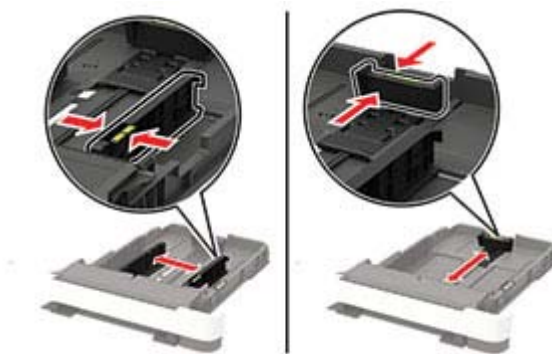

3 Pred vloženíím papiera ohnite, rozdeľte a zarovnajte jeho okraje.

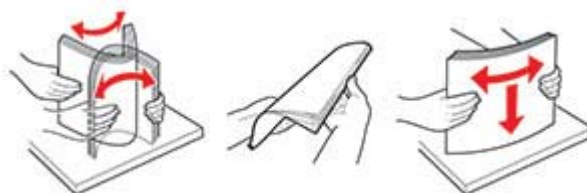

4 Stoh papiera vložte tak, aby strana, na ktorú sa tlačí, smerovala nahor. Potom sa uistite, že bočné vodiace lišty jemne tlačia na papier.



#### Poznámky:

- V prípade jednostrannej tlače vložte hlavičkový papier lícovou stranou nahor tak, aby hlavička smerovala k prednej časti zásobníka.
- V prípade obojstrannej tlače vložte hlavičkový papier lícovou stranou nadol tak, aby hlavička smerovala k zadnej časti zásobníka.
- Papier do zásobníka nezasúvajte.
- Aby ste sa vyhli zaseknutiam papiera, uistite sa, či výška stohu nepresahuje indikátor maximálneho množstva papiera.





## 5 Vložte zásobník.

V prípade potreby nastavte na ovládacom paneli veľkosť a typ papiera tak, aby zodpovedali vloženému papieru.

# Vkladanie do viacúčelového podávača

## 1 Otvorte viacúčelový podávač.

**Poznámka:** Viacúčelový podávač je k dispozícii len v niektorých modeloch tlačiarní.



## 2 Nastavte vodiacu lištu tak, aby zodpovedala veľkosti vkladaneho papiera.



3 Pred vloženíím papiera ohnite, rozdeľte a zarovnajte jeho okraje.

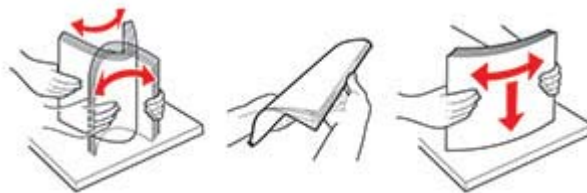

4 Vložte papier stranou určenou na tlač smerom nadol.

- Pri jednosmernej tlači vložte hlavičkový papier stranou určenou na tlač smerom nadol tak, aby do tlačiarne vstupoval ako prvý horný okraj.



- Pri obojstrannej tlači vložte hlavičkový papier stranou určenou na tlač smerom nahor tak, aby do tlačiarne vstupoval ako posledný horný okraj.



- Obálky vložte zatváracou stranou nahor a k pravej strane vodiacej lišty papiera.



**Výstraha – Riziko poranenia:** Nepoužívajte obálky so známkami, sponami, cvočkami, okienkami, špeciálnou obrubou alebo samolepiacimi prvkami.

5 Na ovládacom paneli nastavte veľkosť a typ papiera tak, aby zodpovedali vloženému papieru.

## Vkladanie do ručného podávača

1 Nastavte okrajové vodiace lišty tak, aby zodpovedali šírke vkladaneho papiera.

**Poznámka:** Uistite sa, že vodiace lišty priliehajú tesne k papieru, ale nie príliš, aby nedošlo k pokrčeniu papiera.

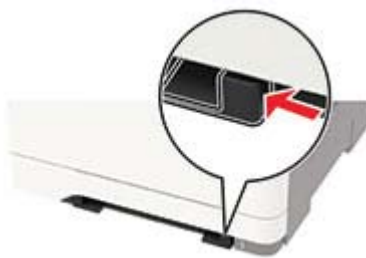

2 Vložte hárok papiera stranou určenou na tlač smerom nadol.

**Poznámka:** Uistite sa, že je vložený papier narovnaný, aby ste predišli šikmej či krivej tlači.

- Pri jednosmernej tlači vložte hlavičkový papier stranou určenou na tlač smerom nadol tak, aby do tlačiarne vstupoval ako prvý horný okraj.



- Pri obojstrannej tlači vložte hlavičkový papier stranou určenou na tlač smerom nahor tak, aby do tlačiarne vstupoval ako posledný horný okraj.



- Obálku vložte zatváracou stranou nahor a k pravej strane vodiacej lišty papiera.



3 Podávajte papier až do vtiahnutia prednej hrany.

**Výstraha – Riziko poranenia:** Aby ste zabránili zaseknutiu papiera, nekladajte papier do manuálneho podávača násilím.

## Prepojenie zásobníkov

1 Na ovládacom paneli prejdite na položky:

**Nastavenia > Papier > Konfigurácia zásobníkov**

V prípade modelov tlačiarní bez dotykovej obrazovky môžete prechádzať cez nastavenia stlačením tlačidla



2 Vyberte zdroj papiera.

3 Pre zásobníky, ktoré prepájate, nastavte rovnakú veľkosť a typ papiera.

4 Na ovládacom paneli prejdite na položky:

**Nastavenia > Zariadenie > Údržba > Ponuka konfigurácie > Konfigurácia zásobníkov.**

5 Nastavte Prepojenie na zásobník na **Automatické**.

**Poznámka:** Ak chcete zrušiť prepojenie zásobníkov, uistite sa, že žiadne zásobníky nemajú rovnaké nastavenia veľkosti a typu papiera.

**Výstraha – Riziko poranenia:** Teplota fixačnej jednotky sa môže meniť v závislosti od špecifikovaného typu papiera. Ak sa chcete vyhnúť problémom pri tlači, nastavenie typu papiera v tlačiarni by malo zodpovedať papieru vloženému v zásobníku.

# Podpera papiera

## Podporované veľkosti papiera

### Poznámky:

- Váš model tlačiarne môže mať 650-hárkový dvojitý zásobník, ktorý pozostáva z 550-hárkového zásobníka a integrovaného 100-hárkového viacúčelového podávača. 550-hárkový zásobník 650-hárkového dvojitého zásobníka podporuje rovnaké veľkosti papiera ako voliteľný 550-hárkový zásobník. Integrovaný viacúčelový podávač podporuje rôzne veľkosti, typy a hmotnosti papiera.
- Automatický podávač dokumentov podporuje uvedené veľkosti papiera s výnimkou všetkých obálok a univerzálnych veľkostí menších ako 105 x 105 mm (4,13 x 4,13 palca).
- Skenovacie sklo podporuje uvedené veľkosti papiera s výnimkou veľkostí Legal, Oficio (Mexico) a Folio.

Veľkosť a rozmery papiera	Štandardný 250-hárkový zásobník	Manuálny podávač	Voliteľný 650-hárkový dvojitý zásobník		Voliteľný 550-hárkový zásobník	Obojstranná tlač
			550-hárkový zásobník	Viacúčelový podávač		
<b>A4</b> 210 x 297 mm (8,27 x 11,7 palca)	✓	✓	✓	✓	✓	✓
<b>A5<sup>1,2</sup></b> 148 x 210 mm (5,83 x 8,27 palca)	✓	✓	✓	✓	✓	X
<b>A6</b> 105 x 148 mm (4,13 x 5,83 palca)	✓	✓	X	✓	X	X
<b>JIS B5</b> 182 x 257 mm (7,17 x 10,1 palca)	✓	✓	✓	✓	✓	X
<b>Letter</b> 215,9 x 279,4 mm (8,5 x 11 palcov)	✓	✓	✓	✓	✓	✓
<b>Legal</b> 215,9 x 355,6 mm (8,5 x 14 palcov)	✓	✓	✓	✓	✓	✓

<sup>1</sup> Vložte papier s týmto rozmerom do zásobníka 1 a manuálneho podávača tak, aby dlhá hrana vstupovala do tlačiarne ako prvá.

<sup>2</sup> Vložte papier s týmto rozmerom do zásobníka 2, zásobníka 3 a viacúčelového podávača tak, aby krátka hrana vstupovala do tlačiarne ako prvá.

<sup>3</sup> Keď sa zvolí Univerzálne, nastaví sa formát strany 215,9 x 355,6 mm (8,5 x 14 palcov), pokiaľ veľkosť nešpecifikuje softvérová aplikácia.

<sup>4</sup> Úzky papier vložte tak, aby krátka hrana vstupovala do tlačiarne ako prvá.

<sup>5</sup> Keď sa zvolí Iná obálka, nastaví sa formát strany 215,9 x 355,6 mm (8,5 x 14 palcov), pokiaľ veľkosť nešpecifikuje softvérová aplikácia.

Veľkosť a rozmery papiera	Štandardný 250-hárkový zásobník	Manuálny podávač	Voliteľný 650-hárkový dvojité zásobník		Voliteľný 550-hárkový zásobník	Obojstranná tlač
			550-hárkový zásobník	Viacúčelový podávač		
<b>Executive</b> 184,2 x 266,7 mm (7,25 x 10,5 palca)	✓	✓	✓	✓	✓	X
<b>Oficio (Mexiko)</b> 215,9 x 340,4 mm (8,5 x 13,4 palca)	✓	✓	✓	✓	✓	✓
<b>Folio</b> 215,9 x 330,2 mm (8,5 x 13 palcov)	✓	✓	✓	✓	✓	✓
<b>Statement</b> 139,7 x 215,9 mm (5,5 x 8,5 palca)	✓	✓	X	✓	X	X
<b>Hagaki</b> 100 x 148 mm (3,94 x 5,83 palca)	✓	✓	X	✓	X	✓
<b>Univerzálne</b> <sup>3,4</sup> 98,4 x 148 mm až 215,9 x 355,6 mm (3,87 x 5,83 palca až 8,5 x 14 palcov)	✓	✓	X	✓	X	X
<b>Univerzálne</b> <sup>3,4</sup> 76,2 x 127 mm až 215,9 x 355,6 mm (3 x 5 palca až 8,5 x 14 palcov)	X	✓	X	✓	X	X
<b>Univerzálne</b> <sup>3,4</sup> 148 x 210 mm až 215,9 x 355,6 mm (5,83 x 8,27 palca až 8,5 x 14 palcov)	✓	✓	✓	✓	✓	X

<sup>1</sup> Vložte papier s týmto rozmerom do zásobníka 1 a manuálneho podávača tak, aby dlhá hrana vstupovala do tlačiarne ako prvá.

<sup>2</sup> Vložte papier s týmto rozmerom do zásobníka 2, zásobníka 3 a viacúčelového podávača tak, aby krátka hrana vstupovala do tlačiarne ako prvá.

<sup>3</sup> Keď sa zvolí Univerzálne, nastaví sa formát strany 215,9 x 355,6 mm (8,5 x 14 palcov), pokiaľ veľkosť nešpecifikuje softvérová aplikácia.

<sup>4</sup> Úzky papier vložte tak, aby krátka hrana vstupovala do tlačiarne ako prvá.

<sup>5</sup> Keď sa zvolí Iná obálka, nastaví sa formát strany 215,9 x 355,6 mm (8,5 x 14 palcov), pokiaľ veľkosť nešpecifikuje softvérová aplikácia.

Veľkosť a rozmery papiera	Štandardný 250-hárkový zásobník	Manuálny podávač	Voliteľný 650-hárkový dvojitý zásobník		Voliteľný 550-hárkový zásobník	Obojstranná tlač
			550-hárkový zásobník	Viacúčelový podávač		
<b>Univerzálne</b> <sup>3,4</sup> 210 x 250 mm až 215,9 x 355,6 mm (8,27 x 11,0 palca až 8,5 x 14 palcov)	✓	✓	✓	✓	✓	✓
<b>Obálka 7 3/4</b> 98,4 x 190,5 mm (3,875 x 7,5 palca)	✓	✓	X	✓	X	X
<b>Obálka 9</b> 98,4 x 225,4 mm (3,875 x 8,9 palca)	✓	✓	X	✓	X	X
<b>Obálka 10</b> 104,8 x 241,3 mm (4,12 x 9,5 palca)	✓	✓	X	✓	X	X
<b>Obálka DL</b> 110 x 220 mm (4,33 x 8,66 palca)	✓	✓	X	✓	X	X
<b>Obálka C5</b> 162 x 229 mm (6,38 x 9,01 palca)	✓	✓	X	✓	X	X
<b>Obálka B5</b> 176 x 250 mm (6,93 x 9,84 palca)	✓	✓	X	✓	X	X
<b>Monarch</b> 98,425 x 190,5 mm (3,875 x 7,5 palca)	✓	✓	X	✓	X	X
<b>Iná obálka</b> <sup>5</sup> 98,4 x 162 mm až 176 x 250 mm (3,87 x 6,38 palca až 6,93 x 9,84 palcov)	✓	✓	X	✓	X	X

<sup>1</sup> Vložte papier s týmto rozmerom do zásobníka 1 a manuálneho podávača tak, aby dlhá hrana vstupovala do tlačiarne ako prvá.

<sup>2</sup> Vložte papier s týmto rozmerom do zásobníka 2, zásobníka 3 a viacúčelového podávača tak, aby krátka hrana vstupovala do tlačiarne ako prvá.

<sup>3</sup> Keď sa zvolí Univerzálne, nastaví sa formát strany 215,9 x 355,6 mm (8,5 x 14 palcov), pokiaľ veľkosť nešpecifikuje softvérová aplikácia.

<sup>4</sup> Úzky papier vložte tak, aby krátka hrana vstupovala do tlačiarne ako prvá.

<sup>5</sup> Keď sa zvolí Iná obálka, nastaví sa formát strany 215,9 x 355,6 mm (8,5 x 14 palcov), pokiaľ veľkosť nešpecifikuje softvérová aplikácia.

## Podporované typy papiera

### Poznámky:

- Váš model tlačiarne môže mať 650-hárkový dvojité zásobník, ktorý pozostáva z 550-hárkového zásobníka a integrovaného 100-hárkového viacúčelového podávača. 550-hárkový zásobník 650-hárkového dvojitého zásobníka podporuje rovnaký typ papiera ako 550-hárkový zásobník. Integrovaný viacúčelový podávač podporuje rôzne veľkosti, typy a hmotnosti papiera.
- Tlač na štítky, obálky a kartónový papier sa vždy vykonáva rýchlosťou 25 strán za minútu.
- Automatický podávač dokumentov podporuje iba obyčajný papier.

Typ papiera	Štandardný 250-hárkový zásobník	Manuálny podávač	Voliteľný 650-hárkový dvojité zásobník		Voliteľný 550-hárkový zásobník	Obojstranná tlač
			550-hárkový zásobník	Viacúčelový podávač		
Obyčajný papier	✓	✓	✓	✓	✓	✓
Kartón	✓	✓	✓	✓	✓	X
Obálky	✓	✓	X	✓	X	X
Papierové štítky	✓	✓	✓	✓	✓	✓
Vinylové štítky	✓	✓	✓	✓	✓	X

## Podporované hmotnosti papiera

### Poznámky:

- Váš model tlačiarne môže mať 650-hárkový dvojité zásobník, ktorý pozostáva z 550-hárkového zásobníka a integrovaného 100-hárkového viacúčelového podávača. 550-hárkový zásobník 650-hárkového dvojitého zásobníka podporuje rovnaké typy papiera ako 550-hárkový zásobník. Integrovaný viacúčelový podávač podporuje rôzne veľkosti, typy a hmotnosti papiera.
- Štítky, obálky a kartónový papier sa vždy tlačia rýchlosťou 25 str./min.
- Automatický podávač dokumentov podporuje papier s hmotnosťou 52 – 120 g/m<sup>2</sup> (kancelársky, 14 – 32 libier).



Typ a hmotnosť papiera	Štandardný 250-hárkový zásobník	Ručný podávač	Voliteľný 650-hárkový dvojitý zásobník		Voliteľný 550-hárkový zásobník	Obojstranná tlač
			550-hárkový zásobník	Viacúčelový podávač		
<b>Lahký papier<sup>1</sup></b> 60 – 74,9 g/m <sup>2</sup> s dlhým vláknom (kancelársky, 16 – 19,9 libry)	✓	✓	✓	✓	✓	✓
<b>Obyčajný papier</b> 75 – 90,3 g/m <sup>2</sup> s dlhým vláknom (kancelársky, 20 – 24 libier)	✓	✓	✓	✓	✓	✓
<b>Ťažký papier</b> 90,3 – 105 g/m <sup>2</sup> s dlhým vláknom (kancelársky, 24,1 – 28 libier)	✓	✓	✓	✓	✓	✓
<b>Kartón</b> 105,1 – 162 g/m <sup>2</sup> s dlhým vláknom (kancelársky, 28,1 – 43 libier)	✓	✓	✓	✓	✓	X
<b>Kartón</b> 105,1 – 200 g/m <sup>2</sup> s dlhým vláknom (kancelársky, 28,1 – 53 libier)	✓	✓	X	X	X	X
<b>Papierové štítky<sup>2</sup></b> 131 g/m <sup>2</sup> (kancelárske, 35 libier)	✓	✓	✓	✓	✓	✓ <sup>3</sup>

<sup>1</sup> Na papier s hmotnosťou menšou ako 75 g/m<sup>2</sup> (20 libier) sa musí tlačiť s nastavením položky Typ papiera na možnosť Lahký papier. Nedodržanie tohto pokynu môže zapríčiniť nadmerné vlnenie, ktoré môže viesť k chybám pri podávaní, a to najmä vo vlhšom prostredí.

<sup>2</sup> Štítky a iné špeciálne médiá sú podporované pre príležitostné použitie a je potrebné otestovať ich prípustnosť.

<sup>3</sup> Podporované sú papierové štítky do hmotnosti 105 g/m<sup>2</sup> (kancelárske, 28 libier).

<sup>4</sup> Maximálna hmotnosť papiera so 100 % obsahom bavlny je 24 libier (kancelársky papier).

<sup>5</sup> Kancelárske obálky s hmotnosťou 28 libier môžu mať obsah bavlny maximálne 25 %.

Typ a hmotnosť papiera	Štandardný 250-hárkový zásobník	Ručný podávač	Voliteľný 650-hárkový dvojitý zásobník		Voliteľný 550-hárkový zásobník	Obojstranná tlač
			550-hárkový zásobník	Viacúčelový podávač		
<b>Vinylové štítky<sup>2</sup></b> 131 g/m <sup>2</sup> (kancelárske, 35 libier)	✓	✓	✓	✓	✓	X
<b>Obálky<sup>4, 5</sup></b> 60 – 105 g/m <sup>2</sup> (kancelárske, 16 – 28 libier)	✓	✓	X	✓	X	X

<sup>1</sup> Na papier s hmotnosťou menšou ako 75 g/m<sup>2</sup> (20 libier) sa musí tlačiť s nastavením položky Typ papiera na možnosť Ľahký papier. Nedodržanie tohto pokynu môže zapríčiniť nadmerné vlnenie, ktoré môže viesť k chybám pri podávaní, a to najmä vo vlhšom prostredí.

<sup>2</sup> Štítky a iné špeciálne médiá sú podporované pre príležitostné použitie a je potrebné otestovať ich prípusnosť.

<sup>3</sup> Podporované sú papierové štítky do hmotnosti 105 g/m<sup>2</sup> (kancelárske, 28 libier).

<sup>4</sup> Maximálna hmotnosť papiera so 100 % obsahom bavlny je 24 libier (kancelársky papier).

<sup>5</sup> Kancelárske obálky s hmotnosťou 28 libier môžu mať obsah bavlny maximálne 25 %.

# Tlač

## Tlač z počítača

**Poznámka:** V prípade štítkov, kartónového papiera a obálok nastavte pred tlačou dokumentu veľkosť a typ papiera.

- 1 V dokumente, ktorý chcete tlačiť, otvorte dialógové okno Tlač.
- 2 V prípade potreby nastavenia upravte.
- 3 Vytlačte dokument.

## Tlač z mobilného zariadenia

**Poznámka:** Mobilná tlač je k dispozícii len v niektorých modeloch tlačiarní.

### Tlač z mobilného zariadenia pomocou funkcie AirPrint



Funkcia softvéru AirPrint predstavuje riešenie mobilnej tlače umožňujúce tlačiť priamo zo zariadení Apple na tlačiareň s certifikáciou AirPrint.



#### Poznámky:

- Skontrolujte, či zariadenie Apple a tlačiareň sú v tej istej sieti. Ak má sieť viacero bezdrôtových rozbočovačov, skontrolujte, či sú obe zariadenia pripojené do tej istej podsiete.
  - Táto aplikácia je podporovaná iba na niektorých zariadeniach Apple.
- 1 Z vášho mobilného zariadenia vyberte dokument zo správcu súborov alebo spustite kompatibilnú aplikáciu.
  - 2 Dotknite sa ikony zdieľania a potom sa dotknite tlačidla **Tlačiť**.
  - 3 Vyberte tlačiareň.  
V prípade potreby nastavenia upravte.
  - 4 Vytlačte dokument.

## Tlač z mobilného zariadenia pomocou technológie Wi-Fi Direct®

Wi-Fi Direct® je služba tlače, ktorá vám umožňuje tlačiť na ľubovoľnej tlačiarne s podporou technológie Wi-Fi Direct.

**Poznámka:** Skontrolujte, či je mobilné zariadenie pripojené k bezdrôtovej sieti tlačiarnie. Ďalšie informácie nájdete v časti „[Pripojenie mobilného zariadenia k tlačiarne](#)“ na strane 146.

- 1 Vo vašom mobilnom zariadení spustíte kompatibilnú aplikáciu alebo vyberte dokument zo svojho správcu súborov.
- 2 V závislosti od mobilného zariadenia vykonajte jeden z nasledujúcich krokov:
  - Ťuknite na možnosť  > **Print** (Tlačiť).
  - Ťuknite na možnosť  > **Print** (Tlačiť).
  - Ťuknite na možnosť  > **Print** (Tlačiť).
- 3 Vyberte tlačiareň a v prípade potreby upravte nastavenia.
- 4 Vytlačte dokument.

## Tlač z pamäťovej jednotky flash

- 1 Vložte pamäťovú jednotku flash.

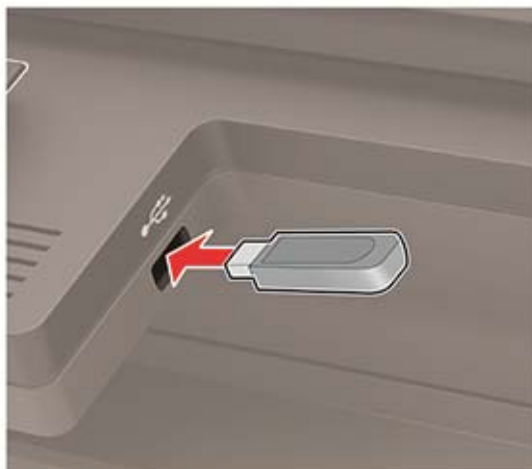

### Poznámky:

- Ak pamäťovú jednotku flash vložíte, keď sa objaví chybové hlásenie, tlačiareň bude pamäťovú jednotku flash ignorovať.
  - Ak pamäťovú jednotku flash vložíte, keď tlačiareň spracúva iné tlačové úlohy, na displeji sa zobrazí správa **Zaneprázdnené**.
- 2 Vyberte dokument, ktorý chcete vytlačiť.  
V prípade potreby nakonfigurujte ďalšie nastavenia tlače.
  - 3 Vytlačte dokument.  
Ak chcete vytlačiť iný dokument, vyberte možnosť **Jednotka USB**.

**Výstraha – Riziko poranenia:** Ak chcete predísť strate údajov alebo zlyhaniu tlačiarne, počas aktívnej tlače, načítavania alebo zapisovania na pamäťové zariadenie sa nedotýkajte jednotky flash ani tlačiarne v zobrazenej oblasti.



## Podporované jednotky flash a typy súborov

### Pamäťové jednotky flash

#### Poznámky:

- Tlačiareň podporuje vysokorýchlostné pamäťové zariadenia USB so štandardom plnej rýchlosti.
- Pamäťové zariadenia USB musia podporovať systém FAT (File Allocation Table).

Mnohé pamäťové jednotky flash boli s tlačiarňou testované a sú schválené na používanie. Ak chcete získať viac informácií, obráťte sa na miesto, kde ste zakúpili tlačiareň.

### Typy súborov

#### Dokumenty

- PDF (verzia 1.7 alebo staršia verzia)
- XPS
- Formáty súborov Microsoft (.doc, .docx, .xls, .xlsx, .ppt, .pptx) sú podporované iba v niektorých modeloch tlačiarne.

#### Obrázky

- .dcm
- .gif
- .JPEG alebo .jpg
- .bmp
- .pcx
- .TIFF alebo .tif
- .png

## Konfigurácia dôverných úloh

1 Na ovládacom paneli prejdite na položky:

**Nastavenia > Zabezpečenie > Nastavenie dôvernej tlače**

V prípade modelov tlačiarní bez dotykovej obrazovky môžete prechádzať cez nastavenia stlačením tlačidla



2 Nakonfigurujte nastavenia.

Použitie	Účel
Max. počet neplatných kódov PIN	Nastavenie počtu zadaní neplatných kódov PIN. <b>Poznámka:</b> Po dosiahnutí limitu sa odstránia tlačové úlohy pre dané meno používateľa.
Koniec platnosti dôvernej úlohy	Nastavenie doby uplynutia platnosti pre úlohy dôvernej tlače. <b>Poznámka:</b> Dôverné pozastavené úlohy budú uložené v tlačiarni, pokiaľ nie sú uvoľnené alebo odstránené manuálne.
Koniec platnosti opakovaných úloh	Nastavenie doby uplynutia platnosti opakovanej tlačovej úlohy. <b>Poznámka:</b> Opakované pozastavené úlohy budú uložené v pamäti tlačiarnie na účely opätovnej tlače.
Koniec platnosti overenia úlohy	Nastavenie doby uplynutia platnosti, počas ktorej tlačiareň tlačí kópiu pred vytlačením zostávajúcich kópií. <b>Poznámka:</b> Pri overení úloh sa vytlačí jedna kópia na kontrolu pred vytlačením ostatných kópií.
Koniec platnosti rezervovanej úlohy	Nastavenie času uplynutia platnosti, po ktorý tlačiareň uchováva tlačové úlohy. <b>Poznámka:</b> Rezervované zadržané úlohy sa po tlači automaticky vymažú.
Je potrebné, aby sa zadržali všetky úlohy	Nastavenie tlačiarnie, aby zadržala všetky tlačové úlohy.
Zachovať duplicitné dokumenty	Nastavenie tlačiarnie, aby tlačila všetky dokumenty s rovnakým názvom súboru.

## Tlač dôverných a iných zadržaných úloh

### Používatelia systému Windows

- Po otvorení dokumentu kliknite na položky **Súbor > Tlač**.
- Kliknite na položky **Vlastnosti**, **Predvoľby**, **Možnosti** alebo **Nastavenie**.
- Kliknite na možnosť **Tlačiť a zadržať**.
- Vyberte možnosť **Tlačiť a zadržať** a potom priradte meno používateľa.
- Vyberte typ tlačovej úlohy (dôverná, opakovaná, rezervovaná alebo overenie).  
Ak je tlačová úloha dôverná, zadajte štvormiestny kód PIN.
- Kliknite na tlačidlo **OK** alebo **Tlačiť**.

7 Na úvodnej obrazovke tlačiarne uvoľnite tlačovú úlohu.

- Pri dôverných tlačových úlohách sa dotknite položiek **Pozastavené úlohy** > vyberte svoje meno používateľa > **Dôverné** > zadajte svoj kód PIN > vyberte tlačovú úlohu > nakonfigurujte nastavenia > **Tlačiť**.
- Pri ostatných tlačových úlohách sa dotknite položiek **Pozastavené úlohy** > vyberte svoje meno používateľa > vyberte tlačovú úlohu > nakonfigurujte nastavenia > **Tlačiť**.

## Používatelia systému Macintosh

- 1 Po otvorení dokumentu vyberte položky **Súbor** > **Tlač**.
- 2 V ponuke **Náhľad alebo Médiá a kvalita** vyberte položku **Tlač PIN**.
- 3 Povoľte **Tlač pomocou kódu PIN** a zadajte štvorciferný kód PIN.
- 4 Kliknite na tlačidlo **Tlačiť**.
- 5 Na úvodnej obrazovke tlačiarne uvoľnite tlačovú úlohu. Dotknite sa položiek **Pozastavené úlohy** > vyberte svoje meno používateľa > **Dôverné** > zadajte svoj kód PIN > vyberte tlačovú úlohu > **Tlačiť**.

## Tlač zoznamu ukážok písom

1 Na ovládacom paneli prejdite na:

**Nastavenia** > **Správy** > **Tlač** > **Tlačové písma**

V prípade modelov tlačiarní bez dotykovej obrazovky môžete prechádzať cez nastavenia stlačením tlačidla



2 Vyberte ukážku písma.

## Tlač výpisu adresára

Na ovládacom paneli prejdite na:



**Nastavenia** > **Správy** > **Tlač** > **Tlačiť adresár**

V prípade modelov tlačiarní bez dotykovej obrazovky môžete prechádzať cez nastavenia stlačením

tlačidla .

# Kopírovanie

## Používanie automatického podávača dokumentov a skenovacieho skla

Automatický podávač dokumentov (ADF)	Skenovacie sklo
 <ul style="list-style-type: none"> <li>• Automatický podávač dokumentov používajte pre viacstranové alebo obojstranne tlačené dokumenty.</li> <li>• Vložte zdrojový dokument stranou určenou na skenovanie smerom nahor. Pri viacstranových dokumentoch sa pred ich vložením uistite, že je zarovnaná čelná hrana.</li> <li>• Skontrolujte, či sú vodiace lišty automatického podávača dokumentov nastavené tak, aby zodpovedali šírke vkladaneho papiera.</li> </ul>	 <ul style="list-style-type: none"> <li>• Skenovacie sklo používajte na jednostranové dokumenty, strany kníh, malé položky (napr. pohľadnice alebo fotografie), priehľadné fólie, fotografický papier alebo tenké médiá (napr. výstrižky z časopisov).</li> <li>• Umiestnite dokument stranou určenou na skenovanie smerom nadol do rohu so šípkou.</li> </ul>

## Vytvorenie kópie

- 1 Zdrojový dokument vložte do zásobníka automatického podávača dokumentov alebo ho položte na skenovacie sklo.

**Poznámka:** Ak chcete zabrániť tomu, aby bol obrázok orezaný, uistite sa, že pôvodný dokument aj výstup sú rovnakej veľkosti papiera.

- 2 Na ovládacom paneli vyberte položku **Kopírovanie** a zadajte počet kópií.

V prípade potreby upravte iné nastavenia.

- 3 Skopírujte dokument.

**Poznámka:** Ak chcete vytvoriť rýchlu kópiu, na ovládacom paneli stlačte tlačidlo .



## Kopírovanie fotografií

- 1 Položte fotografiu na skenovacie sklo.
- 2 Na ovládacom paneli prejdite na:  
**Kopírovanie > Nastavenia > Obsah > Typ obsahu > Fotografia**  
V prípade modelov tlačiarní bez dotykovej obrazovky môžete prechádzať cez nastavenia stlačením tlačidla .
- 3 V ponuke Zdroj obsahu vyberte nastavenie, ktoré najlepšie zodpovedá pôvodnej fotografii.
- 4 Skopírujte dokument.

## Kopírovanie na hlavičkový papier

- 1 Zdrojový dokument vložte do zásobníka automatického podávača dokumentov alebo ho položte na skenovacie sklo.
- 2 Na ovládacom paneli prejdite na:  
**Kopírovanie > Kopírovať z >** vyberte veľkosť zdrojového dokumentu **> Kopírovať do >** vyberte zdroj papiera  
Ak vkladáte do viacúčelového podávača, prejdite na:  
**Kopírovať do > Viacúčelový podávač >** vyberte veľkosť papiera **> Hlavičkový papier**  
V prípade modelov tlačiarní bez dotykovej obrazovky môžete prechádzať cez nastavenia stlačením tlačidla .
- 3 Skopírujte dokument.

## Kopírovanie na obe strany papiera

- 1 Zdrojový dokument vložte do zásobníka automatického podávača dokumentov alebo ho položte na skenovacie sklo.
- 2 Na ovládacom paneli prejdite na:  
**Kopírovanie > Nastavenia > Nastavenie papiera**  
V prípade modelov tlačiarní bez dotykovej obrazovky môžete prechádzať cez nastavenia stlačením tlačidla .
- 3 Upravte nastavenia.
- 4 Skopírujte dokument.

## Zmenšenie alebo zväčšenie kópií

- 1 Zdrojový dokument vložte do zásobníka automatického podávača dokumentov alebo ho položte na skenovacie sklo.
- 2 Na ovládacom paneli prejdite na:  
**Kopírovanie > Nastavenia > Mierka >** uveďte hodnotu mierky  
V prípade modelov tlačiarní bez dotykovej obrazovky môžete prechádzať cez nastavenia stlačením tlačidla .  
**Poznámka:** Ak sa zmení veľkosť zdrojového dokumentu alebo výstupu po nastavení mierky, zmení sa hodnota mierky na Automatické.
- 3 Skopírujte dokument.

## Zoradenie kópií

- 1 Zdrojový dokument vložte do zásobníka automatického podávača dokumentov alebo ho položte na skenovacie sklo.
- 2 Na ovládacom paneli prejdite na:  
**Kopírovanie > Nastavenia > Zoradiť > Zap. [1, 2, 1, 2, 1, 2]**
- 3 Skopírujte dokument.

## Umiestnenie oddeľovacích hárkov medzi kópie

- 1 Zdrojový dokument vložte do zásobníka automatického podávača dokumentov alebo ho položte na skenovacie sklo.
- 2 Na ovládacom paneli prejdite na:  
**Kopírovanie > Nastavenia > Oddeľovacie listy > Zap.**  
V prípade modelov tlačiarní bez dotykovej obrazovky môžete prechádzať cez nastavenia stlačením tlačidla .
- 3 Upravte nastavenia.
- 4 Skopírujte dokument.

## Kopírovanie viacerých stránok na jeden hárok

- 1 Zdrojový dokument vložte do zásobníka automatického podávača dokumentov alebo ho položte na skenovacie sklo.
- 2 Na ovládacom paneli prejdite na:  
**Kopírovanie > Nastavenia > Počet stránok na stranu**  
V prípade modelov tlačiarní bez dotykovej obrazovky môžete prechádzať cez nastavenia stlačením tlačidla .

- 3 Upravte nastavenia.
- 4 Skopírujte dokument.

## Vytvorenie skratky na kopírovanie

**Poznámka:** Na vytvorenie skratky možno budete potrebovať správcovské oprávnenia.

- 1 Otvorte webový prehliadač a do poľa adresy zadajte adresu IP tlačiarne.



**Poznámky:**

- Pozrite si adresu IP tlačiarne na domovskej obrazovke. IP Adresa sa zobrazuje ako štyri skupiny čísel, ktoré sú oddelené bodkami, napríklad 123.123.123.123.
- Ak používate server proxy, dočasne ho vypnite, aby sa správne načítala webová stránka.

- 2 Kliknite na možnosť **Skratky > Pridať skratku**.
- 3 V kontextovej ponuke Typ skratky vyberte položku **Kopírovanie** a potom nakonfigurujte nastavenia.
- 4 Uložte zmeny.

## Odosielanie e-mailov

### Používanie automatického podávača dokumentov a skenovacieho skla

Automatický podávač dokumentov (ADF)	Skenovacie sklo
 <ul style="list-style-type: none"> <li>• Automatický podávač dokumentov používajte pre viacstranové alebo obojstranne tlačené dokumenty.</li> <li>• Vložte zdrojový dokument stranou určenou na skenovanie smerom nahor. Pri viacstranových dokumentoch sa pred ich vložením ubezpečte, že je zarovnaná čelná hrana.</li> <li>• Skontrolujte, či sú vodiace lišty automatického podávača dokumentov nastavené tak, aby zodpovedali šírke vkladaneho papiera.</li> </ul>	 <ul style="list-style-type: none"> <li>• Skenovacie sklo používajte na jednostranové dokumenty, strany kníh, malé položky (napr. pohľadnice alebo fotografie), priehľadné fólie, fotografický papier alebo tenké médiá (napr. výstrižky z časopisov).</li> <li>• Umiestnite dokument stranou určenou na skenovanie smerom nadol do rohu so šípkou.</li> </ul>

## Konfigurácia nastavení protokolu e-mail SMTP

Nakonfigurujte nastavenia protokolu SMTP (Simple Mail Transfer Protocol) na odosielanie naskenovaného dokumentu prostredníctvom e-mailu. Nastavenia sa líšia v závislosti od poskytovateľa služieb. Ďalšie informácie nájdete v časti [podporovaní poskytovateľa e-mailových služieb](#).

Pred začatím sa uistite, že je tlačiareň pripojená k sieti.

### Používanie ponuky Nastavenia v tlačiarni

1 Na ovládacom paneli prejdite na položky:

**Nastavenia > E-mail > Nastavenie e-mailu**

V prípade modelov tlačiarní bez dotykovej obrazovky môžete prechádzať cez nastavenia stlačením tlačidla



2 Nakonfigurujte nastavenia.

**Poznámky:**

- Viac informácií týkajúcich sa hesla nájdete v časti [poskytovateľa e-mailových služieb](#).
- V prípade poskytovateľov e-mailových služieb, ktorí nie sú v zozname, sa obráťte na svojho poskytovateľa a požiadajte ho o nastavenia.

## Prostredníctvom nástroja Embedded Web Server

1 Otvorte webový prehliadač a do poľa adresy zadajte adresu IP tlačiarne.

### Poznámky:

- Pozrite si adresu IP tlačiarne na domovskej obrazovke tlačiarne. IP Adresa sa zobrazuje ako štyri skupiny čísel, ktoré sú oddelené bodkami, napríklad 123.123.123.123.
- Ak používate server proxy, dočasne ho vypnite, aby sa webová stránka správne načítala.

2 Kliknite na položky **Nastavenia > E-mail**.

3 V časti Nastavenie e-mailu nakonfigurujte nastavenia.

4 Kliknite na možnosť **Uložiť**.

## Poskytovatelia e-mailových služieb

- [AOL Mail](#)
- [Comcast Mail](#)
- [Gmail](#)
- [iCloud Mail](#)
- [Mail.com](#)
- [NetEase Mail \(mail.126.com\)](#)
- [NetEase Mail \(mail.163.com\)](#)
- [NetEase Mail \(mail.yeah.net\)](#)
- [Outlook Live](#)
- [QQ Mail](#)
- [Sina Mail](#)
- [Sohu Mail](#)
- [Yahoo! Mail](#)
- [Zoho Mail](#)

### Poznámky:

- Ak sa pri použití poskytnutých nastavení vyskytnú chyby, obráťte sa na poskytovateľa e-mailových služieb.
- V prípade poskytovateľov e-mailových služieb, ktorí nie sú v zozname, sa obráťte na svojho poskytovateľa.

### AOL Mail

Nastavenie	Hodnota
Primárna brána SMTP	smtp.aol.com
Port primárnej brány SMTP	587
Použiť nástroj SSL/TLS	Požadované
Je potrebný dôveryhodný certifikát	Vypnuté
Adresa pre odpoveď	Vaša e-mailová adresa

Nastavenie	Hodnota
Overenie servera SMTP	Prihlásenie/obyčajné
E-mail vytvorený na základe zariadenia	Použiť poverenia SMTP zariadenia
ID používateľa zariadenia	Vaša e-mailová adresa
Heslo zariadenia	Heslo aplikácie <b>Poznámka:</b> Ak chcete vytvoriť heslo aplikácie, prejdite na stránku <a href="#">Zabezpečenie účtu AOL</a> , prihláste sa do svojho účtu a potom kliknite na položku <b>Vytvoriť heslo aplikácie</b> .

### Comcast Mail

Nastavenie	Hodnota
Primárna brána SMTP	smtp.comcast.net
Port primárnej brány SMTP	587
Použiť nástroj SSL/TLS	Požadované
Je potrebný dôveryhodný certifikát	Vypnuté
Adresa pre odpoveď	Vaša e-mailová adresa
Overenie servera SMTP	Prihlásenie/obyčajné
E-mail vytvorený na základe zariadenia	Použiť poverenia SMTP zariadenia
ID používateľa zariadenia	Vaša e-mailová adresa
Heslo zariadenia	Heslo účtu

### Gmail™

**Poznámka:** Skontrolujte, či máte v účte Google aktivované dvojkrokové overovanie. Ak chcete povoliť dvojkrokové overovanie prejdite na stránku [Zabezpečenie účtu Google](#), prihláste sa do svojho účtu a potom v časti „Prihlásenie do služby Google“ kliknite na položku **2-krokové overovanie**.

Nastavenie	Hodnota
Primárna brána SMTP	smtp.gmail.com
Port primárnej brány SMTP	587
Použiť nástroj SSL/TLS	Požadované
Je potrebný dôveryhodný certifikát	Vypnuté
Adresa pre odpoveď	Vaša e-mailová adresa
Overenie servera SMTP	Prihlásenie/obyčajné
E-mail vytvorený na základe zariadenia	Použiť poverenia SMTP zariadenia
ID používateľa zariadenia	Vaša e-mailová adresa

Nastavenie	Hodnota
Heslo zariadenia	Heslo aplikácie <b>Poznámky:</b> <ul style="list-style-type: none"> <li>Ak chcete vytvoriť heslo aplikácie prejdite na stránku <a href="#">Zabezpečenie účtu Google</a>, prihláste sa do svojho účtu a potom v časti „Prihlásenie do služby Google“ kliknite na položku <b>Heslá aplikácií</b>.</li> <li>Položka „Heslá aplikácií“ sa zobrazuje iba v prípade, ak je povolené dvojkrokové overovanie.</li> </ul>

### iCloud Mail

**Poznámka:** Skontrolujte, či máte aktivované dvojkrokové overovanie.

Nastavenie	Hodnota
Primárna brána SMTP	smtp.mail.me.com
Port primárnej brány SMTP	587
Použiť nástroj SSL/TLS	Požadované
Je potrebný dôveryhodný certifikát	Vypnuté
Adresa pre odpoveď	Vaša e-mailová adresa
Overenie servera SMTP	Prihlásenie/obyčajné
E-mail vytvorený na základe zariadenia	Použiť poverenia SMTP zariadenia
ID používateľa zariadenia	Vaša e-mailová adresa
Heslo zariadenia	Heslo aplikácie <b>Poznámka:</b> Ak chcete vytvoriť heslo aplikácie prejdite na stránku <a href="#">Správa účtu iCloud</a> , prihláste sa do svojho účtu a potom v časti Zabezpečenie kliknite na položku <b>Vygenerovať heslo</b> .

### Mail.com

Nastavenie	Hodnota
Primárna brána SMTP	smtp.mail.com
Port primárnej brány SMTP	587
Použiť nástroj SSL/TLS	Požadované
Je potrebný dôveryhodný certifikát	Vypnuté
Adresa pre odpoveď	Vaša e-mailová adresa
Overenie servera SMTP	Prihlásenie/obyčajné
E-mail vytvorený na základe zariadenia	Použiť poverenia SMTP zariadenia
ID používateľa zariadenia	Vaša e-mailová adresa
Heslo zariadenia	Heslo účtu

### NetEase Mail (mail.126.com)

**Poznámka:** Skontrolujte, či máte aktivovanú službu SMTP vo svojom účte. Ak chcete túto službu zapnúť, na domovskej stránke služby NetEase Mail kliknite na položky **Nastavenia > POP3/SMTP/IMAP** a potom povoľte **službu IMAP/SMTP** alebo **službu POP3/SMTP**.

Nastavenie	Hodnota
Primárna brána SMTP	smtp.126.com
Port primárnej brány SMTP	465
Použiť nástroj SSL/TLS	Požadované
Je potrebný dôveryhodný certifikát	Vypnuté
Adresa pre odpoveď	Vaša e-mailová adresa
Overenie servera SMTP	Prihlásenie/obyčajné
E-mail vytvorený na základe zariadenia	Použiť poverenia SMTP zariadenia
ID používateľa zariadenia	Vaša e-mailová adresa
Heslo zariadenia	Autorizačné heslo <b>Poznámka:</b> Autorizačné heslo sa poskytuje, keď je povolená služba IMAP/SMTP alebo služba POP3/SMTP.

### NetEase Mail (mail.163.com)

**Poznámka:** Skontrolujte, či máte aktivovanú službu SMTP vo svojom účte. Ak chcete túto službu zapnúť, na domovskej stránke služby NetEase Mail kliknite na položky **Nastavenia > POP3/SMTP/IMAP** a potom povoľte **službu IMAP/SMTP** alebo **službu POP3/SMTP**.

Nastavenie	Hodnota
Primárna brána SMTP	smtp.163.com
Port primárnej brány SMTP	465
Použiť nástroj SSL/TLS	Požadované
Je potrebný dôveryhodný certifikát	Vypnuté
Adresa pre odpoveď	Vaša e-mailová adresa
Overenie servera SMTP	Prihlásenie/obyčajné
E-mail vytvorený na základe zariadenia	Použiť poverenia SMTP zariadenia
ID používateľa zariadenia	Vaša e-mailová adresa
Heslo zariadenia	Autorizačné heslo <b>Poznámka:</b> Autorizačné heslo sa poskytuje, keď je povolená služba IMAP/SMTP alebo služba POP3/SMTP.



### NetEase Mail (mail.yeah.net)

**Poznámka:** Skontrolujte, či máte aktivovanú službu SMTP vo svojom účte. Ak chcete túto službu zapnúť, na domovskej stránke služby NetEase Mail kliknite na položky **Nastavenia > POP3/SMTP/IMAP** a potom povoľte **službu IMAP/SMTP** alebo **službu POP3/SMTP**.

Nastavenie	Hodnota
Primárna brána SMTP	smtp.yeah.net
Port primárnej brány SMTP	465
Použiť nástroj SSL/TLS	Požadované
Je potrebný dôveryhodný certifikát	Vypnuté
Adresa pre odpoveď	Vaša e-mailová adresa
Overenie servera SMTP	Prihlásenie/obyčajné
E-mail vytvorený na základe zariadenia	Použiť poverenia SMTP zariadenia
ID používateľa zariadenia	Vaša e-mailová adresa
Heslo zariadenia	Autorizačné heslo <b>Poznámka:</b> Autorizačné heslo sa poskytuje, keď je povolená služba IMAP/SMTP alebo služba POP3/SMTP.

### Outlook Live

Tieto nastavenia sa vzťahujú na e-mailové domény outlook.com a hotmail.com.

Nastavenie	Hodnota
Primárna brána SMTP	smtp.office365.com
Port primárnej brány SMTP	587
Použiť nástroj SSL/TLS	Požadované
Je potrebný dôveryhodný certifikát	Vypnuté
Adresa pre odpoveď	Vaša e-mailová adresa
Overenie servera SMTP	Prihlásenie/obyčajné
E-mail vytvorený na základe zariadenia	Použiť poverenia SMTP zariadenia
ID používateľa zariadenia	Vaša e-mailová adresa
Heslo zariadenia	Heslo účtu alebo heslo aplikácie <b>Poznámky:</b> <ul style="list-style-type: none"> <li>• V prípade účtov s deaktivovaným dvojkrokovým overovaním použite heslo účtu.</li> <li>• V prípade účtov s aktivovaným dvojkrokovým overovaním použite heslo aplikácie. Ak chcete vytvoriť heslo aplikácie, prejdite na stránku <a href="#">Správa účtu Outlook Live</a> a potom sa prihláste do svojho účtu.</li> </ul>

## QQ Mail

**Poznámka:** Skontrolujte, či máte aktivovanú službu SMTP vo svojom účte. Ak chcete službu aktivovať, na domovskej stránke služby QQ Mail kliknite na položky **Nastavenia > Účet**. V časti Služba POP3/IMAP/SMTP/Exchange/CardDAV/CalDAV povoľte **službu POP3/SMTP** alebo **službu IMAP/SMTP**.

Nastavenie	Hodnota
Primárna brána SMTP	smtp.qq.com
Port primárnej brány SMTP	587
Použiť nástroj SSL/TLS	Požadované
Je potrebný dôveryhodný certifikát	Vypnuté
Adresa pre odpoveď	Vaša e-mailová adresa
Overenie servera SMTP	Prihlásenie/obyčajné
E-mail vytvorený na základe zariadenia	Použiť poverenia SMTP zariadenia
ID používateľa zariadenia	Vaša e-mailová adresa
Heslo zariadenia	Autorizačný kód <b>Poznámka:</b> Ak chcete vygenerovať autorizačný kód, na domovskej stránke služby QQ Mail kliknite na položky <b>Nastavenia &gt; Účet</b> a potom v časti Služba POP3/IMAP/SMTP/Exchange/CardDAV/CalDAV kliknite na položku <b>Vygenerovať autorizačný kód</b> .

## Sina Mail

**Poznámka:** Skontrolujte, či máte aktivovanú službu POP3/SMTP vo svojom účte. Ak chcete službu zapnúť, na domovskej stránke služby Sina Mail kliknite na položky **Nastavenia > Rozšírené nastavenia > Používateľ služby POP/IMAP/SMTP** a potom povoľte **službu POP3/SMTP**.

Nastavenie	Hodnota
Primárna brána SMTP	smtp.sina.com
Port primárnej brány SMTP	587
Použiť nástroj SSL/TLS	Požadované
Je potrebný dôveryhodný certifikát	Vypnuté
Adresa pre odpoveď	Vaša e-mailová adresa
Overenie servera SMTP	Prihlásenie/obyčajné
E-mail vytvorený na základe zariadenia	Použiť poverenia SMTP zariadenia
ID používateľa zariadenia	Vaša e-mailová adresa
Heslo zariadenia	Autorizačný kód <b>Poznámka:</b> Ak chcete vytvoriť autorizačný kód, na domovskej stránke e-mailovej služby kliknite na položky <b>Nastavenia &gt; Rozšírené nastavenia &gt; Používateľ služby POP/IMAP/SMTP</b> a potom povoľte <b>stav autorizačného kódu</b> .

### Sohu Mail

**Poznámka:** Skontrolujte, či máte aktivovanú službu SMTP vo svojom účte. Ak chcete túto službu zapnúť, na domovskej stránke služby Sohu Mail kliknite na položky **Možnosti > Nastavenia > POP3/SMTP/IMAP** a potom povoľte **službu IMAP/SMTP** alebo **službu POP3/SMTP**.

Nastavenie	Hodnota
Primárna brána SMTP	smtp.sohu.com
Port primárnej brány SMTP	465
Použiť nástroj SSL/TLS	Požadované
Je potrebný dôveryhodný certifikát	Vypnuté
Adresa pre odpoveď	Vaša e-mailová adresa
Overenie servera SMTP	Prihlásenie/obyčajné
E-mail vytvorený na základe zariadenia	Použiť poverenia SMTP zariadenia
ID používateľa zariadenia	Vaša e-mailová adresa
Heslo zariadenia	Nezávislé heslo <b>Poznámka:</b> Nezávislé heslo sa poskytuje, keď je povolená služba IMAP/SMTP alebo služba POP3/SMTP.

### Yahoo! Mail

Nastavenie	Hodnota
Primárna brána SMTP	smtp.mail.yahoo.com
Port primárnej brány SMTP	587
Použiť nástroj SSL/TLS	Požadované
Je potrebný dôveryhodný certifikát	Vypnuté
Adresa pre odpoveď	Vaša e-mailová adresa
Overenie servera SMTP	Prihlásenie/obyčajné
E-mail vytvorený na základe zariadenia	Použiť poverenia SMTP zariadenia
ID používateľa zariadenia	Vaša e-mailová adresa
Heslo zariadenia	Heslo aplikácie <b>Poznámka:</b> Ak chcete vytvoriť heslo aplikácie, prejdite na stránku <a href="#">Zabezpečenie účtu Yahoo</a> , prihláste sa do svojho účtu a potom kliknite na položku <b>Vytvoriť heslo aplikácie</b> .

### Zoho Mail

Nastavenie	Hodnota
Primárna brána SMTP	smtp.zoho.com
Port primárnej brány SMTP	587
Použiť nástroj SSL/TLS	Požadované
Je potrebný dôveryhodný certifikát	Vypnuté
Adresa pre odpoveď	Vaša e-mailová adresa

Nastavenie	Hodnota
Overenie servera SMTP	Prihlásenie/obyčajné
E-mail vytvorený na základe zariadenia	Použiť poverenia SMTP zariadenia
ID používateľa zariadenia	Vaša e-mailová adresa
Heslo zariadenia	Heslo účtu alebo heslo aplikácie <b>Poznámky:</b> <ul style="list-style-type: none"> <li>• V prípade účtov s deaktivovaným dvojkrokovým overovaním použite heslo účtu.</li> <li>• V prípade účtov s aktivovaným dvojkrokovým overovaním použite heslo aplikácie. Ak chcete vytvoriť heslo aplikácie prejdite na stránku <a href="#">Zabezpečenie účtu Zoho Mail</a>, prihláste sa do svojho účtu a potom v časti Heslá pre konkrétne aplikácie kliknite na položku <b>Vygenerovať nové heslo</b>.</li> </ul>

## Odoslanie e-mailovej správy

Pred začatím skontrolujte, či sú nakonfigurované nastavenia SMTP. Ďalšie informácie nájdete v časti [„Konfigurácia nastavení protokolu e-mail SMTP“ na strane 44](#).

### Používanie ovládacieho panela

- 1 Zdrojový dokument vložte do zásobníka automatického podávača dokumentov alebo ho položte na skenovacie sklo.
- 2 Na domovskej stránke sa dotknite tlačidla **E-mail** a zadajte požadované údaje.  
V prípade potreby nakonfigurujte nastavenia typu výstupného súboru.
- 3 Odošlite e-mail.

### Pomocou čísla skratky

- 1 Vytvorte skratku pre e-mail.
  - a Otvorte webový prehliadač a do poľa adresy zadajte adresu IP tlačiarne.  
**Poznámky:**
    - Pozrite si adresu IP tlačiarne na domovskej obrazovke. IP Adresa sa zobrazuje ako štyri skupiny čísel, ktoré sú oddelené bodkami, napríklad 123.123.123.123.
    - Ak používate server proxy, dočasne ho vypnite, aby sa webová stránka správne načítala.
  - b Kliknite na možnosť **Skratky > Pridať skratku**.
  - c V ponuke Typ skratky vyberte položku **E-mail** a potom nakonfigurujte nastavenia.
  - d Použite zmeny.
- 2 Zdrojový dokument vložte do zásobníka automatického podávača dokumentov alebo ho položte na skenovacie sklo.

3 Na ovládacom paneli prejdite na položky:

**Skratky > E-mail.**

V prípade modelov tlačiarní bez dotykovej obrazovky môžete prechádzať cez nastavenia stlačením tlačidla



4 Vyberte skratku.

5 Odošlite e-mail.

## Vytvorenie skratky pre e-mail

**Poznámka:** Na vytvorenie skratky možno budete potrebovať správcovské oprávnenia.

1 Otvorte webový prehliadač a do poľa adresy zadajte adresu IP tlačiarnie.

**Poznámky:**

- Pozrite si adresu IP tlačiarnie na domovskej obrazovke. IP Adresa sa zobrazuje ako štyri skupiny čísel, ktoré sú oddelené bodkami, napríklad 123.123.123.123.
- Ak používate server proxy, dočasne ho vypnite, aby sa správne načítala webová stránka.

2 Kliknite na možnosť **Skratky > Pridať skratku.**

3 V ponuke Typ skratky vyberte položku **E-mail** a potom nakonfigurujte nastavenia.

4 Uložte zmeny.

# Faxovanie

## Nastavenie tlačiarne na faxovanie

### Poznámky:

- Nasledujúce spôsoby pripojenia sú dostupné len v niektorých krajinách alebo regiónoch.
- Počas úvodného nastavovania tlačiarne zrušte označenie zaškrťavacieho políčka funkcie faxu a takisto políček ďalších funkcií, ktoré budete chcieť nastaviť neskôr a potom sa dotknite tlačidla **Pokračovať**.
- Indikátor môže blikať červenou farbou, ak je funkcia faxu zapnutá, ale nebolo dokončené jej nastavenie.

**Výstraha – Riziko poranenia:** Počas aktívneho odosielania alebo prijímania faxu sa nedotýkajte káblov ani zobrazených častí tlačiarne.



## Nastavenie faxu pomocou funkcie analógového faxu

### Poznámky:

- Táto funkcia je k dispozícii len v niektorých modeloch tlačiarní.
- Niektoré pripojenia sú dostupné len v niektorých krajinách alebo regiónoch.
- Ak je funkcia faxu zapnutá, ale nebolo dokončené jej nastavenie, indikátor môže blikať červenou farbou.
- Ak nemáte k dispozícii prostredie TCP/IP, na nastavenie faxu použite ovládací panel.

**Výstraha – Riziko poranenia:** Ak chcete predísť strate údajov alebo poruche tlačiarne, počas aktívneho odosielania alebo prijímania faxu sa nedotýkajte káblov ani zobrazených častí tlačiarne.



### Používanie ponuky **Nastavenia v tlačiarni**

1 Na ovládacom paneli prejdite na položky:

**Nastavenia > Fax > Nastavenie faxu > Všeobecné nastavenia faxu**

V prípade modelov tlačiarní bez dotykovej obrazovky môžete prechádzať cez nastavenia stlačením tlačidla

**OK**.

2 Nakonfigurujte nastavenia.

### Prostredníctvom nástroja **Embedded Web Server**

1 Otvorte webový prehliadač a do poľa adresy zadajte adresu IP tlačiarnie.

#### **Poznámky:**

- Pozrite si adresu IP tlačiarnie na domovskej obrazovke. IP Adresa sa zobrazuje ako štyri skupiny čísel, ktoré sú oddelené bodkami, napríklad 123.123.123.123.
- Ak používate server proxy, dočasne ho vypnite, aby sa webová stránka správne načítala.

2 Kliknite na položky **Nastavenia > Fax > Nastavenie faxu > Všeobecné nastavenia faxu**.

3 Nakonfigurujte nastavenia.

4 Použite zmeny.

## Nastavenie funkcie faxu pomocou faxového servera

### Poznámky:

- Táto funkcia umožňuje odosielať faxové správy poskytovateľovi faxových služieb, ktorý podporuje prijímanie e-mailov.
- Táto funkcia podporuje len odchádzajúce faxové správy. Ak chcete podporiť príjem faxov, uistite sa, že máte v tlačiarni nakonfigurovaný fax založený na zariadení, ako napríklad analógový fax, éterFAX alebo fax cez IP (FoIP).

1 Otvorte webový prehliadač a do poľa adresy zadajte adresu IP tlačiarnie.

### Poznámky:

- Pozrite si adresu IP tlačiarnie na domovskej obrazovke. IP Adresa sa zobrazuje ako štyri skupiny čísel, ktoré sú oddelené bodkami, napríklad 123.123.123.123.
- Ak používate server proxy, dočasne ho vypnite, aby sa správne načítala webová stránka.

2 Kliknite na položky **Nastavenia > Fax**.

3 V ponuke Režim faxu vyberte položku **Server faxu** a potom kliknite na položku **Uložiť**.

4 Kliknite na položku **Nastavenie servera faxu**.

5 Do poľa Cieľový formát zadajte **[#]@myfax.com**, kde **[#]** je číslo faxu a **myfax.com** je doména poskytovateľa faxu.

### Poznámky:

- V prípade potreby nakonfigurujte polia Adresa pre odpoveď, Predmet alebo Správa.
- Ak chcete, aby tlačiareň mohla prijímať faxové správy, povoľte nastavenie príjmu faxu na založené na zariadení. Uistite sa, že máte nakonfigurovaný fax založený na zariadení.

6 Kliknite na možnosť **Uložiť**.

7 Kliknite na položku **Nastavenie e-mailu faxového servera** a potom vykonajte niektorý z nasledujúcich krokov:

- Povoľte možnosť **Použitie e-mailového servera SMTP**.

**Poznámka:** Ak nie sú nakonfigurované nastavenia SMTP e-mailu, prečítajte si časť [„Konfigurácia nastavení protokolu e-mail SMTP“ na strane 44](#).

- Nakonfigurujte nastavenia SMTP. Ďalšie informácie získate od poskytovateľa e-mailových služieb.

8 Uložte zmeny.

## Nastavenie faxu cez štandardnú telefónnu linku

**Poznámka:** Tieto pokyny sa vzťahujú len na tlačiarnie s podporou analógového faxu.

 **POZOR – NEBEZPEČENSTVO ZÁSAHU ELEKTRICKÝM PRÚDOM:** Toto zariadenie nenastavujte ani nevytvárajte žiadne elektrické či káblové pripojenie (napríklad sieťové napájanie, funkcia faxu alebo telefón) počas búrky, aby ste sa vyhli riziku zasiahnutia elektrickým prúdom.

 **POZOR – NEBEZPEČENSTVO ZÁSAHU ELEKTRICKÝM PRÚDOM:** Ak chcete zabrániť riziku úrazu elektrickým prúdom, nepoužívajte funkciu faxu počas búrky.



**⚠ POZOR – RIZIKO PORANENIA:** Ak chcete predísť vzniku požiaru, pripájajte zariadenie k verejnej telefónnej sieti výlučne prostredníctvom kábla 26 AWG alebo väčšieho telekomunikačného kábla (RJ-11). Pre používateľov v Austrálii: kábel musí schváliť austrálsky štátny orgán pre komunikáciu a médiá.

### Nastavenie 1: Tlačiareň je pripojená k samostatnej faxovej linke

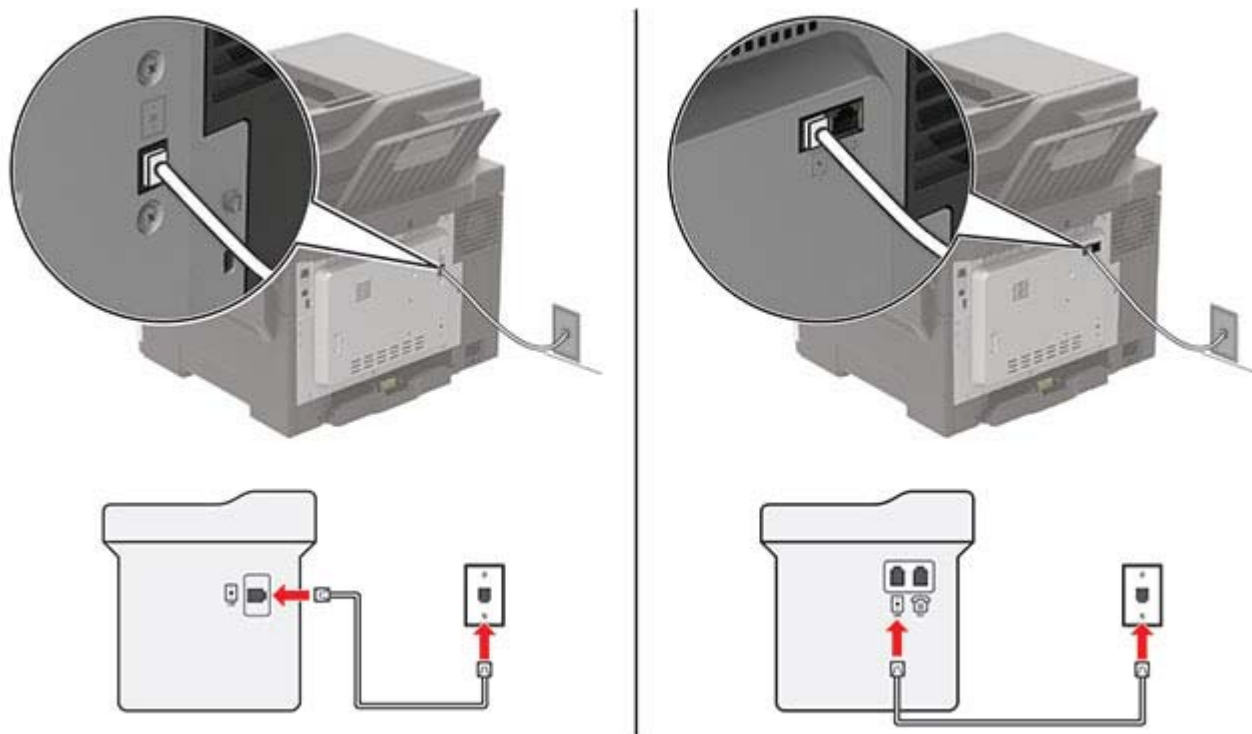

- 1 Jeden koniec telefónneho kábla pripojte k portu LINE tlačiarne.
- 2 Druhý koniec kábla pripojte do aktívnej analógovej telefónnej zásuvky.

#### Poznámky:

- Tlačiareň môžete nastaviť na automatické (položku Automatická odpoveď nastavte na možnosť **Zapnuté**) alebo manuálne (položku Automatická odpoveď nastavte na možnosť **Vypnuté**) prijímanie faxov.
- Ak chcete prijímať faxy automaticky, nastavte reakciu tlačiarne na konkrétny počet zvonení.

### Nastavenie 2: Tlačiareň zdieľa linku s telefónnym záznamníkom

**Poznámka:** Ak máte predplatenú službu osobitného zvonenia, tlačiareň sa musí nastaviť na správne zvonenie. Inak tlačiareň nebude prijímať faxy, aj keby bola nastavená na automatické prijímanie faxov.

## Pripojené k tej istej telefónnej zásuvke

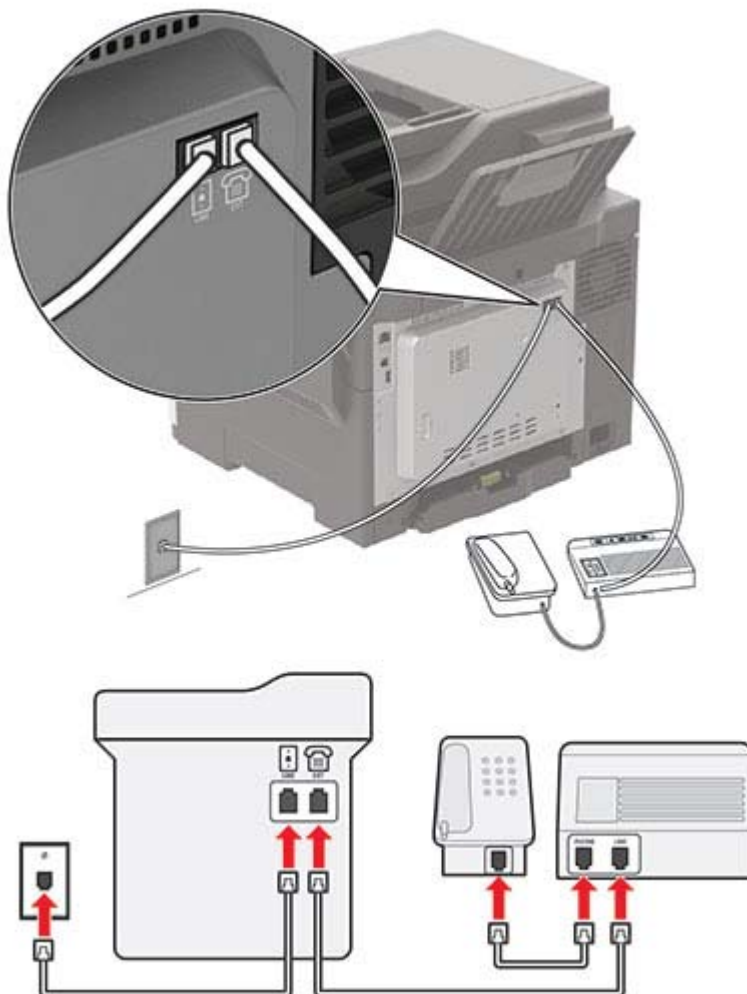

**Poznámka:** Tieto pokyny sa vzťahujú len na tlačiarne, ktoré majú porty EXT a LINE.

- Jeden koniec telefónneho kábla pripojte k portu LINE tlačiarne.
- Druhý koniec kábla pripojte do aktívnej analógovej telefónnej zásuvky.
- Telefónny záznamník pripojte k telefónnemu portu tlačiarne.

## Pripojené k rozličným telefónnym zásuvkám

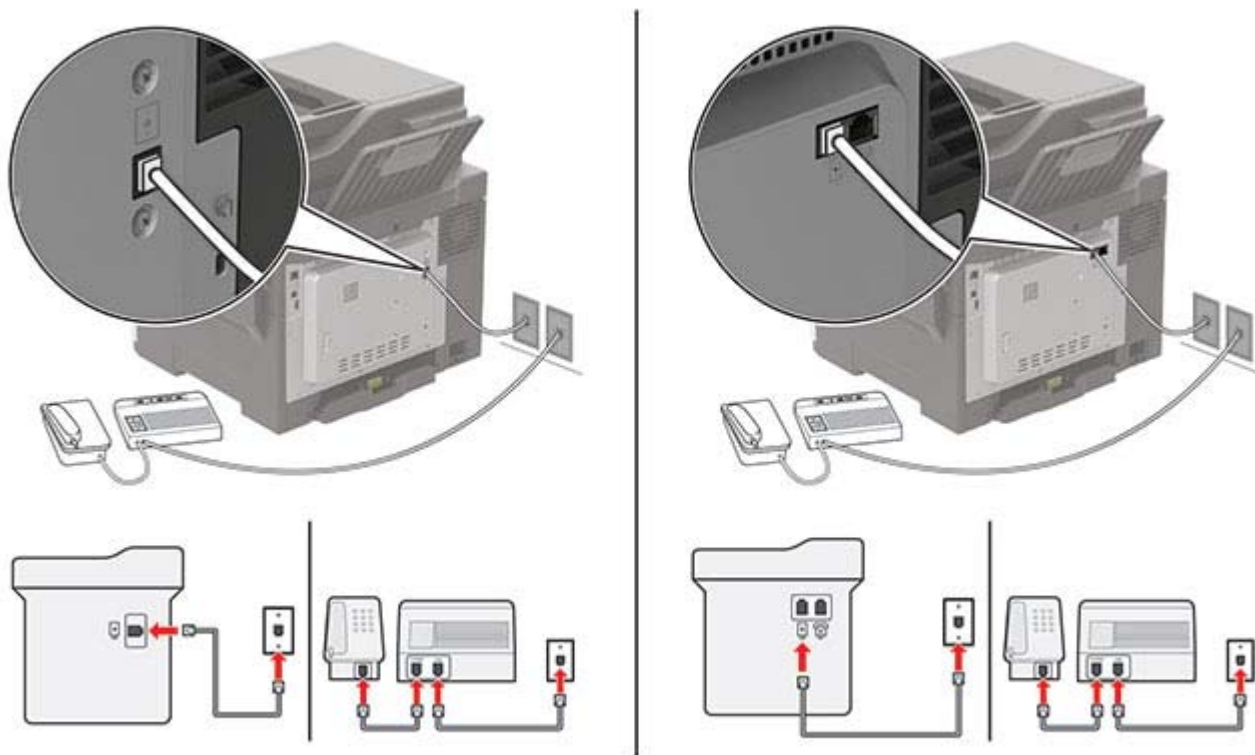

- 1 Jeden koniec telefónneho kábla pripojte k portu LINE tlačiarne.
- 2 Druhý koniec kábla pripojte do aktívnej analógovej telefónnej zásuvky.

### Poznámky:

- Ak na telefónnej linke máte len jedno telefónne číslo, nastavte tlačiareň na automatické prijímanie faxov.
- Tlačiareň nastavte tak, aby zdvihla volanie dve zvonenia po telefónnom záznamníku. Ak napríklad telefónny záznamník zdvihne hovor po štyroch zvoneniach, nastavte funkciu tlačiarne Počet zvonení pred odpoveďou na hodnotu 6.

## Nastavenie tlačiarne v krajinách alebo regiónoch s inými telefónnymi zásuvkami alebo zástrčkami

**Poznámka:** Tieto pokyny sa vzťahujú len na tlačiarne s podporou analógového faxu.

- ⚡ POZOR – NEBEZPEČENSTVO ZÁSAHU ELEKTRICKÝM PRÚDOM:** Toto zariadenie nenastavujte ani nevytvárajte žiadne elektrické či káblové pripojenie (napríklad sieťové napájanie, funkcia faxu alebo telefón) počas búrky, aby ste sa vyhli riziku zasiahnutia elektrickým prúdom.
- ⚡ POZOR – NEBEZPEČENSTVO ZÁSAHU ELEKTRICKÝM PRÚDOM:** Ak chcete zabrániť riziku úrazu elektrickým prúdom, nepoužívajte funkciu faxu počas búrky.

**⚠ POZOR – RIZIKO PORANENIA:** Ak chcete predísť vzniku požiaru, pripájajte zariadenie k verejnej telefónnej sieti výlučne prostredníctvom kábla 26 AWG alebo väčšieho telekomunikačného kábla (RJ-11). Pre používateľov v Austrálii: kábel musí schváliť austrálsky štátny orgán pre komunikáciu a médiá.

Vo väčšine krajín a regiónov je štandardnou telefónnou zásuvkou typ RJ11. Ak telefónna zásuvka alebo vybavenie vo vašich priestoroch nie sú kompatibilné s týmto typom pripojenia, použite telefónny adaptér. Adaptér pre vašu krajinu alebo región nemusí byť dodaný s tlačiarňou a môže byť potrebné ho zakúpiť samostatne.

V telefónnej zásuvke tlačiarne môže byť nainštalovaná adaptérová zástrčka. Ak sa pripájate k telefónnemu systému so sériovým alebo kaskádovým zapojením, nevyberajte adaptérovú zástrčku z telefónneho portu tlačiarne.

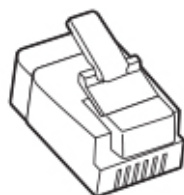

### Pripojenie tlačiarne k telefónnej zásuvke iného typu ako RJ11

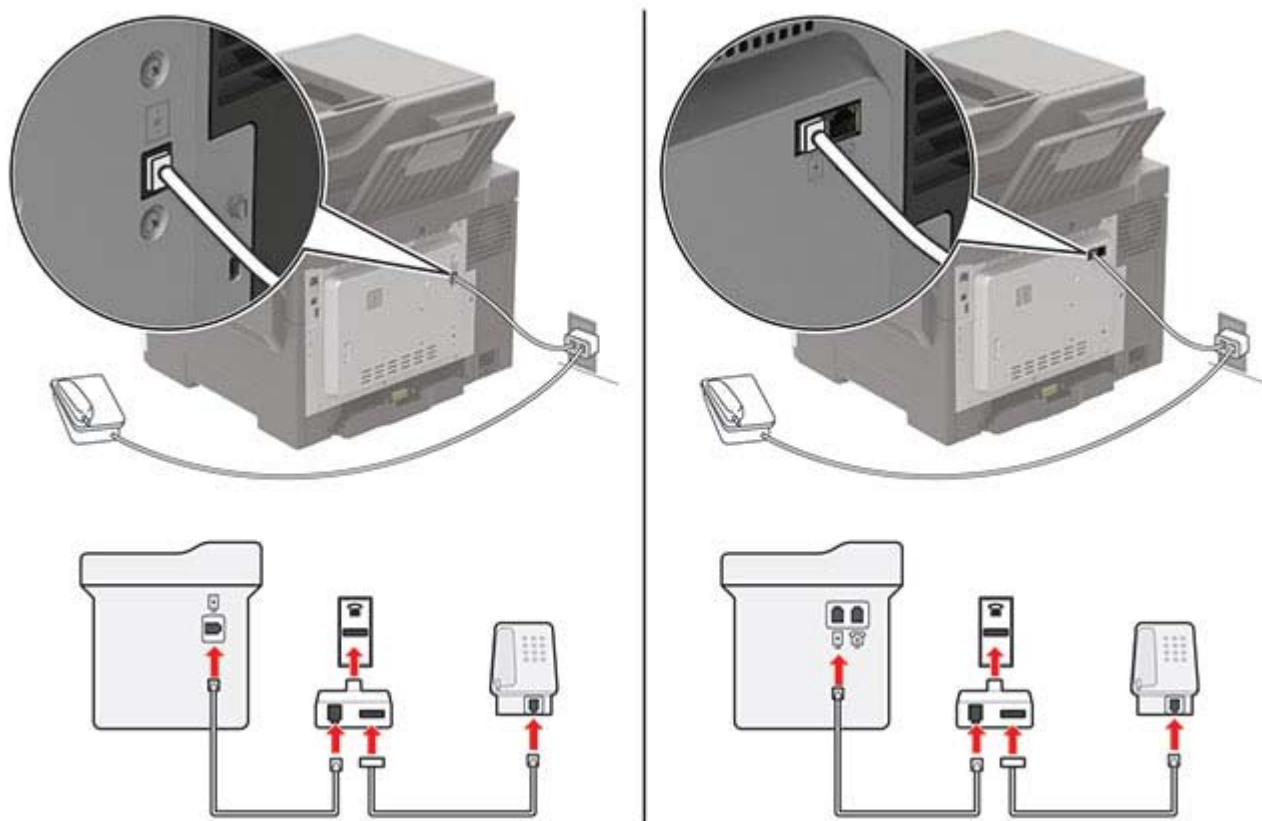

- 1 Jeden koniec telefónneho kábla pripojte k portu LINE tlačiarne.
- 2 Druhý koniec kábla pripojte k adaptéru RJ11 a adaptér zapojte do telefónnej zásuvky.

- 3 Ak chcete k rovnakej telefónnej zásuvke pripojiť iné ďalšie zariadenie s konektorom iného typu ako RJ11, pripojte ho priamo k telefónnemu adaptéru.

## Pripojenie k službe osobitného zvonenia

Vďaka službe osobitného zvonenia môžete mať na jednej telefónnej linke viac telefónnych čísel. Každé telefónne číslo ma pridelené iné zvonenie.

**Poznámka:** Tieto pokyny sa vzťahujú len na tlačiarne s podporou analógového faxu.

- 1 Na ovládacom paneli prejdite na položky:

**Nastavenia > Fax > Nastavenie faxu > Nastavenia príjmu faxov > Ovládacie prvky správcu > Zap. odpoveď**

V prípade modelov tlačiarní bez dotykovej obrazovky môžete prechádzať cez nastavenia stlačením tlačidla



- 2 Vyberte zvonenie.

## Nastavenie dátumu a času faxu

- 1 Na ovládacom paneli prejdite na:

**Nastavenia > Zariadenie > Predvoľby > Dátum a čas > Konfigurovať**

V prípade modelov tlačiarní bez dotykovej obrazovky môžete prechádzať cez nastavenia stlačením tlačidla



- 2 Nakonfigurujte nastavenia.

## Konfigurácia letného/zimného času

- 1 Na ovládacom paneli prejdite na:

**Nastavenia > Zariadenie > Predvoľby > Dátum a čas > Konfigurovať**

V prípade modelov tlačiarní bez dotykovej obrazovky môžete prechádzať cez nastavenia stlačením tlačidla



- 2 V ponuke času vyberte položku **(UTC+používateľský) Vlastné**.

- 3 Nakonfigurujte nastavenia.

## Odoslanie faxu

### Používanie ovládacieho panela

- 1 Zdrojový dokument vložte do zásobníka automatického podávača dokumentov alebo ho položte na skenovacie sklo.
- 2 Na ovládacom paneli vyberte položku **Fax** a zadajte požadované údaje.

- 3 V prípade potreby nakonfigurujte ďalšie nastavenia faxu.
- 4 Odošlite dokument faxom.

## Použitie počítača

**Poznámka:** Uistite sa, že je nainštalovaný univerzálny ovládač faxu.

### Používatelia systému Windows

- 1 V dokumente, ktorý chcete odoslať faxom, otvorte dialógové okno **Tlač**.
- 2 Vyberte tlačiareň a kliknite na položky **Vlastnosti**, **Predvoľby**, **Možnosti** alebo **Nastavenie**.
- 3 Kliknite na položky **Fax > Zapnúť fax** a zadajte číslo príjemcu.
- 4 V prípade potreby nakonfigurujte ďalšie nastavenia faxu.
- 5 Odošlite dokument faxom.

### Používatelia systému Macintosh

- 1 Po otvorení dokumentu vyberte položky **Súbor > Tlač**.
- 2 Vyberte tlačiareň a potom zadajte číslo príjemcu.
- 3 V prípade potreby nakonfigurujte ďalšie nastavenia faxu.
- 4 Odošlite dokument faxom.

## Naplánovanie odoslania faxu

- 1 Zdrojový dokument vložte do zásobníka automatického podávača dokumentov alebo ho položte na skenovacie sklo.
- 2 Na ovládacom paneli prejdite na:  
**Fax > Komu > zadajte číslo faxu > Hotovo**  
V prípade modelov tlačiarní bez dotykovej obrazovky môžete prechádzať cez nastavenia stlačením tlačidla .
- 3 Ak chcete konfigurovať dátum a čas, vyberte položku **Čas odoslania** a potom vyberte **Hotovo**.  
V prípade potreby nakonfigurujte ďalšie nastavenia faxu.
- 4 Odošlite fax.

## Vytvorenie skratky pre cieľové umiestnenie pre fax

**Poznámka:** Na vytvorenie skratky možno budete potrebovať správcovské oprávnenia.

- 1 Otvorte webový prehliadač a do poľa adresy zadajte adresu IP tlačiarne.

### Poznámky:

- Pozrite si adresu IP tlačiarne na domovskej obrazovke. IP Adresa sa zobrazuje ako štyri skupiny čísel, ktoré sú oddelené bodkami, napríklad 123.123.123.123.

- Ak používate server proxy, dočasne ho vypnite, aby sa správne načítala webová stránka.

- 2 Kliknite na možnosť **Skratky > Pridať skratku**.
- 3 V kontextovej ponuke Typ skratky vyberte položku **Fax** a potom nakonfigurujte nastavenia.
- 4 Uložte zmeny.

## Zmena rozlíšenia faxu

- 1 Zdrojový dokument vložte do zásobníka automatického podávača dokumentov alebo ho položte na skenovacie sklo.
- 2 Na ovládacom paneli vyberte položku **Fax** a zadajte požadované údaje.
- 3 V ponuke Rozlíšenie vyberte nastavenie.
- 4 Odošlite úlohu faxovania.

## Nastavenie tmavosti faxu

- 1 Zdrojový dokument vložte do zásobníka automatického podávača dokumentov alebo ho položte na skenovacie sklo.
- 2 Na ovládacom paneli vyberte položku **Fax** a zadajte požadované údaje.
- 3 V ponuke Tmavosť upravte nastavenie.
- 4 Odošlite dokument faxom.

## Zobrazenie denníka faxov

**Poznámka:** Na zobrazenie denníkov faxov možno budete potrebovať správcovské oprávnenia.

- 1 Otvorte webový prehliadač a do poľa adresy zadajte adresu IP tlačiarne.

**Poznámky:**

- Pozrite si adresu IP tlačiarne na domovskej obrazovke tlačiarne. IP Adresa sa zobrazuje ako štyri skupiny čísel, ktoré sú oddelené bodkami, napríklad 123.123.123.123.
- Ak používate server proxy, dočasne ho vypnite, aby sa správne načítala webová stránka.

- 2 Kliknite na **Nastavenia > Správy > Fax**.
- 3 Kliknite na **Denník úloh faxovania** alebo **Denník faxových hovorov**.

## Blokovanie nevyžiadaných faxov

- 1 Na ovládacom paneli prejdite na položky:

**Nastavenia > Fax > Nastavenie analógového faxu > Nastavenia príjmu faxov > Ovládacie prvky správcu**

V prípade modelov tlačiarní bez dotykovej obrazovky môžete prechádzať cez nastavenia stlačením tlačidla



- 2 Pre položku **Blokovať faxy bez názvu** nastavte možnosť **Zapnuté**.

## Zadržiavanie faxov

- 1 Na ovládacom paneli prejdite na položky:

**Nastavenia > Fax > Nastavenie faxu > Nastavenia príjmu faxov > Zadržiavanie faxov**

V prípade modelov tlačiarní bez dotykovej obrazovky môžete prechádzať cez nastavenia stlačením tlačidla



- 2 Vyberte režim.

## Posielanie faxov ďalej

- 1 Na ovládacom paneli prejdite na položky:

**Nastavenia > Fax > Nastavenie analógového faxu > Nastavenia príjmu faxov > Ovládacie prvky správcu**

V prípade modelov tlačiarní bez dotykovej obrazovky môžete prechádzať cez nastavenia stlačením tlačidla





- 2 V ponuke **Poslanie faxu ďalej** vyberte možnosť **Vytlačiť a poslať ďalej** alebo **Poslať ďalej** a potom nakonfigurujte nastavenia funkcie **Poslať ďalej** komu a nastavenia **Potvrdzujúci e-mail**.



# Skenovanie

## Používanie automatického podávača dokumentov a skenovacieho skla

Automatický podávač dokumentov (ADF)	Skenovacie sklo
 <ul style="list-style-type: none"> <li>• Automatický podávač dokumentov používajte pre viacstranové alebo obojstranne tlačené dokumenty.</li> <li>• Vložte zdrojový dokument stranou určenou na skenovanie smerom nahor. Pri viacstranových dokumentoch sa pred ich vložením ubezpečte, že je zarovnaná čelná hrana.</li> <li>• Skontrolujte, či sú vodiace lišty automatického podávača dokumentov nastavené tak, aby zodpovedali šírke vkladaneho papiera.</li> </ul>	 <ul style="list-style-type: none"> <li>• Skenovacie sklo používajte na jednostranové dokumenty, strany kníh, malé položky (napr. pohľadnice alebo fotografie), priehľadné fólie, fotografický papier alebo tenké médiá (napr. výstrižky z časopisov).</li> <li>• Umiestnite dokument stranou určenou na skenovanie smerom nadol do rohu so šípkou.</li> </ul>

## Skenovanie do počítača

Pred začatím skontrolujte nasledujúce:

- Firmvér tlačiarne je aktualizovaný. Ďalšie informácie nájdete v časti [„Aktualizácia firmvéru“ na strane 232](#).
- Počítač a tlačiareň sú pripojené k rovnakej sieti.

### Používatelia systému Windows

**Poznámka:** Skontrolujte, či je tlačiareň pridaná do počítača. Ďalšie informácie nájdete v časti [„Pridávanie tlačiarní do počítača“ na strane 230](#).

- 1 Pôvodný dokument vložte do automatického podávača dokumentov alebo ho položte na skenovacie sklo.
- 2 V počítači otvorte položku **Faxovanie a skenovanie pre systém Windows**.
- 3 V ponuke Zdroj vyberte zdroj skenera.
- 4 V prípade potreby upravte nastavenia skenovania.
- 5 Naskenujte dokument.

## Používatelia systému Macintosh

**Poznámka:** Skontrolujte, či je tlačiareň pridaná do počítača. Ďalšie informácie nájdete v časti [„Pridávanie tlačiarní do počítača“ na strane 230](#).

- 1 Pôvodný dokument vložte do automatického podávača dokumentov alebo ho položte na skenovacie sklo.
- 2 V počítači vykonajte jeden z týchto krokov:
  - Otvorte aplikáciu **Záznam obrazu**.
  - Otvorte položku **Tlačiarne a skenery** a potom vyberte tlačiareň. Kliknite na položky **Skenovať** > **Otvoriť skener**.
- 3 V okne Skener vyskúšajte jedno alebo viaceré z nasledujúcich riešení:
  - Vyberte, kde chcete uložiť naskenovaný dokument.
  - Výber veľkosti originálneho dokumentu.
  - Ak chcete skenovať z automatického podávača dokumentov (ADF) v položke **Podávač dokumentov** z ponuky Ponuka skenovania alebo aktivujte možnosť **Použiť podávač dokumentov**.
  - V prípade potreby nakonfigurujte nastavenia skenovania.
- 4 Kliknite na položku **Skenovať**.

## Skenovanie na server FTP

- 1 Zdrojový dokument vložte do zásobníka automatického podávača dokumentov alebo ho položte na skenovacie sklo.
- 2 Na ovládacom paneli vyberte položku **FTP** a zadajte požadované údaje.  
V prípade modelov tlačiarní bez dotykovej obrazovky stlačte tlačidlo **#** a na klávesnici zadajte číslo skratky.
- 3 V prípade potreby nakonfigurujte ďalšie nastavenia FTP.
- 4 Naskenujte dokument.

## Skenovanie do sieťového priečinka pomocou skratky

- 1 Vytvorte odkaz na sieťový priečinok
  - a Otvorte webový prehliadač a do poľa adresy zadajte adresu IP tlačiarne.  
**Poznámky:**
    - Pozrite si adresu IP tlačiarne na domovskej obrazovke. IP Adresa sa zobrazuje ako štyri skupiny čísel, ktoré sú oddelené bodkami, napríklad 123.123.123.123.
    - Ak používate server proxy, dočasne ho vypnite, aby sa webová stránka správne načítala.
  - b Kliknite na možnosť **Skratky** > **Pridať skratku**.
  - c V ponuke Typ skratky vyberte položku **Sieťový priečinok** a potom nakonfigurujte nastavenia.
  - d Použite zmeny.
- 2 Zdrojový dokument vložte do zásobníka automatického podávača dokumentov alebo ho položte na skenovacie sklo.

- 3 Na ovládacom paneli stlačte tlačidlo # a číslo skratky, ktoré ste vytvorili.
- 4 Naskenujte dokument.

## Vytvorenie skratky pre FTP

**Poznámka:** Na vytvorenie skratky možno budete potrebovať správcovské oprávnenia.

- 1 Otvorte webový prehliadač a do poľa adresy zadajte adresu IP tlačiarne.

**Poznámky:**

- Pozrite si adresu IP tlačiarne na domovskej obrazovke tlačiarne. IP Adresa sa zobrazuje ako štyri skupiny čísel, ktoré sú oddelené bodkami, napríklad 123.123.123.123.
- Ak používate server proxy, dočasne ho vypnite, aby sa správne načítala webová stránka.

- 2 Kliknite na možnosť **Skratky > Pridať skratku**.
- 3 V kontextovej ponuke Typ skratky vyberte položku **FTP** a potom nakonfigurujte nastavenia.
- 4 Uložte zmeny.

## Skenovanie na pamäťovú jednotku flash

- 1 Zdrojový dokument vložte do zásobníka automatického podávača dokumentov alebo ho položte na skenovacie sklo.
- 2 Vložte pamäťovú jednotku flash.

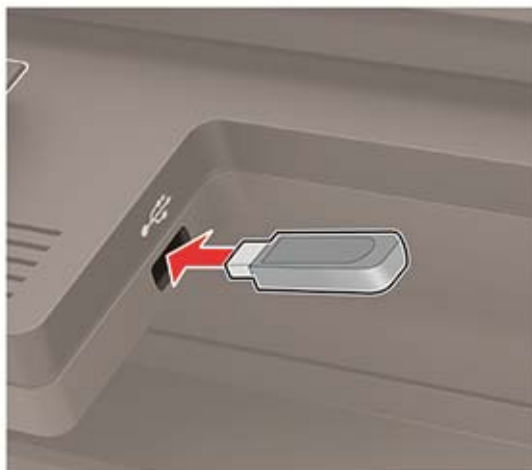

- 3 Vyberte položku **Skenovať do jednotky USB** a v prípade potreby upravte nastavenia.

**Poznámka:** Ak sa obrazovka jednotky USB nezobrazí, vyberte položku **Jednotka USB** na ovládacom paneli.

- 4 Naskenujte dokument.

**Výstraha – Riziko poranenia:** Ak chcete predísť strate údajov alebo zlyhaniu tlačiarne, počas aktívnej tlače, načítavania alebo zapisovania na pamäťové zariadenie sa nedotýkajte jednotky flash ani tlačiarne v zobrazenej oblasti.



# Vysvetlenie ponúk tlačiarne

## Mapa ponúk

Zariadenie	<ul style="list-style-type: none"> <li>• <a href="#">Predvoľby</a></li> <li>• <a href="#">Úsporný režim</a></li> <li>• <a href="#">Vzdialený ovládací panel</a></li> <li>• <a href="#">Oznámenia</a></li> <li>• <a href="#">Správa napájania</a></li> </ul>	<ul style="list-style-type: none"> <li>• <a href="#">Anonymný zber údajov</a></li> <li>• <a href="#">Obnoviť predvolené výrobné nastavenia</a></li> <li>• <a href="#">Údržba</a></li> <li>• <a href="#">Viditeľné ikony na domovskej obrazovke</a></li> <li>• <a href="#">Informácie o tlačiarňach</a></li> </ul>
Tlačiť	<ul style="list-style-type: none"> <li>• <a href="#">Rozloženie</a></li> <li>• <a href="#">Nastavenie</a></li> <li>• <a href="#">Kvalita</a></li> <li>• <a href="#">Štatistika úloh</a></li> <li>• <a href="#">XPS</a></li> </ul>	<ul style="list-style-type: none"> <li>• <a href="#">PDF</a></li> <li>• <a href="#">PostScript</a></li> <li>• <a href="#">PCL</a></li> <li>• <a href="#">HTML</a></li> <li>• <a href="#">Obrázok</a></li> </ul>
Papier	<ul style="list-style-type: none"> <li>• <a href="#">Konfigurácia zásobníkov</a></li> </ul>	<ul style="list-style-type: none"> <li>• <a href="#">Konfigurácia médií</a></li> </ul>
Kopírovanie	<a href="#">Kopírovať predvolené hodnoty</a>	
Fax	<a href="#">Predvolené nastavenia faxu</a>	
E-mail	<ul style="list-style-type: none"> <li>• <a href="#">Nastavenie e-mailu</a></li> <li>• <a href="#">Predvolené hodnoty e-mailu</a></li> </ul>	<ul style="list-style-type: none"> <li>• <a href="#">Nastavenie webového pripojenia</a></li> </ul>
FTP	<a href="#">Predvolené hodnoty FTP</a>	
Jednotka USB	<ul style="list-style-type: none"> <li>• <a href="#">Skenovanie do pamäťovej jednotky flash</a></li> </ul>	<ul style="list-style-type: none"> <li>• <a href="#">Tlač z pamäťovej jednotky flash</a></li> </ul>
Sieť/porty	<ul style="list-style-type: none"> <li>• <a href="#">Prehľad siete</a></li> <li>• <a href="#">Bezdrôtové</a></li> <li>• <a href="#">Wi-Fi Direct</a></li> <li>• <a href="#">Ethernet</a></li> <li>• <a href="#">TCP/IP</a></li> <li>• <a href="#">SNMP</a></li> </ul>	<ul style="list-style-type: none"> <li>• <a href="#">IPSec</a></li> <li>• <a href="#">802.1x</a></li> <li>• <a href="#">Konfigurácia LPD</a></li> <li>• <a href="#">Nastavenia HTTP/FTP</a></li> <li>• <a href="#">ThinPrint</a></li> <li>• <a href="#">USB</a></li> </ul>
Zabezpečenie	<ul style="list-style-type: none"> <li>• <a href="#">Spôsoby prihlásenia</a></li> <li>• <a href="#">Plánovať zariadenia USB</a></li> <li>• <a href="#">Denník auditu zabezpečenia</a></li> <li>• <a href="#">Obmedzenia prihlásenia</a></li> <li>• <a href="#">Nastavenie dôvernej tlače</a></li> </ul>	<ul style="list-style-type: none"> <li>• <a href="#">Šifrovanie disku</a></li> <li>• <a href="#">Vymazať dočasné údajové súbory</a></li> <li>• <a href="#">Nastavenia LDAP riešení</a></li> <li>• <a href="#">Rôzne</a></li> </ul>
Správy	<ul style="list-style-type: none"> <li>• <a href="#">Strana nastavení ponúk</a></li> <li>• <a href="#">Zariadenie</a></li> <li>• <a href="#">Tlačiť</a></li> </ul>	<ul style="list-style-type: none"> <li>• <a href="#">Odkazy</a></li> <li>• <a href="#">Fax</a></li> <li>• <a href="#">Sieť</a></li> </ul>

<a href="#">Pomocník</a>	<ul style="list-style-type: none"> <li>• Tlačiť všetky príručky</li> <li>• Príručka kvality farieb</li> <li>• Príručka pre pripojenie</li> <li>• Príručka pre kopírovanie</li> <li>• Príručka pre e-mail</li> <li>• Príručka pre fax</li> </ul>	<ul style="list-style-type: none"> <li>• Informačná príručka</li> <li>• Príručka pre médiá</li> <li>• Príručka pre premiestnenie</li> <li>• Príručka kvality tlače</li> <li>• Príručka skenovania</li> <li>• Príručka pre spotrebný materiál</li> </ul>
<a href="#">Riešenie problémov</a>	Tlačiť strany testu kvality	Čistenie skenera

## Zariadenie

### Predvoľby

Položka ponuky	Opis
<b>Zobrazovaný jazyk</b> [Zoznam jazykov]	Nastavenie jazyka, v ktorom sa zobrazuje text na displeji.
<b>Krajina/región</b> [Zoznam krajín alebo regiónov]	Identifikácia krajiny alebo regiónu, pre ktorý je tlačiareň nakonfigurovaná.
<b>Spustiť úvodné nastavenie</b> Zapnuté Vypnuté*	Spustenie sprievodcu nastavením.
<b>Klávesnica</b> Typ klávesnice [Zoznam jazykov]	Výber jazyka ako typu klávesnice. <b>Poznámky:</b> <ul style="list-style-type: none"> <li>• Nemusia sa zobrazovať všetky hodnoty pre položku Typ klávesnice, prípadne môžu na svoje zobrazenie vyžadovať špeciálny hardvér.</li> <li>• Táto položka ponuky sa zobrazí len v prípade niektorých modelov tlačiarní.</li> </ul>
<b>Zobrazené informácie</b> Zobrazený text 1 [IP adresa*] Zobrazený text 2 [Dátum/čas*] Vlastný text 1 Vlastný text 2	Stanovenie, aké informácie sa budú zobrazovať na domovskej obrazovke. <b>Poznámka:</b> Položky Vlastný text 1 a Vlastný text 2 sa zobrazujú len pri niektorých modeloch tlačiarní.
<b>Dátum a čas</b> Konfigurácia Aktuálny dátum a čas Manuálne nastaviť dátum a čas Formát dátumu [MM-DD-RRRR*] Formát času [12-hodinový formát AM/PM*] Časové pásmo [GMT*]	Konfigurácia dátumu a času tlačiarne.
<b>Poznámka:</b> Hviezdička (*) vedľa hodnoty označuje predvolené výrobné nastavenie.	

Položka ponuky	Opis
<b>Dátum a čas</b> Protokol času siete Povolit' protokol NTP [Zapnuté*] Server NTP Povolit' overenie	Konfigurácia nastavení pre Network Time Protocol (NTP). <b>Poznámky:</b> <ul style="list-style-type: none"> <li>• Položka Povolit' overenie sa zobrazí len v prípade niektorých modelov tlačiarňí.</li> <li>• Keď je položka Povolit' overenie nastavená na možnosť Kľúč MD5, zobrazia sa položky ID kľúča a Heslo.</li> </ul>
<b>Veľkosti papiera</b> Americké* Metrické	Určenie mernej jednotky veľkostí papiera. <b>Poznámka:</b> Krajina alebo región vybraný v sprievodcovi úvodným nastavením určuje počiatočné nastavenie veľkosti papiera.
<b>Jas obrazovky</b> 20 – 100 % (100*)	Upravenie jasu displeja. <b>Poznámka:</b> Táto položka ponuky sa zobrazí len v prípade niektorých modelov tlačiarňí.
<b>Prístup k jednotke flash</b> Povolené* Vypnuté	Povolenie prístupu k jednotke flash.
<b>Povolit' odstránenie pozadia</b> Zapnuté* Vypnuté	Nastavenie, či bude povolené odstrániť pozadie.
<b>Povolit' vlastné skenovacie úlohy</b> Zapnuté* Vypnuté	Skenovanie viacerých úloh do jedného súboru. <b>Poznámka:</b> Toto nastavenie ponuky sa zobrazí len v prípade, že je nainštalovaný pevný disk.
<b>Skenovanie jednej strany z plochého skla</b> Zapnuté Vypnuté*	Nastavenie jednostranných kópií zo skenovacieho skla.
<b>Zvuková spätná väzba</b> Spätná väzba tlačidiel Zapnuté* Vypnuté	Aktivácia zvukovej spätnej väzby pri stlačení tlačidiel, interakciách s panelom, výzvach pri vložení papiera a upozorneniach na chyby. <b>Poznámka:</b> Táto položka ponuky sa zobrazí len v prípade niektorých modelov tlačiarňí.
<b>Zvuková spätná väzba</b> Hlasitosť 1 – 10 (5*)	Úprava hlasitosti reproduktorov tlačiarne. <b>Poznámky:</b> <ul style="list-style-type: none"> <li>• Zmeny hlasitosti sa uplatnia po skončení aktuálnej relácie používateľa.</li> <li>• Táto položka ponuky sa zobrazí len v prípade niektorých modelov tlačiarňí.</li> </ul>
<b>Časový limit obrazovky</b> 10 – 300 (60*)	Nastavenie času nečinnosti v sekundách pred zobrazením domovskej obrazovky na displeji alebo pred automatickým odhlásením používateľského účtu.
<b>Poznámka:</b> Hviezdička (*) vedľa hodnoty označuje predvolené výrobné nastavenie.	

## Ekonomický režim

Položka ponuky	Opis
<b>Tlač</b> Strany Jednostranne* Obojstranne	Zadajte, či tlačiť na jednej alebo oboch stranách papiera.
<b>Tlač</b> Počet stránok na stranu Vypnuté* 2 stránky na stranu 3 stránky na stranu 4 stránky na stranu 6 stránok na stranu 9 stránok na stranu 12 stránok na stranu 16 stránok na stranu	Tlač obrázkov na viacerých stránkach na jednu stranu jedného listu papiera.
<b>Tlač</b> Tmavosť tonera 1–10 (8*)	Nastavenie svetlosti alebo tmavosti textových obrázkov.
<b>Kopírovanie</b> Strany Jednostranné na jednostranné* Jednostranné na obojstranné Obojstranné na jednostranné Obojstranné na obojstranné	Určenie priebehu skenovania na základe zdrojového dokumentu.
<b>Kopírovanie</b> Počet stránok na stranu Vypnuté* 2 stránky na výšku 4 stránky na výšku 2 stránky na šírku 4 stránky na šírku	Určenie priebehu skenovania na základe zdrojového dokumentu.
<b>Kopírovanie</b> Tmavosť 1 – 9 (5*)	Úprava tmavosti naskenovaných obrázkov textu.
<b>Poznámka:</b> Hviezdička (*) vedľa hodnoty označuje predvolené výrobné nastavenie.	

## Vzdialený ovládací panel

Položka ponuky	Opis
<b>Externé pripojenie VNC</b> Nepovoliť* Povolit'	Pripojenie externého klienta VNC na používanie vzdialeného ovládacieho panela.
<b>Poznámka:</b> Hviezdička (*) vedľa hodnoty označuje predvolené výrobné nastavenie.	



Položka ponuky	Opis
<b>Typ overenia</b> Žiadne* Štandardné overenie	Nastavenie typu overenia pri prístupe klientom na server VNC.
<b>Heslo pre server VNC</b>	Uvedenie hesla na pripojenie klienta na server VNC. <b>Poznámka:</b> Táto položka ponuky sa zobrazí len v prípade, že je položka Typ overenia nastavená na možnosť Štandardné overenie.
<b>Poznámka:</b> Hviezdička (*) vedľa hodnoty označuje predvolené výrobné nastavenie.	

## Oznámenia

Položka ponuky	Opis
<b>Rozsvietenie pri chybe</b> Vypnuté Zapnuté*	Nastavenie rozsvietenia svetelného indikátora, keď nastane chyba tlačiarne. <b>Poznámka:</b> Táto položka ponuky sa zobrazí len v prípade niektorých modelov tlačiarň.
<b>Pípnutie pri naplnení automatického podávača dokumentov</b> Vypnuté Zapnuté*	Povolenie zvukového upozornenia pri vkladaní papiera do zásobníka automatického podávača dokumentov.
<b>Signalizácia</b> Vypnuté Raz* Nepretržite	Nastavenie, koľkokrát zaznie upozornenie, keď tlačiareň vyžaduje zásah používateľa.
<b>Spotrebný materiál</b> Zobrazit' odhadované hodnoty spotrebného materiálu (Zobrazit' odhadované hodnoty*) Signalizácia pre kazetu (Raz*)	<ul style="list-style-type: none"> <li>• Zobrazenie odhadu stavu spotrebného materiálu tlačiarne.</li> <li>• Nastavenie, koľkokrát zaznie upozornenie, keď je tonerová kazeta takmer prázdna.</li> </ul>
<b>Poznámka:</b> Hviezdička (*) vedľa hodnoty označuje predvolené výrobné nastavenie.	

Položka ponuky	Opis
<p><b>Nastavenie upozornení e-mailom</b></p> <p>Nastavenie e-mailu</p> <ul style="list-style-type: none"> <li>Primárna brána SMTP</li> <li>Port primárnej brány SMTP (25*)</li> <li>Sekundárna brána SMTP</li> <li>Port sekundárnej brány SMTP (25*)</li> <li>Časový limit SMTP (30 sekúnd*)</li> <li>Adresa pre odpoveď</li> <li>Vždy použiť predvolenú adresu servera SMTP na odpoveď (Vypnuté*)</li> <li>Použiť nástroj SSL/TLS (Vypnuté*)</li> <li>Je potrebný dôveryhodný certifikát (Zapnuté*)</li> <li>Overenie servera SMTP</li> <li>(Nevyžaduje sa žiadne overenie*)</li> <li>E-mail vytvorený na základe zariadenia (Žiadne*)</li> <li>E-mail vytvorený na základe používateľa (Žiadne*)</li> <li>Použiť poverenia zariadenia služby Active Directory (Vypnuté*)</li> <li>ID používateľa zariadenia</li> <li>Heslo zariadenia</li> <li>Kerberos 5 REALM</li> <li>Doména NTLM</li> <li>Vypnúť chybu „Nie je nastavený server SMTP“ (Vypnuté*)</li> </ul>	<p>Konfigurácia e-mailových nastavení tlačiarne.</p>
<p><b>Predchádzanie chybám</b></p> <ul style="list-style-type: none"> <li>Asistencia pri zaseknutí papiera (Zapnuté*)</li> <li>Automaticky pokračovať (Zapnuté*)</li> <li>Automatické reštartovanie <ul style="list-style-type: none"> <li>Automatické reštartovanie (Vždy reštartovať*)</li> <li>Maximálny počet automatických reštartovaní (2*)</li> <li>Okno automatického reštartovania (720 sekúnd*)</li> </ul> </li> <li>Zobraziť chybu krátkeho papiera (Automatické odstránenie*)</li> <li>Ochrana strany (Vypnuté*)</li> </ul>	<ul style="list-style-type: none"> <li>• Nastavenie tlačiarne tak, aby po odstránení zaseknutej strany automaticky vysunula prázdne alebo čiastočne potlačené strany.</li> <li>• Umožní tlačiarni automaticky pokračovať v spracovaní alebo tlači úlohy po vyriešení určitých stavov tlačiarne, ktoré vyžadujú zásah používateľa.</li> <li>• Nastavenie automatického reštartovania tlačiarne v prípade výskytu chyby.</li> <li>• Nastavenie zobrazovania hlásenia tlačiarne v prípade, že sa vyskytne chyba krátkeho papiera.</li> <li>• Nastavenie tlačiarne na spracovanie celej strany do pamäte pred jej vytlačením.</li> </ul>
<p><b>Obnovenie zaseknutého obsahu</b></p> <ul style="list-style-type: none"> <li>Obnova po zaseknutí (Automaticky*)</li> <li>Obnova po zaseknutí v skeneri (Úroveň strany*)</li> </ul>	<ul style="list-style-type: none"> <li>• Nastavenie tlačiarne na opätovnú tlač zaseknutých strán.</li> <li>• Stanovenie, ako reštartovať úlohu skenovania po odstránení zaseknutého papiera.</li> </ul>
<p><b>Poznámka:</b> Hviezdička (*) vedľa hodnoty označuje predvolené výrobné nastavenie.</p>	

## Správa napájania

Položka ponuky	Opis
<b>Profil režimu spánku</b> Tlačíť z režimu spánku Po tlači zostať v činnosti Po tlači prejsť do režimu spánku*	Nastavenie tlačiarne tak, aby po tlači zostala v režime pripravenosti alebo sa vrátila do režimu spánku.
<b>Časové limity</b> Režim spánku 1 – 120 min (15*)	Nastavenie doby nečinnosti pred prechodom tlačiarne do režimu Spánok.
<b>Časové limity</b> Časový limit režimu dlhodobého spánku Vypnuté 1 hodina 2 hodiny 3 hodiny 6 hodín 1 deň 2 dni 3 dni* 1 týždeň 2 týždne 1 mesiac	Nastavenie času pred vypnutím tlačiarne.
<b>Časové limity</b> Časový limit dlhodobého spánku pri pripojení Prejsť do režimu dlhodobého spánku Neprechádzať do režimu dlhodobého spánku*	Nastavenie položky Časový limit dlhodobého spánku, aby sa tlačiareň vypla, aj keď je aktívne pripojenie k sieti Ethernet.
<b>Naplánovať režimy napájania</b> Plány Pridať nový plán	Plánovanie doby prechodu tlačiarne do režimu spánku alebo dlhodobého spánku.
<b>Poznámka:</b> Hviezdička (*) vedľa hodnoty označuje predvolené výrobné nastavenie.	

## Anonymný zber údajov

Položka ponuky	Opis
<b>Anonymný zber údajov</b> Informácie o používaní a výkone zariadenia Žiadne*	Odoslať informácie o používaní tlačiarne a výkonnosti výrobcovi. <b>Poznámka:</b> Čas odosielania anonymných údajov sa zobrazí len vtedy, keď nastavíte anonymný zber údajov na používanie a výkon zariadenia.
<b>Čas odoslania anonymných údajov</b> Počiatočný čas Čas zastavenia	
<b>Poznámka:</b> Hviezdička (*) vedľa hodnoty označuje predvolené výrobné nastavenie.	

## Zjednodušenie ovládania

Položka ponuky	Opis
<b>Interval opakovaného stlačenia klávesu</b> 0 – 5 sekúnd (0*)	Nastavenie časového intervalu, počas ktorého tlačiareň ignoruje opakované stlačenie klávesov na pripojenej klávesnici.
<b>Počiatkové oneskorenie opakovania klávesov</b> 0,25 – 5 sekúnd (1*)	Nastavenie počiatkovej dĺžky oneskorenia, kým sa stlačenie klávesu začne opakovať. <b>Poznámka:</b> Zobrazuje sa iba vtedy, keď je k tlačiarne pripojená klávesnica.
<b>Rýchlosť opakovania klávesov</b> 0,5 – 30 (30*)	Nastavenie počtu stlačení za sekundu na zopakovanie klávesu. <b>Poznámka:</b> Zobrazuje sa iba vtedy, keď je k tlačiarne pripojená klávesnica.
<b>Predĺžiť časový limit obrazovky</b> Vypnuté* Zapnuté	Ponechá používateľa na rovnakom umiestnení a namiesto návratu na domovskú obrazovku po uplynutí obnoví položku Časový limit obrazovky.
<b>Poznámka:</b> Hviezdička (*) vedľa hodnoty označuje predvolené výrobné nastavenie.	

## Obnovenie predvolených výrobných nastavení

Položka ponuky	Opis
<b>Obnoviť nastavenia</b> Obnoviť všetky nastavenia Obnoviť nastavenia tlačiarne Obnoviť nastavenia siete Obnoviť nastavenia faxu Obnoviť nastavenia aplikácií	Obnovenie výrobných nastavení tlačiarne.

## Údržba

### Ponuka konfigurácie

Položka ponuky	Opis
<b>Konfigurácia USB</b> Zariadenie USB s technológiou PnP 1* 2	Zmeňte režim jednotky USB tlačiarne, aby ste zlepšili jej kompatibilitu s osobným počítačom. <b>Poznámka:</b> Táto položka ponuky sa zobrazí len v prípade niektorých modelov tlačiarne.
<b>Skenovať do lokálnej jednotky USB</b> Zapnuté* Vypnuté	Nastavenie toho, či sa ovládač zariadenia USB uvádza ako jednoduché zariadenie USB (jedno rozhranie) alebo ako zložené zariadenie USB (viacero rozhraní).
<b>Konfigurácia USB</b> Rýchlosť USB Full Automaticky*	Nastavte port USB, aby fungoval plnou rýchlosťou, a vypnite jeho vysokorýchlostné možnosti. <b>Poznámka:</b> Táto položka ponuky sa zobrazí len v prípade niektorých modelov tlačiarne.
<b>Poznámka:</b> Hviezdička (*) vedľa hodnoty označuje predvolené výrobné nastavenie.	

Položka ponuky	Opis
<b>Konfigurácia zásobníkov</b> Prepojenie na zásobník Automaticky* Vypnuté	Nastavenie tlačiarne na prepojenie zásobníkov s rovnakými nastaveniami typu a veľkosti papiera.
<b>Konfigurácia zásobníkov</b> Pri vložení zásobníka zobrazit' hlásenie Zasúvací zásobník Vypnuté* Zapnuté	Po vložení zásobníka zobrazit' hlásenie, ktoré používateľovi umožní zmenit' nastavenia veľkosti a typu papiera.
<b>Konfigurácia zásobníkov</b> Výzvy na vloženie papiera Automaticky* Viacúčelový podávač Manuálny podávač papiera Výzvy na vloženie obálok Automaticky* Viacúčelový podávač Manuálny podávač papiera	Nastavenie zdroja papiera, ktorý používateľ naplní po zobrazení výzvy na vloženie papiera alebo obálok.  <b>Poznámky:</b> <ul style="list-style-type: none"> <li>• Viacúčelový podávač je k dispozícii len v niektorých modeloch tlačiarňí.</li> <li>• Ak chcete, aby sa zobrazila položka Viacúčelový podávač, v ponuke Papier nastavte položku Konfigurácia multi-funkčného podávača na možnosť Kazeta.</li> </ul>
<b>Konfigurácia zásobníkov</b> Postup pri výzvach Vyzvať používateľa* Pokračovať Použiť aktuálny	Nastavenie tlačiarne na riešenie výziev na výmenu papiera alebo obálok.
<b>Správy</b> Strana nastavení ponúk Denník udalostí Zhrnutie denníka udalostí Štatistiky kontroly zdravia	Tlač správ o nastaveniach ponuky tlačiarne, stave a denníkoch udalostí.
<b>Počítadlá používania spotrebného materiálu</b> Vymazať históriu používania spotrebného materiálu	Vymazanie histórie používania spotrebného materiálu, napríklad zostávajúceho počtu strán alebo dní, na výrobné nastavenia.
<b>Počítadlá používania spotrebného materiálu</b> Vynulovať počítadlo údržby	Vynulovanie počítadla po nainštalovaní novej súpravy na údržbu.
<b>Počítadlá používania spotrebného materiálu</b> Rozsahy hladín pokrytia	Prispôsobenie rozsahu pokrytia farbami na potlačenej strane.
<b>Emulácie tlačiarne</b> Emulácia jazyka PPDS Vypnuté* Zapnuté	Nastavenie tlačiarne na rozpoznanie a používanie prúdu údajov jazyka PPDS.
<b>Konfigurácia faxu</b> Podpora zníženej spotreby faxu Zakázať režim spánku Povolit' režim spánku Automaticky*	Nastavenie prepnutia faxu do režimu spánku vždy, keď to tlačiareň určí.  <b>Poznámka:</b> Táto položka ponuky je k dispozícii len na niektorých modeloch tlačiarňí.

**Poznámka:** Hviezdička (\*) vedľa hodnoty označuje predvolené výrobné nastavenie.

Položka ponuky	Opis
<b>Konfigurácia faxu</b> Umiestnenie ukladacieho priestoru pre faxy Disk NAND*	Nastavenie umiestnenia na uloženie všetkých faxov. <b>Poznámky:</b> <ul style="list-style-type: none"> <li>Táto položka ponuky je k dispozícii len na niektorých modeloch tlačiarní.</li> <li>Táto ponuka sa zobrazí len v prípade, že je nainštalovaný pevný disk.</li> </ul>
<b>Konfigurácia tlače</b> Čiernobiely režim Vypnuté* Zapnuté	Tlač farebného obsahu v odtieňoch sivej.
<b>Konfigurácia tlače</b> Sútláč farieb Vypnuté 1 2* 3 4 5	Vylepšenie tlačeného výstupu na kompenzáciu nesprávneho zaregistrovania v rámci tlačiarne.
<b>Konfigurácia tlače</b> Zvýšenie ostroty písma 0 – 150 (24*)	Nastavenie hodnoty pre bodovú veľkosť textu, pod ktorou sa pri tlači údajov písiem použijú vysokofrekvenčné obrazovky. Ak je napríklad hodnota 24, potom všetky písma s veľkosťou 24 bodov alebo menej použijú vysokofrekvenčné obrazovky.
<b>Operácie zariadenia</b> Tichý režim Vypnuté* Zapnuté	Prepnutie tlačiarne do prevádzky v režime Tichý režim. <b>Poznámka:</b> Zapnutie tohto nastavenia spomaľuje výkon tlačiarne.
<b>Operácie zariadenia</b> Ponuky panela Vypnuté Zapnuté*	Zapnutie prístupu k ponukám ovládacieho panela.
<b>Operácie zariadenia</b> Vlastný stav spotrebného materiálu Vypnuté* Zapnuté	Umožňuje službe <i>printservice</i> čítať a upravovať hodnoty nástroja Embedded Web Server.
<b>Operácie zariadenia</b> Bezpečný režim Vypnuté* Zapnuté	Nastavenie tlačiarne na prevádzku v špeciálnom režime, v ktorom sa pokúša naďalej ponúkať čo najviac funkcií aj napriek známym problémom. Ak je napríklad nastavená možnosť Zapnuté a zariadenie pre obojstrannú tlač nefunguje, tlačiareň vykoná jednostrannú tlač dokumentov, a to aj v prípade, ak úloha obsahuje obojstrannú tlač.
<b>Operácie zariadenia</b> Minimálna pamäť na kopírovanie 80 MB* 100 MB	Nastavenie minimálneho pridelenia pamäte na ukladanie kopírovacích úloh.
<b>Poznámka:</b> Hviezdička (*) vedľa hodnoty označuje predvolené výrobné nastavenie.	

Položka ponuky	Opis
<b>Operácie zariadenia</b> Vymazať vlastný stav	Vymazanie používateľom definovaných reťazcov pre Predvolené alebo Alternatívne vlastné správy.
<b>Operácie zariadenia</b> Vymazať všetky správy o inštalácii na diaľku	Vymazanie správ, ktoré boli nainštalované na diaľku.
<b>Operácie zariadenia</b> Automaticky zobrazit' chybové obrazovky Vypnuté Zapnuté*	Zobrazenie existujúcich chybových hlásení na displeji, keď tlačiareň bude neaktívna, na domovskej obrazovke na čas, ktorý sa rovná nastaveniu Časový limit obrazovky.
<b>Operácie zariadenia</b> Povoliť orientáciu na rýchlom kopírovaní Zapnuté Vypnuté*	Povoliť tlačiarňu používať nastavenia orientácie v ponuke Kopírovanie pri odosielaní rýchlych kopírovacích úloh.
<b>Operácie zariadenia</b> Povoliť voliteľný paralelný port Vypnuté* Zapnuté	Povoliť voliteľný paralelný port. <b>Poznámka:</b> Pri nastavení na možnosť Zapnuté sa tlačiareň reštartuje.
<b>Nastavenie inštalátora TPS</b> Preferencia frekvencie kalibrácie Vypnuté Najmenej úprav farieb Menej úprav farieb Normálne* Presnejšie farby Najpresnejšie farby	Nastavenie tlačiarne na používanie správneho množstva tonera na zachovanie konzistentnosti farieb.
<b>Nastavenie inštalátora TPS</b> Plná kalibrácia	Spustenie plnej kalibrácie farieb.
<b>Nastavenie inštalátora TPS</b> Vytlačiť informačnú stránku TPS	Vytlačenie diagnostickej stránky, ktorá obsahuje informácie o kalibrácii snímača TPS.
<b>Konfigurácia skenera</b> Manuálna registrácia skenera Rýchly test tlače	Vytlačenie stránky na rýchly test cieľa. <b>Poznámka:</b> Uistite sa, že odsadenie okrajov na cieľovej stránke je jednotné všade okolo cieľa. Ak nie je, môže byť nutné obnoviť nastavenie okrajov tlačiarne.
<b>Konfigurácia skenera</b> Manuálna registrácia skenera Registrácia predného automatického podávača dokumentov Registrácia zadného automatického podávača dokumentov Registrácia plochého skenera	Manuálna registrácia plochého skenera a automatického podávača dokumentov po výmene automatického podávača dokumentov, skenovacieho skla alebo riadiacej jednotky.
<b>Poznámka:</b> Hviezdička (*) vedľa hodnoty označuje predvolené výrobné nastavenie.	

Položka ponuky	Opis
<b>Konfigurácia skenera</b> Vymazanie okrajov Vymazanie okrajov plochého skenera 0 – 6 (3*) Vymazanie okrajov automatického podávača dokumentov 0 – 6 (3*)	Nastavenie veľkosti netlačiteľnej oblasti okolo automatického podávača alebo plochého skenera v milimetroch.
<b>Konfigurácia skenera</b> Korekcia zošikmenia automatického podávača dokumentov Mechanická korekcia zošikmenia automatického podávača dokumentov Vypnuté Zapnuté Automaticky*	Nastavenie tlačiarne na vykonanie mechanickej korekcie zošikmenia automatického podávača.
<b>Konfigurácia skenera</b> Vypnutý skener Povolené* Vypnuté Automatický podávač dokumentov je vypnutý	Ak skener nefunguje správne, vypnite ho.
<b>Konfigurácia skenera</b> Zoradenie položiek vo formáte TIFF podľa veľkosti v bajtoch Endianita procesora* Little Endian Big Endian	Zadanie poradia bajtov pre výstup skenovania vo formáte TIFF.
<b>Konfigurácia skenera</b> Presný počet riadkov na pás vo formáte TIFF Zapnuté* Vypnuté	Nastavenie hodnoty značky RowsPerStrip pre výstup skenovania vo formáte TIFF.
<b>Poznámka:</b> Hviezdička (*) vedľa hodnoty označuje predvolené výrobné nastavenie.	

## Vymazanie mimo prevádzky

Položka ponuky	Opis
<b>Vymazanie mimo prevádzky</b> Posledné ošetrenie pamäte Dátum posledného ošetrenia pevného disku	Zobrazenie informácie o tom, kedy bola naposledy ošetrená pamäť alebo pevný disk tlačiarne. <b>Poznámka:</b> Položka Dátum posledného ošetrenia pevného disku sa zobrazí len v prípade, že je nainštalovaný pevný disk.



Položka ponuky	Opis
<b>Vymazanie mimo prevádzky</b> Ošetriť všetky informácie stabilnej pamäte Vymazať všetky nastavenia tlačiarne a siete Vymazať všetky aplikácie a nastavenia aplikácií Vymazať všetky odkazy a nastavenia odkazov Ošetriť všetky informácie na pevnom disku Vymazať prevzaté súbory (vymažú sa všetky makrá, písma, možnosti PPO atď.) Odstrániť úlohy vo vyrovnávacej pamäti Vymazať podržané úlohy	Vymazanie všetkých informácií v stálej pamäti a informácií na pevnom disku.  <b>Poznámka:</b> Položka Ošetriť všetky informácie na pevnom disku sa zobrazí len v prípade, že je nainštalovaný pevný disk.

## Viditeľné ikony na domovskej obrazovke

**Poznámka:** Táto ponuka sa zobrazí len v prípade niektorých modelov tlačiarňí.

Ponuka	Popis
Kopírovanie E-mail Fax Stav/spotrebný materiál Poradie úloh Zmeniť jazyk Centrum skratiek Adresár Záložky Pozastavené úlohy USB FTP Profily skenovania Profily aplikácií Formuláre a obľúbené položky Scan Centrum Kopírovanie preukazov	Stanovenie, ktoré ikony sa budú zobrazovať na domovskej obrazovke.

## Informácie o tlačiarni

Položka ponuky	Opis
<b>Značka zariadenia</b>	Zobrazenie sériového čísla tlačiarne.
<b>Umiestnenie tlačiarne</b>	Určenie umiestnenia tlačiarne. Maximálna dĺžka je 63 znakov.
<b>Kontaktujte oddelenie</b>	Prispôsobenie názvu tlačiarne. Maximálna dĺžka je 63 znakov.
<b>Exportovať súbor konfigurácie na jednotku USB</b>	Export konfiguračného súboru na jednotku flash.
<b>Exportovať komprimovaný súbor denníkov na jednotku USB</b>	Export komprimovaných súborov denníkov na jednotku flash.

# Tlač

## Rozloženie

Položka ponuky	Opis
<b>Strany</b> Jednostranne* Obojstranne	Určenie, či sa má tlačiť na jednej alebo oboch stranách papiera.
<b>Štýl preklopenia</b> Dlhý okraj* Krátky okraj	Určenie toho, ktorá strana papiera sa zviaže pri obojstrannej tlači.
<b>Prázdne strany</b> Tlač Netlačiť*	Tlač prázdnych strán, ktoré sú súčasťou tlačovej úlohy.
<b>Zoradiť</b> Vypnuté (1, 1, 1, 2, 2, 2) Zapnuté (1, 2, 1, 2, 1, 2)*	Stohovanie strán tlačovej úlohy v správnom poradí najmä pri tlači viacerých kópií tlačovej úlohy.
<b>Oddeľovacie listy</b> Žiadne* Medzi kópiami Medzi úlohami Medzi stranami	Vkladanie prázdnych oddeľovacích listov pri tlači.
<b>Zdroj oddeľovacích listov</b> Zásobník [x] (1*) Viacúčelový podávač	Stanovenie zdroja papiera pre oddeľovacie listy.
<b>Počet stránok na stranu</b> Vypnuté* 2 stránky na stranu 3 stránky na stranu 4 stránky na stranu 6 stránok na stranu 9 stránok na stranu 12 stránok na stranu 16 stránok na stranu	Tlač obrázkov na viacerých stránkach na jednu stranu jedného listu papiera.
<b>Zoradenie stránok na strane</b> Vodorovne* Obrátene vodorovne Zvislé Obrátene zvislo	Stanovenie polohy obrázkov na viacerých stránkach pri použití ponuky Počet stránok na stranu.
<b>Orientácia stránok na strane</b> Automaticky* Na šírku Na výšku	Stanovenie orientácie obrázkov na viacerých stránkach pri použití ponuky Počet stránok na stranu.
<b>Poznámka:</b> Hviezdička (*) vedľa hodnoty označuje predvolené výrobné nastavenie.	

Položka ponuky	Opis
<b>Okraje stránok na strane</b> Žiadne* Plný	Pri použití ponuky Počet stránok na stranu sa vytlačí okraj okolo obrázka každej strany.
<b>Kópie</b> 1 – 9999 (1*)	Stanovenie počtu kópií každej tlačovej úlohy.
<b>Oblasť tlače</b> Normálne* Prispôbiť strane Celá strana	Nastavenie oblasti tlače na liste papiera.
<b>Poznámka:</b> Hviezdička (*) vedľa hodnoty označuje predvolené výrobné nastavenie.	

## Nastavenie

Položka ponuky	Popis
<b>Jazyk tlačiarne</b> Emulácia jazyka PCL Emulácia jazyka PS*	Nastavenie jazyka tlačiarne. <b>Poznámka:</b> Nastavenie predvoleného jazyka tlačiarne nezabráni softvérovému programu odosielať tlačové úlohy využívajúce iný jazyk tlačiarne.
<b>Čakajúca úloha</b> Vypnuté* Zapnuté	Zachovanie tlačových úloh vyžadujúcich spotrebných materiálov tak, aby bolo možné vytlačiť úlohy, na ktoré chýbajúci materiál nie je potrebný. <b>Poznámka:</b> Táto ponuka sa zobrazí len v prípade, že je nainštalovaný pevný disk tlačiarne.
<b>Časový limit pozastavenia úlohy</b> 0–255 (30*)	Nastavenie počtu sekúnd, ktorý tlačiareň počká na zásah používateľa skôr, než pozastaví úlohy vyžadujúce nedostupné zdroje a začne tlačiť iné úlohy vo fronte tlače. <b>Poznámka:</b> Táto ponuka sa zobrazí len v prípade, že je nainštalovaný pevný disk tlačiarne.
<b>Používanie tlačiarne</b> Maximálna rýchlosť Maximálna výťažnosť*	Určí sa spôsob činnosti farebnej tlačovej jednotky počas tlače. <b>Poznámky:</b> <ul style="list-style-type: none"> <li>• Pri nastavení na Maximálnu výťažnosť sa farebná tlačová jednotka spomalí alebo zastaví počas tlače skupín len čiernobielych stránok.</li> <li>• Pri nastavení na Maximálnu rýchlosť bude farebná tlačová jednotka vždy v chode počas tlače, či už sa tlačia farebné alebo čiernobiele stránky.</li> </ul>
<b>Cieľ preberania</b> RAM* Disk	Nastavenie miesta, kde sa uložia všetky trvalé zdroje, ako napríklad písma a makrá prevzaté do počítača. <b>Poznámka:</b> Táto ponuka sa zobrazí len v prípade, že je nainštalovaný pevný disk tlačiarne.
<b>Poznámka:</b> Hviezdička (*) vedľa hodnoty označuje predvolené výrobné nastavenie.	

Položka ponuky	Popis
<b>Ukladanie zdrojov</b> Vypnuté* Zapnuté	Nastavenie toho, čo tlačiareň urobí s prevzatými zdrojmi, ako napríklad písmami a makrami, keď dostane úlohu vyžadujúcu viac pamäte, než je dostupná. <b>Poznámky:</b> <ul style="list-style-type: none"> <li>• Pri nastavení na možnosť Vypnuté tlačiareň uchová prevzaté zdroje len dovtedy, kým je potrebná pamäť. Zdroje súvisiace s počiatočným jazykom tlačiarne sa odstráni.</li> <li>• Pri nastavení možnosti Zapnuté tlačiareň uchováva všetky trvalo prevzaté zdroje pre všetky nastavené jazyky. V prípade potreby tlačiareň namiesto odstránenia trvalých zdrojov zobrazí hlásenie o zaplnení pamäte.</li> </ul>
<b>Poradie pri tlači všetkých súborov</b> Abecedné* Najprv najnovšie Najprv najstaršie	Určite poradie, ak chcete vytlačiť všetky podržané a dôverné úlohy. <b>Poznámka:</b> Táto ponuka sa zobrazí len v prípade, že je nainštalovaný pevný disk tlačiarne.
<b>Poznámka:</b> Hviezdička (*) vedľa hodnoty označuje predvolené výrobné nastavenie.	

## Kvalita

Položka ponuky	Opis
<b>Režim tlače</b> Čiernobielo Farebné*	Nastavenie spôsobu vytvárania farebného obsahu tlačiarňou.
<b>Rozlíšenie tlače</b> 4800 CQ* 1200 dpi	Nastavenie rozlíšenia tlačového výstupu. <b>Poznámka:</b> 4800 CQ zaisťuje vysokú kvalitu výstupu pri maximálnej rýchlosti.
<b>Tmavosť tonera</b> 1 až 5 (4*)	Nastavenie svetlosti alebo tmavosti textových obrázkov.
<b>Poštón</b> Normálne* Detailné	Vylepšenie tlačeného výstupu na dosiahnutie plynulejších čiar s ostrejšími okrajmi.
<b>Úspora farieb</b> Vypnuté* Zapnuté	Zníženie množstva toneru použitého pri tlači grafických prvkov a obrázkov. <b>Poznámka:</b> Pri nastavení na možnosť Zapnuté toto nastavenie prepíše hodnotu nastavenia Tmavosť tonera.
<b>Jas RGB</b> -6 až 6 (0*)	Nastavenie jas, kontrastu a sýtosti farebných výtlačkov. <b>Poznámka:</b> Toto nastavenie neovplyvňuje súbory, pri ktorých sa využíva špecifikácia farieb CMYK.
<b>Kontrast RGB</b> 0 až 5 (0*)	
<b>Sýtosť RGB</b> 0 až 5 (0*)	
<b>Poznámka:</b> Hviezdička (*) vedľa hodnoty označuje predvolené výrobné nastavenie.	

## Rozšírené spracovanie obrázkov

Položka ponuky	Opis
<b>Vyváženie farieb</b> Azúrová -5 až 5 (0*) Purpurová -5 až 5 (0*) Žltá -5 až 5 (0*) Čierna -5 až 5 (0*) Obnoviť predvolené nastavenia	Úprava množstva tonera, ktorý sa použije pre každú farbu.
<b>Korekcia farieb</b> Vypnuté Automaticky* Manuálny režim	Úprava nastavení farieb používaných pri tlači dokumentov. <b>Poznámky:</b> <ul style="list-style-type: none"> <li>• Pri nastavení Vypnuté tlačiareň prijme korekciu farieb zo softvéru.</li> <li>• Pri nastavení Automaticky tlačiareň uplatňuje rôzne profily farieb na každý objekt na tlačenej strane.</li> <li>• Nastavenie Manuálne umožňuje upraviť konverzie farieb RGB alebo CMYK pre každý objekt na tlačenej strane.</li> </ul>
<b>Vzorky farieb</b> Vytlačiť vzorky farieb	Tlač vzorových strán pre každú tabuľku konverzie farieb RGB a CMYK používanej v tlačiarňi.
<b>Úprava farieb</b>	Kalibrácia tlačiarne na úpravu farebných variácií tlačového výstupu.
<b>Náhrada bodových farieb</b> Nastaviť vlastné nastavenie farieb CMYK	Priradenie konkrétnych hodnôt CMYK dvadsiatim pomenovaným bodovým farbám.
<b>Poznámka:</b> Hviezdička (*) vedľa hodnoty označuje predvolené výrobné nastavenie.	

## Štatistika úloh

**Poznámka:** Táto ponuka sa zobrazí len v prípade, že je nainštalovaný pevný disk tlačiarne.

Položka ponuky	Popis
<b>Štatistika úloh</b> Vypnuté* Zapnuté	Nastavenie tlačiarne na vytváranie denníka prijatých tlačových úloh.
<b>Frekvencia denníka štatistiky</b> Denne Týždenne Mesačne*	Nastavenie, ako často má tlačiareň vytvárať súbor denníka.
<b>Poznámka:</b> Hviezdička (*) vedľa hodnoty označuje predvolené výrobné nastavenie.	

Položka ponuky	Popis
<b>Činnosť, ktorá sa má vykonať s denníkom na konci intervalu</b> Žiadne* Odoslať aktuálny denník e-mailom Odoslať aktuálny denník e-mailom a odstrániť ho Uverejniť aktuálny denník Uverejniť aktuálny denník a odstrániť ho	Nastavenie spôsobu, akým tlačiareň reaguje na uplynutie prahovej hodnoty obdobia. <b>Poznámka:</b> Hodnota určená v nastavení Frekvencie denníka štatistiky určuje čas aktivácie tohto úkonu.
<b>Zaznamenať, keď je pevný disk takmer plný</b> Vypnuté* Zapnuté	Nastavenie maximálnej veľkosti súboru denníka, pred dosiahnutím ktorej sa vykoná zaznamenanie, keď je pevný disk takmer plný.
<b>Činnosť, ktorá sa má vykonať, keď je pevný disk takmer plný</b> Žiadne* Odoslať aktuálny denník e-mailom Odoslať aktuálny denník e-mailom a odstrániť ho Odoslať aktuálny denník e-mailom a odstrániť najstarší denník Uverejniť aktuálny denník Uverejniť aktuálny denník a odstrániť ho Uverejniť aktuálny denník a odstrániť najstarší denník Odstrániť aktuálny denník Odstrániť najstarší denník Odstrániť všetky denníky okrem aktuálneho Odstrániť všetky denníky	Nastavenie reakcie tlačiarne, keď je pevný disk takmer plný. <b>Poznámka:</b> Hodnota určená v nastavení Zaznamenať, keď je pevný disk takmer plný určuje čas aktivácie tohto úkonu.
<b>Činnosť, ktorá sa má vykonať, keď je pevný disk plný</b> Žiadne* Odoslať aktuálny denník e-mailom a odstrániť ho Odoslať aktuálny denník e-mailom a odstrániť najstarší denník Uverejniť aktuálny denník a odstrániť ho Uverejniť aktuálny denník a odstrániť najstarší denník Odstrániť aktuálny denník Odstrániť najstarší denník Odstrániť všetky denníky okrem aktuálneho Odstrániť všetky denníky	Nastavenie reakcie tlačiarne v prípade, že disk dosiahne maximálny limit (100 MB).
<b>Adresa URL na zverejnenie denníka</b>	Stanovenie miesta, kde tlačiareň zverejňuje denníky štatistiky úloh.
<b>E-mailová adresa na odoslanie denníkov</b>	Stanovenie e-mailovej adresy, na ktorú tlačiareň odosiela denníky štatistiky úloh.
<b>Predvoľba súboru denníka</b>	Stanovenie predvoľby názvu súboru denníka. <b>Poznámka:</b> Aktuálny názov hostiteľa nastavený v ponuke TCP/IP sa používa ako predvolená predvoľba súboru denníka.
<b>Poznámka:</b> Hviezdička (*) vedľa hodnoty označuje predvolené výrobné nastavenie.	

## XPS

Položka ponuky	Opis
<b>Tlačiť strany s chybami</b> Vypnuté* Zapnuté	Tlač stránok s chybami, ktoré sa v tlačiarni vyskytli počas spracovania súboru XPS.
<b>Minimálna šírka čiary</b> 1–30 (2*)	Nastavenie minimálnej šírky ťahu. <b>Poznámky:</b> <ul style="list-style-type: none"> <li>Úlohy tlačené v rozlíšení 1 200 dpi uplatňujú túto hodnotu priamo.</li> <li>Úlohy tlačené s nastavením 4800 CQ uplatňujú polovičnú hodnotu.</li> </ul>
<b>Poznámka:</b> Hviezdička (*) vedľa hodnoty označuje predvolené výrobné nastavenie.	

## PDF

Položka ponuky	Opis
<b>Podľa veľkosti</b> Vypnuté* Zapnuté	Úprava obsahu strany podľa vybratej veľkosti papiera.
<b>Anotácie</b> Tlač Netlačiť*	Stanovenie, či sa majú tlačiť anotácie v súbore PDF.
<b>Tlačiť chybu PDF</b> Vypnuté Zapnuté*	Povolenie tlače chyby PDF.
<b>Poznámka:</b> Hviezdička (*) vedľa hodnoty označuje predvolené výrobné nastavenie.	

## PostScript

Položka ponuky	Popis
<b>Tlačiť chybu PS</b> Vypnuté* Zapnuté	Tlač strany s opisom chyby jazyka PostScript®. <b>Poznámka:</b> Keď sa vyskytne chyba, zastaví sa spracovanie úlohy, tlačiareň vytlačí chybové hlásenie a zvyšok tlačovej úlohy sa vypustí.
<b>Minimálna šírka čiary</b> 1 – 30 (2*)	Nastavenie minimálnej šírky ťahu. <b>Poznámky:</b> <ul style="list-style-type: none"> <li>Úlohy tlačené v rozlíšení 1200 dpi uplatňujú túto hodnotu priamo.</li> <li>Úlohy tlačené s nastavením 4800 CQ uplatňujú polovičnú hodnotu.</li> </ul>
<b>Zamknúť režim spustenia PS</b> Vypnuté* Zapnuté	Zakázať súbor SysStart.
<b>Vyhľadanie obrázkov</b> Vypnuté* Zapnuté	Vylepšenie kontrastu a ostroty obrázkov s nízkym rozlíšením. <b>Poznámka:</b> Toto nastavenie sa neprejaví na obrázkoch s rozlíšením 300 dpi alebo vyšším.
<b>Poznámka:</b> Hviezdička (*) vedľa hodnoty označuje predvolené výrobné nastavenie.	

Položka ponuky	Popis
<b>Priorita písma</b> Zabudované* Flash/Disk	Stanovenie postupnosti vyhľadávania písma. <b>Poznámky:</b> <ul style="list-style-type: none"> <li>• V prípade nastavenia Zabudované tlačiareň hľadá požadované písmo vo vlastnej pamäti a až potom prehľadáva pamäť flash alebo pevný disk tlačiarne.</li> <li>• V prípade nastavenia Flash/Disk tlačiareň hľadá požadované písmo v pamäti flash alebo na pevnom disku a až potom prehľadáva pamäť tlačiarne.</li> <li>• Táto položka ponuky sa zobrazí, len keď je v tlačiarňi nainštalovaná pamäť flash alebo pevný disk tlačiarne.</li> </ul>
<b>Časový limit čakania</b> Vypnuté Zapnuté* (40 sekúnd)	Nastavenie tlačiarne na čakanie na ďalšie údaje pred zrušením tlačovej úlohy.
<b>Poznámka:</b> Hviezdička (*) vedľa hodnoty označuje predvolené výrobné nastavenie.	

## PCL

Položka ponuky	Opis
<b>Zdroj písma</b> Zabudované* Disk Jednotka flash Všetky	Výber zdroja, ktorý obsahuje predvolený výber písom. <b>Poznámky:</b> <ul style="list-style-type: none"> <li>• Položky Jednotka flash a Disk sa zobrazia, len keď je nainštalovaná pamäť flash alebo pevný disk.</li> <li>• Ak sa majú zobrazovať položky Jednotka flash a Disk, tieto zariadenia nesmú byť chránené proti čítaniu alebo zápisu.</li> </ul>
<b>Názov písma</b> Courier*	Výber písma z uvedeného zdroja písom.
<b>Súprava symbolov</b> 10U PC-8*	Stanovenie súpravy symbolov pre každý názov písma. <b>Poznámka:</b> Súprava symbolov predstavuje súpravu abecedných a číselných znakov, znamienok a špeciálnych znakov. Súpravy symbolov podporujú rôzne jazyky alebo určité programy, ako napríklad matematické symboly pre vedecký text.
<b>Rozstup</b> 0,08-100 (10*)	Zadanie rozstupu pre pevné písmo alebo písmo s rovnakým rozstupom. <b>Poznámka:</b> Rozstup predstavuje počet pevných medzier vodorovne v texte s dĺžkou jedného palca.
<b>Orientácia</b> Na výšku* Na šírku	Stanovenie orientácie textu a grafických prvkov na strane.
<b>Počet riadkov na stranu</b> 1-255	Zadanie počtu riadkov textu pre jednotlivé strany vytlačené cez dátový prenos PCL®. <b>Poznámky:</b> <ul style="list-style-type: none"> <li>• Touto položkou ponuky sa aktivuje vertikálne krokovanie, vďaka ktorému sa medzi predvolené okraje strany vytlačí zvolený požadovaný počet riadkov.</li> <li>• 60 je americké predvolené výrobné nastavenie. Medzinárodné predvolené výrobné nastavenie je 64.</li> </ul>
<b>Poznámka:</b> Hviezdička (*) vedľa hodnoty označuje predvolené výrobné nastavenie.	



Položka ponuky	Opis
<b>Minimálna šírka čiary v ovládači PCL5</b> 1–30 (2*)	Nastavenie počítačovej minimálnej šírky ťahu. <b>Poznámky:</b>
<b>Minimálna šírka čiary v ovládači PCLXL</b> 1–30 (2*)	<ul style="list-style-type: none"> <li>Úlohy tlačené v rozlíšení 1 200 dpi uplatňujú túto hodnotu priamo.</li> <li>Úlohy tlačené s nastavením 4800 CQ uplatňujú polovičnú hodnotu.</li> </ul>
<b>Šírka formátu A4</b> 198 mm* 203 mm	Nastavenie šírky logickej strany na papieri formátu A4. <b>Poznámka:</b> Logická strana je plocha na fyzickej strane, na ktorú sa tlačia údaje.
<b>Automaticky CR po LF</b> Vypnuté* Zapnuté	Nastavenie tlačiarne na vykonanie návratu vozíka po riadiacom príkaze na posun o riadok. <b>Poznámka:</b> Návrat vozíka predstavuje mechanizmus, ktorý tlačiarňu prikazuje presunúť polohu kurzora na prvú polohu v rovnakom riadku.
<b>Automaticky LF po CR</b> Vypnuté* Zapnuté	Nastavenie tlačiarne na vykonanie posunu o riadok po riadiacom príkaze na návrat vozíka.
<b>Zmena čísla zásobníka</b> Priradiť viacúčelový podávač Priradiť zásobník [x] Priradiť manuálny podávač papiera Priradiť manuálny podávač obálok Zobraziť predvolené výrobné nastavenia Obnoviť predvolené	<ul style="list-style-type: none"> <li>Konfigurácia tlačiarne na prácu s rôznymi ovládačmi tlače alebo vlastnou aplikáciou, ktorá používa odlišný súbor zdrojových úloh na požiadanie daného zdroja papiera.</li> <li>Zobrazenie predvolenej hodnoty z výroby priradenej každému zdroju papiera.</li> <li>Obnova hodnôt zmeny čísla zásobníka na ich hodnoty z výroby.</li> </ul>
<b>Časový limit tlače</b> Vypnuté Zapnuté* (90 sekúnd)	Nastavenie tlačiarne na ukončenie tlačovej úlohy po dobe nečinnosti, ktorá trvala vymedzený čas.
<b>Poznámka:</b> Hviezdička (*) vedľa hodnoty označuje predvolené výrobné nastavenie.	

## HTML

Položka ponuky	Opis
<b>Názov písma</b> Times*	Nastavenie písma, ktoré sa bude používať pri tlači dokumentov vo formáte HTML.
<b>Veľkosť písma</b> 1 – 255 (12*)	Nastavenie veľkosti písma, ktoré sa bude používať pri tlači dokumentov vo formáte HTML.
<b>Mierka</b> 1 – 400 % (100*)	Nastavenie mierky dokumentov vo formáte HTML pre tlač.
<b>Orientácia</b> Na výšku* Na šírku	Nastavenie orientácie strany dokumentov vo formáte HTML.
<b>Poznámka:</b> Hviezdička (*) vedľa hodnoty označuje predvolené výrobné nastavenie.	

Položka ponuky	Opis
<b>Veľkosť okraja</b> 8 – 255 mm (19*)	Nastavenie okraja strany dokumentov vo formáte HTML.
<b>Pozadia</b> Netlačiť Tlačiť*	Tlač informácií o pozadí alebo grafických prvkov v dokumentoch vo formáte HTML.
<b>Poznámka:</b> Hviezdička (*) vedľa hodnoty označuje predvolené výrobné nastavenie.	

## Obrázok

Položka ponuky	Popis
<b>Automaticky prispôsobiť</b> Zapnuté Vypnuté*	Vzhľadom na obrázok sa vyberie najlepšia dostupná veľkosť papiera a nastavenie jeho orientácie. <b>Poznámka:</b> V prípade nastavenia na možnosť Zapnuté táto položka ponuky upraví nastavenia zmeny veľkosti a orientácie obrázka.
<b>Invertovať</b> Vypnuté* Zapnuté	Invertovanie dvojfarebných monochromatických obrázkov. <b>Poznámka:</b> Táto položka ponuky sa nevzťahuje na obrázky vo formáte GIF ani JPEG.
<b>Zmena veľkosti</b> Ukotviť vľavo hore Prispôsobiť* Ukotviť v strede Prispôsobiť výšku/šírku Prispôsobiť výšku Prispôsobiť šírku	Obrázok sa prispôsobí veľkosti tlačenej plochy. <b>Poznámka:</b> Keď je funkcia Automaticky prispôsobiť nastavená na možnosť Zapnutá, položka Zmena veľkosti sa automaticky nastaví na možnosť Prispôsobiť.
<b>Orientácia</b> Na výšku* Na šírku Obrátene na výšku Obrátene na šírku	Stanovenie orientácie textu a grafických prvkov na strane.
<b>Poznámka:</b> Hviezdička (*) vedľa hodnoty označuje predvolené výrobné nastavenie.	

## Papier

### Konfigurácia zásobníkov

Položka ponuky	Popis
<b>Predvolený zdroj</b> Zásobník [x] (1*) Viacúčelový podávač Manuálny podávač papiera Manuálny podávač obálok	Nastavenie zdroja papiera pre všetky tlačové úlohy. <b>Poznámka:</b> Viacúčelový podávač sa zobrazí len v prípade, že je položka Konfigurácia viacúčelového podávača nastavená na možnosť Kazeta.
<b>Poznámka:</b> Hviezdička (*) vedľa hodnoty označuje predvolené výrobné nastavenie.	

Položka ponuky	Popis
<b>Veľkosť/typ papiera</b> Zásobník [x] Viacúčelový podávač Manuálny podávač papiera Manuálny podávač obálok	Stanovenie veľkosti papiera alebo typu papiera vloženého do každého zo zdrojov papiera.
<b>Nahradiť veľkosť</b> Vypnuté Statement/A5 Letter/A4 Všetky uvedené*	Nastavenie tlačiarne na nahradenie uvedenej veľkosti papiera, ak papier požadovanej veľkosti nie je vložený v žiadnom zdroji papiera. <b>Poznámky:</b> <ul style="list-style-type: none"> <li>Nastavenie Vypnuté vyzve používateľa na vloženie papiera požadovanej veľkosti.</li> <li>Pri nastavení Statement/A5 sa dokument veľkosti A5 tlačí na papier formátu Statement, ak je vložený papier formátu Statement, a úlohy veľkosti Statement sa tlačia na papier formátu A5, ak je vložený papier formátu A5.</li> <li>Pri nastavení Letter/A4 sa dokument veľkosti A4 tlačí na papier formátu Letter, ak je vložený papier formátu Letter, a úlohy veľkosti Letter sa tlačia na papier formátu A4, ak je vložený papier tohto formátu.</li> <li>Nastavenie Všetky uvedené nahrádza nastavenie Letter/A4.</li> </ul>
<b>Poznámka:</b> Hviezdička (*) vedľa hodnoty označuje predvolené výrobné nastavenie.	

## Konfigurácia médií

### Univerzálne nastavenie

Položka ponuky	Popis
<b>Merné jednotky</b> Palce Milimetre	Stanovenie mernej jednotky univerzálneho papiera. <b>Poznámka:</b> Palce sú americké predvolené výrobné nastavenie. Milimetre sú medzinárodné predvolené výrobné nastavenie.
<b>Na výšku – šírka</b> 3 – 14,17 palca (8,50*) 76 – 359,91 mm (216*)	Nastavenie šírky univerzálneho papiera pri tlači na výšku.
<b>Na výšku – výška</b> 3 – 14,17 palca (14*) 76 – 359,91 mm (356*)	Nastavenie výšky univerzálneho papiera pri tlači na výšku.
<b>Smer podávania</b> Krátky okraj* Dlhý okraj	Nastavenie tlačiarne na podávanie papiera krátkym alebo dlhým okrajom. <b>Poznámka:</b> Možnosť Dlhý okraj sa zobrazuje len v prípade, keď je najdlhší okraj papiera kratší než maximálna podporovaná šírka.
<b>Poznámka:</b> Hviezdička (*) vedľa hodnoty označuje predvolené výrobné nastavenie.	

## Vlastné veľkosti skenovania

Položka ponuky	Popis
<b>Vlastná veľkosť skenovania [x]</b> Názov veľkosti skenovania Šírka 1 – 8,50 palcov (8,50*) 25 – 216 mm (216*) Výška 1 – 14 palcov (14*) 25 – 356 mm (297*) Orientácia Na výšku* Na šírku 2 skeny na stranu Vypnuté* Zapnuté	Priradenie názvu veľkosti skenovania a konfigurácia nastavení skenovania.

## Typy médií

Položka ponuky	Opis
Obyčajný Kartón Recyklovaný Lesklý papier Štítky Vinylové štítky Kancelársky papier Obálka Hlavičkový papier Predtlačný papier Farebný papier Ľahký Ťažká Pevný/bavlnený Vlastný typ [X]	Určenie textúry, hmotnosti a orientácie papiera.

# Kopírovanie

## Kopírovať predvolené hodnoty

Položka ponuky	Opis
<b>Typ obsahu</b> Text Text/fotografia* Fotografia Grafika	Vylepšenie výsledného výstupu na základe obsahu zdrojového dokumentu.
<b>Zdroj obsahu</b> Čiernobiele laserové tlačiarne Farebné laserové tlačiarne* Atramentové tlačiarne Fotografia/film Časopis Noviny Tlač Iné	Vylepšenie výsledného výstupu na základe zdroja zdrojového dokumentu.
<b>Strany</b> Jednostranné na jednostranné* Jednostranné na obojstranné Obojstranné na jednostranné Obojstranné na obojstranné	Určenie priebehu skenovania na základe zdrojového dokumentu.
<b>Oddeľovacie listy</b> Žiadne* Medzi kópiami Medzi úlohami Medzi stranami	Stanovenie, či vkladať prázdne oddeľovacie listy pri tlači.
<b>Zdroj oddeľovacích listov</b> Zásobník [x] (1*) Viacúčelový podávač	Stanovenie zdroja papiera pre oddeľovacie listy.
<b>Farebne</b> Vypnuté Zapnuté* Automaticky	Nastavenie tlačiareň na vytvorenie farebného výstupu zo skenovanej úlohy.
<b>Počet stránok na stranu</b> Vypnuté* 2 stránky na výšku 4 stránky na výšku 2 stránky na šírku 4 stránky na šírku	Určenie počtu obrázkov strán, ktoré sa majú vytlačiť na jednu stranu listu papiera.
<b>Poznámka:</b> Hviezdička (*) vedľa hodnoty označuje predvolené výrobné nastavenie.	

Položka ponuky	Opis
<b>Tlačiť orámovanie strán</b> Vypnuté* Zapnuté	Umiestnenie okraja okolo každého obrázka pri tlači viacerých obrázkov na jednu stranu.
<b>Zoradiť</b> Vypnuté [1, 1, 1, 2, 2, 2] Zapnuté [1, 2, 1, 2, 1, 2]*	Tlač viacerých kópií v rade.
<b>Veľkosť „Kopírovať z“</b> [Zoznam veľkostí papiera]	Nastavenie veľkosti papiera zdrojového dokumentu. <b>Poznámka:</b> Letter je americké predvolené výrobné nastavenie. Veľkosť A4 je medzinárodné predvolené výrobné nastavenie.
<b>Zdroj „Kopírovať do“</b> Zásobník [x] (1*) Viacúčelový podávač Automatický výber veľkosti	Stanovenie zdroja papiera pre kopírovaciu úlohu.
<b>Teplota</b> -4 až 4 (0*)	Určenie, či sa má vytvoriť chladnejší alebo teplejší výstup.
<b>Tmavosť</b> 1 až 9 (5*)	Úprava tmavosti naskenovaného obrázka.
<b>Počet kópií</b> 1 – 9999 (1*)	Stanovenie počtu kópií.
<b>Hlavička/päta</b> Ľavá hlavička Stredná hlavička Pravá hlavička Ľavá päta Stredná päta Pravá päta	Zadanie informácie do hlavičky alebo päty na skenovanom obrázku.
<b>Prekrytie</b> Dôverné Kopírovanie Koncept Naliehavé Vlastné Vypnuté*	Zadanie textu prekrytia, ktorý sa vytlačí na každej kópii.
<b>Vlastné prekrytie</b>	Zadanie textu pre Vlastný výber v ponuke Prekrytie.
<b>Poznámka:</b> Hviezdička (*) vedľa hodnoty označuje predvolené výrobné nastavenie.	

### Rozšírené spracovanie obrázkov

Položka ponuky	Opis
<b>Vyváženie farieb</b> Azúrová (0*) Purpurová (0*) Žltá (0*)	Nastavenie intenzity pre azúrovú, purpurovú a žltú farbu.
<b>Poznámka:</b> Hviezdička (*) vedľa hodnoty označuje predvolené výrobné nastavenie.	

Položka ponuky	Opis
<b>Vynechanie farieb</b> Vynechanie farieb (Žiadne *) Predvolený prah červenej (128*) Predvolený prah zelenej (128*) Predvolený prah modrej (128*)	Stanovenie farby, ktorá sa má pri skenovaní vynechať, a upravenie nastavenia vynechania danej farby.
<b>Automatická detekcia farieb</b> Citlivosť farieb (5*) Plošná citlivosť (5*)	Konfigurácia nastavenia automatickej detekcie farieb.
<b>Kontrast</b> Najlepšie pre obsah* 0 – 5	Zadanie kontrastu skenovaného obrázka.
<b>Odstránenie pozadia</b> Detekcia pozadia (Na základe obsahu *) Hladina (0*)	Odstránenie farby pozadia alebo obrazového šum z pôvodného dokumentu. <b>Poznámky:</b> <ul style="list-style-type: none"> <li>• Na základe obsahu odstráni farbu pozadia z pôvodného dokumentu.</li> <li>• Pevne odstraňuje obrazový šum z fotografie.</li> </ul>
<b>Automaticky zarovnať na stred</b> Vypnuté* Zapnuté	Zarovnanie obsahu na stred strany.
<b>Zrkadlový obraz</b> Vypnuté* Zapnuté	Vytvorenie zrkadlového obrazu zdrojového dokumentu.
<b>Negatív</b> Vypnuté* Zapnuté	Vytvorenie negatívu zdrojového dokumentu.
<b>Detaily tieňov</b> –4 až 4 (0*)	Nastavenie detailov v tieňoch v pôvodnom dokumente.
<b>Skenovať od okraja po okraj</b> Vypnuté* Zapnuté	Skenovanie pôvodného dokumentu od okraja po okraj.
<b>Ostrosť</b> 1 – 5 (3*)	Úprava ostrosti naskenovaného obrázka.
<b>Poznámka:</b> Hviezdička (*) vedľa hodnoty označuje predvolené výrobné nastavenie.	

### Ovládacie prvky správcu

Položka ponuky	Opis
<b>Povoliť farebné kópie</b> Vypnuté Zapnuté*	Tlač kópií farebne.
<b>Poznámka:</b> Hviezdička (*) vedľa hodnoty označuje predvolené výrobné nastavenie.	

Položka ponuky	Opis
<b>Povoliť prioritné kópie</b> Vypnuté Zapnuté*	Prerušenie tlačovej úlohy na vytváranie kópií.
<b>Vlastná úloha skenovania</b> Vypnuté* Zapnuté	Nastavenie tlačiarne na skenovanie prvého súboru originálnych dokumentov pomocou určených nastavení a potom skenovanie ďalšej skupiny s rovnakými alebo inými nastaveniami. <b>Poznámka:</b> Táto ponuka sa zobrazí len v prípade, že je nainštalovaný pevný disk.
<b>Povoliť možnosť Uložiť ako skratku</b> Vypnuté Zapnuté*	Uloženie nastavení ako odkaz.
<b>Vzorová kópia</b> Vypnuté* Zapnuté	Tlač vzorky kopírovania na kontrolu kvality pred tlačou zostávajúcich kópií. <b>Poznámka:</b> Táto ponuka sa zobrazí len v prípade, že je nainštalovaný pevný disk.
<b>Poznámka:</b> Hviezdička (*) vedľa hodnoty označuje predvolené výrobné nastavenie.	

## Fax

### Predvolené nastavenia faxu

#### Režim faxu

Položka ponuky	Opis
<b>Režim faxu</b> Fax* Faxový server Vypnuté	Výber režimu faxu.
<b>Poznámka:</b> Hviezdička (*) vedľa hodnoty označuje predvolené výrobné nastavenie.	



## Nastavenie faxu

Položka ponuky	Opis
<b>Všeobecné nastavenia faxu</b> Názov faxu Faxové číslo ID faxu (Číslo faxu*) Využívanie pamäte (Rovnaké*) Zrušiť faxy (Povoliť *) Maskovanie faxových čísel (Vypnuté*) Číslice na maskovanie Povoliť detekciu pripojenej linky (Zapnuté*) Optimalizovať kompatibilitu faxu Prenos faxu (Analogový)*	Konfigurácia všeobecných nastavení faxu
<b>Poznámka:</b> Hviezdička (*) vedľa hodnoty označuje predvolené výrobné nastavenie.	

Položka ponuky	Opis
<p><b>Nastavenia odosielania faxov</b></p> <ul style="list-style-type: none"> <li>Rozlíšenie (Štandardné*)</li> <li>Pôvodná veľkosť (Rôzne veľkosti*)</li> <li>Orientácia (Na výšku *)</li> <li>Strany (Vypnuté*)</li> <li>Typ obsahu (Text*)</li> <li>Zdroj obsahu (Farebná laserová tlačiareň*)</li> <li>Tmavosť(5*)</li> <li>Za automatickou pobočkovou ústredňou ( Vypnuté *)</li> <li>Režim vytáčania (Tónové *)</li> <li>Rozšírené spracovanie obrázkov <ul style="list-style-type: none"> <li>Vyváženie farieb</li> <li>Vynechanie farieb</li> <li>Kontrast (Najlepší pre obsah *)</li> <li>Odstránenie pozadia <ul style="list-style-type: none"> <li>Detekcia pozadia (Na základe obsahu *)</li> <li>Hladina (0*)</li> </ul> </li> </ul> </li> <li>Zrkadlový obraz (Vypnuté) *</li> <li>Negatívny obraz (Vypnuté*)</li> <li>Detaily v tieňoch (0*)</li> <li>Skenovať od okraja po okraj (Vypnuté*)</li> <li>Ostrosť (3*)</li> <li>Teplota (0*)</li> <li>Ovládacie prvky správcu <ul style="list-style-type: none"> <li>Automatické opätovné vytáčanie (5*)</li> <li>Frekvencia opätovného vytáčania (3 minúty*)</li> <li>Povoliť protokol ECM [Zapnuté*]</li> <li>Zapnúť skenovanie faxov (Zapnuté*)</li> <li>Ovládač faxu ( Vypnuté *)</li> <li>Povoliť možnosť Uložiť ako skratku (Zapnuté*)</li> <li>Max. rýchlosť (33600*)</li> <li>Vlastná úloha skenovania(Vypnuté*)</li> <li>Ukážka skenovania (Vypnuté) *</li> <li>Zapnúť farebné skenovanie faxov (Predvolene vypnuté *)</li> <li>Automaticky konvertovať farebné faxy na čiernebiele (Zapnuté*)</li> <li>Potvrdiť faxové číslo (Vypnuté*)</li> <li>Predvoľba vytáčania</li> <li>Pravidlá pre predvoľbu vytáčania</li> </ul> </li> </ul>	<p>Nakonfigurovanie nastavení odosielania faxov.</p> <p><b>Poznámka:</b> Možnosti Vlastná úloha skenovania a Ukážka skenovania sa zobrazia, keď je inštalovaný pevný disk.</p>
<p><b>Poznámka:</b> Hviezdička (*) vedľa hodnoty označuje predvolené výrobné nastavenie.</p>	

Položka ponuky	Opis
<p><b>Nastavenia príjmu faxov</b></p> <ul style="list-style-type: none"> <li>Počet zvonení pred odpoveďou (3*)</li> <li>Automatická redukcia (Vypnuté*)</li> <li>Zdroj papiera (Auto*)</li> <li>Strany (Vypnuté*)</li> <li>Oddeľovacie listy (Žiadne*)</li> <li>Zdroj oddeľovacích listov (Zásobník 1*)</li> <li>Výstupná priehradka (Štandardná priehradka *)</li> <li>Päta faxu (Vypnuté*)</li> <li>Časová známka v päte faxu (Prijať*)</li> <li>Zadržiavanie faxov <ul style="list-style-type: none"> <li>Režim zadržaných faxov (Vypnuté*)</li> </ul> </li> <li>Ovládacie prvky správcu <ul style="list-style-type: none"> <li>Povoliť príjem faxov (Zapnuté*)</li> <li>Povoliť príjem farebných faxov (Zapnuté*)</li> <li>Povoliť identifikáciu volajúceho (Zapnuté*)</li> <li>Blokovat' faxy bez mena (Vypnuté*)</li> </ul> </li> <li>Zoznam zakázaných faxov</li> <li>Odpoveď na (Všetky zvonenia*)</li> <li>Automatická odpoveď (Zapnuté*)</li> <li>Kód manuálnej odpovede (*9*)</li> <li>Odoslanie faxu ďalej (Tlač *)</li> <li>Max. rýchlosť (33600*)</li> </ul>	<p>Konfigurovanie nastavení príjmu faxov.</p>
<p><b>Úvodná strana faxu</b></p> <ul style="list-style-type: none"> <li>Úvodná strana faxu (Predvolene vypnuté*)</li> <li>Zahrnúť pole Komu (Vypnuté*)</li> <li>Zahrnúť pole Od (Vypnuté*)</li> <li>Zahrnúť pole Správa (Vypnuté*)</li> <li>Zahrnúť Logo (Vypnuté*)</li> <li>Zahrnúť päťu [x]</li> </ul>	<p>Nastavenia konfigurácie úvodnej strany faxu.</p>
<p><b>Nastavenia denníka faxov</b></p> <ul style="list-style-type: none"> <li>Frekvencia denníka prenosov (Vždy*)</li> <li>Činnosť denníka prenosov <ul style="list-style-type: none"> <li>Tlač (Zapnuté*)</li> <li>E-mail (Vypnuté*)</li> </ul> </li> <li>Prijať denník chýb (Tlač – nikdy*)</li> <li>Automatická tlač denníkov (Zapnuté*)</li> <li>Zdroj papiera denníkov ( Zásobník 1*)</li> <li>Zobrazenie denníkov (Názov vzdialeného faxu*)</li> <li>Povoliť denník úloh (Zapnuté*)</li> <li>Povoliť denník hovorov (Zapnuté*)</li> <li>Výstupná priehradka denníkov ( Štandardná priehradka *)</li> </ul>	<p>Konfigurovanie nastavení denníka faxu.</p>
<p><b>Poznámka:</b> Hviezdička (*) vedľa hodnoty označuje predvolené výrobné nastavenie.</p>	

Položka ponuky	Opis
<b>Nastavenia reproduktora</b> Režim reproduktora (Zapnuté, kým je pripojený*) Hlasitosť reproduktora (Nízka*) Hlasitosť zvonenia (Zapnuté*)	Nastavenie režimu reproduktora a hlasitosti pre prichádzajúci alebo odchádzajúci fax.
<b>Poznámka:</b> Hviezdička (*) vedľa hodnoty označuje predvolené výrobné nastavenie.	

## Nastavenie servera faxu

Položka ponuky	Opis
<b>Všeobecné nastavenia faxu</b> Cieľový formát Adresa pre odpoveď Predmet: Správa: Zapnúť analógový príjem (Vypnuté*)	Konfigurácia všeobecných nastavení faxu.
<b>Nastavenia e-mailu faxového servera</b> Použitie e-mailového servera SMTP (Vypnuté*) Primárna brána SMTP Port primárnej brány SMTP Sekundárna brána SMTP Port sekundárnej brány SMTP Časový limit SMTP (30 sekúnd*) Adresa pre odpoveď Použiť nástroj SSL/TLS (Vypnuté*) Je potrebný dôveryhodný certifikát (Zapnuté*) Overenie servera SMTP (Nevyžaduje sa žiadne overenie*) E-mail vytvorený na základe zariadenia (Žiadne*) E-mail vytvorený na základe používateľa (Žiadne*) Použiť poverenia zariadenia služby Active Directory (Vypnuté*) ID používateľa zariadenia Heslo zariadenia Kerberos 5 REALM Doména NTLM Vypnúť chybu „Nie je nastavený server SMTP“ (Vypnuté*)	Konfigurácia e-mailových nastavení faxového servera.
<b>Nastavenia skenovania faxového servera</b> Formát obrázkov (PDF (.pdf)*) Typ obsahu (Text*) Zdroj obsahu (Farebné laserové tlačiarne*) Rozlíšenie faxu (Štandardné*) Strany (Vypnuté*) Tmavosť (5*) Orientácia (Na výšku*) Veľkosť originálu (Zmiešané veľkosti*) Použiť viacstranový formát TIFF (Zapnuté*)	Konfigurácia nastavení skenovania faxového servera.
<b>Poznámka:</b> Hviezdička (*) vedľa hodnoty označuje predvolené výrobné nastavenie.	

# E-mail

## Nastavenie e-mailu

Položka ponuky	Opis
<b>Primárna brána SMTP</b>	Zadajte adresu IP alebo názov hostiteľa primárneho servera SMTP na odosielanie e-mailov.
<b>Port primárnej brány SMTP</b> 1 – 65535 (25*)	Zadajte číslo portu primárneho servera SMTP.
<b>Sekundárna brána SMTP</b>	Zadajte adresu IP alebo názov hostiteľa servera pre sekundárny alebo záložný server SMTP.
<b>Port sekundárnej brány SMTP</b> 1 – 65535 (25*)	Zadajte číslo portu servera pre sekundárny alebo záložný server SMTP.
<b>Časový limit SMTP</b> 5 – 30 sekúnd (30*)	Nastavenie času do uplynutia platnosti v prípade, že server SMTP neodpovedá.
<b>Adresa pre odpoveď</b>	Stanovenie e-mailovej adresy pre odpoveď.
<b>Vždy použiť predvolenú adresu servera SMTP na odpoveď</b> Zapnuté Vypnuté*	Vždy na serveri SMTP použiť predvolenú adresu na odpoveď.
<b>Použiť nástroj SSL/TLS</b> Vypnuté* Dohodnúť Požadované	Nastavenie možnosti odoslania e-mailu prostredníctvom šifrovaného spojenia.
<b>Je potrebný dôveryhodný certifikát</b> Vypnuté Zapnuté*	Pri prístupe k serveru SMTP sa vyžaduje dôveryhodný certifikát.
<b>Overenie servera SMTP</b> Nevyžaduje sa žiadne overenie* Prihlásenie/obyčajné NTLM CRAM-MD5 Digest-MD5 Kerberos 5	Nastavenie typu overenia pre server SMTP.
<b>E-mail vytvorený na základe zariadenia</b> Žiadne* Použiť poverenia SMTP zariadenia	Stanovenie, či sú potrebné poverenia pre e-mail vytvorený na základe zariadenia.
<b>E-mail vytvorený na základe používateľa</b> Žiadne* Použiť poverenia SMTP zariadenia Použiť ID používateľa a heslo relácie Použiť e-mailovú adresu a heslo relácie Vyzvať používateľa	Stanovenie, či sú potrebné poverenia pre e-mail vytvorený na základe používateľa.
<b>Poznámka:</b> Hviezdička (*) vedľa hodnoty označuje predvolené výrobné nastavenie.	

Položka ponuky	Opis
<b>Použiť poverenia zariadenia služby Active Directory</b> Vypnuté* Zapnuté	Stanovenie, či sú potrebné poverenia pre e-mail vytvorený na základe používateľa.
<b>ID používateľa zariadenia</b>	Určenie ID používateľa a hesla na pripojenie k serveru SMTP.
<b>Heslo zariadenia</b>	
<b>Kerberos 5 REALM</b>	Určenie oblasti protokolu overenia Kerberos 5.
<b>Doména NTLM</b>	Určenie názvu domény bezpečnostného protokolu NTLM.
<b>Poznámka:</b> Hviezdička (*) vedľa hodnoty označuje predvolené výrobné nastavenie.	

## Predvolené hodnoty e-mailu

Položka ponuky	Opis
<b>Predmet:</b>	Zadanie predmetu a správy e-mailu.
<b>Správa:</b>	
<b>Názov súboru</b>	Zadanie názvu súboru skenovaného dokumentu.
<b>Formát</b> JPEG (.jpg) PDF (.pdf)* TIFF (.tif) XPS (.xps) TXT (.txt) RTF (.rtf) DOCX (.docx)	Nastavenie formátu súboru skenovaného dokumentu.
<b>Globálne nastavenia funkcie OCR</b> Rozpoznávané jazyky Automatické otočenie Odstránenie škvŕn Vylepšenie automatického kontrastu	Zadanie nastavení optického rozpoznávania znakov (OCR). <b>Poznámka:</b> Táto položka ponuky sa zobrazuje, iba ak máte zakúpené a nainštalované riešenie na optické rozpoznávanie znakov.
<b>Nastavenia PDF</b> Verzia PDF (1.5*) Archívna verzia (A-1a*) Vysoká kompresia (Vypnuté *) Zabezpečenie (Vypnuté*) Archívne (PDF/A) (Vypnuté *)	Konfigurovanie nastavenia PDF skenovaného dokumentu. <b>Poznámky:</b> <ul style="list-style-type: none"> <li>Možnosti Archívna verzia a Archívne (PDF/A) sú podporované, len ak je pre položku Verzia PDF nastavená možnosť 1.4.</li> <li>Položka Vysoká kompresia sa zobrazí, len keď je nainštalovaný pevný disk.</li> </ul>
<b>Typ obsahu</b> Text Text/fotografia* Fotografia Grafika	Vylepšenie výsledného výstupu na základe typu obsahu pôvodného dokumentu.
<b>Poznámka:</b> Hviezdička (*) vedľa hodnoty označuje predvolené výrobné nastavenie.	

Položka ponuky	Opis
<b>Zdroj obsahu</b> Čiernobiely laserové tlačiarne Farebné laserové tlačiarne* Atramentové tlačiarne Fotografia/film Časopis Noviny Tlač Iné	Vylepšenie výsledného výstupu na základe zdroja obsahu pôvodného dokumentu.
<b>Farebne</b> Čiernobiely Sivá Farebne* Automaticky	Nastavenie tlačiarne na zachytenie obsahu súboru farebne alebo čiernobiely.
<b>Rozlíšenie</b> 75 dpi 150 dpi* 200 dpi 300 dpi 400 dpi 600 dpi	Nastavenie rozlíšenia naskenovaného obrázka.
<b>Tmavosť</b> 1 – 9 (5*)	Úprava tmavosti naskenovaného obrázka.
<b>Orientácia</b> Na výšku* Na šírku	Stanovenie orientácie zdrojového dokumentu.
<b>Veľkosť originálu</b> [Zoznam formátov papiera] (Rôzne veľkosti*)	Nastavenie veľkosti papiera zdrojového dokumentu.
<b>Strany</b> Vypnuté* Krátky okraj Dlhý okraj	Zadanie orientácie pôvodného dokumentu pri skenovaní na oboch stranách dokumentu.
<b>Poznámka:</b> Hviezdička (*) vedľa hodnoty označuje predvolené výrobné nastavenie.	

### Rozšírené spracovanie obrázkov

Položka ponuky	Opis
<b>Vyváženie farieb</b> Azúrová (0*) Purpurová (0*) Žltá (0*)	Nastavenie intenzity pre azúrovú, purpurovú a žltú farbu.
<b>Poznámka:</b> Hviezdička (*) vedľa hodnoty označuje predvolené výrobné nastavenie.	

Položka ponuky	Opis
<b>Vynechanie farieb</b> Vynechanie farieb (Žiadne *) Predvolený prah červenej (128*) Predvolený prah zelenej (128*) Predvolený prah modrej (128*)	Stanovenie farby, ktorá sa má pri skenovaní vynechať, a upravenie nastavenia vynechania danej farby.
<b>Automatická detekcia farieb</b> Citlivosť farieb (5*) Plošná citlivosť (5*) Bitová hĺbka pre e-mail (1 bit*)	Konfigurácia nastavenia automatickej detekcie farieb.
<b>Kvalita JPEG</b> Najlepšie pre obsah* 5 – 95	Nastavenie kvality JPEG skenovaného obrázka.
<b>Kontrast</b> Najlepšie pre obsah* 0 – 5	Zadanie kontrastu skenovaného obrázka.
<b>Odstránenie pozadia</b> Detekcia pozadia (Na základe obsahu *) Hladina (0*)	Odstránenie farby pozadia alebo obrazového šum z pôvodného dokumentu. <b>Poznámky:</b> <ul style="list-style-type: none"> <li>• Na základe obsahu sa odstráni farba pozadia z pôvodného dokumentu.</li> <li>• Pevné nastavenie odstránenia obrazového šumu z fotografie.</li> </ul>
<b>Zrkadlový obraz</b> Vypnuté* Zapnuté	Vytvorenie zrkadlového obrazu zdrojového dokumentu.
<b>Negatív</b> Vypnuté* Zapnuté	Vytvorenie negatívu zdrojového dokumentu.
<b>Detaily tieňov</b> –4 až 4 (0*)	Úprava detailov v tieňoch v skenovanom dokumente.
<b>Skenovať od okraja po okraj</b> Vypnuté* Zapnuté	Skenovanie pôvodného dokumentu od okraja po okraj.
<b>Ostrosť</b> 1 – 5 (3*)	Úprava ostrosti naskenovaného obrázka.
<b>Teplota</b> –4 až 4 (0*)	Generovanie modrejšieho a červenšieho výstupu pôvodného dokumentu.
<b>Prázdne strany</b> Odstránenie prázdnych strán (Odstrániť*) Citlivosť na prázdne strany (5*)	Nastavenie citlivosti skenovania vo vzťahu k prázdny stranám v pôvodnom dokumente.
<b>Poznámka:</b> Hviezdička (*) vedľa hodnoty označuje predvolené výrobné nastavenie.	



## Ovládacie prvky správcu

Položka ponuky	Opis
<b>Max. veľkosť e-mailu</b> 0 – 65535 (0*)	Nastavenie povolenej veľkosti súboru pre každý e-mail.
<b>Chybová správa o veľkosti</b>	Stanovenie parametrov chybovej správy o veľkosti, ktorú tlačiareň odošle, keď e-mail prekročí povolenú veľkosť súboru. <b>Poznámka:</b> Môžete zadať len 1 024 znakov.
<b>Obmedziť ciele</b>	Obmedzenie odosielania e-mailov len na konkrétny zoznam názvov domén. <b>Poznámka:</b> Každú z domén oddeľte čiarkou.
<b>Odošli mi kópiu</b> Nikdy sa nezobrazí* Predvolene zapnuté Predvolene vypnuté Vždy zapnuté	Odoslanie kópie e-mailu sebe.
<b>Obmedziť príjemcov e-mailov</b> Vypnuté* Zapnuté	Obmedzenie počtu príjemcov e-mailov.
<b>Povoliť iba e-maily na svoju adresu</b> Vypnuté* Zapnuté	Nastavenie tlačiarne na odosielanie e-mailov len na svoju adresu.
<b>Použiť kópiu:/skrytú kópiu:</b> Vypnuté* Zapnuté	Povolenie kópie a skrytej kópie v rámci e-mailu.
<b>Použiť viacstranový formát TIFF</b> Vypnuté Zapnuté*	Umožňuje skenovanie viacerých TIFF obrázkov do súboru TIFF.
<b>Kompresia formátu TIFF</b> JPEG LZW*	Nastavenie typu pre súbory TIFF.
<b>Predvolený text</b> 5 – 95 (75*)	Nastavenie kvality textu obsahu, ktorý sa skenuje.
<b>Predvolený text/fotografia</b> 5 – 95 (75*)	Nastavenie kvality textu a fotografií obsahu, ktorý sa skenuje.
<b>Predvolená fotografia</b> 5 – 95 (50*)	Nastavenie kvality fotografie obsahu, ktorý sa skenuje.
<b>Denník prenosov</b> Tlačiť denník* Netlačiť denník Tlačiť iba pri chybe	Tlač denníka prenosov skenov e-mailu.
<b>Zdroj papiera denníkov</b> Zásobník [x] (1*) Viacúčelový podávač	Určenie zdroja papiera na tlač denníkov e-mailov.
<b>Poznámka:</b> Hviezdička (*) vedľa hodnoty označuje predvolené výrobné nastavenie.	

Položka ponuky	Opis
<b>Vlastná úloha skenovania</b> Vypnuté* Zapnuté	Nastavenie tlačiarne na skenovanie prvého súboru originálnych dokumentov pomocou určených nastavení a potom skenovanie ďalšej skupiny s rovnakými alebo inými nastaveniami. <b>Poznámka:</b> Táto ponuka sa zobrazí len v prípade, že je nainštalovaný pevný disk.
<b>Ukážka skenovania</b> Vypnuté Zapnuté*	Ukážka skenu pôvodného dokumentu. <b>Poznámka:</b> Táto ponuka sa zobrazí len v prípade, že je nainštalovaný pevný disk.
<b>Povoliť možnosť Uložiť ako skratku</b> Vypnuté Zapnuté*	Uloženie e-mailovej adresy ako odkazu.
<b>E-mailové obrázky odoslané ako</b> Príloha* Webové pripojenie	Určenie spôsobu odoslania obrázkov, ktoré sú uložené v e-maile.
<b>Po odoslaní obnoviť informácie v e-maile</b> Vypnuté Zapnuté*	Resetovanie polí Komu, Predmet, Správa a Názov súboru na predvolené hodnoty po odoslaní e-mailu.
<b>Poznámka:</b> Hviezdička (*) vedľa hodnoty označuje predvolené výrobné nastavenie.	

## Nastavenie webového pripojenia

Položka ponuky	Opis
<b>Server</b>	Zadanie poverení servera, na ktorom sú uložené obrázky zahrnuté do e-mailu.
<b>Prihlásenie</b>	
<b>Heslo</b>	
<b>Cesta</b>	
<b>Názov súboru</b>	
<b>Webové pripojenie</b>	

# FTP

## Predvolené hodnoty FTP

Položka ponuky	Popis
<b>Formát</b> PDF (.pdf)* TIFF (.tif) JPEG (.jpg) XPS (.xps) TXT (.txt) RTF (.rtf) DOCX (.docx)	Nastavenie formátu súboru skenovaného obrázka. <b>Poznámka:</b> Položky ponuky sa môžu líšiť v závislosti od modelu tlačiarne.
<b>Globálne nastavenia funkcie OCR</b> Rozpoznávané jazyky Automatické otočenie Odstránenie škvŕn Vylepšenie automatického kontrastu	Zadanie nastavení optického rozpoznávania znakov (OCR). <b>Poznámka:</b> Táto ponuka sa zobrazuje, iba ak máte zakúpené a nainštalované riešenie na optické rozpoznávanie znakov.
<b>Nastavenia PDF</b> Verzia PDF 1.3 1.4 1.5* 1.6 1.7 Archívna verzia A-1a* A-1b Zabezpečené Vypnuté* Zapnuté Archívne (PDF/A) Vypnuté* Zapnuté	Nastavenie formátu PDF skenovaného obrázka.
<b>Typ obsahu</b> Text Text/fotografia* Grafika Fotografia	Vylepšenie výsledného výstupu na základe obsahu zdrojového dokumentu.
<b>Poznámka:</b> Hviezdička (*) vedľa hodnoty označuje predvolené výrobné nastavenie.	

Položka ponuky	Popis
<b>Zdroj obsahu</b> Čiernobiely laserové tlačiarne Farebné laserové tlačiarne* Atramentové tlačiarne Fotografia/film Časopis Noviny Tlač Iné	Vylepšenie výsledného výstupu na základe zdroja zdrojového dokumentu.
<b>Farebne</b> Čiernobiely Sivá Farebne* Automaticky	Stanovenie farby pre skenovanie obrázku.
<b>Rozlíšenie</b> 75 dpi 150 dpi* 200 dpi 300 dpi 400 dpi 600 dpi	Nastavenie rozlíšenia naskenovaného obrázka.
<b>Tmavosť</b> -4 až 4 (0*)	Úprava tmavosti naskenovaného obrázka.
<b>Orientácia</b> Na výšku* Na šírku	Stanovenie orientácie textu a grafických prvkov na strane.
<b>Veľkosť originálu</b> [Zoznam veľkostí papiera]	Nastavenie veľkosti papiera zdrojového dokumentu. <b>Poznámky:</b> <ul style="list-style-type: none"> <li>• Letter je americké predvolené výrobné nastavenie. Formát A4 je medzinárodné predvolené výrobné nastavenie.</li> <li>• Položky ponuky sa môžu líšiť v závislosti od modelu tlačiarne.</li> </ul>
<b>Strany</b> Vypnuté* Dlhý okraj Krátky okraj	Stanovenie orientácie strany textu a grafických prvkov pri skenovaní obojstranného dokumentu.
<b>Názov súboru</b>	Stanovenie názvu skenovaného obrázka.
<b>Poznámka:</b> Hviezdička (*) vedľa hodnoty označuje predvolené výrobné nastavenie.	

### Rozšírené spracovanie obrázkov

Položka ponuky	Popis
<b>Vyváženie farieb</b> -4 až 4 (0*)	Úprava množstva tonera použitého pre každú farbu v skenovanom výstupe.
<b>Poznámka:</b> Hviezdička (*) vedľa hodnoty označuje predvolené výrobné nastavenie.	

Položka ponuky	Popis
<b>Vynechanie farieb</b> Vynechanie farieb Žiadne* Červená Zelená Modrá Predvolený prah červenej 0 – 255 (128*) Predvolený prah zelenej 0 – 255 (128*) Predvolený prah modrej 0 – 255 (128*)	Stanovenie farby, ktorá sa má pri skenovaní vynechať, a upravenie nastavenia vynechania danej farby.
<b>Automatická detekcia farieb</b> Citlivosť farieb 1 – 9 (5*) Plošná citlivosť 1 – 9 (5*)	Nastavenie množstva farby, ktoré tlačiareň zaznamená zo zdrojového dokumentu. <b>Poznámka:</b> Táto položka ponuky sa zobrazí len v prípade, že je položka Farebne nastavená na možnosť Automaticky.
<b>Kvalita JPEG</b> Najlepšie pre obsah* 5 – 95	Nastavenie kvality obrázka vo formáte JPEG. <b>Poznámky:</b> <ul style="list-style-type: none"> <li>• Hodnota 5 redukuje veľkosť súboru, no znižuje aj kvalitu obrázka.</li> <li>• Hodnota 90 poskytuje tú najlepšiu kvalitu obrázka, vytvára však veľký súbor.</li> </ul>
<b>Kontrast</b> Najlepšie pre obsah* 0 1 2 3 4 5	Stanovenie kontrastu výstupu.
<b>Odstránenie pozadia</b> Detekcia pozadia Podľa obsahu* Fixné Úroveň –4 až 4 (0*)	Nastavenie množstva pozadia viditeľného na skenovanom obrázku. <b>Poznámka:</b> Ak chcete zo zdrojového dokumentu odstrániť farbu pozadia, nastavte položku Detekcia pozadia na možnosť Podľa obsahu. Ak chcete z fotografie odstrániť obrazový šum, nastavte položku Detekcia pozadia na možnosť Fixné.
<b>Zrkadlový obraz</b> Vypnuté* Zapnuté	Vytvorenie zrkadlového obrazu zdrojového dokumentu.
<b>Negatív</b> Vypnuté* Zapnuté	Vytvorenie negatívu zdrojového dokumentu.
<b>Detaily tieňov</b> –4 až 4 (0*)	Nastavenie detailu tieňov viditeľných na skenovanom obrázku.
<b>Poznámka:</b> Hviezdička (*) vedľa hodnoty označuje predvolené výrobné nastavenie.	

Položka ponuky	Popis
<b>Skenovať od okraja po okraj</b> Vypnuté* Zapnuté	Umožnenie skenovania zdrojového dokumentu od okraja po okraj.
<b>Ostrosť</b> 1 – 5 (3*)	Úprava ostrosti naskenovaného obrázka.
<b>Teplota</b> –4 až 4 (0*)	Určenie, či sa má vytvoriť chladnejší alebo teplejší výstup.
<b>Prázdne strany</b> Odstránenie prázdnych strán Citlivosť na prázdne strany	Špecifikujte, či sa majú zahrnúť prázdne strany.
<b>Poznámka:</b> Hviezdička (*) vedľa hodnoty označuje predvolené výrobné nastavenie.	

### Ovládacie prvky správcu

Položka ponuky	Popis
<b>Predvolený text</b> 5 – 95 (75*)	Nastavenie kvality textu na naskenovanom obrázku.
<b>Predvolený text/fotografia</b> 5 – 95 (75*)	Nastavenie kvality textu alebo fotografickej snímky na naskenovanom obrázku.
<b>Predvolená fotografia</b> 5 – 95 (50*)	Nastavenie kvality fotografickej snímky na naskenovanom obrázku.
<b>Použiť viacstranový formát TIFF</b> Zapnuté* Vypnuté	Výber medzi jednostranovými a viacstranovými súbormi vo formáte TIFF.
<b>Kompresia formátu TIFF</b> LZW* JPEG	Nastavenie možnosti kompresie pre súbory vo formáte TIFF.
<b>Denník prenosov</b> Tlačiť denník* Netlačiť denník Tlačiť iba pri chybe	Tlač denníka úspešného FTP prenosu skenu.
<b>Zdroj papiera denníkov</b> Zásobník [x] (1*) Viacúčelový podávač	Určite zdroj papiera pre tlač FTP denníkov.
<b>Bitová hĺbka pre FTP</b> 1-bitová 8-bitová*	Zapnutie režimu text/fotografia na zaistenie menších veľkostí súborov pomocou obrázka s 1-bitovou hĺbkou. <b>Poznámka:</b> Táto položka ponuky sa zobrazí len v prípade, že je položka Farebne nastavená na možnosť Sivá.
<b>Vlastná úloha skenovania</b> Vypnuté* Zapnuté	Predvolené zapnutie skenovania vlastných úloh. <b>Poznámka:</b> Táto ponuka sa zobrazí len v prípade, že je nainštalovaný pevný disk.
<b>Poznámka:</b> Hviezdička (*) vedľa hodnoty označuje predvolené výrobné nastavenie.	

Položka ponuky	Popis
<b>Ukážka skenovania</b> Vypnuté Zapnuté*	Zobrazenie ukážky skenovania na displeji. <b>Poznámka:</b> Táto ponuka sa zobrazí len v prípade, že je nainštalovaný pevný disk.
<b>Povoliť možnosť Uložiť ako skratku</b> Vypnuté Zapnuté*	Uloženie vlastných nastavení FTP ako skratiek.
<b>Poznámka:</b> Hviezdička (*) vedľa hodnoty označuje predvolené výrobné nastavenie.	

## Jednotka USB

### Skenovanie do pamätevej jednotky flash

Položka ponuky	Popis
<b>Formát</b> PDF (.pdf)* TIFF (.tif) JPEG (.jpg) XPS (.xps)	Nastavenie formátu súboru skenovaného obrázka. <b>Poznámka:</b> Nastavenia sa môžu líšiť v závislosti od modelu tlačiarne.
<b>Globálne nastavenia funkcie OCR</b> Rozpoznávané jazyky Automatické otočenie Odstránenie škvŕn Vylepšenie automatického kontrastu	Zadanie nastavení optického rozpoznávania znakov (OCR). <b>Poznámka:</b> Táto ponuka sa zobrazuje, iba ak máte zakúpené a nainštalované riešenie na optické rozpoznávanie znakov.
<b>Nastavenia PDF</b> Verzia PDF 1.3 1.4 1.5* 1.6 1.7 Archívna verzia A-1a* A-1b Zabezpečené Vypnuté* Zapnuté Archívne (PDF/A) Vypnuté* Zapnuté	Nastavenie formátu PDF skenovaného obrázka.
<b>Poznámka:</b> Hviezdička (*) vedľa hodnoty označuje predvolené výrobné nastavenie.	

Položka ponuky	Popis
<b>Typ obsahu</b> Text Text/fotografia* Grafika Fotografia	Vylepšenie výsledného výstupu na základe obsahu zdrojového dokumentu.
<b>Zdroj obsahu</b> Čiernobiely laserové tlačiarne Farebné laserové tlačiarne* Atramentové tlačiarne Fotografia/film Časopis Noviny Tlač Iné	Vylepšenie výsledného výstupu na základe zdroja zdrojového dokumentu.
<b>Farebne</b> Čiernobiely Sivá Farebne* Automaticky	Stanovenie farby pre skenovanie obrázku.
<b>Rozlíšenie</b> 75 dpi 150 dpi* 200 dpi 300 dpi 400 dpi 600 dpi	Nastavenie rozlíšenia naskenovaného obrázku.
<b>Tmavosť</b> 1 – 9 (5*)	Úprava tmavosti naskenovaného obrázku.
<b>Orientácia</b> Na výšku* Na šírku	Stanovenie orientácie textu a grafických prvkov na strane.
<b>Veľkosť originálu</b> [Zoznam veľkostí papiera]	Nastavenie veľkosti papiera zdrojového dokumentu. <b>Poznámky:</b> <ul style="list-style-type: none"> <li>• Letter je americké predvolené výrobné nastavenie. Formát A4 je medzinárodné predvolené výrobné nastavenie.</li> <li>• Táto položka ponuky sa môže líšiť v závislosti od modelu tlačiarne.</li> </ul>
<b>Strany</b> Vypnuté* Dlhý okraj Krátky okraj	Stanovenie orientácie strany textu a grafických prvkov pri skenovaní obojstranného dokumentu.
<b>Názov súboru</b>	Stanovenie názvu skenovaného obrázku.
<b>Poznámka:</b> Hviezdička (*) vedľa hodnoty označuje predvolené výrobné nastavenie.	



**Rozšírené spracovanie obrázkov**

Položka ponuky	Popis
<b>Vyváženie farieb</b>	Úprava množstva tonera použitého pre každú farbu.
<b>Vynechanie farieb</b> Vynechanie farieb Žiadne* Červená Zelená Modrá Predvolený prah červenej 0 – 255 (128*) Predvolený prah zelenej 0 – 255 (128*) Predvolený prah modrej 0 – 255 (128*)	Stanovenie farby, ktorá sa má pri skenovaní vynechať, a upravenie nastavenia vynechania danej farby.
<b>Automatická detekcia farieb</b> Citlivosť farieb 1 – 9 (5*) Plošná citlivosť 1 – 9 (5*)	Nastavenie množstva farby, ktoré tlačiareň zaznamená zo zdrojového dokumentu. <b>Poznámka:</b> Táto položka ponuky sa zobrazí len v prípade, že je položka Farebne nastavená na možnosť Automaticky.
<b>Kvalita JPEG</b> Najlepšie pre obsah* 5 – 95	Nastavenie kvality obrázka vo formáte JPEG. <b>Poznámky:</b> <ul style="list-style-type: none"> <li>• Hodnota 5 redukuje veľkosť súboru, no znižuje aj kvalitu obrázka.</li> <li>• Hodnota 90 poskytuje tú najlepšiu kvalitu obrázka, vytvára však veľký súbor.</li> </ul>
<b>Kontrast</b> Najlepšie pre obsah* 0 1 2 3 4 5	Stanovenie kontrastu výstupu.
<b>Odstránenie pozadia</b> Detekcia pozadia Podľa obsahu* Fixné Úroveň –4 až 4 (0*)	Nastavenie množstva pozadia viditeľného na skenovanom obrázku. <b>Poznámka:</b> Ak chcete zo zdrojového dokumentu odstrániť farbu pozadia, nastavte položku Detekcia pozadia na možnosť Podľa obsahu. Ak chcete z fotografie odstrániť obrazový šum, nastavte položku Detekcia pozadia na možnosť Fixné.
<b>Zrkadlový obraz</b> Vypnuté* Zapnuté	Vytvorenie zrkadlového obrazu zdrojového dokumentu.
<b>Negatív</b> Vypnuté* Zapnuté	Vytvorenie negatívu zdrojového dokumentu.
<b>Poznámka:</b> Hviezdička (*) vedľa hodnoty označuje predvolené výrobné nastavenie.	

Položka ponuky	Popis
<b>Detaily tieňov</b> –4 až 4 (0*)	Nastavenie detailu tieňov viditeľných na skenovanom obrázku.
<b>Skenovať od okraja po okraj</b> Vypnuté* Zapnuté	Umožnenie skenovania zdrojového dokumentu od okraja po okraj.
<b>Ostrosť</b> 1 – 5 (3*)	Úprava ostrosti naskenovaného obrázka.
<b>Teplota</b> –4 až 4 (0*)	Určenie, či sa má vytvoriť chladnejší alebo teplejší výstup.
<b>Prázdne strany</b> Odstránenie prázdnych strán Citlivosť na prázdne strany	Špecifikujte, či sa majú zahrnúť prázdne strany.
<b>Poznámka:</b> Hviezdička (*) vedľa hodnoty označuje predvolené výrobné nastavenie.	

### Ovládacie prvky správcu

Položka ponuky	Popis
<b>Predvolený text</b> 5 – 95 (75*)	Nastavenie kvality textu na naskenovanom obrázku.
<b>Predvolený text/fotografia</b> 5 – 95 (75*)	Nastavenie kvality textu alebo fotografie na naskenovanom obrázku.
<b>Predvolená fotografia</b> 5 – 95 (75*)	Nastavenie kvality fotografie na naskenovanom obrázku.
<b>Použití viacstranový formát TIFF</b> Zapnuté* Vypnuté	Výber medzi jednostranovými a viacstranovými súbormi vo formáte TIFF.
<b>Kompresia formátu TIFF</b> LZW* JPEG	Nastavenie kompresie pre súbory vo formáte TIFF.
<b>Bit. hĺbka pre skenovanie</b> 1-bitová 8-bitová*	Zapnutie režimu text/fotografia na zaistenie menších veľkostí súborov pomocou obrázka s 1-bitovou hĺbkou. <b>Poznámka:</b> Táto položka ponuky sa zobrazí len v prípade, že je položka Farebne nastavená na možnosť Sivá.
<b>Vlastná úloha skenovania</b> Vypnuté* Zapnuté	Predvolené zapnutie skenovania vlastných úloh. <b>Poznámka:</b> Táto ponuka sa zobrazí len v prípade, že je nainštalovaný pevný disk.
<b>Ukážka skenovania</b> Vypnuté Zapnuté*	Zobrazenie ukážky skenovania na displeji. <b>Poznámka:</b> Táto ponuka sa zobrazí len v prípade, že je nainštalovaný pevný disk.
<b>Poznámka:</b> Hviezdička (*) vedľa hodnoty označuje predvolené výrobné nastavenie.	

## Tlač z pamätevej jednotky flash

Položka ponuky	Opis
<b>Počet kópií</b> 1 – 9999 (1*)	Nastavenie počtu kópií.
<b>Zdroj papiera</b> Zásobník [x] (1*) Viacúčelový podávač Manuálny podávač papiera Manuálny podávač obálok	Nastavenie zdroja papiera pre tlačovú úlohu.
<b>Farebne</b> Vypnuté Zapnuté*	Vytlačenie súboru z pamätevej jednotky flash farebne.
<b>Zoradiť</b> (1,1,1) (2,2,2) (1,2,3) (1,2,3)*	Stohovanie strán tlačovej úlohy v správnom poradí najmä pri tlači viacerých kópií tlačovej úlohy.
<b>Strany</b> Jednostranne* Obojstranne	Určenie, či sa má tlačiť na jednej alebo oboch stranách papiera.
<b>Štýl preklopenia</b> Dlhý okraj* Krátky okraj	Určenie toho, ktorá strana papiera sa zviaže pri obojstrannej tlači.
<b>Počet stránok na stranu</b> Vypnuté* 2 stránky na stranu 3 stránky na stranu 4 stránky na stranu 6 stránok na stranu 9 stránok na stranu 12 stránok na stranu 16 stránok na stranu	Tlač obrázkov na viacerých stránkach na jednu stranu jedného listu papiera.
<b>Zoradenie stránok na strane</b> Vodorovne* Obrátene vodorovne Obrátene zvislo Zvislé	Stanovenie polohy obrázkov na viacerých stránkach pri použití ponuky Počet stránok na stranu.
<b>Orientácia stránok na strane</b> Automaticky* Na šírku Na výšku	Stanovenie orientácie obrázkov na viacerých stránkach pri použití ponuky Počet stránok na stranu.
<b>Okraje stránok na strane</b> Žiadne* Plný	Pri použití ponuky Počet stránok na stranu sa vytlačí okraj okolo obrázka každej strany.
<b>Poznámka:</b> Hviezdička (*) vedľa hodnoty označuje predvolené výrobné nastavenie.	

Položka ponuky	Opis
<b>Oddeľovacie listy</b> Vypnuté* Medzi kópiami Medzi úlohami Medzi stranami	Vkladanie prázdnych oddeľovacích listov pri tlači.
<b>Zdroj oddeľovacích listov</b> Zásobník [x] (1*) Viacúčelový podávač	Stanovenie zdroja papiera pre oddeľovacie listy.
<b>Prázdne strany</b> Netlačiť* Tlač	Tlač prázdnych strán v rámci tlačovej úlohy.
<b>Poznámka:</b> Hviezdička (*) vedľa hodnoty označuje predvolené výrobné nastavenie.	

## Sieť/porty

### Prehľad siete

Položka ponuky	Opis
<b>Aktívny adaptér</b> Automaticky* Štandardná sieť Bezdrôtové	Určenie typu sieťového pripojenia. <b>Poznámka:</b> Položka Bezdrôtové je k dispozícii len v tlačiarňach pripojených k bezdrôtovej sieti.
<b>Stav siete</b>	Zobrazenie stavu pripojenia siete tlačiarne.
<b>Zobraziť stav siete na tlačiarňi</b> Vypnuté Zapnuté*	Zobrazenie stavu siete na displeji.
<b>Rýchlosť, Obojstranné</b>	Zobrazenie rýchlosti aktuálne aktívnej sieťovej karty.
<b>IPv4</b>	Zobrazenie adres podľa protokolu IPv4.
<b>Všetky adresy podľa protokolu IPv6</b>	Zobrazenie všetkých adres podľa protokolu IPv6.
<b>Obnoviť tlačový server</b>	Obnovenie všetkých aktívnych sieťových pripojení tlačiarne. <b>Poznámka:</b> Toto nastavenie odstráni všetky sieťové konfiguračné nastavenia.
<b>Časový limit sieťovej úlohy</b> Vypnuté Zapnuté* (90 sekúnd)	Nastavenie doby, po ktorej uplynutí tlačiareň zruší sieťovú tlačovú úlohu.
<b>Stránka transparentu</b> Vypnuté* Zapnuté	Tlač stránky transparentu.
<b>Rozsah portov pre skenovanie do počítača</b>	Stanovenie platného rozsahu portov pre tlačiarne nachádzajúce sa za bránou firewall blokujúcou porty.
<b>Poznámka:</b> Hviezdička (*) vedľa hodnoty označuje predvolené výrobné nastavenie.	

Položka ponuky	Opis
<b>Zapnúť sieťové pripojenie</b> Vypnuté Zapnuté*	Povolenie pripojenia tlačiarne k sieti.
<b>Povoliť protokol LLDP</b> Vypnuté* Zapnuté	Povolenie protokolu LLDP (Link Layer Discovery Protocol) v tlačiarňi.
<b>Poznámka:</b> Hviezdička (*) vedľa hodnoty označuje predvolené výrobné nastavenie.	

## Bezdrôtové

**Poznámka:** Táto ponuka je k dispozícii iba pre tlačiarne, ktoré sú pripojené k sieti Wi-Fi alebo majú adaptér bezdrôtovej siete.

Položka ponuky	Popis
<b>Nastavenie na paneli tlačiarne</b> Vybrať sieť Pridať sieť Wi-Fi Názov siete Režim siete Infraštruktúra Režim zabezpečenia bezdrôtovej siete Vypnuté* WEP WPA2/WPA – osobné WPA2 – osobné 802.1x – RADIUS	Konfigurácia pripojenia siete Wi-Fi pomocou ovládacieho panela. <b>Poznámka:</b> 802.1x - RADIUS je možné konfigurovať iba v nástroji Embedded Web Server.
<b>nastavenie zabezpečenia siete Wi-Fi</b> Automatické zisťovanie WPS Vypnuté Zapnuté* Spustenie stlačením tlačidla Spustenie kódom PIN	Vytvorte sieť Wi-Fi a aktivujte zabezpečenie siete. <b>Poznámky:</b> <ul style="list-style-type: none"> <li>• Automatické zisťovanie WPS sa zobrazí len v prípade, že je položka Zabezpečený bezdrôtový režim nastavená na možnosť WEP.</li> <li>• Pomocou metódy stlačenia tlačidla môžete pripojiť tlačiareň k sieti Wi-Fi po stlačení tlačidiel na tlačiarňi a zároveň na prístupovom bode (bezdrôtovom smerovači) v rámci určeného času.</li> <li>• Pomocou metódy PIN môžete pripojiť tlačiareň k sieti Wi-Fi po zadaní kódu PIN tlačiarne do nastavení bezdrôtového pripojenia prístupového bodu.</li> </ul>
<b>Režim siete</b> Typ BSS Infraštruktúra*	Zadajte režim siete.
<b>Povoliť funkciu siete Wi-Fi Direct</b> Zapnuté Vypnuté*	Povoľte zariadeniam s funkciou siete Wi-Fi Direct pripojiť sa priamo k tlačiarňi

Položka ponuky	Popis
<b>Kompatibilita</b> 802.11b/g/n (2,4 GHz)* 802.11a/b/g/n/ac (2,4 GHz/5 GHz) 802.11a/n/ac (5 GHz)	Nastavte štandard príslušnej siete Wi-Fi. <b>Poznámka:</b> Možnosti 802.11a/b/g/n/ac (2,4 Ghz/5 GHz) a 802.11a/n/ac (5 GHz) sa zobrazia iba v prípade, že je nainštalovaná možnosť siete Wi-Fi.
<b>Režim zabezpečenia bezdrôtovej siete</b> Vypnuté* WEP WPA2/WPA – osobné WPA2 – osobné 802.1x – RADIUS	Nastavte režim zabezpečenia pre pripojenie tlačiarne k zariadeniam Wi-Fi. <b>Poznámka:</b> 802.1x - RADIUS je možné konfigurovať iba v nástroji Embedded Web Server.
<b>Režim overovania WEP</b> Automatická* Otvorený Zdieľané	Nastavte typ protokolu (WEP) pre tlačiareň. <b>Poznámka:</b> Táto položka ponuky sa zobrazí len v prípade, že je položka Zabezpečený bezdrôtový režim nastavená na možnosť WEP.
<b>Nastaviť kľúč WEP</b>	Nastavte heslo WEP na zabezpečené pripojenie siete Wi-Fi.
<b>WPA2/WPA osobné</b> AES	Povolenie zabezpečenia siete Wi-Fi cez WPA (Wi-Fi Protected Access). <b>Poznámka:</b> Táto položka ponuky sa zobrazí len v prípade, že je položka Zabezpečený bezdrôtový režim nastavená na možnosť WPA2/WPA – osobné.
<b>Nastaviť vopred zdieľaný kľúč</b>	Nastavte heslo pre zabezpečené pripojenie siete Wi-Fi.
<b>WPA2 – osobné</b> AES	Povolenie zabezpečenia siete Wi-Fi cez funkciu WPA2. <b>Poznámka:</b> Táto položka ponuky sa zobrazí len v prípade, že je položka Zabezpečený bezdrôtový režim nastavená na možnosť WPA2 – osobné.
<b>Režim šifrovania 802.1x</b> WPA+ WPA2*	Povoľte zabezpečenie siete Wi-Fi cez štandard 802.1x. <b>Poznámky:</b> <ul style="list-style-type: none"> <li>Táto položka ponuky sa zobrazí len v prípade, že je položka Zabezpečený bezdrôtový režim nastavená na možnosť 802.1x – RADIUS.</li> <li>802.1x - RADIUS je možné konfigurovať iba v nástroji Embedded Web Server.</li> </ul>
<b>IPv4</b> Povolit' protokol DHCP Zapnuté* Vypnuté Nastaviť statickú adresu IP IP adresa Maska siete Brána	Povolenie a konfigurácia nastavenia IPv4 v tlačiarne.

Položka ponuky	Popis
<b>IPv6</b> Povolit' protokol IPv6 Zapnuté* Vypnuté Povolit' protokol DHCPv6 Zapnuté Vypnuté* Bezstavová automatická konfigurácia adres Zapnuté* Vypnuté Adresa servera DNS Manuálne priradená adresa podľa protokolu IPv6 Manuálne priradený smerovač podľa protokolu IPv6 Predvoľba adresy Všetky adresy podľa protokolu IPv6 Všetky adresy smerovača podľa protokolu IPv6	Povolenie a konfigurácia nastavenia IPv6 v tlačiarňi.
<b>Sieťová adresa</b> UAA LAA	Zobrazenie adres sietí.
<b>PCL SmartSwitch</b> Vypnuté Zapnuté*	Nastavenie tlačiarne na automatické prepnutie na emuláciu jazyka PCL, keď to vyžaduje tlačová úloha, bez ohľadu na predvolený jazyk tlačiarne. <b>Poznámka:</b> Ak je nastavenie PCL SmartSwitch vypnuté, tlačiareň neskúma prichádzajúce údaje a použije predvolený jazyk tlačiarne určený v ponuke Nastavenie.
<b>PS SmartSwitch</b> Vypnuté Zapnuté*	Nastavenie tlačiarne na automatické prepnutie na emuláciu jazyka PS, keď to vyžaduje tlačová úloha bez ohľadu na predvolený jazyk tlačiarne. <b>Poznámka:</b> Ak je nastavenie PS SmartSwitch vypnuté, tlačiareň neskúma prichádzajúce údaje a použije predvolený jazyk tlačiarne určený v ponuke Nastavenie.
<b>Ukladanie úloh do medzipamäte</b> Zapnuté Vypnuté*	Dočasné ukladanie tlačových úloh na pevný disk tlačiarne pred ich tlačou. <b>Poznámka:</b> Táto ponuka sa zobrazí len v prípade, že je nainštalovaný pevný disk.
<b>Binárny jazyk PS pre Mac</b> Automatická* Zapnuté Vypnuté	Nastavenie tlačiarne na spracovanie tlačových úloh v binárnom jazyku PostScript pre Macintosh. <b>Poznámky:</b> <ul style="list-style-type: none"> <li>• Pri nastavení Zapnuté sa spracúvajú tlačové úlohy v neupravenom binárnom jazyku PostScript.</li> <li>• Nastavenie Vypnuté filtruje tlačové úlohy prostredníctvom štandardného protokolu.</li> </ul>

## Ethernet

Položka ponuky	Opis
<b>Rýchlosť siete</b>	Zobrazenie rýchlosti aktívneho sieťového adaptéra.
<b>IPv4</b> Povolit' protokol DHCP (Zapnuté*) Nastaviť statickú adresu IP	Konfigurácia nastavení protokolu IPv4.
<b>IPv6</b> Povolit' protokol IPv6 (Zapnuté*) Povolit' protokol DHCPv6 (Vypnuté*) Bezstavová automatická konfigurácia adres (Zapnuté*) Adresa servera DNS Manuálne priradená adresa podľa protokolu IPv6 Manuálne priradený smerovač podľa protokolu IPv6 Predvoľba adresy (64*) Všetky adresy podľa protokolu IPv6 Všetky adresy smerovača podľa protokolu IPv6	Konfigurácia nastavení protokolu IPv6.
<b>Sieťová adresa</b> UAA LAA	Zadanie sieťovej adresy.
<b>PCL SmartSwitch</b> Vypnuté Zapnuté*	Nastavenie tlačiarne na automatické prepnutie na emuláciu jazyka PCL, keď to vyžaduje tlačová úloha, bez ohľadu na predvolený jazyk tlačiarne. <b>Poznámka:</b> Keď je toto nastavenie vypnuté, tlačiareň neskúma prichádzajúce údaje a použije predvolený jazyk tlačiarne určený v ponuke Nastavenie.
<b>PS SmartSwitch</b> Vypnuté Zapnuté*	Nastavenie tlačiarne na automatické prepnutie na emuláciu jazyka PostScript, keď to vyžaduje tlačová úloha, bez ohľadu na predvolený jazyk tlačiarne. <b>Poznámka:</b> Keď je toto nastavenie vypnuté, tlačiareň neskúma prichádzajúce údaje a použije predvolený jazyk tlačiarne určený v ponuke Nastavenie.
<b>Ukladanie úloh do vyrovnávacej pamäte</b> Vypnuté* Zapnuté	Dočasné ukladanie úloh na pevný disk pred ich tlačou. <b>Poznámka:</b> Táto ponuka sa zobrazí len v prípade, že je nainštalovaný pevný disk.
<b>Binárny jazyk PS pre Mac</b> Automaticky* Zapnuté Vypnuté	Nastavenie tlačiarne na spracovanie tlačových úloh v binárnom jazyku PostScript pre Macintosh. <b>Poznámky:</b> <ul style="list-style-type: none"> <li>Pri nastavení možnosti Automaticky sa spracovávajú tlačové úlohy z počítačov používajúcich operačný systém Windows alebo Macintosh.</li> <li>Nastavenie Vypnuté filtruje tlačové úlohy PostScript prostredníctvom štandardného protokolu.</li> </ul>
<b>Poznámka:</b> Hviezdička (*) vedľa hodnoty označuje predvolené výrobné nastavenie.	



Položka ponuky	Opis
<b>Úsporné ethernetové pripojenie</b> Zapnuté Vypnuté Automaticky*	Zníženie spotreby energie, keď tlačiareň neprijíma žiadne údaje z ethernetovej siete.
<b>Poznámka:</b> Hviezdička (*) vedľa hodnoty označuje predvolené výrobné nastavenie.	

## TCP/IP

**Poznámka:** Táto ponuka sa zobrazí len na sieťových tlačiarniach alebo na tlačiarniach pripojených k tlačovému serverom.

Položka ponuky	Opis
<b>Nastaviť hosťiteľské meno</b>	Nastavenie aktuálneho hosťiteľského mena TCP/IP.
<b>Názov domény</b>	Nastavenie názvu domény.
<b>Povoliť protokol DHCP/BOOTP na aktualizáciu servera NTP</b> Zapnuté* Vypnuté	Povolenie aktualizovať nastavenia NTP tlačiarne klientom využívajúcim protokoly DHCP a BOOTP.
<b>Názov nulovej konfigurácie</b>	Uveďte názov služby nulovej konfigurácie siete.
<b>Povoliť automatické pridelenie IP adresy</b> Vypnuté* Zapnuté	Automatické pridelenie IP adresy.
<b>Adresa servera DNS</b>	Stanovenie aktuálnej adresy servera DNS.
<b>Záložná adresa DNS</b>	Stanovenie záložnej adresy servera DNS.
<b>Záložná adresa DNS 2</b>	
<b>Záložná adresa DNS 3</b>	
<b>Poradie vyhľadávania domén</b>	Stanovenie zoznamu názvov domén na vyhľadanie tlačiarne a jej prostriedkov, ktoré sa nachádzajú na iných doménach v rámci siete.
<b>Povoliť protokol DDNS</b> Vypnuté* Zapnuté	Aktualizácia nastavenia dynamického servera DNS.
<b>DDNS TTL</b>	Stanovenie aktuálneho nastavenia servera DDNS.
<b>Predvolené TTL</b>	
<b>Čas obnovenia DDNS</b>	
<b>Povoliť mDNS</b> Vypnuté Zapnuté*	Aktualizácia nastavenia multicast servera DNS.
<b>Adresa servera WINS</b>	Stanovenie adresy servera pre službu WINS.
<b>Poznámka:</b> Hviezdička (*) vedľa hodnoty označuje predvolené výrobné nastavenie.	

Položka ponuky	Opis
<b>Povoliť protokol BOOTP</b> Vypnuté* Zapnuté	Povolenie pridelovania IP adresy tlačiarne protokolom BOOTP.
<b>Zoznam vyhradených serverov</b>	Zadanie IP adries, pre ktoré je povolená komunikácia s tlačiarňou cez protokol TCP/IP. <b>Poznámky:</b> <ul style="list-style-type: none"> <li>• Každú z IP adries oddeľte čiarkou.</li> <li>• Môžete pridať až 50 IP adries.</li> </ul>
<b>Možnosti zoznamu vyhradených serverov</b> Blokovať všetky porty* Blokovať len tlač Blokovať len tlač a HTTP	Zadanie možnosti prístupu pre IP adresy, ktoré nie sú v zozname.
<b>MTU</b> 256 – 1500 Ethernet (1500*)	Stanovenie parametra jednotky MTU pre pripojenia TCP.
<b>Port neupravenej tlače</b> 1 – 65535 (9100*)	Stanovenie čísla portu na neupravenú tlač pre tlačiarne v sieti.
<b>Maximálna rýchlosť odchádzajúcich dátových prenosov</b> Vypnuté* Zapnuté	Nastavenie maximálnej prenosovej rýchlosti tlačiarne. <b>Poznámka:</b> Keď je táto funkcia aktivovaná, možnosť pre toto nastavenie je 100 – 1 000 000 kilobitov za sekundu.
<b>Povoliť možnosť TLSv1.0</b> Vypnuté Zapnuté*	Povoliť protokol TLSv1.0
<b>Povoliť možnosť TLSv1.1</b> Vypnuté Zapnuté*	Povoliť protokol TLSv1.1
<b>Zoznam šifrier SSL</b>	Stanovenie kódovacích algoritmov slúžiacich na pripojenia SSL alebo TLS.
<b>Poznámka:</b> Hviezdička (*) vedľa hodnoty označuje predvolené výrobné nastavenie.	

## SNMP

**Poznámka:** Táto ponuka sa zobrazí len na sieťových tlačiarňach alebo na tlačiarňach pripojených k tlačovým serverom.

Položka ponuky	Popis
<b>Protokol SNMP verzie 1 a 2c</b> Zapnuté Vypnuté Zapnuté* Zapnúť protokol SNMP Vypnuté Zapnuté* Zapnúť PPM MIB Vypnuté Zapnuté* Komunita SNMP	Konfigurácia protokolu SNMP verzie 1 a 2c na inštaláciu tlačových ovládačov a aplikácií.
<b>Protokol SNMP verzie 3</b> Zapnuté Vypnuté Zapnuté* Nastaviť poverenia na čítanie/zápis Používateľské meno Heslo Nastaviť poverenia iba na čítanie Používateľské meno Heslo Tlačidlo mriežky na overenie MD5 SHA1* Minimálna úroveň overenia Žiadne overenie, žiadne súkromie Overenie, žiadne súkromie Overenie, súkromie* Algoritmus súkromného režimu DES AES-128*	Konfigurácia protokolu SNMP verzie 3 na inštaláciu a aktualizáciu zabezpečenia tlačiarne.
<b>Poznámka:</b> Hviezdička (*) vedľa hodnoty označuje predvolené výrobné nastavenie.	

## IPSec

**Poznámka:** Táto ponuka sa zobrazí len na sieťových tlačiarňach alebo na tlačiarňach pripojených k tlačovému serverom.

Položka ponuky	Opis
<b>Povoliť protokol IPSec</b> Vypnuté Zapnuté*	Povoliť zabezpečenie protokolu IP (IPSec).
<b>Poznámka:</b> Hviezdička (*) vedľa hodnoty označuje predvolené výrobné nastavenie.	

Položka ponuky	Opis
<b>Základná konfigurácia</b> Predvolené* Kompatibilita Zabezpečené	Nastavenie základnej konfigurácie protokolu IPSec.
<b>Skupinový návrh protokolu DH (Diffie-Hellman)</b> modp2048 (14)* modp3072 (15) modp4096 (16) modp6144 (17)	Nastavenie základnej konfigurácie protokolu IPSec. <b>Poznámka:</b> Táto položka ponuky sa zobrazí len v prípade, že je položka Základná konfigurácia nastavená na možnosť Kompatibilita.
<b>Navrhovaná metóda šifrovania</b> 3DES AES*	Nastavenie metódy šifrovania. <b>Poznámka:</b> Táto položka ponuky sa zobrazí len v prípade, že je položka Základná konfigurácia nastavená na možnosť Kompatibilita.
<b>Navrhovaná metóda overenia</b> SHA1 SHA256* SHA512	Nastavenie metódy overenia. <b>Poznámka:</b> Táto položka ponuky sa zobrazí len v prípade, že je položka Základná konfigurácia nastavená na možnosť Kompatibilita.
<b>Životnosť IKE SA (hod.)</b> 1 2 4 8 24*	Špecifikácia obdobia vypršania IKE SA. <b>Poznámka:</b> Táto položka ponuky sa zobrazí len v prípade, že je položka Základná konfigurácia nastavená na možnosť Bezpečná.
<b>Životnosť IPSec SA (hod.)</b> 1 2 4 8* 24	Špecifikácia obdobia vypršania IPSec SA. <b>Poznámka:</b> Táto položka ponuky sa zobrazí len v prípade, že je položka Základná konfigurácia nastavená na možnosť Bezpečná.
<b>Certifikát zariadenia IPSec</b>	Stanovenie certifikátu protokolu IPSec.
<b>Spojenia overené vopred zdieľaným kľúčom</b> Hostiteľ [x]	Konfigurácia overených spojení tlačiarne.
<b>Certifikovať overené spojenia</b> Adresa [/podsieť] Hostiteľa [x]	
<b>Poznámka:</b> Hviezdička (*) vedľa hodnoty označuje predvolené výrobné nastavenie.	

## 802.1x

**Poznámka:** Táto ponuka sa zobrazí len na sieťových tlačiarnach alebo na tlačiarnach pripojených k tlačovému serverom.

Položka ponuky	Popis
<b>Aktívne</b> Vypnuté* Zapnuté	Nastavenie tlačiarne na pripojenie do sietí vyžadujúcich overenie pred umožnením procesu.
<b>Poznámka:</b> Hviezdička (*) vedľa hodnoty označuje predvolené výrobné nastavenie.	

## Konfigurácia LPD

**Poznámka:** Táto ponuka sa zobrazí len na sieťových tlačiarnach alebo na tlačiarnach pripojených k tlačovému serverom.

Položka ponuky	Popis
<b>Časový limit LPD</b> 0 – 65535 sekúnd (90*)	Nastavenie hodnoty časového limitu na zastavenie servera LPD, ktorý neurčito dlho čaká na zadržané alebo neplatné tlačové úlohy.
<b>Stránka transparentu LPD</b> Vypnuté* Zapnuté	Tlač stránky transparentu pre všetky tlačové úlohy LPD. <b>Poznámka:</b> Stránka transparentu je prvá strana tlačovej úlohy, ktorá sa používa na oddelenie tlačových úloh a na určenie autora požiadavky na tlačovú úlohu.
<b>Záverečná stránka LPD</b> Vypnuté* Zapnuté	Tlač záverečnej stránky pre všetky tlačové úlohy LPD. <b>Poznámka:</b> Záverečná stránka je posledná stránka tlačovej úlohy.
<b>Konverzia návratu vozíka LPD</b> Vypnuté* Zapnuté	Povolenie konverzie návratu vozíka. <b>Poznámka:</b> Návrat vozíka predstavuje mechanizmus, ktorý tlačiarni prikazuje presunúť polohu kurzora na prvú polohu v rovnakom riadku.
<b>Poznámka:</b> Hviezdička (*) vedľa hodnoty označuje predvolené výrobné nastavenie.	

## Nastavenia HTTP/FTP

Položka ponuky	Opis
<b>Povoliť server HTTP</b> Vypnuté Zapnuté*	Prístup k serveru Embedded Web Server na monitorovanie a správu tlačiarne.
<b>Povoliť protokol HTTPS</b> Vypnuté Zapnuté*	Povolenie protokolu HTTPS (Hypertext Transfer Protocol Secure) na šifrovanie prenosu údajov do a z tlačového servera.
<b>Vynútiť pripojenia typu HTTPS</b> Zapnuté Vypnuté*	Vynútenie používania pripojení HTTPS tlačiarnou.
<b>Povoliť protokol FTP/TFTP</b> Vypnuté Zapnuté*	Odosielanie súborov pomocou protokolu FTP/TFTP.
<b>Miestne domény</b>	Stanovenie názvov serverov HTTP a FTP.
<b>Poznámka:</b> Hviezdička (*) vedľa hodnoty označuje predvolené výrobné nastavenie.	

Položka ponuky	Opis
<b>IP adresa servera proxy HTTP</b>	Konfigurácia nastavení servera HTTP a FTP.
<b>IP adresa servera proxy FTP</b>	
<b>Predvolený IP port servera HTTP</b>	
<b>Certifikát zariadenia HTTPS</b>	
<b>Predvolený IP port servera FTP</b>	
<b>Časový limit pre požiadavky HTTP/FTP</b> 1–299 (30*)	Stanovenie času, po uplynutí ktorého dôjde k prerušeniu spojenia so serverom.
<b>Opakovania požiadaviek HTTP/FTP</b> 1–299 (3*)	Nastavenie počtu opakovaní požiadaviek na pripojenie k serveru HTTP/FTP.
<b>Poznámka:</b> Hviezdička (*) vedľa hodnoty označuje predvolené výrobné nastavenie.	

## ThinPrint

Položka ponuky	Opis
<b>Povoliť protokol ThinPrint</b> Vypnuté* Zapnuté	Tlačiť pomocou protokolu ThinPrint.
<b>Číslo portu</b> 4000 – 4999 (4000*)	Nastavenie čísla portu servera protokolu ThinPrint.
<b>Šírka pásma (bitov/s)</b> 100 – 1000000 (0*)	Nastavenie rýchlosti prenosu údajov v prostredí protokolu ThinPrint.
<b>Veľkosť paketu (kB)</b> 0 – 64000 (0*)	Nastavenie veľkosti paketu na prenos údajov.
<b>Poznámka:</b> Hviezdička (*) vedľa hodnoty označuje predvolené výrobné nastavenie.	

## USB

Položka ponuky	Opis
<b>PCL SmartSwitch</b> Vypnuté Zapnuté*	Nastavenie tlačiarne na prepnutie na emuláciu jazyka PCL, keď to tlačová úloha prijatá prostredníctvom portu USB vyžaduje bez ohľadu na predvolený jazyk tlačiarne. <b>Poznámka:</b> Keď je toto nastavenie vypnuté, tlačiareň neskúma prichádzajúce údaje a použije predvolený jazyk tlačiarne určený v ponuke Nastavenie.
<b>PS SmartSwitch</b> Vypnuté Zapnuté*	Nastavenie tlačiarne na prepnutie na emuláciu jazyka PostScript, keď to tlačová úloha prijatá prostredníctvom portu USB vyžaduje, bez ohľadu na predvolený jazyk tlačiarne. <b>Poznámka:</b> Keď je toto nastavenie vypnuté, tlačiareň neskúma prichádzajúce údaje a použije predvolený jazyk tlačiarne určený v ponuke Nastavenie.
<b>Ukladanie úloh do vyrovnávacej pamäte</b> Vypnuté* Zapnuté	Dočasné ukladanie úloh na pevný disk pred ich tlačou. <b>Poznámka:</b> Táto ponuka sa zobrazí len v prípade, že je nainštalovaný pevný disk.
<b>Poznámka:</b> Hviezdička (*) vedľa hodnoty označuje predvolené výrobné nastavenie.	

Položka ponuky	Opis
<b>Binárny jazyk PS pre Mac</b> Automaticky* Zapnuté Vypnuté	Nastavenie tlačiarne na spracovanie tlačových úloh v binárnom jazyku PostScript pre Macintosh. <b>Poznámky:</b> <ul style="list-style-type: none"> <li>• Pri nastavení možnosti Automaticky sa spracovávajú tlačové úlohy z počítačov používajúcich operačný systém Windows alebo Macintosh.</li> <li>• Nastavenie Vypnuté filtruje tlačové úlohy PostScript prostredníctvom štandardného protokolu.</li> </ul>
<b>Povoliť port USB</b> Vypnuté Zapnuté*	Povolenie predného portu USB.
<b>Poznámka:</b> Hviezdička (*) vedľa hodnoty označuje predvolené výrobné nastavenie.	

## Obmedzenie prístupu do externej siete

Položka ponuky	Opis
<b>Obmedzenie prístupu do externej siete</b> Vypnuté* Zapnuté	Obmedzenie prístupu do siete.
<b>Adresa externej siete</b>	Špecifikácia sieťových adries s obmedzeným prístupom.
<b>E-mailová adresa na upozornenia</b>	Špecifikácia e-mailovej adresy, na ktorú sa má odoslať upozornenie na prihlásenie.
<b>Frekvencia cinknutí</b> 1 – 300 (10*)	Špecifikácia intervalu sieťových dotazov v sekundách.
<b>Predmet</b>	Zadajte predmet a správu v rámci oznámenia e-mailom.
<b>Správa</b>	
<b>Poznámka:</b> Hviezdička (*) vedľa hodnoty označuje predvolené výrobné nastavenie.	

## Wi-Fi Direct

**Poznámka:** Táto ponuka sa zobrazí len vtedy, keď je aktívnou sieťou priama Wi-Fi sieť.

Položka ponuky	Opis
<b>Identifikátor SSID</b>	Zadanie identifikátora SSID (Service Set Identifier) Wi-Fi siete.
<b>Číslo uprednostňovaného kanála</b> Automaticky 1 – 11 (6*)	Zobrazenie vopred zdieľaného kľúča (PSK) na stránke nastavenia siete.
<b>Nastaviť PSK</b>	Nastavenie vopred zdieľaného kľúča (PSK) na overenie používateľov pripojených k Wi-Fi sieti.
<b>Poznámka:</b> Hviezdička (*) vedľa hodnoty označuje predvolené výrobné nastavenie.	

Položka ponuky	Opis
<b>Zobraziť vopred zdieľaný kľúč (PSK) na stránke nastavenia</b> Vypnuté Zapnuté*	Zobrazenie vopred zdieľaného kľúča (PSK) na stránke nastavenia siete.
<b>Adresa IP vlastníka skupiny</b>	Zadanie adresy IP vlastníka skupiny.
<b>Automaticky prijať požiadavky pre stlačenia tlačidla</b> Vypnuté* Zapnuté	Prijatie požiadaviek na automatické pripojenie do siete. <b>Poznámka:</b> Automatické prijímanie klientov nie je bezpečné.
<b>Poznámka:</b> Hviezdička (*) vedľa hodnoty označuje predvolené výrobné nastavenie.	



# Zabezpečenie

## Spôsoby prihlásenia

### Správa povolení

Položka ponuky	Opis
<p><b>Prístup k funkciám</b></p> <ul style="list-style-type: none"> <li>Prístup k adresáru cez aplikácie</li> <li>Upraviť Adresár</li> <li>Spravovať skratky</li> <li>Vytvárať profily</li> <li>Spravovať záložky</li> <li>Tlač z pamätevej jednotky flash</li> <li>Farebná tlač z pamätevej jednotky flash</li> <li>Skenovanie do pamätevej jednotky flash</li> <li>Funkcia kopírovania</li> <li>Farebné kopírovanie a tlač</li> <li>Vynechanie farieb</li> <li>Funkcia e-mailu</li> <li>Funkcia faxu</li> <li>Funkcia FTP</li> <li>Uvoľniť zadržané faxy</li> <li>Prístup k zadržaným úlohám</li> <li>Použiť profily</li> <li>Zrušiť úlohy v rámci zariadenia</li> <li>Zmeniť jazyk</li> <li>Protokol IPP</li> <li>Spustiť skenovanie na diaľku</li> <li>Čiernobiela tlač</li> <li>Farebná tlač</li> <li>Sieťový priečinok – tlač</li> <li>Sieťový priečinok – farebná tlač</li> <li>Sieťový priečinok – skenovanie</li> <li>Pevný disk – tlač</li> <li>Pevný disk – farebná tlač</li> <li>Pevný disk – skenovanie</li> </ul>	<p>Riadenie prístupu k funkciám tlačiarne.</p> <p><b>Poznámka:</b> Niektoré položky ponuky sa zobrazia len v prípade, že je nainštalovaný pevný disk.</p>
<p><b>Ponuky správy</b></p> <ul style="list-style-type: none"> <li>Ponuka zabezpečenia</li> <li>Ponuka siete/portov</li> <li>Ponuka papiera</li> <li>Ponuka správ</li> <li>Ponuky konfigurácie funkcií</li> <li>Ponuka spotrebného materiálu</li> <li>Ponuka voliteľnej karty</li> <li>Ponuka SE</li> <li>Ponuka zariadenia</li> </ul>	<p>Riadenie prístupu k ponuke nastavení tlačiarne.</p>

Položka ponuky	Opis
<b>Správa zariadení</b> Vzdialená správa Aktualizácie firmvéru Konfigurácia aplikácií Zámok ovládacieho panela Importovať/exportovať všetky nastavenia Vymazanie mimo prevádzky	Riadenie prístupu k možnostiam správy tlačiarne.
<b>Aplikácie</b> Nové aplikácie Kopírovanie preukazov Centrum skenovania Centrum skenovania – vlastné [x] Formuláre a obľúbené položky	Riadenie prístupu k aplikáciám tlačiarne.

## Miestne kontá

Položka ponuky	Popis
<b>Spravovať skupiny/povolenia</b> Pridať skupinu Importovať riadenie prístupu Prístup k funkciám Ponuky správy Správa zariadení Aplikácie Všetci používatelia Importovať riadenie prístupu Prístup k funkciám Ponuky správy Správa zariadení Aplikácie Správca	Kontrola skupiny používateľov, ktorí majú prístup k funkciám tlačiarne, aplikáciám a bezpečnostným nastaveniam.
<b>Pridať používateľa</b> Používateľské meno/heslo Používateľské meno Heslo Kód PIN	Vytváranie miestnych kont na správu prístupu k funkciám tlačiarne.
<b>Kontá s používateľským menom/heslom</b> Pridať používateľa	
<b>Kontá s používateľským menom</b> Pridať používateľa	
<b>Kontá s heslom</b> Pridať používateľa	
<b>Kontá s kódom PIN</b> Pridať používateľa	

## Plánovať zariadenia USB

Položka ponuky	Opis
<b>Plány</b> Pridať nový plán	Plánovanie prístupu k prednému portu USB.

## Denník auditu zabezpečenia

Položka ponuky	Opis
<b>Povoliť audit</b> Vypnuté* Zapnuté	Zaznamenávať udalosti v denníku auditu zabezpečenia a na vzdialený server Syslog.
<b>Zapnúť vzdialený server Syslog</b> Vypnuté* Zapnuté	Odosielanie denníkov auditu na vzdialený server.
<b>Vzdialený server Syslog</b>	Stanovenie vzdialeného servera Syslog.
<b>Port vzdialeného servera Syslog</b> 1 – 65535 (514*)	Určenie portu vzdialeného servera Syslog.
<b>Metóda vzdialeného servera Syslog</b> Normálne UDP* Stunnel	Stanovenie metódy posielania zaznamenaných udalostí denníkov na vzdialený server.
<b>Poznámka:</b> Hviezdička (*) vedľa hodnoty označuje predvolené výrobné nastavenie.	

Položka ponuky	Opis
<b>Funkcia vzdialeného servera Syslog</b> 0 – hlásenia jadra 1 – hlásenia na úrovni používateľa 2 – systém správ 3 – služby daemon systém 4 – hlásenia zabezpečenia/autorizácie* 5 – hlásenia interne generované serverom syslog 6 – podsystém riadkovej tlačiarne 7 – podsystém sieťových noviniek 8 – podsystém UUCP 9 – služba daemon hodiny 10 – hlásenia zabezpečenia/autorizácie 11 – služba daemon FTP 12 – podsystém NTP 13 – denník auditu 14 – denník výstrah 15 – služba daemon hodiny 16 – lokálne použitie 0 (local0) 17 – lokálne použitie 1 (local1) 18 – lokálne použitie 2 (local2) 19 – lokálne použitie 3 (local3) 20 – lokálne použitie 4 (local4) 21 – lokálne použitie 5 (local5) 22 – lokálne použitie 6 (local6) 23 – lokálne použitie 7 (local7)	Stanovenie kódu funkcie, ktorú tlačiareň používa pri odosielaní udalosti denníka na vzdialený server.
<b>Závažnosť udalostí zapisovaných do denníka</b> 0 – Núdzový stav 1 – Výstraha 2 – Kritické 3 – Chyba 4 – Upozornenie* 5 – Poznámka 6 – Informačné 7 – Ladenie	Stanovenie úrovne priority ukončenia zaznamenávania hlásenia udalostí do denníka.
<b>Udalosti nezapisované do denníka vzdialeného servera Syslog</b> Vypnuté* Zapnuté	Na vzdialený server odosielať všetky udalosti bez ohľadu na stupeň závažnosti.
<b>E-mailová adresa správcu</b>	Odosielať e-mailové notifikácie udalostí zaznamenaných v denníkoch správcovi.
<b>E-mailová výstraha pri vymazaní denníka</b> Vypnuté* Zapnuté	Odoslať e-mailovú notifikáciu správcovi v prípade odstránenia denníkového záznamu.
<b>E-mailová výstraha pri zaplnení denníka</b> Vypnuté* Zapnuté	Odoslať e-mailovú notifikáciu správcovi v prípade zaplnenia denníka a začiatku prepisovania najstarších záznamov.
<b>Poznámka:</b> Hviezdička (*) vedľa hodnoty označuje predvolené výrobné nastavenie.	

Položka ponuky	Opis
<b>Zapisovať do denníka úplné správanie</b> Prepisovať staršie položky* Denník odoslať e-mailom, potom odstrániť všetky položky	Riešiť problémy s ukladacím priestorom, keď denník zaplní vyhradenú pamäť.
<b>E-mailová výstraha pri % zaplnenia</b> Vypnuté* Zapnuté	Odoslať e-mailovú notifikáciu správcovi v prípade, že denník zaplní vyhradenú pamäť.
<b>Úroveň pre výstrahu pri % zaplnenia</b> 1 – 99 (90*)	
<b>E-mailová výstraha pri exporte denníka</b> Vypnuté* Zapnuté	Odoslať e-mailovú notifikáciu správcovi v prípade exportu denníka.
<b>E-mailová výstraha pri zmene nastavení denníka</b> Vypnuté* Zapnuté	Odoslať e-mailovú notifikáciu správcovi v prípade nastavenia možnosti Povolit' audit.
<b>Konca riadkov denníka</b> LF (\n)* CR (\r) CRLF (\r\n)	Stanovenie spôsobu, akým sa denník ukončí na konci každého riadka.
<b>Digitálne podpisovať exporty</b> Vypnuté* Zapnuté	Pridanie digitálneho podpisu do každého exportovaného denníkového súboru.
<b>Vymazať denník</b>	Odstránenie všetkých denníkov auditu.
<b>Denník exportovania</b> Syslog (RFC 5424) Syslog (RFC 3164) CSV	Export denníka zabezpečenia na jednotku flash.
<b>Poznámka:</b> Hviezdička (*) vedľa hodnoty označuje predvolené výrobné nastavenie.	

## Obmedzenia prihlásenia

Položka ponuky	Opis
<b>Neúspešné prihlásenia</b> 1 – 10 (3*)	Stanovenie počtu neúspešných prihlásení, po ktorých dôjde k zablokovaniu používateľa.
<b>Časový rámec zlyhania</b> 1 – 60 min (5*)	Stanovenie časového rámca neúspešných prihlásení, po ktorého uplynutí dôjde k zablokovaniu používateľa.
<b>Doba zablokovania</b> 1 – 60 min (5*)	Stanovenie doby zablokovania.
<b>Časový limit webového prihlásenia</b> 1 – 120 min (10*)	Stanovenie oneskorenia pre vzdialené prihlásenie, po ktorého uplynutí dôjde k automatickému odhláseniu používateľa.
<b>Poznámka:</b> Hviezdička (*) vedľa hodnoty označuje predvolené výrobné nastavenie.	

## Nastavenie dôvernej tlače

Položka ponuky	Opis
<b>Max. počet neplatných kódov PIN</b> 2 – 10	Nastavenie počtu zadání neplatných kódov PIN. <b>Poznámky:</b> <ul style="list-style-type: none"> <li>Nulová hodnota toto nastavenie vypne.</li> <li>Po dosiahnutí limitu sa tlačové úlohy pre dané meno používateľa a kód PIN odstránia.</li> </ul>
<b>Koniec platnosti dôvernej úlohy</b> Vypnuté* 1 hodina 4 hodiny 24 hodín 1 týždeň	Nastavenie doby uplynutia platnosti pre úlohy dôvernej tlače. <b>Poznámky:</b> <ul style="list-style-type: none"> <li>Ak sa táto položka ponuky zmení počas uloženia dôverných tlačových úloh v pamäti tlačiarne alebo na pevnom disku, doba platnosti týchto tlačových úloh sa nezmení na novú predvolenú hodnotu.</li> <li>V prípade vypnutia tlačiarne sa všetky dôverné úlohy uložené v pamäti tlačiarne odstránia.</li> </ul>
<b>Koniec platnosti opakovaných úloh</b> Vypnuté* 1 hodina 4 hodiny 24 hodín 1 týždeň	Nastavenie doby uplynutia platnosti tlačovej úlohy, ktorú chcete opakovať.
<b>Koniec platnosti overenia úlohy</b> Vypnuté* 1 hodina 4 hodiny 24 hodín 1 týždeň	Nastavenie doby, počas ktorej tlačiareň tlačí kópie pre používateľa na overenie kvality pred vytlačením zostávajúcich kópií.
<b>Koniec platnosti rezervovanej úlohy</b> Vypnuté* 1 hodina 4 hodiny 24 hodín 1 týždeň	Nastavenie času, po ktorý tlačiareň uchováva tlačové úlohy na neskoršie vytlačenie.
<b>Je potrebné, aby sa zadržali všetky úlohy</b> Vypnuté* Zapnuté	Nastavenie tlačiarne, aby zadržala všetky tlačové úlohy.
<b>Zachovať duplicitné dokumenty</b> Vypnuté* Zapnuté	Nastavenie tlačiarne, aby tlačila ďalšie dokumenty s rovnakým názvom súboru bez prepisovania tlačových úloh.
<b>Poznámka:</b> Hviezdička (*) vedľa hodnoty označuje predvolené výrobné nastavenie.	

## Šifrovanie disku

**Poznámka:** Táto ponuka sa zobrazí len v prípade, že je nainštalovaný pevný disk.

Položka ponuky	Opis
<b>Stav</b> Zapnuté Vypnuté	Zapnutie šifrovania disku.
<b>Spustiť šifrovanie</b>	

## Vymazať dočasné údajové súbory

Položka ponuky	Opis
<b>Uložené vo vstavanej pamäti</b> Vypnuté* Zapnuté	Odstránenie všetkých súborov uložených v pamäti tlačiarne.
<b>Uložené na pevnom disku</b> Vymazanie s 1 prepisom* Vymazanie s 3 prepismi Vymazanie so 7 prepismi	Odstrániť všetky súbory uložené na pevnom disku. <b>Poznámka:</b> Táto ponuka sa zobrazí len v prípade, že je nainštalovaný pevný disk tlačiarne.
<b>Poznámka:</b> Hviezdička (*) vedľa hodnoty označuje predvolené výrobné nastavenie.	

## Nastavenia riešení LDAP

Položka ponuky	Opis
<b>Sledovanie odkazov LDAP</b> Vypnuté* Zapnuté	Vyhľadávanie účtov prihlásených používateľov na rôznych serveroch na doméne.
<b>Overenie certifikátu LDAP</b> Áno Nie*	Zapnutie overovania certifikátov LDAP.

## Rôzne

Položka ponuky	Popis
<b>Chránené funkcie</b> Zobraziť* Skryť	Zobrazuje všetky funkcie, ktoré ovládanie prístupu k funkciám (FAC) chráni bez ohľadu na bezpečnostné povolenia používateľa. <b>Poznámka:</b> FAC riadi prístup ku konkrétnym ponukám a funkciám, prípadne ich úplne zakáže.
<b>Povolenie tlače</b> Vypnuté* Zapnuté	Umožnenie prihlásenia používateľa pred tlačou.
<b>Predvolené prihlásenie s povolením tlače</b>	Nastavenie predvoleného prihlásenia na povolenie tlače.
<b>Poznámka:</b> Hviezdička (*) vedľa hodnoty označuje predvolené výrobné nastavenie.	

Položka ponuky	Popis
<b>Prepínač obnovenia zabezpečenia</b> Povolit' „host'ovský“ prístup* Žiadny účinok	Stanovenie účinku použitia prepínača obnovenia zabezpečenia. <b>Poznámky:</b> <ul style="list-style-type: none"> <li>• Prepínač sa nachádza vedľa ikony zámky na riadiacej jednotke.</li> <li>• Možnosť Povolit' „host'ovský“ prístup* umožňuje úplnú kontrolu prístupu používateľom, ktorí nie sú prihlásení.</li> <li>• Možnosť Žiadny účinok znamená, že obnovenie nemá účinok na konfiguráciu zabezpečenia tlačiarne.</li> </ul>
<b>Minimálna dĺžka hesla</b> 0 – 32 (0*)	Stanovenie povoleného minimálneho počtu znakov hesla.
<b>Poznámka:</b> Hviezdička (*) vedľa hodnoty označuje predvolené výrobné nastavenie.	

## Správy

### Strana nastavení ponúk

Položka ponuky	Popis
<b>Strana nastavení ponúk</b>	Tlač správy, ktorá obsahuje ponuky tlačiarne.

### Zariadenie

Položka ponuky	Popis
<b>Informácie o zariadení</b>	Tlač správy s informáciami o tlačiarni.
<b>Štatistiky zariadenia</b>	Tlač správy s údajmi o využívaní tlačiarne a o stave spotrebného materiálu.
<b>Zoznam profilov</b>	Tlač zoznamu profilov uložených v tlačiarni.
<b>Správa o zariadeniach</b>	Tlač správy so sériovým číslom tlačiarne a názvom modelu.

### Tlač

Položka ponuky	Opis
<b>Písma tlače</b> Písma jazyka PCL Písma jazyka PS	Tlač ukážok a informácií o písmach, ktoré sú k dispozícii pre jednotlivé jazyky tlačiarne.
<b>Tlačíť adresár</b>	Tlač zdrojov, ktoré sú uložené na jednotke flash alebo pevnom disku. <b>Poznámka:</b> Táto položka ponuky sa zobrazí, len keď je v tlačiarni nainštalovaná jednotka flash alebo pevný disk.



## Skratky

Položka ponuky	Popis
<b>Všetky skratky</b>	Tlač správy, ktorá obsahuje skratky uložené v tlačiarni.
<b>Skratky faxu</b>	
<b>Skratky pre kopírovanie</b>	
<b>Skratky e-mailu</b>	
<b>Skratky FTP</b>	
<b>Skratky sieťového priečinka</b>	

## Fax

**Poznámka:** Táto ponuka sa zobrazí len v prípade, že je nakonfigurovaný fax a možnosť Zapnúť denník úloh je zapnutá.

Položka ponuky	Opis
<b>Denník úloh faxovania</b>	Tlač správy o posledných 200 dokončených faxových úlohách.
<b>Denník faxových hovorov</b>	Tlač správy o posledných 100 pokusoch o hovory, prijatých a zablokovaných hovoroch.

## Sieť

Položka ponuky	Popis
<b>Stránka nastavenia siete</b>	Tlač strany, ktorá obsahuje informácie o nakonfigurovaných sieťových a bezdrôtových nastaveniach tlačiarne. <b>Poznámka:</b> Táto položka ponuky sa zobrazí len na sieťových tlačiarňach alebo na tlačiarňach pripojených k tlačovým serverom.
<b>Klienti pripojení k sieti Wi-Fi Direct</b>	Vytlačí sa stránka, ktorá zobrazuje zoznam zariadení pripojených k tlačiarni pomocou siete Wi-Fi Direct. <b>Poznámka:</b> Táto položka ponuky sa zobrazí len v prípade, že položka Zapnúť Wi-Fi Direct je nastavená na možnosť Zapnuté.

## Pomocník

Položka ponuky	Opis
Tlačiť všetky príručky	Vytlačia sa všetky príručky.
Príručka kvality farieb	Poskytuje informácie o riešení problémov s kvalitou farby.
Príručka pre pripojenie	Poskytuje informácie o lokálnom (USB) alebo sieťovom pripojení tlačiarne.
Príručka pre kopírovanie	Obsahuje postup kopírovania a konfigurácie nastavení.
Príručka pre e-mail	Poskytuje informácie o odosielaní e-mailov a konfigurácii nastavení.
Príručka pre fax	Poskytuje informácie o odosielaní faxov a konfigurácii nastavení.
Informačná príručka	Poskytuje informácie o tlačiarni

Položka ponuky	Opis
Príručka pre médiá	Poskytuje informácie o vkladaní papiera a špeciálnych médií.
Príručka pre premiestnenie	Poskytuje informácie o premiestňovaní, umiestňovaní alebo prevoze tlačiarne.
Príručka kvality tlače	Obsahuje informácie o riešení problémov s kvalitou tlače.
Príručka skenovania	Poskytuje informácie o skenovaní dokumentov a konfigurácii nastavení.
Príručka pre spotrebný materiál	Poskytuje informácie o objednávaní spotrebného materiálu.

## Riešenie problémov

Položka ponuky	Popis
<b>Strany testovania kvality tlače</b>	Tlač vzorových strán na identifikáciu a opravu chýb kvality tlače.
<b>Čistenie skenera</b>	Tlač pokynov na čistenie skenera.

## Tlač strany nastavení ponúk

Na ovládacom paneli prejdite na:

**Nastavenia > Správy > Strana nastavení ponúk**

V prípade modelov tlačiarní bez dotykovej obrazovky môžete prechádzať cez nastavenia stlačením tlačidla .

## Zabezpečenie tlačiarne

**Poznámka:** Pevný disk podporujú len niektoré modely tlačiarne.

### Umiestnenie bezpečnostnej zásuvky

Tlačiareň je vybavená bezpečnostným zámkom. Tlačiareň zamknete na mieste tak, že pripevníte bezpečnostný zámok kompatibilný s väčšinou prenosných počítačov na miesto zobrazené na obrázku.



### Vymazanie pamäte tlačiarne

Ak chcete vymazať prechodnú pamäť alebo údaje vo vyrovnávacej pamäti, tlačiareň vypnite.

Ak chcete vymazať stálu pamäť alebo jednotlivé nastavenia, nastavenia zariadenia a siete, nastavenia zabezpečenia a integrované riešenia, postupujte takto:

1 Na ovládacom paneli prejdite na:

**Nastavenia > Zariadenie > Údržba > Vymazanie mimo prevádzky > Ošetriť všetky informácie na permanentnej pamäti**

V prípade modelov tlačiarňí bez dotykovej obrazovky môžete prechádzať cez nastavenia stlačením tlačidla



2 Vyberte položku **Spustiť úvodné nastavenie** alebo **Ponechať tlačiareň v režime offline**.

## Vymazanie pamäte pevného disku tlačiarne

1 Na ovládacom paneli prejdite na:

**Nastavenia > Zariadenie > Údržba > Vymazanie mimo prevádzky > Ošetriť všetky informácie na pevnom disku**

V prípade modelov tlačiarne bez dotykovej obrazovky môžete prechádzať cez nastavenia stlačením tlačidla

**OK**

2 V závislosti od modelu tlačiarne vyberte položku **VYMAZAŤ** alebo **Pokračovať**.

3 Postupujte podľa pokynov na displeji.

**Poznámka:** Tento proces môže trvať niekoľko minút alebo aj dlhšie ako hodinu. Počas tohto času bude tlačiareň nedostupná pre iné úlohy.

## Šifrovanie pevného disku tlačiarne

Tento proces vymaže všetok obsah pevného disku. Pred spustením šifrovania v prípade potreby zálohujte údaje z tlačiarne.

1 Na domovskej obrazovke sa dotknite položiek **Nastavenia > Zabezpečenie > Šifrovanie disku > Spustiť šifrovanie**.

2 Postupujte podľa pokynov na displeji.

**Poznámky:**

- Aby ste predišli strate údajov, počas procesu šifrovania tlačiarne nevypínajte.
- Tento proces môže trvať niekoľko minút alebo aj dlhšie ako hodinu. Počas tohto času bude tlačiareň nedostupná pre iné úlohy.
- Po dokončení šifrovania sa tlačiareň automaticky reštartuje.

## Obnovenie predvolených výrobných nastavení

1 Na ovládacom paneli prejdite na:

**Nastavenia > Zariadenie > Obnoviť predvoľby z výroby**

V prípade modelov tlačiarne bez dotykovej obrazovky môžete prechádzať cez nastavenia stlačením tlačidla

**OK**

2 Vyberte možnosť **Obnoviť všetky nastavenia**.

## Vyhlásenie o nestálosti

Typ pamäte	Popis
Nestála pamäť	Tlačiareň využíva štandardnú pamäť s náhodným prístupom (RAM) na dočasné ukladanie používateľských dát do vyrovnávacej pamäte pri jednoduchých tlačových a kopírovacích úlohách.
Stála pamäť	Tlačiareň využíva dva druhy stálej pamäte: EEPROM a NAND (pamäť flash). V oboch typoch pamätí sa uchovávajú operačný systém, nastavenia tlačiarne, informácie o sieti, nastavenia skenera a záložiek a integrované riešenia.
Pamäť pevného disku	Niektoré tlačiarne môžu mať nainštalovanú jednotku pevného disku. Pevný disk tlačiarne je navrhnutý na špecifické funkcie tlačiarne. Pevný disk umožňuje tlačiarňi uchovávať používateľské údaje komplexných úloh tlače z vyrovnávacej pamäte, údaje formulárov a údaje písom.

Obsah všetkých nainštalovaných pamätí tlačiarne vymažte v nasledujúcich prípadoch:

- Tlačiareň sa vyradí z prevádzky.
- Vymení sa pevný disk tlačiarne.
- Tlačiareň sa presunie na iné oddelenie alebo na iné miesto.
- Na tlačiarňu vykoná servis osoba, ktorá nie je z vašej organizácie.
- Tlačiareň sa odošle na servis mimo priestory vašej organizácie.
- Tlačiareň sa predá inej organizácii.

### Prebieha likvidácia pevného disku tlačiarne

- **Demagnetizácia** – Vystavenie pevného disku magnetickému poľu, ktoré zmaže uložené dáta
- **Rozmliaždenie** – Fyzické stlačenie pevného disku, ktoré zničí jeho súčasti a znemožní ich prečítanie
- **Drvenie** – Fyzické rozdrvenie pevného disku na malé kúsky kovu

**Poznámka:** Ak chcete mať istotu, že sa všetky údaje úplne vymazali, fyzicky zničte každý pevný disk, na ktorom sú uložené údaje.

# Údržba tlačiarne

**Výstraha – Riziko poranenia:** Ak nebudete udržiavať optimálny výkon tlačiarne alebo vymieňať súčasti a spotrebný materiál, môže dôjsť k jej poškodeniu.

## Konfigurácia oznámení o spotrebnom materiáli

1 Otvorte webový prehliadač a do poľa adresy zadajte adresu IP tlačiarne.

**Poznámky:**

- Pozrite si adresu IP tlačiarne na domovskej obrazovke tlačiarne. IP Adresa sa zobrazuje ako štyri skupiny čísel, ktoré sú oddelené bodkami, napríklad 123.123.123.123.
- Ak používate server proxy, dočasne ho vypnite, aby sa správne načítala webová stránka.

2 Kliknite na položky **Nastavenia > Zariadenie > Oznámenia**.

3 Z ponuky Spotrebný materiál kliknite na položku **Vlastné oznámenia o spotrebnom materiáli**.

4 Vyberte oznámenie pre každý spotrebný materiál.

5 Uložte zmeny.

## Nastavenie upozornení e-mailom

Nakonfigurujte tlačiareň tak, aby odosiela upozornenia e-mailom, keď spotrebný materiál dosiahne nízku úroveň, keď je potrebné vymeniť alebo doplniť papier, prípadne keď dôjde k zaseknutiu papiera.

1 Otvorte webový prehliadač a do poľa adresy zadajte adresu IP tlačiarne.

**Poznámky:**

- Pozrite si adresu IP tlačiarne na domovskej obrazovke tlačiarne. IP Adresa sa zobrazuje ako štyri skupiny čísel, ktoré sú oddelené bodkami, napríklad 123.123.123.123.
- Ak používate server proxy, dočasne ho vypnite, aby sa správne načítala webová stránka.

2 Kliknite na položku **Nastavenia > Zariadenie > Oznámenia > Nastavenie upozornení e-mailom** a potom nakonfigurujte nastavenia.

**Poznámka:** Ďalšie informácie o nastavení SMTP získate od svojho poskytovateľa e-mailu.

3 Kliknite na položku **Nastavenie zoznamu e-mailov a upozornení e-mailom** a potom nakonfigurujte nastavenia.

4 Uložte zmeny.

## Zobrazenie správ

1 Na ovládacom paneli prejdite na položky:

**Nastavenia > Správy**

V prípade modelov tlačiarní bez dotykovej obrazovky môžete prechádzať cez nastavenia stlačením tlačidla



2 Vyberte správu, ktorú chcete zobraziť.

## Úprava hlasitosti reproduktora

### Úprava predvolenej hlasitosti vnútorného reproduktora

**Poznámka:** Reproduktor je k dispozícii len v niektorých modeloch tlačiarní.

1 Na ovládacom paneli vyberte položky **Nastavenia > Zariadenie > Predvoľby > Zvuková spätná väzba**.

2 Upravte hlasitosť.

**Poznámky:**

- Ak je zapnutý tichý režim, zvukové upozornenia sú vypnuté. Toto nastavenie tiež spomaľuje výkon tlačiarne.
- Hlasitosť sa obnoví na predvolenú hodnotu po ukončení relácie alebo po prebudení tlačiarne z režimu spánku alebo dlhodobého spánku.

### Úprava predvolenej hlasitosti slúchadiel

**Poznámka:** Konektor slúchadiel je k dispozícii len v niektorých modeloch tlačiarní.

1 Na ovládacom paneli prejdite na:

**Nastavenia > Zariadenie > Zjednodušenie ovládania**

2 Upravte hlasitosť slúchadiel.

**Poznámka:** Hlasitosť sa obnoví na predvolenú hodnotu po ukončení relácie alebo po prebudení tlačiarne z režimu spánku alebo dlhodobého spánku.

## Konfigurácia nastavení reproduktora faxu

**Poznámka:** Táto funkcia je k dispozícii len v niektorých modeloch tlačiarní.

1 Na ovládacom paneli prejdite na položky:

**Nastavenia > Fax > Nastavenie faxu > Nastavenia reproduktora**

V prípade modelov tlačiarní bez dotykovej obrazovky môžete prechádzať cez nastavenia stlačením tlačidla



2 Postupujte nasledovne:

- Nastavte režim reproduktora na možnosť **Vždy zapnuté**.
- Nastavte hlasitosť reproduktora na možnosť **Vysoká**.
- Aktivujte možnosť Hlasitosť zvonenia

## Pripojenie k sieti

### Pripojenie tlačiarne k sieti Wi-Fi

Pred začatím skontrolujte nasledujúce:

- Aktívny adaptér je nastavený na možnosť Automaticky. Na ovládacom paneli prejdite na položky **Nastavenia > > Sieť/porty > Prehľad siete > Aktívny adaptér**.

V prípade modelov tlačiarní bez dotykovej obrazovky môžete prechádzať cez nastavenia stlačením tlačidla



- Ethernetový kábel nie je pripojený k tlačiarne.

### Používanie sprievodcu bezdrôtovej funkcie v tlačiarne

**Poznámky:**

- Tieto pokyny sa vzťahujú len na niektoré modely tlačiarní.
- Pred použitím sprievodcu skontrolujte, či je firmvér tlačiarne aktualizovaný. Ďalšie informácie nájdete v časti [„Aktualizácia firmvéru“ na strane 232](#).

1 Na domovskej stránke sa dotknite položky  > **Nastaviť teraz**.

2 Vyberte sieť Wi-Fi a potom zadajte heslo siete.

3 Dotknite sa položky **Hotovo**.



## Používanie ponuky Nastavenia v tlačiarni

1 Na ovládacom paneli prejdite na položky:

**Nastavenia > Sieť/porty > Bezdrôtové > Nastavenie na paneli tlačiarnie**

V prípade modelov tlačiarní bez dotykovej obrazovky môžete prechádzať cez nastavenia stlačením tlačidla



2 Vyberte sieť Wi-Fi a potom zadajte heslo siete.

**Poznámka:** V prípade modelov tlačiarní, ktoré podporujú pripojenie k sieti Wi-Fi, sa počas úvodného nastavenia zobrazí výzva na nastavenie siete Wi-Fi.

## Pripojenie tlačiarnie k bezdrôtovej sieti prostredníctvom WPS (Wi-Fi Protected Setup – nastavenie zabezpečenia siete Wi-Fi)

Pred začatím skontrolujte nasledujúce:

- Prístupový bod (bezdrôtový smerovač) je certifikovaný pre WPS alebo kompatibilný s WPS. Ďalšie informácie získate v dokumentácii k prístupovému bodu.
- V tlačiarni je nainštalovaný adaptér bezdrôtovej siete. Ďalšie informácie získate v návode k adaptéru.
- Aktívny adaptér je nastavený na možnosť Automaticky. Na ovládacom paneli prejdite na položky:

**Nastavenia > Sieť/porty > Prehľad siete > Aktívny adaptér**

V prípade modelov tlačiarní bez dotykovej obrazovky môžete prechádzať cez nastavenia stlačením tlačidla



### Metóda stlačenia tlačidla

1 Na ovládacom paneli prejdite na položky:

**Nastavenia > Sieť/porty > Bezdrôtové > WPS > Spustiť metódu stlačenia tlačidla**

V prípade modelov tlačiarní bez dotykovej obrazovky môžete prechádzať cez nastavenia stlačením tlačidla



2 Postupujte podľa pokynov na displeji.

### Metóda osobného identifikačného čísla (PIN)

1 Na ovládacom paneli prejdite na položky:

**Nastavenia > Sieť/porty > Bezdrôtové > WPS > Spustiť metódu PIN**

V prípade modelov tlačiarní bez dotykovej obrazovky môžete prechádzať cez nastavenia stlačením tlačidla



2 Skopírujte osemčíselný kód WPS PIN.

3 Otvorte webový prehliadač a do poľa adresy zadajte adresu IP vášho prístupového bodu.

**Poznámky:**

- Ak chcete zistiť IP adresu, pozrite si dokumentáciu k prístupovému bodu.
- Ak používate server proxy, dočasne ho vypnite, aby sa správne načítala webová stránka.

- 4 Otvorte nastavenia WPS. Ďalšie informácie získate v dokumentácii k prístupovému bodu.
- 5 Zadajte osemčíselný kód PIN a uložte zmeny.

## Konfigurácia funkcie Wi-Fi Direct

Wi-Fi Direct® je technológia typu peer-to-peer, ktorá umožňuje bezdrôtovým zariadeniam priamo sa pripojiť k tlačiarne s aktivovanou sieťou Wi-Fi Direct bez používania prístupového bodu (bezdrôtový smerovač).

- 1 Na ovládacom paneli prejdite na položky:

**Nastavenia > Sieť/Porty > Funkcia Wi-Fi Direct**

V prípade modelov tlačiarní bez dotykovej obrazovky môžete prechádzať cez nastavenia stlačením tlačidla



- 2 Nakonfigurujte nastavenia.

- **Povolit' funkciu siete Wi-Fi Direct** – funkcia umožňuje tlačiarne vysielat' v svojej vlastnej sieti Wi-Fi Direct.
- **Názov siete Wi-Fi Direct** – funkcia priradí názov sieti Wi-Fi Direct.
- **Heslo siete Wi-Fi Direct** – funkcia priradí heslo na nastavenie zabezpečenia bezdrôtovej komunikácie pri používaní pripojenia typu peer-to-peer.
- **Zobraziť heslo na stránke Nastavenie** – zobrazí heslo na stránke nastavenia siete.
- **Automaticky prijať požiadavky stlačením tlačidla** – funkcia umožňuje tlačiarne prijímať požiadavky na pripojenie automaticky.

**Poznámka:** Prijímanie požiadaviek stlačením tlačidla nie je zabezpečené.

### Poznámky:

- V predvolenom nastavení sa na displeji tlačiarne nezobrazuje heslo siete Wi-Fi Direct. Ak chcete zobraziť heslo, aktivujte ikonu náhľadu hesla. Na ovládacom paneli prejdite na položky **Nastavenia > Zabezpečenie > Rôzne > Povolit' odhalenie hesla/kódu PIN**.
- Ak chcete zistiť heslo siete Wi-Fi Direct bez jeho zobrazenia na displeji tlačiarne, na ovládacom paneli prejdite na položky **Nastavenia > Správy > Sieť > Stránka nastavenia siete**.

## Pripojenie mobilného zariadenia k tlačiarne

Pred pripojením mobilného zariadenia sa uistite, že je nakonfigurovaná funkcia Wi-Fi Direct. Ďalšie informácie nájdete v časti [„Konfigurácia funkcie Wi-Fi Direct“ na strane 146](#).

### Pripojte sa pomocou funkcie Wi-Fi Direct

- 1 Z mobilného zariadenia prejdite do ponuky nastavení.
- 2 Povoľte sieť **Wi-Fi** a potom ťuknite na funkciu **Wi-Fi Direct**.
- 3 Vyberte názov tlačiarne v sieti Wi-Fi Direct.
- 4 Potvrďte pripojenie na ovládacom paneli tlačiarne.

## Pripojenie pomocou siete Wi-Fi

- 1 Z mobilného zariadenia prejdite do ponuky nastavení.
- 2 Ťknite na položku **Wi-Fi** a potom vyberte názov tlačiarne v sieti Wi-Fi Direct.

**Poznámka:** Pred názov siete Wi-Fi Direct sa pridá reťazec DIRECT-xy (kde x a y sú dva náhodné znaky).

- 3 Zadajte heslo siete Wi-Fi Direct.

## Pripojenie počítača k tlačiarne

Pred pripojením počítača vykonajte nasledujúce kroky:

- Zapnúť Wi-Fi Direct v tlačiarne. Na ovládacom paneli prejdite na položky:  
**Nastavenia > Sieť/porty > Wi-Fi Direct > Povolit' sieť Wi-Fi Direct > Zapnúť**
- Poznačte si názov siete Wi-Fi Direct. Na ovládacom paneli prejdite na položky:  
**Nastavenia > Sieť/porty > Wi-Fi Direct > Názov siete Wi-Fi Direct**
- Poznačte si heslo siete Wi-Fi Direct. Na ovládacom paneli prejdite na položky:  
**Nastavenia > Sieť/porty > Wi-Fi Direct > Heslo siete Wi-Fi Direct**

**Poznámka:** Môžete tiež nakonfigurovať názov a heslo siete Wi-Fi Direct.

V prípade modelov tlačiarne bez dotykovej obrazovky môžete prechádzať cez nastavenia stlačením tlačidla .

## Používatelia systému Windows

- 1 Otvorte položku **Tlačiarne a skenery** a potom kliknite na položku **Pridať tlačiareň alebo skener**.
- 2 Kliknite na položku **Zobrazit' tlačiarne Wi-Fi Direct** a potom vyberte názov tlačiarne Wi-Fi Direct.
- 3 Z displeja tlačiarne si poznačte osemciferný kód PIN tlačiarne.
- 4 Zadajte kód PIN v počítači.

**Poznámka:** Ak ešte nie je nainštalovaný ovládač tlačiarne, systém Windows prevezme príslušný ovládač.

## Používatelia systému Macintosh

- 1 Kliknite na ikonu bezdrôtového pripojenia a potom vyberte názov siete Wi-Fi Direct tlačiarne.

**Poznámka:** Pred názov siete Wi-Fi Direct sa pridá reťazec DIRECT-xy (kde x a y sú dva náhodné znaky).

- 2 Zadajte heslo Wi-Fi Direct.

**Poznámka:** Po odpojení od pripojenia Wi-Fi Direct prepnite počítač späť na predchádzajúcu sieť.

## Deaktivácia siete Wi-Fi

1 Na ovládacom paneli tlačiarne prejdite na:

**Nastavenia > Sieť/porty > Prehľad siete > Aktívny adaptér > Štandardné siete**

V prípade modelov tlačiarňí bez dotykovej obrazovky môžete prechádzať cez nastavenia stlačením tlačidla



2 Postupujte podľa pokynov na displeji.

## Zmena nastavení portu tlačiarne po nainštalovaní portu interných riešení

### Poznámky:

- Ak má tlačiareň statickú adresu IP, konfiguráciu nemeňte.
- Ak sú počítače nakonfigurované na používanie názvu siete namiesto adresy IP, konfiguráciu nemeňte.
- Ak do tlačiarne pridávate port interných riešení (ISP) pre bezdrôtové pripojenie a tlačiareň bola predtým nakonfigurovaná na ethernetové pripojenie, odpojte ju z ethernetovej siete.

### Používatelia systému Windows

- 1 Otvorte priečinnok tlačiarňí.
- 2 V ponuke skratiek tlačiarne s novým ISP otvorte vlastnosti tlačiarne.
- 3 Nakonfigurujte port zo zoznamu.
- 4 Aktualizujte adresu IP.
- 5 Uložte zmeny.

### Používatelia systému Macintosh

- 1 V Predvoľbách systému v ponuke Apple prejdite do zoznamu tlačiarňí a vyberte možnosti + > IP.
- 2 Do poľa adresy zadajte adresu IP.
- 3 Uložte zmeny.

## Čistenie súčastí tlačiarne

### Čistenie tlačiarne

**⚠ POZOR – NEBEZPEČENSTVO ZÁSAHU ELEKTRICKÝM PRÚDOM:** Skôr než budete pokračovať, odpojte napájací kábel zo zásuvky a z tlačiarne odpojte všetky káble, aby ste sa pri čistení vonkajších častí tlačiarne vyhli zasiahnutiu elektrickým prúdom.

#### Poznámky:

- Tento postup vykonajte každých pár mesiacov.
- Záruka tlačiarne nekryje poškodenie tlačiarne spôsobené nesprávnym zaobchádzaním.

- 1 Vypnite tlačiareň a potom z elektrickej zásuvky odpojte napájací kábel.
- 2 Vyberte papier zo štandardnej priehradky a z viacúčelového podávača.
- 3 Pomocou jemnej kefy alebo vysávača odstráňte prach, smietky a kúsky papiera okolo tlačiarne.
- 4 Utrite povrch tlačiarne navlhčenou mäkkou tkaninou, ktorá nepúšťa vlákna.

#### Poznámky:

- Nepoužívajte čistiace prostriedky ani saponáty, pretože by mohli poškodiť povrch tlačiarne.
- Uistite sa, že po vyčistení sú všetky časti tlačiarne suché.

- 5 Zapojte napájací kábel do elektrickej zásuvky a zapnite tlačiareň.

**⚠ POZOR – RIZIKO PORANENIA:** Riziku požiaru alebo elektrického šoku sa vyhnete tak, že zapojíte napájací kábel do riadne označenej a správne uzemnenej elektrickej zásuvky, ktorá sa nachádza blízko produktu a je ľahko dostupná.

### Čistenie skenera

- 1 Otvorte kryt skenera.



2 Navlhčenou mäkkou handričkou, z ktorej sa neuvoľňujú vlákna, utrite nasledujúce časti:

- Sklo automatického podávača dokumentov



- Skenovací blok skla automatického podávača dokumentov



- Skenovacie sklo



- Blok skenovacieho skla



**3** Zatvorte kryt skenera.

Ak je vaša tlačiareň vybavená druhým sklom automatického podávača dokumentov, ktoré sa nachádza vnútri dvierok C, pokračujte podľa týchto krokov:

**4** Otvorte dvierka C.

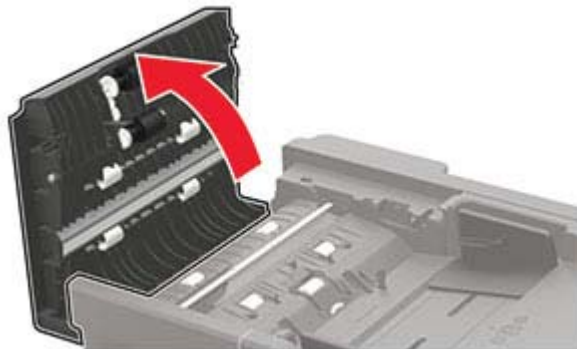

**5** Navlhčenou mäkkou handričkou, z ktorej sa neuvoľňujú vlákna, utrite nasledujúce časti:

- Skenovací blok skla automatického podávača dokumentov v dvierkach C

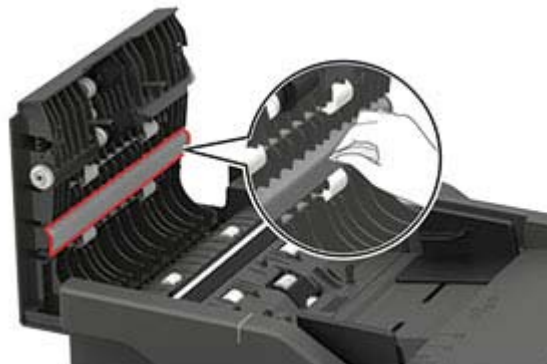

- Sklo automatického podávača dokumentov v dvierkach C

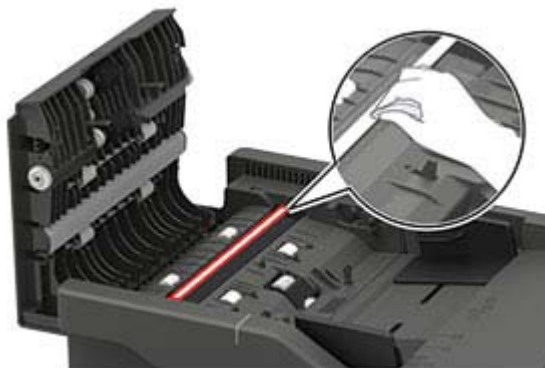

6 Zatvorte dvierka.

## Čistenie dotykovej obrazovky

**⚠ POZOR – NEBEZPEČENSTVO ZÁSAHU ELEKTRICKÝM PRÚDOM:** Skôr než budete pokračovať, odpojte napájací kábel zo zásuvky a z tlačiarne odpojte všetky káble, aby ste sa pri čistení vonkajších častí tlačiarne vyhli zasiahnutiu elektrickým prúdom.

- 1 Vypnite tlačiareň a potom z elektrickej zásuvky odpojte napájací kábel.
- 2 Navlhčenou mäkkou handričkou, z ktorej sa neuvoľňujú vlákna, utrite dotykovú obrazovku.

### Poznámky:

- Nepoužívajte čistiace prostriedky ani saponáty, pretože by mohli poškodiť dotykovú obrazovku.
- Po čistení sa uistite, že je dotyková obrazovka suchá.

- 3 Zapojte napájací kábel do elektrickej zásuvky a zapnite tlačiareň.

**⚠ POZOR – RIZIKO PORANENIA:** Riziku požiaru alebo elektrického šoku sa vyhnete tak, že zapojíte napájací kábel do riadne označenej a správne uzemnenej elektrickej zásuvky, ktorá sa nachádza blízko produktu a je ľahko dostupná.



## Objednávanie súčastí a spotrebného materiálu

Ak si chcete objednať súčasti a spotrebný materiál, obráťte sa na predajcu vašej tlačiarne.

**Poznámka:** Všetky odhady životnosti spotrebného materiálu tlačiarne sú založené na predpoklade tlače na obyčajný papier veľkosti Letter alebo A4.

### Kontrola stavu súčastí a spotrebného materiálu

1 Na ovládacom paneli prejdite na:

**Nastavenie > Správy > Zariadenie > Štatistiky zariadenia**

V prípade modelov tlačiarne bez dotykovej obrazovky môžete prechádzať cez nastavenia stlačením tlačidla



2 V časti Informácie o spotrebnom materiáli na vytlačných stranách skontrolujte stav súčastí a spotrebného materiálu.

### Objednávanie tonerovej kazety

**Poznámky:**

- Odhadovaná výťažnosť kazety je založená na norme ISO/IEC 19798.
- Dlhé obdobia s mimoriadne malým objemom tlače môžu negatívne ovplyvniť skutočnú výťažnosť.

Ak chcete objednať tonerovú kazetu, obráťte sa na miesto, kde ste zakúpili tlačiareň.

### Objednanie tlačovej súpravy

Ak chcete objednať tlačovú súpravu, obráťte sa na miesto, kde ste zakúpili tlačiareň.

### Objednanie fľaše na odpadový toner

Ak chcete objednať fľašu na odpadový toner, obráťte sa na predajcu, od ktorého ste kúpili tlačiareň.

### Objednávanie súpravy na údržbu

Ak si chcete objednať súpravu na údržbu, obráťte sa na obchod, v ktorom ste tlačiareň zakúpili.

## Výmena súčastí a spotrebného materiálu

### Výmena tonerovej kazety

1 Zasuňte zásobník, až kým s *cvaknutím* nedosadne na miesto.

**Výstraha – Riziko poranenia:** Aby sa zabránilo poškodeniu v dôsledku elektrostatického výboja, pred prístupom do vnútorných priestorov tlačiarne alebo ich dotykom sa dotknite akéhokoľvek odhaleného kovového rámu tlačiarne.



2 Vyberte prázdnu tonerovú kazetu.

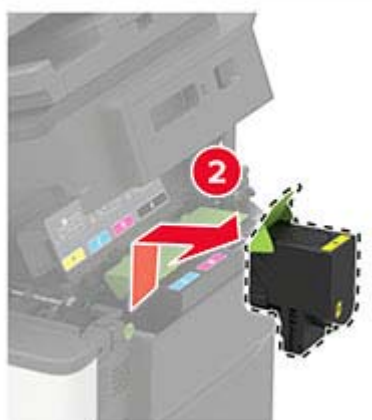

3 Vybajte novú tonerovú kazetu.

4 Vložte novú tonerovú kazetu.



5 Zatvorte dvierka B.



## Výmena fľaše na odpadový toner

1 Zasuňte zásobník, až kým s *cvaknutím* nedosadne na miesto.

**Výstraha – Riziko poranenia:** Aby sa zabránilo poškodeniu v dôsledku elektrostatického výboja, pred prístupom do vnútorných priestorov tlačiarne alebo ich dotykom sa dotknite akéhokoľvek odhaleného kovového rámu tlačiarne.



2 Otvorte dverka A.

 **POZOR – HORÚCI POVRCH:** Vnútro tlačiarne môže byť horúce. Skôr ako sa dotknete ktorejkoľvek časti, nechajte povrch vychladnúť, aby ste predišli riziku popálenia.



3 Odstráňte kryt na pravej strane.

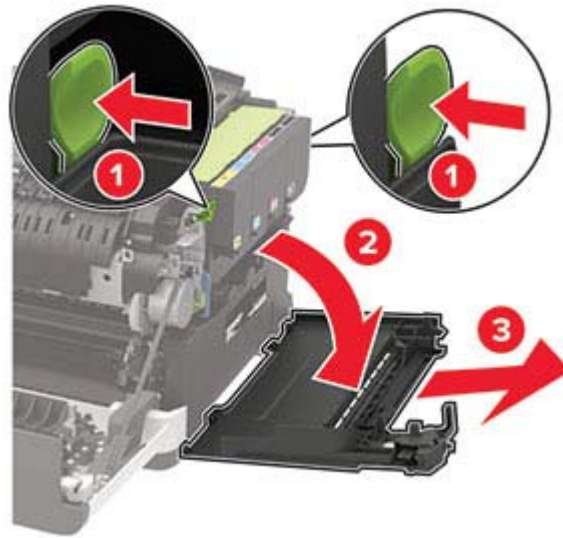

4 Vyberte použitú fľašu na odpadový toner.

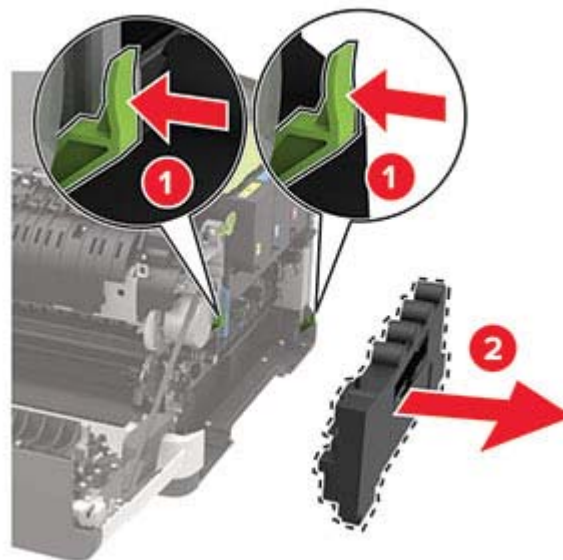

**Poznámka:** Aby sa predišlo rozsypaniu tonera, fľašu umiestnite do vzpriamenej polohy.

5 Vybáľte novú fľašu na odpadový toner.

6 Vložte novú fľašu na odpadový toner.

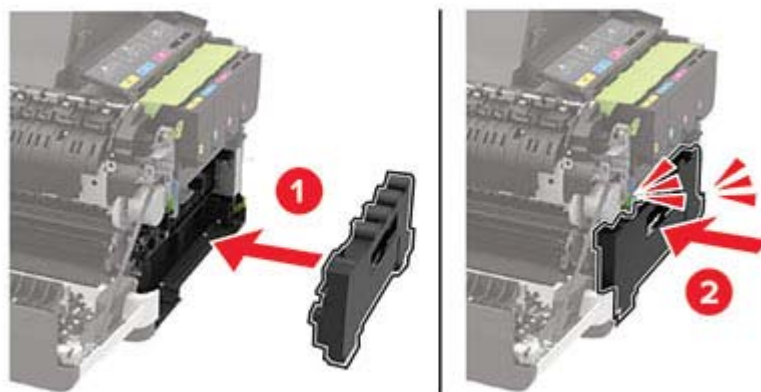

7 Nasadte kryt na pravej strane.

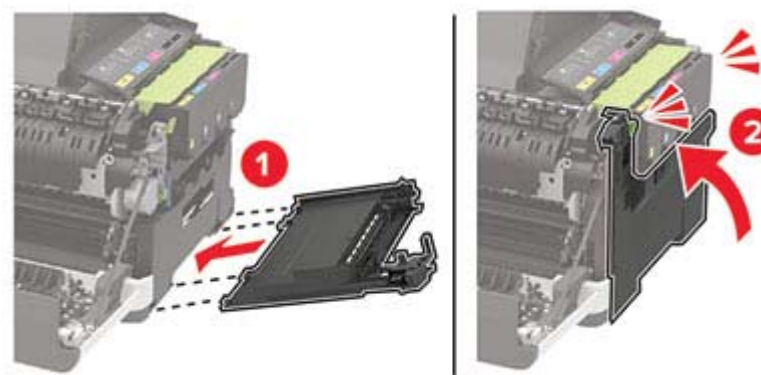

## 8 Zatvorte dverka B.

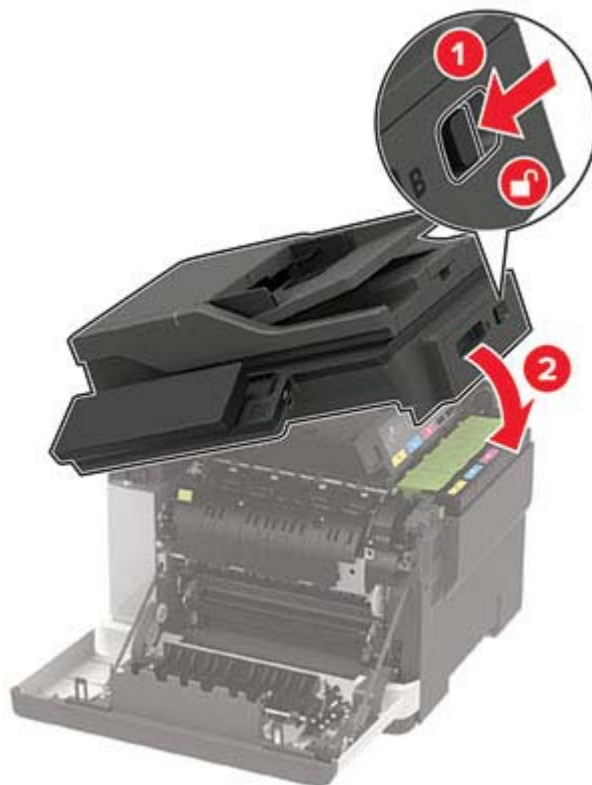

## 9 Zatvorte dverka A.

### Výmena tlačovej súpravy

- 1 Zasuňte zásobník, až kým s *cvaknutím* nedosadne na miesto.

**Výstraha – Riziko poranenia:** Aby sa zabránilo poškodeniu v dôsledku elektrostatického výboja, pred prístupom do vnútorných priestorov tlačiarne alebo ich dotykom sa dotknite akéhokoľvek odhaleného kovového rámu tlačiarne.



2 Otvorte dverka A.

 **POZOR – HORÚCI POVRCH:** Vnútro tlačiarne môže byť horúce. Skôr ako sa dotknete ktorejkoľvek časti, nechajte povrch vychladnúť, aby ste predišli riziku popálenia.





3 Odstráňte kryt na pravej strane.

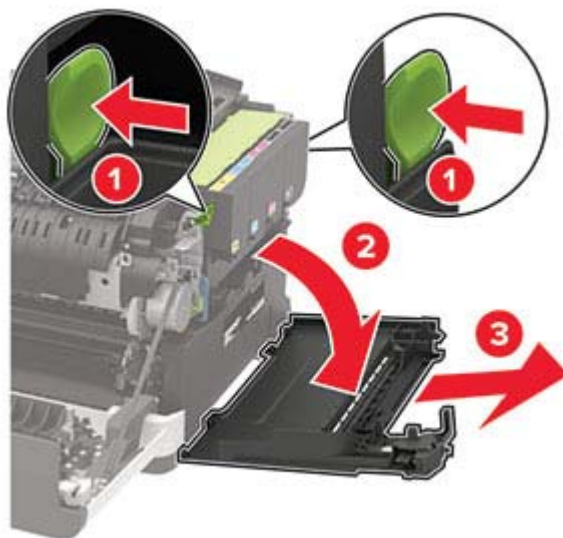

4 Vyberte fľašu na odpadový toner.

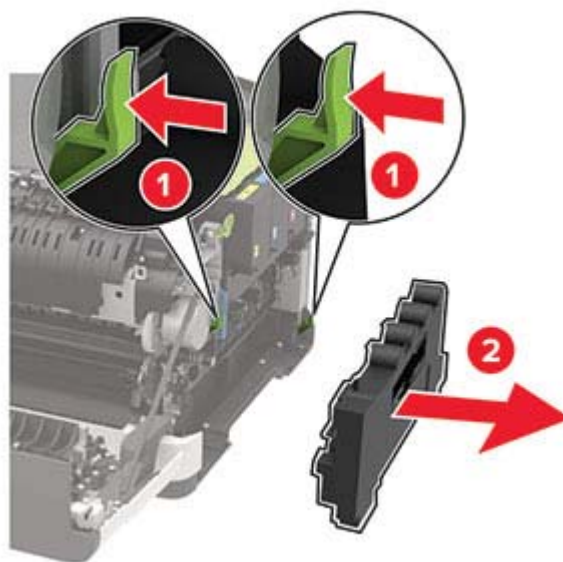

5 Vyberte tonerové kazety.

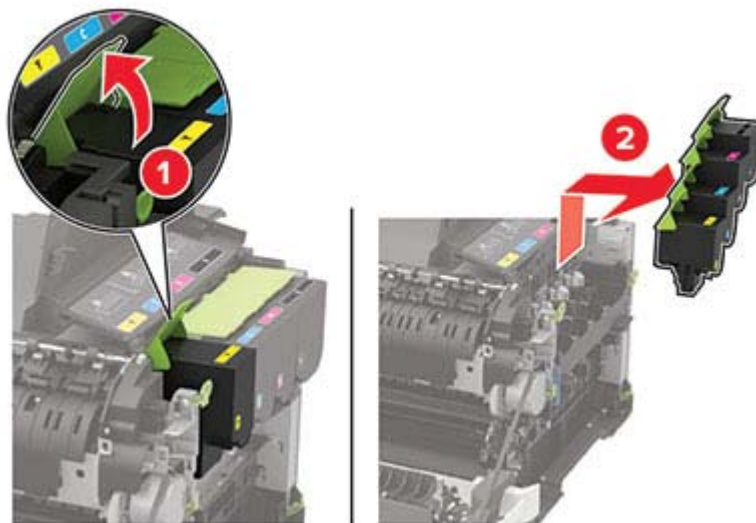

6 Vyberte použitú tlačovú súpravu.

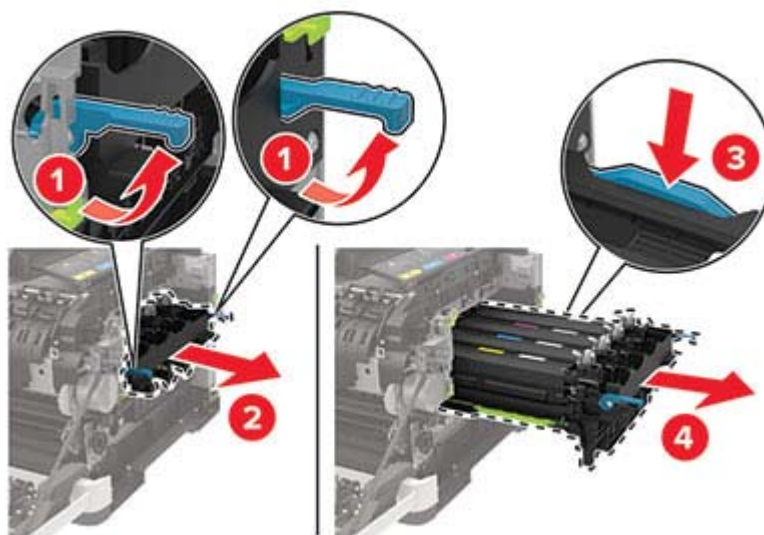

7 Vybáľte novú tlačovú súpravu.

Čierna tlačová súprava	Čierna a farebná tlačová súprava
	

**Poznámky:**

- Čierna tlačová súprava obsahuje tlačovú súpravu a čiernu jednotku vývojky.
- Čierna a farebná tlačová súprava obsahuje tlačovú súpravu a azúrovú, purpurovú a žltú jednotku vývojky.
- Pri výmene čiernej tlačovej súpravy azúrovú, purpurovú a žltú jednotku vývojky ponechajte v použitej tlačovej súprave.

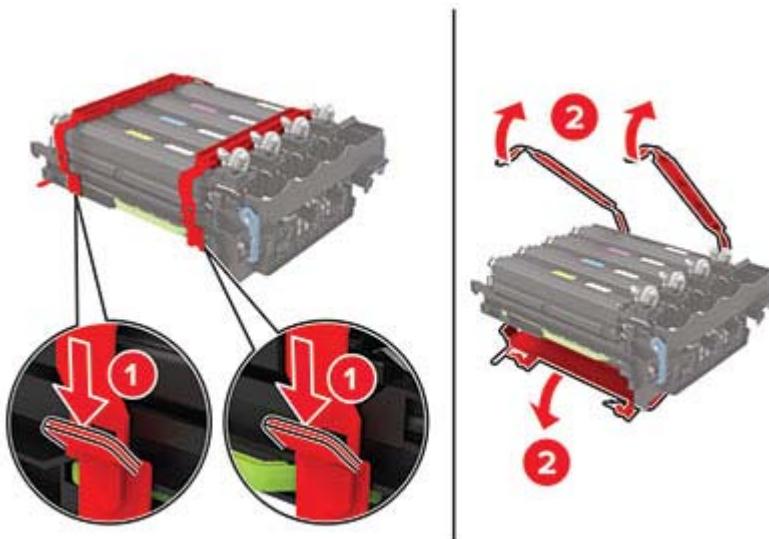
**8 Odstráňte baliaci materiál.**

**Poznámka:** Ak vymieňate čiernu tlačovú súpravu, potom vložte purpurovú, azúrovú a žltú jednotku vývojky do novej tlačovej súpravy.

**Výstraha – Riziko poranenia:** Nevystavujte tlačovú súpravu priamemu svetlu. Dlhšie vystavenie svetlu môže spôsobiť problémy s kvalitou tlače.

**Výstraha – Riziko poranenia:** Nedotýkajte sa fotovalca. Mohli by ste tým ovplyvniť kvalitu tlače budúcich tlačových úloh.



9 Vložte tlačovú súpravu tak, aby úplne zapadla na miesto.

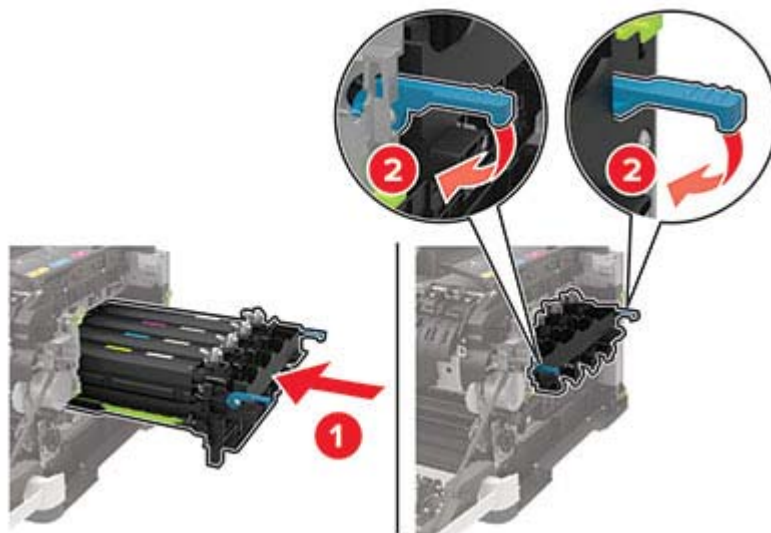

10 Vložte tonerové kazety.

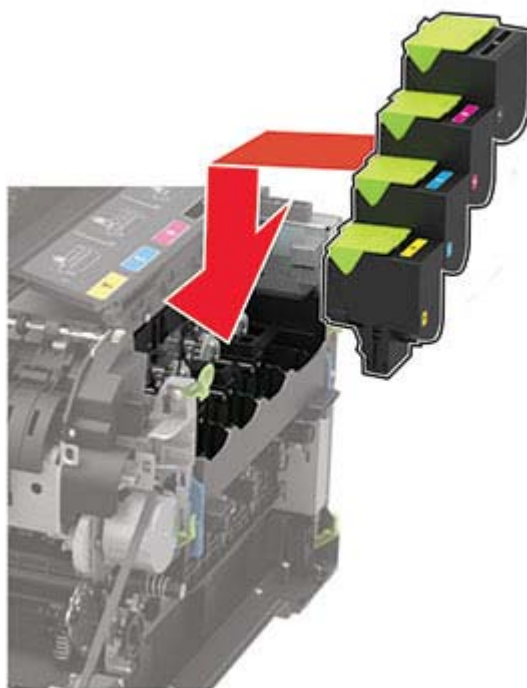

11 Vložte fľašu na odpadový toner.

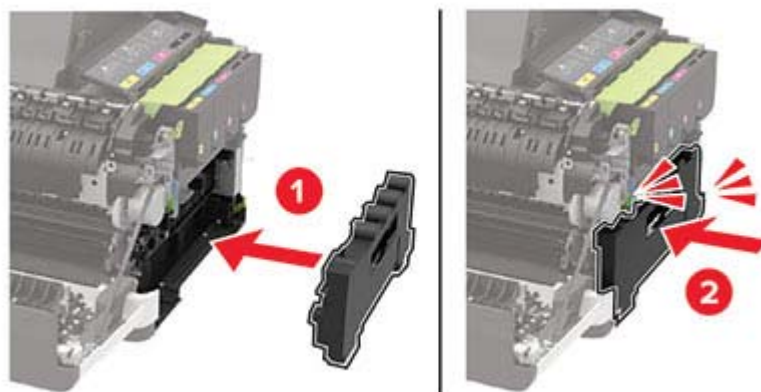

12 Nasadte kryt na pravej strane.

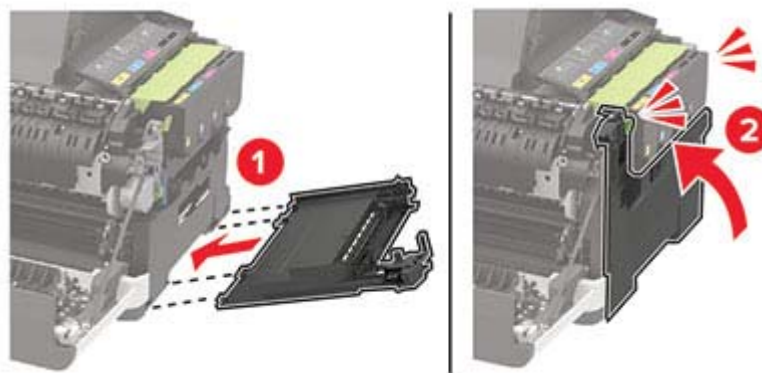

### 13 Zatvorte dvierka B.



### 14 Zatvorte dvierka A.

## Obnovenie počítadiel používania spotrebného materiálu

- 1 Na domovskej obrazovke sa dotknite položiek **Nastavenia > Zariadenie > Údržba > Ponuka Konfig. > Počítadlá používania spotrebného materiálu**.
- 2 Vyberte počítadlo, ktoré chcete obnoviť.

**Výstraha – Riziko poranenia:** Spotrebný materiál a súčasti bez zmluvy o programe používania a vrátenia môžu byť obnovené a repasované. Záruka výrobcu sa však nevzťahuje na škody spôsobené neoriginálnymi spotrebnými materiálmi alebo súčastami. Obnovenie nastavenia počítadiel pre spotrebný materiál alebo súčasti bez správneho repasovania môže poškodiť tlačiareň. Po obnovení nastavení počítadla spotrebného materiálu alebo súčastí môže tlačiareň zobrazovať chybové hlásenie, ktoré označuje prítomnosť obnovenej položky.

## Premiestnenie tlačiarne

### Premiestnenie tlačiarne na iné miesto

**⚠ POZOR – RIZIKO PORANENIA:** Ak je hmotnosť tlačiarne väčšia ako 20 kg (44 libier), na jej bezpečné zdvihnutie môžu byť potrebné dve alebo viaceré osoby.

 **POZOR – RIZIKO PORANENIA:** Riziku požiaru a zásahu elektrickým prúdom sa vyhnite tak, že budete používať len napájací kábel dodaný s týmto produktom alebo náhradu schválenú výrobcom.

 **POZOR – RIZIKO PORANENIA:** Keď premiestňujete tlačiareň, dodržte nasledujúce pokyny, aby ste zabránili úrazu a poškodeniu tlačiarne:

- Skontrolujte, či sú zavreté všetky dvierka a zásobníky.
- Vypnite tlačiareň a potom z elektrickej zásuvky odpojte napájací kábel.
- Z tlačiarne odpojte všetky káble.
- Ak sú k tlačiarňam pripojené samostatne stojace voliteľné zásobníky alebo výstupné voliteľné prvky, pred presunom tlačiarne ich odpojte.
- Ak má tlačiareň základňu na kolieskach, opatrne ju posuňte na nové miesto. Dávajte pozor pri prechode cez prahy dverí a nerovnosti na podlahe.
- Ak tlačiareň nemá základňu na kolieskach, ale používa voliteľné zásobníky alebo výstupné voliteľné prvky, odoberte výstupné voliteľné prvky a tlačiareň zdvihnite bez zásobníkov. Nedvíhajte tlačiareň zároveň s voliteľnými prvkami.
- Na zdvihnutie tlačiarne vždy použite držadlá na tlačiarňu.
- Ak na premiestnenie tlačiarne používate vozík, musí mať povrch, ktorý bude podopierať celú tlačiareň.
- Ak na prenos hardvérových voliteľných prvkov používate vozík, musí mať povrch, ktorý bude podopierať celé hardvérové voliteľné prvky.
- Tlačiareň prenášajte v zvislej polohe.
- Nerobte s ňou prudké a náhle pohyby.
- Pri ukladaní tlačiarne dávajte pozor, aby ste pod ňou nemali prsty.
- Skontrolujte, či je okolo tlačiarne dostatok voľného miesta.

**Poznámka:** Záruka tlačiarne sa nevzťahuje na poškodenie tlačiarne spôsobené nesprávnym zaobchádzaním pri premiestňovaní.

## Doprava tlačiarne

Pri preprave tlačiarne použite pôvodné balenie alebo sa obráťte na predajcu vašej tlačiarne.

# Úspora energie a papiera

## Konfigurácia nastavení režimu úspory energie

### režim spánku

1 Na ovládacom paneli prejdite na položky:

**Nastavenia > Zariadenie > Správa napájania > Časové limity > Režim spánku**

V prípade modelov tlačiarňí bez dotykovej obrazovky môžete prechádzať cez nastavenia stlačením tlačidla



2 Zadajte dĺžku nečinnosti pred prepnutím tlačiarne do režimu spánku.

## režim dlhodobého spánku

1 Na ovládacom paneli prejdite na položky:

**Nastavenia > Zariadenie > Správa napájania > Časové limity > Časový limit režimu dlhodobého spánku**

V prípade modelov tlačiarňí bez dotykovej obrazovky môžete prechádzať cez nastavenia stlačením tlačidla

**OK**.

2 Vyberte čas pred prepnutím tlačiarne do dlhodobého spánku.

### Poznámky:

- Nezabudnite, že pred odoslaním tlačovej úlohy musíte najskôr tlačiareň prebudiť z režimu dlhodobého spánku.
- Tlačiareň prebudíte z režimu dlhodobého spánku stlačením tlačidla napájania.
- Funkcia Embedded Web Server je počas režimu Dlhodobý spánok vypnutá.

## Úprava jasů displeja

**Poznámka:** Toto nastavenie je k dispozícii len v niektorých modeloch tlačiarňí.

1 Na ovládacom paneli prejdite na:

**Nastavenia > Zariadenie > Predvoľby**

V prípade modelov tlačiarňí bez dotykovej obrazovky môžete prechádzať cez nastavenia stlačením tlačidla

**OK**.

2 V ponuke jasů displeja upravte toto nastavenie.

## Úspora spotrebného materiálu

- Tlačte na obe strany papiera.

**Poznámka:** Obojstranná tlač je v ovládači tlačiarne nastavená predvolene.

- Tlačte viacero stránok na jeden hárok papiera.
- Používajte funkciu náhľadu, aby ste ešte pred tlačou videli, ako bude dokument vyzerat'.
- Vytlačte jednu kópiu dokumentu, aby ste mohli skontrolovať presnosť jej obsahu a formátu.



# Odstránenie zaseknutého papiera

## Predchádzanie zaseknutiu papiera

### Papier vložte správne

- Uistite sa, že papier je v zásobníku vyrovnaný.

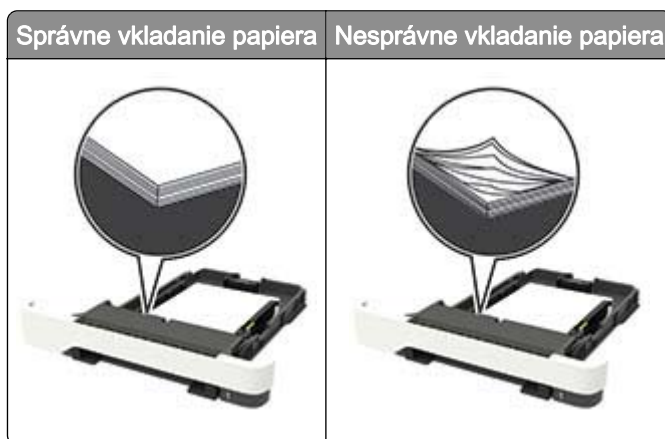

- Zásobníky nevyberajte ani nenapĺňajte, keď tlačiareň pracuje.
- Nevkladajte priveľa papiera. Uistite sa, že výška stohu nepresahuje označenie maximálnej kapacity papiera.
- Papier do zásobníka nezasúvajte. Papier vkladajte tak, ako je zobrazené na ilustrácii.



- Uistite sa, že vodiace lišty papiera sú v správnej polohe a netlačia silno na papier alebo obálky.
- Po vložení papiera zásobník dobre zasuňte do tlačiarene.

## Používajte odporúčaný papier

- Používajte iba odporúčaný papier alebo špeciálne médiá.
- Nevkladajte zvlhčený, pokrčený, vlhký, ohnutý ani stočený papier.
- Pred vloženíím papiera ohnite, rozdeľte a zarovnajte jeho okraje.

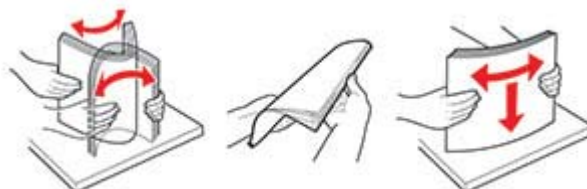

- Nepoužívajte papier, ktorý bol ručne odstrihnutý alebo orezaný.
- V jednom zásobníku nemiešajte papier rôznych veľkostí, hmotností a typov.
- Uistite sa, že veľkosť a typ papiera sú v počítači alebo na ovládacom paneli tlačiarne správne nastavené.
- Papier skladujte podľa odporúčaní výrobcu.

## Identifikácia miest zaseknutia

### Poznámky:

- Keď je Asistent zaseknutia nastavený na Zapnuté, po odstránení zaseknutej strany z tlačiarne vyjdú prázdne alebo čiastočne vytlačené strany. Skontrolujte, či sú vo výstupe tlačiarne prázdne strany.
- Keď je funkcia Obnova po zaseknutí nastavená na možnosť Zapnuté alebo Automaticky, tlačiareň znova vytlačí zaseknuté strany.



	Miesto zaseknutia
1	Automatický podávač dokumentov (ADF)
2	Štandardná priehradka
3	Dvierka A
4	Zásobníky
5	Viacúčelový podávač
6	Ručný podávač

## Zaseknutie papiera v zásobníkoch

- 1 Vyberte zásobník.



- 2 Vyberte zaseknutý papier.

**Poznámka:** Uistite sa, že ste vybrali všetok papier.



- 3 Vložte zásobník.

## Zaseknutie papiera v dvierkach A

### Zaseknutie papiera pod fixačnou jednotkou

- 1 Otvorte dvierka A a potom dvierka B, až kým *s cvaknutím* nedosadnú na miesto.

 **POZOR – HORÚCI POVRCH:** Vnútro tlačiarne môže byť horúce. Skôr ako sa dotknete ktorejkoľvek časti, nechajte povrch vychladnúť, aby ste predišli riziku popálenia.

**Výstraha – Riziko poranenia:** Aby sa zabránilo poškodeniu v dôsledku elektrostatického výboja, pred prístupom do vnútorných priestorov tlačiarne alebo ich dotykom sa dotknite akéhokoľvek odhaleného kovového rámu tlačiarne.



2 Vyberte zaseknutý papier.

**Poznámka:** Uistite sa, že ste vybrali všetok papier.



3 Zatvorte dvierka B a A.

### Zaseknutie papiera vo fixačnej jednotke

1 Otvorte dvierka A a B.

 **POZOR – HORÚCI POVRCH:** Vnútro tlačiarne môže byť horúce. Skôr ako sa dotknete ktorejkoľvek časti, nechajte povrch vychladnúť, aby ste predišli riziku popálenia.

**Výstraha – Riziko poranenia:** Aby sa zabránilo poškodeniu v dôsledku elektrostatického výboja, pred prístupom do vnútorných priestorov tlačiarne alebo ich dotykom sa dotknite akéhokoľvek odhaleného kovového rámu tlačiarne.



2 Otvorte prístupové dverka fixačnej jednotky a vyberte zaseknutý papier.

**Poznámka:** Uistite sa, že ste vybrali všetok papier.

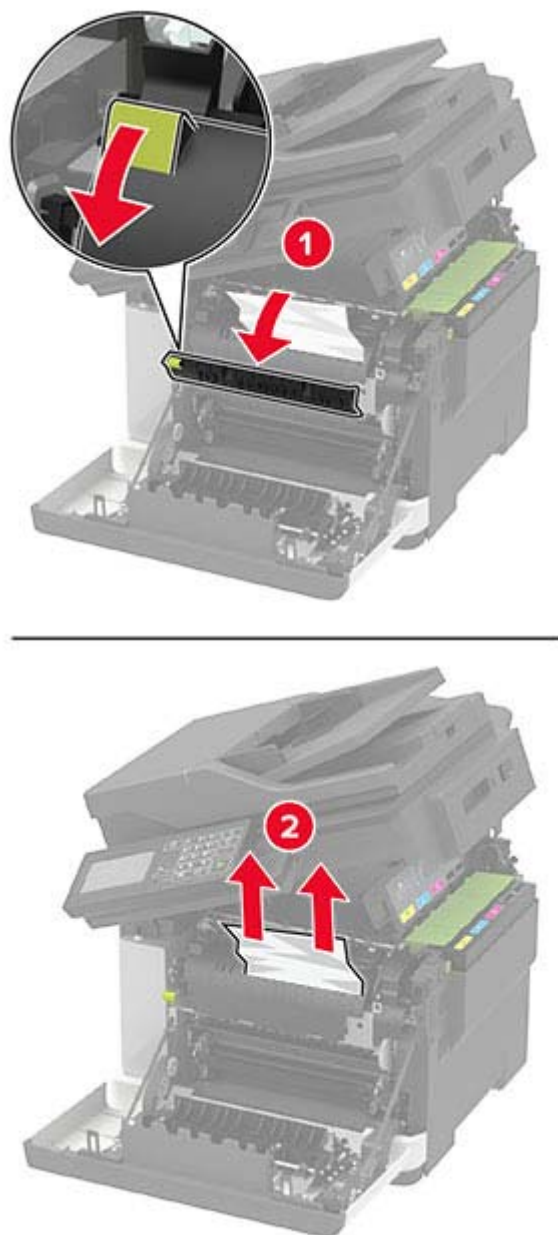

3 Zatvorte dvierka B a A.

### Zaseknutý papier v jednotke obojstrannej tlače

1 Otvorte dvierka A.

 **POZOR – HORÚCI POVRCH:** Vnútro tlačiarne môže byť horúce. Skôr ako sa dotknete ktorejkoľvek časti, nechajte povrch vychladnúť, aby ste predišli riziku popálenia.

**Výstraha – Riziko poranenia:** Aby sa zabránilo poškodeniu v dôsledku elektrostatického výboja, pred prístupom do vnútorných priestorov tlačiarne alebo ich dotykom sa dotknite akéhokoľvek odhaleného kovového rámu tlačiarne.

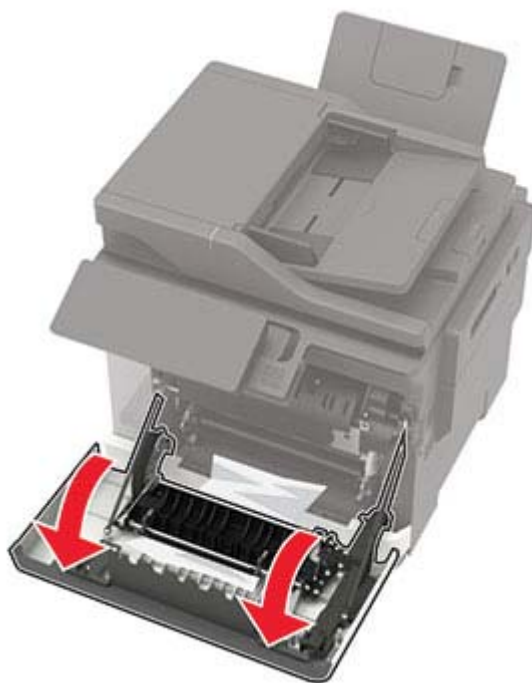

2 Vyberte zaseknutý papier.

**Poznámka:** Uistite sa, že ste vybrali všetok papier.

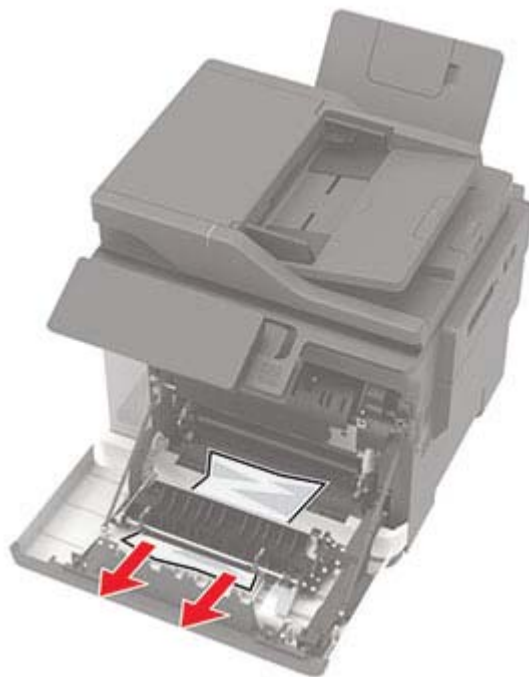

3 Zatvorte dverka A.



## Zaseknutý papier v dvierkach C

- 1 Odstráňte všetky pôvodné dokumenty zo zásobníka automatického podávača dokumentov.
- 2 Otvorte dvierka C.

**Výstraha – Riziko poranenia:** Skôr ako získate prístup k vnútorným častiam tlačiarne alebo sa ich dotknete, dotknite sa hociktorej časti odkrytého kovového rámu tlačiarne, aby ste zabránili poškodeniu elektrostatickým výbojom.

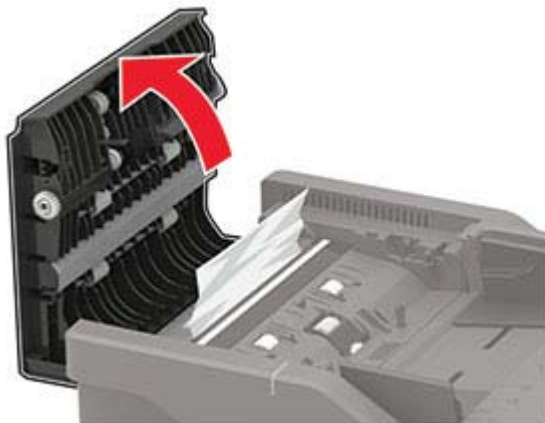

- 3 Vyberte zaseknutý papier.

**Poznámka:** Uistite sa, že ste vybrali všetok papier.

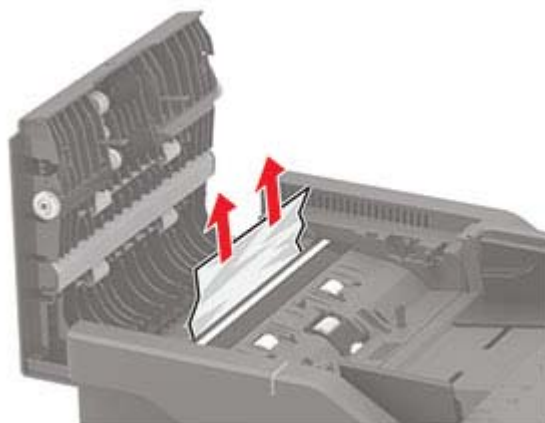

- 4 Zatvorte dvierka C.

## Zaseknutie papiera v štandardnej priehradke

- 1 Otvorte dvierka B, až kým s *cvaknutím* nedosadnú na miesto, a potom odstráňte zaseknutý papier.

**Výstraha – Riziko poranenia:** Aby sa zabránilo poškodeniu v dôsledku elektrostatického výboja, pred prístupom do vnútorných priestorov tlačiarne alebo ich dotykom sa dotknite akéhokoľvek odhaleného kovového rámu tlačiarne.

**Poznámka:** Uistite sa, že ste vybrali všetok papier.



2 Otvorte dvierka A.



**POZOR – HORÚCI POVRCH:** Vnútro tlačiarne môže byť horúce. Skôr ako sa dotknete ktorejkoľvek časti, nechajte povrch vychladnúť, aby ste predišli riziku popálenia.



**3** Otvorte prístupové dvierka fixačnej jednotky a vyberte zaseknutý papier.

**Poznámka:** Uistite sa, že ste vybrali všetok papier.

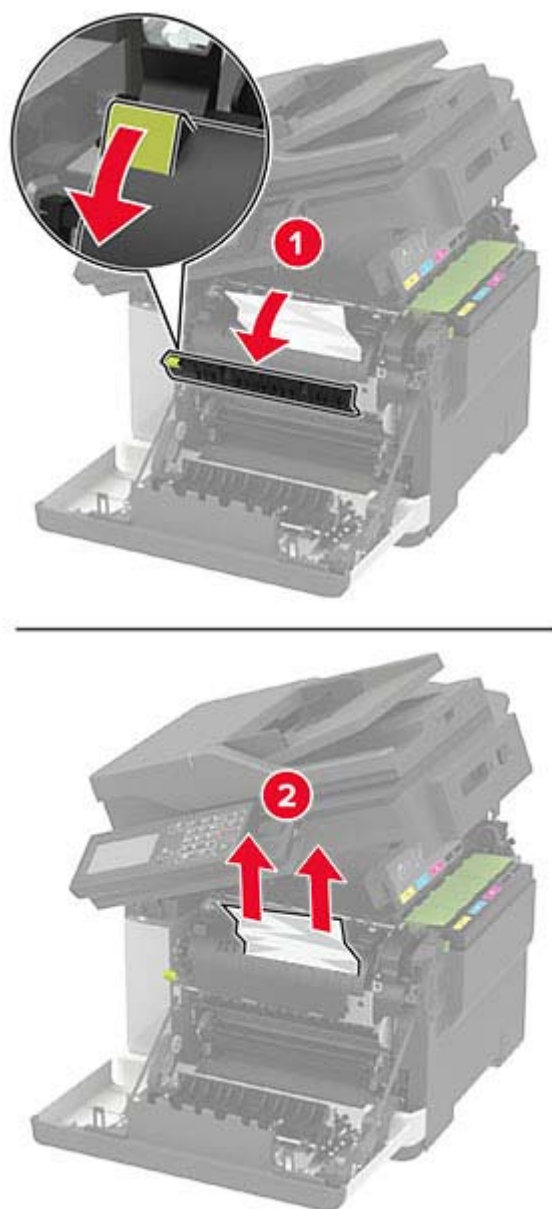

4 Zatvorte dvierka A a B.

## Zaseknutie papiera vo viacúčelovom podávači

**Poznámka:** Viacúčelový podávač je k dispozícii len v niektorých modeloch tlačiarní.

- 1 Vyberte papier z viacúčelového podávača.

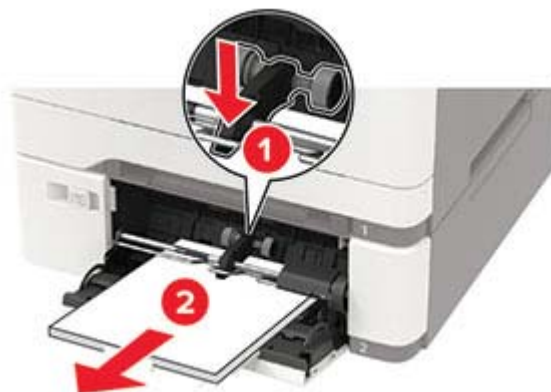

- 2 Vyberte zaseknutý papier.

**Poznámka:** Uistite sa, že ste vybrali všetok papier.

- 3 Pred vloženíím papiera ohnite, rozdeľte a zarovnajete jeho okraje.

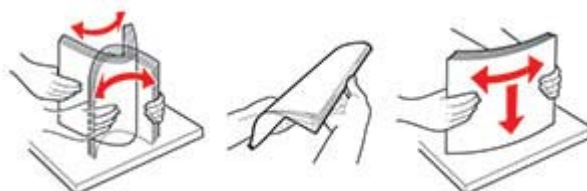

- 4 Doplníte papier.



## Zaseknutie papiera v ručnom podávači

1 Vyberte zásobník.



2 Vyberte zaseknutý papier.

**Poznámka:** Uistite sa, že ste vybrali všetok papier.



3 Vložte zásobník.

# Riešenie problémov

## Problémy s kvalitou tlače

Nájdite obrázok, ktorý pripomína váš problém s kvalitou tlače, kliknite na odkaz nižšie a prečítajte si kroky na vyriešenie problému.

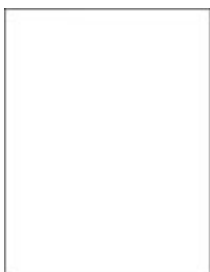

[„Prázdne alebo biele strany“ na strane 184](#)



[„Tmavá tlač“ na strane 184](#)



[„Tieňové obrázky“ na strane 186](#)



[„Sivé alebo farebné pozadie“ na strane 187](#)



[„Nesprávne okraje“ na strane 187](#)



[„Svetlá tlač“ na strane 188](#)

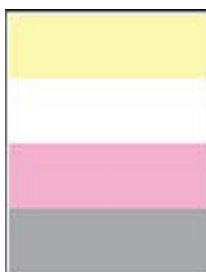

[„Chýbajúce farby“ na strane 189](#)



[„Roztečená tlač a bodky“ na strane 190](#)



[„Zvlnenie papiera“ na strane 206](#)



[„Krivá alebo šikmá tlač“ na strane 191](#)



[„Jednofarebné alebo čierne obrázky“ na strane 191](#)



[„Odrezaný text alebo obrázky“ na strane 192](#)



[„Toner sa dá ľahko zotrieť“ na strane 192](#)



[„Nerovnomerná hustota tlače“ na strane 193](#)



[„Vodorovné tmavé čiary“ na strane 194](#)



[„Zvislé tmavé čiary“ na strane 194](#)



„Vodorovné biele čiary“ na strane 195



„Zvislé biele čiary“ na strane 196



„Opakujúce sa chyby“ na strane 197

## Problémy s tlačou

### Nízka kvalita tlače

### Prázdne alebo biele strany



Obráťte sa na [predajcu](#).

### Tmavá tlač



**Poznámka:** Skôr než sa pustíte do riešenia tohto problému, vytlačte strany testu kvality. V ovládacom paneli prejdite na **Nastavenia > Riešenie problémov > Tlačiť strany testu kvality**. V prípade modelov tlačiarňí bez dotykovej obrazovky môžete prechádzať cez nastavenia stlačením tlačidla .



Akcia	Áno	Nie
<p><b>Krok 1</b></p> <p><b>a</b> Vykonať funkciu Úprava farieb. Na ovládacom paneli prejdite na položky: <b>Nastavenia &gt; Tlač &gt; Kvalita &gt; Rozšírené spracovanie obrázkov &gt; Úprava farieb</b></p> <p><b>b</b> Vytlačte dokument.</p> <p>Je výtlačok príliš tmavý?</p>	Prejdite na krok č. 2.	Problém je vyriešený.
<p><b>Krok 2</b></p> <p><b>a</b> Znížte tmavosť tonera v dialógovom okne Predvoľby tlače alebo Tlač v závislosti od používaného operačného systému. <b>Poznámka:</b> Nastavenie môžete zmeniť aj prostredníctvom ovládacieho panela tlačiarne. Prejdite na položky <b>Nastavenia &gt; Tlač &gt; Kvalita &gt; Tmavosť tonera</b></p> <p><b>b</b> Vytlačte dokument.</p> <p>Je výtlačok príliš tmavý?</p>	Prejdite na krok č. 3.	Problém je vyriešený.
<p><b>Krok 3</b></p> <p><b>a</b> Špecifikujte typ papiera v dialógovom okne Predvoľby tlače alebo Tlač v závislosti od používaného operačného systému. <b>Poznámky:</b></p> <ul style="list-style-type: none"> <li>• Uistite sa, že nastavenie zodpovedá vloženému papieru.</li> <li>• Nastavenie môžete zmeniť aj prostredníctvom ovládacieho panela tlačiarne. Prejdite na <b>Nastavenia &gt; Papier &gt; Konfigurácia zásobníka &gt; Veľkosť/typ papiera</b>.</li> </ul> <p><b>b</b> Vytlačte dokument.</p> <p>Je výtlačok príliš tmavý?</p>	Prejdite na krok č. 4.	Problém je vyriešený.
<p><b>Krok 4</b></p> <p>Skontrolujte, či papier nemá textúrovaný alebo drsný povrch.</p> <p>Tlačíte na textúrovaný alebo drsný papier?</p>	Prejdite na krok č. 5.	Prejdite na krok 6.
<p><b>Krok 5</b></p> <p><b>a</b> Textúrovaný alebo drsný papier nahraďte obyčajným papierom.</p> <p><b>b</b> Vytlačte dokument.</p> <p>Je výtlačok príliš tmavý?</p>	Prejdite na krok č. 6.	Problém je vyriešený.
<p><b>Krok 6</b></p> <p><b>a</b> Vložte papier z nového balíka. <b>Poznámka:</b> Pri vysokej vlhkosti papier absorbuje vlhko. Papier vyberte z pôvodného balenia, až keď ho budete chcieť použiť.</p> <p><b>b</b> Vytlačte dokument.</p> <p>Je výtlačok príliš tmavý?</p>	Obráťte sa na <a href="#">predajcu</a> .	Problém je vyriešený.

## Tieňové obrázky



**Poznámka:** Skôr než sa pustíte do riešenia tohto problému, vytlačte strany testu kvality. V ovládacom paneli prejdite na **Nastavenia > Riešenie problémov > Tlačiť strany testu kvality**. V prípade modelov tlačiarní bez dotykovej obrazovky môžete prechádzať cez nastavenia stlačením tlačidla .

Akcia	Áno	Nie
<p><b>Krok 1</b></p> <p><b>a</b> Do zásobníka vložte papier správneho typu.</p> <p><b>b</b> Vytlačte dokument.</p> <p>Objavujú sa tieňové obrázky na výtlačkoch?</p>	Prejdite na krok č. 2.	Problém je vyriešený.
<p><b>Krok 2</b></p> <p><b>a</b> Špecifikujte typ papiera v dialógovom okne Predvoľby tlače alebo Tlač v závislosti od používaného operačného systému.</p> <p><b>Poznámky:</b></p> <ul style="list-style-type: none"> <li>• Uistite sa, že nastavenie zodpovedá vloženému papieru.</li> <li>• Nastavenie môžete zmeniť aj prostredníctvom ovládacieho panela tlačiarnie. Prejdite na <b>Nastavenia &gt; Papier &gt; Konfigurácia zásobníka &gt; Veľkosť/typ papiera</b>.</li> </ul> <p><b>b</b> Vytlačte dokument.</p> <p>Objavujú sa tieňové obrázky na výtlačkoch?</p>	Prejdite na krok č. 3.	Problém je vyriešený.
<p><b>Krok 3</b></p> <p><b>a</b> Vykonať funkciu Úprava farieb. Na ovládacom paneli prejdite na položky: <b>Nastavenia &gt; Tlač &gt; Kvalita &gt; Rozšírené spracovanie obrázkov &gt; Úprava farieb</b></p> <p><b>b</b> Vytlačte dokument.</p> <p>Objavujú sa tieňové obrázky na výtlačkoch?</p>	Obráťte sa na <a href="#">predajcu</a> .	Problém je vyriešený.

## Sivé alebo farebné pozadie



**Poznámka:** Skôr než sa pustíte do riešenia tohto problému, vytlačte strany testu kvality. V ovládacom paneli prejdite na **Nastavenia > Riešenie problémov > Tlačiť strany testu kvality**. V prípade modelov tlačiarní bez dotykovej obrazovky môžete prechádzať cez nastavenia stlačením tlačidla .

Akcia	Áno	Nie
<p><b>a</b> Vykonajte funkciu Úprava farieb. Na ovládacom paneli prejdite na položky: <b>Nastavenia &gt; Tlač &gt; Kvalita &gt; Rozšírené spracovanie obrázkov &gt; Úprava farieb</b></p> <p><b>b</b> Vytlačte dokument.</p> <p>Objavuje sa na vytlačných dokumentoch sivé alebo farebné pozadie?</p>	Obráťte sa na <a href="#">predajcu</a> .	Problém je vyriešený.

## Nesprávne okraje



**Poznámka:** Skôr než sa pustíte do riešenia tohto problému, vytlačte strany testu kvality. V ovládacom paneli prejdite na **Nastavenia > Riešenie problémov > Tlačiť strany testu kvality**. V prípade modelov tlačiarní bez dotykovej obrazovky môžete prechádzať cez nastavenia stlačením tlačidla .

Akcia	Áno	Nie
<p><b>Krok 1</b></p> <p><b>a</b> Upravte vodiace lišty papiera do správnej polohy pre vložený papier.</p> <p><b>b</b> Vytlačte dokument.</p> <p>Sú okraje správne?</p>	Problém je vyriešený.	Prejdite na krok č. 2.

Akcia	Áno	Nie
<p><b>Krok 2</b></p> <p><b>a</b> Špecifikujte veľkosť papiera v dialógovom okne Predvoľby tlače alebo Tlač v závislosti od používaného operačného systému.</p> <p><b>Poznámky:</b></p> <ul style="list-style-type: none"> <li>• Uistite sa, že nastavenie zodpovedá vloženému papieru.</li> <li>• Nastavenie môžete zmeniť aj prostredníctvom ovládacieho panela tlačiarne. Prejdite na <b>Nastavenia &gt; Papier &gt; Konfigurácia zásobníka &gt; Veľkosť/typ papiera</b>.</li> </ul> <p><b>b</b> Vytlačte dokument.</p> <p>Sú okraje správne?</p>	Problém je vyriešený.	Obráťte sa na <a href="#">predajcu</a> .

## Svetlá tlač



**Poznámka:** Skôr než sa pustíte do riešenia tohto problému, vytlačte strany testu kvality. V ovládacom paneli prejdite na **Nastavenia > Riešenie problémov > Tlačiť strany testu kvality**. V prípade modelov tlačiarní bez dotykovej obrazovky môžete prechádzať cez nastavenia stlačením tlačidla **OK**.

Akcia	Áno	Nie
<p><b>Krok 1</b></p> <p><b>a</b> Vykonaajte funkciu Úprava farieb. Na ovládacom paneli prejdite na položky: <b>Nastavenia &gt; Tlač &gt; Kvalita &gt; Rozšírené spracovanie obrázkov &gt; Úprava farieb</b></p> <p><b>b</b> Vytlačte dokument.</p> <p>Je tlač svetlá?</p>	Prejdite na krok č. 2.	Problém je vyriešený.
<p><b>Krok 2</b></p> <p><b>a</b> Zvýšte tmavosť tonera v dialógovom okne Predvoľby tlače alebo Tlač v závislosti od používaného operačného systému.</p> <p><b>Poznámka:</b> Nastavenie môžete zmeniť aj prostredníctvom ovládacieho panela tlačiarne. Prejdite na položky <b>Nastavenia &gt; Tlač &gt; Kvalita &gt; Tmavosť tonera</b></p> <p><b>b</b> Vytlačte dokument.</p> <p>Je tlač svetlá?</p>	Prejdite na krok č. 3.	Problém je vyriešený.

Akcia	Áno	Nie
<p><b>Krok 3</b></p> <p><b>a</b> Vypnite funkciu Úspora farieb. Na ovládacom paneli prejdite na položky: <b>Nastavenia &gt; Tlač &gt; Kvalita &gt; Úspora farieb</b></p> <p><b>b</b> Vytlačte dokument.</p> <p>Je tlač svetlá?</p>	Prejdite na krok č. 4.	Problém je vyriešený.
<p><b>Krok 4</b></p> <p><b>a</b> Špecifikujte typ papiera v dialógovom okne Predvoľby tlače alebo Tlač v závislosti od používaného operačného systému.</p> <p><b>Poznámky:</b></p> <ul style="list-style-type: none"> <li>• Uistite sa, že nastavenie zodpovedá vloženému papieru.</li> <li>• Nastavenie môžete zmeniť aj prostredníctvom ovládacieho panela tlačiarne. Prejdite na <b>Nastavenia &gt; Papier &gt; Konfigurácia zásobníka &gt; Veľkosť/typ papiera</b>.</li> </ul> <p><b>b</b> Vytlačte dokument.</p> <p>Je tlač svetlá?</p>	Prejdite na krok č. 5.	Problém je vyriešený.
<p><b>Krok 5</b></p> <p>Skontrolujte, či papier nemá textúrovaný alebo drsný povrch.</p> <p>Tlačíte na textúrovaný alebo drsný papier?</p>	Prejdite na krok č. 6.	Prejdite na krok 7.
<p><b>Krok 6</b></p> <p><b>a</b> Textúrovaný alebo drsný papier nahraďte obyčajným papierom.</p> <p><b>b</b> Vytlačte dokument.</p> <p>Je tlač svetlá?</p>	Prejdite na krok 7.	Problém je vyriešený.
<p><b>Krok 7</b></p> <p><b>a</b> Vložte papier z nového balíka.</p> <p><b>Poznámka:</b> Pri vysokej vlhkosti papier absorbuje vlhko. Papier vyberte z pôvodného balenia, až keď ho budete chcieť použiť.</p> <p><b>b</b> Vytlačte dokument.</p> <p>Je tlač svetlá?</p>	Obráťte sa na <a href="#">predajcu</a> .	Problém je vyriešený.

## Chýbajúce farby



Obráťte sa na [predajcu](#).

## Roztečená tlač a bodky



**Poznámka:** Skôr než sa pustíte do riešenia tohto problému, vytlačte strany testu kvality. V ovládacom paneli prejdite na **Nastavenia > Riešenie problémov > Tlačiť strany testu kvality**. V prípade modelov tlačiarní bez dotykovej obrazovky môžete prechádzať cez nastavenia stlačením tlačidla .

Akcia	Áno	Nie
<p><b>Krok 1</b> Skontrolujte, či sa v tlačiarni nenachádza vytečený toner.</p> <p>Je tlačiareň čistá a nenachádza sa v nej žiadny vytečený toner?</p>	Prejdite na krok č. 2.	Obráťte sa na <a href="#">predajcu</a> .
<p><b>Krok 2</b> <b>a</b> Na ovládacom paneli prejdite na položky: <b>Nastavenia &gt; Papier &gt; Konfigurácia zásobníka &gt; Veľkosť/typ papiera</b> <b>b</b> Skontrolujte, či nastavenia veľkosti a typu papiera zodpovedajú vloženému papieru. <b>Poznámka:</b> Skontrolujte, či papier nemá textúrovanú alebo drsnú povrchovú úpravu.</p> <p>Sú nastavenia správne?</p>	Prejdite na krok 4.	Prejdite na krok č. 3.
<p><b>Krok 3</b> <b>a</b> Špecifikujte veľkosť a typ papiera v dialógovom okne Predvoľby tlače alebo Tlač v závislosti od používaného operačného systému. <b>Poznámka:</b> Uistite sa, že nastavenia zodpovedajú vloženému papieru. <b>b</b> Vytlačte dokument.</p> <p>Je tlač roztečená?</p>	Prejdite na krok č. 4.	Problém je vyriešený.
<p><b>Krok 4</b> <b>a</b> Vložte papier z nového balíka. <b>Poznámka:</b> Pri vysokej vlhkosti papier absorbuje vlhko. Papier vyberte z pôvodného balenia, až keď ho budete chcieť použiť. <b>b</b> Vytlačte dokument.</p> <p>Je tlač roztečená?</p>	Obráťte sa na <a href="#">predajcu</a> .	Problém je vyriešený.

## Krivá alebo šikmá tlač



**Poznámka:** Skôr než sa pustíte do riešenia tohto problému, vytlačte strany testu kvality. V ovládacom paneli prejdite na **Nastavenia > Riešenie problémov > Tlačiť strany testu kvality**. V prípade modelov tlačiarní bez dotykovej obrazovky môžete prechádzať cez nastavenia stlačením tlačidla .

Akcia	Áno	Nie
<b>Krok 1</b> <b>a</b> Upravte vodiace lišty papiera v zásobníku do správnej polohy pre vložený papier. <b>b</b> Vytlačte dokument.  Je tlač krivá alebo šikmá?	Prejdite na krok č. 2.	Problém je vyriešený.
<b>Krok 2</b> <b>a</b> Vložte papier z nového balíka. <b>Poznámka:</b> Pri vysokej vlhkosti papier absorbuje vlhko. Papier vyberte z pôvodného balenia, až keď ho budete chcieť použiť. <b>b</b> Vytlačte dokument.  Je tlač krivá alebo šikmá?	Prejdite na krok č. 3.	Problém je vyriešený.
<b>Krok 3</b> <b>a</b> Overtete, či je vložený papier podporovaný. <b>Poznámka:</b> Ak papier nie je podporovaný, vložte podporovaný papier. <b>b</b> Vytlačte dokument.  Je tlač krivá alebo šikmá?	Obráťte sa na <a href="#">predajcu</a> .	Problém je vyriešený.

## Jednofarebné alebo čierne obrázky



Obráťte sa na [predajcu](#).

## Odrezaný text alebo obrázky



**Poznámka:** Skôr než sa pustíte do riešenia tohto problému, vytlačte strany testu kvality. V ovládacom paneli prejdite na **Nastavenia > Riešenie problémov > Tlačiť strany testu kvality**. V prípade modelov tlačiarní bez dotykovej obrazovky môžete prechádzať cez nastavenia stlačením tlačidla .

Akcia	Áno	Nie
<p><b>Krok 1</b></p> <p><b>a</b> Upravte vodiace lišty papiera v zásobníku do správnej polohy pre vložený papier.</p> <p><b>b</b> Vytlačte dokument.</p> <p>Je odrezaný text alebo obrázky?</p>	Prejdite na krok č. 2.	Problém je vyriešený.
<p><b>Krok 2</b></p> <p><b>a</b> Špecifikujte veľkosť papiera v dialógovom okne Predvoľby tlače alebo Tlač v závislosti od používaného operačného systému.</p> <p><b>Poznámky:</b></p> <ul style="list-style-type: none"> <li>• Uistite sa, že nastavenie zodpovedá vloženému papieru.</li> <li>• Nastavenie môžete zmeniť aj prostredníctvom ovládacieho panela tlačiarnie. Prejdite na <b>Nastavenia &gt; Papier &gt; Konfigurácia zásobníka &gt; Veľkosť/typ papiera</b>.</li> </ul> <p><b>b</b> Vytlačte dokument.</p> <p>Je odrezaný text alebo obrázky?</p>	Obráťte sa na <a href="#">predajcu</a> .	Problém je vyriešený.

## Toner sa dá ľahko zotrieť



**Poznámka:** Skôr než sa pustíte do riešenia tohto problému, vytlačte strany testu kvality. V ovládacom paneli prejdite na **Nastavenia > Riešenie problémov > Tlačiť strany testu kvality**. V prípade modelov tlačiarní bez dotykovej obrazovky môžete prechádzať cez nastavenia stlačením tlačidla .



Akcia	Áno	Nie
<p><b>Krok 1</b></p> <p><b>a</b> Špecifikujte typ papiera v dialógovom okne Predvoľby tlače alebo Tlač v závislosti od používaného operačného systému.</p> <p><b>Poznámky:</b></p> <ul style="list-style-type: none"> <li>• Uistite sa, že nastavenie zodpovedá vloženému papieru.</li> <li>• Nastavenie môžete zmeniť aj prostredníctvom ovládacieho panela tlačiarne. Prejdite na <b>Nastavenia &gt; Papier &gt; Konfigurácia zásobníka &gt; Veľkosť/typ papiera</b>.</li> </ul> <p><b>b</b> Vytlačte dokument.</p> <p>Dá sa toner ľahko zotrieť?</p>	Prejdite na krok č. 2.	Problém je vyriešený.
<p><b>Krok 2</b></p> <p><b>a</b> Overte, či je hmotnosť papiera podporovaná.</p> <p><b>Poznámka:</b> Ak hmotnosť papiera nie je podporovaná, vložte papier s podporovanou hmotnosťou.</p> <p><b>b</b> Vytlačte dokument.</p> <p>Dá sa toner ľahko zotrieť?</p>	Prejdite na krok č. 3.	Problém je vyriešený.
<p><b>Krok 3</b></p> <p><b>a</b> Vložte papier z nového balíka.</p> <p><b>Poznámka:</b> Pri vysokej vlhkosti papier absorbuje vlhko. Papier vyberte z pôvodného balenia, až keď ho budete chcieť použiť.</p> <p><b>b</b> Vytlačte dokument.</p> <p>Dá sa toner ľahko zotrieť?</p>	Obráťte sa na <a href="#">predajcu</a> .	Problém je vyriešený.

## Nerovnomerná hustota tlače



Obráťte sa na [predajcu](#).

### Vodorovné tmavé čiary



**Poznámky:**

- Skôr než sa pustíte do riešenia tohto problému, vytlačte strany testu kvality. V ovládacom paneli prejdite na **Nastavenia > Riešenie problémov > Tlačiť strany testu kvality**. V prípade modelov tlačiarní bez dotykovej obrazovky môžete prechádzať cez nastavenia stlačením tlačidla **OK**.
- Ak sa na výtlačkoch objavujú vodorovné tmavé čiary, pozrite si tému „Opakujúce sa chyby“.

Akcia	Áno	Nie
<p><b>Krok 1</b></p> <p><b>a</b> Špecifikujte typ papiera v dialógovom okne Predvoľby tlače alebo Tlač v závislosti od používaného operačného systému.</p> <p><b>Poznámky:</b></p> <ul style="list-style-type: none"> <li>• Uistite sa, že nastavenie zodpovedá vloženému papieru.</li> <li>• Nastavenie môžete zmeniť aj prostredníctvom ovládacieho panela tlačiarnie. Prejdite na <b>Nastavenia &gt; Papier &gt; Konfigurácia zásobníka &gt; Veľkosť/typ papiera</b>.</li> </ul> <p><b>b</b> Vytlačte dokument.</p> <p>Objavujú sa na výtlačkoch tmavé čiary?</p>	<p>Prejdite na krok č. 2.</p>	<p>Problém je vyriešený.</p>
<p><b>Krok 2</b></p> <p><b>a</b> Vložte papier z nového balíka.</p> <p><b>Poznámka:</b> Pri vysokej vlhkosti papier absorbuje vlhko. Papier vyberte z pôvodného balenia, až keď ho budete chcieť použiť.</p> <p><b>b</b> Vytlačte dokument.</p> <p>Objavujú sa na výtlačkoch tmavé čiary?</p>	<p>Obráťte sa na <a href="#">predajcu</a>.</p> <p><sup>s</sup></p>	<p>Problém je vyriešený.</p>

### Zvislé tmavé čiary



**Poznámka:** Skôr než sa pustíte do riešenia tohto problému, vytlačte strany testu kvality. V ovládacom paneli prejdite na **Nastavenia > Riešenie problémov > Tlačiť strany testu kvality**. V prípade modelov tlačiarní bez dotykovej obrazovky môžete prechádzať cez nastavenia stlačením tlačidla .

Akcia	Áno	Nie
<p><b>Krok 1</b></p> <p><b>a</b> Špecifikujte typ papiera v dialógovom okne Predvoľby tlače alebo Tlač v závislosti od používaného operačného systému.</p> <p><b>Poznámky:</b></p> <ul style="list-style-type: none"> <li>• Uistite sa, že nastavenie zodpovedá vloženému papieru.</li> <li>• Nastavenie môžete zmeniť aj prostredníctvom ovládacieho panela tlačiarnie. Prejdite na <b>Nastavenia &gt; Papier &gt; Konfigurácia zásobníka &gt; Veľkosť/typ papiera</b>.</li> </ul> <p><b>b</b> Vytlačte dokument.</p> <p>Objavujú sa na výtlačkoch zvislé tmavé čiary?</p>	Prejdite na krok č. 2.	Problém je vyriešený.
<p><b>Krok 2</b></p> <p><b>a</b> Vložte papier z nového balíka.</p> <p><b>Poznámka:</b> Pri vysokej vlhkosti papier absorbuje vlhko. Papier vyberte z pôvodného balenia, až keď ho budete chcieť použiť.</p> <p><b>b</b> Vytlačte dokument.</p> <p>Objavujú sa na výtlačkoch zvislé tmavé čiary?</p>	Obráťte sa na <a href="#">predajcu</a> .	Problém je vyriešený.

## Vodorovné biele čiary



### Poznámky:

- Skôr než sa pustíte do riešenia tohto problému, vytlačte strany testu kvality. V ovládacom paneli prejdite na **Nastavenia > Riešenie problémov > Tlačiť strany testu kvality**. V prípade modelov tlačiarní bez dotykovej obrazovky môžete prechádzať cez nastavenia stlačením tlačidla .
- Ak sa na výtlačkoch objavujú vodorovné biele čiary, pozrite si tému „Opakujúce sa chyby“.

Akcia	Áno	Nie
<p><b>a</b> Špecifikujte typ papiera v dialógovom okne Predvoľby tlače alebo Tlač v závislosti od používaného operačného systému.</p> <p><b>Poznámky:</b></p> <ul style="list-style-type: none"> <li>• Uistite sa, že nastavenie zodpovedá vloženému papieru.</li> <li>• Nastavenie môžete zmeniť aj prostredníctvom ovládacieho panela tlačiarne. Prejdite na <b>Nastavenia &gt; Papier &gt; Konfigurácia zásobníka &gt; Veľkosť/typ papiera</b>.</li> </ul> <p><b>b</b> Vytlačte dokument.</p> <p>Objavujú sa na výtlačkoch vodorovné biele čiary?</p>	Obráťte sa na <a href="#">predajcu</a> .	Problém je vyriešený.

## Zvislé biele čiary



**Poznámka:** Skôr než sa pustíte do riešenia tohto problému, vytlačte strany testu kvality. V ovládacom paneli prejdite na **Nastavenia > Riešenie problémov > Tlačiť strany testu kvality**. V prípade modelov tlačiarní bez dotykovej obrazovky môžete prechádzať cez nastavenia stlačením tlačidla **OK**.

Akcia	Áno	Nie
<p><b>Krok 1</b></p> <p><b>a</b> Špecifikujte typ papiera v dialógovom okne Predvoľby tlače alebo Tlač v závislosti od používaného operačného systému.</p> <p><b>Poznámky:</b></p> <ul style="list-style-type: none"> <li>• Uistite sa, že nastavenie zodpovedá vloženému papieru.</li> <li>• Nastavenie môžete zmeniť aj prostredníctvom ovládacieho panela tlačiarne. Prejdite na <b>Nastavenia &gt; Papier &gt; Konfigurácia zásobníka &gt; Veľkosť/typ papiera</b>.</li> </ul> <p><b>b</b> Vytlačte dokument.</p> <p>Objavujú sa na výtlačkoch zvislé biele čiary?</p>	Prejdite na krok č. 2.	Problém je vyriešený.
<p><b>Krok 2</b></p> <p>Skontrolujte, či používate odporúčaný typ papiera.</p> <p><b>a</b> Vložte do zdroja papiera odporúčaný typ papiera.</p> <p><b>b</b> Vytlačte dokument.</p> <p>Objavujú sa na výtlačkoch zvislé biele čiary?</p>	Obráťte sa na <a href="#">predajcu</a> .	Problém je vyriešený.

## Opakujúce sa chyby

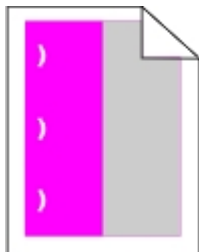

Obráťte sa na [predajcu](#).

## Dôverné a iné zadržané dokumenty sa nevytlačia

Akcia	Áno	Nie
<p><b>Krok 1</b></p> <p><b>a</b> Na ovládacom paneli si overte, či sa dokumenty zobrazujú v zozname Pozastavené úlohy.</p> <p><b>Poznámka:</b> Ak sa tam dokumenty neuvádzajú, vytlačte ich pomocou možností Tlačiť a zadržať.</p> <p><b>b</b> Vytlačte dokumenty.</p> <p>Vytlačili sa dokumenty?</p>	Problém je vyriešený.	Prejdite na krok č. 2.
<p><b>Krok 2</b></p> <p>Tlačová úloha môže obsahovať chybu formátovania alebo neplatné údaje. Odstráňte tlačovú úlohu a znova ju odošlite.</p> <p>Vytlačili sa dokumenty?</p>	Problém je vyriešený.	Prejdite na krok č. 3.
<p><b>Krok 3</b></p> <p>Ak tlačíte z internetu, možno tlačiareň číta viaceré názvy úloh ako duplikáty.</p> <p><b>Používatelia systému Windows</b></p> <p><b>a</b> Otvorte dialógové okno Predvoľby tlače.</p> <p><b>b</b> Na karte Tlačiť a zadržať kliknite na položku <b>Tlačiť a zadržať</b> a potom kliknite na možnosť <b>Ponechať duplicitné dokumenty</b>.</p> <p><b>c</b> Zadajte kód PIN a uložte zmeny.</p> <p><b>d</b> Odošlite tlačovú úlohu.</p> <p><b>Používatelia systému Macintosh</b></p> <p><b>a</b> Uložte a pomenujte každú úlohu osobitne.</p> <p><b>b</b> Úlohy odošlite jednotlivo.</p> <p>Vytlačili sa dokumenty?</p>	Problém je vyriešený.	Prejdite na krok č. 4.

Akcia	Áno	Nie
<p><b>Krok 4</b></p> <p><b>a</b> Odstráňte niektoré zadržané úlohy, aby ste uvoľnili pamäť tlačiarne.</p> <p><b>b</b> Vytlačte dokumenty.</p> <p>Vytlačili sa dokumenty?</p>	Problém je vyriešený.	Obráťte sa na <a href="#">predajcu</a> .

## Pomalá tlač

Akcia	Áno	Nie
<p><b>Krok 1</b></p> <p>Uistite sa, že je kábel tlačiarne riadne pripojený k tlačiarňi a k počítaču, tlačovému serveru, voliteľnému prvku alebo k inému sieťovému zariadeniu.</p> <p>Tlačí tlačiareň pomaly?</p>	Prejdite na krok č. 2.	Problém je vyriešený.
<p><b>Krok 2</b></p> <p><b>a</b> Uistite sa, že tlačiareň nie je v režime Tichý režim. Na ovládacom paneli prejdite na položky:  <b>Nastavenia &gt; Zariadenie &gt; Údržba &gt; Ponuka konfigurácie &gt; Úkony zariadenia &gt; Tichý režim</b></p> <p>V prípade modelov tlačiarňi bez dotykovej obrazovky môžete prechádzať cez nastavenia stlačením tlačidla .</p> <p><b>b</b> Vytlačte dokument.</p> <p>Tlačí tlačiareň pomaly?</p>	Prejdite na krok č. 3.	Problém je vyriešený.
<p><b>Krok 3</b></p> <p><b>a</b> Špecifikujte rozlíšenie tlače v dialógovom okne Predvoľby tlače alebo Tlač v závislosti od používaného operačného systému.</p> <p><b>b</b> Nastavte rozlíšenie na 4800 CQ.</p> <p><b>c</b> Vytlačte dokument.</p> <p>Tlačí tlačiareň pomaly?</p>	Prejdite na krok č. 4.	Problém je vyriešený.
<p><b>Krok 4</b></p> <p><b>a</b> Na ovládacom paneli prejdite na položky:  <b>Nastavenia &gt; Tlač &gt; Kvalita &gt; Rozlíšenie tlače</b></p> <p><b>b</b> Nastavte rozlíšenie na 4800 CQ.</p> <p><b>c</b> Vytlačte dokument.</p> <p>Tlačí tlačiareň pomaly?</p>	Prejdite na krok č. 5.	Problém je vyriešený.

Akcia	Áno	Nie
<p><b>Krok 5</b></p> <p><b>a</b> Špecifikujte typ papiera v dialógovom okne Predvoľby tlače alebo Tlač v závislosti od používaného operačného systému.</p> <p><b>Poznámky:</b></p> <ul style="list-style-type: none"> <li>• Uistite sa, že nastavenie zodpovedá vloženému papieru.</li> <li>• Nastavenie môžete zmeniť aj prostredníctvom ovládacieho panela tlačiarne. Prejdite na <b>Nastavenia &gt; Papier &gt; Konfigurácia zásobníka &gt; Veľkosť/typ papiera</b>.</li> <li>• Ťažší papier sa tlačí pomalšie.</li> <li>• Papier užší ako formáty list, A4 a legal sa môže tlačiť pomalšie.</li> </ul> <p><b>b</b> Vytlačte dokument.</p> <p>Tlačí tlačiareň pomaly?</p>	Prejdite na krok č. 6.	Problém je vyriešený.
<p><b>Krok 6</b></p> <p><b>a</b> Skontrolujte, či nastavenia tlačiarne pre Textúru povrchu média a Hmotnosť média zodpovedajú vkladnému papieru.</p> <p>Na ovládacom paneli prejdite na položky: <b>Nastavenia &gt; Papier &gt; Konfigurácia médií &gt; Typy médií</b></p> <p><b>Poznámka:</b> Papier s drsnou textúrou povrchu a papier s vysokou hmotnosťou sa možno budú tlačiť pomalšie.</p> <p><b>b</b> Vytlačte dokument.</p> <p>Tlačí tlačiareň pomaly?</p>	Prejdite na krok č. 7.	Problém je vyriešený.
<p><b>Krok 7</b></p> <p>Odstráňte zadržané úlohy.</p> <p>Tlačí tlačiareň pomaly?</p>	Prejdite na krok č. 8.	Problém je vyriešený.
<p><b>Krok 8</b></p> <p><b>a</b> Uistite sa, že sa tlačiareň neprehrieva.</p> <p><b>Poznámky:</b></p> <ul style="list-style-type: none"> <li>• Po dlhej tlačovej úlohe nechajte tlačiareň vychladnúť.</li> <li>• Dodržujte odporúčané teploty okolia pre tlačiareň. Ďalšie informácie nájdete v časti „<a href="#">Výber miesta pre tlačiareň</a>“ na <a href="#">strane 10</a>.</li> </ul> <p><b>b</b> Vytlačte dokument.</p> <p>Tlačí tlačiareň pomaly?</p>	Obráťte sa na <a href="#">predajcu</a> .	Problém je vyriešený.

## Tlačové úlohy sa netlačia

Akcia	Áno	Nie
<p><b>Krok 1</b></p> <p><b>a</b> V dokumente, ktorý sa snažíte vytlačiť, otvorte okno Tlač a skontrolujte, či ste vybrali správnu tlačiareň.</p> <p><b>b</b> Vytlačte dokument.</p> <p>Vytlačil sa dokument?</p>	Problém je vyriešený.	Prejdite na krok č. 2.
<p><b>Krok 2</b></p> <p><b>a</b> Skontrolujte, či je tlačiareň zapnutá.</p> <p><b>b</b> Vyriešte všetky chybové hlásenia, ktoré sa zobrazia na displeji.</p> <p><b>c</b> Vytlačte dokument.</p> <p>Vytlačil sa dokument?</p>	Problém je vyriešený.	Prejdite na krok č. 3.
<p><b>Krok 3</b></p> <p><b>a</b> Skontrolujte, či porty fungujú a káble sú poriadne pripojené k počítaču a tlačiarňi. Ďalšie informácie nájdete v dokumentácii k inštalácii dodanej s tlačiarňou.</p> <p><b>b</b> Vytlačte dokument.</p> <p>Vytlačil sa dokument?</p>	Problém je vyriešený.	Prejdite na krok č. 4.
<p><b>Krok 4</b></p> <p><b>a</b> Tlačiareň vypnite, počkajte 10 sekúnd a potom ju znova zapnite.</p> <p><b>b</b> Vytlačte dokument.</p> <p>Vytlačil sa dokument?</p>	Problém je vyriešený.	Prejdite na krok č. 5.
<p><b>Krok 5</b></p> <p><b>a</b> Odstráňte a potom znova nainštalujte ovládač tlačiarne.</p> <p><b>b</b> Vytlačte dokument.</p> <p>Vytlačil sa dokument?</p>	Problém je vyriešený.	Obráťte sa na <a href="#">predajcu</a> .



## Tlačiareň nereaguje

Akcia	Áno	Nie
<p><b>Krok 1</b> Skontrolujte, či je napájací kábel zapojený do elektrickej zásuvky.</p> <p> <b>POZOR – RIZIKO PORANENIA:</b> Riziku požiaru alebo zásahu elektrickým prúdom sa vyhnite tak, že zapojíte napájací kábel do riadne označenej a správne uzemnenej elektrickej zásuvky, ktorá sa nachádza blízko produktu a je ľahko dostupná.</p> <p>Reaguje tlačiareň?</p>	Problém je vyriešený.	Prejdite na krok č. 2.
<p><b>Krok 2</b> Skontrolujte, či elektrická zásuvka nie je vypnutá vypínačom alebo poistkou.</p> <p>Je elektrická zásuvka vypnutá vypínačom alebo poistkou?</p>	Zapnite vypínač alebo poistku.	Prejdite na krok č. 3.
<p><b>Krok 3</b> Skontrolujte, či je tlačiareň zapnutá.</p> <p>Je tlačiareň zapnutá?</p>	Prejdite na krok č. 4.	Zapnite tlačiareň.
<p><b>Krok 4</b> Skontrolujte, či tlačiareň nie je v režime spánku alebo dlhodobého spánku.</p> <p>Je tlačiareň v režime spánku alebo dlhodobého spánku?</p>	Tlačiareň zobudte stlačením tlačidla napájania.	Prejdite na krok č. 5.
<p><b>Krok 5</b> Skontrolujte, či sú káble spájajúce tlačiareň a počítač zapojené do správnych portov.</p> <p>Sú káble zapojené do správnych portov?</p>	Prejdite na krok č. 6.	Zapojte káble do správnych portov.
<p><b>Krok 6</b> Nainštalujte správny ovládač tlačiarne.</p> <p>Reaguje tlačiareň?</p>	Problém je vyriešený.	Prejdite na krok č. 7.
<p><b>Krok 7</b> Tlačiareň vypnite, počkajte 10 sekúnd a potom ju znova zapnite.</p> <p>Reaguje tlačiareň?</p>	Problém je vyriešený.	Obráťte sa na <a href="#">predajcu</a> .

## Úloha sa tlačí z nesprávneho zásobníka alebo na nesprávny papier

Akcia	Áno	Nie
<p><b>Krok 1</b></p> <p><b>a</b> Skontrolujte, či tlačíte na správny papier.</p> <p><b>b</b> Vytlačte dokument.</p> <p>Vytlačil sa dokument na správny papier?</p>	Prejdite na krok č. 2.	Vložte papier správnej veľkosti a typu.
<p><b>Krok 2</b></p> <p><b>a</b> Špecifikujte veľkosť a typ papiera v dialógovom okne Predvoľby tlače alebo Tlač v závislosti od používaného operačného systému.</p> <p><b>Poznámka:</b> Nastavenia môžete zmeniť aj prostredníctvom ovládacieho panela tlačiarne. Prejdite na:  <b>Nastavenia &gt; Papier &gt; Konfigurácia zásobníka &gt; Veľkosť/typ papiera</b></p> <p>V prípade modelov tlačiarní bez dotykovej obrazovky môžete prechádzať cez nastavenia stlačením tlačidla .</p> <p><b>b</b> Uistite sa, že nastavenia zodpovedajú vloženému papieru.</p> <p><b>c</b> Vytlačte dokument.</p> <p>Vytlačil sa dokument na správny papier?</p>	Problém je vyriešený.	Prejdite na krok č. 3.
<p><b>Krok 3</b></p> <p><b>a</b> Skontrolujte, či sú zásobníky prepojené.          Ďalšie informácie nájdete v časti „<a href="#">Prepojenie zásobníkov</a>“ na <a href="#">strane 28</a>.</p> <p><b>b</b> Vytlačte dokument.</p> <p>Tlačí sa dokument zo správneho zásobníka?</p>	Problém je vyriešený.	Obráťte sa na <a href="#">predajcu</a> .

## Problémy so sieťovým pripojením

### Nemožno otvoriť Embedded Web Server

Akcia	Áno	Nie
<p><b>Krok 1</b> Skontrolujte, či je tlačiareň zapnutá.</p> <p>Je tlačiareň zapnutá?</p>	Prejdite na krok č. 2.	Zapnite tlačiareň.
<p><b>Krok 2</b> Uistite sa, že adresa IP tlačiarne je správna.</p> <p><b>Poznámky:</b></p> <ul style="list-style-type: none"> <li>• Pozrite si adresu IP na domovskej obrazovke.</li> <li>• IP adresa sa zobrazuje ako štyri skupiny čísel, ktoré sú oddelené bodkami, napríklad 123.123.123.123.</li> </ul> <p>Je adresa IP tlačiarne správna?</p>	Prejdite na krok č. 3.	Do poľa adresy zadajte správnu adresu IP tlačiarne.
<p><b>Krok 3</b> Skontrolujte, či používate podporovaný prehliadač:</p> <ul style="list-style-type: none"> <li>• Internet Explorer verzia 11 alebo novší</li> <li>• Microsoft Edge</li> <li>• Safari verzia 6 alebo novší</li> <li>• Google Chrome™ verzia 32 alebo novší</li> <li>• Mozilla Firefox verzia 24 alebo novší</li> </ul> <p>Je váš prehliadač podporovaný?</p>	Prejdite na krok č. 4.	Nainštalujte podporovaný prehliadač.
<p><b>Krok 4</b> Skontrolujte, či funguje pripojenie k sieti.</p> <p>Funguje pripojenie k sieti?</p>	Prejdite na krok č. 5.	Obráťte sa na svojho správcu.
<p><b>Krok 5</b> Uistite sa, že káble medzi tlačiarňou a tlačovým serverom sú poriadne zapojené. Ďalšie informácie nájdete v dokumentácii dodanej s tlačiarňou.</p> <p>Sú káble poriadne zapojené?</p>	Prejdite na krok č. 6.	Skontrolujte pripojenie káblov.
<p><b>Krok 6</b> Skontrolujte, či sú webové servery proxy vypnuté.</p> <p>Je server proxy vypnutý?</p>	Prejdite na krok č. 7.	Obráťte sa na svojho správcu.
<p><b>Krok 7</b> Prejdite do nástroja Embedded Web Server.</p> <p>Otvoril sa nástroj Embedded Web Server?</p>	Problém je vyriešený.	Obráťte sa na <a href="#">predajcu</a> .

## Kontrola pripojenia tlačiarne

1 Vytlačí sa stránka nastavenia siete.

Na ovládacom paneli prejdite na:

**Nastavenia > Správy > Sieť > Stránka nastavenia siete**

V prípade modelov tlačiarní bez dotykovej obrazovky môžete prechádzať cez nastavenia stlačením tlačidla



2 Skontrolujte prvú časť strany a potvrdte, že ukazuje stav „pripojené“.

Ak stav nie je označený ako „pripojené“, prepojenie LAN môže byť neaktívne, prípadne sieťový kábel môže byť odpojený alebo poškodený. Vyhľadajte pomoc u svojho správcu.

## Problémy možností hardvéru

### Zistila sa chybná pamäť flash

Obráťte sa na [predajcu](#).

### Nedostatok voľného miesta v pamäti flash pre zdroje

Obráťte sa na [predajcu](#).

### Zistila sa neformátovaná pamäť flash

Vyskúšajte jedno alebo viaceré z nasledujúcich riešení:

- Ak chcete zastaviť proces defragmentácie a pokračovať v tlači, na ovládacom paneli tlačiarne vyberte položku **Pokračovať**.
- Naformátujte pamäť flash.

**Poznámka:** Ak sa chybové hlásenie zobrazuje aj naďalej, pamäť flash môže byť poškodená a je nutné ju vymeniť. Ak chcete vymeniť pamäť flash, obráťte sa na [predajcu](#).

## Problémy so spotrebným materiálom

### Vymeňte kazetu, región tlačiarne sa nezhoduje

Nainštalujte správnu tonerovú kazetu.

### Spotrebný materiál, ktorého výrobcom nie je výrobca tlačiarne

Tlačiareň zistila, že je v nej vložený neznámy spotrebný materiál alebo súčasť.

Tlačiareň funguje najlepšie s originálnym spotrebným materiálom a súčasťami od príslušného výrobcu. Používanie spotrebného materiálu alebo súčastí tretích strán môže ovplyvniť výkonnosť, spoľahlivosť alebo životnosť tlačiarne a jej tlačových súčastí.

Všetky indikátory životnosti sú určené na fungovanie so súčastami a spotrebným materiálom od výrobcu tlačiarne a pri používaní spotrebného materiálu alebo súčastí tretích strán sa môžu správať nepredvídateľne. Používaním tlačových súčastí po určenej životnosti sa môže poškodiť tlačiareň alebo priradené súčasti.

**Výstraha – Riziko poranenia:** Používanie spotrebného materiálu alebo súčastí tretích strán môže mať vplyv na záručné krytie. Záruka sa nevzťahuje na poškodenie spôsobené používaním spotrebného materiálu alebo súčastí tretích strán.

Ak chcete prijať všetky tieto riziká a pokračovať v používaní neoriginálneho spotrebného materiálu alebo súčastí tlačiarne, na ovládacom paneli naraz stlačte a 15 sekúnd podržte tlačidlá **X** a **#**.

Ak tieto riziká nechcete prijať, vyberte spotrebný materiál alebo súčasti tretích strán a vložte originálny spotrebný materiál alebo súčasť od výrobcu tlačiarne.

## Vyžaduje sa údržba skenera, použite súpravu ADF

Je naplánovaná údržba tlačiarne. Kontaktujte podporu pre zákazníkov alebo servisného zástupcu a nahláste príslušnú správu.

## Problémy s podávaním papiera

### Obálka sa zalepí počas tlače

Akcia	Áno	Nie
<p><b>Krok 1</b></p> <p><b>a</b> Používajte obálky, ktoré boli skladované v suchom prostredí.  <b>Poznámka:</b> Tlač na veľmi vlhké obálky môže spôsobiť ich zalepenie.</p> <p><b>b</b> Odošlite tlačovú úlohu.  Zalepí sa obálka pri tlači?</p>	Prejdite na krok č. 2.	Problém je vyriešený.
<p><b>Krok 2</b></p> <p><b>a</b> Uistite sa, či je typ papiera nastavený na možnosť Obálka.  Na ovládacom paneli prejdite na položky:  <b>Nastavenia &gt; Papier &gt; Konfigurácia zásobníka &gt; Veľkosť/typ papiera</b>  V prípade modelov tlačiarní bez dotykovej obrazovky môžete prechádzať cez nastavenia stlačením tlačidla .</p> <p><b>b</b> Odošlite tlačovú úlohu.  Zalepí sa obálka pri tlači?</p>	Obráťte sa na <a href="#">predajcu</a> .	Problém je vyriešený.

## Zoradená tlač nefunguje

Akcia	Áno	Nie
<p><b>Krok 1</b></p> <p><b>a</b> Na ovládacom paneli prejdite na položky:  <b>Nastavenia &gt; Tlač &gt; Rozloženie &gt; Zoradiť &gt; na [1,2,1,2,1,2]</b>            V prípade modelov tlačiarní bez dotykovej obrazovky môžete prechádzať cez nastavenia stlačením tlačidla .</p> <p><b>b</b> Vytlačte dokument.</p> <p>Je dokument správne zoradený?</p>	Problém je vyriešený.	Prejdite na krok č. 2.
<p><b>Krok 2</b></p> <p><b>a</b> V dokumente, ktorý chcete tlačiť, otvorte dialógové okno Tlač a vyberte možnosť <b>Zoradenie</b>.</p> <p><b>b</b> Vytlačte dokument.</p> <p>Je dokument správne zoradený?</p>	Problém je vyriešený.	Prejdite na krok č. 3.
<p><b>Krok 3</b></p> <p><b>a</b> Znížte počet stránok určených na tlač.</p> <p><b>b</b> Vytlačte dokument.</p> <p>Sú stránky správne zoradené?</p>	Problém je vyriešený.	Obráťte sa na <a href="#">predajcu</a> .

## Zvlínenie papiera



Akcia	Áno	Nie
<p><b>Krok 1</b></p> <p><b>a</b> Upravte vodiace lišty v zásobníku do správnej polohy pre vložený papier.</p> <p><b>b</b> Vytlačte dokument.</p> <p>Je papier zvlínený?</p>	Prejdite na krok č. 2.	Problém je vyriešený.

Akcia	Áno	Nie
<p><b>Krok 2</b></p> <p><b>a</b> Špecifikujte typ papiera v dialógovom okne Predvoľby tlače alebo Tlač v závislosti od používaného operačného systému.</p> <p><b>Poznámky:</b></p> <ul style="list-style-type: none"> <li>• Uistite sa, že nastavenie zodpovedá vloženému papieru.</li> <li>• Nastavenie môžete zmeniť aj prostredníctvom ovládacieho panela tlačiarne. Prejdite na <b>Nastavenia &gt; Papier &gt; Konfigurácia zásobníka &gt; Veľkosť/typ papiera</b>. V prípade modelov tlačiarň bez dotykovej obrazovky môžete prechádzať cez nastavenia stlačením tlačidla .</li> </ul> <p><b>b</b> Vytlačte dokument.</p> <p>Je papier zvlhčený?</p>	Prejdite na krok č. 3.	Problém je vyriešený.
<p><b>Krok 3</b></p> <p>Tlačte na druhú stranu papiera.</p> <p><b>a</b> Odstráňte papier, otočte a potom ho znova vložte.</p> <p><b>b</b> Vytlačte dokument.</p> <p>Je papier zvlhčený?</p>	Prejdite na krok č. 4.	Problém je vyriešený.
<p><b>Krok 4</b></p> <p><b>a</b> Vložte papier z nového balíka.</p> <p><b>Poznámka:</b> Pri vysokej vlhkosti papier absorbuje vlhko. Papier vyberte z pôvodného balenia, až keď ho budete chcieť použiť.</p> <p><b>b</b> Vytlačte dokument.</p> <p>Je papier zvlhčený?</p>	Obráťte sa na <a href="#">predajcu</a> .	Problém je vyriešený.

## Prepojenie zásobníkov nefunguje

Akcia	Áno	Nie
<p><b>Krok 1</b></p> <p><b>a</b> Skontrolujte, či zásobníky obsahujú papier rovnakej veľkosti a rovnakého typu.</p> <p><b>b</b> Skontrolujte, či sú vodiace lišty papiera správne umiestnené.</p> <p><b>c</b> Vytlačte dokument.</p> <p>Sú zásobníky správne prepojené?</p>	Problém je vyriešený.	Prejdite na krok č. 2.

Akcia	Áno	Nie
<p><b>Krok 2</b></p> <p><b>a</b> Na ovládacom paneli prejdite na položky:  <b>Nastavenia &gt; Papier &gt; Konfigurácia zásobníka &gt; Veľkosť/typ papiera</b></p> <p>V prípade modelov tlačiarní bez dotykovej obrazovky môžete prechádzať cez nastavenia stlačením tlačidla .</p> <p><b>b</b> Nastavte veľkosť a typ papiera tak, aby zodpovedali papieru vloženému v prepojených zásobníkoch.</p> <p><b>c</b> Vytlačte dokument.</p> <p>Sú zásobníky správne prepojené?</p>	Problém je vyriešený.	Prejdite na krok č. 3.
<p><b>Krok 3</b></p> <p><b>a</b> Skontrolujte, či je možnosť Prepojenie na zásobník nastavená na možnosť Automatické. Ďalšie informácie nájdete v časti „<a href="#">Prepojenie zásobníkov</a>“ na strane 28.</p> <p><b>b</b> Vytlačte dokument.</p> <p>Sú zásobníky správne prepojené?</p>	Problém je vyriešený.	Obráťte sa na <a href="#">predajcu</a> .

## Papier sa často zasekáva

Akcia	Áno	Nie
<p><b>Krok 1</b></p> <p><b>a</b> Vyberte zásobník.</p> <p><b>b</b> Skontrolujte, či je papier vložený správne.</p> <p><b>Poznámky:</b></p> <ul style="list-style-type: none"> <li>• Uistite sa, že sú všetky vodiace lišty papiera správne umiestnené.</li> <li>• Uistite sa, že výška stohu nepresahuje označenie maximálnej kapacity papiera.</li> <li>• Uistite sa, že tlačíte na odporúčaný typ a veľkosť papiera.</li> </ul> <p><b>c</b> Vložte zásobník.</p> <p><b>d</b> Vytlačte dokument.</p> <p>Často sa zasekáva papier?</p>	Prejdite na krok č. 2.	Problém je vyriešený.



Akcia	Áno	Nie
<p><b>Krok 2</b></p> <p><b>a</b> Na ovládacom paneli prejdite na položky:  <b>Nastavenia &gt; Papier &gt; Konfigurácia zásobníka &gt; Veľkosť/typ papiera</b>  V prípade modelov tlačiarní bez dotykovej obrazovky môžete prechádzať cez nastavenia stlačením tlačidla .</p> <p><b>b</b> Nastavte správnu veľkosť a typ papiera.</p> <p><b>c</b> Vytlačte dokument.</p> <p>Často sa zasekáva papier?</p>	Prejdite na krok č. 3.	Problém je vyriešený.
<p><b>Krok 3</b></p> <p><b>a</b> Vložte papier z nového balíka.</p> <p><b>Poznámka:</b> Pri vysokej vlhkosti papier absorbuje vlhko. Papier vyberte z pôvodného balenia, až keď ho budete chcieť použiť.</p> <p><b>b</b> Vytlačte dokument.</p> <p>Často sa zasekáva papier?</p>	Obráťte sa na <a href="#">predajcu</a> .	Problém je vyriešený.

## Zaseknuté strany sa nevytlačia znova

Akcia	Áno	Nie
<p><b>a</b> Na ovládacom paneli prejdite na položky:  <b>Nastavenia &gt; Zariadenie &gt; Oznámenia &gt; Obnova zaseknutého obsahu</b>  V prípade modelov tlačiarní bez dotykovej obrazovky môžete prechádzať cez nastavenia stlačením tlačidla .</p> <p><b>b</b> V ponuke Obnova po zaseknutí vyberte položku <b>Zapnuté</b> alebo <b>Automaticky</b> a potom uložte zmeny.</p> <p><b>c</b> Vytlačte dokument.</p> <p>Vytlačili sa zaseknuté strany?</p>	Problém je vyriešený.	Obráťte sa na <a href="#">predajcu</a> .

## Problémy s kvalitou farieb

### Úprava tmavosti tonera

1 Na ovládacom paneli prejdite na:

**Nastavenia > Tlač > Kvalita > Tmavosť tonera**

V prípade modelov tlačiarní bez dotykovej obrazovky môžete prechádzať cez nastavenia stlačením tlačidla .

2 Upravte nastavenie.

3 Uložte zmeny.

## Úprava farieb vo výťažkoch

V prípade modelov tlačiarňí bez dotykovej obrazovky môžete prechádzať cez nastavenia stlačením tlačidla .

1 Na ovládacom paneli prejdite na:

**Nastavenia > Tlač > Kvalita > Rozšírené spracovanie obrázkov > Korekcia farieb**

2 V ponuke Korekcia farieb vyberte položky **Manuálne > Obsah korekcie farieb**.

3 Zvoľte vhodné nastavenie na prevod farieb.

Typ objektu	Tabuľky na prevod farieb
Obrázok RGB Text RGB Grafika RGB	<ul style="list-style-type: none"> <li>• Živé farby – Vytvára jasnejšie a sýtejšie farby a môže byť použité na všetky vstupné farebné formáty.</li> <li>• sRGB displej – Prispôsobí výstup farbám zobrazeným na monitore počítača. Spotreba čierneho tonera je optimalizovaná na tlač fotografií.</li> <li>• Displej – pravá čierna – Prispôsobí výstup farbám zobrazeným na monitore počítača. Toto nastavenie používa iba čierny toner na vytvorenie všetkých stupňov neutrálnej šedi.</li> <li>• sRGB živé farby – Zvyšuje sýtosť farieb pri korekcii farieb sRGB displeja. Spotreba čierneho tonera je optimalizovaná na tlač obchodnej grafiky.</li> <li>• Vypnuté</li> </ul>
Obrázok CMYK Text CMYK Grafika CMYK	<ul style="list-style-type: none"> <li>• US CMYK – Použije korekciu farieb zodpovedajúcu špecifikácii pre farebný výstup organizácie Specifications for Web Offset Publishing (SWOP).</li> <li>• Euro CMYK – Použije korekciu farieb zodpovedajúcu špecifikácii pre farebný výstup Euroscale.</li> <li>• Živé farby CMYK – Zvyšuje sýtosť farieb nastavenia korekcie farieb US CMYK.</li> <li>• Vypnuté</li> </ul>

## Často kladené otázky o farebnej tlači

### Čo je farba RGB?

Farba RGB je spôsob popisu farieb, ktorý označuje množstvo červenej, zelenej alebo modrej farby použité na vytvorenie určitej farby. Červené, zelené a modré svetlo možno miešať v rôznych pomeroch a vytvárať tak veľkú škálu farieb pozorovaných v prírode. Tento spôsob zobrazovania farieb používajú počítačové obrazovky, skenery a digitálne fotoaparáty.

### Čo je farba CMYK?

Farba CMYK je spôsob popisu farieb, ktorý označuje množstvo azúrovej, purpurovej, žltej a čiernej farby použité na vytvorenie určitej farby. Azúrový, purpurový, žltý a čierny atrament alebo toner možno tlačiť v rôznych pomeroch a vytvárať tak veľkú škálu farieb pozorovaných v prírode. Týmto postupom vytvárajú farbu tlačiarenské lisy, atramentové tlačiarne a farebné laserové tlačiarne.

### Akým spôsobom sa vytlačí farba špecifikovaná v dokumente?

Na špecifikáciu a modifikáciu farby v dokumente prostredníctvom kombinácií RGB a CMYK sa používajú softvérové programy. Ďalšie informácie nájdete v pomocníkovi softvérového programu.

### Ako tlačiareň zistí, akú farbu má vytlačiť?

Počas tlače dokumentu sa tlačiarňi odošlú informácie s popisom typu a farby každého objektu a tie prejdú cez tabuľky na prevod farieb. Farba je potom prevedená na príslušné množstvo azúrového, purpurového, žltého a čierneho tonera použitého na vytvorenie požadovanej farby. Informácie o objekte určujú použitie tabuliek na prevod farieb. Napríklad je možné použiť jednu tabuľku na prevod farieb na text, pričom na fotografie sa použije iná tabuľka.

### Čo je to manuálna korekcia farieb?

Keď je zapnutá manuálna korekcia farieb, tlačiareň použije pri spracovaní objektov používateľom vybrané tabuľky na prevod farieb. Nastavenia manuálnej korekcie farieb sú špecifické pre typ objektu, ktorý sa tlačí (text, grafika alebo obrázky). Špecifická je tiež špecifikácia farby objektu v softvérovom programe (kombinácie farieb RGB alebo CMYK). Ak chcete manuálne použiť odlišné tabuľky na prevod farieb, pozrite si časť [„Úprava farieb vo výtlačkoch“ na strane 210](#).

Ak softvérový program nepoužíva na špecifikáciu farieb kombinácie RGB alebo CMYK, manuálna korekcia farieb je zbytočná. Efektívna nie je ani v prípade, ak úpravu farieb ovláda softvérový program alebo operačný systém počítača. Vo väčšine prípadov nastavenie možnosti Korekcia farieb na Automatické vedie ku generovaniu preferovaných farieb pre dokumenty.

### Ako dokážem napodobniť konkrétnu farbu (napr. pre firemné logo)?

V ponuke Kvalita na tlačiarňi je k dispozícii deväť typov sád so vzorkami farieb. Tieto sady sú takisto dostupné na stránke Vzorky farieb funkcie Embedded Web Server. Výberom ktorejkoľvek sady vzoriek sa vytlačia stránky so stovkami farebných políčok. Každé políčko obsahuje kombináciu farieb RGB alebo CMYK v závislosti od zvolenej tabuľky. Pozorovaná farba každého z políčok je dosiahnutá aplikáciou vybranej tabuľky na prevod farieb na kombináciu farieb CMYK alebo RGB označenej na políčku.



Preskúmaním sád so vzorkami farieb môžete identifikovať políčko s farbou, ktorá najviac zodpovedá požadovanej farbe. Kombinácia farieb označená na políčku tak môže slúžiť na úpravu farby objektu v softvérovom programe. Ďalšie informácie nájdete v pomocníkovi softvérového programu. Pri použití vybratej tabuľky na prevod farieb na konkrétny objekt môže byť potrebná manuálna korekcia farieb.

Výber vhodnej sady so vzorkami farieb na konkrétny problém so zhodou farby závisí od nasledujúcich faktorov:

- Zvolené nastavenie korekcie farieb (Automatické, Vypnuté alebo Manuálne)
- Typ tlačeného objektu (text, grafika alebo obrázky)
- Špecifikácia farby objektu v softvérovom programe (kombinácie farieb RGB alebo CMYK).

Ak softvérový program nepoužíva na špecifikáciu farieb kombinácie RGB alebo CMYK, stránky so vzorkami farieb nie sú užitočné. Niektoré softvérové programy navyše upravujú kombinácie farieb RGB alebo CMYK špecifikované v programe prostredníctvom funkcie správy farieb. V takom prípade nemusí vytlačená farba presne zodpovedať farbe zo stránok so vzorkami farieb.

## Tlač má iný farebný odtieň

Akcia	Áno	Nie
<p><b>Krok 1</b>            Vykonajte funkciu Úprava farieb.</p> <p><b>a</b> Na ovládacom paneli prejdite na položky:  <b>Nastavenia &gt; Tlač &gt; Kvalita &gt; Rozšírené spracovanie obrázkov &gt; Úprava farieb</b></p> <p>V prípade modelov tlačiarní bez dotykovej obrazovky môžete prechádzať cez nastavenia stlačením tlačidla .</p> <p><b>b</b> Vytlačte dokument.</p> <p>Objavuje sa pri tlači farebný odtieň?</p>	Prejdite na krok č. 2.	Problém je vyriešený.
<p><b>Krok 2</b>            Na ovládacom paneli prejdite na položky:  <b>Nastavenia &gt; Tlač &gt; Kvalita &gt; Rozšírené spracovanie obrázkov &gt; Vyváženie farieb</b></p> <p>V prípade modelov tlačiarní bez dotykovej obrazovky môžete prechádzať cez nastavenia stlačením tlačidla .</p> <p><b>b</b> Upravte nastavenia.  <b>c</b> Vytlačte dokument.</p> <p>Objavuje sa pri tlači farebný odtieň?</p>	Obráťte sa na <a href="#">predajcu</a> .	Problém je vyriešený.

## Problémy s faxovaním

### Nemožno prijímať ani odosielať faxy

Akcia	Áno	Nie
<p><b>Krok 1</b>            Vyriešte všetky chybové hlásenia, ktoré sa zobrazia na displeji.</p> <p>Funguje prijímanie alebo odosielanie faxov?</p>	Problém je vyriešený.	Prejdite na krok č. 2.
<p><b>Krok 2</b>            Uistite sa, že káblové pripojenie nasledujúcich zariadení je zabezpečené:</p> <ul style="list-style-type: none"> <li>• Telefón</li> <li>• Slúchadlo</li> <li>• Telefónny záznamník</li> </ul> <p>Funguje prijímanie alebo odosielanie faxov?</p>	Problém je vyriešený.	Prejdite na krok č. 3.

Akcia	Áno	Nie
<p><b>Krok 3</b> Počúvajte, či sa ozve oznamovací tón.</p> <ul style="list-style-type: none"> <li>• Zavolajte na faxové číslo, aby ste zistili, či funguje správne.</li> <li>• Ak používate funkciu vytáčania so zloženým slúchadlom, zvýšte hlasitosť a počúvajte, či sa ozve oznamovací tón.</li> </ul> <p>Ozval sa oznamovací tón?</p>	Prejdite na krok 5.	Prejdite na krok č. 4.
<p><b>Krok 4</b> Skontrolujte telefónnu sieťovú zásuvku.</p> <ul style="list-style-type: none"> <li><b>a</b> Zapojte analógový telefón priamo do sieťovej zásuvky.</li> <li><b>b</b> Počúvajte, či sa ozve oznamovací tón.</li> <li><b>c</b> Ak sa oznamovací tón neozýva, použite iný telefónny kábel.</li> <li><b>d</b> Ak sa oznamovací tón stále neozýva, zapojte analógový telefón do inej sieťovej zásuvky.</li> <li><b>e</b> Ak sa oznamovací tón ozve, zapojte do tejto sieťovej zásuvky tlačiareň.</li> </ul> <p>Funguje prijímanie alebo odosielanie faxov?</p>	Problém je vyriešený.	Prejdite na krok č. 5.
<p><b>Krok 5</b> Skontrolujte, či je tlačiareň pripojená k analógovej telefónnej službe alebo do správnej digitálnej prípojky.</p> <ul style="list-style-type: none"> <li>• Ak využívate telefónnu službu ISDN (Integrated Services for Digital Network), tlačiareň pripojte k analógovému telefónnemu portu terminálového adaptéra ISDN. Ďalšie informácie získate od poskytovateľa služieb ISDN.</li> <li>• Ak využívate služby DSL, pripojte sa k filtru DSL alebo smerovaču, ktorý podporuje analógové použitie. Ďalšie informácie získate od poskytovateľa služieb DSL.</li> <li>• Ak využívate telefónnu službu pobočkovej ústredne (PBX), uistite sa, že tlačiareň pripájate k analógovému pripojeniu PBX. Ak žiadne pripojenie neexistuje, porozmýšľajte nad zavedením analógovej telefónnej linky pre fax.</li> </ul> <p>Funguje prijímanie alebo odosielanie faxov?</p>	Problém je vyriešený.	Prejdite na krok č. 6.
<p><b>Krok 6</b> Dočasne odpojte ďalšie zariadenia a vypnite ďalšie telefónne služby.</p> <ul style="list-style-type: none"> <li><b>a</b> Odpojte ďalšie zariadenia (ako sú napr. telefónne záznamníky, počítače, modemy či rozbočovače telefónnej linky) umiestnené medzi tlačiarňou a telefónnou linkou.</li> <li><b>b</b> Vypnite funkcie čakania hovoru a hlasovej schránky. Ďalšie informácie získate od telefónnej spoločnosti.</li> </ul> <p>Funguje prijímanie alebo odosielanie faxov?</p>	Problém je vyriešený.	Prejdite na krok č. 7.

Akcia	Áno	Nie
<p><b>Krok 7</b> Naskenujte pôvodný dokument po jednotlivých stranách.</p> <p><b>a</b> Vytočte faxové číslo. <b>b</b> Naskenujte dokument.</p> <p>Funguje prijímanie alebo odosielanie faxov?</p>	Problém je vyriešený.	Obráťte sa na <a href="#">predajcu</a> .



## Faxy sa dajú prijímať, ale nie odosielať

Akcia	Áno	Nie
<p><b>Krok 1</b> Zdrojový dokument správne vložte do zásobníka automatického podávača dokumentov alebo ho položte na skenovacie sklo.</p> <p>Dajú sa faxy odosielať?</p>	Problém je vyriešený.	Prejdite na krok č. 2.
<p><b>Krok 2</b> Správne nastavte číslo skratky.</p> <ul style="list-style-type: none"> <li>• Skontrolujte, či číslo skratky platí pre telefónne číslo, ktoré chcete zadať.</li> <li>• Telefónne číslo zadajte manuálne.</li> </ul> <p>Dajú sa faxy odosielať?</p>	Problém je vyriešený.	Obráťte sa na <a href="#">predajcu</a> .

## Faxy sa dajú odosielať, ale nie prijímať

Akcia	Áno	Nie
<p><b>Krok 1</b> Uistite sa, že zdroj papiera nie je prázdny.</p> <p>Dajú sa faxy prijímať?</p>	Problém je vyriešený.	Prejdite na krok č. 2.
<p><b>Krok 2</b> Skontrolujte nastavenia oneskorenia počtu zvonení.</p> <p>Na ovládacom paneli navigujte na položky <b>Nastavenia &gt; Fax &gt; Nastavenie faxu &gt; Nastavenia príjmu faxov &gt; Počet zvonení pred odpoveďou</b>.</p> <p>V prípade modelov tlačiarní bez dotykovej obrazovky môžete prechádzať cez nastavenia stlačením tlačidla .</p> <p>Dajú sa faxy prijímať?</p>	Problém je vyriešený.	Prejdite na krok č. 3.
<p><b>Krok 3</b> Ak tlačiareň tlačí prázdne strany, pozrite si časť „Prázdne alebo biele strany“ na strane 184.</p> <p>Dajú sa faxy prijímať?</p>	Problém je vyriešený.	Obráťte sa na <a href="#">predajcu</a> .

## Nízka kvalita tlače faxu

Akcia	Áno	Nie
<p><b>Krok 1</b> Uistite sa, či nedošlo k chybám z hľadiska kvality tlače.</p> <p><b>a</b> Na ovládacom paneli prejdite na položky: <b>Nastavenia &gt; Riešenie problémov &gt; Tlačiť strany testu kvality.</b> V prípade modelov tlačiarní bez dotykovej obrazovky môžete prechádzať cez nastavenia stlačením tlačidla .</p> <p><b>b</b> Opravte všetky chyby kvality tlače. Ďalšie informácie nájdete v časti „<a href="#">Nízka kvalita tlače</a>“ na strane 184.</p> <p>Je kvalita tlače faxu dostatočná?</p>	Problém je vyriešený.	Prejdite na krok č. 2.
<p><b>Krok 2</b> Znížte rýchlosť prenosu prichádzajúceho faxu.</p> <p><b>a</b> Na ovládacom paneli prejdite na položky: <b>Nastavenia &gt; Fax &gt; Nastavenie faxu &gt; Nastavenia príjmu faxov &gt; Ovládacie prvky správcu</b> V prípade modelov tlačiarní bez dotykovej obrazovky môžete prechádzať cez nastavenia stlačením tlačidla .</p> <p><b>b</b> V ponuke Maximálna rýchlosť vyberte nižšiu prenosovú rýchlosť.</p> <p>Je kvalita tlače faxu dostatočná?</p>	Problém je vyriešený.	Obráťte sa na <a href="#">predajcu</a> .

## Problémy so skenovaním

### Nemožno skenovať z počítača

Akcia	Áno	Nie
<p><b>Krok 1</b></p> <p><b>a</b> Tlačiareň vypnite, počkajte 10 sekúnd a potom ju znova zapnite.</p> <p><b>b</b> Znova odošlite úlohu skenovania.</p> <p>Môžete odoslať úlohu skenovania?</p>	Problém je vyriešený.	Prejdite na krok č. 2.
<p><b>Krok 2</b></p> <p><b>a</b> Uistite sa, že káble medzi tlačiarňou a tlačovým serverom sú správne zapojené. Ďalšie informácie nájdete v dokumentácii k inštalácii dodanej s tlačiarňou.</p> <p><b>b</b> Znova odošlite úlohu skenovania.</p> <p>Môžete odoslať úlohu skenovania?</p>	Problém je vyriešený.	Obráťte sa na <a href="#">predajcu</a> .

## Čiastočné kópie dokumentu alebo fotografie

Akcia	Áno	Nie
<p><b>Krok 1</b></p> <p><b>a</b> Uistite sa, že dokument alebo fotografia sú vložené tvárou nadol v ľavom hornom rohu skenovacieho skla.</p> <p><b>b</b> Skopírujte dokument alebo fotografiu.</p> <p>Skopíroval sa dokument alebo fotografia správne?</p>	Problém je vyriešený.	Prejdite na krok č. 2.
<p><b>Krok 2</b></p> <p><b>a</b> Nastavenia veľkosti papiera a papier vložený v zásobníku by sa mali zhodovať.</p> <p><b>b</b> Skopírujte dokument alebo fotografiu.</p> <p>Skopíroval sa dokument alebo fotografia správne?</p>	Problém je vyriešený.	Obráťte sa na <a href="#">predajcu</a> .

## Nízka kvalita kopírovania

Akcia	Áno	Nie
<p><b>Krok 1</b></p> <p><b>a</b> Skenovacie sklo a sklo automatického podávača dokumentov vyčistite navlhčenou mäkkou tkaninou, ktorá nepúšťa vlákna. Ak sa vnútri vašej tlačiarne nachádza druhé sklo automatického podávača dokumentov, vyčistite aj to. Ďalšie informácie nájdete v časti „<a href="#">Čistenie skenera</a>“ na strane <a href="#">149</a>.</p> <p><b>b</b> Uistite sa, že dokument alebo fotografia sú vložené tvárou nadol v ľavom hornom rohu skenovacieho skla.</p> <p><b>c</b> Skopírujte dokument alebo fotografiu.</p> <p>Je kvalita kópie dostatočná?</p>	Problém je vyriešený.	Prejdite na krok č. 2.
<p><b>Krok 2</b></p> <p><b>a</b> Skontrolujte kvalitu zdrojového dokumentu alebo fotografie.</p> <p><b>b</b> Upravte nastavenia kvality skenovania.</p> <p><b>c</b> Skopírujte dokument alebo fotografiu.</p> <p>Je kvalita kópie dostatočná?</p>	Problém je vyriešený.	Obráťte sa na <a href="#">predajcu</a> .



## Úloha skenovania nebola úspešná

Akcia	Áno	Nie
<p><b>Krok 1</b> Skontrolujte káblové pripojenie.</p> <p><b>a</b> Uistite sa, že kábel USB alebo siete Ethernet je riadne pripojený k počítaču a tlačiarni.</p> <p><b>b</b> Znova odošlite úlohu skenovania.</p> <p>Je úloha skenovania úspešná?</p>	Problém je vyriešený.	Prejdite na krok č. 2.
<p><b>Krok 2</b> Skontrolujte súbor, ktorý chcete naskenovať.</p> <p><b>a</b> Uistite sa, že názov súboru sa ešte v cieľovom priečinku nepoužíva.</p> <p><b>b</b> Uistite sa, že dokument alebo fotografia určené na skenovanie, nie sú otvorené v inej aplikácii.</p> <p><b>c</b> Znova odošlite úlohu skenovania.</p> <p>Je úloha skenovania úspešná?</p>	Problém je vyriešený.	Prejdite na krok č. 3.
<p><b>Krok 3</b> <b>a</b> Uistite sa, že v konfiguračných nastaveniach cieľa je začiarknutá položka Pridať časovú známku alebo Prepísať existujúci súbor.</p> <p><b>b</b> Znova odošlite úlohu skenovania.</p> <p>Je úloha skenovania úspešná?</p>	Problém je vyriešený.	

## Skener sa nezatvára

Akcia	Áno	Nie
<p>Odstráňte prekážky, ktoré bránia zatvoreniu skenovacej jednotky.</p> <p>Zatvorila sa skenovacia jednotky správne?</p>	Problém je vyriešený.	Obráťte sa na <a href="#">predajcu</a> .

## Skenovanie trvá príliš dlho alebo spôsobí zamrznutie počítača

Akcia	Áno	Nie
<p>Zatvorte všetky aplikácie, ktoré zasahujú do skenovania.</p> <p>Trvá skenovanie príliš dlho alebo spôsobí zamrznutie počítača?</p>	Obráťte sa na <a href="#">predajcu</a> .	Problém je vyriešený.

## Skener nereaguje

Akcia	Áno	Nie
<p><b>Krok 1</b></p> <p><b>a</b> Skontrolujte, či je napájací kábel správne pripojený k tlačiarni a elektrickej zásuvke.</p> <p> <b>POZOR – RIZIKO PORANENIA:</b> Riziku požiaru alebo zásahu elektrickým prúdom sa vyhnite tak, že zapojíte napájací kábel do riadne označenej a správne uzemnenej elektrickej zásuvky, ktorá sa nachádza blízko produktu a je ľahko dostupná.</p> <p><b>b</b> Skopírujte alebo naskenujte dokument.</p> <p>Skener reaguje?</p>	Problém je vyriešený.	Prejdite na krok č. 2.
<p><b>Krok 2</b></p> <p><b>a</b> Skontrolujte, či je tlačiareň zapnutá.</p> <p><b>b</b> Vyriešte všetky chybové hlásenia, ktoré sa zobrazia na displeji.</p> <p><b>c</b> Skopírujte alebo naskenujte dokument.</p> <p>Skener reaguje?</p>	Problém je vyriešený.	Prejdite na krok č. 3.
<p><b>Krok 3</b></p> <p><b>a</b> Tlačiareň vypnite, počkajte približne 10 sekúnd a potom tlačiareň zapnite.</p> <p><b>b</b> Skopírujte alebo naskenujte dokument.</p> <p>Skener reaguje?</p>	Problém je vyriešený.	Obráťte sa na <a href="#">predajcu</a> .

## Úprava registrácie skenera

1 Na ovládacom paneli prejdite na:

**Nastavenia > Údržba > Ponuka Konfigurácia > Konfigurácia skenera > Manuálna registrácia skenera**

V prípade modelov tlačiarní bez dotykovej obrazovky môžete prechádzať cez nastavenia stlačením tlačidla



2 V ponuke Rýchly test tlače vyberte položku **Spustenie**.

3 Položte stránku rýchleho testu tlače na skenovacie sklo a vyberte položku **Registrácia plochého skenera**.

4 V ponuke Rýchly test kopírovania vyberte položku **Spustenie**.

5 Porovnajete stránku rýchleho testu kopírovania so zdrojovým dokumentom.

**Poznámka:** Ak sa okraje testovacej stránky líšia od zdrojového dokumentu, upravte položky Ľavý okraj a Horný okraj.

6 Kroky [krok 4](#) a [krok 5](#) opakujte dovtedy, kým okraje stránky rýchleho testu kopírovania nebudú zodpovedať zdrojovému dokumentu.

## Úprava registrácie automatického podávača dokumentov

1 Na ovládacom paneli prejdite na:

**Nastavenia > Údržba > Ponuka Konfigurácia > Konfigurácia skenera > Manuálna registrácia skenera**

V prípade modelov tlačiarní bez dotykovej obrazovky môžete prechádzať cez nastavenia stlačením tlačidla



2 V ponuke Rýchly test tlače vyberte položku **Spustenie**.

3 Umiestnite stánku rýchleho testu tlače do zásobníka automatického podávača dokumentov.

4 Vyberte položku **Registrácia predného automatického podávača dokumentov** alebo položku **Registrácia zadného automatického podávača dokumentov**.

**Poznámky:**

- Ak chcete zarovnať registráciu predného automatického podávača dokumentov, položte testovaciu stránku lícom nahor, krátkym okrajom napred do zásobníka automatického podávača dokumentov.
- Ak chcete zarovnať registráciu zadného automatického podávača dokumentov, položte testovaciu stránku lícom nadol, krátkym okrajom napred do zásobníka automatického podávača dokumentov.

5 V ponuke Rýchly test kopírovania vyberte položku **Spustenie**.

6 Porovnajzte stránku rýchleho testu kopírovania so zdrojovým dokumentom.

**Poznámka:** Ak sa okraje testovacej stránky líšia od zdrojového dokumentu, upravte položky Horizontálna úprava a Horný okraj.

7 Kroky [krok 5](#) a [krok 6](#) opakujte dovtedy, kým okraje stránky rýchleho testu kopírovania nebudú zodpovedať zdrojovému dokumentu.

## Kontaktovanie predajcu

Pred kontaktovaním predajcu sa uistite, že máte k dispozícii nasledujúce informácie:

- Problém s tlačiarnou
- Chybové hlásenie
- Typ modelu a sériové číslo tlačiarne

Navštívte miesto, kde ste si tlačiareň zakúpili.

# Inovácia a migrácia

## Hardvér

### Dostupné interné voliteľné prvky

- Pamäťové karty
  - PCIe
  - DDR3 DRAM
  - Pamäť Flash
- Voliteľné karty
  - Karty písíem
  - Karty s firmvérom
    - Formuláre a čiarové kódy
    - PRESCRIBE
- Pevný disk tlačiarne (SATA)

**Poznámka:** Niektoré možnosti sú k dispozícii len pri niektorých modeloch tlačiarní.

### Prístup k riadiacej jednotke

 **POZOR – NEBEZPEČENSTVO ZÁSAHU ELEKTRICKÝM PRÚDOM:** Ak prístupujete k riadiacej jednotke alebo inštalujete voliteľný hardvérový prvok či pamäťové zariadenie po inštalácii tlačiarne, pred pokračovaním tlačiareň vypnite a odpojte napájací kábel z elektrickej zásuvky, aby ste sa vyhli riziku zasiahnutia elektrickým prúdom. Ak sú k tlačiarni pripojené iné zariadenia, tiež ich vypnite a odpojte všetky káble, ktoré smerujú do tlačiarne.

- 1 Vypnite tlačiareň.
- 2 Vytiahnite napájací kábel zo sieťovej zásuvky a z tlačiarne.
- 3 Pomocou skrutkovača s plochou hlavou odstráňte prístupový kryt riadiacej dosky.

**Výstraha – Riziko poranenia:** Elektronické súčasti riadiacej jednotky sa môžu ľahko poškodiť statickou elektrinou. Skôr ako sa dotknete akejkoľvek elektronickej súčasti alebo konektora riadiacej jednotky, dotknite sa kovového povrchu tlačiarne.

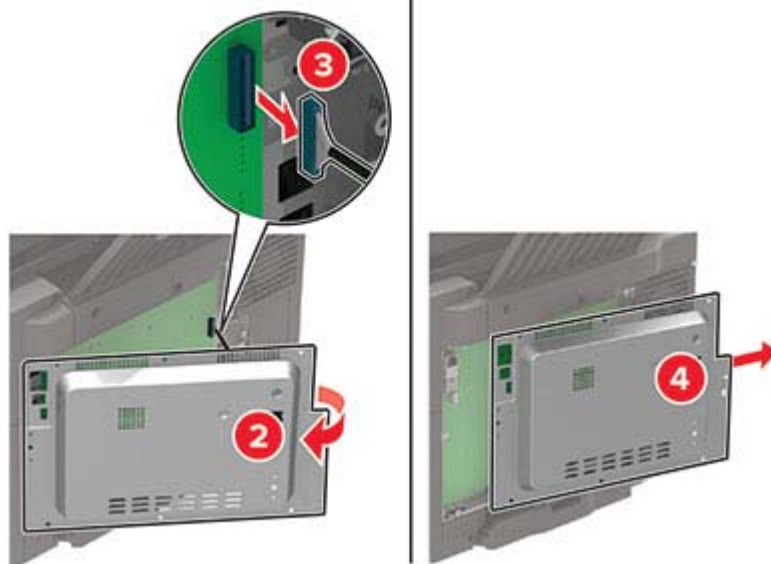
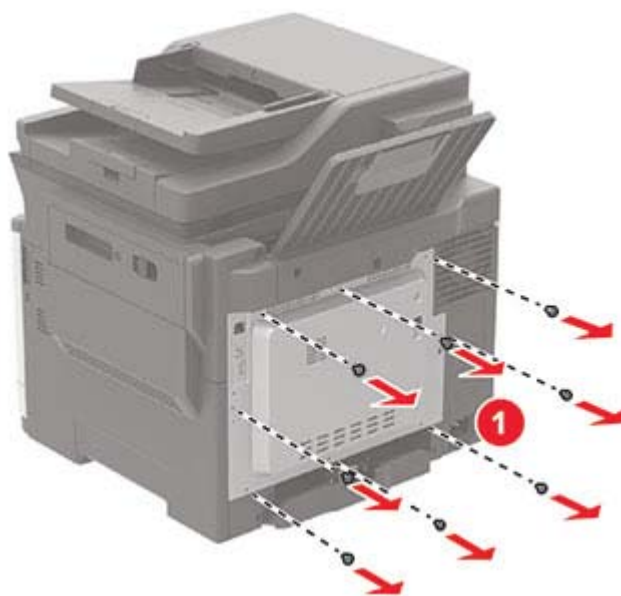

#### 4 Znova pripojte prístupový kryt.

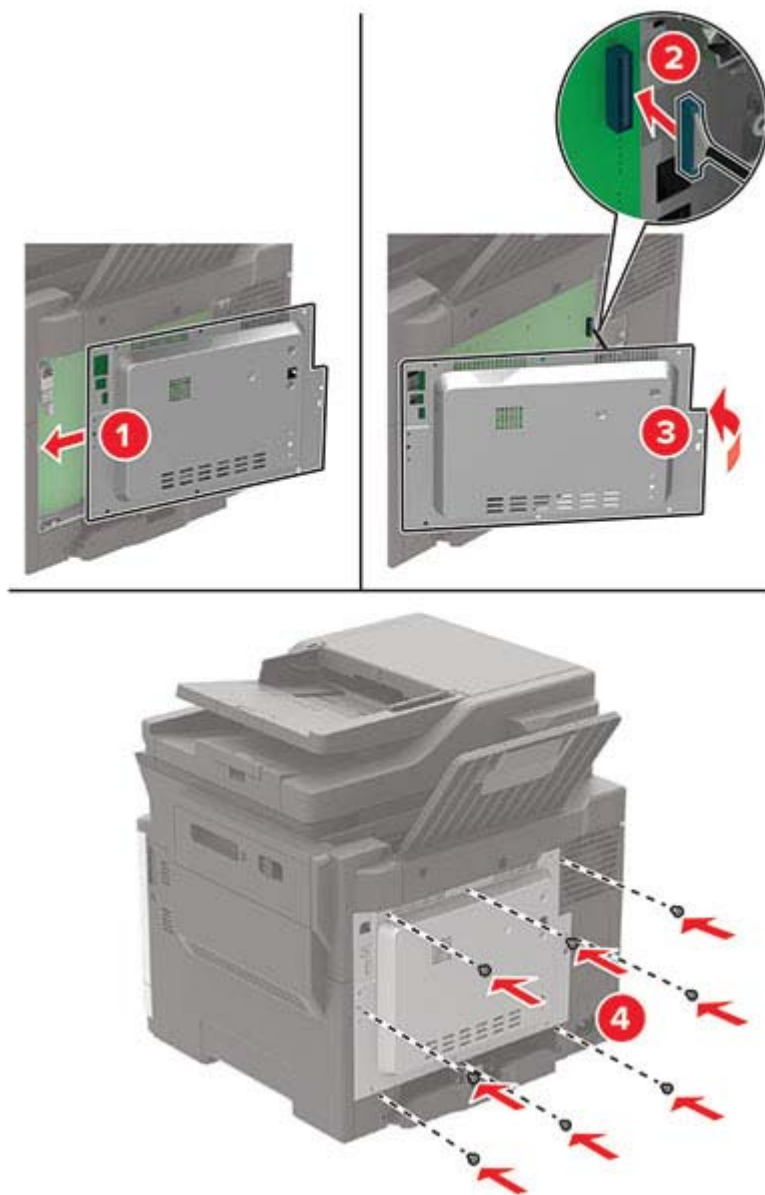

#### 5 Napájací kábel pripojte k tlačiarni a potom do elektrickej zásuvky.

**⚠ POZOR – RIZIKO PORANENIA:** Aby nedošlo k riziku vzniku požiaru alebo zasiahnutia elektrickým prúdom, zapojte napájací kábel do náležite dimenzovanej a správne uzemnenej elektrickej zásuvky, ktorá sa nachádza blízko výrobku a je ľahko dostupná.

#### 6 Zapnite tlačiareň.

## Inštalácia pamäťovej karty

**⚠ POZOR – NEBEZPEČENSTVO ZÁSAHU ELEKTRICKÝM PRÚDOM:** Ak prístupujete k riadiacej jednotke alebo inštalujete voliteľný hardvérový prvok či pamäťové zariadenie po inštalácii tlačiarne, pred pokračovaním tlačiareň vypnite a odpojte napájací kábel z elektrickej zásuvky, aby ste sa vyhli riziku zasiahnutia elektrickým prúdom. Ak sú k tlačiarňi pripojené iné zariadenia, tiež ich vypnite a odpojte všetky káble, ktoré smerujú do tlačiarne.

- 1 Vypnite tlačiareň.
- 2 Vytiahnite napájací kábel zo sieťovej zásuvky a z tlačiarne.
- 3 Pomocou skrutkovača s plochou hlavou odstráňte prístupový kryt riadiacej dosky.

**Výstraha – Riziko poranenia:** Elektronické súčasti riadiacej jednotky sa môžu ľahko poškodiť statickou elektrinou. Skôr ako sa dotknete akejkoľvek súčasti alebo konektora riadiacej dosky, dotknite sa kovového povrchu tlačiarne.

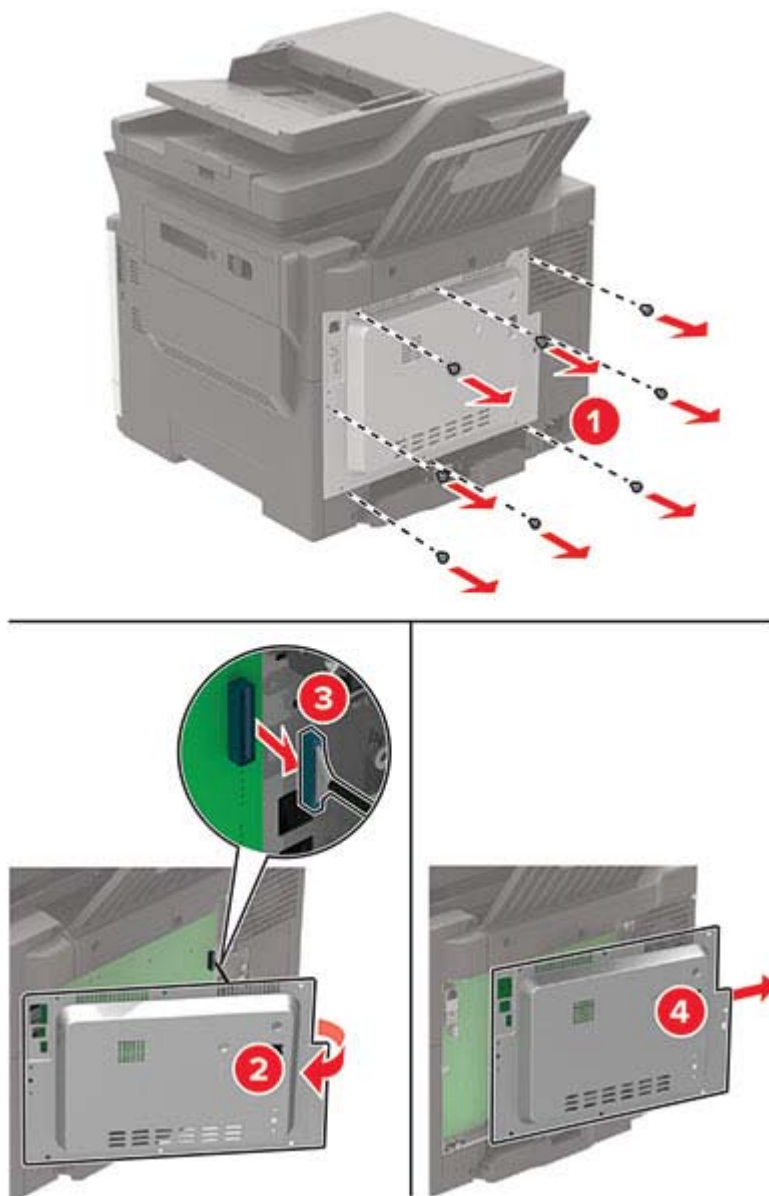

4 Rozbaľte pamäťovú kartu.

**Výstraha – Riziko poranenia:** Nedotýkajte sa konektorov pozdĺž okraja karty.

5 Vložte pamäťovú kartu tak, aby s *kliknutím* zapadla na miesto.

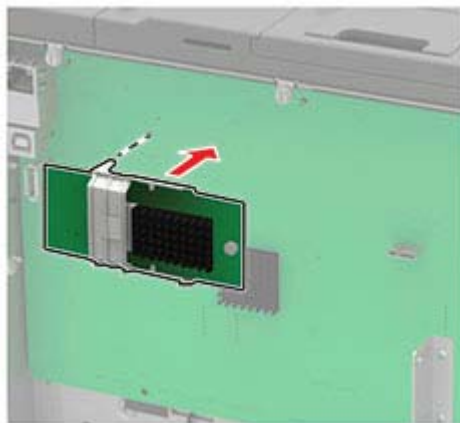

6 Nasad'te prístupový kryt.

7 Napájací kábel pripojte k tlačiarne a potom do elektrickej zásuvky.

**⚠ POZOR – RIZIKO PORANENIA:** Riziku požiaru alebo elektrického šoku sa vyhnete tak, že zapojíte napájací kábel do riadne označenej a správne uzemnenej elektrickej zásuvky, ktorá sa nachádza blízko produktu a je ľahko dostupná.

8 Zapnite tlačiareň.

## Inštalácia voliteľnej karty

**⚠ POZOR – NEBEZPEČENSTVO ZÁSAHU ELEKTRICKÝM PRÚDOM:** Ak prístupujete k riadiacej jednotke alebo inštalujete voliteľný hardvérový prvok či pamäťové zariadenie po inštalácii tlačiarne, pred pokračovaním tlačiarne vypnite a odpojte napájací kábel z elektrickej zásuvky, aby ste sa vyhli riziku zasiahnutia elektrickým prúdom. Ak sú k tlačiarne pripojené iné zariadenia, tiež ich vypnite a odpojte všetky káble, ktoré smerujú do tlačiarne.

1 Vypnite tlačiareň.

2 Vytiahnite napájací kábel zo sieťovej zásuvky a z tlačiarne.

3 Pomocou skrutkovača s plochou hlavou odstráňte prístupový kryt riadiacej dosky.

**Výstraha – Riziko poranenia:** Elektronické súčasti riadiacej jednotky sa môžu ľahko poškodiť statickou elektrinou. Skôr ako sa dotknete akejkoľvek súčasti alebo konektora, dotknite sa kovového povrchu tlačiarne.



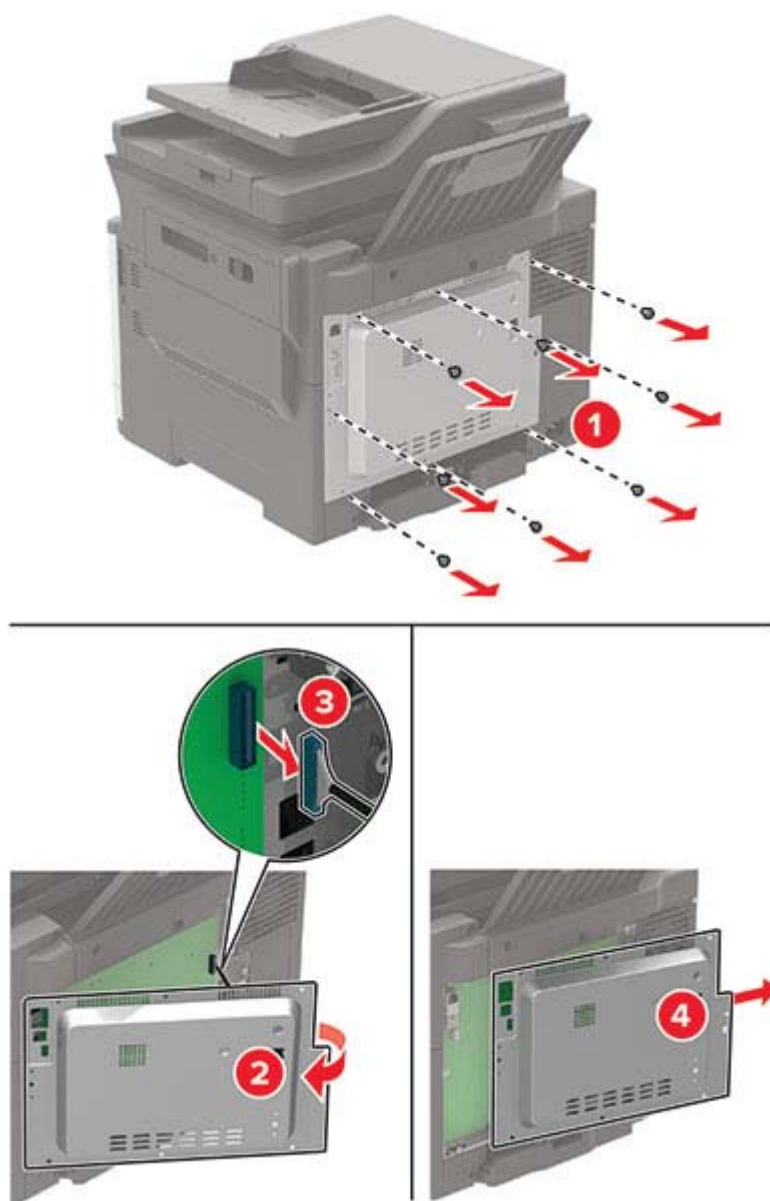

4 Rozbaľte voliteľnú kartu.

**Výstraha – Riziko poranenia:** Nedotýkajte sa konektorov pozdĺž okraja karty.

5 Kartu pevne zatlačte na miesto.

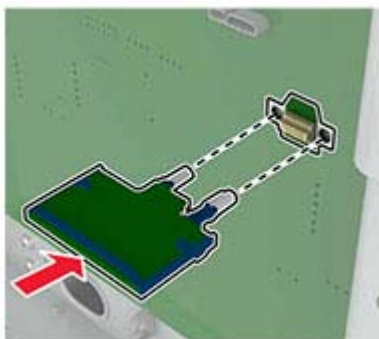

**Poznámka:** Konektor na karte sa musí po celej dĺžke dotýkať riadiacej jednotky a byť s ňou zarovnaný.

**Výstraha – Riziko poranenia:** Nesprávna inštalácia karty môže poškodiť kartu a riadiacu jednotku.

6 Nasadte prístupový kryt.

7 Napájací kábel pripojte k tlačiarne a potom do elektrickej zásuvky.

**⚠ POZOR – RIZIKO PORANENIA:** Riziku požiaru alebo elektrického šoku sa vyhnete tak, že zapojíte napájací kábel do riadne označenej a správne uzemnenej elektrickej zásuvky, ktorá sa nachádza blízko produktu a je ľahko dostupná.

8 Zapnite tlačiareň.

## Inštalácia pevného disku tlačiarne

**⚠ POZOR – NEBEZPEČENSTVO ZÁSAHU ELEKTRICKÝM PRÚDOM:** Ak prístupujete k riadiacej jednotke alebo inštalujete voliteľný hardvérový prvok či pamäťové zariadenie po inštalácii tlačiarne, pred pokračovaním tlačiareň vypnite a odpojte napájací kábel z elektrickej zásuvky, aby ste sa vyhli riziku zasiahnutia elektrickým prúdom. Ak sú k tlačiarne pripojené iné zariadenia, tiež ich vypnite a odpojte všetky káble, ktoré smerujú do tlačiarne.

1 Vypnite tlačiareň.

2 Vytiahnite napájací kábel zo sieťovej zásuvky a z tlačiarne.

3 Pomocou skrutkovača s plochou hlavou odstráňte prístupový kryt riadiacej dosky.

**Výstraha – Riziko poranenia:** Elektronické súčasti riadiacej jednotky sa môžu ľahko poškodiť statickou elektrinou. Skôr ako sa dotknete akejkoľvek súčasti alebo konektora riadiacej dosky, dotknite sa kovového povrchu tlačiarne.

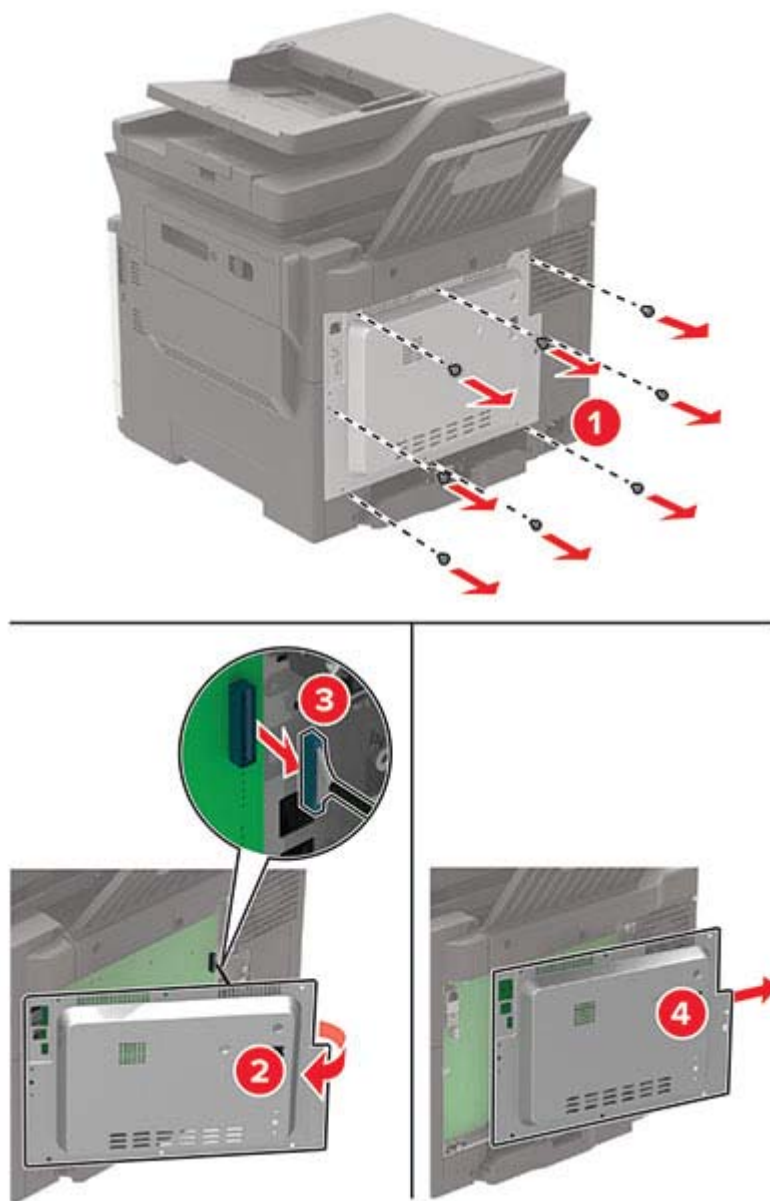

4 Rozbaľte pevný disk tlačiarne.

5 Pripojte pevný disk a potom zapojte pripojovací kábel pevného disku do riadiacej jednotky.

**Výstraha – Riziko poranenia:** Nedotýkajte sa stredu pevného disku, ani naň netlačte.

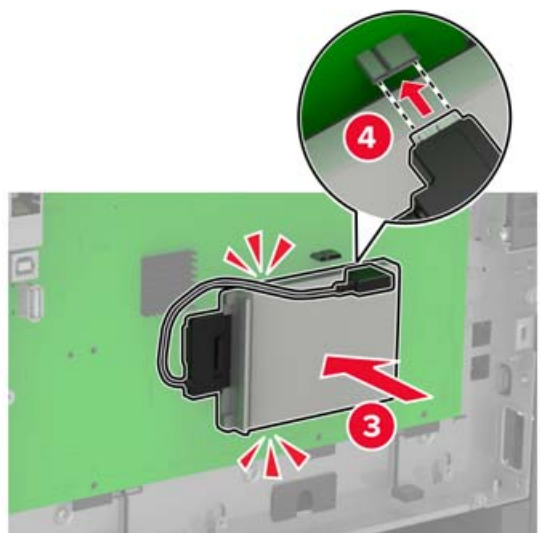
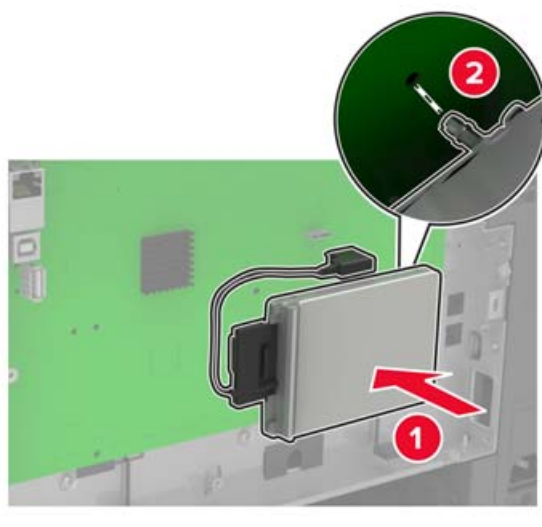

6 Nasadíte prístupový kryt.

7 Napájací kábel pripojíte k tlačiarni a potom do elektrickej zásuvky.

**⚠ POZOR – RIZIKO PORANENIA:** Riziku požiaru alebo elektrického šoku sa vyhnete tak, že zapojíte napájací kábel do riadne označenej a správne uzemnenej elektrickej zásuvky, ktorá sa nachádza blízko produktu a je ľahko dostupná.

8 Zapnite tlačiareň.

## Inštalácia voliteľných zásobníkov

**⚠ POZOR – NEBEZPEČENSTVO ZÁSAHU ELEKTRICKÝM PRÚDOM:** Ak prístupujete k riadiacej jednotke alebo inštalujete voliteľný hardvérový prvok či pamäťové zariadenie po inštalácii tlačiarne, pred pokračovaním tlačiareň vypnite a odpojte napájací kábel z elektrickej zásuvky, aby ste sa vyhli riziku zasiahnutia elektrickým prúdom. Ak sú k tlačiarni pripojené iné zariadenia, tiež ich vypnite a odpojte všetky káble, ktoré smerujú do tlačiarne.

- 1 Vypnite tlačiareň.
- 2 Vytiahnite napájací kábel zo sieťovej zásuvky a potom z tlačiarne.
- 3 Vybaľte voliteľný zásobník a odstráňte všetok obalový materiál.
- 4 Zarovnajte tlačiareň s voliteľným zásobníkom a potom spustite tlačiareň nadol na požadované miesto.

**⚠ POZOR – RIZIKO PORANENIA:** Ak je hmotnosť tlačiarne väčšia ako 20 kg (44 libier), na jej bezpečné zdvihnutie môžu byť potrebné dve alebo viaceré osoby.



- 5 Napájací kábel pripojte k tlačiarni a potom do elektrickej zásuvky.

**⚠ POZOR – RIZIKO PORANENIA:** Riziku požiaru alebo zásahu elektrickým prúdom sa vyhnete tak, že zapojíte napájací kábel do riadne označenej a správne uzemnenej elektrickej zásuvky, ktorá sa nachádza blízko produktu a je ľahko dostupná.

- 6 Zapnite tlačiareň.

Pridajte zásobník do ovládača tlačiarne, aby bol k dispozícii pre tlačové úlohy. Ďalšie informácie nájdete v časti [„Pridávanie dostupných voliteľných prvkov do ovládača tlačiarne“ na strane 231.](#)

## Softvér

### Inštalácia softvéru tlačiarne

#### Poznámky:

- Ovládač tlače je súčasťou softvérového inštalačného balíka.
- V prípade počítačov Macintosh s verziou operačného systému macOS 10.7 alebo novším nie je potrebné inštalovať ovládač pre tlač na tlačiareň s certifikáciou AirPrint. Ak si chcete prispôbiť funkcie tlače, stiahnite si ovládač tlačiarne.

#### 1 Získajte kópiu softvérového inštalačného balíka.

- Z disku CD so softvérom dodanom s tlačiarňou.
- Z našej webovej stránky alebo u predajcu, od ktorého ste si tlačiareň zakúpili.

#### 2 Spustíte inštalátor a postupujete podľa pokynov na obrazovke počítača.

### Inštalácia ovládača faxu

#### 1 Prejdite na náš web alebo na miesto, kde ste tlačiareň zakúpili, a získajte inštalačný balík.

#### 2 Spustíte inštalátor a postupujete podľa pokynov na obrazovke počítača.

### Pridávanie tlačiarne do počítača

Skôr než začnete, vykonajte jeden z týchto krokov:

- Pripojte tlačiareň a počítač k rovnakej sieti. Ďalšie informácie o pripájaní tlačiarne k sieti nájdete v časti [„Pripojenie tlačiarne k sieti Wi-Fi“ na strane 144](#).
- Pripojte počítač k tlačiarne. Ďalšie informácie nájdete v časti [„Pripojenie počítača k tlačiarne“ na strane 147](#).
- Pomocou kábla USB pripojte tlačiareň k počítaču. Ďalšie informácie nájdete v časti [„Pripájanie káblov“ na strane 12](#).

**Poznámka:** Kábel USB sa predáva samostatne.

### Používatelia systému Windows

#### 1 Pomocou počítača nainštalujte ovládač tlačiarne.

**Poznámka:** Ďalšie informácie nájdete v časti [„Inštalácia softvéru tlačiarne“ na strane 230](#).

#### 2 Otvorte položku **Tlačiarne a skenery** a potom kliknite na položku **Pridať tlačiareň alebo skener**.

#### 3 V závislosti od pripojenia tlačiarne vykonajte jeden z nasledujúcich krokov:

- Vyberte tlačiareň zo zoznamu a kliknite na tlačidlo **Pridať zariadenie**.
- Kliknite na položku **Zobraziť tlačiarne s funkciou Wi-Fi Direct**, vyberte tlačiareň a potom kliknite na položku **Pridať zariadenie**.

- Kliknite na možnosť **Požadovaná tlačiareň nie je v zozname uvedená** a potom v okne Pridať tlačiareň vykonajte nasledujúce kroky:
  - a Vyberte možnosť **Pridať tlačiareň pomocou adresy TCP/IP alebo názvu hostiteľa** a potom kliknite na možnosť **Ďalej**.
  - b Do poľa **Názov hostiteľa alebo adresa IP** zadajte adresu IP tlačiarne a potom kliknite na možnosť **Ďalej**.

**Poznámky:**

    - Pozrite si adresu IP tlačiarne na domovskej obrazovke tlačiarne. IP Adresa sa zobrazuje ako štyri skupiny čísel, ktoré sú oddelené bodkami, napríklad 123.123.123.123.
    - Ak používate server proxy, dočasne ho vypnite, aby sa správne načítala webová stránka.
  - c Vyberte ovládač tlačiarne a kliknite na tlačidlo **Ďalej**.
  - d Vyberte možnosť **Použiť aktuálne nainštalovaný ovládač tlačiarne (odporúča sa)** a potom kliknite na možnosť **Ďalej**.
  - e Zadajte názov tlačiarne a kliknite na možnosť **Ďalej**.
  - f Vyberte možnosť zdieľania tlačiarne a potom kliknite na možnosť **Ďalej**.
  - g Kliknite na položku **Dokončiť**.

### Používatelia systému Macintosh

- 1 V počítači otvorte položku **Tlačiarne a skenery**.
- 2 Kliknite na ikonu **+** a potom vyberte tlačiareň.
- 3 V ponuke **Použiť** vyberte ovládač tlačiarne.

#### Poznámky:

- Ak chcete použiť ovládač tlačiarne Macintosh, vyberte možnosť **AirPrint** alebo **Secure AirPrint**.
- Ak si chcete prispôbiť funkcie tlače, vyberte ovládač výrobcu tlačiarne. Informácie o inštalácii ovládača nájdete v časti [„Inštalácia softvéru tlačiarne“ na strane 230](#).

- 4 Pridať tlačiareň.

## Pridávanie dostupných voliteľných prvkov do ovládača tlačiarne

### Používatelia systému Windows

- 1 Otvorte priečinok tlačiarňí.
- 2 Vyberte tlačiareň, ktorú chcete aktualizovať, a vykonajte jeden z týchto krokov:
  - V operačnom systéme Windows 7 alebo novšom vyberte položku **Vlastnosti tlačiarne**.
  - V predchádzajúcich verziách vyberte položku **Vlastnosti**.
- 3 Prejdite na kartu **Konfigurácia** a vyberte položku **Aktualizovať teraz – spýtať sa tlačiarne**.
- 4 Uložte zmeny.

## Používatelia systému Macintosh

- 1 V položke Systémové preferencie v ponuke Apple prejdite na tlačiareň a vyberte položku **Možnosti a spotrebný materiál**.
- 2 Prejdite na zoznam hardvérových voliteľných prvkov a pridajte nainštalované voliteľné prvky.
- 3 Uložte zmeny.

## Firmvér

### Export alebo import konfiguračného súboru

Konfiguračné nastavenia tlačiarne možno exportovať do textového súboru a potom tento súbor importovať do inej tlačiarne, kde sa použijú dané nastavenia.

- 1 Otvorte webový prehliadač a do poľa adresy zadajte adresu IP tlačiarne.

#### Poznámky:

- Pozrite si adresu IP tlačiarne na domovskej obrazovke tlačiarne. IP Adresa sa zobrazuje ako štyri skupiny čísel, ktoré sú oddelené bodkami, napríklad 123.123.123.123.
- Ak používate server proxy, dočasne ho vypnite, aby sa správne načítala webová stránka.

- 2 V nástroji Embedded Web Server kliknite na položku **Exportovať konfiguráciu** alebo **Importovať konfiguráciu**.
- 3 Postupujte podľa pokynov na obrazovke.
- 4 Ak tlačiareň podporuje aplikácie, potom postupujte takto:
  - a Kliknite na položku **Aplikácie** > vyberte aplikáciu > **Konfigurovať**.
  - b Kliknite na položku **Exportovať** alebo **Importovať**.

### Aktualizácia firmvéru

Niektoré aplikácie vyžadujú na správne fungovanie istú minimálnu úroveň firmvéru zariadenia.

Ďalšie informácie o aktualizácii firmvéru zariadenia získate od obchodného zástupcu.

- 1 Otvorte webový prehliadač a do poľa adresy zadajte adresu IP tlačiarne.

#### Poznámky:

- Pozrite si adresu IP tlačiarne na domovskej obrazovke tlačiarne. IP Adresa sa zobrazuje ako štyri skupiny čísel, ktoré sú oddelené bodkami, napríklad 123.123.123.123.
- Ak používate server proxy, dočasne ho vypnite, aby sa správne načítala webová stránka.

- 2 Kliknite na položky **Nastavenia** > **Zariadenie** > **Aktualizovať firmvér**.
- 3 Vykonaajte niektorý z týchto krokov:
  - Kliknite na položky **Skontrolovať aktualizácie** > **Súhlasím, spustiť aktualizáciu**.
  - Nahrajte súbor flash.
    - a Prejdite na súbor flash.
    - b Kliknite na položky **Odvzdať** > **Spustiť**.



# Oznámenia

## Informácie o produkte

Názov produktu:

DIGITÁLNY PLNOFAREBNÝ MULTIFUNKČNÝ SYSTÉM  
MX-C357F

Typ zariadenia:

7529

Model:

4H6

## Poznámky k vydaniu

September 2021

**Nasledujúci odsek sa nevzťahuje na krajiny, v ktorých nie sú podobné druhy obstarávania v súlade s miestnymi zákonmi: TÁTO PUBLIKÁCIA SA POSKYTUJE TAK, AKO JE, TEDA BEZ AKEJKOĽVEK ZÁRUKY, PRIAMEJ ČI NEPRIAMEJ, VRÁTANE – ALE NIE VÝLUČNE – NEPRIAMEJ ZÁRUKY PREDAJNOSTI ALEBO VHODNOSTI NA KONKRÉTNY ÚČEL.** Niektoré štáty nepovoľujú zrieknutie sa priamych ani nepriamych záruk v určitých transakciách, preto sa vás toto vyhlásenie nemusí týkať.

Táto publikácia môže obsahovať technické nepresnosti alebo typografické chyby. Tu uvedené informácie podliehajú pravidelným zmenám; tieto zmeny budú zahrnuté do ďalších vydání. V popísaných produktoch alebo programoch sa môžu kedykoľvek vykonať vylepšenia alebo zmeny.

## Spotrebný materiál

Štandardný spotrebný materiál pre tento produkt, ktorý môže používateľ vymieňať sú aj kazety s tonerom.

Ako tonerové kazety používajte iba produkty špecifikované firmou SHARP.

 <p>SHARP</p> <p>ORIGINÁLNY SPOTREBNÝ MATERIÁL</p>	<p>Najlepšie výsledky kopírovania dosiahnete používaním iba originálneho spotrebného materiálu Sharp, ktorý je navrhovaný, konštruovaný a testovaný tak, aby dosahoval maximálnu životnosť a výkonnosť produktov Sharp. Na obale toneru hľadajte nálepku Originálneho spotrebného materiálu.</p>
---	--

## Hladiny emisií hluku

Nasledujúce merania boli vykonané v súlade s normou ISO 7779 a nahlásené v súlade s normou ISO 9296.

**Poznámka:** Niektoré režimy sa nemusia týkať vášho výrobku.

Priemerný akustický tlak vo vzdialenosti 1 meter, dBA	
Tlač	Jednostranne: 52 Obojstranne, monochromaticky: 52 Obojstranne, farebne: 53
Skenovanie	Čiernobielo: 55 Farebne: 49
Kopírovanie	Čiernobielo: 56 Farebne: 53
Pripravené	15

## Smernica o odpade z elektrických a elektronických zariadení (WEEE)



Logom WEEE sa označujú špecifické recyklačné programy a postupy pre elektronické produkty v krajinách Európskej únie. Podporujeme recykláciu našich výrobkov. Pokiaľ máte ďalšie otázky týkajúce sa možnosti recyklácie, obráťte sa na miestneho predajcu.

## Nabíjateľná lítium-iónová batéria



Tento produkt môže obsahovať gombíkovú, nabíjateľnú lítium-iónovú batériu, ktorú by mal vybrať iba školený technik. Prečiarknutý kôš na kolieskach znamená, že produkt sa nesmie likvidovať ako netriedený odpad, ale musí sa poslať do samostatných zberných zariadení na zhodnotenie a recykláciu. V prípade vybrania batérie nevyhadzujte batériu do domového odpadu. Vo vašej miestnej komunite môžu existovať systémy separovaného zberu batérií, napríklad miesto, kde možno batérie odovzdať na recykláciu. Separovaný zber použitých batérií zabezpečuje vhodné spracovanie odpadu vrátane opätovného použitia a recyklácie a zabraňuje akýmkoľvek možným negatívnym účinkom na ľudské zdravie a životné prostredie. Batérie zlikvidujte zodpovedne.

## Informácie o likvidácii pre užívateľov (domácnosti)

### Informácie o likvidácii tohto zariadenia a jeho batérií

AK CHCETE ZLIKVIDOVAŤ TOTO ZARIADENIE, NEPOUŽÍVAJTE BEŽNÝ ODPADKOVÝ KÔŠ A NEHÁDŽTE HO DO OHŇA!

Použitú elektrickú a elektronickú zariadenie a batérie by mali byť vždy zhromaždené a spracované ODDELENE v súlade s miestnymi zákonmi.

Separovaný zber propaguje ekologicky šetrné zaobchádzanie, recykláciu materiálov a minimalizuje konečnú likvidáciu odpadu. NESPRÁVNA LIKVIDÁCIA môže byť v dôsledku určitých látok škodlivá pre ľudské zdravie a životné prostredie! Vezmite POUŽITÉ ZARIADENIE do miestnej, zvyčajne obecnej, zberne (kde je k dispozícii). Toto zariadenie obsahuje BATÉRIU, ktorú nemôže vybrať používateľ. Pre výmenu batérie kontaktujte svojho predajcu.

V prípade pochybností o likvidácii sa obráťte na miestne úrady alebo predajcu a informujte sa o správnom spôsobe likvidácie.

LEN PRE POUŽÍVATEĽOV V KRAJINÁCH EURÓPSKEJ ÚNIE A NIEKTORÝCH ĎALŠÍCH KRAJINÁCH, NAPRÍKLAD NÓRSKO A ŠVAJČIARSKO: je vaša účasť v oddelenom zbere požadovaná zákonom.



Užívateľia z DOMÁCNOSTÍ sú žiadaní, aby využili existujúce zariadenia pre návrat použitého zariadenia a batérií. Návrat je zadarmo.

Symbol uvedený vyššie sa objaví na elektrických a elektronických zariadeniach (alebo balení), aby to používateľom pripomenul. Ak zariadenie bolo použité na OBCHODNÉ ÚČELY, obráťte sa na predajcu SHARP, ktorý vás informuje o spätnom odbere. Môžu vám byť účtované náklady vzniknuté z vrátenia. Malé zariadenia (a malé množstvá) môžu odoberať miestne zberne zariadenia. Pre Španielsko: obráťte sa na zavedený systém zberu alebo miestny úrad pre spätný odber použitých výrobkov z vašich použitých produktov.

### Likvidácia a zaobchádzanie s kazetami

S použitými tonerovými kazetami značky Sharp a iným spotrebným materiálom z kopírovacích strojov a multifunkčných zariadení značky Sharp zaobchádzajte v súlade so zákonnými požiadavkami platnými vo vašej oblasti. V súvislosti s tým sa odporúčame obrátiť na kompetentných poskytovateľov služieb (napríklad na spoločnosti recyklujúce odpad) a v prípade potreby požiadať o pomoc miestne úrady. Informácie o programoch spoločnosti Sharp zameraných na zber a recykláciu, ktoré existujú v niektorých krajinách, nájdete na našej webovej lokalite [www.sharp.eu](http://www.sharp.eu).

## Upozornenie o statickej citlivosti



Tento symbol označuje staticky citlivé súčasti. Skôr ako sa dotknete oblastí v blízkosti týchto symbolov, dotknite sa najskôr kovového povrchu v oblasti mimo symbolu.

Aj keď označenie týmto symbolom chýba, skôr ako získate prístup k vnútorným častiam tlačiarne alebo sa ich dotknete, dotknite sa hociktorej časti odkrytého kovového rámu tlačiarne, aby ste zabránili poškodeniu elektrostatickým výbojom pri vykonávaní údržby (napr. pri vyberaní zaseknutého papiera alebo výmene spotrebného materiálu).

## ENERGY STAR

Každý produkt s emblémom ENERGY STAR® na produkte alebo na spúšťacej obrazovke je k dátumu výroby certifikovaný ako produkt, ktorý je v zhode s požiadavkami certifikácie ENERGY STAR Agentúry Spojených štátov na ochranu životného prostredia (EPA – Environmental Protection Agency).



## Informácie o teplotách

Prevádzková teplota a relatívna vlhkosť	10 až 32,2 °C (50 až 90 °F) a 15 až 80 % relatívna vlhkosť 15,6 až 32,2 °C (60 až 90 °F) a 8 až 80 % relatívna vlhkosť Maximálna teplota mokrého teplomeru <sup>2</sup> : 22,8 °C (73 °F) Prostredie bez kondenzácie
Dlhodobé skladovanie tlačiarne/kazety/tlačovej jednotky <sup>1</sup>	15,6 až 32,2 °C (60 až 90 °F) a 8 až 80 % relatívna vlhkosť Maximálna teplota mokrého teplomeru <sup>2</sup> : 22,8 °C (73 °F)
Krátkodobá preprava tlačiarne/kazety/tlačovej jednotky	-40 až 40 °C (-40 až 104 °F)
<sup>1</sup> Spotrebný materiál je možné skladovať približne 2 roky. To platí pre skladovanie v štandardnom kancelárskom prostredí pri 22 °C (72 °F) a 45 % vlhkosti. <sup>2</sup> Teplota vlhkého teplomera sa určuje podľa teploty vzduchu a relatívnej vlhkosti.	

## Vyhĺásenie o laserovom zariadení

Tlačiareň je v USA certifikovaná v súlade s požiadavkami zákona 21 Ministerstva zdravotníctva USA (DHHS), kapitoly I, podkapitoly J o laserových výrobkoch triedy I (1). V iných častiach sveta je certifikovaná ako laserový výrobok triedy I v súlade s požiadavkami normy IEC 60825-1: 2014.

Laserové zariadenia triedy 1 sa nepovažujú za nebezpečné. Laserový systém a tlačiareň sú navrhnuté tak, aby počas bežnej prevádzky, údržby používateľom alebo v predpísanom servisnom stave nedošlo ku kontaktu ľudí s laserovým žiarením väčším, ako je žiarenie zariadení triedy 1. Tlačiareň má zostavu tlačovej hlavy, na ktorú sa nevzťahuje záruka, a ktorá obsahuje laser s nasledujúcimi špecifikáciami:

Trieda: IIIb (3b) AlGaInP

Menovitý výstupný výkon (v miliwattoch): 15

Vlnová dĺžka (v nanometroch): 650 – 670

## Spotreba energie

### Spotreba energie produktu

Nasledujúca tabuľka dokumentuje vlastnosti spotreby energie produktu.

**Poznámka:** Niektoré režimy sa nemusia týkať vášho produktu.

Režim	Popis	Spotreba energie (vo wattoch)
Tlač	Produkt vytvára výtlačky elektronických dokumentov.	Jednostranne: 530 Obojstranne: 360
Kopírovanie	Produkt vytvára výtlačky z originálnych tlačéných dokumentov.	485
Skenovanie	Produkt skenuje tlačéné dokumenty.	28,5
Pripravené	Produkt čaká na tlačovú úlohu.	Vysoká spotreba energie: 27,5 Nízka spotreba energie: 24,3
Režim spánku	Produkt je v režime vysokej úrovne úspory energie.	1,44
Režim dlhodobého spánku	Produkt je v režime nízkej úrovne úspory energie.	0,2
Vypnuté	Produkt je zapojený do elektrickej zásuvky, no vypínač je vypnutý.	0,2

Úrovně spotreby energie uvedené v predchádzajúcej tabuľke predstavujú časovo priemerné merania. Okamžitý príkon môže byť podstatne vyšší než je priemer.

### Režim spánku

Tento produkt disponuje režimom na úsporu energie, ktorý sa označuje ako *režim spánku*. Režim spánku šetrí energiu znížením spotreby energie počas dlhších období nečinnosti. Režim spánku sa spúšťa automaticky po tom, ako sa produkt nepoužíva po určenú dobu nazývanú *časový limit režimu spánku*.

Výrobcom nastavený predvolený časový limit režimu spánku (v minútach):	15
--	----

Pomocou konfiguračných ponúk sa časový limit režimu spánku dá nastaviť v rozpätí od 1 minúty do 120 minút. Ak je rýchlosť tlače formátu A4 menšia ako alebo rovná hodnote 30 strán za minútu, potom môžete nastaviť časový limit maximálne 60 minút. Nastavenie časového limitu režimu spánku na nízku hodnotu vedie k zníženiu spotreby energie, ale môže predĺžiť čas odozvy produktu. Pri nastavení časového limitu režimu spánku na vysokú hodnotu sa zachová rýchla odozva, ale spotrebuje sa viac energie.

### Režim dlhodobého spánku

Tento produkt disponuje prevádzkovým režimom s ultranízkou spotrebou energie, ktorý sa označuje ako *režim dlhodobého spánku*. Počas prevádzky v režime dlhodobého spánku sa bezpečne vypne napájanie všetkých ostatných systémov a zariadení.

Do režimu dlhodobého spánku je možné prejsť niektorým z nasledujúcich spôsobov:

- pomocou časového limitu režimu dlhodobého spánku,
- pomocou režimov plánov napájania,

Výrobcom nastavený predvolený časový limit režimu dlhodobého spánku pre tento produkt vo všetkých krajinách alebo oblastiach	3 dni
--	-------

Časové obdobie, počas ktorého tlačiareň po dokončení predchádzajúcej tlačovej úlohy čaká, kým prejde do režimu dlhodobého spánku, je možné upraviť v rozpätí od jednej hodiny do jedného mesiaca.

### Poznámky k zobrazovacím zariadeniam registrovaným v EPEAT:

- Úroveň napájania v pohotovostnom režime sa vyskytuje v režime dlhodobého spánku alebo vypnutia.
- Produkt sa automaticky vypne na úroveň napájania v pohotovostnom režime  $\leq 1$  W. Funkcia automatického pohotovostného režimu (dlhodobý spánok alebo vypnuté) sa aktivuje pri dodaní produktu.

### Režim vypnutia

Ak tento produkt disponuje režimom vypnutia, ktorý stále spotrebuje malé množstvo energie, ak chcete úplne zastaviť spotrebu energie produktu, odpojte napájací kábel z elektrickej siete.

### Celková spotreba energie

Niekedy je užitočné odhadnúť celkovú spotrebu energie produktu. Údaje o príkone sú uvádzané vo wattoch, preto aby ste vypočítali spotrebu energie, musíte uvádzaný príkon vynásobiť časom, po ktorý výrobok pracuje v každom režime. Celková spotreba energie výrobku je súčet spotreby energie vo všetkých režimoch.

## Environmentálne informácie

Túto časť si pozorne prečítajte. Pomôže vám to zmenšiť svoj vplyv na životné prostredie a zároveň znížiť náklady.

### Úspora papiera

- 1 Automatická duplexná tlač, je automatická tlač na obe strany papiera bez otáčania papiera ručne. Ak je tlačiareň vybavená funkciou automatickej duplexnej tlače, nastavte tlač z počítača na automatickú obojstrannú tlač. Používajte funkciu automatickej duplexnej tlače tejto tlačiarne vždy, keď je to možné.
- 2 Tlačou na recyklovaný a tenký 64 g/m<sup>2</sup> papier, ktoré spĺňajú normu EN12281:2002 a podobné štandardy kvality, môžete znížiť vplyv na životné prostredie.

## Šetrenie energie

Program ENERGY STAR® je dobrovoľný systém na podporu rozvoja a nákup energeticky úsporných modelov, ktoré pomáhajú minimalizovať vplyv na životné prostredie. Výrobky, ktoré spĺňajú tie najprísnejšie požiadavky programu ENERGY STAR aj z hľadiska životného prostredia aj spotreby energie môže nosiť logo ENERGY STAR v prípade, že boli registrované v programe ENERGY STAR.

## Regulačné upozornenia týkajúce sa koncových telekomunikačných zariadení

Táto časť obsahuje regulačné informácie týkajúce sa produktov obsahujúcich analógovú faxovú kartu:

Regulačný typ/číslo modelu:

LEX-M03-002

## Poznámka pre používateľov telefónnej siete na Novom Zélande

The following are special conditions for the Facsimile User Instructions. The grant of a telepermit for any item of terminal equipment indicates only that Spark has accepted that the item complies with minimum conditions for connection to its network. It indicates no endorsement of the product by Spark, nor does it provide any sort of warranty. Above all, it provides no assurance that any item will work correctly in all respects with another item of telepermitted equipment of a different make or model, nor does it imply that any product is compatible with all of Spark's network services.

This equipment shall not be set up to make automatic calls to the Spark "111" Emergency Service.

This equipment may not provide for the effective hand-over of a call to another device connected to the same line.

This equipment should not be used under any circumstances that may constitute a nuisance to other Spark customers.

This equipment is not capable, under all operating conditions, of correct operation at the higher speeds for which it is designed. Spark will accept no responsibility should difficulties arise in such circumstances.

The decadic (or pulse) dialing on this device is unsuitable for use on the Spark network in New Zealand.

For correct operation, the total of all the Ringer Equivalence Numbers (RENs) of all parallel devices connected to the same telephone line may not exceed 5. The REN of this device is located on the label.

This device uses an RJ-11C modular connector. Contact your point of purchase if a BT adapter is required. The part number is 80D1873.

Some parameters required for compliance with Spark's telepermit requirements are dependent on the equipment associated with this device. The associated equipment shall be set to operate within the following limits for compliance to Spark's specifications:

- There shall be no more than 10 call attempts to the same number within any 30 minute period for any single manual call initiation, and
- The equipment shall go on-hook for a period of not less than 30 seconds between the end of one attempt and the beginning of the next call attempt.
- The equipment shall be set to ensure that automatic calls to different numbers are spaced such that there is not less than 5 seconds between the end of one call attempt and the beginning of another.

## **Zhoda so smernicami Európskeho spoločenstva (ES)**

Tento produkt je v súlade s požiadavkami ochrany stanovenými v smerniciach Rady ES 2014/30/EÚ, 2014/35/EÚ 2009/125/ES a 2011/65/EÚ zmenenými a doplnenými smernicou (EÚ) 2015/863 o aproximácii a harmonizácii zákonov členských štátov týkajúcich sa elektromagnetickej kompatibility, bezpečnosti elektrického zariadenia určeného na používanie v rámci určitých limitov napätia, ekodizajnu energeticky významných výrobkov a obmedzení používania určitých nebezpečných látok v elektrických a elektronických zariadeniach.

Tento produkt spĺňa hraničné hodnoty triedy B podľa normy EN 55032 a bezpečnostné požiadavky normy EN 62368-1.



# Register

## A

adaptér RJ11 59  
adresa FTP  
  vytvorenie odkazu 67  
AirPrint  
  používanie 35  
aktualizácia firmvéru 232  
analogový fax  
  nastavenie 54  
automatický podávač  
dokumentov (ADF)  
  používanie 40, 44, 65

## B

bezdrôtová sieť  
  pripojenie tlačiarne k 144  
  Wi-Fi Protected Setup (WPS –  
  nastavenie zabezpečenia  
  siete Wi-Fi) 145  
bezdrôtové siete 144  
bezpečnostná zásuvka  
  umiestnenie 139  
bezpečnostné informácie 8, 9  
blokovanie nevyžiadaných  
faxov 64

## C

Centrum skenovania  
  nastavenie 18  
Centrum skratiek  
  používanie 20

## D

dátum a čas  
  nastavenia faxu 61  
deaktivácia siete Wi-Fi 148  
denník faxov  
  zobrazenie 63  
dokumenty, tlač  
  z počítača 35  
domovská obrazovka  
  prispôbenie 17  
dotyková obrazovka  
  čistenie 152  
dôverný dokumenty sa  
nevytlačia 197

## E

ekologické nastavenia 167  
ethernetový kábel 12  
ethernetový port 12  
export konfiguračného súboru  
  prostredníctvom nástroja  
  Embedded Web Server 232  
e-mail  
  odosielanie 52  
  vytvorenie odkazu 53  
e-mailový server  
  konfigurácia 44

## F

fax  
  posielanie ďalej 64  
faxovanie  
  nastavenie dátumu a času 61  
  nastavenie tmavosti 63  
  vytvorenie odkazu 62  
  zmena rozlíšenia 63  
  zobrazenie denníka faxov 63  
faxový server, používanie  
  nastavenie funkcie faxu 56  
faxy sa dajú odosielať, ale nie  
prijímať 214  
firmvér, aktualizácia 232  
fotografie  
  kopírovanie 41  
funkcia e-mailu  
  nastavenie 44  
fľaša na odpadový toner  
  výmena 155

## H

hardvérové voliteľné prvky  
  pamäťová karta 223  
  zásobníky 229  
hardvérové voliteľné prvky,  
pridávanie  
  ovládač tlačiarne 231  
hladiny emisií hluku 233  
hlásenia tlačiarne  
  Nedostatok voľného miesta  
  v pamäti flash pre zdroje 204

spotrebný materiál od iného  
výrobcu ako je výrobca  
tlačiarne 204  
výmena kazety, región tlačiarne  
sa nezhoduje 204  
Vyžaduje sa údržba skenera,  
použite súpravu ADF 205  
Zistila sa chybná pamäť  
flash 204  
Zistila sa neformátovaná pamäť  
flash 204  
hlavičkový papier  
  kopírovanie na 41  
  vkladanie 25, 26

## I

ikony domovskej obrazovky  
  používanie 16  
  zobrazenie 17  
ikony na domovskej obrazovke  
  zobrazovanie 17  
import konfiguračného súboru  
  prostredníctvom nástroja  
  Embedded Web Server 232  
interné voliteľné prvky  
  karta s firmvérom 220  
  pamäťová karta 220  
  pevný disk tlačiarne 220  
interné voliteľné prvky,  
pridávanie  
  ovládač tlačiarne 231  
inštalácia ovládača faxu 230  
inštalácia ovládača tlače 230  
inštalácia pamäťovej karty 223  
inštalácia softvéru tlačiarne 230  
inštalácia voliteľnej karty 224  
inštalácia voliteľných prvkov  
  pevný disk tlačiarne 226  
inštalácia zásobníkov 229

## J

jas displeja  
  nastavenie 168  
jednofarebné alebo čierne  
obrázky 191  
jednotka flash  
  skenovanie do 67  
  tlač z 36

**K**

kábel USB 12  
kartónový papier  
vkladanie 25  
kódy QR  
pridávanie 19  
konfigurácia letného času 61  
konfigurácia nastavení  
reproduktor faxu 144  
konfigurácia nastavení  
e-mailového servera 44  
konfigurácia oznámení  
o spotrebnom materiáli 142  
konfigurácia siete Wi-Fi  
Direct 146  
konfigurácia Univerzálneho  
papiera 23  
konfigurácie tlačiarne 11  
kontaktovanie predajcu 219  
kontakty  
odstránenie 22  
pridávanie 21  
úpravy 22  
kontrola pripojenia tlačiarne 204  
kontrola stavu súčastí  
a spotrebného materiálu 153  
kopírovanie  
obe strany papiera 41  
používanie automatického  
podávača dokumentov 40  
používanie automatického  
podávača dokumentov  
(ADF) 40  
používanie skenovacieho  
skla 40  
vytvorenie odkazu 43  
kopírovanie fotografií 41  
kopírovanie na hlavičkový  
papier 41  
Kopírovanie preukazov  
nastavenie 17  
kopírovanie viacerých  
stránok 42  
kopírovanie viacerých stránok na  
jeden hárok 42  
Korekcia farieb  
manuálna 210  
kvalita tlače  
čistenie skenera 149  
Kvóty zariadení  
nastavenie 19

**L**

letný čas  
konfigurácia 61

**M**

manuálna korekcia farieb  
použitie 210  
metóda osobného  
identifikačného čísla 145  
metóda stlačenia tlačidla 145  
mobilné zariadenie  
pripojenie k tlačiarne 146  
tlač z 35, 36  
možnosť pripojenia tlačiarne  
kontrola 204

**N**

naplánovanie odoslania faxu 62  
nastavenia portov tlačiarne  
zmena 148  
nastavenia SMTP  
konfigurácia 44  
nastavenia tlačiarne  
obnovenie predvolených  
výrobných nastavení 140  
nastavenie  
analogový fax 54  
registrácia automatického  
podávača dokumentov 219  
registrácia skenera 218  
nastavenie dátumu a času  
faxu 61  
nastavenie faxu  
podľa krajiny alebo regiónu 59  
pripojenie štandardnou  
telefónnou linkou 56  
nastavenie funkcie faxu  
pomocou faxového servera 56  
nastavenie kvót zariadenia 19  
nastavenie tmavosti faxu 63  
nastavenie tmavosti tonera 209  
nastavenie typu papiera 23  
nastavenie upozornení e-  
mailom 142  
nastavenie veľkosti papiera 23  
Nedostatok voľného miesta  
v pamäti flash pre zdroje 204  
nemožno odosielať faxy 214  
nemožno otvoriť Embedded Web  
Server 203

nemožno prijímať ani odosielať  
faxy 212  
nemožno skenovať  
z počítača 215  
nerovnomerná hustota tlače 193  
nestála pamäť 141  
vymazanie 139  
nevytlačené tlačové úlohy 200  
nevyžiadané faxy  
blokované 64  
nízka kvalita kópií 216  
nízka kvalita tlače faxu 215

**O**

obálky  
vkladanie 25, 26  
objednanie fľaše na odpadový  
toner 153  
objednanie spotrebného  
materiálu  
fľaša na odpadový toner 153  
tlačová úprava 153  
tonerová kazeta 153  
objednanie čiernej a farebnej  
tlačovej súpravy 153  
objednanie čiernej tlačovej  
súpravy 153  
objednávanie  
súprava na údržbu fixačnej  
jednotky 153  
obnovenie počítadiel používania  
spotrebného materiálu 166  
obnovenie predvolených  
výrobných nastavení 140  
obojsmerné kopírovanie 41  
Obsah korekcie farieb 210  
oddeľovacie háčky medzi  
kópiami  
umiestnenie 42  
odosielanie e-mailov  
používanie automatického  
podávača dokumentov  
(ADF) 44  
používanie skenovacieho  
skla 44  
odosielanie e-mailu 52  
odoslanie faxu  
plánované 62  
používanie ovládacieho  
panela 61  
používanie počítača 61

- odrezaný text alebo
  - obrázky 192
  - odstránenie kontaktov 22
  - odstránenie skupín 22
  - odstránenie zaseknutého papiera
    - vo viacúčelovom podávači 181
    - v zásobníkoch 171
  - odstránenie zaseknutia papiera
    - štandardná priehradka 177
  - opakované tlačové úlohy 38
  - opakujúce sa chyby tlače 197
  - overenie tlačových úloh 38
  - ovládač faxu
    - inštalácia 230
  - ovládač tlačiarne
    - hardvérové voliteľné prvky, pridávanie 231
    - inštalácia 230
  - oznámenia 233, 237, 238
  - oznámenia o spotrebnom materiáli
    - konfigurácia 142
- P**
- pamäť pevného disku tlačiarne 141
    - vymazanie 140
  - pamäť tlačiarne
    - vymazanie 139
  - pamäťová karta
    - inštalácia 223
  - pevný disk tlačiarne
    - inštalácia 226
    - šifrovanie 140
  - podporované hmotnosti papiera 32
  - podporované jednotky flash 37
  - podporované typy papiera 32
  - podporované typy súborov 37
  - podporované veľkosti papiera 29
  - pomalá tlač 198
  - ponuka
    - 802.1x 124
    - Anonymný zber údajov 75
    - Denník auditu zabezpečenia 131
    - Ethernet 120
    - Fax 137
    - HTML 89
    - Informácie o tlačiarni 81
    - IPSec 123
    - Konfigurácia LPD 125
    - Konfigurácia zásobníkov 90
    - Kvalita 84
    - miestne kontá 130
    - Nastavenia HTTP/FTP 125
    - Nastavenia LDAP riešení 135
    - Nastavenie 83
    - Nastavenie dôvernej tlače 134
    - Nastavenie e-mailu 101
    - nastavenie faxu 97
    - nastavenie servera faxu 100
    - Nastavenie webového pripojenia 106
    - Obmedzenia prihlásenia 133
    - Obmedzenie prístupu do externej siete 127
    - Obnovenie predvolených výrobných nastavení 76
    - Obrázok 90
    - Oznámenia 73
    - PCL 88
    - PDF 87
    - plánovanie zariadení USB 131
    - Pomocník 137
    - Ponuka konfigurácie 76
    - PostScript 87
    - Predvolené hodnoty e-mailu 102
    - Predvolené hodnoty FTP 107
    - Predvolené hodnoty kopírovania 93
    - Predvoľby 70
    - Prehľad siete 116
    - režim faxu 96
    - Riešenie problémov 138
    - Rozloženie 82
    - Rôzne 135
    - Sieť 137
    - Skenovanie do pamäťovej jednotky flash 111
    - Skratky 137
    - SNMP 122
    - Správa napájania 75
    - Správa povolení 129
    - Strana nastavení ponúk 136
    - TCP/IP 121
    - ThinPrint 126
    - Tlač 136
    - Tlač z pamäťovej jednotky flash 115
    - typy médií 92
    - univerzálne nastavenie 91
    - USB 126
    - Úsporný režim 72
    - Viditeľné ikony na domovskej obrazovke 81
    - vlastné veľkosti skenovania 92
    - Vymazanie dočasných súborov údajov 135
    - vymazanie mimo prevádzky 80
    - Vzdialený ovládací panel 72
    - Wi-Fi Direct 127
    - XPS 87
    - Zariadenie 136
    - Zjednodušenie ovládania 76
    - Šifrovanie disku 134
    - Štatistika úloh 85
    - ponuka Bezdrôtové pripojenie 117
    - ponuky
      - Bezdrôtové 117
    - ponuky tlačiarne 69
    - port LINE 12
    - port USB 12
    - porty tlačiarne 12
    - posielanie faxu ďalej 64
    - poskytovatelia e-mailových služieb 44
    - používanie automatického podávača dokumentov (ADF) 40, 44, 65
    - používanie domovskej obrazovky 16
    - používanie funkcie Prispôsobenie displeja 18
    - používanie ovládacieho panela
      - panel s 4,3-palcovým displejom s dotykovou obrazovkou 14
    - používanie skenovacieho skla 40, 44, 65
    - používanie Tvorby kódov QR 19
    - povolenie funkcie Wi-Fi Direct 146
    - pozastavené dokumenty sa netlačia 197
    - pozastavené úlohy 38
      - tlač 38
    - počítadlá používania spotrebného materiálu
      - obnovenie 166
    - počítač
      - pripojenie k počítaču 147

počítač, skenovanie do 65  
predajcu  
kontaktovanie 219  
predchádzanie zaseknutiu  
papiera 169  
predvolená hlasitosť  
reproduktora  
nastavenie 143  
predvolená hlasitosť slúchadiel  
nastavenie 143  
predvolené výrobné nastavenia  
obnovenie 140  
premiestnenie tlačiarne 166  
prepojenie zásobníkov 28  
prepojenie zásobníkov  
nefunguje 207  
preprava tlačiarne 167  
pridávanie hardvérových  
voliteľných prvkov  
ovládač tlačiarne 231  
pridávanie interných voliteľných  
prvkov  
ovládač tlačiarne 231  
pridávanie kontaktov 21  
pridávanie skupín 21  
pridávanie tlačiarň do  
počítača 230  
pripojenie káblov 12  
pripojenie k bezdrôtovej sieti  
využívanie metódy PIN 145  
využívanie metódy stlačenia  
tlačidla 145  
pripojenie mobilného zariadenia  
k tlačiarňi 146  
pripojenie počítača  
k tlačiarňi 147  
pripojenie tlačiarne  
k bezdrôtovej sieti 144  
pripojenie tlačiarne k službe  
osobitého zvonenia 61  
priradenie tlačiarne ku  
kruhovému vzoru 61  
Prispôsobenie displeja  
používanie 18  
prispôsobenie displeja 18  
prístup k riadiacej jednotke 220

## R

reproduktor  
predvolená hlasitosť 143  
reproduktor faxu  
konfigurácia nastavení 144

režim dlhodobého spánku  
nastavenie 167  
režim spánku  
nastavenie 167  
režimy úspory energie  
nastavenie 167  
riadiaca jednotka  
prístup 220  
riešenie problémov  
nemožno otvoriť Embedded  
Web Server 203  
tlačiareň nereaguje 201  
časté otázky o farebnej  
tlačí 210  
riešenie problémov pri  
kopírovaní  
nízka kvalita kópií 216  
skener nereaguje 218  
skenovacia jednotka sa nedá  
zatvoriť 217  
čiastočné kópie dokumentov  
alebo fotografií 216  
riešenie problémov skenovania  
nemožno skenovať  
z počítača 215  
nízka kvalita kópií 216  
počítač zamrzne počas  
skenovania 217  
skener nereaguje 218  
skenovanie trvá príliš dlho 217  
čiastočné kópie dokumentov  
alebo fotografií 216  
riešenie problémov s faxom  
nemožno odosielať faxy 214  
nemožno prijímať ani odosielať  
faxy 212  
nemožno prijímať faxy 214  
nízka kvalita tlače faxu 215  
riešenie problémov s kvalitou  
tlače  
biele strany 184  
chýbajúce farby 189  
jednofarebné alebo čierne  
obrázky 191  
nerovnomerná hustota  
tlače 193  
odrezaný text alebo  
obrázky 192  
opakujúce sa chyby tlače 197  
prázdne strany 184  
roztečená tlač a bodky 190

sivé alebo farebné  
pozadie 187  
svetlá tlač 188  
tieňové obrázky na  
výtláčkoch 186  
tlač má farebný odtieň 212  
tlač nakrivo 191  
tlač našikmo 191  
tmavá tlač 184  
toner sa dá ľahko zotrieť 192  
vodorovné biele čiary 195  
vodorovné tmavé čiary 194  
zvislé biele čiary 196  
zvislé tmavé čiary 194  
zvlnenie papiera 206  
riešenie problémov s tlačou  
dôverné a iné pozastavené  
dokumenty sa nevytlačia 197  
nesprávne okraje 187  
obálka sa zalepí počas  
tlače 205  
papier sa často zasekáva 208  
pomalá tlač 198  
prepojenie zásobníkov  
nefunguje 207  
tlačové úlohy sa netlačia 200  
úloha sa tlačí na nesprávny  
papier 202  
úloha sa tlačí z nesprávneho  
zásobníka 202  
zaseknuté strany sa nevytlačia  
znova 209  
zoradená tlač nefunguje 206  
riešenie problémov, kopírovanie  
nízka kvalita kópií 216  
skener nereaguje 218  
čiastočné kópie dokumentov  
alebo fotografií 216  
riešenie problémov, kvalita tlače  
biele strany 184  
chýbajúce farby 189  
jednofarebné alebo čierne  
obrázky 191  
nerovnomerná hustota  
tlače 193  
opakujúce sa chyby tlače 197  
prázdne strany 184  
roztečená tlač a bodky 190  
sivé alebo farebné  
pozadie 187  
svetlá tlač 188

tieňové obrázky na  
výtlačkoch 186  
tlač má farebný odtieň 212  
tlač nakrivo 191  
tlač našikmo 191  
tmavá tlač 184  
vodorovné biele čiary 195  
vodorovné tmavé čiary 194  
zvislé biele čiary 196  
zvislé tmavé čiary 194  
zvlnenie papiera 206  
riešenie problémov, skenovanie  
nízka kvalita kópií 216  
skener nereaguje 218  
skenovacia jednotka sa nedá  
zatvoriť 217  
úloha skenovania nebola  
úspešná 217  
čiasť kópie dokumentov  
alebo fotografií 216  
riešenie problémov, tlač  
dôverné a iné pozastavené  
dokumenty sa nevytlačia 197  
nesprávne okraje 187  
obálka sa zalepí počas  
tlače 205  
papier sa často zasekáva 208  
pomalá tlač 198  
tlačové úlohy sa netlačia 200  
úloha sa tlačí na nesprávny  
papier 202  
úloha sa tlačí z nesprávneho  
zásobníka 202  
zaseknuté strany sa nevytlačia  
znova 209  
zoradená tlač nefunguje 206  
rozlíšenie faxu  
zmena 63  
ručný podávač  
vkladanie 26

## S

sieť Wi-Fi  
deaktivácia 148  
sieťový priečinok  
skenovanie do 66  
skener  
čistenie 149  
skenovacia jednotka sa nedá  
zatvoriť 217  
skenovacie sklo  
používanie 40, 44, 65

skenovanie  
do e-mailu 52  
do počítača 65  
do sieťového priečinka 66  
na server FTP 66  
používanie automatického  
podávača dokumentov  
(ADF) 65  
používanie skenovacieho  
skla 65  
skenovanie na pamäťovú  
jednotku flash 67  
skenovanie na server FTP  
používanie ovládacieho  
panela 66  
skratka  
E-mail 17  
Fax 17  
FTP 17  
Kopírovanie 17  
skratky  
vytvorenie 17  
skupiny  
odstránenie 22  
pridávanie 21  
úpravy 22  
služba osobitného zvonenia, fax  
povolenie 61  
softvér tlačiarne  
inštalácia 230  
spotrebný materiál  
úspora 168  
spotrebný materiál od iného  
výrobcu ako je výrobca  
tlačiarne 204  
správa šetriča obrazovky 18  
správy tlačiarne  
zobrazenie 143  
spustenie prezentácie 18  
stála pamäť 141  
vymazanie 139  
stav spotrebného materiálu  
kontrola 153  
stav súčastí  
kontrola 153  
stav tlačiarne 15  
Strana nastavení ponúk  
tlač 138  
súprava na údržbu fixačnej  
jednotky  
objednávanie 153

svetlo indikátora  
vysvetlenie stavu 15  
svetlo tlačidla napájania  
vysvetlenie stavu 15

## T

telefónny záznamník  
nastavenie 56  
teplota okolo tlačiarne 10, 236  
tlač  
pomocou funkcie Wi-Fi  
Direct 36  
pozastavené úlohy 38  
Strana nastavení ponúk 138  
úlohy dôvernej tlače 38  
zoznam adresára 39  
zoznam ukážok písom 39  
z mobilného zariadenia 35, 36  
z pamäťovej jednotky flash 36  
z počítača 35  
tlač nakrivo 191  
tlač našikmo 191  
Tlač strany testu kvality 138  
tlač z jednotky flash 36  
tlač z počítača 35  
tlačiareň  
preprava 167  
tlačiareň nereaguje 201  
tlačová úprava  
objednávanie 153  
výmena 159  
tmavosť tonera  
nastavenie 209  
toner sa dá ľahko zotrieť 192  
tonerová kazeta  
objednávanie 153  
výmena 153

## U

uloženie tlačových úloh 38  
umiestnenie bezpečnostnej  
zásuvky 139  
umiestnenie oddeľovacích  
hárok medzi kópie 42  
umiestnenie tlačiarne  
výber 10  
Univerzálny papier  
konfigurácia 23  
upozornenia e-mailom  
nastavenie 142  
upozornenia o emisiách 233

**Ú**

úloha skenovania nebola úspešná 217  
úlohy dôvernej tlače 38  
tlač 38  
úprava jasú displej 168  
úprava kontaktov 22  
úprava predvolenej hlasitosti reproduktora 143  
úprava predvolenej hlasitosti slúchadiel 143  
úprava skupín 22  
úspora papiera 42  
úspora spotrebného materiálu 168  
Úsporné nastavenia konfigurácia 20  
Úsporný režim nastavenie 167

**V**

viacúčelový podávač vkladanie 25  
vkladanie do ručného podávača 26  
vkladanie do viacúčelového podávača 25  
vkladanie do zásobníkov 23  
vlhkosť okolo tlačiarne 236  
vodorovné biele čiary 195  
vodorovné tmavé čiary 194  
voliteľná karta inštalácia 224  
voľné miesto okolo tlačiarne 10  
výber miesta pre tlačiareň 10  
vyhlásenie o nestálosti 141  
vymazanie pamäte z pevného disku tlačiarne 140  
vymazanie pamäte pevného disku tlačiarne 140  
vymazanie pamäte tlačiarne 139, 141  
výmena kazety, región tlačiarne sa nezhoduje 204  
výmena spotrebného materiálu fľaša na odpadový toner 155  
tonerová kazeta 153  
čierna a farebná tlačová súprava 159  
čierna tlačová súprava 159

vytváranie priečinkov na záložky 21  
vytváranie skratiek 17  
vytváranie záložiek 20  
vytvorenie kópie 40  
vytvorenie odkazu adresa FTP 67  
cieľové umiestnenie pre fax 62  
e-mail 53  
kopírovanie 43  
vytvorenie skratky na kopírovanie 43  
vytvorenie skratky pre cieľové umiestnenie faxu 62  
vytvorenie skratky pre e-mail 53  
vytvorenie skratky pre FTP 67  
Vyžaduje sa údržba skenera, použite súpravu ADF 205

**W**

Wi-Fi Direct konfigurácia 146  
povolenie 146  
tlač z mobilného zariadenia 36  
Wi-Fi Protected Setup (WPS) – nastavenie zabezpečenia siete Wi-Fi) bezdrôtová sieť 145

**Z**

zabezpečenie pamäte tlačiarne 141  
zadržané faxy 64  
zadržiavanie faxov 64  
záložky vytváranie priečinkov na 21  
vytvorenie 20  
zaseknutia miesta 170  
nájdanie miest zaseknutia 170  
predchádzanie 169  
zaseknutia papiera predchádzanie 169  
zaseknutia, odstránenie vo fixačnej jednotke 171  
v automatickom podávači dokumentov 177  
v jednotke obojstrannej tlače 171  
v ručnom podávači 182

zaseknutie papiera vo viacúčelovom podávači 181  
zaseknutie papiera v automatickom podávači dokumentov 177  
zaseknutie papiera v dvierkach A 171  
zaseknutie papiera v zásobníkoch 171  
zaseknutie papiera v štandardnej priehradke 177  
zaseknutie papiera, odstránenie v automatickom podávači dokumentov 177  
zaseknutý papier, odstránenie vo fixačnej jednotke 171  
v jednotke obojstrannej tlače 171  
v ručnom podávači 182  
zásobníky inštalácia 229  
prepojenie 28  
vkladanie 23  
zrušenie prepojenia 28  
zástrčka adaptéra 59  
zásuvka na napájací kábel 12  
Zistila sa chybná pamäť flash 204  
Zistila sa neformátovaná pamäť flash 204  
zmena nastavenia portov tlačiarne po inštalácii zariadenia ISP 148  
zmena rozlíšenia faxu 63  
zmena tapety 18  
zmenšenie kópie 42  
zobrazenie správ 143  
zoradená tlač nefunguje 206  
zoradenie kópií kopírovanie 42  
zoznam adresára tlač 39  
zoznam ukážok písiem tlač 39  
zrušenie prepojenia zásobníkov 28  
zväčšenie kópie 42

**Č**

časté otázky o farebnej tlači 210  
čiastočné kópie dokumentov alebo fotografií 216

## čistenie

skener 149

vnútorné časti tlačiarne 149

vonkajšie časti tlačiarne 149

## čistenie dotykovej

obrazovky 152

Čistenie skenera 138

čistenie tlačiarne 149

**Š**

## šifrovanie

pevný disk tlačiarne 140