

# **DIGITALES VOLLFARB- MULTIFUNKTIONSSYSTEM MX-C557F/MX-C607F**

---

## **Benutzerhandbuch**

**Oktober 2021**

---

Gerätetyp:

7564

Modelle:

5H6, 5H8

# Inhalt

- Sicherheitshinweise..... 7**
  - Konventionen..... 7
  - Produktaussagen..... 7
- Informationen zum Drucker..... 10**
  - Auswahl eines Druckerstandorts..... 10
  - Druckerkonfigurationen..... 11
  - Anschließen der Kabel..... 13
  - Verwenden des Bedienfelds..... 15
  - Erläuterungen zum Status der Netztaste und der Kontrollleuchte..... 16
  - Verwenden des Startbildschirms..... 16
  - Drucken der Seite mit den Menüeinstellungen..... 17
- Einrichten und Verwenden der Startbildschirm-Anwendungen..... 18**
  - Anpassen des Startbildschirms..... 18
  - Einrichten von Formularen und Favoriten..... 18
  - Einrichten von "Ausweis kopieren"..... 18
  - Verwenden des Kurzwahl-Centers..... 19
  - Scan Center einrichten..... 19
  - Verwalten von Lesezeichen..... 19
  - Verwalten von Kontakten..... 21
- Einlegen von Papier und Spezialdruckmedien..... 23**
  - Festlegen des Formats und derselben Sorte der Spezialdruckmedien..... 23
  - Konfigurieren des Papierformats "Universal"..... 23
  - Laden der Fächer..... 23
  - Einlegen von Druckmedien in die Universalzuführung..... 25
  - Verbinden von Fächern..... 27
- Papierstütze..... 29**
  - Unterstützte Papierformate..... 29
  - Unterstützte Papiersorten..... 32
  - Unterstütztes Papiergewicht..... 34

<b>Drucken.....</b>	<b>35</b>
Von einem Computer aus drucken.....	35
Drucken von Formularen.....	35
Drucken über ein Mobilgerät.....	35
Drucken von einem Flash-Laufwerk.....	36
Unterstützte Flash-Laufwerke und Dateitypen.....	37
Konfigurieren vertraulicher Druckaufträge.....	38
Drucken von vertraulichen und anderen angehaltenen Druckaufträgen.....	39
Drucken von Schriftartmusterlisten.....	40
Drucken von Verzeichnislisten.....	40
Abbrechen eines Druckauftrags.....	40
<b>Kopieren.....</b>	<b>41</b>
Verwendung der automatischen Dokumentzuführung (ADZ) und des Scannerglases.....	41
Erstellen von Kopien.....	41
Kopieren von Fotos.....	41
Kopieren auf Briefbögen.....	42
Beidseitiges Kopieren.....	42
Verkleinern bzw. Vergrößern von Kopien.....	42
Sortieren von Kopien.....	42
Einfügen von Trennseiten zwischen Kopien.....	42
Kopieren von mehreren Seiten auf ein einzelnes Blatt.....	43
Erstellen einer Kopierkurzwahlnummer.....	43
<b>Senden von E-Mails.....</b>	<b>44</b>
Verwendung der automatischen Dokumentzuführung (ADZ) und des Scannerglases.....	44
Konfigurieren der E-Mail-SMTP-Einstellungen.....	44
Senden einer E-Mail.....	52
Erstellen einer E-Mail-Kurzwahlnummer.....	52
<b>Faxen.....</b>	<b>53</b>
Verwendung der automatischen Dokumentzuführung (ADZ) und des Scannerglases.....	53
Einrichten der Faxfunktion des Druckers.....	53
Versenden eines Faxes.....	60
Planen eines Faxes.....	61
Erstellen einer Fax-Kurzwahlnummer.....	61

---

Ändern der Fax-Auflösung.....	61
Anpassen des Tonerauftrags.....	61
Drucken eines Faxprotokolls.....	62
Blockieren unerwünschter Faxe.....	62
Faxe anhalten.....	62
Faxweiterleitung.....	62
<b>Scannen.....</b>	<b>64</b>
Verwendung der automatischen Dokumentzuführung (ADZ) und des Scannerglases.....	64
Scannen an einen Computer.....	64
Scannen an FTP-Server.....	65
FTP-Kurzwahlnummern erstellen.....	65
Erstellen eines Netzwerkordner-Kurzbefehls.....	65
Scannen an ein Flash-Laufwerk.....	66
Scannen an Faxserver.....	67
Scannen an einen Netzwerkordner.....	67
<b>Druckermenüs.....</b>	<b>68</b>
Menüzuordnung.....	68
Gerät.....	69
Drucken.....	81
Papier.....	90
Kopieren.....	92
Faxen.....	96
E-Mail.....	100
FTP.....	106
USB-Laufwerk.....	109
Netzwerk/Anschlüsse.....	114
Sicherheit.....	127
Berichte.....	133
Hilfe.....	135
Fehlerbehebung.....	135
<b>Sichern des Druckers.....</b>	<b>136</b>
Ermitteln des Sicherheitssteckplatzes.....	136
Löschen des Druckerspeichers.....	136
Löschen des Druckerfestplattenspeichers.....	136

Verschlüsseln der Festplatte des Druckers..... 137  
 Wiederherstellen der Werkseinstellungen..... 137  
 Hinweis zu flüchtigem Speicher..... 137

**Wartung des Druckers..... 139**

Anpassen der Lautsprecherlautstärke..... 139  
 Arbeiten im Netzwerk..... 139  
 Reinigen der Druckerteile..... 143  
 Bestellen von Verbrauchsmaterialien und Teilen..... 145  
 Ersetzen von Verbrauchsmaterialien und Teilen..... 146  
 Aufbewahren von Verbrauchsmaterial..... 188  
 Umsetzen des Druckers..... 189  
 Sparen von Energie und Papier..... 190

**Beseitigen von Staus..... 191**

Vermeiden von Papierstaus..... 191  
 Erkennen von Papierstaubereichen..... 192  
 Papierstau in Fächern..... 193  
 Papierstau in der Universalzuführung..... 195  
 Papierstau in der automatischen Dokumentenzuführung (ADZ)..... 196  
 Papierstau im Standardfach..... 198  
 Papierstau in Klappe B..... 199  
 Papierstau in der Finisher-Ablage..... 203  
 Heftklammerstau in Klappe G..... 205  
 Papierstau in Klappe K..... 207  
 Papierstau in Klappe J..... 209  
 Papierstau in Klappe N..... 210  
 Papierstau in Klappe L..... 211  
 Papierstau in der Finisher-Ablage..... 212  
 Papierstau in Klappe J..... 213

**Fehlerbehebung..... 215**

Probleme mit der Netzwerkverbindung..... 215  
 Probleme mit Hardwareoptionen..... 217  
 Probleme mit Verbrauchsmaterial..... 217  
 Probleme mit der Papierzufuhr..... 218  
 Druckprobleme..... 222

---

Probleme mit der Farbqualität.....	241
Probleme beim Faxen.....	244
Probleme beim Scannen.....	247
Kontaktaufnahme mit Ihrem Händler.....	251
<b>Aktualisieren und Migrieren.....</b>	<b>252</b>
Hardware.....	252
Software.....	274
Firmware.....	277
<b>Hinweise.....</b>	<b>278</b>
<b>Index.....</b>	<b>286</b>

# Sicherheitshinweise





## Konventionen

**Hinweis:** Ein *Hinweis* enthält nützliche Informationen.







**Warnung:** Durch eine *Warnung* werden Sie auf einen Umstand hingewiesen, durch den die Produkthardware oder -software beschädigt werden könnte.









**VORSICHT:** *Vorsicht* weist auf eine mögliche gefährliche Situation hin, die ein Verletzungsrisiko birgt.

Verschiedene Vorsichtshinweise:

-  **VORSICHT – MÖGLICHE VERLETZUNGSGEFAHR** Weist auf ein Verletzungsrisiko hin.
-  **VORSICHT – STROMSCHLAGGEFAHR:** Weist auf das Risiko eines elektrischen Schlags hin.
-  **VORSICHT – HEISSE OBERFLÄCHE:** Weist auf das Risiko von Verbrennungen bei Berührung hin.
-  **VORSICHT – KIPPGEFAHR:** Weist auf Quetschgefahr hin.
-  **VORSICHT – QUETSCHGEFAHR:** Weist auf das Risiko hin, zwischen beweglichen Komponenten eingequetscht zu werden.

## Produktaussagen

-  **VORSICHT – MÖGLICHE VERLETZUNGSGEFAHR** Um Feuer- und Stromschlaggefahr zu vermeiden, schließen Sie das Netzkabel direkt an eine ordnungsgemäß geerdete Steckdose an, die sich in der Nähe des Geräts befindet und leicht zugänglich ist.
-  **VORSICHT – MÖGLICHE VERLETZUNGSGEFAHR** Um das Risiko eines Feuers oder elektrischen Schlags zu vermeiden, verwenden Sie ausschließlich das diesem Produkt beiliegende Netzkabel bzw. ein durch den Hersteller zugelassenes Ersatzkabel.
-  **VORSICHT – MÖGLICHE VERLETZUNGSGEFAHR** Verwenden Sie das Produkt nicht mit Verlängerungskabeln, Mehrfachsteckdosen, Mehrfachverlängerungen oder Geräten für unterbrechungsfreie Stromversorgung. Die Belastbarkeit solcher Zubehörteile kann durch Laserdrucker schnell überschritten werden, was zu Brandgefahr, Beschädigung von Eigentum oder einer eingeschränkten Druckerleistung führen kann.
-  **VORSICHT – MÖGLICHE VERLETZUNGSGEFAHR** Verwenden Sie dieses Produkt nicht mit einem Inline-Überspannungsschutz. Die Verwendung von Überspannungsschutzgeräten kann zu Brandgefahr, Beschädigung von Eigentum oder einer eingeschränkten Druckerleistung führen.
-  **VORSICHT – MÖGLICHE VERLETZUNGSGEFAHR** Verwenden Sie zur Verringerung von Brandgefahr ausschließlich ein 26-AWG-Telekommunikationskabel (RJ-11) oder höher, wenn Sie dieses Produkt mit dem öffentlichen Telefonnetz verbinden. Benutzer in Australien müssen ein Kabel verwenden, das von der australischen Behörde für Kommunikation und Medien (Australian Communications and Media Authority) zugelassen ist.
-  **VORSICHT – STROMSCHLAGGEFAHR:** Um das Risiko eines elektrischen Schlags zu vermeiden, platzieren und verwenden Sie dieses Produkt nicht in der Nähe von Wasser oder an feuchten Standorten.

-  **VORSICHT – STROMSCHLAGGEFAHR:** Um das Risiko eines elektrischen Schlags zu vermeiden, sollten Sie dieses Produkt während eines Gewitters nicht einrichten, nicht an andere elektronische Geräte anschließen und keine Kabelverbindungen z. B. mit dem Netzkabel, dem Faxgerät oder dem Telefon herstellen.
-  **VORSICHT – MÖGLICHE VERLETZUNGSGEFAHR** Das Netzkabel darf nicht abgeschnitten, verbogen, eingeklemmt oder gequetscht werden. Außerdem dürfen keine schweren Gegenstände darauf platziert werden. Setzen Sie das Kabel keinem Abrieb und keiner anderweitigen Belastung aus. Klemmen Sie das Netzkabel nicht zwischen Gegenstände wie z. B. Möbel oder Wände. Wenn eine dieser Gefahren vorliegt, besteht Feuer- und Stromschlaggefahr. Prüfen Sie das Netzkabel regelmäßig auf diese Gefahren. Ziehen Sie den Netzstecker aus der Steckdose, bevor Sie das Netzkabel überprüfen.
-  **VORSICHT – STROMSCHLAGGEFAHR:** Um das Risiko eines elektrischen Schlags zu vermeiden, stellen Sie sicher, dass alle externen Verbindungen wie beispielsweise Ethernet- und Telefonsystemverbindungen ordnungsgemäß an den gekennzeichneten Anschlussbuchsen angeschlossen sind.
-  **VORSICHT – STROMSCHLAGGEFAHR:** Wenn Sie nach der Einrichtung des Druckers auf die Steuerungsplatine zugreifen oder optionale Hardware oder Speichermedien installieren möchten, schalten Sie zunächst den Drucker aus und ziehen Sie das Netzkabel aus der Steckdose, um das Risiko eines elektrischen Schlags zu vermeiden. Falls weitere Geräte an den Drucker angeschlossen sind, schalten Sie diese ebenfalls aus und stecken Sie alle Kabel am Drucker aus.
-  **VORSICHT – STROMSCHLAGGEFAHR:** Um das Risiko eines elektrischen Schlags zu vermeiden, verwenden Sie die Faxfunktion nicht während eines Gewitters.
-  **VORSICHT – STROMSCHLAGGEFAHR:** Um das Risiko eines elektrischen Schlags beim Reinigen des Druckergehäuses zu vermeiden, ziehen Sie das Netzkabel aus der Steckdose, und ziehen Sie alle Kabel vom Drucker ab, bevor Sie fortfahren.
-  **VORSICHT – MÖGLICHE VERLETZUNGSGEFAHR** Wenn der Drucker mehr als 20 kg wiegt, sind zum sicheren Anheben mindestens zwei Personen notwendig.
-  **VORSICHT – MÖGLICHE VERLETZUNGSGEFAHR** Befolgen Sie vor dem Umsetzen des Druckers diese Anweisungen, um Verletzungen vorzubeugen und Schäden am Drucker zu vermeiden:
- Stellen Sie sicher, dass alle Klappen und Fächer geschlossen sind.
  - Schalten Sie den Drucker aus, und ziehen Sie das Netzkabel aus der Steckdose.
  - Ziehen Sie alle Kabel vom Drucker ab.
  - Wenn der Drucker mit optionalen separaten Standfächern ausgestattet oder mit Ausgabeoptionen verbunden ist, trennen Sie diese vor dem Umsetzen des Druckers.
  - Wenn der Drucker über eine Grundplatte mit Rollen verfügt, rollen Sie ihn vorsichtig an den neuen Standort. Seien Sie beim Passieren von Türschwellen oder Rissen im Boden besonders vorsichtig.
  - Wenn der Drucker keine Grundplatte mit Rollen hat, aber mit optionalen Fächern oder Ausgabeoptionen ausgestattet ist, entfernen Sie die Ausgabeoptionen und heben Sie den Drucker aus den Fächern. Versuchen Sie nicht, den Drucker und die Ausgabeoptionen gleichzeitig anzuheben.
  - Greifen Sie immer in die seitlichen Griffmulden am Drucker, um diesen anzuheben.
  - Wenn Sie zum Umsetzen des Druckers einen Transportwagen verwenden, muss dieser auf seiner Oberfläche die gesamte Standfläche des Druckers tragen können.
  - Beim Umsetzen der Hardware-Optionen mit einem Transportwagen muss dessen Oberfläche die Optionen mit ihren gesamten Abmessungen aufnehmen können.
  - Achten Sie darauf, dass der Drucker in einer waagerechten Position bleibt.
  - Vermeiden Sie heftige Erschütterungen.





- Halten Sie den Drucker beim Absetzen so, dass sich Ihre Finger nicht unter dem Drucker befinden.
- Stellen Sie sicher, dass um den Drucker herum ausreichend Platz vorhanden ist.

 **VORSICHT – KIPPGEFAHR:** Wenn Sie mehrere Zuführungsoptionen am Drucker oder MFP angebracht haben, sollten Sie aus Stabilitätsgründen einen Rollunterschrank, ein Möbelstück oder Sonstiges verwenden, um Verletzungsrisiken zu vermeiden. Weitere Informationen zu unterstützten Konfigurationen erhalten Sie beim Fachhändler, bei dem Sie den Drucker erworben haben.

 **VORSICHT – KIPPGEFAHR:** Um zu vermeiden, dass die Komponenten instabil werden, legen Sie die Medien in jedes Fach einzeln ein. Alle anderen Fächer sollten bis zu ihrem Einsatz geschlossen bleiben.

 **VORSICHT – HEISSE OBERFLÄCHE:** Das Innere des Druckers kann sehr heiß sein. Vermeiden Sie Verletzungen, indem Sie heiße Komponenten stets abkühlen lassen, bevor Sie ihre Oberfläche berühren.

 **VORSICHT – QUETSCHGEFAHR:** Um das Risiko einer Quetschung zu vermeiden, gehen Sie in Bereichen, die mit diesem Etikett gekennzeichnet sind, mit Vorsicht vor. Quetschungen können im Bereich von beweglichen Komponenten auftreten, wie z. B. Zahnrädern, Klappen, Fächern und Abdeckungen.

 **VORSICHT – MÖGLICHE VERLETZUNGSGEFAHR** Es handelt sich bei diesem Produkt um ein Lasergerät. Die Verwendung von Reglern oder Anpassungen oder die Durchführung von anderen als den im *Benutzerhandbuch* angegebenen Vorgehensweisen kann zu einer gefährlichen Strahlenbelastung führen.

 **VORSICHT – MÖGLICHE VERLETZUNGSGEFAHR** Die Lithiumbatterie in diesem Produkt darf nicht ausgetauscht werden. Wird eine Lithiumbatterie nicht ordnungsgemäß ausgetauscht, besteht Explosionsgefahr. Lithiumbatterien dürfen auf keinen Fall wieder aufgeladen, auseinander genommen oder verbrannt werden. Befolgen Sie zum Entsorgen verbrauchter Lithiumbatterien die Anweisungen des Herstellers und die örtlichen Bestimmungen.

Dieses Gerät und die zugehörigen Komponenten wurden für eine den weltweit gültigen Sicherheitsanforderungen entsprechende Verwendung entworfen und getestet. Die sicherheitsrelevanten Funktionen der Bauteile und Optionen sind nicht immer offensichtlich. Sofern Teile eingesetzt werden, die nicht vom Hersteller stammen, so übernimmt dieser keinerlei Verantwortung oder Haftung für dieses Produkt.

Lassen Sie alle Wartungs- und Reparaturarbeiten, die nicht in der Benutzerdokumentation beschrieben sind, ausschließlich von einem Kundendienstvertreter durchführen.

**BEWAHREN SIE DIESE ANWEISUNGEN AUF.**

# Informationen zum Drucker

## Auswahl eines Druckerstandorts

Achten Sie bei der Auswahl eines Druckerstandorts darauf, dass ausreichend Platz zum Öffnen von Papierfächern, Abdeckungen und Klappen sowie für das Installieren von Hardwareoptionen vorhanden ist.

- Stellen Sie den Drucker in der Nähe einer Steckdose auf.

 **VORSICHT – MÖGLICHE VERLETZUNGSGEFAHR** Um Feuer- und Stromschlaggefahr zu vermeiden, schließen Sie das Netzkabel direkt an eine ordnungsgemäß geerdete Steckdose an, die sich in der Nähe des Geräts befindet und leicht zugänglich ist.

 **VORSICHT – STROMSCHLAGGEFAHR:** Um das Risiko eines elektrischen Schlags zu vermeiden, platzieren und verwenden Sie dieses Produkt nicht in der Nähe von Wasser oder an feuchten Standorten.

- Stellen Sie sicher, dass der Luftstrom am Aufstellort der aktuellen Richtlinie ASHRAE 62 bzw. Norm 156 des Europäischen Komitees für Normung (CEN) entspricht.
- Der Drucker muss auf einer flachen, robusten und stabilen Fläche stehen.
- Halten Sie den Drucker
  - sauber, trocken und staubfrei.
  - frei von Heft- und Büroklammern.
  - weg vom direkten Luftzug von Klimaanlage, Heizungen oder Ventilatoren.
  - weg von direkter Sonneneinstrahlung und extremer Feuchtigkeit.
- Halten Sie die empfohlenen Temperaturen ein und vermeiden Sie Temperaturschwankungen:

Umgebungstemperatur	10 bis 32,2°C
Lagerungstemperatur	-40 bis 43,3 °C

- Folgender Platzbedarf ist für eine ausreichende Belüftung erforderlich:



1	Oben	330 mm (13 Zoll)
2	Rechte Seite	152 mm
3	Vorne	381 mm (15 Zoll)
4	Linke Seite	457 mm
5	Rückseite	203 mm

## Druckerkonfigurationen

**Hinweis:** Konfigurieren Sie den Drucker auf einer flachen stabilen Oberfläche.

## Grundmodell

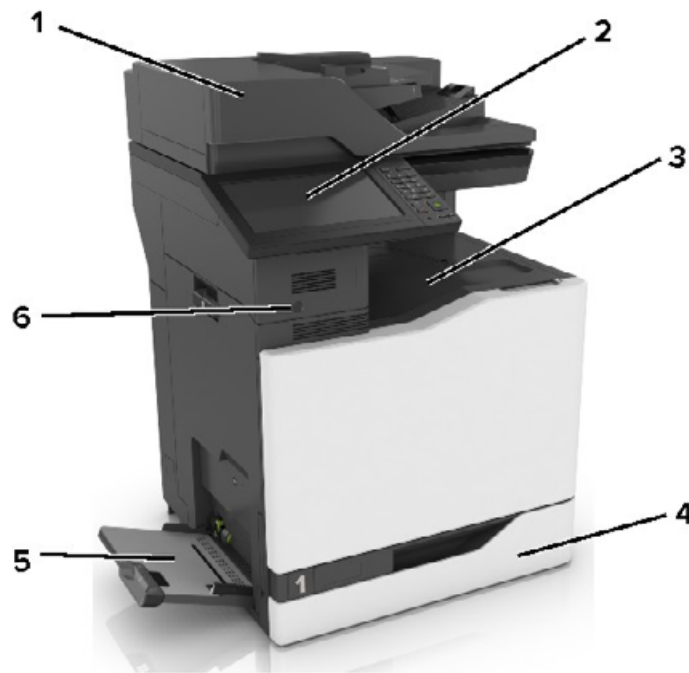

1	Automatische Dokumentenzuführung (ADZ)
2	Bedienfeld
3	Standardablage
4	550-Blatt-Standardfach
5	Universalzuführung
6	Umgebungssensor <b>Hinweis:</b> Nur auf einigen Druckereinheiten verfügbar.

## Konfiguriertes Modell

**⚠ VORSICHT – KIPPGEFAHR:** Wenn Sie mehrere Zuführungsoptionen am Drucker oder MFP angebracht haben, sollten Sie aus Stabilitätsgründen eine Standbasis mit Rollen, ein Möbelstück oder Sonstiges verwenden, um Verletzungsrisiken zu vermeiden. Weitere Informationen zu unterstützten Konfigurationen erhalten Sie beim Fachhändler, bei dem Sie den Drucker erworben haben.

**⚠ VORSICHT – KIPPGEFAHR:** Um zu vermeiden, dass die Komponenten instabil werden, befüllen Sie jedes Fach getrennt. Alle anderen Fächer sollten bis zu ihrem Einsatz geschlossen bleiben.

Sie können Ihren Drucker durch Hinzufügen eines optionalen 2200-Blatt-Fachs oder bis zu drei optionalen 550-Blatt-Fächern oder Fächern für Briefumschläge konfigurieren.

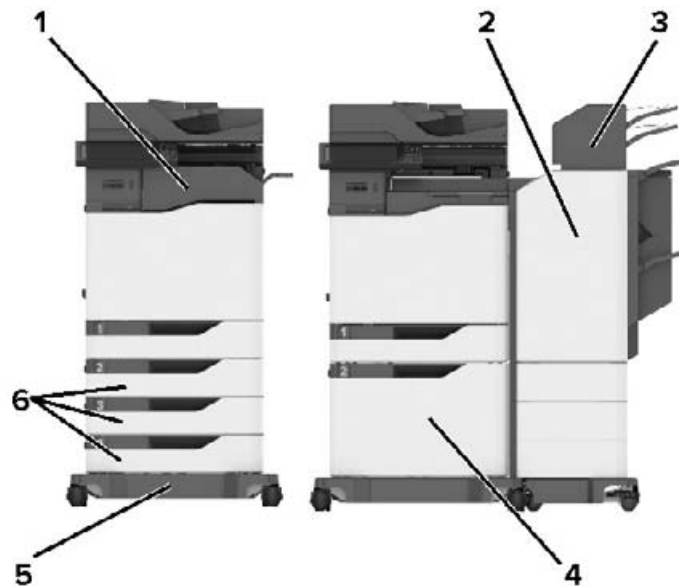

1	Hefter-Finisher <b>Hinweis:</b> Diese Option wird nicht unterstützt, wenn ein anderer Finisher installiert ist.
2	Mehrfachstellungshefter-/Locher-Finisher <b>Hinweis:</b> Diese Option wird nicht unterstützt, wenn ein anderer Finisher installiert ist.
3	Mailbox
4	Optionales 2200-Blatt-Fach
5	Standbasis mit Rollen
6	Optionales 550-Blatt-Fach oder Fach für Briefumschläge

**Hinweis:** Unter Umständen stehen nicht alle Optionen zur Verfügung. Wenn Sie weitere Informationen benötigen, wenden Sie sich an den Fachhändler, bei dem Sie den Drucker erworben haben.

## Anschließen der Kabel

- ⚠ VORSICHT – STROMSCHLAGGEFAHR:** Um das Risiko eines elektrischen Schlags zu vermeiden, sollten Sie dieses Produkt während eines Gewitters nicht einrichten, nicht an andere elektronische Geräte anschließen und keine Kabelverbindungen z. B. mit dem Netzkabel, dem Faxgerät oder dem Telefon herstellen.
- ⚠ VORSICHT – MÖGLICHE VERLETZUNGSGEFAHR** Um Feuer- und Stromschlaggefahr zu vermeiden, schließen Sie das Netzkabel direkt an eine ordnungsgemäß geerdete Steckdose an, die sich in der Nähe des Geräts befindet und leicht zugänglich ist.
- ⚠ VORSICHT – MÖGLICHE VERLETZUNGSGEFAHR** Um das Risiko eines Feuers oder elektrischen Schlags zu vermeiden, verwenden Sie ausschließlich das diesem Produkt beiliegende Netzkabel bzw. ein durch den Hersteller zugelassenes Ersatzkabel.

**⚠ VORSICHT – MÖGLICHE VERLETZUNGSGEFAHR** Verwenden Sie zur Verringerung von Brandgefahr ausschließlich ein 26-AWG-Telekommunikationskabel (RJ-11) oder höher, wenn Sie dieses Produkt mit dem öffentlichen Telefonnetz verbinden. Benutzer in Australien müssen ein Kabel verwenden, das von der australischen Behörde für Kommunikation und Medien (Australian Communications and Media Authority) zugelassen ist.

**Warnung—Mögliche Schäden:** Berühren Sie das USB-Kabel, einen WLAN-Adapter oder einen der angezeigten Druckbereiche während eines Druckvorgangs nicht, um einen Datenverlust oder eine Störung zu vermeiden.

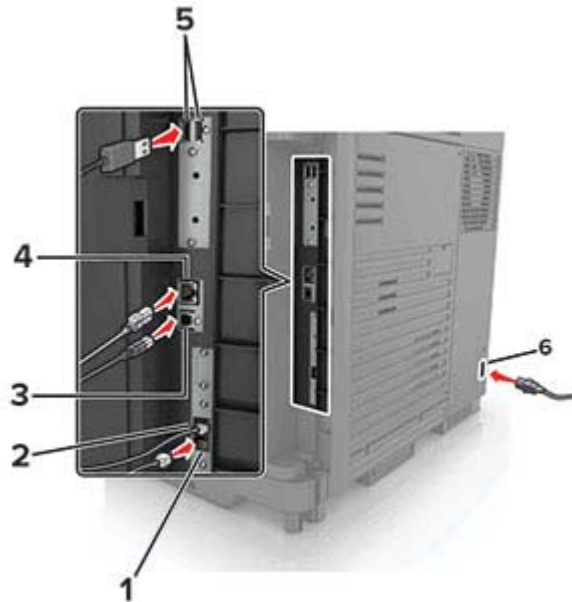

	Druckeranschluss	Funktion
<b>1</b>	EXT-Anschluss	Schließen Sie weitere Geräte (Telefon oder Anrufbeantworter) an den Drucker und die Telefonleitung an. Verwenden Sie diesen Anschluss, wenn Sie über keine eigene Faxleitung für den Drucker verfügen und wenn diese Verbindungsmethode in Ihrem Land oder Ihrer Region unterstützt wird. <b>Hinweis:</b> Entfernen Sie die Abdeckung des Anschlusses.
<b>2</b>	LINE-Anschluss	Schließen Sie den Drucker über eine Standardtelefonbuchse (RJ-11), einen DSL-Filter oder VoIP-Adapter oder einen anderen Adapter, über den Sie zum Senden und Empfangen von Faxnachrichten auf die Telefonleitung zugreifen können, an eine aktive Telefonleitung an.
<b>3</b>	USB-Druckeranschluss	Schließen Sie den Drucker an einen Computer an.
<b>4</b>	Ethernet-Anschluss	Verbinden Sie den Drucker mit einem Netzwerk.
<b>5</b>	USB-Anschlüsse	Schließen Sie eine Tastatur oder eine kompatible Option an.
<b>6</b>	Netzkabelbuchse	Schließen Sie den Drucker an eine ordnungsgemäß geerdete Netzsteckdose an.

## Verwenden des Bedienfelds

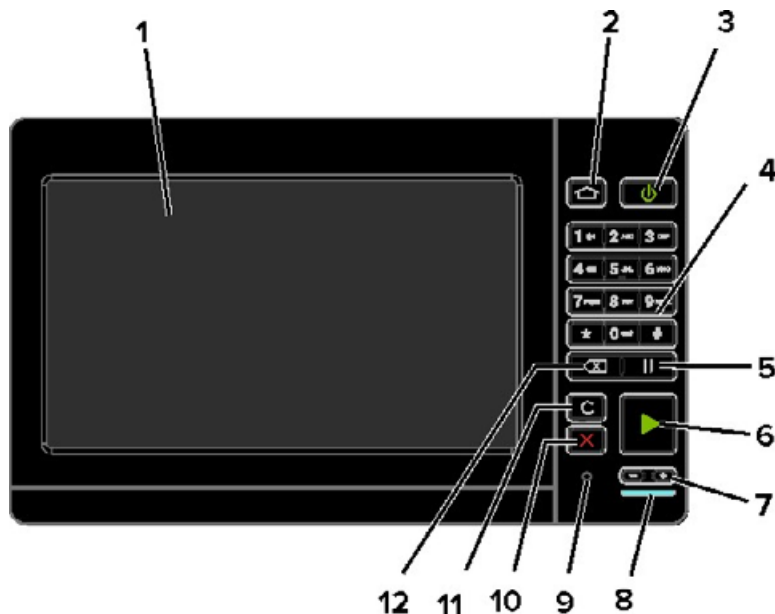

	Element	Zweck
1	Anzeige	<ul style="list-style-type: none"> <li>• Zeigen Sie die Druckermeldungen und den Verbrauchsmaterialstatus an.</li> <li>• Einrichtung und Bedienung des Druckers.</li> </ul>
2	Home-Taste	Zurückkehren zum Startbildschirm.
3	Netzschalter	<ul style="list-style-type: none"> <li>• Ein- oder Ausschalten des Druckers.</li> </ul> <p><b>Hinweis:</b> Zum Ausschalten des Druckers halten Sie die Netztaaste für fünf Sekunden gedrückt.</p> <ul style="list-style-type: none"> <li>• Schalten Sie den Drucker in den Energiespar- oder Ruhemodus.</li> <li>• Aktivieren des Druckers aus dem Stromspar- oder Ruhemodus.</li> </ul>
4	Tastatur	Geben Sie Zahlen oder Symbole in ein Eingabefeld ein.
5	Pause-Taste	Fügen Sie eine Wählpause in eine Faxnummer ein.
6	Start-Taste	Starten eines Auftrags je nach ausgewähltem Modus.
7	Lautstärke-Tasten	Anpassen der Lautstärke für das Headset oder den Lautsprecher.
8	Kontrollleuchte	Überprüfen des Druckerstatus.
9	Headset- oder Lautsprecher-Anschluss	Anschluss eines Headsets oder Lautsprechers.
10	Stopp- oder Abbrechen-Taste	Abbrechen des aktuellen Auftrags.
11	Taste "Alles löschen/Zurücksetzen"	Zurücksetzen der Standardeinstellungen einer Funktion, wie Kopieren, Faxen oder Scannen.
12	Rücktaste	Bewegen Sie den Cursor zurück, und löschen Sie ein Zeichen in einem Eingabefeld.

## Erläuterungen zum Status der Netztaste und der Kontrollleuchte

Kontrollleuchte	Druckerstatus
Aus	Der Drucker ist ausgeschaltet oder befindet sich im Ruhemodus.
Blau	Der Drucker ist bereit oder verarbeitet gerade Daten.
Rot	Der Drucker wartet auf eine Aktion des Benutzers.

Farbe der Netztaste	Druckerstatus
Aus	Der Drucker ist aus, bereit oder verarbeitet Daten.
Konstant gelb	Der Drucker befindet sich im Energiesparmodus.
Gelb blinkend	Der Drucker befindet sich im Ruhemodus.

## Verwenden des Startbildschirms

**Hinweis:** Der Startbildschirm kann je nach Anpassungseinstellungen, Verwaltungskonfiguration und aktiven eingebetteten Lösungen unterschiedlich aussehen.



Symbol	Beschreibung
1	Kopieren Kopien erstellen.
2	E-Mail Senden von E-Mails.
3	Einstellungen Zugriff auf die Druckermenüs.
4	Faxen Fax senden.
5	Adressbuch Verwalten einer Kontaktliste, auf die andere Anwendungen auf dem Drucker zugreifen können.



Symbol		Beschreibung
6	Status/Material	<ul style="list-style-type: none"> <li>• Zeigt eine Druckerwarnung oder Fehlermeldung an, sobald der Drucker einen Benutzereingriff erfordert, um die Verarbeitung fortzusetzen.</li> <li>• Weitere Informationen zur Druckerwarnung oder Fehlermeldung und wie Sie die Meldung löschen.</li> </ul> <p><b>Hinweis:</b> Sie können diese Einstellung auch aufrufen, indem Sie auf den oberen Bereich des Startbildschirm tippen.</p>
7	USB-Laufwerk	<ul style="list-style-type: none"> <li>• Fotos und Dokumente von einem Flash-Laufwerk drucken.</li> <li>• Fotos und Dokumente an ein Flash-Laufwerk scannen.</li> </ul>
8	Auftragswarteschlange	<p>Zeigen Sie alle aktuellen Druckaufträge an.</p> <p><b>Hinweis:</b> Sie können diese Einstellung auch aufrufen, indem Sie auf den oberen Bereich des Startbildschirm tippen.</p>
9	Angehaltene Aufträge	Druckaufträge im Speicher des Druckers anzeigen.
10	Kurzwahl-Center	Organisieren aller Kurzwahlen.
11	App-Profil	Zugriff auf Anwendungsprofile
12	Scanprofile	Scannen und speichern Sie Dokumente direkt auf dem Computer.
13	FTP	Scannen und speichern Sie Dokumente direkt auf einem FTP-Server.
14	Lesezeichen	Organisieren Sie alle Lesezeichen.
15	Sprache ändern	Ändern der Sprache auf dem Display.

## Drucken der Seite mit den Menüeinstellungen

Berühren Sie auf dem Startbildschirm die Option **Einstellungen** > **Berichte** > **Menüeinstellungsseite**.

# Einrichten und Verwenden der Startbildschirm-Anwendungen

## Anpassen des Startbildschirms

- 1 Klicken Sie auf dem Bedienfeld auf **Einstellungen > Gerät > Sichtbare Symbole auf Startbildschirm**.
- 2 Wählen Sie die Symbole, die auf dem Startbildschirm angezeigt werden sollen.
- 3 Wenden Sie die Änderungen an.

## Einrichten von Formularen und Favoriten

- 1 Öffnen Sie einen Webbrowser, und geben Sie die IP-Adresse des Druckers in das Adressfeld ein.

### Hinweise:

- Zeigen Sie die IP-Adresse des Druckers auf dem Startbildschirm des Druckers an. Die IP-Adresse wird in vier Zahlengruppen angezeigt, die durch Punkte voneinander abgetrennt sind. Zum Beispiel: 123.123.123.123.
- Wenn Sie einen Proxyserver verwenden, deaktivieren Sie ihn vorübergehend, um die Webseite ordnungsgemäß zu laden.

- 2 Klicken Sie auf **Apps > Formulare und Favoriten > Konfigurieren**.
- 3 Klicken Sie auf **Hinzufügen**, und passen Sie die Einstellungen an.

### Hinweise:

- Um sicherzustellen, dass die Speicherorteinstellungen des Lesezeichens richtig sind, geben Sie die IP-Adresse des Host-Computers ein, auf dem sich das Lesezeichen befindet.
- Stellen Sie sicher, dass der Drucker über Zugriffsrechte für den Ordner verfügt, in dem sich das Lesezeichen befindet.

- 4 Wenden Sie die Änderungen an.

## Einrichten von "Ausweis kopieren"

- 1 Öffnen Sie einen Webbrowser, und geben Sie die IP-Adresse des Druckers in das Adressfeld ein.

### Hinweise:

- Zeigen Sie die IP-Adresse des Druckers auf dem Startbildschirm des Druckers an. Die IP-Adresse wird in vier Zahlengruppen angezeigt, die durch Punkte voneinander abgetrennt sind. Zum Beispiel: 123.123.123.123.
- Wenn Sie einen Proxyserver verwenden, deaktivieren Sie ihn vorübergehend, um die Webseite ordnungsgemäß zu laden.

- 2 Klicken Sie auf **Apps > Karte kopieren > Konfigurieren**.

**Hinweise:**

- Stellen Sie sicher, dass das Symbol "Display" aktiviert ist.
- Stellen Sie sicher, dass die Einstellungen für E-Mail und Netzwerkfreigabe konfiguriert sind.
- Stellen Sie beim Scannen eines Ausweises sicher, dass die Scanauflösung nicht mehr als 200dpi für Farbe und nicht mehr als 400dpi für Schwarzweiß beträgt.
- Stellen Sie beim Scannen mehrerer Ausweise sicher, dass die Scanauflösung nicht über 150dpi für Farbe bzw. 300dpi für Schwarzweiß liegt.

**3** Wenden Sie die Änderungen an.

**Hinweis:** Zum Scannen mehrerer Ausweise benötigen Sie eine Druckerfestplatte.

## Verwenden des Kurzwahl-Centers

- 1** Drücken Sie im Startbildschirm die Option **Kurzwahl-Center**, und wählen Sie dann eine Druckerfunktion aus.
- 2** Drücken Sie die Option **Verknüpfung erstellen**, und konfigurieren Sie dann die Einstellungen.
- 3** Drücken Sie die Option **Speichern**, und geben Sie dann einen eindeutigen Namen für die Verknüpfung ein.
- 4** Wenden Sie die Änderungen an.

## Scan Center einrichten

- 1** Drücken Sie auf dem Startbildschirm **Scannen**.
- 2** Wählen und erstellen Sie ein Zielverzeichnis, und konfigurieren Sie danach die Einstellungen.

**Hinweise:**

- Bei der Erstellung eines Ziels im Netzwerk stellen Sie sicher, dass Sie die Einstellungen solange validieren und anpassen, bis keine Fehler mehr auftreten.
- Es werden nur Ziele, die vom Embedded Web Server aus erstellt wurden, gespeichert. Weitere Informationen finden Sie in der Dokumentation zu Ihrem Drucker.

**3** Wenden Sie die Änderungen an.

## Verwalten von Lesezeichen

### Erstellen von Lesezeichen

Verwenden Sie Lesezeichen, um häufig verwendete Dokumente zu drucken, die auf Servern oder im Internet gespeichert sind.

- 1** Öffnen Sie einen Webbrowser, und geben Sie die IP-Adresse des Druckers in das Adressfeld ein.

**Hinweise:**

- Zeigen Sie die IP-Adresse des Druckers auf dem Startbildschirm des Druckers an. Die IP-Adresse wird in vier Zahlengruppen angezeigt, die durch Punkte voneinander getrennt sind. Beispiel: 123.123.123.123.
- Wenn Sie einen Proxy verwenden, deaktivieren Sie ihn vorübergehend, um die Webseite ordnungsgemäß zu laden.

**2** Klicken Sie auf **Lesezeichen > Lesezeichen hinzufügen**, und geben Sie dann einen Namen für das Lesezeichen ein.

**3** Wählen Sie einen Adressen-Protokolltyp aus, und gehen Sie anschließend wie folgt vor:

- Geben Sie bei HTTP und HTTPS die URL ein, für die Sie ein Lesezeichen setzen wollen.
- Stellen Sie sicher, dass Sie für HTTPS den Hostnamen anstelle der IP-Adresse verwenden. Geben Sie z. B. **myWebsite.com/sample.pdf** anstatt **123.123.123.123/sample.pdf** ein. Stellen Sie sicher, dass der Hostname auch mit dem gemeinsamen Namen (CN) auf dem Serverzertifikat übereinstimmt. Weitere Informationen zur Ermittlung des CNs auf dem Serverzertifikat finden Sie in den Hilfeinformationen zu Ihrem Webbrowser.
- Geben Sie bei FTP die FTP-Adresse ein. Zum Beispiel: **myServer/myDirectory**. Geben Sie den FTP-Port ein. Port 21 ist der Standardport für das Senden von Befehlen.
- Für SMB: Geben Sie die Netzwerkordneradresse ein. Beispiel: **myServer\myShare\ myFile.pdf**. Geben Sie den Namen der Netzwerkdomäne ein.
- Falls erforderlich, wählen Sie den Authentifizierungstyp für FTP und SMB aus.

Um den Zugriff auf das Lesezeichen zu beschränken, geben Sie eine PIN ein.

**Hinweis:** Die Anwendung unterstützt nur die folgenden Dateitypen: PDF, JPEG, TIFF und HTML-basierte Webseiten. Andere Dateitypen wie DOCX und XLXS werden von einigen Druckermodellen unterstützt.

**4** Klicken Sie auf **Speichern**.

## Erstellen von Ordnern

**1** Öffnen Sie einen Webbrowser, und geben Sie die IP-Adresse des Druckers in das Adressfeld ein.

**Hinweise:**

- Zeigen Sie die IP-Adresse des Druckers auf dem Startbildschirm des Druckers an. Die IP-Adresse wird in vier Zahlengruppen angezeigt, die durch Punkte voneinander getrennt sind. Beispiel: 123.123.123.123.
- Wenn Sie einen Proxy verwenden, deaktivieren Sie ihn vorübergehend, um die Webseite ordnungsgemäß zu laden.

**2** Klicken Sie auf **Lesezeichen > Ordner hinzufügen**, und geben Sie dann einen Namen für den Ordner ein.

**Hinweis:** Zur Beschränkung des Zugriffs auf den Ordner können Sie eine PIN eingeben.

**3** Klicken Sie auf **Speichern**.

**Hinweis:** Sie können innerhalb eines Ordners Lesezeichen oder weitere Ordner erstellen. Für weitere Informationen zur Erstellung eines Lesezeichens, siehe ["Erstellen von Lesezeichen" auf Seite 19](#).

# Verwalten von Kontakten

## Kontakte hinzufügen

1 Öffnen Sie einen Webbrowser, und geben Sie die IP-Adresse des Druckers in das Adressfeld ein.

**Hinweise:**

- Zeigen Sie die IP-Adresse des Druckers auf dem Startbildschirm des Druckers an. Die IP-Adresse wird in vier Zahlengruppen angezeigt, die durch Punkte voneinander abgetrennt sind. Zum Beispiel: 123.123.123.123.
- Wenn Sie einen Proxyserver verwenden, deaktivieren Sie ihn vorübergehend, um die Webseite ordnungsgemäß zu laden.

2 Klicken Sie auf **Adressbuch**.

3 Wählen Sie aus dem Bereich "Kontakte", Kontakt hinzufügen.

**Hinweis:** Sie können den Kontakt zu einer oder mehreren Gruppen hinzufügen.

4 Geben Sie gegebenenfalls eine Methode für die Anmeldung an und erlauben Sie so der Anwendung den Zugriff.

5 Wenden Sie die Änderungen an.

## Hinzufügen von Gruppen

1 Öffnen Sie einen Webbrowser, und geben Sie die IP-Adresse des Druckers in das Adressfeld ein.

**Hinweise:**

- Zeigen Sie die IP-Adresse des Druckers auf dem Startbildschirm des Druckers an. Die IP-Adresse wird in vier Zahlengruppen angezeigt, die durch Punkte voneinander abgetrennt sind. Zum Beispiel: 123.123.123.123.
- Wenn Sie einen Proxyserver verwenden, deaktivieren Sie ihn vorübergehend, um die Webseite ordnungsgemäß zu laden.

2 Klicken Sie auf **Adressbuch**.

3 Wählen Sie den Abschnitt "Kontaktgruppen" aus und fügen Sie einen Gruppennamen hinzu.

**Hinweis:** Sie können der Gruppe einen oder mehrere Kontakte hinzufügen.

4 Wenden Sie die Änderungen an.

## Kontaktgruppe bearbeiten

1 Öffnen Sie einen Webbrowser, und geben Sie die IP-Adresse des Druckers in das Adressfeld ein.

**Hinweise:**

- Zeigen Sie die IP-Adresse des Druckers auf dem Startbildschirm des Druckers an. Die IP-Adresse wird in vier Zahlengruppen angezeigt, die durch Punkte voneinander abgetrennt sind. Zum Beispiel: 123.123.123.123.

- Wenn Sie einen Proxyserver verwenden, deaktivieren Sie ihn vorübergehend, um die Webseite ordnungsgemäß zu laden.

**2** Klicken Sie auf **Adressbuch**.

**3** Führen Sie einen der folgenden Schritte aus:

- Klicken Sie im Abschnitt "Kontakte" auf einen Kontaktnamen und ändern Sie die Angaben.
- Klicken Sie im Abschnitt "Kontakte" auf einen Gruppennamen und ändern Sie die Angaben.

**4** Wenden Sie die Änderungen an.

## Löschen von Einträgen oder Gruppen

**1** Öffnen Sie einen Webbrowser, und geben Sie die IP-Adresse des Druckers in das Adressfeld ein.

### Hinweise:

- Zeigen Sie die IP-Adresse des Druckers auf dem Startbildschirm des Druckers an. Die IP-Adresse wird in vier Zahlengruppen angezeigt, die durch Punkte voneinander abgetrennt sind. Zum Beispiel: 123.123.123.123.
- Wenn Sie einen Proxyserver verwenden, deaktivieren Sie ihn vorübergehend, um die Webseite ordnungsgemäß zu laden.

**2** Klicken Sie auf **Adressbuch**.

**3** Führen Sie einen der folgenden Schritte aus:

- Wählen Sie im Abschnitt "Kontakte" einen zu löschenden Kontakt aus.
- Wählen Sie im Abschnitt "Kontaktgruppen" einen zu löschenden Gruppennamen aus.

# Einlegen von Papier und Spezialdruckmedien

## Festlegen des Formats und derselben Sorte der Spezialdruckmedien

Die Fächer erkennen automatisch das Format von Normalpapier. Für Spezialdruckmedien wie Etiketten, Karten oder Umschlägen gehen Sie wie folgt vor:

- 1 Wechseln Sie auf dem Startbildschirm zu:  
**Einstellungen > Papier > Fachkonfiguration > Papierformat/Sorte** > wählen Sie einen Papiereinzug aus
- 2 Legen Sie das Format und die Sorte der Spezialdruckmedien fest.

## Konfigurieren des Papierformats "Universal"

- 1 Berühren Sie auf dem Startbildschirm die Option **Einstellungen > Papier > Medienkonfiguration > Konfiguration Universal**.
- 2 Konfigurieren Sie die Einstellungen.

## Laden der Fächer

**⚠ VORSICHT – KIPPGEFAHR:** Um zu vermeiden, dass die Komponenten instabil werden, befüllen Sie jedes Fach getrennt. Alle anderen Fächer sollten bis zu ihrem Einsatz geschlossen bleiben.

- 1 Ziehen Sie das Fach heraus.

**Hinweis:** Zur Vermeidung von Papierstaus nehmen Sie keine Fächer heraus, während der Drucker belegt ist.



- 2 Passen Sie die Führungen so an, dass sie dem Format des eingelegten Papiers entsprechen.

**Hinweis:** Schieben Sie die Führungen mithilfe der Markierungen unten im Fach in die richtige Position.

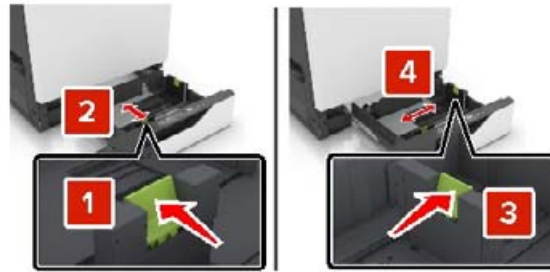

- 3** Biegen Sie das Papier vor dem Einlegen in beide Richtungen, fächern Sie es auf, und gleichen Sie die Kanten an.

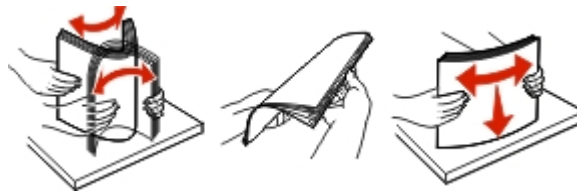

- 4** Legen Sie das Papier mit der Druckseite nach oben ein.

**Hinweis:** Legen Sie Briefumschläge nur in das optionale Fach für Briefumschläge ein.

**Warnung—Mögliche Schäden:** Es dürfen keine Umschläge mit Briefmarken, Metallklammern, Haken, Fenstern, Fütterung oder selbstklebenden Klebeflächen in das optionale Fach für Briefumschläge eingelegt werden.

**Hinweise:**

- Legen Sie Briefbögen beim einseitigen Druck mit der Druckseite nach oben und dem Briefkopf nach links in das Fach ein.
- Legen Sie Briefbögen beim beidseitigen Druck mit der Druckseite nach unten und dem Briefkopf nach rechts in das Fach ein.
- Legen Sie Briefbögen beim einseitigen Druck, die ein Finishing benötigen, mit der Druckseite nach oben und dem Briefkopf nach rechts in das Fach ein.
- Legen Sie Briefbögen beim einseitigen Druck, die ein Finishing benötigen, mit der Druckseite nach unten und dem Briefkopf nach links in das Fach ein.
- Legen Sie vorgelochtes Papier mit den Löchern nach vorne oder nach links in das Fach ein.
- Legen Sie Briefumschläge so ein, dass die Umschlagklappe nach unten und zur Rückseite des Fachs zeigt. Legen Sie europäische Briefumschläge so ein, dass die Umschlagklappe nach unten und zur linken Seite des Fachs zeigt.
- Schieben Sie das Papier nicht in das Fach.
- Stellen Sie sicher, dass die Stapelhöhe die Markierung für die maximale Füllhöhe nicht überschreitet. Durch Überladen des Fachs können Papierstaus entstehen.





**5** Schieben Sie das Fach in den Drucker.

Wenn Sie ein anderes Papierformat als Normalpapier einlegen, legen Sie die Papiergröße und das Papierformat im Menü "Papier" so fest, dass sie dem in das Fach eingelegten Papier entsprechen.

## Einlegen von Druckmedien in die Universalzuführung

**1** Öffnen Sie die Universalzuführung.

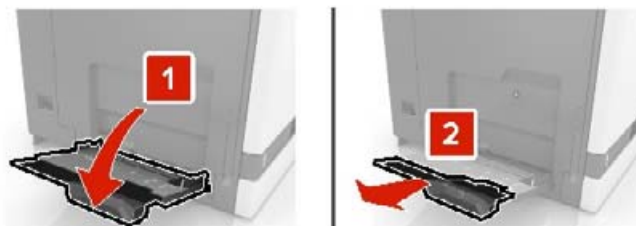

**2** Passen Sie die Führung so an, dass sie dem Format des eingelegten Papiers entspricht.

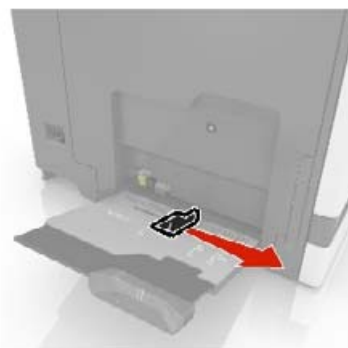

- 3** Biegen Sie das Papier vor dem Einlegen in beide Richtungen, fächern Sie es auf, und gleichen Sie die Kanten an.



- 4** Legen Sie das Papier ein.

- Legen Sie Papier, Karten und Folien mit der bedruckbaren Seite nach unten und der Oberkante voraus ein.



- Legen Sie Briefumschläge so ein, dass die Umschlagklappe nach oben und zur linken Seite der Papierführung zeigt. Legen Sie europäische Briefumschläge mit dem Umschlagklappenbereich voran ein.

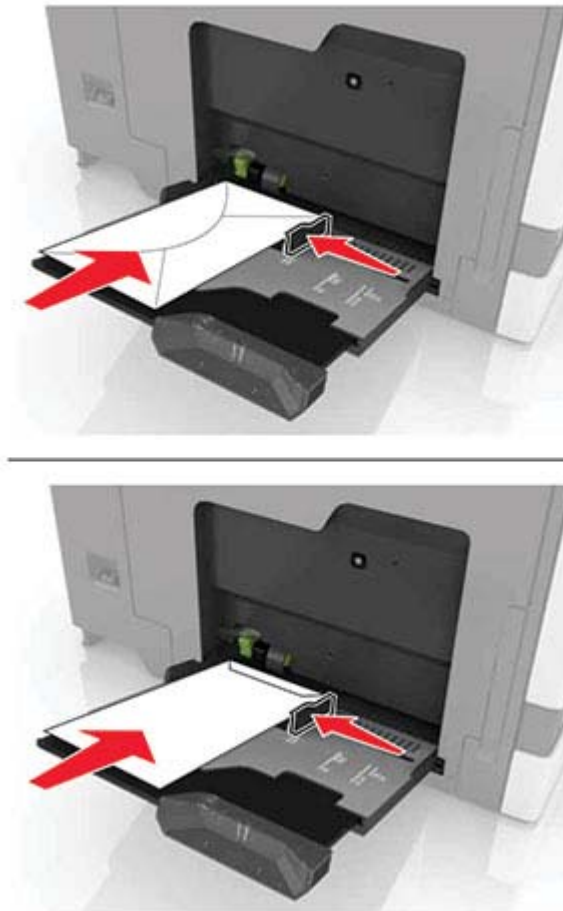

**Warnung—Mögliche Schäden:** Es dürfen keine Umschläge mit Briefmarken, Metallklammern, Haken, Fenstern, Fütterung oder selbstklebenden Klebeflächen verwendet werden.

- 5 Stellen Sie auf dem Bedienfeld Papierformat und -sorte entsprechend dem im Fach eingelegten Papier ein.

## Verbinden von Fächern

- 1 Berühren Sie auf dem Startbildschirm die Option **Einstellungen > Papier > Fachkonfiguration > Papierzuführung** auswählen.
- 2 Legen Sie bei den Fächern, die Sie verbinden, das gleiche Papierformat und die gleiche Papiersorte fest.
- 3 Berühren Sie auf dem Startbildschirm **Einstellungen > Gerät > Wartung > Konfigurationsmenü > Fachkonfiguration > Fachverbindung**.
- 4 Berühren Sie **Automatisch**.

Stellen Sie beim Trennen der Fachverbindung sicher, dass keine Fächer die gleichen Einstellungen für Papierformat oder Papiersorte haben.

**Warnung—Mögliche Schäden:** Die Temperatur der Fixierstation variiert je nach angegebener Papiersorte. Prüfen Sie zur Vermeidung von Druckproblemen, ob die Einstellung für die Papiersorte im Drucker dem im Fach eingelegten Papier entspricht.

# Papierstütze

## Unterstützte Papierformate

### Unterstützte zugeführte Formate

Papierformat	Abmessungen	550- Blatt- Fach	2200- Blatt-Fach	Briefumschlag Fach	Universal- Zuführung <sup>1</sup>	Beidseitig Drucken	ADZ
<b>3 x 5</b>	76,2 x 127 mm (3 x 5 Zoll)	X	X	X	✓	X	X
<b>4 x 6</b>	101,6 x 152,4 mm (4 x 6 Zoll)	X	X	X	✓	X	X
<b>A4</b>	210 x 297 mm (8,3 x 11,7 Zoll)	✓	✓	X	✓	✓	✓
<b>A5 Querformat</b>	210 x 148 mm (8,3 x 5,8 Zoll)	✓	✓	X	✓	✓	X
<b>A5 Hochformat<sup>2</sup></b>	148 x 210 mm (5,8 x 8,3 Zoll)	✓	X	X	✓	✓	✓
<b>A6</b>	105 x 148 mm (4,1 x 5,8 Zoll)	X	X	X	✓	✓	✓
<b>Banner</b>	Max. Breite: 215,9 mm (8,5 Zoll) Max. Länge: 1320,8 mm (52 Zoll)	X	X	X	✓	X	X
<b>Executive</b>	184,2 x 266,7 mm (7,3 x 10,5 Zoll)	✓	X	X	✓	✓	✓
<b>Folio</b>	215,9 x 330,2 mm (8,5 x 13 Zoll)	✓	✓	X	✓	✓	✓
<b>JIS B5</b>	182 x 257 mm (7,2 x 10,1 Zoll)	✓	X	X	✓	✓	✓
<b>Legal</b>	215,9 x 355,6 mm (8,5 x 14 Zoll)	✓	✓	X	✓	✓	✓
<b>Letter</b>	215,9 x 279,4 mm (8,5 x 11 Zoll)	✓	✓	X	✓	✓	✓
<b>Oficio</b>	216 x 340 mm (8,5 x 13,4 Zoll)	✓	✓	X	✓	✓	✓
<b>Statement</b>	139,7 x 215,9 mm (5,5 x 8,5 Zoll)	✓	X	X	✓	✓	✓

<sup>1</sup> Diese Papierzuführung unterstützt keine automatische Formaterkennung.

<sup>2</sup> A5 im Hochformat wird als Universal in den Standard- und optionalen 550-Blatt-Fächern angezeigt.

Papierformat	Abmessungen	550- Blatt- Fach	2200- Blatt-Fach	Briefumschlag Fach	Universal- Zuführung <sup>1</sup>	Beidseitig Drucken	ADZ
<b>Universal</b>	139,7 x 148 mm bis 215,9 x 355,6 mm (5,5 x 5,8 Zoll bis 8,5 x 14 Zoll)	X	X	X	✓	X	X
<b>Universal</b>	76,2 x 127 mm bis 229 x 359,9 mm (3 x 5 Zoll bis 9 x 14,2 Zoll)	✓	X	X	✓	✓	X
<b>Universal</b>	98,4 x 162 mm bis 176 x 250 mm (3,9 x 6,4 Zoll bis 6,9 x 9,8 Zoll)	X	X	✓	X	X	X
<b>Universal</b>	210 x 215,9 mm bis 210 x 1321 mm (8,27 x 8,5 Zoll bis 8,27 x 52 Zoll)	X	X	X	✓	X	X
<b>7 3/4 Briefumschlag</b>	98 x 190,5 mm (3,9 x 7,5 Zoll)	X	X	✓	✓	X	X
<b>9 Umschlag</b>	98,4 x 225,4 mm (3,86 x 8,9 Zoll)	X	X	✓	✓	X	X
<b>10 Umschlag</b>	104,8 x 241,3 mm (4,1 x 9,5 Zoll)	X	X	✓	✓	X	X
<b>B5 Umschlag</b>	176 x 250 mm (6,9 x 9,8 Zoll)	X	X	✓	✓	X	X
<b>C4 Umschlag</b>	229 x 324 mm (9 x 13 Zoll)	X	X	X	✓	X	X
<b>C5 Umschlag</b>	162 x 229 mm (6,4 x 9 Zoll)	X	X	✓	✓	X	X
<b>DL Umschlag</b>	110 x 220 mm (4,3 x 8,7 Zoll)	X	X	✓	✓	X	X
<b>Anderer Briefumschlag</b>	98,4 x 162 mm bis 229 x 359,9 mm (3,9 x 6,4 Zoll bis 9 x 14,2 Zoll)	X	X	X	✓	X	X

<sup>1</sup> Diese Papierzuführung unterstützt keine automatische Formaterkennung.

<sup>2</sup> A5 im Hochformat wird als Universal in den Standard- und optionalen 550-Blatt-Fächern angezeigt.

## Unterstützte Ausgabeformate

Papierformat	Abmessungen	Standard- ablage	Hefter-Finisher		Mehrfachstellungshefter-/Locher-Finisher			
			Versatz	Heften	Versatz	Heften	Lochen	2-Ablagen- Mailbox
<b>3 x 5</b>	76,2 x 127 mm (3 x 5 Zoll)	✓	X	X	✓	X	X	✓
<b>4 x 6</b>	101,6 x 152,4 mm (4 x 6 Zoll)	✓	X	X	✓	X	X	✓
<b>A4</b>	210 x 297 mm (8,3 x 11,7 Zoll)	✓	✓	✓	✓	✓	✓	✓
<b>A5 Querformat</b>	210 x 148 mm (8,3 x 5,8 Zoll)	✓	✓	X	✓	✓	X	✓
<b>A5 Hochformat*</b>	148 x 210 mm (5,8 x 8,3 Zoll)	✓	X	X	✓	X	✓	✓
<b>A6</b>	105 x 148 mm (4,1 x 5,8 Zoll)	✓	X	X	✓	X	X	X
<b>Executive</b>	184,2 x 266,7 mm (7,3 x 10,5 Zoll)	✓	✓	X	✓	✓	✓	✓
<b>Folio</b>	215,9 x 330,2 mm (8,5 x 13 Zoll)	✓	✓	✓	✓	✓	✓	✓
<b>JIS B5</b>	182 x 257 mm (7,2 x 10,1 Zoll)	✓	✓	X	✓	✓	✓	✓
<b>Legal</b>	215,9 x 355,6 mm (8,5 x 14 Zoll)	✓	✓	✓	✓	✓	X	✓
<b>Letter</b>	215,9 x 279,4 mm (8,5 x 11 Zoll)	✓	✓	✓	✓	✓	✓	✓
<b>Oficio</b>	216 x 340 mm (8,5 x 13,4 Zoll)	✓	✓	✓	✓	✓	✓	✓
<b>Statement</b>	139,7 x 215,9 mm (5,5 x 8,5 Zoll)	✓	X	X	✓	X	✓	✓
<b>Universal</b>	139,7 x 148 mm bis 215,9 x 359,9 mm (5,5 x 5,8 Zoll bis 8,5 x 14,2 Zoll)	✓	X	X	✓	X	X	X
<b>Universal</b>	76,2 x 127 mm bis 229 x 359,9 mm (3 x 5 Zoll bis 9 x 14,2 Zoll)	✓	X	✓	✓	X	X	X
<b>Universal</b>	98,4 x 162 mm bis 176 x 250 mm (3,9 x 6,4 Zoll bis 6,9 x 9,8 Zoll)	✓	X	X	X	X	X	X

\* A5 im Hochformat wird als Universal in den Standard- und optionalen 550-Blatt-Fächern angezeit.

Papierformat	Abmessungen	Standard-ablage	Hefter-Finisher		Mehrfachstellungshefter-/Locher-Finisher			
			Versatz	Heften	Versatz	Heften	Lochen	2-Ablagen-Mailbox
<b>Universal</b>	210 x 215,9 mm bis 210 x 1321 mm (8,27 x 8,5 Zoll bis 8,27 x 52 Zoll)	✓	X	X	X	X	X	X
<b>7 3/4 Briefumschlag</b>	98 x 190,5 mm (3,9 x 7,5 Zoll)	✓	X	X	X	X	X	X
<b>9 Umschlag</b>	98,4 x 225,4 mm (3,86 x 8,9 Zoll)	✓	X	X	X	X	X	X
<b>10 Umschlag</b>	104,8 x 241,3 mm (4,1 x 9,5 Zoll)	✓	X	X	X	X	X	X
<b>B5 Umschlag</b>	176 x 250 mm (6,9 x 9,8 Zoll)	✓	X	X	X	X	X	X
<b>C4 Umschlag</b>	229 x 324 mm (9 x 13 Zoll)	✓	X	X	X	X	X	X
<b>C5 Umschlag</b>	162 x 229 mm (6,4 x 9 Zoll)	✓	X	X	X	X	X	X
<b>DL Umschlag</b>	110 x 220 mm (4,3 x 8,7 Zoll)	✓	X	X	X	X	X	X
<b>Anderer Briefumschlag</b>	98,4 x 162 mm bis 229 x 359,9 mm (3,9 x 6,4 Zoll bis 9 x 14,2 Zoll)	✓	X	X	X	X	X	X

\* A5 im Hochformat wird als Universal in den Standard- und optionalen 550-Blatt-Fächern angezeigt.

## Unterstützte Papiersorten

### Unterstützte zugeführte Sorten

**Hinweis:** Etiketten, Briefumschläge und Karten werden immer mit einer niedrigeren Druckgeschwindigkeit gedruckt.

Papiersorte	550-Blatt-Fach	2200-Blatt-Fach	Briefumschlag Fach	Universal-Zuführung	Beidseitig Drucken	ADZ
<b>Normalpapier</b>	✓	✓	X	✓	✓	✓
<b>Karten <sup>2</sup></b>	✓ <sup>1</sup>	X	X	✓ <sup>1</sup>	✓	X
<b>Recyclingpapier</b>	✓	✓	X	✓	✓	✓

<sup>1</sup> Unterstützt Karten mit einem Gewicht von bis zu 176 g/m<sup>2</sup>.

<sup>2</sup> Karten, die mehr als 176 g/m<sup>2</sup> wiegen, werden nur für einseitigen Druck mit dem Standard-550-Blatt-Fach unterstützt.



Papiersorte	550-Blatt-Fach	2200-Blatt-Fach	Briefumschlag Fach	Universal-Zuführung	Beidseitig Drucken	ADZ
Glanz	✓	✓	X	✓	✓	X
Schweres Glanzpapier	✓	✓	X	✓	✓	X
Etiketten	✓	X	X	✓	X	X
Vinyl-Etiketten	✓	X	X	✓	X	X
Feinpost	✓	✓	X	✓	✓	✓
Briefumschlag	X	X	✓	✓	X	X
Briefumschlag rau	X	X	✓	✓	X	X
Folie	X	X	X	✓	X	X
Briefbogen	✓	✓	X	✓	✓	✓
Vorgedruckt	✓	✓	X	✓	✓	✓
Farbpapier	✓	✓	X	✓	✓	✓
Leichtes Papier	✓	✓	X	✓	✓	✓
Schweres Papier	✓	✓	X	✓	✓	✓
Rau/Baumwolle	✓	✓	X	✓	✓	✓

<sup>1</sup> Unterstützt Karten mit einem Gewicht von bis zu 176 g/m<sup>2</sup>.

<sup>2</sup> Karten, die mehr als 176 g/m<sup>2</sup> wiegen, werden nur für einseitigen Druck mit dem Standard-550-Blatt-Fach unterstützt.

### Unterstützte Ausgabesorten

Papiersorte	Hefter-Finisher			Mehrfachstellungshefter-/Locher-Finisher		
	Kein Finisher	Versatz	Heften	Standardablage (Normale und versetzte Stapelung)	2-Ablagen-Mailbox	Heften und Lochen
Normalpapier	✓	✓	✓	✓	✓	✓
Karten	✓	✓	X	✓	X	X
Folie	✓	X	X	✓	X	X
Recyclingpapier	✓	✓	✓	✓	✓	✓
Glanz	✓	✓	X	✓	✓	X
Schweres Glanzpapier	✓	✓	X	✓	✓	X
Etiketten	✓	X	X	✓	X	X
Vinyl-Etiketten	✓	X	X	✓	X	X
Feinpost	✓	✓	✓	✓	✓	✓
Briefumschlag	✓	✓	X	✓	X	X

Papiersorte	Hefter-Finisher			Mehrfachstellungshefter-/Locher-Finisher		
	Kein Finisher	Versatz	Heften	Standardablage (Normale und versetzte Stapelung)	2-Ablagen- Mailbox	Heften und Lochen
Briefumschlag rau	✓	✓	X	✓	X	X
Briefbogen	✓	✓	✓	✓	✓	✓
Vorgedruckt	✓	✓	✓	✓	✓	✓
Farbpapier	✓	✓	✓	✓	✓	✓
Leichtes Papier	✓	✓	✓	✓	✓	✓
Schweres Papier	✓	✓	✓	✓	✓	✓
Rau/Baumwolle	✓	✓	✓	✓	✓	✓

## Unterstütztes Papiergewicht

Papiersorte	Standard-550-Blatt-Fach	2200-Blatt-Fach	Briefumschlagsfach	Universalzuführung
Normalpapier <sup>1,2</sup>	60–176 g/m <sup>2</sup> (16–47 lb) <sup>3</sup>	60 bis 120 g/m <sup>2</sup> (16 bis 32 lb)	N/V	60–176 g/m <sup>2</sup> (16–47 lb)
Bannerpapier	N/V	N/V	N/V	90–105 g/m <sup>2</sup> (24–28 lb)
Glanz	88–176 g/m <sup>2</sup> (60–120 lb)	N/V	N/V	88–176 g/m <sup>2</sup> (60–120 lb)
Karten	88–300 g/m <sup>2</sup> (60–192 lb)	N/V	N/V	163–176 g/m <sup>2</sup> (90–120 lb)
Etiketten	88–300 g/m <sup>2</sup> (60–192 lb)	N/V	N/V	199–220 g/m <sup>2</sup> (53–59 lb)
Briefumschläge	N/V	N/V	60–105 g/m <sup>2</sup> (16–28 lb) <sup>4,5</sup>	60–105 g/m <sup>2</sup> (16–28 lb)

<sup>1</sup> Papier mit horizontaler Faserrichtung mit einem Gewicht von mindestens 90 g/m<sup>2</sup> (24 lb) wird beim zweiseitigen Drucken unterstützt.

<sup>2</sup> Recycling-Papier mit einem Gewicht von 75–120 g/m<sup>2</sup> (20–32 lb) wird beim zweiseitigen Drucken unterstützt.

<sup>3</sup> Das Papiergewicht wird auch beim zweiseitigen Drucken unterstützt.

<sup>4</sup> Das maximale Gewicht für 100 % Baumwollgehalt beträgt 24 lb Feinpost.

<sup>5</sup> Bei Briefumschlägen mit einem Gewicht von 28 lb Feinpost ist der Baumwollgehalt auf 25 % beschränkt.

# Drucken

 **VORSICHT – QUETSCHGEFAHR:** Um das Risiko einer Quetschung zu vermeiden, gehen Sie in Bereichen, die mit diesem Etikett gekennzeichnet sind, mit Vorsicht vor. Quetschungen können im Bereich von beweglichen Komponenten auftreten, wie z. B. Zahnrädern, Klappen, Fächern und Abdeckungen.

## Von einem Computer aus drucken

**Hinweis:** Für Etiketten, Karten und Umschläge müssen das Papierformat und die Papiersorte im Drucker vor dem Senden des Druckauftrags festgelegt werden.

- 1 Öffnen Sie im Dokument, das Sie drucken möchten, das Dialogfeld "Drucken".
- 2 Passen Sie nach Bedarf die Einstellungen an.
- 3 Drucken Sie das Dokument.

## Drucken von Formularen

- 1 Wechseln Sie auf dem Startbildschirm zu:  
**Formulare und Favoriten** > Format auswählen > **Drucken**
- 2 Passen Sie gegebenenfalls die Druckeinstellungen an.
- 3 Senden Sie den Druckauftrag.

## Drucken über ein Mobilgerät

### Drucken über ein Mobilgerät mithilfe von AirPrint



Die AirPrint-Softwarefunktion ist eine mobile Drucklösung, mit der Sie direkt von Apple-Geräten auf einem AirPrint-zertifizierten-Drucker drucken können.

#### Hinweise:



- Stellen Sie sicher, dass das Apple-Gerät und der Drucker mit demselben Netzwerk verbunden sind. Wenn das Netzwerk über mehrere drahtlose Hubs verfügt, stellen Sie sicher, dass beide Geräte mit demselben Subnetz verbunden sind.
  - Diese Anwendung wird nur von einigen Apple-Geräten unterstützt.
- 1 Wählen Sie auf Ihrem Mobilgerät ein Dokument aus Ihrem Dateimanager aus, oder starten Sie eine kompatible Anwendung.
  - 2 Tippen Sie auf das Freigabesymbol und dann auf **Drucken**.

- 3 Wählen Sie einen Drucker aus.  
Passen Sie nach Bedarf die Einstellungen an.
- 4 Drucken Sie das Dokument.

## Drucken über ein Mobilgerät mithilfe von Wi-Fi Direct®

Wi-Fi Direct® ist ein Druckdienst, mit dem Sie auf jedem Wi-Fi Direct-fähigen Drucker drucken können.

**Hinweis:** Stellen Sie sicher, dass das Mobilgerät an das WLAN des Druckers angeschlossen ist. Weitere Informationen finden Sie unter "[Verbinden eines Mobilgeräts mit dem Drucker](#)" auf Seite 141.

- 1 Öffnen Sie auf Ihrem Mobilgerät eine kompatible Anwendung, oder wählen Sie ein Dokument aus dem Dateimanager.
- 2 Abhängig von Ihrem Mobilgerät befolgen Sie einen der folgenden Schritte:
  - Tippen Sie auf  > **Drucken**.
  - Tippen Sie auf  > **Drucken**.
  - Tippen Sie auf  > **Drucken**.
- 3 Wählen Sie einen Drucker aus, und passen Sie die Einstellungen ggf. an.
- 4 Drucken Sie das Dokument.

## Drucken von einem Flash-Laufwerk

- 1 Setzen Sie das Flash-Laufwerk ein.

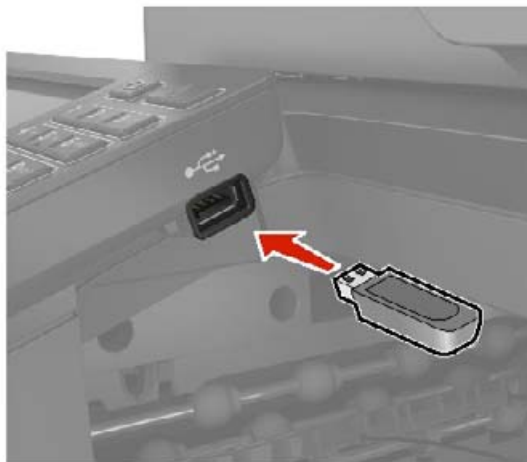

### Hinweise:

- Wenn Sie ein Flash-Laufwerk anschließen und eine Fehlermeldung angezeigt wird, dann ignoriert der Drucker das Flash-Laufwerk.
- Wenn Sie das Flash-Laufwerk anschließen, während der Drucker andere Aufträge verarbeitet, wird die Meldung **Belegt** auf dem Display angezeigt.

**2** Berühren Sie auf dem Display das Dokument, das Sie drucken möchten.  
Konfigurieren Sie gegebenenfalls die Druckeinstellungen.

**3** Senden Sie den Druckauftrag.

Zum Drucken eines weiteren Dokuments berühren Sie **USB-Laufwerk**.

**Warnung—Mögliche Schäden:** Flash-Laufwerk oder Drucker sollten im angezeigten Bereich während eines Druck-, Lese- oder Schreibvorgangs mittels Speichermedium nicht berührt werden, um einen Datenverlust oder eine Störung zu vermeiden.



## Unterstützte Flash-Laufwerke und Dateitypen

### Flash-Laufwerke

#### Hinweise:

- Der Drucker unterstützt High-Speed USB-Flash-Laufwerke mit Full-Speed-Standard.
- USB-Flash-Laufwerke müssen das FAT-Dateisystem (File Allocation Tables) unterstützen.

Es sind zahlreiche getestete Flash-Laufwerke für die Verwendung mit diesem Drucker zugelassen. Wenn Sie weitere Informationen benötigen, wenden Sie sich an den Fachhändler, bei dem Sie den Drucker erworben haben.

### Dateitypen

Dokumente:

- .doc oder .docx
- .xls oder .xlsx
- .ppt oder .pptx
- .pdf
- .xps

Bilder:

- .dcx
- .gif
- .jpeg oder .jpg
- .bmp
- .pcx
- .tiff oder .tif
- .png

## Konfigurieren vertraulicher Druckaufträge

### Verwenden des Bedienfelds

- 1 Berühren Sie auf dem Startbildschirm die Option **Einstellungen > Sicherheit > Druckeinrichtung für vertrauliche Jobs**.
- 2 Konfigurieren Sie die Einstellungen.

### Über den Embedded Web Server

- 1 Öffnen Sie einen Webbrowser, und geben Sie die IP-Adresse des Druckers in das Adressfeld ein.

#### Hinweise:

- Zeigen Sie die Drucker-IP-Adresse auf dem Startbildschirm an. Die IP-Adresse wird in vier Zahlengruppen angezeigt, die durch Punkte voneinander abgetrennt sind. Beispiel: 123.123.123.123.
- Wenn Sie einen Proxy verwenden, deaktivieren Sie ihn vorübergehend, um die Webseite ordnungsgemäß zu laden.

- 2 Klicken Sie auf **Einstellungen > Sicherheit > Einstellungen für den vertraulichen Druck**.
- 3 Konfigurieren Sie die Einstellungen.

Einstellung	Beschreibung
Max. ungültige PINs	Beschränken Sie die Anzahl ungültiger PIN-Eingaben. <b>Hinweis:</b> Ist der Grenzwert erreicht, werden die Druckaufträge für diesen Benutzernamen gelöscht.
Ablaufzeit für vertrauliche Aufträge	Legen Sie für jeden angehaltenen Auftrag eine individuelle Ablaufzeit fest, bevor er automatisch aus dem Drucker-Speicher oder der Festplatte gelöscht wird. <b>Hinweis:</b> Ein angehaltener Auftrag gilt entweder als ein Vertraulicher Auftrag, Wiederholungsauftrag, Reservierter Auftrag oder Abgleichauftrag.
Ablaufzeit für Wiederholungsaufträge	Legen Sie das Zeitlimit für Druckaufträge fest, die Sie wiederholen möchten.
Ablaufzeit für Abgleichauftrag	Legen Sie das Zeitlimit so fest, dass der Drucker eine Kopie ausdruckt und Sie die Qualität der Kopie überprüfen können, bevor er die restlichen Kopien druckt.
Ablaufzeit für reservierte Aufträge	Legen Sie das Zeitlimit für Druckaufträge fest, die Sie für einen späteren Druck im Drucker speichern möchten.
Anhalten aller Aufträge erfordern	Stellen Sie ein, dass der Drucker alle Druckaufträge anhält.

Einstellung	Beschreibung
Doppelte Dokumente beibehalten	Stellen Sie den Drucker so ein, dass alle Dokumente mit demselben Dateinamen beibehalten werden.

## Drucken von vertraulichen und anderen angehaltenen Druckaufträgen

### Für Windows-Benutzer

- 1 Klicken Sie bei einem geöffneten Dokument auf **Datei > Drucken**.
- 2 Wählen Sie einen Drucker aus, und klicken Sie anschließend auf **Eigenschaften, Einstellungen, Optionen** oder **Einrichtung**.
- 3 Klicken Sie auf **Drucken und Zurückhalten**.
- 4 Wählen Sie **"Drucken und Zurückhalten" verwenden** aus, und weisen Sie dann einen Benutzernamen zu.
- 5 Wählen Sie den Druckauftragstyp aus (vertraulich, wiederholt, reserviert oder bestätigt).  
Wenn Sie **Vertraulich** auswählen, sichern Sie den Druckauftrag mit einer persönlichen Identifikationsnummer (PIN).
- 6 Klicken Sie auf **OK** oder **Drucken**.
- 7 Geben Sie den Druckauftrag vom Startbildschirm des Druckers frei.
  - Tippen Sie für vertrauliche Druckaufträge auf **Angehaltene Aufträge** > Benutzernamen auswählen > **Vertraulich** > PIN eingeben > Druckauftrag auswählen > Einstellungen konfigurieren > **Drucken**
  - Tippen Sie für andere Druckaufträge auf **Angehaltene Aufträge** > Benutzernamen auswählen > Druckauftrag auswählen > Einstellungen konfigurieren > **Drucken**.

### Für Macintosh-Benutzer

#### Verwenden von AirPrint

- 1 Wählen Sie bei geöffnetem Dokument **Datei > Drucken** aus.
- 2 Wählen Sie einen Drucker aus, und wählen Sie anschließend im Dropdown-Menü hinter dem Menü Ausrichtung die Option **PIN-Druck** aus.
- 3 Aktivieren Sie **Drucken mit PIN**, und geben Sie dann eine vierstellige PIN ein.
- 4 Klicken Sie auf **Drucken**.
- 5 Geben Sie den Druckauftrag vom Startbildschirm des Druckers frei. Tippen Sie auf **Angehaltene Aufträge** > Computernamen auswählen > **Vertraulich** > PIN eingeben > Druckauftrag auswählen > **Drucken**.

#### Verwenden des Druckertreibers

- 1 Wählen Sie bei geöffnetem Dokument **Datei > Drucken** aus.
- 2 Wählen Sie einen Drucker aus, und wählen Sie anschließend im Dropdown-Menü hinter dem Menü Ausrichtung die Option **Drucken und Zurückhalten** aus.
- 3 Wählen Sie **Vertraulicher Druck** aus, und geben Sie anschließend eine vierstellige PIN ein.

- 4 Klicken Sie auf **Drucken**.
- 5 Geben Sie den Druckauftrag vom Startbildschirm des Druckers frei. Berühren Sie die Option **Angehaltene Aufträge** > Computer auswählen > **Vertraulich** > Druckauftrag auswählen > PIN eingeben > **Drucken**.

## Drucken von Schriftartmusterlisten

- 1 Berühren Sie auf dem Startbildschirm die Option **Einstellungen** > **Berichte** > **Drucken** > **Schriftarten drucken**.
- 2 Berühren Sie **PCL-Schriftarten** oder **PS-Schriftarten**.

## Drucken von Verzeichnislisten

Berühren Sie auf dem Startbildschirm die Option **Einstellungen** > **Berichte** > **Drucken** > **Verzeichnis drucken**.

## Abbrechen eines Druckauftrags

### Über die Druckerbedienerkonsole

- 1 Berühren Sie im Startbildschirm die Option **Auftragswarteschlange**.  
**Hinweis:** Sie können diese Einstellung auch aufrufen, indem Sie auf den oberen Bereich des Startbildschirm tippen.
- 2 Wählen Sie den abzubrechenden Auftrag aus.

### Computer

- 1 Führen Sie je nach Betriebssystem einen der folgenden Schritte aus:
  - Öffnen Sie den Ordner "Drucker", und wählen Sie dann Ihren Drucker aus.
  - Navigieren Sie über die Systemeinstellungen im Apple-Menü zu Ihrem Drucker.
- 2 Wählen Sie den abzubrechenden Auftrag aus.



# Kopieren

## Verwendung der automatischen Dokumentzuführung (ADZ) und des Scannerglases

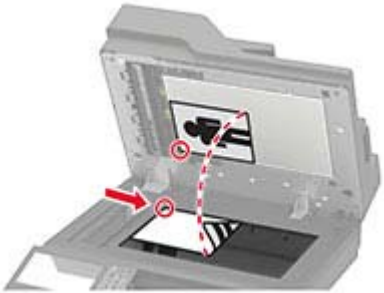
Automatische Dokumentenzuführung (ADZ)	Scannerglas
 <ul style="list-style-type: none"> <li>• Verwenden Sie das ADZ-Fach für mehrseitige oder zweiseitige Dokumente.</li> <li>• Legen Sie das Originaldokument mit der Druckseite nach oben ein. Achten Sie vor dem Einlegen mehrseitiger Dokumente darauf, die Führungskante auszurichten.</li> <li>• Passen Sie die ADZ-Führungen so an, dass sie dem Format des eingelegten Papiers entsprechen.</li> </ul>	 <ul style="list-style-type: none"> <li>• Verwenden Sie das Scannerglas für einseitige Dokumente, Buchseiten, kleine Dokumente (wie Postkarten oder Fotos), Folien, Fotopapier oder dünne Medien (wie Zeitungsausschnitte).</li> <li>• Legen Sie das Dokument mit der Druckseite nach unten in die Ecke mit dem Pfeil ein.</li> </ul>

## Erstellen von Kopien

- 1 Legen Sie ein Originaldokument in das ADZ-Fach oder auf das Scannerglas.

**Hinweis:** Um zu vermeiden, dass ein Bild beschnitten wird, muss das Papierformat des Originaldokuments und des Ausdrucks identisch sein.

- 2 Tippen Sie auf dem Startbildschirm auf die Option **Kopie**, und geben Sie dann die Anzahl der Kopien an. Passen Sie ggf. die Kopiereinstellungen an.
- 3 Kopieren Sie das Dokument.

**Hinweis:** Um eine Schnellkopie zu erstellen, drücken Sie im Bedienfeld die Taste .

## Kopieren von Fotos

- 1 Legen Sie ein Foto auf das Scannerglas.
- 2 Berühren Sie auf dem Startbildschirm die Option **Kopieren > Inhalt > Inhaltstyp > Foto**.
- 3 Berühren Sie **Inhaltsquelle**, und wählen Sie dann eine Einstellung aus, die dem Originalfoto am besten entspricht.
- 4 Kopieren Sie das Foto.

## Kopieren auf Briefbögen

- 1 Legen Sie ein Originaldokument in das ADZ-Fach oder auf das Scannerglas.
- 2 Tippen Sie auf dem Startbildschirm auf die Option **Kopie > Kopieren von >**, und wählen Sie das Format des Originaldokuments aus.
- 3 Tippen Sie auf **Kopieren nach**, und wählen Sie anschließend die Papierquelle mit dem Briefbogen. Nach dem Einlegen des Briefbogens in die Universalzuführung wechseln Sie zu:  
**Kopieren nach > Universalzuführung > Papierformat auswählen > Briefbogen**
- 4 Kopieren Sie das Dokument.

## Beidseitiges Kopieren

- 1 Legen Sie ein Originaldokument in das ADZ-Fach oder auf das Scannerglas.
- 2 Berühren Sie auf dem Startbildschirm **Kopieren > Seiten**.
- 3 Passen Sie die Einstellungen an.
- 4 Kopieren Sie das Dokument.

## Verkleinern bzw. Vergrößern von Kopien

- 1 Legen Sie ein Originaldokument in das ADZ-Fach oder auf das Scannerglas.
- 2 Wechseln Sie auf dem Startbildschirm zu:  
**Kopieren > Skalieren > Eingeben des gewünschten Wertes**  
**Hinweis:** Wenn die Größe des Originaldokuments oder der Ausgabe nach Einstellung von "Skalieren" geändert wird, wird der Wert für "Skalieren" auf "Auto" zurückgesetzt.
- 3 Kopieren Sie das Dokument.

## Sortieren von Kopien

- 1 Legen Sie ein Originaldokument in das ADZ-Fach oder auf das Scannerglas.
- 2 Berühren Sie auf dem Startbildschirm **Kopieren > Sortieren > Ein [1,2,1,2,1,2]**.
- 3 Kopieren Sie das Dokument.

## Einfügen von Trennseiten zwischen Kopien

- 1 Legen Sie ein Originaldokument in das ADZ-Fach oder auf das Scannerglas.
- 2 Tippen Sie auf dem Startbildschirm auf die Option **Kopieren > Trennseiten**.
- 3 Passen Sie die Einstellungen an.
- 4 Senden Sie den Kopierauftrag.

## Kopieren von mehreren Seiten auf ein einzelnes Blatt

- 1 Legen Sie ein Originaldokument in das ADZ-Fach oder auf das Scannerglas.
- 2 Drücken Sie auf dem Startbildschirm **Kopieren** > **Seiten pro Seite**.
- 3 Passen Sie die Einstellungen an.
- 4 Kopieren Sie das Dokument.

## Erstellen einer Kopierkurzwahlnummer

- 1 Drücken Sie auf dem Startbildschirm **Kopieren**.
- 2 Konfigurieren Sie die Einstellungen, und berühren Sie dann .
- 3 Erstellen Sie einen Kurzbefehl.

## Senden von E-Mails

### Verwendung der automatischen Dokumentzuführung (ADZ) und des Scannerglases

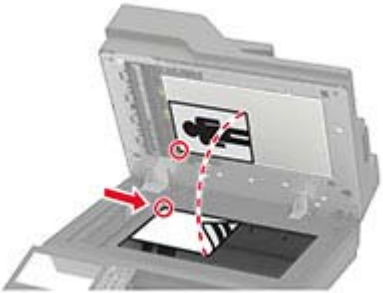
Automatische Dokumentenzuführung (ADZ)	Scannerglas
 <ul style="list-style-type: none"> <li>• Verwenden Sie das ADZ-Fach für mehrseitige oder zweiseitige Dokumente.</li> <li>• Legen Sie das Originaldokument mit der Druckseite nach oben ein. Achten Sie vor dem Einlegen mehrseitiger Dokumente darauf, die Führungskante auszurichten.</li> <li>• Passen Sie die ADZ-Führungen so an, dass sie dem Format des eingelegten Papiers entsprechen.</li> </ul>	 <ul style="list-style-type: none"> <li>• Verwenden Sie das Scannerglas für einseitige Dokumente, Buchseiten, kleine Dokumente (wie Postkarten oder Fotos), Folien, Fotopapier oder dünne Medien (wie Zeitungsausschnitte).</li> <li>• Legen Sie das Dokument mit der Druckseite nach unten in die Ecke mit dem Pfeil ein.</li> </ul>

## Konfigurieren der E-Mail-SMTP-Einstellungen

Konfigurieren Sie die SMTP-Einstellungen (Simple Mail Transfer Protocol), um ein gescanntes Dokument per E-Mail zu senden. Die Einstellungen variieren je nach E-Mail-Dienstanbieter.

Vergewissern Sie sich vor Beginn, dass der Drucker mit einem Netzwerk verbunden ist und dass das Netzwerk mit dem Internet verbunden ist.

### Verwendung des Embedded Web Server

- 1 Öffnen Sie einen Webbrowser, und geben Sie die IP-Adresse des Druckers in das Adressfeld ein.

#### Hinweise:

- Zeigen Sie die IP-Adresse des Druckers auf dem Startbildschirm des Druckers an. Die IP-Adresse wird in vier Zahlengruppen angezeigt, die durch Punkte voneinander abgetrennt sind. Beispiel: 123.123.123.123.
- Wenn Sie einen Proxy verwenden, deaktivieren Sie ihn vorübergehend, um die Webseite ordnungsgemäß zu laden.

- 2 Klicken Sie auf **Einstellungen** > **E-Mail**.

- 3 Konfigurieren Sie die Einstellungen im Abschnitt E-Mail-Einrichtung.

#### Hinweise:

- Weitere Informationen zum Kennwort finden Sie in der Liste der [E-Mail-Dienstanbieter](#).

- Wenden Sie sich bei Nutzung von Anbietern von E-Mail-Diensten, die nicht in der Liste aufgeführt sind, an Ihren Anbieter und fragen Sie nach den Einstellungen.

**4** Klicken Sie auf **Speichern**.

## Verwenden des Menüs Einstellungen im Drucker

**1** Tippen Sie auf dem Startbildschirm auf **Einstellungen > E-Mail > E-Mail-Einrichtung**.

**2** Konfigurieren Sie die Einstellungen.

### Hinweise:

- Weitere Informationen zum Kennwort finden Sie in der Liste der [E-Mail-Dienstanbieter](#).
- Wenden Sie sich bei Nutzung von Anbietern von E-Mail-Diensten, die nicht in der Liste aufgeführt sind, an Ihren Anbieter und fragen Sie nach den Einstellungen.

## E-Mail-Dienstanbieter

- [AOL-Mail](#)
- [Comcast-Mail](#)
- [Gmail](#)
- [iCloud-Mail](#)
- [Mail.com](#)
- [NetEase-Mail \(mail.126.com\)](#)
- [NetEase-Mail \(mail.163.com\)](#)
- [NetEase-Mail \(mail.yeah.net\)](#)
- [Outlook Live oder Microsoft 365](#)
- [QQ Mail](#)
- [Sina Mail](#)
- [Sohu Mail](#)
- [Yahoo! Mail](#)
- [Zoho-Mail](#)

### Hinweise:

- Wenn bei der Verwendung der angegebenen Einstellungen Fehler auftreten, wenden Sie sich an Ihren E-Mail-Dienstanbieter.
- Wenden Sie sich bei Nutzung von Anbietern von E-Mail-Diensten, die nicht in der Liste aufgeführt sind, an Ihren Anbieter.

## AOL-Mail

Einstellung	Wert
Primäres SMTP-Gateway	smtp.aol.com
Primärer SMTP-Gateway-Anschluss	587
SSL/TLS verwenden	Erforderlich
Vertrauenswürdige Zertifikat erforderlich	Deaktiviert
Rückantwort an	Ihre E-Mail-Adresse

Einstellung	Wert
<b>SMTP-Server-Authentifizierung</b>	Anmeldung/Normal
<b>Vom Gerät initiierte E-Mail</b>	SMTP-Anmeldeinformationen des Geräts verwenden
<b>Geräte-Benutzer-ID</b>	Ihre E-Mail-Adresse
<b>Gerätekenwort</b>	App-Kennwort <b>Hinweis:</b> Um ein App-Kennwort zu erstellen, gehen Sie zur Seite <a href="#">AOL-Kontosicherheit</a> , melden sich bei Ihrem Konto an, und klicken dann auf <b>App-Kennwort generieren</b> .

### Comcast-Mail

Einstellung	Wert
<b>Primäres SMTP-Gateway</b>	smtp.comcast.net
<b>Primärer SMTP-Gateway-Anschluss</b>	587
<b>SSL/TLS verwenden</b>	Erforderlich
<b>Vertrauenswürdige Zertifikat erforderlich</b>	Deaktiviert
<b>Rückantwort an</b>	Ihre E-Mail-Adresse
<b>SMTP-Server-Authentifizierung</b>	Anmeldung/Normal
<b>Vom Gerät initiierte E-Mail</b>	SMTP-Anmeldeinformationen des Geräts verwenden
<b>Geräte-Benutzer-ID</b>	Ihre E-Mail-Adresse
<b>Gerätekenwort</b>	Kontokenwort

### Gmail™

**Hinweis:** Stellen Sie sicher, dass in Ihrem Google-Konto die zweistufige Verifizierung aktiviert ist. Um die zweistufige Verifizierung zu aktivieren, rufen Sie die Seite [Google Kontosicherheit](#) auf, melden sich bei Ihrem Konto an, und klicken dann im Abschnitt "Anmelden bei Google" auf **2-Schritt-Verifizierung**.

Einstellung	Wert
<b>Primäres SMTP-Gateway</b>	smtp.gmail.com
<b>Primärer SMTP-Gateway-Anschluss</b>	587
<b>SSL/TLS verwenden</b>	Erforderlich
<b>Vertrauenswürdige Zertifikat erforderlich</b>	Deaktiviert
<b>Rückantwort an</b>	Ihre E-Mail-Adresse
<b>SMTP-Server-Authentifizierung</b>	Anmeldung/Normal
<b>Vom Gerät initiierte E-Mail</b>	SMTP-Anmeldeinformationen des Geräts verwenden
<b>Geräte-Benutzer-ID</b>	Ihre E-Mail-Adresse

Einstellung	Wert
<b>Gerätekenwort</b>	App-Kennwort <b>Hinweise:</b> <ul style="list-style-type: none"> <li>Um ein App-Kennwort zu erstellen, rufen Sie die Seite <a href="#">Google-Kontosicherheit</a> auf, melden sich bei Ihrem Konto an, und klicken dann im Abschnitt Anmelden bei Google auf <b>App-Kennwörter</b>.</li> <li>App-Kennwörter werden nur dann angezeigt, wenn eine zweistufige Verifizierung aktiviert ist.</li> </ul>

## iCloud-Mail

**Hinweis:** Stellen Sie sicher, dass die zweistufige Verifizierung für Ihr Konto aktiviert ist.

Einstellung	Wert
<b>Primäres SMTP-Gateway</b>	smtp.mail.me.com
<b>Primärer SMTP-Gateway-Anschluss</b>	587
<b>SSL/TLS verwenden</b>	Erforderlich
<b>Vertrauenswürdige Zertifikat erforderlich</b>	Deaktiviert
<b>Rückantwort an</b>	Ihre E-Mail-Adresse
<b>SMTP-Server-Authentifizierung</b>	Anmeldung/Normal
<b>Vom Gerät initiierte E-Mail</b>	SMTP-Anmeldeinformationen des Geräts verwenden
<b>Geräte-Benutzer-ID</b>	Ihre E-Mail-Adresse
<b>Gerätekenwort</b>	App-Kennwort <b>Hinweis:</b> Um ein App-Kennwort zu erstellen, gehen Sie zur Seite <a href="#">iCloud-Kontoverwaltung</a> , melden sich bei Ihrem Konto an, und klicken dann im Abschnitt Sicherheit auf <b>Kennwort generieren</b> .

## Mail.com

Einstellung	Wert
<b>Primäres SMTP-Gateway</b>	smtp.mail.com
<b>Primärer SMTP-Gateway-Anschluss</b>	587
<b>SSL/TLS verwenden</b>	Erforderlich
<b>Vertrauenswürdige Zertifikat erforderlich</b>	Deaktiviert
<b>Rückantwort an</b>	Ihre E-Mail-Adresse
<b>SMTP-Server-Authentifizierung</b>	Anmeldung/Normal
<b>Vom Gerät initiierte E-Mail</b>	SMTP-Anmeldeinformationen des Geräts verwenden
<b>Geräte-Benutzer-ID</b>	Ihre E-Mail-Adresse
<b>Gerätekenwort</b>	Kontokennwort

### NetEase-Mail (mail.126.com)

**Hinweis:** Stellen Sie sicher, dass der SMTP-Dienst in Ihrem Konto aktiviert ist. Um den Dienst zu aktivieren, klicken Sie auf der NetEase-Mail-Startseite auf **Einstellungen > POP3/SMTP/IMAP**, und aktivieren dann entweder den **IMAP/SMTP-Dienst** oder den **POP3/SMTP-Dienst**.

Einstellung	Wert
<b>Primäres SMTP-Gateway</b>	smtp.126.com
<b>Primärer SMTP-Gateway-Anschluss</b>	465
<b>SSL/TLS verwenden</b>	Erforderlich
<b>Vertrauenswürdige Zertifikat erforderlich</b>	Deaktiviert
<b>Rückantwort an</b>	Ihre E-Mail-Adresse
<b>SMTP-Server-Authentifizierung</b>	Anmeldung/Normal
<b>Vom Gerät initiierte E-Mail</b>	SMTP-Anmeldeinformationen des Geräts verwenden
<b>Geräte-Benutzer-ID</b>	Ihre E-Mail-Adresse
<b>Gerätekenwort</b>	Autorisierungskennwort <b>Hinweis:</b> Das Autorisierungskennwort wird bereitgestellt, wenn der IMAP/SMTP-Dienst oder der POP3/SMTP-Dienst aktiviert ist.

### NetEase-Mail (mail.163.com)

**Hinweis:** Stellen Sie sicher, dass der SMTP-Dienst in Ihrem Konto aktiviert ist. Um den Dienst zu aktivieren, klicken Sie auf der NetEase-Mail-Startseite auf **Einstellungen > POP3/SMTP/IMAP**, und aktivieren dann entweder den **IMAP/SMTP-Dienst** oder den **POP3/SMTP-Dienst**.

Einstellung	Wert
<b>Primäres SMTP-Gateway</b>	smtp.163.com
<b>Primärer SMTP-Gateway-Anschluss</b>	465
<b>SSL/TLS verwenden</b>	Erforderlich
<b>Vertrauenswürdige Zertifikat erforderlich</b>	Deaktiviert
<b>Rückantwort an</b>	Ihre E-Mail-Adresse
<b>SMTP-Server-Authentifizierung</b>	Anmeldung/Normal
<b>Vom Gerät initiierte E-Mail</b>	SMTP-Anmeldeinformationen des Geräts verwenden
<b>Geräte-Benutzer-ID</b>	Ihre E-Mail-Adresse
<b>Gerätekenwort</b>	Autorisierungskennwort <b>Hinweis:</b> Das Autorisierungskennwort wird bereitgestellt, wenn der IMAP/SMTP-Dienst oder der POP3/SMTP-Dienst aktiviert ist.



## NetEase-Mail (mail.yeah.net)

**Hinweis:** Stellen Sie sicher, dass der SMTP-Dienst in Ihrem Konto aktiviert ist. Um den Dienst zu aktivieren, klicken Sie auf der NetEase-Mail-Startseite auf **Einstellungen > POP3/SMTP/IMAP**, und aktivieren dann entweder den **IMAP/SMTP-Dienst** oder den **POP3/SMTP-Dienst**.

Einstellung	Wert
Primäres SMTP-Gateway	smtp.yeah.net
Primärer SMTP-Gateway-Anschluss	465
SSL/TLS verwenden	Erforderlich
Vertrauenswürdige Zertifikat erforderlich	Deaktiviert
Rückantwort an	Ihre E-Mail-Adresse
SMTP-Server-Authentifizierung	Anmeldung/Normal
Vom Gerät initiierte E-Mail	SMTP-Anmeldeinformationen des Geräts verwenden
Geräte-Benutzer-ID	Ihre E-Mail-Adresse
Gerätekenwort	Autorisierungskennwort <b>Hinweis:</b> Das Autorisierungskennwort wird bereitgestellt, wenn der IMAP/SMTP-Dienst oder der POP3/SMTP-Dienst aktiviert ist.

## Outlook Live oder Microsoft 365

Diese Einstellungen gelten für die E-Mail-Domänen outlook.com und hotmail.com sowie für Microsoft 365-Konten.

Einstellung	Wert
Primäres SMTP-Gateway	smtp.office365.com
Primärer SMTP-Gateway-Anschluss	587
SSL/TLS verwenden	Erforderlich
Vertrauenswürdige Zertifikat erforderlich	Deaktiviert
Rückantwort an	Ihre E-Mail-Adresse
SMTP-Server-Authentifizierung	Anmeldung/Normal
Vom Gerät initiierte E-Mail	SMTP-Anmeldeinformationen des Geräts verwenden
Geräte-Benutzer-ID	Ihre E-Mail-Adresse
Gerätekenwort	Kontokennwort oder App-Kennwort <b>Hinweise:</b> <ul style="list-style-type: none"> <li>• Verwenden Sie für Konten, bei denen die zweistufige Verifizierung deaktiviert ist, Ihr Kontokennwort.</li> <li>• Verwenden Sie für outlook.com oder hotmail.com-Konten, bei denen die zweistufige Verifizierung aktiviert ist, ein App-Kennwort. Um ein App-Kennwort zu erstellen, gehen Sie zur Seite <a href="#">Outlook Live Kontoverwaltung</a>, und melden sich dann bei Ihrem Konto an.</li> </ul>

**Hinweis:** Weitere Einrichtungsoptionen für Unternehmen, die Microsoft 365 verwenden, finden Sie auf der [Hilfeseite für Microsoft 365](#).

## QQ Mail

**Hinweis:** Stellen Sie sicher, dass der SMTP-Dienst in Ihrem Konto aktiviert ist. Um den Dienst zu aktivieren, klicken Sie auf der QQ Mail-Startseite auf **Einstellungen > Konto**. Aktivieren Sie im Abschnitt POP3/IMAP/SMTP/Exchange/CardDAV/CalDAV-Dienst entweder den **POP3/SMTP-Dienst** oder den **IMAP/SMTP-Dienst**.

Einstellung	Wert
<b>Primäres SMTP-Gateway</b>	smtp.qq.com
<b>Primärer SMTP-Gateway-Anschluss</b>	587
<b>SSL/TLS verwenden</b>	Erforderlich
<b>Vertrauenswürdige Zertifikat erforderlich</b>	Deaktiviert
<b>Rückantwort an</b>	Ihre E-Mail-Adresse
<b>SMTP-Server-Authentifizierung</b>	Anmeldung/Normal
<b>Vom Gerät initiierte E-Mail</b>	SMTP-Anmeldeinformationen des Geräts verwenden
<b>Geräte-Benutzer-ID</b>	Ihre E-Mail-Adresse
<b>Gerätekenwort</b>	Autorisierungscode <b>Hinweis:</b> Um einen Autorisierungscode zu generieren, klicken Sie auf der QQ Mail-Startseite auf <b>Einstellungen &gt; Konto</b> und anschließend im Abschnitt POP3/IMAP/SMTP/Exchange/CardDAV/CalDAV-Dienst auf <b>Autorisierungscode generieren</b> .

## Sina Mail

**Hinweis:** Stellen Sie sicher, dass der POP3/SMTP-Dienst in Ihrem Konto aktiviert ist. Um den Dienst zu aktivieren, klicken Sie auf der Startseite von Sina Mail auf **Einstellungen > Weitere Einstellungen > POP/IMAP/SMTP**, und aktivieren dann **POP3/SMTP-Dienst**.

Einstellung	Wert
<b>Primäres SMTP-Gateway</b>	smtp.sina.com
<b>Primärer SMTP-Gateway-Anschluss</b>	587
<b>SSL/TLS verwenden</b>	Erforderlich
<b>Vertrauenswürdige Zertifikat erforderlich</b>	Deaktiviert
<b>Rückantwort an</b>	Ihre E-Mail-Adresse
<b>SMTP-Server-Authentifizierung</b>	Anmeldung/Normal
<b>Vom Gerät initiierte E-Mail</b>	SMTP-Anmeldeinformationen des Geräts verwenden
<b>Geräte-Benutzer-ID</b>	Ihre E-Mail-Adresse
<b>Gerätekenwort</b>	Autorisierungscode <b>Hinweis:</b> Um einen Autorisierungscode zu erstellen, klicken Sie auf der E-Mail-Startseite auf <b>Einstellungen &gt; Weitere Einstellungen &gt; POP/IMAP/SMTP</b> , und aktivieren dann den <b>Autorisierungscodestatus</b> .

## Sohu Mail

**Hinweis:** Stellen Sie sicher, dass der SMTP-Dienst in Ihrem Konto aktiviert ist. Um den Dienst zu aktivieren, klicken Sie auf der Sohu Mail-Startseite auf **Optionen > Einstellungen > POP3/SMTP/IMAP**, und aktivieren Sie dann entweder den **IMAP/SMTP-Dienst** oder den **POP3/SMTP-Dienst**.

Einstellung	Wert
<b>Primäres SMTP-Gateway</b>	smtp.sohu.com
<b>Primärer SMTP-Gateway-Anschluss</b>	465
<b>SSL/TLS verwenden</b>	Erforderlich
<b>Vertrauenswürdige Zertifikat erforderlich</b>	Deaktiviert
<b>Rückantwort an</b>	Ihre E-Mail-Adresse
<b>SMTP-Server-Authentifizierung</b>	Anmeldung/Normal
<b>Vom Gerät initiierte E-Mail</b>	SMTP-Anmeldeinformationen des Geräts verwenden
<b>Geräte-Benutzer-ID</b>	Ihre E-Mail-Adresse
<b>Gerätekenwort</b>	Unabhängiges Kennwort <b>Hinweis:</b> Das unabhängige Kennwort wird bereitgestellt, wenn der IMAP/SMTP-Dienst oder der POP3/SMTP-Dienst aktiviert ist.

## Yahoo! Mail

Einstellung	Wert
<b>Primäres SMTP-Gateway</b>	smtp.mail.yahoo.com
<b>Primärer SMTP-Gateway-Anschluss</b>	587
<b>SSL/TLS verwenden</b>	Erforderlich
<b>Vertrauenswürdige Zertifikat erforderlich</b>	Deaktiviert
<b>Rückantwort an</b>	Ihre E-Mail-Adresse
<b>SMTP-Server-Authentifizierung</b>	Anmeldung/Normal
<b>Vom Gerät initiierte E-Mail</b>	SMTP-Anmeldeinformationen des Geräts verwenden
<b>Geräte-Benutzer-ID</b>	Ihre E-Mail-Adresse
<b>Gerätekenwort</b>	App-Kennwort <b>Hinweis:</b> Um ein App-Kennwort zu erstellen, rufen Sie die Seite <a href="#">Yahoo-Kontosicherheit</a> auf, melden sich bei Ihrem Konto an, und klicken dann auf <b>App-Kennwort generieren</b> .

## Zoho-Mail

Einstellung	Wert
<b>Primäres SMTP-Gateway</b>	smtp.zoho.com
<b>Primärer SMTP-Gateway-Anschluss</b>	587
<b>SSL/TLS verwenden</b>	Erforderlich

Einstellung	Wert
<b>Vertrauenswürdige Zertifikat erforderlich</b>	Deaktiviert
<b>Rückantwort an</b>	Ihre E-Mail-Adresse
<b>SMTP-Server-Authentifizierung</b>	Anmeldung/Normal
<b>Vom Gerät initiierte E-Mail</b>	SMTP-Anmeldeinformationen des Geräts verwenden
<b>Geräte-Benutzer-ID</b>	Ihre E-Mail-Adresse
<b>Gerätekenwort</b>	Kontokennwort oder App-Kennwort <b>Hinweise:</b> <ul style="list-style-type: none"> <li>• Verwenden Sie für Konten, bei denen die zweistufige Verifizierung deaktiviert ist, Ihr Kontokennwort.</li> <li>• Verwenden Sie für Konten, bei denen die zweistufige Verifizierung aktiviert ist, ein App-Kennwort. Um ein App-Kennwort zu erstellen, gehen Sie zur Seite <a href="#">Zoho-Mail-Kontosicherheit</a>, melden sich bei Ihrem Konto an, und klicken Sie dann im Abschnitt Anwendungsspezifische Kennwörter auf <b>Neues Kennwort generieren</b>.</li> </ul>

## Senden einer E-Mail

Stellen Sie zunächst sicher, dass die SMTP-Einstellungen konfiguriert sind. Weitere Informationen finden Sie unter ["Konfigurieren der E-Mail-SMTP-Einstellungen" auf Seite 44](#).

### Verwenden des Bedienfelds

- 1 Legen Sie ein Originaldokument in das ADZ-Fach oder auf das Scannerglas.
- 2 Tippen Sie auf dem Startbildschirm auf die Option **E-Mail**, und geben Sie anschließend die erforderlichen Informationen ein.
- 3 Falls erforderlich, konfigurieren Sie die Einstellungen für den Ausgabedateityp.
- 4 Senden Sie die E-Mail.

### Verwenden einer Kurzwahlnummer

- 1 Legen Sie ein Originaldokument in das ADZ-Fach oder auf das Scannerglas.
- 2 Tippen Sie auf dem Startbildschirm auf **Shortcut Center > E-Mail**.
- 3 Wählen Sie die Kurzwahlnummer aus.
- 4 Senden Sie die E-Mail.

## Erstellen einer E-Mail-Kurzwahlnummer

- 1 Drücken Sie im Startbildschirm die Option **E-Mail**.
- 2 Konfigurieren Sie die Einstellungen, und berühren Sie dann .
- 3 Erstellen Sie einen Kurzbefehl.

# Faxen

## Verwendung der automatischen Dokumentzuführung (ADZ) und des Scannerglases

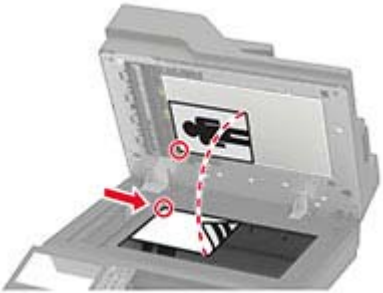
Automatische Dokumentenzuführung (ADZ)	Scannerglas
 <ul style="list-style-type: none"> <li>• Verwenden Sie das ADZ-Fach für mehrseitige oder zweiseitige Dokumente.</li> <li>• Legen Sie das Originaldokument mit der Druckseite nach oben ein. Achten Sie vor dem Einlegen mehrseitiger Dokumente darauf, die Führungskante auszurichten.</li> <li>• Passen Sie die ADZ-Führungen so an, dass sie dem Format des eingelegten Papiers entsprechen.</li> </ul>	 <ul style="list-style-type: none"> <li>• Verwenden Sie das Scannerglas für einseitige Dokumente, Buchseiten, kleine Dokumente (wie Postkarten oder Fotos), Folien, Fotopapier oder dünne Medien (wie Zeitungsausschnitte).</li> <li>• Legen Sie das Dokument mit der Druckseite nach unten in die Ecke mit dem Pfeil ein.</li> </ul>

## Einrichten der Faxfunktion des Druckers

### Hinweise:



- Die folgenden Verbindungsmethoden treffen nur für ausgewählte Länder oder Regionen zu.
- Deaktivieren Sie bei der Ersteinrichtung des Druckers die Faxfunktion und alle Funktionen, die Sie erst später einrichten möchten. Berühren Sie dann **Fortfahren**.

**Warnung—Mögliche Schäden:** Berühren Sie weder die Kabel noch den Drucker im abgebildeten Bereich, während ein Fax gesendet oder empfangen wird.



## Auswählen einer Faxverbindung

### Einrichten der Faxfunktion über eine Standardtelefonleitung

-  **VORSICHT – STROMSCHLAGGEFAHR:** Um das Risiko eines elektrischen Schlags zu vermeiden, sollten Sie dieses Produkt während eines Gewitters nicht einrichten, nicht an andere elektronische Geräte anschließen und keine Kabelverbindungen z. B. mit dem Netzkabel, dem Faxgerät oder dem Telefon herstellen.
-  **VORSICHT – STROMSCHLAGGEFAHR:** Um das Risiko eines elektrischen Schlags zu vermeiden, verwenden Sie die Faxfunktion nicht während eines Gewitters.
-  **VORSICHT – MÖGLICHE VERLETZUNGSGEFAHR** Verwenden Sie zur Verringerung von Brandgefahr ausschließlich ein 26-AWG-Telekommunikationskabel (RJ-11) oder höher, wenn Sie dieses Produkt mit dem öffentlichen Telefonnetz verbinden. Benutzer in Australien müssen ein Kabel verwenden, das von der australischen Behörde für Kommunikation und Medien (Australian Communications and Media Authority) zugelassen ist.

### Einrichtung 1: Der Drucker ist an eine eigene Faxleitung angeschlossen

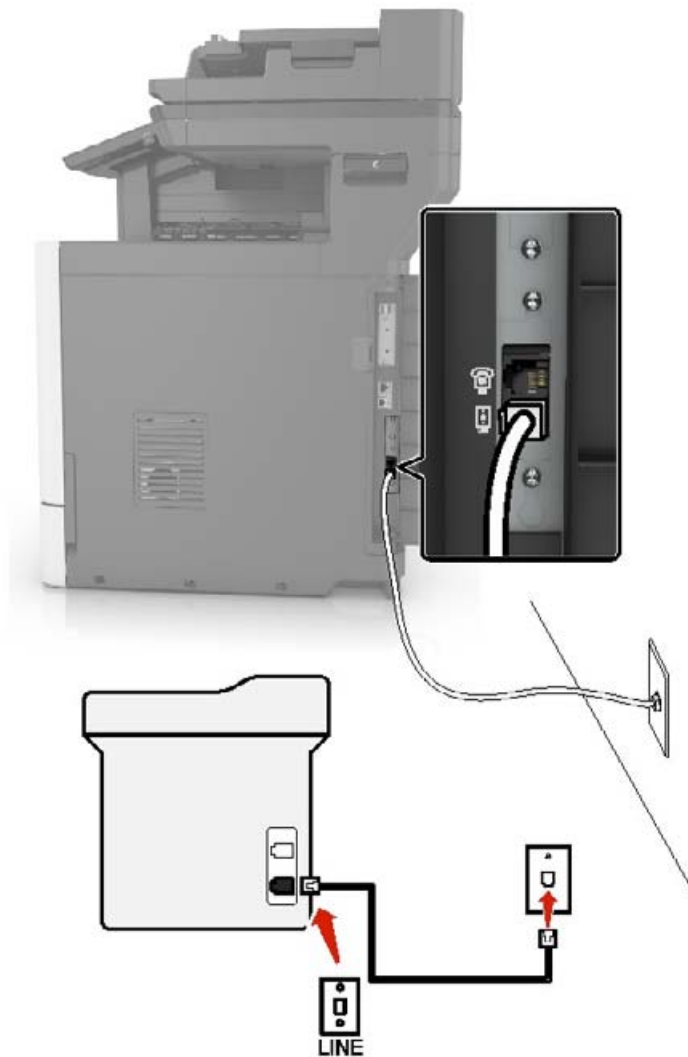

- 1 Verbinden Sie ein Ende des Telefonkabels mit dem Line-Anschluss des Druckers.
- 2 Schließen Sie das andere Ende des Kabels an einer aktiven analogen Telefonanschlusssdose an.

#### Hinweise:

- Sie können Drucker für den automatischen (automatische Antwort ein) oder manuellen (automatische Antwort aus) Faxempfang einrichten.
- Wenn Sie Faxnachrichten automatisch empfangen möchten, richten Sie den Drucker so ein, dass er Anrufe nach einer bestimmten Anzahl von Rufzeichen entgegennimmt.

### Einrichtung 2: Der Drucker verwendet die Leitung zusammen mit dem Anrufbeantworter

**Hinweis:** Wenn Sie unterschiedliche Rufzeichen verwenden, stellen Sie sicher, dass Sie das richtige Rufzeichenmuster für den Drucker einstellen. Andernfalls nimmt der Drucker keine Faxnachrichten entgegen, auch nicht, wenn Sie ihn für den automatischen Faxempfang eingerichtet haben.

## An unterschiedliche Telefonbuchsen angeschlossen

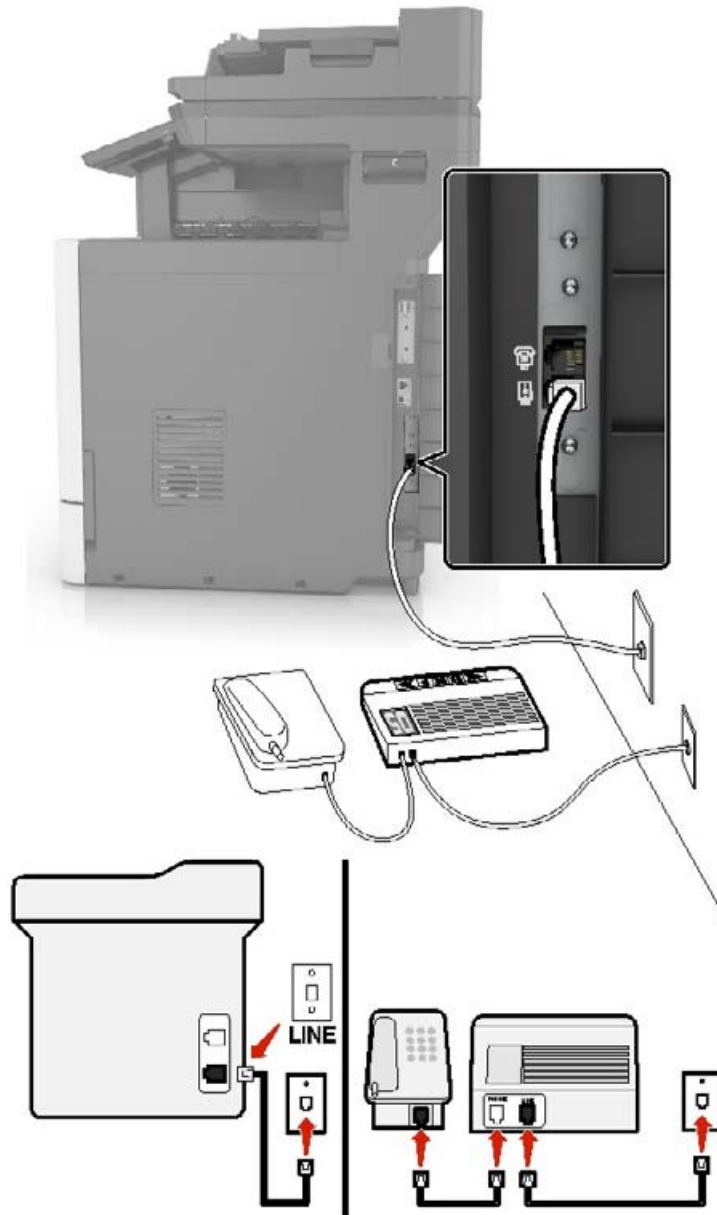



- 1 Verbinden Sie ein Ende des Telefonkabels mit dem Line-Anschluss des Druckers.
- 2 Schließen Sie das andere Ende des Kabels an einer aktiven analogen Telefonanschlusssdose an.

### Hinweise:

- Wenn Ihrer Leitung nur eine Telefonnummer zugewiesen ist, richten Sie den Drucker für den automatischen Faxempfang ein.
- Stellen Sie den Drucker so ein, dass er Anrufe zwei Rufzeichen nach dem Anrufbeantworter entgegennimmt. Wenn der Anrufbeantworter Anrufe nach vier Rufzeichen entgegennimmt, legen Sie auf dem Drucker für die Anzahl der Rufzeichen bis zur Annahme den Wert "6" fest.



## Einrichten der Faxfunktion in Ländern oder Regionen mit anderen Telefonbuchsen und Steckern

-  **VORSICHT – STROMSCHLAGGEFAHR:** Um das Risiko eines elektrischen Schlags zu vermeiden, sollten Sie dieses Produkt während eines Gewitters nicht einrichten, nicht an andere elektronische Geräte anschließen und keine Kabelverbindungen z. B. mit dem Netzkabel, dem Faxgerät oder dem Telefon herstellen.
-  **VORSICHT – STROMSCHLAGGEFAHR:** Um das Risiko eines elektrischen Schlags zu vermeiden, verwenden Sie die Faxfunktion nicht während eines Gewitters.
-  **VORSICHT – MÖGLICHE VERLETZUNGSGEFAHR** Verwenden Sie zur Verringerung von Brandgefahr ausschließlich ein 26-AWG-Telekommunikationskabel (RJ-11) oder höher, wenn Sie dieses Produkt mit dem öffentlichen Telefonnetz verbinden. Benutzer in Australien müssen ein Kabel verwenden, das von der australischen Behörde für Kommunikation und Medien (Australian Communications and Media Authority) zugelassen ist.

Standardmäßig wird in den meisten Ländern oder Regionen die Telefonbuchse RJ11 verwendet. Wenn die Telefonbuchsen oder die Geräte in Ihrem Telefonsystem mit dieser Verbindungsart nicht kompatibel sind, verwenden Sie einen Telefonadapter. Ein Adapter für Ihr Land oder Ihre Region ist möglicherweise nicht im Lieferumfang Druckers enthalten und muss separat erworben werden.

Möglicherweise ist ein Adapterstecker an den Telefonanschluss des Druckers angeschlossen. Entfernen Sie den Adapterstecker nicht vom Telefonanschluss des Druckers, wenn Sie ein kaskadiertes oder serielles Telefonsystem verwenden.

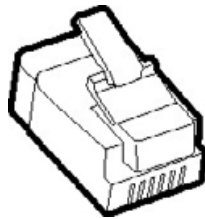

**Anschließen des Druckers an eine Telefonbuchse, die nicht dem RJ11-Standard entspricht**

- 1** Verbinden Sie ein Ende des Telefonkabels mit dem Line-Anschluss des Druckers.
- 2** Schließen Sie das andere Ende des Kabels an den RJ11-Adapter an, und schließen Sie den Adapter an die Telefonbuchse an.
- 3** Wenn Sie ein anderes Gerät mit einem RJ11-Anschluss an dieselbe Telefonbuchse anschließen, verbinden Sie es direkt mit dem Telefonadapter.

## Anschließen des Druckers an eine Telefonbuchse in Deutschland

Deutsche Telefonbuchsen verfügen über zwei Anschlussstypen. N-Anschlüsse eignen sich für Faxgeräte, Modems und Anrufbeantworter. Der F-Anschluss ist für Telefone ausgelegt. Schließen Sie den Drucker an einen beliebigen N-Anschluss an.

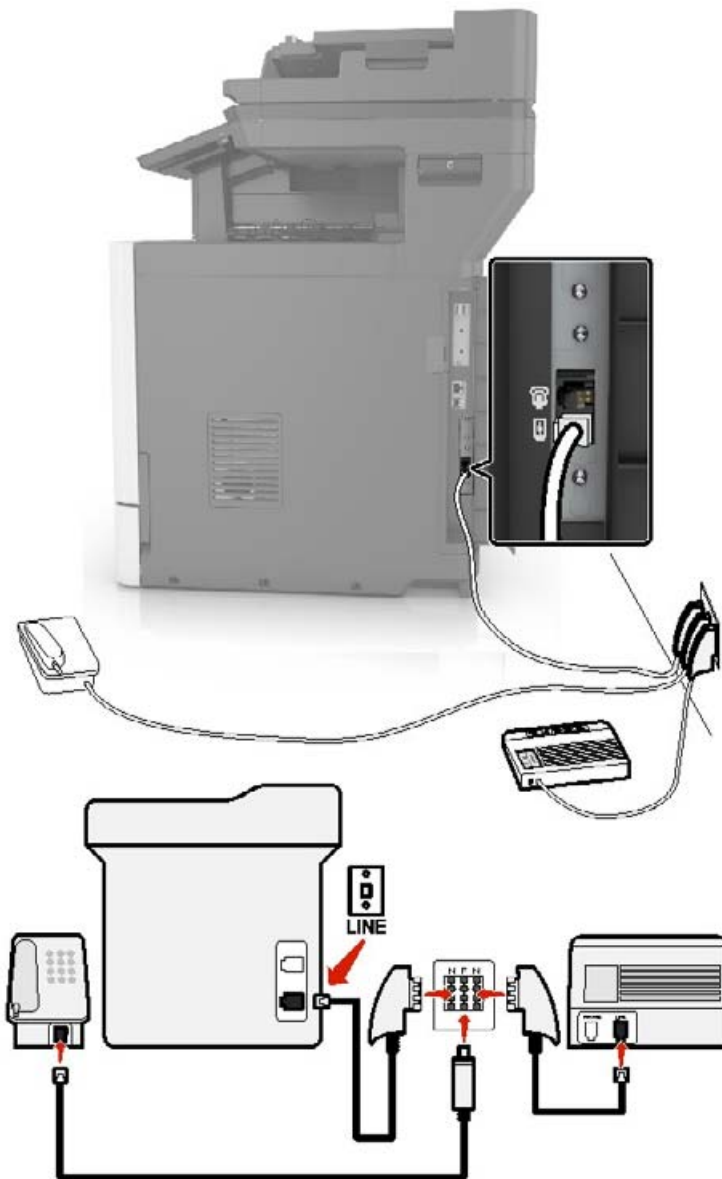

- 1 Verbinden Sie ein Ende des Telefonkabels mit dem Line-Anschluss des Druckers.
- 2 Schließen Sie das andere Ende des Kabels an den RJ11-Adapter und den Adapter an den N-Anschluss an.
- 3 Wenn Sie ein Telefon und einen Anrufbeantworter an dieselbe Telefonbuchse anschließen möchten, schließen Sie die Geräte wie dargestellt an.

## Nutzen unterschiedlicher Rufsignale

Mit unterschiedlichen Rufsignalen können Sie einer Telefonleitung mehrere Telefonnummern zuweisen. Jeder Telefonnummer wird ein anderes Rufzeichenmuster zugewiesen.

- 1 Drücken Sie auf dem Startbildschirm auf die Option **Einstellungen > Fax > Faxeinrichtung > Fax-Empfangseinstellungen > Admin-Steuerung > Antwort aktiviert**.
- 2 Wählen Sie ein Rufzeichenmuster aus.

## Einstellen des Datums und der Uhrzeit auf dem Fax

- 1 Berühren Sie auf dem Startbildschirm die Option **Einstellungen > Gerät > Voreinstellungen > Uhrzeit und Datum > Konfigurieren**.
- 2 Konfigurieren Sie die Einstellungen.

## Konfigurieren der Sommerzeit

- 1 Berühren Sie auf dem Startbildschirm die Option **Einstellungen > Gerät > Einstellungen > Datum und Uhrzeit > Konfigurieren**.
- 2 Wählen Sie im Menü "Zeitzone" **(UTC+Benutzer) Benutzerdefiniert** aus.
- 3 Konfigurieren Sie die Einstellungen.

## Versenden eines Faxes

### Verwenden des Bedienfelds

- 1 Legen Sie das Originaldokument in die automatische Dokumentzuführung (ADZ) oder auf das Scannerglas.
- 2 Tippen Sie auf dem Startbildschirm auf die Option **Faxen**, und geben Sie anschließend die erforderlichen Informationen ein.
- 3 Konfigurieren Sie falls erforderlich weitere Faxeinstellungen.
- 4 Senden Sie den Fauxauftrag.

### Verwenden des Computers

**Hinweis:** Stellen Sie sicher, dass der Universalfaxtreiber installiert ist.

#### Für Windows-Benutzer

- 1 Klicken Sie bei einem geöffneten Dokument auf **Datei > Drucken**.
- 2 Wählen Sie den Drucker, und klicken Sie dann auf **Eigenschaften, Voreinstellungen, Optionen** oder **Einrichtung**.
- 3 Klicken Sie auf **Faxen > Fax aktivieren**, und geben Sie die Nummer des Empfängers ein.
- 4 Konfigurieren Sie falls erforderlich weitere Faxeinstellungen.
- 5 Senden Sie den Fauxauftrag.

## Für Macintosh-Benutzer

- 1 Wählen Sie bei geöffnetem Dokument **Datei > Drucken** aus.
- 2 Wählen Sie den Drucker aus, und geben Sie die Nummer des Empfängers ein.
- 3 Konfigurieren Sie falls erforderlich weitere FaxEinstellungen.
- 4 Senden Sie den Faxauftrag.

## Planen eines Faxes

- 1 Legen Sie das Originaldokument in die automatische Dokumentzuführung (ADZ) oder auf das Scannerglas.
- 2 Wechseln Sie auf dem Startbildschirm zu:  
**Fax > Zu > Faxnummer eingeben > Fertig**
- 3 Tippen Sie auf **Sendezeit festlegen**, konfigurieren Sie die Einstellungen, und tippen Sie dann auf **Fertig**.
- 4 Senden der Faxnachricht.

## Erstellen einer Fax-Kurzwahlnummer

- 1 Berühren Sie auf dem Startbildschirm **Fax > An**.
- 2 Geben Sie die Nummer des Empfängers ein, und drücken Sie dann auf **Fertig**.
- 3 Berühren Sie .
- 4 Erstellen Sie einen Kurzbefehl.

## Ändern der Fax-Auflösung

- 1 Legen Sie ein Originaldokument in das ADZ-Fach oder auf das Scannerglas.
- 2 Tippen Sie auf dem Startbildschirm auf die Option **Fax**, und geben Sie anschließend die erforderlichen Informationen ein.
- 3 Berühren Sie **Auflösung**, und passen Sie dann die Einstellung an.
- 4 Senden Sie die Faxnachricht.

## Anpassen des Tonerauftrags

- 1 Legen Sie ein Originaldokument in das ADZ-Fach oder auf das Scannerglas.
- 2 Tippen Sie auf dem Startbildschirm auf die Option **Fax**, und geben Sie anschließend die erforderlichen Informationen ein.
- 3 Berühren Sie **Helligkeit**, und passen Sie die Einstellung an.
- 4 Senden Sie die Faxnachricht.

## Drucken eines Faxprotokolls

- 1 Berühren Sie auf dem Startbildschirm **Einstellungen > Berichte > Fax**.
- 2 Berühren Sie **Faxauftragsprotokoll** oder **Faxanruf-Protokoll**.

## Blockieren unerwünschter Faxe

- 1 Drücken Sie auf dem Startbildschirm auf die Option **Einstellungen > Fax > Faxeinrichtung > Fax-Empfangseinstellungen > Admin-Steuerung**.
- 2 Wählen Sie für Spam-Faxe blockieren **Ein** aus.

## Faxe anhalten

- 1 Berühren Sie auf dem Startbildschirm die Option **Einstellungen > Fax > Faxeinrichtung > Fax-Empfangseinstellungen > Faxe zurückhalten**.
- 2 Wählen Sie einen Modus aus.

## Faxweiterleitung

### Verwenden des Bedienfelds

- 1 Erstellen einer Fax-Kurzwahl.
  - a Berühren Sie auf dem Startbildschirm **Fax > An**.
  - b Geben Sie die Nummer des Empfängers ein, und drücken Sie dann auf **Fertig**.
  - c Berühren Sie .
  - d Erstellen Sie einen Kurzbefehl.
- 2 Drücken Sie auf dem Startbildschirm auf die Option **Einstellungen > Fax > Faxeinrichtung > Fax-Empfangseinstellungen > Admin-Steuerung**.
- 3 Berühren Sie im Menü Faxweiterleitung die Option **Weiterleiten**.
- 4 Konfigurieren Sie im Menü Weiterleiten an das Ziel.

### Verwendung des Embedded Web Server

- 1 Erstellen einer Fax-Kurzwahl.
  - a Öffnen Sie einen Webbrowser, und geben Sie die IP-Adresse des Druckers in das Adressfeld ein.  
**Hinweise:**
    - Zeigen Sie die Drucker-IP-Adresse auf dem Startbildschirm an. Die IP-Adresse wird in vier Zahlengruppen angezeigt, die durch Punkte voneinander abgetrennt sind. Beispiel: 123.123.123.123.
    - Wenn Sie einen Proxy verwenden, deaktivieren Sie ihn vorübergehend, um die Webseite ordnungsgemäß zu laden.
  - b Klicken Sie auf **Kurzbefehle > Kurzbefehle hinzufügen**.

- c** Wählen Sie aus dem Menü Kurzbefehltyp **Fax** aus, und konfigurieren Sie dann die Einstellungen.
  - d** Übernehmen Sie die Änderungen.
- 2** Klicken Sie auf **Einstellungen > Faxen > Faxeinrichtung > Einstellungen für den Faxempfang > Admin-Steuerung**.
  - 3** Wählen Sie im Menü Faxweiterleitung die Option **Weiterleiten**.
  - 4** Konfigurieren Sie im Menü Weiterleiten an das Ziel.

# Scannen

## Verwendung der automatischen Dokumentzuführung (ADZ) und des Scannerglases

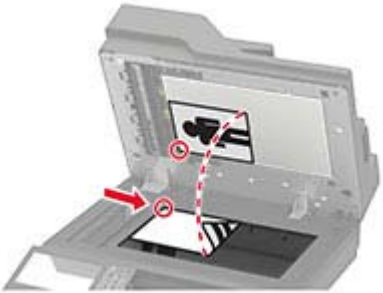
Automatische Dokumentenzuführung (ADZ)	Scannerglas
 <ul style="list-style-type: none"> <li>• Verwenden Sie das ADZ-Fach für mehrseitige oder zweiseitige Dokumente.</li> <li>• Legen Sie das Originaldokument mit der Druckseite nach oben ein. Achten Sie vor dem Einlegen mehrseitiger Dokumente darauf, die Führungskante auszurichten.</li> <li>• Passen Sie die ADZ-Führungen so an, dass sie dem Format des eingelegten Papiers entsprechen.</li> </ul>	 <ul style="list-style-type: none"> <li>• Verwenden Sie das Scannerglas für einseitige Dokumente, Buchseiten, kleine Dokumente (wie Postkarten oder Fotos), Folien, Fotopapier oder dünne Medien (wie Zeitungsausschnitte).</li> <li>• Legen Sie das Dokument mit der Druckseite nach unten in die Ecke mit dem Pfeil ein.</li> </ul>

## Scannen an einen Computer

Stellen Sie zu Beginn Folgendes sicher:

- Die Drucker-Firmware ist auf dem aktuellen Stand. Weitere Informationen finden Sie unter ["Firmware-Aktualisierung" auf Seite 277](#).
- Der Computer und der Drucker sind mit demselben Netzwerk verbunden.

### Für Windows-Benutzer

**Hinweis:** Stellen Sie sicher, dass der Drucker am Computer hinzugefügt wurde. Weitere Informationen finden Sie unter ["Hinzufügen von Druckern zu einem Computer" auf Seite 275](#).

- 1 Legen Sie das Originaldokument in die automatische Dokumentzuführung ein oder auf das Scannerglas.
- 2 Öffnen Sie auf dem Computer **Windows Fax und Scan**.
- 3 Wählen Sie im Menü Quelle eine Scannerquelle aus.
- 4 Ändern Sie ggf. die Scaneinstellungen.
- 5 Scannen Sie das Dokument.



## Für Macintosh-Benutzer

**Hinweis:** Stellen Sie sicher, dass der Drucker am Computer hinzugefügt wurde. Weitere Informationen finden Sie unter ["Hinzufügen von Druckern zu einem Computer" auf Seite 275](#).

- 1 Legen Sie das Originaldokument in die automatische Dokumentzuführung ein oder auf das Scannerglas.
- 2 Führen Sie am Drucker einen der folgenden Schritte aus:
  - Öffnen Sie **Digitale Bilder**.
  - Öffnen Sie **Drucker & Scanner**, und wählen Sie dann einen Drucker aus. Klicken Sie auf **Scannen > Scanner öffnen**.
- 3 Führen Sie im Fenster Scanner einen oder mehrere der folgenden Schritte aus:
  - Auswählen, wo Sie das gescannte Dokument speichern möchten.
  - Auswählen des Formats des Originaldokuments.
  - Wählen Sie zum Scannen über die ADZ **Dokumentenzuführung** aus dem Menü "Scannen" aus, oder aktivieren Sie **Dokumentenzuführung verwenden**.
  - Passen Sie gegebenenfalls die Scaneinstellungen an.
- 4 Klicken Sie auf **Scannen**.

## Scannen an FTP-Server

- 1 Legen Sie das Originaldokument in die automatische Dokumentzuführung (ADZ) oder auf das Scannerglas.
- 2 Tippen Sie auf dem Startbildschirm auf die Option **FTP**, und geben Sie anschließend die erforderlichen Informationen ein.
- 3 Konfigurieren Sie, falls erforderlich, weitere FTP-Einstellungen.
- 4 Senden Sie den FTP-Auftrag.

## FTP-Kurzwahlnummern erstellen

- 1 Drücken Sie auf dem Startbildschirm **FTP**.
- 2 Geben Sie die FTP-Serveradresse ein und drücken Sie dann .
- 3 Erstellen Sie einen Kurzbefehl.

## Erstellen eines Netzwerkordner-Kurzbefehls

- 1 Öffnen Sie einen Webbrowser, und geben Sie die IP-Adresse des Druckers in das Adressfeld ein.

### Hinweise:

- Zeigen Sie die IP-Adresse des Druckers auf dem Startbildschirm des Druckers an. Die IP-Adresse wird in vier Zahlengruppen angezeigt, die durch Punkte voneinander getrennt sind. Beispiel: 123.123.123.123.

- Wenn Sie einen Proxy verwenden, deaktivieren Sie ihn vorübergehend, um die Webseite ordnungsgemäß zu laden.

- 2 Klicken Sie auf **Kurzbefehle > Kurzbefehle hinzufügen**.
- 3 Wählen Sie aus dem Menü "Kurzbefehltyp" **Netzwerkordner** aus, und konfigurieren Sie dann die Einstellungen.
- 4 Wenden Sie die Änderungen an.

## Scannen an ein Flash-Laufwerk

- 1 Legen Sie ein Originaldokument in das ADZ-Fach oder auf das Scannerglas.
- 2 Setzen Sie das Flash-Laufwerk ein.

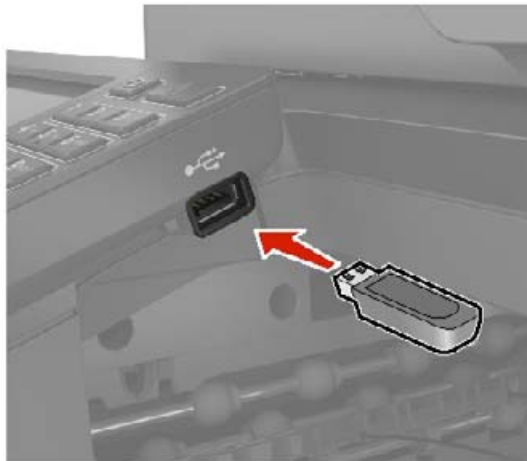

- 3 Berühren Sie **Scan an USB** und passen Sie die Einstellungen gegebenenfalls an.

### Hinweise:

- Um das gescannte Dokument in einem Ordner zu speichern, tippen Sie auf **Scannen an**, wählen Sie einen Ordner aus, und tippen Sie anschließend auf **Hier scannen**.
- Tippen Sie auf dem Bedienfeld auf **USB-Laufwerk**, wenn der Bildschirm für das USB-Laufwerk nicht angezeigt wird.

- 4 Scannen Sie das Dokument.

**Warnung—Mögliche Schäden:** Flash-Laufwerk oder Drucker sollten im angezeigten Bereich während eines Druck-, Lese- oder Schreibvorgangs mittels Speichermedium nicht berührt werden, um einen Datenverlust oder eine Störung zu vermeiden.



## Scannen an Faxserver

- 1 Legen Sie ein Originaldokument in das ADZ-Fach oder auf das Scannerglas.
- 2 Tippen Sie auf dem Startbildschirm auf **Scan Center**, und wählen Sie anschließend aus der Liste der Ziele **Fax** aus.
- 3 Wählen Sie ein Faxziel aus.  
**Hinweis:** Tippen Sie auf **Fax erstellen**, um ein Faxziel zu erstellen.
- 4 Scannen Sie das Dokument.

## Scannen an einen Netzwerkordner

- 1 Legen Sie das Dokument in das Dach der automatischen Dokumentzuführung (ADZ) oder auf das Scannerglas.
- 2 Drücken Sie auf dem Startbildschirm **Scannen**.  
**Hinweis:** Das Symbol und der Name haben sich möglicherweise geändert. Weitere Informationen erhalten Sie von Ihrem Systemadministrator.
- 3 Führen Sie einen der folgenden Schritte aus:
  - Wählen Sie ein Ziel aus.  
**Hinweis:** Legen Sie für SFTP die Portnummer auf **22** fest.
  - Drücken Sie  und wählen Sie anschließend einen Kurzbefehl aus der Liste aus, um diesen zu verwenden.
- 4 Scannen Sie das Dokument.

# Druckermenüs

## Menüzuordnung

Gerät	<ul style="list-style-type: none"> <li>• <a href="#">Einstellungen</a></li> <li>• <a href="#">Sparmodus</a></li> <li>• <a href="#">Druckerfernes Bedienfeld</a></li> <li>• <a href="#">Benachrichtigungen</a></li> <li>• <a href="#">Energiemanagement</a></li> </ul>	<ul style="list-style-type: none"> <li>• <a href="#">Erfassung anonymer Daten</a></li> <li>• <a href="#">Werksvorgaben wiederherstellen</a></li> <li>• <a href="#">Wartung</a></li> <li>• <a href="#">Symbole auf Startbildschirm</a></li> <li>• <a href="#">Druckerinformationen</a></li> </ul>
Drucken	<ul style="list-style-type: none"> <li>• <a href="#">Layout</a></li> <li>• <a href="#">Einrichtung</a></li> <li>• <a href="#">Qualität</a></li> <li>• <a href="#">Auftragsabrechnung</a></li> <li>• <a href="#">XPS</a></li> </ul>	<ul style="list-style-type: none"> <li>• <a href="#">PDF</a></li> <li>• <a href="#">PostScript</a></li> <li>• <a href="#">PCL</a></li> <li>• <a href="#">HTML</a></li> <li>• <a href="#">Bild</a></li> </ul>
Papier	<ul style="list-style-type: none"> <li>• <a href="#">Fachkonfiguration</a></li> </ul>	<ul style="list-style-type: none"> <li>• <a href="#">Medien-Konfiguration</a></li> </ul>
Kopieren	<a href="#">Standardeinstellungen zum Kopieren</a>	
Faxen	<a href="#">Fax-Standardwerte</a>	
E-Mail	<ul style="list-style-type: none"> <li>• <a href="#">E-Mail-Einrichtung</a></li> <li>• <a href="#">E-Mail-Standards</a></li> </ul>	<ul style="list-style-type: none"> <li>• <a href="#">Web-Link einrichten</a></li> </ul>
FTP	<a href="#">FTP-Standards</a>	
USB-Laufwerk	<ul style="list-style-type: none"> <li>• <a href="#">Scan auf Flash-Laufwerk</a></li> </ul>	<ul style="list-style-type: none"> <li>• <a href="#">Druck von Flash-Laufwerk</a></li> </ul>
Netzwerk/Anschlüsse	<ul style="list-style-type: none"> <li>• <a href="#">Netzwerkübersicht</a></li> <li>• <a href="#">WLAN</a></li> <li>• <a href="#">Wi-Fi Direct</a></li> <li>• <a href="#">Ethernet</a></li> <li>• <a href="#">TCP/IP</a></li> <li>• <a href="#">SNMP</a></li> <li>• <a href="#">IPSec</a></li> </ul>	<ul style="list-style-type: none"> <li>• <a href="#">802.1x</a></li> <li>• <a href="#">LPD-Konfiguration</a></li> <li>• <a href="#">HTTP-/FTP-Einstellungen</a></li> <li>• <a href="#">ThinPrint</a></li> <li>• <a href="#">USB</a></li> <li>• <a href="#">Externen Netzwerkzugriff einschränken</a></li> </ul>
Sicherheit	<ul style="list-style-type: none"> <li>• <a href="#">Anmeldemethoden</a></li> <li>• <a href="#">USB-Geräte planen</a></li> <li>• <a href="#">Sicherheitsüberwachungsprotokoll</a></li> <li>• <a href="#">Anmeldeeinschränkung</a></li> <li>• <a href="#">Druckeinrichtung für vertrauliches Drucken</a></li> </ul>	<ul style="list-style-type: none"> <li>• <a href="#">Festplattenverschlüsselung</a></li> <li>• <a href="#">Temporäre Dateien löschen</a></li> <li>• <a href="#">Solutions LDAP-Einstellungen</a></li> <li>• <a href="#">Verschiedenes</a></li> </ul>
Berichte	<ul style="list-style-type: none"> <li>• <a href="#">Menüeinstellungsseite</a></li> <li>• <a href="#">Gerät</a></li> <li>• <a href="#">Drucken</a></li> </ul>	<ul style="list-style-type: none"> <li>• <a href="#">Kurzahlen</a></li> <li>• <a href="#">Faxen</a></li> <li>• <a href="#">Netzwerk</a></li> </ul>

<a href="#">Hilfe</a>	<ul style="list-style-type: none"> <li>• Alle Anleitungen drucken</li> <li>• Anleitung zur Einstellung der Farbqualität</li> <li>• Verbindungsanleitung</li> <li>• Kopieranleitung</li> <li>• E-Mail-Anleitung</li> <li>• Fax-Anleitung</li> </ul>	<ul style="list-style-type: none"> <li>• Informationsanleitung</li> <li>• Druckmedienanleitung</li> <li>• Umsetzungsanleitung</li> <li>• Anleitung bei Fragen zur Druckqualität</li> <li>• Scananleitung</li> <li>• Verbrauchsmaterialanleitung</li> </ul>
<a href="#">Fehlerbehebung</a>	Testseite drucken	Reinigen des Scanners

## Gerät

### Einstellungen

Menüoption	Beschreibung
<b>Anzeigesprache</b>	Legen Sie fest, in welcher Sprache der Text auf dem Display angezeigt wird.
<b>Land/Region</b>	Identifizieren Sie das Land oder die Region, in dem bzw. in der der Drucker für den Betrieb konfiguriert wurde.
<b>Ersteinrichtung ausführen</b> Aus* Ein	Führen Sie den Konfigurationsassistenten aus.
<b>Tastatur</b> Tastaturtyp	Wählen Sie eine Sprache als Tastaturtyp. <b>Hinweis:</b> Es können möglicherweise nicht alle Tastaturtypen angezeigt werden, oder Sie müssen eine bestimmte Hardware installieren, damit sie angezeigt werden.
<b>Angezeigte Informationen</b> Anzeigetext 1 ([IP-Adresse*]) Anzeigetext 2 (Datum/Uhrzeit*) Benutzerdefinierter Text 1 Benutzerdefinierter Text 2	Wählen Sie die auf dem Startbildschirm anzuzeigenden Informationen aus.
<b>Datum und Uhrzeit</b> Konfigurieren Akt. Datum/Uhrzeit Datum und Uhrzeit manuell einstellen Datumsformat (MM-TT-JJJJ*) Zeitformat (12 Stunden AM/PM*) Zeitzone (UTC-5:00*) Network Time Protocol (NTP) NTP aktivieren (Ein*) NTP-Server Authentifizierung aktiv.	Konfigurieren Sie Druckerdatum und -uhrzeit sowie Network Time Protocol.
<b>Hinweis:</b> Ein Sternchen (*) neben einem Wert zeigt die Werksstandardeinstellungen an.	

Menüoption	Beschreibung
<b>Papierformate</b> U.S.* Metrische Werte	Gibt die Maßeinheit für Papierformate an. <b>Hinweis:</b> Das Land oder die Region, die während der Erstinstallation ausgewählt wurden, bestimmen die Anfangseinstellung für das Papierformat.
<b>AnzeigeHELLigkeit</b> 20–100 % (100*)	Passen Sie die AnzeigeHELLigkeit an.
<b>Zugriff auf das Flash-Laufwerk</b> Aktiviert* Deaktiviert	Ermöglicht den Zugriff auf das Flash-Laufwerk.
<b>Hintergrundentfernung zulassen</b> Aus Ein*	Legen Sie fest, ob die Hintergrundentfernung zulässig ist.
<b>Benutzerdefinierte Scans zulassen</b> Aus Ein*	Legen Sie fest, ob die Einstellung Benutzerdefinierte Scans beim Kopieren, Scannen und Faxen angezeigt werden soll. <b>Hinweis:</b> Diese Menüoption wird nur angezeigt, wenn eine Festplatte installiert ist.
<b>Einseitiges Flachbettscannen</b> Aus* Ein	Stellen Sie den Drucker so ein, dass jeder Auftrag mit dem Scannerglas als einzelne Seite gescannt wird. <b>Hinweis:</b> Nach einem einzelnen Flachbett-Scan kehrt der Drucker zum Startbildschirm zurück und zeigt keine Aufforderungen an.
<b>Ausgabebeleuchtung</b> Aus* Ein	Aktivieren Sie die integrierte Beleuchtung der Papierablage oder die Kontrollleuchte für eine optionale Papierablage.
<b>Audiofeedback</b> Tastenrückmeldung (Ein*) Lautstärke (5*)	<ul style="list-style-type: none"> <li>• Aktivieren Sie Audiofeedback für Tastendruck, Bedienfeldinteraktionen, Aufforderungen zum Papiereinlegen und für Fehlerbenachrichtigungen.</li> <li>• Passen Sie die Feedbacklautstärke an.</li> </ul>
<b>Anzeige-Zeitsperre</b> 5–300 Sekunden (60*)	Stellen Sie die inaktive Zeit des Druckers ein, die vergehen muss, bevor das Display den Startbildschirm anzeigt oder der Drucker sich automatisch von einem Benutzerkonto abmeldet.
<b>Hinweis:</b> Ein Sternchen (*) neben einem Wert zeigt die Werksstandardeinstellungen an.	

## Eco-Modus

Menüoption	Beschreibung
<b>Drucken</b> Seiten (einseitig*) Seiten pro Seite (aus*) Tonerauftrag (4*) Farbsparmodus (aus*)	Konfigurieren Sie die Druckereinstellungen des Druckers.
<b>Kopieren</b> Seiten (einseitig – einseitig*) Seiten pro Seite (aus*) Helligkeit (5*)	Konfigurieren Sie die Kopiereinstellungen des Druckers.
<b>Hinweis:</b> Ein Sternchen (*) neben einem Wert zeigt die Werksstandardeinstellungen an.	

## Druckerferne Bedienerkonsole

Menüoption	Beschreibung
<b>Externe VNC-Verbindung</b> Nicht zulassen* Zulassen	Schließen Sie einen externen Virtual Network Computing (VNC) Client an das druckerferne Bedienfeld an.
<b>Authentifizierungstyp</b> Keine* Standardauthentifizierung	Stellen Sie den Authentifizierungstyp beim Zugriff auf den VNC-Client-Server ein.
<b>VNC-Passwort</b>	Geben Sie das Passwort für die Verbindung mit dem VNC-Clientserver ein. <b>Hinweis:</b> Diese Menüoption wird nur angezeigt, wenn "Authentifizierungstyp" auf "Standardauthentifizierung" eingestellt ist.
<b>Hinweis:</b> Ein Sternchen (*) neben einem Wert zeigt die Werksstandardeinstellungen an.	

## Benachrichtigungen

Menüoption	Beschreibung
<b>Fehler Leuchte</b> Aus Ein*	Legen Sie fest, dass die Kontrollleuchte aufleuchtet, wenn ein Fehler am Drucker auftritt.
<b>Signalton ADZ geladen</b> Aus Ein*	Aktivieren Sie einen Ton für den Einzug von Papier in die ADZ.
<b>Alarmsteuerung</b> Aus Einmal* Fortlaufend	Legen Sie fest, wie oft das Warnsignal ertönt, wenn der Drucker einen Benutzereingriff erfordert.
<b>Verbrauchsmaterialien</b> Verbrauchsmaterialschätzungen anzeigen Schätzungen anzeigen* Schätzungen nicht anzeigen	Zeigt den geschätzten Status der Verbrauchsmaterialien an.
<b>Verbrauchsmaterialien</b> Schätzungen anzeigen Seiten* Prozent	Ermitteln Sie die Einheit, die vom Drucker zur Schätzung des Verbrauchsmaterialbedarfs verwendet wird, und lassen Sie benutzerdefinierte Benachrichtigung auslösen, wenn ein Benutzereingriff erforderlich ist. <b>Hinweis:</b> Diese Menüoption wird nur im Embedded Web Server angezeigt.
<b>Verbrauchsmaterialien</b> Kassetten-Alarm Aus Einmal* Fortlaufend	Legen Sie fest, wie oft das Warnsignal ertönt, wenn der Tonerstand in der Tonerkassette niedrig ist.
<b>Hinweis:</b> Ein Sternchen (*) neben einem Wert zeigt die Werksstandardeinstellungen an.	

Menüoption	Beschreibung
<b>Verbrauchsmaterialien</b> Benutzerdefinierte Schätzungen zu Verbrauchsmaterial Schätzungen anzeigen Schätzungen nicht anzeigen*	Konfigurieren Sie die Benachrichtigungseinstellungen für den Fall, dass ein Benutzereingriff erforderlich ist. <b>Hinweis:</b> Diese Menüoption wird nur im Embedded Web Server angezeigt.
<b>E-Mail-Alarm-Einrichtung</b> E-Mail-Einrichtung Primäres SMTP-Gateway Primärer SMTP-Gateway-Anschluss (25*) Sekundäres SMTP-Gateway Sekundärer SMTP-Gateway-Anschluss (25*) SMTP-Zeitsperre (30 Sekunden*) Rückantwort an Immer SMTP-Standardantwortadresse verwenden(Aus*) SSL/TLS verwenden(Deaktiviert*) Vertrauenswürdigen Zertifikat erforderlich(Ein*) SMTP-Server-Authentifizierung (Keine Authentifizierung erforderlich*) Vom Gerät initiierte E-Mail(Keine*) Vom Benutzer initiierte E-Mail(Keine*) Anmeldeinf. des Active Directory verw.(Aus*) Geräte-Benutzer-ID Gerätekenntwort Kerberos 5 REALM NTLM-Domäne Fehler "SMTP Server nicht eingerichtet" deaktivieren(Aus*)	Konfigurieren Sie die E-Mail-Einstellungen des Druckers.
<b>E-Mail-Alarm-Einrichtung</b> E-Mail-Listen und Warnungen einrichten E-Mail-Liste 1 E-Mail-Liste 2 E-Mail-Ereignisse	Geben Sie die E-Mail-Adressen an, und aktivieren Sie die E-Mail-Alarmereignisse. <b>Hinweis:</b> Diese Menüoption wird nur im Embedded Web Server angezeigt.
<b>Fehlerverhinderung</b> ADZ-Mehrfacheinzug-Sensor Aus Ein*	Es wird erkannt, wenn die ADZ mehr als ein Blatt eines Mediums gleichzeitig einzieht.
<b>Fehlerverhinderung</b> Stauassistent Aus Ein*	Legen Sie fest, dass der Drucker automatisch leere Seiten oder teilweise bedruckte Seiten ausgibt, sobald eine gestaute Seite entfernt wurde.
<b>Fehlerverhinderung</b> Auto. fortfahren Aus Ein* (5 Sekunden)	Lassen Sie den Drucker Druckaufträge automatisch weiter verarbeiten oder drucken, nachdem bestimmte Druckerbedingungen, die ein Eingreifen durch den Benutzer erfordern, automatisch behoben wurden.
<b>Hinweis:</b> Ein Sternchen (*) neben einem Wert zeigt die Werksstandardeinstellungen an.	



Menüoption	Beschreibung
<b>Fehlerverhinderung</b> Automatischer Neustart Automatischer Neustart Neu starten, wenn inaktiv Immer neu starten* Nie neu starten	Legen Sie fest, dass der Drucker neu startet, wenn ein Fehler auftritt.
<b>Fehlerverhinderung</b> Automatischer Neustart Max. automatische Neustarts 1–20 (2*)	Legen Sie die Anzahl automatischer Neustarts fest, die der Drucker durchführen kann.
<b>Fehlerverhinderung</b> Automatischer Neustart Fenster für automatische Neustarts 1–525600 Sekunden (720*)	Legen Sie die Zeit fest, die vergehen muss, bevor der Drucker einen automatischen Neustart durchführt.
<b>Fehlerverhinderung</b> Automatischer Neustart Zähler für automatische Neustarts	Zeigen Sie den schreibgeschützten Status des Neustartzählers an.
<b>Fehlerverhinderung</b> Automatischer Neustart Zähler "Automatischer Neustart" zurücksetzen Abbrechen Fortfahren	Setzen Sie den Zähler "Automatischer Neustart" zurück.
<b>Fehlerverhinderung</b> Fehler "Papier ist zu kurz" anz. Ein Auto-Löschen*	Legen Sie fest, dass der Drucker eine Meldung anzeigt, wenn der Fehler "Papier ist zu kurz" auftritt.  <b>Hinweis:</b> "Papier ist zu kurz" bezieht sich auf das Format des eingelegten Papiers.
<b>Fehlerverhinderung</b> Seitenschutz Aus* Ein	Stellen Sie ein, dass der Drucker die gesamte Seite im Speicher ablegt, bevor er diese druckt.
<b>Stauinhalt-Wiederherstellung</b> Nach Stau weiter Aus Ein Auto*	Stellen Sie ein, dass der Drucker gestaute Seiten neu ausdruckt.
<b>Stauinhalt-Wiederherstellung</b> Nach Stau weiter - Scanner Auftragsebene Seitenebene*	Geben Sie an, wie ein Scanauftrag nach dem Beheben eines Papierstaus neu gestartet wird.
<b>Hinweis:</b> Ein Sternchen (*) neben einem Wert zeigt die Werksstandardeinstellungen an.	

## Energiemanagement

Menüoption	Beschreibung
<b>Energiesparm.-Profil</b> Im Energiesparmodus drucken Nach Drucken nicht in den Energiesparmodus wechseln Nach Drucken in den Energiesparmodus wechseln*	Stellen Sie den Drucker so ein, dass er nach dem Drucken im Modus "Bereit" verbleibt oder in den Energiesparmodus zurückwechselt.
<b>Zeitsperren</b> Umgebungssensor Deaktiviert Kurzer Bereich Langer Bereich*	Ermittelt die ungefähre Entfernung eines Objekts, damit der Drucker es erkennt.
<b>Zeitsperren</b> Energiesparmodus 1–120 Min. (15*)	Legt den Leerlaufzeitraum fest, bevor der Drucker in den Energiesparmodus wechselt.
<b>Zeitsperren</b> Ruhemodus-Zeitsperre Deaktiviert 1 Stunde 2 Stunden 3 Stunden 6 Stunden 1 Tag 2 Tage 3 Tage* 1 Woche 2 Wochen 1 Monat	Stellen Sie die Zeit ein, bevor der Drucker abgeschaltet wird.
<b>Zeitsperren</b> Ruhemodus-Zeitsperre auf Anschluss Ruhezustand aktivieren Nicht in Ruhemodus wechseln*	Legen Sie Ruhemodus-Zeitsperre fest, um den Drucker auszuschalten, während eine aktive Ethernet-Verbindung vorhanden ist.
<b>Hinweis:</b> Ein Sternchen (*) neben einem Wert zeigt die Werksstandardeinstellungen an.	

## Erfassung anonymer Daten

Menüeintrag	Beschreibung
<b>Erfassung anonymer Daten</b> Info Gerätenutz. und Leistung Kein*	Senden Sie den Druckerverbrauch und Informationen zur Druckerleistung an den Hersteller.
<b>Sendezeit für anonyme Daten</b> Startzeit Stopzeit	<b>Hinweis:</b> Sendezeit für anonyme Daten wird nur angezeigt, wenn Sie für die Erfassung anonymer Daten Daten zur Nutzung und Leistung des Geräts einstellen.
<b>Hinweis:</b> Ein Sternchen (*) neben einem Wert zeigt die Werksstandardeinstellungen an.	

## Werkseinstellungen wiederherstellen

Menüoption	Beschreibung
<b>Einstellungen wiederherstellen</b> Alle Einstellungen zurücksetzen Druckereinstellungen zurücksetzen Netzwerkeinstellungen zurücksetzen Fax-Einstellungen zurücksetzen App-Einst. zurücksetzen	Stellen Sie die Werkseinstellungen des Druckers wieder her.

## Wartung

### Konfigurationsmenü

Menüoption	Beschreibung
<b>USB-Konfiguration</b> USB PnP 1* 2	Ändern Sie den USB-Treiber-Modus des Druckers, um dessen Kompatibilität mit einem PC zu verbessern.
<b>USB-Konfiguration</b> USB-Scan an Lokal Ein* Aus	Legen Sie fest, ob der USB-Gerätetreiber als ein einfaches USB-Gerät (einfache Schnittstelle) oder als USB-Kombinationsgerät (mehrere Schnittstellen) spezifiziert wird.
<b>USB-Konfiguration</b> USB-Geschwindigkeit Voll Auto*	Stellen Sie ein, dass der USB-Anschluss mit voller Geschwindigkeit arbeitet und deaktivieren Sie dessen Hi-Speed-Funktion.
<b>Fachkonfiguration</b> Formaterkennung Fach [x] Erkennung Aus Ein*	Stellen Sie das Fach so ein, dass es automatisch das eingelegte Papierformat erkennt.
<b>Fachkonfiguration</b> Verbinden von Fächern Automatisch* Aus	Richten Sie den Drucker so ein, dass er Fächer mit denselben Einstellungen für Papiersorte und Papierformat verbindet.
<b>Fachkonfiguration</b> Meldung "Facheinschub" anzeigen Aus Nur für unbekannte Papiergrößen* Immer	Die Meldung <b>Facheinschub</b> wird angezeigt.
<b>Hinweis:</b> Ein Sternchen (*) neben einem Wert zeigt die Werksstandardeinstellungen an.	

Menüoption	Beschreibung
<b>Fachkonfiguration</b> A5 einlegen Kurze Kante Lange Kante*	Ermitteln Sie die standardmäßige Zufuhrausrichtung für Papier im A5-Format in allen Papiereinzügen.
<b>Fachkonfiguration</b> Papieraufforderungen Auto* Universalzuführung Papier manuell	Stellen Sie die Papierzuführung ein, die der Benutzer füllen soll, wenn er zum Einlegen von Papier aufgefordert wird. <b>Hinweis:</b> Damit Universalzuführung angezeigt wird, stellen Sie im Menü Papier unter MP konfigurieren die Option Kasette ein.
<b>Fachkonfiguration</b> Umschlagaufforderungen Auto* Universalzuführung Briefumschlag manuell	Stellen Sie die Papierzuführung ein, die der Benutzer füllen soll, wenn er zum Einlegen von Umschlägen aufgefordert wird. <b>Hinweis:</b> Damit Universalzuführung angezeigt wird, stellen Sie im Menü Papier unter MP konfigurieren die Option Kasette ein.
<b>Fachkonfiguration</b> Aktion für Aufford. Benutzer auffordern* Fortfahren Aktuell verwenden	Richten Sie den Drucker so ein, dass er Eingabeaufforderungen in Bezug auf Papier- bzw. Umschlagwechsel ausgibt.
<b>Berichte</b> Menüeinstellungsseite Ereignisprotokoll Ereignisprotokollzusammenfassung Statistiken Zustandsprüfung	Drucken Sie Berichte zu den Menüeinstellungen des Druckers, Status- und Ereignisprotokolle.
<b>Druckeremulation</b> PPDS-Emulation Aus* Ein	Richten Sie den Drucker zur Erkennung und Verwendung des PPDS-Datenstroms ein.
<b>Druckeremulation</b> PS-Emulation Aus Ein*	Richten Sie den Drucker zur Erkennung und Verwendung des PS-Datenstroms ein.
<b>Druckeremulation</b> Emulator-Sicherheit Seiten-Timeout 0–60 (60*)	Stellen Sie das Seiten-Timeout während der Emulation ein.
<b>Druckeremulation</b> Emulator-Sicherheit Emulator nach Auftrag zurücksetzen Aus* Ein	Setzen Sie den Emulator nach einem Druckauftrag zurück.
<b>Hinweis:</b> Ein Sternchen (*) neben einem Wert zeigt die Werksstandardeinstellungen an.	

Menüoption	Beschreibung
<b>Druckeremulation</b> Emulator-Sicherheit Druckermeldungszugriff deaktivieren Aus Ein*	Deaktivieren Sie den Zugriff auf Druckermeldungen während der Emulation.
<b>Faxkonfiguration</b> Fax unterst. Stromsparmodus Stromsparmodus deaktivieren Stromsparmodus zulassen Auto*	Stellen Sie das Fax so ein, dass es in den Energiesparmodus wechselt, sobald der Drucker dies vorgibt.
<b>Faxkonfiguration</b> Faxspeicherort NAND Festplatte*	Legen Sie den Speicherort für alle Faxe fest. <b>Hinweis:</b> Diese Menüoption wird nur angezeigt, wenn eine Festplatte installiert ist.
<b>Druckkonfiguration</b> Nur Schwarz-Modus Aus* Ein	Drucken Sie Nicht-Kopieraufträge in Graustufen.
<b>Druckkonfiguration</b> Überdrucken Aus 1 2* 3 4 5	Verbessern Sie die Druckausgabe, und kompensieren Sie auf diese Weise falsche Farbregistrierungen im Drucker.
<b>Druckkonfiguration</b> Schriftschärfung 0–150 (24*)	Legen Sie einen Höchstwert für die Punktgröße des Textes fest, unter welchem beim Drucken von Schriftartdaten Hochfrequenzraster verwendet werden. Wenn Sie beispielsweise den Wert 24 festlegen, wird bei allen Schriftarten mit Punktgröße 24 oder weniger das Hochfrequenzraster verwendet.
<b>Gerätebetrieb</b> Stiller Modus Aus* Ein	Stellen Sie den Drucker so ein, dass er im Stillen Modus arbeitet. <b>Hinweis:</b> Bei Aktivierung dieser Einstellung wird die Gesamtleistung des Druckers verlangsamt.
<b>Gerätebetrieb</b> Sicherer Modus Aus* Ein	Richten Sie den Drucker für den Betrieb in einem speziellen Modus ein, in dem er trotz bekannter Probleme weiterhin versucht, so viele Funktionen wie möglich anzubieten. Wenn Sie beispielsweise Ein ausgewählt haben und der Duplexmotor nicht betriebsbereit ist, führt der Drucker einen einseitigen Druck der Dokumente durch, auch wenn ein beidseitiger Druck in Auftrag gegeben wurde.
<b>Hinweis:</b> Ein Sternchen (*) neben einem Wert zeigt die Werksstandardeinstellungen an.	

Menüoption	Beschreibung
<b>Gerätebetrieb</b> Mindest-Kopierspeicher 80 MB* 100 MB	Weisen Sie den minimalen Speicherplatz für Kopieraufträge zu.
<b>Gerätebetrieb</b> Benutzerdefinierten Status löschen	Löscht benutzerdefinierte Strings für standardisierte oder alternative benutzerdefinierte Nachrichten.
<b>Gerätebetrieb</b> Alle per Fernzugriff installierten Meldungen löschen	Löscht Nachrichten, die druckerfern installiert wurden.
<b>Gerätebetrieb</b> Fehlerbildschirme automatisch anzeigen Aus Ein*	Bestehende Fehlermeldungen auf dem Display anzeigen, nachdem der Drucker auf dem Startbildschirm für eine Zeit inaktiv ist, die der Einstellung Anzeige-Zeitsperre entspricht.
<b>Gerätebetrieb</b> Orientierung beim schnellen Kopieren berücksichtigen Aus* Ein	Richten Sie den Drucker so ein, dass er die Einstellung für "Ausrichtung" im Menü Kopieren verwenden kann, wenn er schnelle Kopieraufträge versendet.
<b>Gerätebetrieb</b> Automatische Erkennung des Druckmediums Aus Ein*	Richten Sie den Drucker so ein, dass er die Papiersorte des eingelegten Papiers erkennt.
<b>Gerätebetrieb</b> Aktivieren Sie den optionalen Parallel-Anschluss Aus* Ein	Aktivieren Sie den optionalen parallelen Anschluss.
<b>Tonerdichtesensor einrichten</b> Bevorzugte Kalibrierungsfrequenz Deaktiviert Geringste Farbanpassungen Geringere Farbanpassungen Normal* Bessere Farbtreue Beste Farbtreue	Richten Sie den Drucker so ein, dass er die richtige Toner Menge ausgibt, um die Farbkonsistenz zu erhalten.
<b>Tonerdichtesensor einrichten</b> Vollständige Kalibrierung	Führen Sie die vollständige Farbkalibrierung durch.
<b>Tonerdichtesensor einrichten</b> TPS-Informationssseite drucken	Drucken Sie eine Diagnosesseite, auf der Informationen über die Kalibrierung des Tonerdichtesensors ausgegeben werden.
<b>Scannerkonfiguration</b> Manuelle Scanner-Registrierung Druckschnelltest	Drucken Sie eine Schnelltest-Zielseite aus.  <b>Hinweis:</b> Stellen Sie sicher, dass der Randabstand auf der Zielseite um das gesamte Ziel herum einheitlich ist. Sollte dies nicht der Fall sein, müssen die Druckränder zurückgesetzt werden.
<b>Hinweis:</b> Ein Sternchen (*) neben einem Wert zeigt die Werksstandardeinstellungen an.	

Menüoption	Beschreibung
<b>Scannerkonfiguration</b> Manuelle Scanner-Registrierung Registrierung vordere ADZ Registrierung hintere ADZ Flachbettregistrierung	Registrieren Sie manuell Flachbett und automatische Dokumentenzuführung (ADZ), nachdem ADZ, Scannerglas oder die Steuerungsplatine ausgetauscht wurden.
<b>Scannerkonfiguration</b> Rand löschen Flachbett – Rand löschen (3*) ADZ - Rand löschen (3*)	Legen Sie die Größe des Nicht-Druckbereichs in Millimetern um einen Scanauftrag mit ADZ oder Flachbett fest.
<b>Scannerkonfiguration</b> Korrektur bei schiefem Einzug in der ADZ Mechanische Korrektur bei schiefem Einzug in der ADZ (ein*) Elektronische Korrektur bei schiefem Einzug in der ADZ (ein*)	Reduzieren Sie Verzerrungen in Dokumenten, die über die ADZ gescannt wurden.
<b>Scannerkonfiguration</b> Scanner deaktivieren Aktiviert* Deaktiviert ADZ deaktiviert	Deaktivieren Sie den Scanner, falls er nicht ordnungsgemäß funktioniert.
<b>Scannerkonfiguration</b> Tiff Byte-Reihenfolge CPU-Byte-Reihenfolge* Little-Endian Big-Endian	Legen Sie die Byte-Reihenfolge einer TIFF-formatierten Scanausgabe fest.
<b>Scannerkonfiguration</b> Exact Tiff Rows Per Strip Ein* Aus	Ermitteln Sie den RowsPerStrip-Tag-Wert für eine TIFF-formatierte Scanausgabe.
<b>Hinweis:</b> Ein Sternchen (*) neben einem Wert zeigt die Werksstandardeinstellungen an.	

## Löschen außer Betrieb

Menüoption	Beschreibung
<b>Löschen außer Betrieb</b> Druckerspeicher zuletzt bereinigt Festplatte zuletzt bereinigt	Zeigen Sie Informationen zum Zeitpunkt der letzten Bereinigung des Druckerspeichers oder der Festplatte an.  <b>Hinweis:</b> Die Option Festplatte zuletzt bereinigt wird nur angezeigt, wenn eine Festplatte installiert ist.

Menüoption	Beschreibung
<p><b>Löschen außer Betrieb</b></p> <ul style="list-style-type: none"> <li>Alle Infos im permanenten Speicher bereinigen <ul style="list-style-type: none"> <li>Alle Drucker- und Netzwerkeinstellungen löschen</li> <li>Alle Apps und App-Einst. löschen</li> <li>Alle Kurzwahlnummern und Kurzwahlnummern-Einstellungen löschen</li> </ul> </li> <li>Alle Festplatteninformationen bereinigen <ul style="list-style-type: none"> <li>Downloads entfernen (alle Makros, Schriften, PPOs usw. entfernen)</li> <li>Gepufferte Aufträge entfernen</li> <li>Angehaltene Aufträge entfernen</li> </ul> </li> </ul>	<p>Löschen Sie alle Informationen im nicht-flüchtigen Speicher und auf der Festplatte.</p> <p><b>Hinweis:</b> Die Option Alle Festplatteninformationen bereinigen wird nur angezeigt, wenn eine Festplatte installiert ist.</p>

## Symbole auf Startbildschirm

Menü	Beschreibung
<ul style="list-style-type: none"> <li>Kopieren</li> <li>E-Mail</li> <li>Fax</li> <li>Status/Material</li> <li>Auftrags-Warteschlange</li> <li>Sprache ändern</li> <li>Kurzwahl-Center</li> <li>Adressbuch</li> <li>Lesezeichen</li> <li>Angehaltene Aufträge</li> <li>USB</li> <li>FTP</li> <li>Scanprofile</li> <li>App-Profile</li> <li>Formulare und Favoriten</li> <li>Scan Center</li> <li>Card Copy</li> </ul>	<p>Legen Sie fest, welche Symbole auf dem Startbildschirm angezeigt werden sollen.</p>

## Druckerinformationen

Menüoption	Beschreibung
<b>Bestandsetikett</b>	Zeigt die Seriennummer des Druckers an.
<b>Standort des Druckers</b>	Identifiziert den Druckerstandort. Die maximale Länge beträgt 63 Zeichen.
<b>Kontakt</b>	Personalisieren Sie den Druckernamen. Die maximale Länge beträgt 63 Zeichen.
<b>Konfigurationsdatei in USB exportieren</b>	Exportieren Sie die Konfigurationsdatei in ein Flash-Laufwerk.
<b>Kompr. Protokollat. in USB exportieren</b>	Exportieren Sie die komprimierte Protokolldatei in ein Flash-Laufwerk.



# Drucken

## Layout

Menüoption	Beschreibung
<b>Seiten</b> Einseitig* Zweiseitig	Geben Sie an, ob das Papier ein- oder beidseitig bedruckt werden soll.
<b>Stil "Umlättern"</b> Lange Kante* Kurze Kante	Legen Sie fest, welche Seite des Papiers gebunden wird, wenn beidseitig gedruckt wird.
<b>Leere Seiten</b> Drucken Nicht drucken*	Leere Seiten in einem Druckauftrag ausdrucken.
<b>Sortieren</b> Aus (1,1,2,2) Ein (1,2,1,2)*	Die Reihenfolge der Seiten eines Druckauftrags beibehalten, insbesondere beim Drucken mehrerer Exemplare eines Druckauftrags.
<b>Trennseiten</b> Keine* Zwischen Exemplaren Zwischen Aufträgen Zwischen Seiten	Beim Drucken leere Trennseiten einfügen.
<b>Trennseitenquelle</b> Fach [x] (1*) Universalzuführung	Legt fest, aus welchem Papiereinzug die Trennseite zugeführt wird.
<b>Seiten pro Seite</b> Aus* 2 Blätter pro Seite 3 Blätter pro Seite 4 Blätter pro Seite 6 Blätter pro Seite 9 Blätter pro Seite 12 Blätter pro Seite 16 Blätter pro Seite	Drucken Sie mehrseitige Bilder auf einem Blatt Papier.
<b>Seiten pro Seite (Anordnung)</b> Horizontal* Umgekehrt horizontal Vertikal Umgekehrt vertikal	Legen Sie beim Mehrseitendruck die Position der Seitenbilder fest, wenn Sie das Menü Seiten pro Seite verwenden.
<b>Seiten pro Seite (Ausrichtung)</b> Auto* Querformat Hochformat	Legen Sie beim Mehrseitendruck die Ausrichtung der Seitenbilder fest, wenn Sie das Menü Seiten pro Seite verwenden.
<b>Hinweis:</b> Ein Sternchen (*) neben einem Wert zeigt die Werksstandardeinstellungen an.	

Menüoption	Beschreibung
<b>Seiten pro Seite (Rand)</b> Keine* Durchgehend	Drucken Sie einen Rahmen um die einzelnen Seitenbilder, wenn Sie das Menü Seiten pro Seite verwenden.
<b>Kopien</b> 1–9999 (1*)	Geben Sie die Anzahl an Kopien für jeden Druckauftrag an.
<b>Druckbereich</b> Normal* An Seite anpassen Ganze Seite	Legen Sie den bedruckbaren Bereich auf einem Blatt Papier fest.
<b>Hinweis:</b> Ein Sternchen (*) neben einem Wert zeigt die Werksstandardeinstellungen an.	

## Installation

Menüoption	Beschreibung
<b>Druckersprache</b> PCL-Emulation PS-Emulation*	Legen Sie die Druckersprache fest. <b>Hinweis:</b> Wenn eine Standarddruckersprache festgelegt wird, kann ein Softwareprogramm trotzdem Druckaufträge in einer anderen Druckersprache senden.
<b>Druckauftrag wartet</b> Aus* Ein	Halten Sie Druckaufträge zurück, die bestimmtes Verbrauchsmaterial benutzen, sodass Aufträge, die das fehlende Verbrauchsmaterial nicht benutzen, gedruckt werden können. <b>Hinweis:</b> Diese Menüoption erscheint nur, wenn eine Drucker-Festplatte installiert ist.
<b>Zeitsperre für Auftrag zurückhalten</b> 0–255 (30*)	Legen Sie fest, wie viele Sekunden der Drucker auf einen Benutzereingriff wartet, bevor Aufträge aufgrund von nicht verfügbaren Ressourcen zurückgehalten und dann andere Aufträge aus der Druckerwarteschlange gedruckt werden. <b>Hinweis:</b> Diese Menüoption erscheint nur, wenn eine Drucker-Festplatte installiert ist.
<b>Druckerverwendung</b> Max. Geschwindigkeit Max. Kapazität*	Legen Sie fest, wie die Farb-Imaging-Einheit während des Druckvorgangs arbeiten soll. <b>Hinweise:</b> <ul style="list-style-type: none"> <li>• Bei der Einstellung Max. Kapazität wird die Farb-Imaging-Einheit langsamer oder stoppt, während Einheiten von nur schwarz-weißen Seiten gedruckt werden.</li> <li>• Bei der Einstellung Max. Geschwindigkeit ist die Farb-Imaging-Einheit während des Druckvorgangs immer aktiv, egal, ob farbige oder schwarz-weiße Seiten gedruckt werden.</li> </ul>
<b>Laden in</b> RAM* Festplatte	Geben Sie an, wo alle permanente Ressourcen wie z. B. Schriftarten und Makros, die auf den Drucker heruntergeladen wurden, gespeichert werden sollen. <b>Hinweis:</b> Diese Menüoption erscheint nur, wenn eine Drucker-Festplatte installiert ist.
<b>Hinweis:</b> Ein Sternchen (*) neben einem Wert zeigt die Werksstandardeinstellungen an.	

Menüoption	Beschreibung
<b>Ressourcen speichern</b> Aus* Ein	Legen Sie fest, wie der Drucker mit heruntergeladenen Ressourcen wie z. B. Schriftarten und Makros verfahren soll, wenn ein Druckauftrag eingeht, für den der verfügbare Speicher nicht ausreicht.  <b>Hinweise:</b> <ul style="list-style-type: none"> <li>• Bei der Einstellung von Aus bewahrt der Drucker die heruntergeladenen Ressourcen nur so lange auf, bis der Speicher anderweitig benötigt wird. Mit der inaktiven Druckersprache verbundene Ressourcen werden gelöscht.</li> <li>• Bei der Einstellung von Ein behält der Drucker alle dauerhaft heruntergeladenen Ressourcen bei allen Sprachumschaltungen. Falls erforderlich, zeigt der Drucker an, wenn der Speicher belegt ist, anstatt dauerhafte Ressourcen zu löschen.</li> </ul>
<b>Alle Druckaufträge drucken</b> Alphabetisch* Neueste zuerst Älteste zuerst	Legen Sie die Reihenfolge fest, wenn Sie alle vertraulichen und angehaltenen Druckaufträge drucken möchten.  <b>Hinweis:</b> Diese Menüoption erscheint nur, wenn eine Drucker-Festplatte installiert ist.
<b>Hinweis:</b> Ein Sternchen (*) neben einem Wert zeigt die Werksstandardeinstellungen an.	

## Qualität

Menüoption	Beschreibung
<b>Druckmodus</b> Schwarzweiß Farbe*	Legen Sie fest, wie der Drucker Farbinhalte generiert.
<b>Auflösung</b> 4800 CQ* 1200 dpi	Legen Sie die Auflösung für die Druckausgabe fest. <b>Hinweis:</b> 4800 CQ bietet hochwertige Ausdrücke bei maximaler Geschwindigkeit.
<b>Tonerauftrag</b> 1 bis 5 (4*)	Legen Sie die Helligkeit bzw. Dunkelheit von Textbildern fest.
<b>Halbton</b> Normal* Detail	Verbessert die Druckausgabe mit weicheren Linien mit schärferem Rand.
<b>Farbsparmodus</b> Aus* Ein	Reduzieren Sie die Toner Menge zum Drucken von Grafiken und Bildern. <b>Hinweis:</b> Bei Auswahl von Ein überschreibt diese Einstellung den Wert für die Einstellung Tonerauftrag.
<b>RGB-Helligkeit</b> -6 bis 6 (0*)	Steuern Sie Helligkeit, Kontrast und Sättigung für Farbdrucke. <b>Hinweis:</b> Diese Einstellung hat keinen Einfluss auf Dateien, in denen CMYK-Farbspezifikationen verwendet werden.
<b>RGB-Kontrast</b> 0 bis 5 (0*)	
<b>RGB-Sättigung</b> 0 bis 5 (0*)	
<b>Hinweis:</b> Ein Sternchen (*) neben einem Wert zeigt die Werksstandardeinstellungen an.	

## Erweiterte Bildfunktionen

Menüoption	Beschreibung
<b>Farbausgleich</b> Cyan -5 bis 5 (0*) Magenta -5 bis 5 (0*) Gelb -5 bis 5 (0*) Schwarz -5 bis 5 (0*) Standardeinstellungen wiederherstellen	Passen Sie die für jede Farbe verwendete Tonermenge an.
<b>Farbanpassung</b> Aus Auto* Manuell	Ändern Sie die Farbeinstellungen für den Druck von Dokumenten. <b>Hinweise:</b> <ul style="list-style-type: none"> <li>• Bei Aus empfängt der Drucker die Farbanpassung von der Software.</li> <li>• Bei Auto wendet der Drucker unterschiedliche Farbprofile auf jedes Objekt der gedruckten Seite an.</li> <li>• Manuell ermöglicht die benutzerspezifische Anpassung der auf die einzelnen Objekte der gedruckten Seite angewandten RGB- bzw. CMYK-Farbumwandlungstabellen.</li> </ul>
<b>Farbmuster</b> Farbmuster drucken	Drucken Sie Musterseiten für die einzelnen im Drucker verwendeten RGB- und CMYK-Farbumwandlungstabellen.
<b>Farbe anpassen</b>	Kalibrieren Sie den Drucker, um Farbvariationen im Ausdruck anzupassen.
<b>Austausch von Schmuckfarben</b> Benutzerdefinierte CMYK festlegen	Weisen Sie zwanzig benannten Schmuckfarben eigene CMYK-Werte zu.
<b>Hinweis:</b> Ein Sternchen (*) neben einem Wert zeigt die Werksstandardeinstellungen an.	

## Auftragsabrechnung

Menüoption	Beschreibung
<b>Auftragsabrechnung</b> Aus* Ein	Stellen Sie den Drucker so ein, dass ein Protokoll der empfangenen Druckaufträge erstellt wird. <b>Hinweis:</b> Diese Menüoption wird nur angezeigt, wenn Flash-Speicher oder eine Festplatte installiert ist.
<b>Intervall für Abrechnungsprotokoll</b> Täglich Wöchentlich Monatlich*	Legen Sie fest, wie oft der Drucker eine Protokolldatei erstellen soll.
<b>Hinweis:</b> Ein Sternchen (*) neben einem Wert zeigt die Werksstandardeinstellungen an.	

Menüoption	Beschreibung
<b>Protokollaktion am Ende des Intervalls</b> Keine* Aktuelles Protokoll per E-Mail senden Aktuelles Protokoll per E-Mail senden und löschen Aktuelles Protokoll auf Webseite stellen Aktuelles Protokoll auf Webseite stellen und löschen	Legen Sie fest, wie der Drucker reagieren soll, wenn der Intervallwert überschritten wird.  <b>Hinweis:</b> Der unter Intervall für Abrechnungsprotokoll definierte Wert legt fest, wann die Aktion ausgeführt wird.
<b>Protokoll fast voll</b> Aus Ein (5)*	Gibt die maximale Größe der Protokolldatei an, bevor der Drucker die Protokollaktion fast voll ausführt.
<b>Protokollaktion fast voll</b> Keine* Aktuelles Protokoll per E-Mail senden Aktuelles Protokoll per E-Mail senden und löschen Ältestes Protokoll per E-Mail senden und löschen Aktuelles Protokoll auf Webseite stellen Aktuelles Protokoll auf Webseite stellen und löschen Ältestes Protokoll auf Webseite stellen und löschen Aktuelles Protokoll löschen Ältestes Protokoll löschen Alle außer aktuelles Protokoll löschen Alle Protokolle löschen	Legen Sie fest, wie der Drucker reagieren soll, wenn die Festplatte fast voll ist.  <b>Hinweis:</b> Der unter Protokoll fast voll definierte Wert legt fest, wann die Aktion ausgeführt wird.
<b>Protokollaktion voll</b> Keine* Aktuelles Protokoll per E-Mail senden und löschen Ältestes Protokoll per E-Mail senden und löschen Aktuelles Protokoll auf Webseite stellen und löschen Ältestes Protokoll auf Webseite stellen und löschen Aktuelles Protokoll löschen Ältestes Protokoll löschen Alle außer aktuelles Protokoll löschen Alle Protokolle löschen	Legen Sie fest, wie der Drucker reagieren soll, wenn die Festplattennutzung den Maximalwert (100 MB) erreicht.
<b>URL zum Protokollschreiben</b>	Legen Sie fest, wo der Drucker die Auftragsabrechnungsprotokolle ablegen soll.
<b>E-Mail-Adresse zum Senden von Protokollen</b>	Geben Sie die E-Mail-Adresse an, an die der Drucker Auftragsabrechnungsprotokolle senden soll.
<b>Prot.-Datei-Präfix</b>	Geben Sie das gewünschte Präfix für die Protokolldateien an.  <b>Hinweis:</b> Der im Menü TCP/IP definierte aktuelle Hostname wird als Standardpräfix für die Protokolldatei verwendet.
<b>Hinweis:</b> Ein Sternchen (*) neben einem Wert zeigt die Werksstandardeinstellungen an.	

## XPS

Menüoption	Beschreibung
<b>Fehlerseiten drucken</b> Aus* Ein	Drucken Sie die Fehlerseiten, die der Drucker während der Verarbeitung einer XPS-Datei gefunden hat.
<b>Minimale Linienbreite</b> 1–30 (2*)	Legen Sie die Mindeststrichbreite fest. <b>Hinweise:</b> <ul style="list-style-type: none"> <li>• Mit 1200 dpi gedruckte Aufträge verwenden den Wert direkt.</li> <li>• Mit 4800 CQ gedruckte Aufträge verwenden die Hälfte des Werts.</li> </ul>
<b>Hinweis:</b> Ein Sternchen (*) neben einem Wert zeigt die Werksstandardeinstellungen an.	

## PDF

Menüoption	Beschreibung
<b>Größe anpassen</b> Aus* Ein	Skaliert den Seiteninhalt auf das ausgewählte Papierformat.
<b>Anmerkungen</b> Drucken Nicht drucken*	Legen Sie fest, ob Anmerkungen in der PDF-Datei gedruckt werden sollen.
<b>PDF-Fehler drucken</b> Aus Ein*	Ermöglichen Sie das Drucken von PDF-Fehlern.
<b>Hinweis:</b> Ein Sternchen (*) neben einem Wert zeigt die Werksstandardeinstellungen an.	

## PostScript

Menüoption	Beschreibung
<b>PS-Fehler drucken</b> Aus* Ein	Drucken Sie eine Seite mit der Beschreibung des PostScript®-Fehlers aus. <b>Hinweis:</b> Wenn ein Fehler auftritt, wird die Verarbeitung des Druckauftrags beendet, der Drucker druckt eine Fehlermeldung und der restliche Druckauftrag wird abgebrochen.
<b>Minimale Linienbreite</b> 1–30 (2*)	Legen Sie die Mindeststrichbreite fest. <b>Hinweise:</b> <ul style="list-style-type: none"> <li>• Mit 1200 dpi gedruckte Aufträge verwenden den Wert direkt.</li> <li>• Mit 4800 CQ gedruckte Aufträge verwenden die Hälfte des Werts.</li> </ul>
<b>PS-Startmodus sperren</b> Aus Ein*	Deaktiviert die SysStart-Datei.
<b>Bildglättung</b> Aus* Ein	Verbessern des Kontrasts und der Schärfe von Bildern mit niedriger Auflösung. <b>Hinweis:</b> Diese Einstellung hat keine Auswirkung auf Bilder mit einer Auflösung von 300 dpi oder höher.
<b>Hinweis:</b> Ein Sternchen (*) neben einem Wert zeigt die Werksstandardeinstellungen an.	

Menüoption	Beschreibung
<b>Schriftpriorität</b> Resident* Flash/Festplatte	Festlegen der Reihenfolge, in der Schriftarten gesucht werden. <b>Hinweise:</b> <ul style="list-style-type: none"> <li>• Bei der Einstellung Resident durchsucht der Drucker zunächst den Druckerspeicher nach der erforderlichen Schriftart, bevor er im Flash-Speicher oder auf der Festplatte danach sucht.</li> <li>• Bei der Einstellung Flash/Festplatte durchsucht der Drucker zunächst die Festplatte und den Flash-Speicher nach der erforderlichen Schriftart, bevor er im Druckerspeicher danach sucht.</li> <li>• Diese Menüoption wird nur angezeigt, wenn Flash-Speicher oder eine Festplatte installiert ist.</li> </ul>
<b>Wartezeit Sperre</b> Aus Ein* (40 Sekunden)	Legen Sie fest, dass der Drucker auf den Empfang weiterer Daten warten soll, bevor er einen Druckauftrag abbricht.
<b>Hinweis:</b> Ein Sternchen (*) neben einem Wert zeigt die Werksstandardeinstellungen an.	

## PCL

Menüoption	Beschreibung
<b>Schriftartquelle</b> Resident* Datenträger Flash Alle	Wählen Sie die Quelle aus, in der die Standardschriftartauswahl enthalten ist. <b>Hinweise:</b> <ul style="list-style-type: none"> <li>• Flash und Datenträger wird nur angezeigt, wenn Flash-Speicher oder eine Festplatte installiert ist.</li> <li>• Stellen Sie sicher, dass Flash und Datenträger nicht lese- oder schreibgeschützt sind, um diese anzuzeigen.</li> </ul>
<b>Schriftartname</b> Courier*	Wählen Sie eine Schriftart aus der angegebenen Schriftartquelle aus.
<b>Zeichensatz</b> 10U PC-8*	Legen Sie den Zeichensatz für die einzelnen Schriftartnamen fest. <b>Hinweis:</b> Unter Zeichensatz versteht man einen Satz von alphabetischen und numerischen Zeichen, Interpunktionszeichen und Sonderzeichen. Zeichensätze unterstützen die verschiedenen Anforderungen für Texte in verschiedenen Sprachen oder für bestimmte Fachgebiete, wie z. B. mathematische Symbole für wissenschaftliche Texte.
<b>Teilung</b> 0,08–100 (10*)	Geben Sie die Teilung der Schriftarten mit festgelegtem oder einheitlichem Zeichenabstand an. <b>Hinweis:</b> Die Teilung bezieht sich auf die Anzahl der Zeichen mit festem Abstand pro horizontalem Zoll.
<b>Ausrichtung</b> Hochformat* Querformat	Legen Sie die Ausrichtung von Text und Grafiken auf der Seite fest.
<b>Hinweis:</b> Ein Sternchen (*) neben einem Wert zeigt die Werksstandardeinstellungen an.	

Menüoption	Beschreibung
<b>Zeilen pro Seite</b> 1–255	Legen Sie die Anzahl der Textzeilen für jede über den PCL®-Datenstrom gedruckte Seite fest.  <b>Hinweise:</b> <ul style="list-style-type: none"> <li>• Diese Menüoption aktiviert den vertikalen Vorschub. Dieser veranlasst, dass die Anzahl an erforderlichen Zeilen zwischen den Standardrändern der Seite gedruckt wird.</li> <li>• 60 ist die Werkseinstellung in den USA. Die internationale Werkseinstellung lautet "64".</li> </ul>
<b>PCL5 Minimale Linienbreite</b> 1–30 (2*)	Legen Sie die ursprüngliche Mindeststrichbreite fest.  <b>Hinweise:</b>
<b>PCLXL Minimale Zeilenbreite</b> 1–30 (2*)	<ul style="list-style-type: none"> <li>• Mit 1200 dpi gedruckte Aufträge verwenden den Wert direkt.</li> <li>• Mit 4800 CQ gedruckte Aufträge verwenden die Hälfte des Werts.</li> </ul>
<b>A4-Breite</b> 198 mm* 203 mm	Stellen Sie die Breite der logischen Seite für das Format A4 ein.  <b>Hinweis:</b> Die logische Seite ist der Raum auf der physischen Seite, auf den Daten gedruckt werden.
<b>Auto WR nach ZV</b> Aus* Ein	Stellen Sie ein, dass der Drucker nach einem Steuerbefehl zum Zeilenvorschub automatisch einen Wagenrücklauf durchführt.  <b>Hinweis:</b> Der Wagenrücklauf ist eine Vorrichtung, die dem Drucker befiehlt, die Position des Cursors an die erste Position auf der derselben Zeile zu rücken.
<b>Auto ZV nach WR</b> Aus* Ein	Stellen Sie ein, dass der Drucker nach einem Steuerbefehl zum Wagenrücklauf automatisch einen Zeilenvorschub durchführt.
<b>Fachumkehrung</b> Uni.Zuf-Zuordnung Fach Zuordnung [x] Man.Pap.-Zuordnung Manuelle Briefumschlag- Zuordnung	Konfigurieren Sie den Drucker für die Zusammenarbeit mit einem anderen Druckertreiber oder einer benutzerdefinierten Anwendung, die andere Zuordnungen von Zuführungen und Papierfächern verwenden.  Folgende Möglichkeiten stehen Ihnen zur Verfügung: Aus*: Der Drucker verwendet die Werkseinstellungen für die Zuordnung der Papierzuführung. Keine: Der Papiereinzug ignoriert den Befehl "Papierzuführung auswählen". 0–199: Wählen Sie einen numerischen Wert, um einer Papierzuführung einen benutzerdefinierten Wert zuzuordnen.
<b>Fachumkehrung</b> Werksvorgaben anzeigen	Zeigen Sie die Werksvorgabewerte für die einzelnen Papierzuführungen an.
<b>Fachumkehrung</b> Standardeinstellungen wiederherstellen	Setzen Sie die Fachumkehrungswerte auf die Werkseinstellungen zurück.
<b>Druckzeitsperre</b> Aus Ein* (90 Sekunden)	Legen Sie fest, dass der Drucker einen Druckauftrag beendet, nachdem er für den festgelegten Zeitraum im Leerlauf war.
<b>Hinweis:</b> Ein Sternchen (*) neben einem Wert zeigt die Werksstandardeinstellungen an.	



## HTML

Menüoption	Beschreibung
<b>Schriftartname</b> Times*	Legen Sie die Schriftart beim Drucken von HTML-Dokumenten fest.
<b>Schriftgröße</b> 1-255 (12*)	Geben Sie die Schriftgröße beim Drucken von HTML-Dokumenten an.
<b>Skalieren</b> 1–400 % (100*)	Skalieren Sie HTML-Dokumente für den Druck.
<b>Ausrichtung</b> Hochformat* Querformat	Legt die Seitenausrichtung für HTML-Dokumente fest.
<b>Randgröße</b> 8-255 mm (19*)	Legt den Seitenrand für HTML-Dokumente fest.
<b>Hintergrund</b> Nicht drucken Drucken*	Drucken Sie Hintergrundinformationen oder Grafiken in HTML-Dokumenten.
<b>Hinweis:</b> Ein Sternchen (*) neben einem Wert zeigt die Werksstandardeinstellungen an.	

## Bild

Menüoption	Beschreibung
<b>Autom. anpassen</b> Ein Aus*	Wählen Sie das beste verfügbare Papierformat und die gewünschte Ausrichtung für ein Bild aus. <b>Hinweis:</b> Bei Auswahl von Ein überschreibt diese Menüoption die Skalierungs- und Ausrichtungseinstellungen für das Bild.
<b>Invertieren</b> Aus* Ein	Invertiert Schwarzweißbilder. <b>Hinweis:</b> Diese Menüoption kann bei GIF- oder JPEG-Grafikformaten nicht verwendet werden.
<b>Skalieren</b> Oben links verankern Beste Anpassung* Mittig verankern Höhe/Breite anpassen Höhe anpassen Breite anpassen	Passen Sie das Bild optimal an den Druckbereich an. <b>Hinweis:</b> Wenn die Option Autom. anpassen auf Ein gesetzt ist, wird als Skalierung automatisch Beste Anpassung festgelegt.
<b>Ausrichtung</b> Hochformat* Querformat Umgekehrt Hochformat Umgekehrt Querformat	Festlegen der Ausrichtung von Text und Grafiken auf der Seite.
<b>Hinweis:</b> Ein Sternchen (*) neben einem Wert zeigt die Werksstandardeinstellungen an.	

# Papier

## Fachkonfiguration

Menüoption	Beschreibung
<b>Standardeinzug</b> Fach [x] (1*) Universalzuführung Papier manuell Briefumschlag manuell	Legen Sie den Papiereinzug für alle Druckaufträge fest.
<b>Papierformat/-sorte</b> Fach [x] Universalzuführung Papier manuell Briefumschlag manuell	Geben Sie das Papierformat oder die Papiersorte an, die in die jeweilige Papierquelle eingelegt wird.
<b>Ersatzformat</b> Aus Letter/A4 Alle Aufgelisteten*	Legen Sie fest, dass der Drucker ein angegebenes Papierformat durch ein anderes ersetzt, wenn das angeforderte Papierformat in keinem der Papiereinzüge eingelegt ist.  <b>Hinweise:</b> <ul style="list-style-type: none"> <li>• Bei Auswahl von Aus wird der Benutzer aufgefordert, das angeforderte Papierformat einzulegen.</li> <li>• Bei Auswahl von Alle Aufgelisteten sind alle verfügbaren Ersatzoptionen zulässig.</li> </ul>
<b>MP konfigurieren</b> Zuführung* Manuell Zuerst	Legen Sie das Verhalten der Universalzuführung fest.  <b>Hinweise:</b> <ul style="list-style-type: none"> <li>• Bei Auswahl von Zuführung wird die Universalzuführung als automatische Papierzufuhr konfiguriert.</li> <li>• Bei Manuell wird die Universalzuführung nur für Druckaufträge verwendet, für die die manuelle Zuführung ausgewählt ist.</li> <li>• Mit der Einstellung Erste wird die Universalzuführung als primäre Papierzufuhr konfiguriert.</li> </ul>
<b>Hinweis:</b> Ein Sternchen (*) neben einem Wert zeigt die Werksstandardeinstellungen an.	

## Medien-Konfiguration

### Universaleinrichtung

Menüoption	Beschreibung
<b>Maßeinheiten</b> Zoll Millimeter	Geben Sie die Maßeinheit für das Papierformat "Universal" an.  <b>Hinweis:</b> Zoll ist die Werkseinstellung in den USA. Die internationale Werkseinstellung lautet Millimeter.
<b>Hochformatbreite</b> 3–52 Zoll (8,5*) 76-1321 mm (216*)	Einstellen der Hochformatbreite des Papierformats "Universal".
<b>Hinweis:</b> Ein Sternchen (*) neben einem Wert zeigt die Werksstandardeinstellungen an.	

Menüoption	Beschreibung
<b>Hochformathöhe</b> 3-52 Zoll (14*) 76,2-1321 mm (356*)	Einstellen der Hochformathöhe des Papierformats "Universal".
<b>Einzugsrichtung</b> Kurze Kante* Lange Kante	Stellen Sie ein, dass der Drucker das Papier entweder über die kurze Kante oder die lange Kante einzieht.  <b>Hinweis:</b> Lange Kante wird nur angezeigt, wenn die längste Kante kürzer als die maximal unterstützte Breite ist.
<b>Hinweis:</b> Ein Sternchen (*) neben einem Wert zeigt die Werksstandardeinstellungen an.	

## Benutzerdefinierte Scangrößen

Menüoption	Beschreibung
<b>Benutzerdefinierte Scangröße [x]</b> Name Scangröße Breite 1-8,5 Zoll (8,5*) 25,4-215,9 mm (215,9*) Höhe 1-25 Zoll (11*) 25,4-635 mm (279,4*) Ausrichtung Hochformat* Querformat 2 Scans pro Seite Aus* Ein	Weisen Sie der Scangröße einen Namen zu und konfigurieren Sie die Scaneinstellungen.

## Druckmedien

Menüoption	Beschreibung
Normal Karten Recyclingpapier Folie Glanz Schweres Glanzpapier Etiketten Vinyl-Etiketten Feinpost Briefumschlag Briefumschlag rau Briefbogen Vorgedruckt Farbpapier Leichtes Papier Schweres Papier Rau/Baumwolle Benutzersorte [x]	Geben Sie die Struktur, das Gewicht und die Ausrichtung des Papiers an.

## Kopieren

### Standardeinstellungen zum Kopieren

Menüoption	Beschreibung
<b>Inhaltstyp</b> Text Text/Foto* Foto Grafiken	Verbessern Sie das Ausgabeergebnis ausgehend von den Inhalten des Originaldokuments.
<b>Inhaltsquelle</b> Schwarzweiß-Laser Farblaser* Tintenstrahl Foto/Film Zeitschrift Zeitung Druckerzeugnisse Andere	Verbessern Sie das Ausgabeergebnis ausgehend von der Quelle des Originaldokuments.
<b>Hinweis:</b> Ein Sternchen (*) neben einem Wert zeigt die Werksstandardeinstellungen an.	

Menüoption	Beschreibung
<b>Seiten</b> Einseitig – Einseitig* Einseitig – Beidseitig Beidseitig – Einseitig Beidseitig – Beidseitig	Legen Sie das Scanverhalten ausgehend vom Originaldokument fest.
<b>Trennseiten</b> Keine* Zwischen Exemplaren Zwischen Aufträgen Zwischen Seiten	Legen Sie fest, ob beim Drucken leere Trennseiten eingefügt werden sollen.
<b>Trennseitenquelle</b> Fach [x] (1*) Universalzuführung	Legen Sie fest, aus welcher Papierzuführung die Trennseite zugeführt wird.
<b>Farbe</b> Aus Ein* Auto	Konfigurieren Sie den Drucker für die Ausgabe von Farbdrukken von einem Scanauftrag.
<b>Seiten pro Seite</b> Aus* 2 Seiten Hochformat 4 Seiten Hochformat 2 Seiten Querformat 4 Seiten Querformat	Geben Sie die Anzahl der Bilder an, die auf eine Seite eines Blattes Papier gedruckt werden sollen.
<b>Seitenränder drucken</b> Aus* Ein	Legen Sie beim Drucken mehrerer Seiten auf einem Blatt einen Rahmen um jedes einzelne Bild.
<b>Sortieren</b> Aus [1,1,1,2,2,2] Ein [1,2,1,2,1,2]*	Drucken Sie mehrere Exemplare in Folge.
<b>"Kopieren von" Größe</b> [Liste der Papierformate]	Legen Sie das Papierformat des Originaldokuments fest. <b>Hinweis:</b> Letter ist die Werkseinstellung in den USA. Die internationale Werkseinstellung lautet A4.
<b>"Kopieren nach" Quelle</b> Fach [x] (1*) Universalzuführung Autoformat Übereinstimmung	Geben Sie die Papierzuführung für den Kopierauftrag an.
<b>Temperatur</b> –4 bis 4 (0*)	Legen Sie fest, ob die erzeugte Ausgabe mehr ins Blau oder mehr ins Rot gehen soll.
<b>Helligkeit</b> 1 bis 9 (5*)	Passen Sie die Helligkeit des gescannten Bildes an.
<b>Anzahl Kopien</b> 1–9999 (1*)	Legen Sie die Anzahl der Kopien fest.
<b>Hinweis:</b> Ein Sternchen (*) neben einem Wert zeigt die Werksstandardeinstellungen an.	

Menüoption	Beschreibung
<b>Kopf-/Fußzeile</b> Kopfzeile links Kopfzeile Mitte Kopfzeile rechts Fußzeile links Fußzeile Mitte Fußzeile rechts	Legen Sie die Informationen der Kopf- oder Fußzeile auf dem gescannten Bild fest.
<b>Überlagerung</b> Vertraulich Kopieren Entwurf Dringend Benutzerdefiniert Aus*	Geben Sie den überlagernden Text an, der auf jede Kopie gedruckt werden soll.
<b>Benutzerdefinierte Schablone</b>	Geben Sie den Text für Benutzerdefiniert im Menü Überlagerung ein.
<b>Hinweis:</b> Ein Sternchen (*) neben einem Wert zeigt die Werksstandardeinstellungen an.	

### Erweiterte Bildfunktionen

Menüoption	Beschreibung
<b>Farbausgleich</b> Zyan (0*) Magenta (0*) Gelb (0*)	Passen Sie die Farbintensität für Zyan, Magenta und Gelb an.
<b>Blindfarbenunterdrückung</b> Blindfarbenunterdrückung (Keine*) Standardschwellenwert Rot (128*) Standardschwellenwert Grün (128*) Standardschwellenwert Blau (128*)	Geben Sie an, welche Farbe beim Scannen unterdrückt wird, und passen Sie die Einstellung für diejenige Farbe an.
<b>Automatische Farberkennung</b> Farbempfindlichkeit (5*) Bereichsempfindlichkeit (5*)	Konfigurieren Sie die Einstellung für die automatische Farberkennung.
<b>Kontrast</b> Beste Einstellung: Inhalt* 0–5	Geben Sie den Kontrast für das gescannte Bild an.
<b>Hintergrund entfernen</b> Hintergrund-Erkennung (Inhaltsbasiert*) Stufe (0*)	Entfernen Sie die Hintergrundfarbe oder das Bildrauschen aus dem Originaldokument. <b>Hinweise:</b> <ul style="list-style-type: none"> <li>• Bei der Auswahl von Inhaltsbasiert wird die Hintergrundfarbe aus dem Originaldokument entfernt.</li> <li>• Bei der Auswahl von Fest wird das Bildrauschen von einem Foto entfernt.</li> </ul>
<b>Hinweis:</b> Ein Sternchen (*) neben einem Wert zeigt die Werksstandardeinstellungen an.	

Menüoption	Beschreibung
<b>Automatisch zentrieren</b> Aus* Ein	Richten Sie den Inhalt automatisch auf die Seitenmitte aus.
<b>Spiegelverkehrtes Dokument</b> Aus* Ein	Erstellen Sie ein spiegelverkehrtes Bild des Originaldokuments.
<b>Negativbild</b> Aus* Ein	Erstellen Sie ein Negativbild des Originaldokuments.
<b>Schattendetails</b> –4 bis 4 (0*)	Passen Sie die Schattendetails im Originaldokument an.
<b>Von Kante zu Kante scannen</b> Aus* Ein	Scannen Sie das Originaldokument von Kante zu Kante.
<b>Schärfe</b> 1–5 (3*)	Passen Sie die Schärfe des gescannten Bildes an.
<b>Hinweis:</b> Ein Sternchen (*) neben einem Wert zeigt die Werksstandardeinstellungen an.	

### Admin-Steuerung

Menüoption	Beschreibung
<b>Farbkopien zulässig</b> Aus Ein*	Drucken Sie Kopien in Farbe.
<b>Folientrennseiten</b> Aus Ein*	Fügen Sie eine Trennseite zwischen den Folien ein.
<b>Vorrangkopien zulassen</b> Aus Ein*	Halten Sie einen Druckauftrag zur Erstellung von Kopien an.
<b>Benutzerdefinierte Scans</b> Aus* Ein	Stellen Sie den Drucker so ein, dass der erste Satz Originaldokumente mit den angegebenen Einstellungen gescannt und anschließend der nächste Satz mit den gleichen oder anderen Einstellungen gescannt wird. <b>Hinweis:</b> Diese Menüoption wird nur angezeigt, wenn eine Festplatte installiert ist.
<b>Speichern als Kurzwahl zulassen</b> Aus Ein*	Speichern Sie Kopiereinstellungen als Kurzbefehl.
<b>Schrägen Einzug anpassen</b> Aus Ein*	Stellen Sie den Drucker so ein, dass er Verzerrungen in Bildern, die über die ADZ gescannt wurden, korrigiert.
<b>Hinweis:</b> Ein Sternchen (*) neben einem Wert zeigt die Werksstandardeinstellungen an.	

Menüoption	Beschreibung
<b>Beispielkopie</b> Aus* Ein	Drucken Sie eine Beispielkopie zur Überprüfung der Qualität, bevor Sie die verbleibenden Kopien drucken. <b>Hinweis:</b> Diese Menüoption wird nur angezeigt, wenn eine Festplatte installiert ist.
<b>Hinweis:</b> Ein Sternchen (*) neben einem Wert zeigt die Werksstandardeinstellungen an.	

## Faxen

### Fax-Standardwerte

#### Faxmodus

Menüoption	Beschreibung
<b>Faxmodus</b> Fax* Faxserver Deaktiviert	Wählen Sie einen Faxmodus aus.
<b>Hinweis:</b> Ein Sternchen (*) neben einem Wert zeigt die Werksstandardeinstellungen an.	

#### Fax-Installation

Menüoption	Beschreibung
<b>Allgemeine FaxEinstellungen</b> Faxname Faxnummer Fax-ID (Faxnummer*) Manuelles Faxen aktivieren (aus*) Speicherverwendung (gleich*) Faxe abbrechen (zulassen*) Verschlüsselung der Faxnummer (aus*) Zu verschlüsselnde Zeichen Erkennung für angeschlossene Leitung aktivieren (ein*) Erkennung für Leitung in falscher Anschlussdose aktivieren (ein*) Support für belegte Nebenstelle aktivieren (ein*) Faxkompatibilität optimieren Faxtransport (analog*)	Konfigurieren Sie allgemeine FaxEinstellungen.
<b>Hinweis:</b> Ein Sternchen (*) neben einem Wert zeigt die Werksstandardeinstellungen an.	



Menüoption	Beschreibung
<p><b>Fax-Sendeeinstellungen</b></p> <ul style="list-style-type: none"> <li>Auflösung (Standard*)</li> <li>Originalgröße (Mischgrößen*)</li> <li>Ausrichtung (Hochformat*)</li> <li>Seiten (aus*)</li> <li>Inhaltstyp (Text*)</li> <li>Inhaltsquelle (Farblaser*)</li> <li>Helligkeit (5*)</li> <li>Nebenstellenanschluss (aus*)</li> <li>Wählmodus (Ton*)</li> <li>Erweiterte Bildfunktionen <ul style="list-style-type: none"> <li>Farbausgleich</li> <li>Farbunterdrückung</li> <li>Kontrast (Beste Einstellung für Inhalt*)</li> <li>Hintergrund entfernen <ul style="list-style-type: none"> <li>Hintergrund-Erkennung (Inhaltsbasiert*)</li> <li>Stufe (0*)</li> </ul> </li> </ul> </li> <li>Spiegelbild (aus*)</li> <li>Negativbild (aus*)</li> <li>Schattendetails (0*)</li> <li>Kante zu Kante scannen (aus*)</li> <li>Schärfe (3*)</li> <li>Temperatur (0*)</li> <li>Admin-Steuerung <ul style="list-style-type: none"> <li>Automatische Neuwahl (5*)</li> <li>Neuwahl-Intervall (3 Minuten*)</li> <li>ECM aktivieren (ein*)</li> <li>Fax-Scannen aktivieren (ein*)</li> <li>Treiber an Fax (aus*)</li> <li>Speichern als Kurzwahl zulassen (ein*)</li> <li>Max. Geschwindigkeit (33600*)</li> <li>Scannen benutzerdefinierter Aufträge (aus*)</li> <li>Scanvorschau (aus*)</li> <li>Schrägen Einzug anpassen (ein*)</li> <li>Farbfaxscan aktivieren (standardmäßig deaktiviert*)</li> <li>Farbfaxe autom. in S/W-Faxe umwandeln (ein*)</li> <li>Faxnummer bestätigen (aus*)</li> </ul> </li> <li>Vorwahl</li> <li>Vorwahlregeln</li> </ul>	<p>Konfigurieren Sie die Fax-Sendeeinstellungen.</p> <p><b>Hinweis:</b> Scannen benutzerdefinierter Aufträge und Scanvorschau werden nur angezeigt, wenn eine Festplatte installiert ist.</p>
<p><b>Hinweis:</b> Ein Sternchen (*) neben einem Wert zeigt die Werksstandardeinstellungen an.</p>	

Menüoption	Beschreibung
<p><b>Einstellungen für den Faxempfang</b></p> <ul style="list-style-type: none"> <li>Rufzeichen bis Anrufannahme (3*)</li> <li>Automatisch verkleinern (aus*)</li> <li>Papierzuführung (Auto*)</li> <li>Seiten (aus*)</li> <li>Trennseiten (keine*)</li> <li>Trennseitenquelle(Fach 1*)</li> <li>Ablage(Standardablage*)</li> <li>Fax-Fußzeile (aus*)</li> <li>Zeitstempel der Faxfußzeile (Empfang*)</li> <li>Faxe zurückhalten <ul style="list-style-type: none"> <li>Modus für zurückgehaltene Faxe (aus*)</li> </ul> </li> <li>Admin-Steuerung <ul style="list-style-type: none"> <li>Fax-Empfang aktivieren (ein*)</li> <li>Empfang von Farbfaxen aktivieren (ein*)</li> <li>Anrufer-ID aktivieren (ein*)</li> <li>Spam-Faxe blockieren (aus*)</li> <li>Spam-Faxliste</li> <li>Antwort aktiviert (alle Ruftöne*)</li> <li>Automatische Antwort (ein*)</li> <li>Manueller Antwortcode (*9*)</li> <li>Faxweiterleitung (drucken*)</li> <li>Max. Geschwindigkeit (33600*)</li> </ul> </li> </ul>	<p>Konfigurieren Sie die Fax-Empfangseinstellungen.</p>
<p><b>Faxdeckblatt</b></p> <ul style="list-style-type: none"> <li>Faxdeckblatt (standardmäßig deaktiviert*)</li> <li>Feld "An" einschließen (aus*)</li> <li>Feld "Von" einschließen (aus*)</li> <li>Feld "Nachricht" einschließen (aus*)</li> <li>Logo einschließen (aus*)</li> <li>Fußzeile einschließen [x]</li> </ul>	<p>Richten Sie das Faxdeckblatt ein.</p>
<p><b>Einstellungen für das Faxprotokoll</b></p> <ul style="list-style-type: none"> <li>Intervall für Übertragungsprotokoll (immer*)</li> <li>Maßnahme für Übertragungsprotokoll <ul style="list-style-type: none"> <li>Drucken (ein*)</li> <li>E-Mail (aus*)</li> </ul> </li> <li>Fehlerprotokoll empfangen (nie drucken*)</li> <li>Protokolle automatisch drucken (ein*)</li> <li>Protokoll-Papiereinzug (Fach 1*)</li> <li>Protokollanzeige (Remotefax-Name*)</li> <li>Auftragsprotokoll aktivieren (ein*)</li> <li>Anrufrufprotokoll aktivieren (ein*)</li> <li>Protokoll Ablage (Standardablage*)</li> </ul>	<p>Konfigurieren Sie die Fax-Protokolleinstellungen.</p>
<p><b>Hinweis:</b> Ein Sternchen (*) neben einem Wert zeigt die Werksstandardeinstellungen an.</p>	

Menüoption	Beschreibung
<b>Lautsprechereinstellungen</b> Lautsprechermodus (immer aus*) Lautsprecherlautstärke (niedrig*) Ruftonlautstärke (aus*)	Stellen Sie den Modus und die Lautstärke des Lautsprechers für eingehende oder ausgehende Faxe ein.
<b>Hinweis:</b> Ein Sternchen (*) neben einem Wert zeigt die Werksstandardeinstellungen an.	

## Faxserver-Einrichtung

Menüoption	Beschreibung
<b>Allgemeine Faxereinstellungen</b> 'An'-Format Rückantwort an Betreff: Nachricht: Analogen Empfang aktivieren (aus*)	Konfigurieren Sie allgemeine Faxereinstellungen.
<b>E-Mail-Einstellungen für den Faxserver</b> E-Mail-Server (SMTP) verwenden (aus*) Primärer SMTP-Gateway Primärer SMTP-Gateway-Port Sekundärer SMTP-Gateway Sekundärer SMTP-Gateway-Port SMTP-Zeitsperre (30 Sekunden*) Rückantwort an SSL/TLS verwenden (deaktiviert*) Vertrauenswürdiges Zertifikat erforderlich (ein*) SMTP-Server-Authentifizierung (keine Authentifizierung erforderlich*) Vom Gerät initiierte E-Mail (keine*) Vom Benutzer initiierte E-Mail (keine*) Anmeldeinf. von Active Directory verw. (aus*) Geräte-Benutzer-ID Gerätepasswort Kerberos 5 REALM NTLM-Domäne Fehler "SMTP-Server nicht eingerichtet" deaktivieren (aus*)	Konfigurieren Sie die E-Mail-Einstellungen für den Faxserver.
<b>Scaneinstellungen für den Faxserver</b> Bildformat (PDF (.pdf)*) Inhaltstyp (Text*) Inhaltsquelle (Farblaser*) Fax-Auflösung (Standard*) Seiten (aus*) Helligkeit (5*) Ausrichtung (Hochformat*) Originalgröße (Mischgrößen*) Mehrseitige TIFF-Bilder verwenden (ein*)	Konfigurieren Sie die Scaneinstellungen für Faxserver.
<b>Hinweis:</b> Ein Sternchen (*) neben einem Wert zeigt die Werksstandardeinstellungen an.	

# E-Mail

## E-Mail-Installation

Menüoption	Beschreibung
<b>Primärer SMTP-Gateway</b>	Geben Sie die IP-Adresse oder den Hostnamen des primären SMTP-Servers für den E-Mail-Versand ein.
<b>Primärer SMTP-Gateway-Port</b> 1-65535 (25*)	Geben Sie die Portnummer des primären SMTP-Servers ein.
<b>Sekundärer SMTP-Gateway</b>	Geben Sie die Server-IP-Adresse oder den Hostnamen Ihres sekundären oder Backup-SMTP-Servers ein.
<b>Sekundärer SMTP-Gateway-Port</b> 1-65535 (25*)	Geben Sie die Portnummer Ihres sekundären oder Backup-SMTP-Servers ein.
<b>SMTP-Zeitsperre</b> 5-30 Sekunden (30*)	Stellen Sie die Uhrzeit ein, nach der das Zeitlimit des Druckers abgelaufen ist, wenn der SMTP-Server nicht antwortet.
<b>Rückantwort an</b>	Geben Sie in der E-Mail eine Antwortadresse an.
<b>Immer SMTP-Standardantwortadresse verwenden</b> Ein Aus*	Verwenden Sie immer die standardmäßige Antwortadresse auf dem SMTP-Server.
<b>SSL/TLS verwenden</b> Deaktiviert* Verhandeln Erforderlich	Legen Sie fest, ob der E-Mail-Versand über einen verschlüsselten Link erfolgen soll.
<b>Vertrauenswürdige Zertifikat erforderlich</b> Aus Ein*	Fordern Sie ein vertrauenswürdige Zertifikat beim Zugriff auf den SMTP-Server an.
<b>SMTP-Server-Authentifizierung</b> Keine Authentifizierung erforderlich* Anmeldung/Normal NTLM CRAM-MD5 Digest-MD5 Kerberos 5	Stellen Sie den Authentifizierungstyp für den SMTP-Server ein.
<b>Vom Gerät initiierte E-Mail</b> Keine* SMTP-Anmeldeinformationen des Geräts verwenden	Legen Sie fest, ob für vom Gerät initiierte E-Mails Authentifizierungsinformationen erforderlich sind.
<b>Hinweis:</b> Ein Sternchen (*) neben einem Wert zeigt die Werksstandardeinstellungen an.	

Menüoption	Beschreibung
<b>Vom Benutzer initiierte E-Mail</b> Keine* SMTP-Anmeldeinformationen des Geräts verwenden Benutzer-ID und Kennwort der Sitzung verwenden. E-Mail-Adresse und Kennwort der Sitzung verwenden Benutzer auffordern	Legen Sie fest, ob Authentifizierungsinformationen für vom Benutzer initiierte E-Mails erforderlich sind.
<b>Anmeldeinf. des Active Directory verw.</b> Aus* Ein	Legen Sie fest, ob Authentifizierungsinformationen für vom Benutzer initiierte E-Mails erforderlich sind.
<b>Geräte-Benutzer-ID</b>	Geben Sie die Benutzer-ID und das Passwort für die Verbindung mit dem SMTP-Server ein.
<b>Gerätepasswort</b>	
<b>Kerberos 5 REALM</b>	Geben Sie den Bereich für das Kerberos 5-Authentifizierungsprotokoll an.
<b>NTLM-Domäne</b>	Geben Sie den Domänennamen für das NTLM-Sicherheitsprotokolls an.
<b>Hinweis:</b> Ein Sternchen (*) neben einem Wert zeigt die Werksstandardeinstellungen an.	

## E-Mail-Standards

Menüoption	Beschreibung
<b>Betreff:</b>	Geben Sie E-Mail-Betreff und Nachricht an.
<b>Nachricht:</b>	
<b>Dateiname</b>	Geben Sie den Dateinamen für das gescannte Dokument an.
<b>Format</b> JPEG (.jpg) PDF (.pdf)* TIFF (.tif) XPS (.xps)	Geben Sie das Dateiformat für das gescannte Dokument an.
<b>PDF-Einstellungen</b> PDF-Version (1.5*) Archivierungsversion (A-1a*) Hochkomprimiert (aus*) Sicher (aus*) Archivarisch (PDF/A) (aus*)	Konfigurieren Sie die PDF-Einstellungen des gescannten Dokuments. <b>Hinweise:</b> <ul style="list-style-type: none"> <li>• Archivierungsversion und Archivarisch (PDF/A) werden nur unterstützt, wenn die PDF-Version 1.4 lautet.</li> <li>• Hochkomprimiert wird nur angezeigt, wenn eine Festplatte installiert ist.</li> </ul>
<b>Inhaltstyp</b> Text Text/Foto* Foto Grafiken	Verbessern Sie das Ausgabeergebnis ausgehend vom Inhaltstyp des Originaldokuments.
<b>Hinweis:</b> Ein Sternchen (*) neben einem Wert zeigt die Werksstandardeinstellungen an.	

Menüoption	Beschreibung
<b>Inhaltsquelle</b> Schwarzweiß-Laser Farblaser* Tintenstrahl Foto/Film Zeitschrift Zeitung Druckerzeugnisse Andere	Verbessern Sie das Ausgabeergebnis ausgehend von der Inhaltsquelle des Originaldokuments.
<b>Farbe</b> Schwarzweiß Grau Farbe* Auto	Stellen Sie den Drucker so ein, dass er den Inhalt der Datei in Farbe oder Schwarzweiß erfasst.
<b>Auflösung</b> 75 dpi 150 dpi* 200 dpi 300 dpi 400 dpi 600 dpi	Legen Sie die Auflösung des gescannten Bildes fest.
<b>Helligkeit</b> 1–9 (5*)	Passen Sie die Helligkeit des gescannten Bildes an.
<b>Ausrichtung</b> Hochformat* Querformat	Geben Sie die Seitenausrichtung des Originaldokuments an.
<b>Originalformat</b> Mischgrößen*	Legen Sie das Papierformat des Originaldokuments fest.
<b>Seiten</b> Aus* Kurze Kante Lange Kante	Geben Sie die Ausrichtung des Originaldokuments beim Scannen auf beiden Seiten des Dokuments an.
<b>Hinweis:</b> Ein Sternchen (*) neben einem Wert zeigt die Werksstandardeinstellungen an.	

### Erweiterte Bildfunktionen

Menüoption	Beschreibung
<b>Farbausgleich</b> Cyan (0*) Magenta (0*) Gelb (0*)	Passen Sie die Farbintensität für Cyan, Magenta und Gelb an.
<b>Hinweis:</b> Ein Sternchen (*) neben einem Wert zeigt die Werksstandardeinstellungen an.	

Menüoption	Beschreibung
<b>Farbunterdrückung</b> Blindfarbenunterdrückung (keine*) Standardschwellenwert Rot (128*) Standardschwellenwert Grün (128*) Standardschwellenwert Blau (128*)	Geben Sie an, welche Farbe beim Scannen unterdrückt wird, und passen Sie die Einstellung für diejenige Farbe an.
<b>Automatische Farberkennung</b> Farbempfindlichkeit (5*) Bereichsempfindlichkeit (5*) Bittiefe für E-Mail (1 Bit*)	Konfigurieren Sie die Einstellung für die automatische Farberkennung.
<b>JPEG-Qualität</b> Beste Einstellung: Inhalt* 5 – 95	Stellen Sie die JPEG-Qualität des gescannten Bildes ein.
<b>Kontrast</b> Beste Einstellung: Inhalt* 0 – 5	Geben Sie den Kontrast für das gescannte Bild an.
<b>Hintergrund entfernen</b> Hintergrund-Erkennung (Inhaltsbasiert*) Stufe (0*)	Entfernen Sie die Hintergrundfarbe oder das Bildrauschen aus dem Originaldokument. <b>Hinweise:</b> <ul style="list-style-type: none"> <li>• Bei Inhaltsbasiert wird die Hintergrundfarbe auf dem Originaldokument entfernt.</li> <li>• Bei der Auswahl von Fest wird das Bildrauschen von einem Foto entfernt.</li> </ul>
<b>Spiegelbild</b> Aus* Ein	Erstellt ein spiegelverkehrtes Bild des Originaldokuments.
<b>Negativbild des Dokuments</b> Aus* Ein	Erstellt ein Negativbild des Originaldokuments.
<b>Schattendetails</b> -4 bis 4 (0*)	Passen Sie die Schattendetails im gescannten Bild an.
<b>Von Kante zu Kante scannen</b> Aus* Ein	Scannen Sie das Originaldokument von Kante zu Kante.
<b>Schärfe</b> 1-5 (3*)	Passen Sie die Schärfe im gescannten Bild an.
<b>Temperatur</b> -4 bis 4 (0*)	Erzeugen Sie eine mehr ins Blau oder mehr ins Rot gehende Ausgabe des Originaldokuments.
<b>Leere Seiten</b> Leere Seiten entfernen (entfernen*) Empfindlichkeit bei leeren Seiten (5*)	Stellen Sie die Empfindlichkeit des Scans in Relation zu leeren Seiten im Originaldokument ein.
<b>Hinweis:</b> Ein Sternchen (*) neben einem Wert zeigt die Werksstandardeinstellungen an.	

## Admin-Steuerung

Menüoption	Beschreibung
<b>Max. E-Mail-Größe</b> 0–65535 (0*)	Legen Sie die maximal zulässige Dateigröße für jede E-Mail fest.
<b>Größen-Fehlermeldung</b>	Legen Sie eine Fehlermeldung fest, die der Drucker sendet, wenn eine E-Mail die zulässige Dateigröße überschreitet. <b>Hinweis:</b> Sie können maximal 1024 Zeichen eingeben.
<b>Adressen beschränken</b>	Beschränken Sie den E-Mail-Versand auf die angegebene Liste von Domännennamen. <b>Hinweis:</b> Setzen Sie ein Komma zwischen den einzelnen Domännennamen.
<b>Kopie an mich</b> Nie angezeigt* Standardmäßig aktiviert Standardmäßig deaktiviert Immer aktiviert	Senden Sie eine Kopie der E-Mail an sich selbst.
<b>Nur eigene E-Mails zulassen</b> Aus* Ein	Stellen Sie den Drucker für das Senden von E-Mails nur an Sie selbst ein.
<b>Cc:/Bcc: verwenden</b> Aus* Ein	Aktivieren Sie Carbon Copy (cc) und Blindkopie (bc) für E-Mails.
<b>Mehrseitige TIFF-Bilder verwenden</b> Aus Ein*	Aktivieren Sie das Scannen mehrerer TIFF-Bilder in eine TIFF-Datei.
<b>TIFF-Kompression</b> JPEG LZW*	Legen Sie den Komprimierungstyp für TIFF-Dateien fest.
<b>Text-Standard</b> 5–95 (75*)	Stellen Sie die Textqualität des zu scannenden Inhalts ein.
<b>Text/Foto-Standard</b> 5–95 (75*)	Stellen Sie die Text- und Fotoqualität des zu scannenden Inhalts ein.
<b>Foto-Standard</b> 5–95 (50*)	Stellen Sie die Fotoqualität des zu scannenden Inhalts ein.
<b>ADZ-Korrektur anpassen</b> Aus Ein*	Stellen Sie den Drucker so ein, dass er Verzerrungen in Bildern, die über die ADZ gescannt wurden, korrigiert.
<b>Übertragungsprotokoll</b> Protokoll drucken* Protokoll nicht drucken Nur bei Fehler drucken	Drucken Sie ein Übertragungsprotokoll für E-Mail-Scans.
<b>Hinweis:</b> Ein Sternchen (*) neben einem Wert zeigt die Werksstandardeinstellungen an.	



Menüoption	Beschreibung
<b>Protokoll-Papiereinzug</b> Fach [x] (1*) Universalzuführung	Geben Sie den Papiereinzug zum Drucken von E-Mail-Protokollen an.
<b>Benutzerdefinierte Scans</b> Aus* Ein	Stellen Sie den Drucker so ein, dass der erste Satz an Originaldokumenten mit den angegebenen Einstellungen gescannt und anschließend der nächste Satz mit den gleichen oder anderen Einstellungen gescannt wird.  <b>Hinweis:</b> Diese Menüoption wird nur angezeigt, wenn eine Festplatte installiert ist.
<b>Scanvorschau</b> Aus Ein*	Zeigen Sie eine Scan-Vorschau des Originaldokuments an.  <b>Hinweis:</b> Diese Menüoption wird nur angezeigt, wenn eine Festplatte installiert ist.
<b>Speichern als Kurzwahl zulassen</b> Aus Ein*	Speichern Sie E-Mail-Adressen als Kurzbefehle.
<b>Versand von Bildern in E-Mails als</b> Anhang* Web-Verknüpfung	Geben Sie an, wie Sie Bilder in der E-Mail versenden.
<b>E-Mail-Informationen nach dem Senden zurücksetzen</b> Aus Ein*	Setzen Sie die Felder "An", "Betreff", "Nachricht" und "Dateiname" auf die Standardwerte zurück, nachdem Sie eine E-Mail versendet haben.
<b>Hinweis:</b> Ein Sternchen (*) neben einem Wert zeigt die Werksstandardeinstellungen an.	

## Einrichtung Web-Verknüpfung

Menüoption	Beschreibung
<b>Server</b>	Geben Sie die Anmeldeinformationen des Servers an, der in der E-Mail enthaltene Bilder hostet.
<b>Anmeldung</b>	
<b>Kennwort</b>	
<b>Pfad</b>	
<b>Dateiname</b>	
<b>Web-Verknüpfung</b>	

# FTP

## FTP-Standards

Menüoption	Beschreibung
<b>Format</b> JPEG (.jpg) PDF (.pdf)* TIFF (.tif) XPS (.xps)	Geben Sie das Dateiformat für das gescannte Bild an.
<b>PDF-Einstellungen</b> PDF-Version (1.5*) Archivierungsversion (A-1a*) Hochkomprimiert (aus*) Sicher (aus*) Archivarisch (PDF/A) (aus*)	Stellen Sie die PDF-Einstellungen für das gescannte Bild ein. <b>Hinweis:</b> Hochkomprimiert wird nur angezeigt, wenn eine Festplatte installiert ist.
<b>Inhaltstyp</b> Text Text/Foto* Grafiken Foto	Verbessern Sie das Ausgabeergebnis ausgehend vom Inhaltstyp des Originaldokuments.
<b>Inhaltsquelle</b> Schwarzweiß-Laser Farblaser* Tintenstrahl Foto/Film Zeitschrift Zeitung Druckerzeugnisse Andere	Verbessern Sie das Ausgabeergebnis ausgehend von der Inhaltsquelle des Originaldokuments.
<b>Farbe</b> Schwarzweiß Grau Farbe* Auto	Stellen Sie den Drucker so ein, dass er den Inhalt der Datei in Farbe oder Schwarzweiß erfasst.
<b>Auflösung</b> 75 dpi 150 dpi* 200 dpi 300 dpi 400 dpi 600 dpi	Legen Sie die Auflösung des gescannten Bildes fest.
<b>Helligkeit</b> 1–9 (5*)	Passen Sie die Helligkeit des gescannten Bildes an.
<b>Hinweis:</b> Ein Sternchen (*) neben einem Wert zeigt die Werksstandardeinstellungen an.	

Menüoption	Beschreibung
<b>Ausrichtung</b> Hochformat* Querformat	Geben Sie die Seitenausrichtung des Originaldokuments an.
<b>Originalformat</b> Mischgrößen*	Legen Sie das Papierformat des Originaldokuments fest.
<b>Seiten</b> Aus* Lange Kante Kurze Kante	Legen Sie die Ausrichtung beim Scannen auf beiden Seiten des Dokuments fest.
<b>Dateiname</b>	Geben Sie den Dateinamen des gescannten Bildes an.
<b>Hinweis:</b> Ein Sternchen (*) neben einem Wert zeigt die Werksstandardeinstellungen an.	

### Erweiterte Bildfunktionen

Menüoption	Beschreibung
<b>Farbausgleich</b> Cyan (0*) Magenta (0*) Gelb (0*)	Passen Sie die Farbintensität für Cyan, Magenta und Gelb an.
<b>Farbunterdrückung</b> Farbenunterdrückung (keine*) Standardschwellenwert Rot (128*) Standardschwellenwert Grün (128*) Standardschwellenwert Blau (128*)	Geben Sie an, welche Farbe beim Scannen unterdrückt wird, und passen Sie die Einstellung für diejenige Farbe an.
<b>Automatische Farberkennung</b> Farbempfindlichkeit (5*) Bereichsempfindlichkeit (5*) FTP-Bittiefe (1 Bit*)	Konfigurieren Sie die Einstellung für die automatische Farberkennung.
<b>JPEG-Qualität</b> Beste Einstellung: Inhalt* 5 – 95	Stellen Sie die JPEG-Qualität des gescannten Bildes ein.
<b>Kontrast</b> Beste Einstellung: Inhalt* 0 1 2 3 4 5	Geben Sie den Kontrast für das gescannte Bild an.
<b>Hinweis:</b> Ein Sternchen (*) neben einem Wert zeigt die Werksstandardeinstellungen an.	

Menüoption	Beschreibung
<b>Hintergrund entfernen</b> Hintergrund-Erkennung (inhaltsbasiert*) Stufe (0*)	Entfernen Sie die Hintergrundfarbe oder das Bildrauschen aus dem Originaldokument. <b>Hinweise:</b> <ul style="list-style-type: none"> <li>• Bei der Auswahl von Inhaltsbasiert wird die Hintergrundfarbe aus dem Originaldokument entfernt.</li> <li>• Bei der Auswahl von Fest wird das Bildrauschen von einem Foto entfernt.</li> </ul>
<b>Spiegelbild</b> Aus* Ein	Erstellt ein spiegelverkehrtes Bild des Originaldokuments.
<b>Negativbild</b> Aus* Ein	Erstellt ein Negativbild des Originaldokuments.
<b>Schattendetails</b> -4 bis 4 (0*)	Passen Sie die Schattendetails im gescannten Bild an.
<b>Von Kante zu Kante scannen</b> Aus* Ein	Ermöglicht das Scannen des Originaldokuments von Kante zu Kante.
<b>Schärfe</b> 1-5 (3*)	Passen Sie die Schärfe im gescannten Bild an.
<b>Temperatur</b> -4 bis 4 (0*)	Erzeugen Sie eine mehr ins Blau oder mehr ins Rot gehende Ausgabe des Originaldokuments.
<b>Leere Seiten</b> Leere Seiten entfernen (entfernen*) Empfindlichkeit bei leeren Seiten (5*)	Stellen Sie die Empfindlichkeit des Scans hinsichtlich leerer Seiten im Originaldokument ein.
<b>Hinweis:</b> Ein Sternchen (*) neben einem Wert zeigt die Werksstandardeinstellungen an.	

## Admin-Steuerung

Menüoption	Beschreibung
<b>Text-Standard</b> 5–95 (75*)	Stellen Sie die Qualität von Text auf dem gescannten Bild ein.
<b>Text/Foto-Standard</b> 5–95 (75*)	Stellen Sie die Qualität von Text und Foto auf dem gescannten Bild ein.
<b>Foto-Standard</b> 5–95 (50*)	Stellen Sie die Qualität von Fotos auf dem gescannten Bild ein.
<b>Mehrseitige TIFF-Bilder verwenden</b> Ein* Aus	Aktivieren Sie das Scannen mehrerer TIFF-Bilder in eine TIFF-Datei.
<b>TIFF-Kompression</b> LZW* JPEG	Legen Sie den Komprimierungstyp für TIFF-Dateien fest.
<b>Hinweis:</b> Ein Sternchen (*) neben einem Wert zeigt die Werksstandardeinstellungen an.	

Menüoption	Beschreibung
<b>Übertragungsprotokoll</b> Protokoll drucken* Protokoll nicht drucken Nur bei Fehler drucken	Drucken Sie ein Übertragungsprotokoll für FTP-Scans.
<b>Protokoll-Papiereinzug</b> Fach [x] (1*) Universalzuführung	Geben Sie die Papierzuführung an, die für das Ausdrucken von FTP-Protokollen verwendet wird.
<b>Benutzerdefinierte Scans</b> Aus* Ein	Stellen Sie den Drucker so ein, dass der erste Satz an Originaldokumenten mit den angegebenen Einstellungen gescannt und anschließend der nächste Satz mit den gleichen oder anderen Einstellungen gescannt wird. <b>Hinweis:</b> Diese Menüoption wird nur angezeigt, wenn eine Festplatte installiert ist.
<b>Scanvorschau</b> Aus Ein*	Zeigen Sie eine Vorschau des Originaldokuments an. <b>Hinweis:</b> Diese Menüoption wird nur angezeigt, wenn eine Festplatte installiert ist.
<b>Speichern als Kurzwahl zulassen</b> Aus Ein*	Speichern Sie eine FTP-Adresse als Kurzbefehl.
<b>Schrägen Einzug anpassen</b> Aus Ein*	Stellen Sie den Drucker so ein, dass er Verzerrungen in Bildern, die über die ADZ gescannt wurden, korrigiert.
<b>Hinweis:</b> Ein Sternchen (*) neben einem Wert zeigt die Werksstandardeinstellungen an.	

## USB-Laufwerk

### Scan auf Flash-Laufwerk

Menüoption	Beschreibung
<b>Format</b> JPEG (.jpg) PDF (.pdf)* TIFF (.tif) XPS (.xps)	Geben Sie das Dateiformat für das gescannte Bild an.
<b>PDF-Einstellungen</b> PDF-Version (1.5*) Archivierungsversion (A-1a*) Hochkomprimiert (aus*) Sicher (aus*) Archivarisch (PDF/A) (aus*)	Richten Sie die PDF-Einstellungen des gescannten Bildes ein. <b>Hinweise:</b> <ul style="list-style-type: none"> <li>• Archivierungsversion und Archivarisch (PDF/A) werden nur unterstützt, wenn die PDF-Version 1.4 lautet.</li> <li>• Hochkomprimiert wird nur angezeigt, wenn eine Festplatte installiert ist.</li> </ul>
<b>Hinweis:</b> Ein Sternchen (*) neben einem Wert zeigt die Werksstandardeinstellungen an.	

Menüoption	Beschreibung
<b>Inhaltstyp</b> Text Text/Foto* Grafiken Foto	Verbessern Sie das Ausgabeergebnis ausgehend vom Inhaltstyp des Originaldokuments.
<b>Inhaltsquelle</b> Schwarzweiß-Laser Farblaser* Tintenstrahl Foto/Film Zeitschrift Zeitung Druckerzeugnisse Andere	Verbessern Sie das Ausgabeergebnis ausgehend von der Inhaltsquelle des Originaldokuments.
<b>Farbe</b> Schwarzweiß Grau Farbe* Auto	Stellen Sie den Drucker so ein, dass er den Inhalt der Datei in Farbe oder Schwarzweiß erfasst.
<b>Auflösung</b> 75 dpi 150 dpi* 200 dpi 300 dpi 400 dpi 600 dpi	Legen Sie die Auflösung des gescannten Bildes fest.
<b>Helligkeit</b> 1–9 (5*)	Passen Sie die Helligkeit des gescannten Bildes an.
<b>Ausrichtung</b> Hochformat* Querformat	Geben Sie die Seitenausrichtung des Originaldokuments an.
<b>Originalformat</b> Mischgrößen*	Legen Sie das Papierformat des Originaldokuments fest.
<b>Seiten</b> Aus* Lange Kante Kurze Kante	Geben Sie die Ausrichtung des Originaldokuments beim Scannen auf beiden Seiten des Dokuments an.
<b>Dateiname</b>	Geben Sie den Dateinamen des gescannten Bildes an.
<b>Hinweis:</b> Ein Sternchen (*) neben einem Wert zeigt die Werksstandardeinstellungen an.	

## Erweiterte Bildfunktionen

Menüoption	Beschreibung
<b>Farbausgleich</b> Cyan (0*) Magenta (0*) Gelb (0*)	Passen Sie die Farbintensität für Cyan, Magenta und Gelb an.
<b>Farbunterdrückung</b> Farbenunterdrückung (keine*) Standardschwellenwert Rot (128*) Standardschwellenwert Grün (128*) Standardschwellenwert Blau (128*)	Geben Sie an, welche Farbe beim Scannen unterdrückt wird, und passen Sie die Einstellung für diejenige Farbe an.
<b>Automatische Farberkennung</b> Farbempfindlichkeit (5*) Bereichsempfindlichkeit (5*) Scan-Bittiefe (1 Bit*)	Konfigurieren Sie die Einstellung für die automatische Farberkennung.
<b>JPEG-Qualität</b> Beste Einstellung: Inhalt* 5 – 95	Stellen Sie die JPEG-Qualität des gescannten Bildes ein.
<b>Kontrast</b> Beste Einstellung: Inhalt* 0 – 5	Geben Sie den Kontrast für das gescannte Bild an.
<b>Hintergrund entfernen</b> Hintergrund-Erkennung (inhaltsbasiert*) Stufe (0*)	Entfernen Sie die Hintergrundfarbe oder das Bildrauschen aus dem Originaldokument.  <b>Hinweise:</b> <ul style="list-style-type: none"> <li>• Bei Inhaltsbasiert wird die Hintergrundfarbe auf dem Originaldokument entfernt.</li> <li>• Bei der Auswahl von Fest wird das Bildrauschen von einem Foto entfernt.</li> </ul>
<b>Spiegelbild</b> Aus* Ein	Erstellt ein spiegelverkehrtes Bild des Originaldokuments.
<b>Negativbild</b> Aus* Ein	Erstellt ein Negativbild des Originaldokuments.
<b>Schattendetails</b> -4 bis 4 (0*)	Passen Sie die Schattendetails im gescannten Bild an.
<b>Von Kante zu Kante scannen</b> Aus* Ein	Scannen Sie das Originaldokument von Kante zu Kante.
<b>Schärfe</b> 1-5 (3*)	Passen Sie die Schärfe im gescannten Bild an.
<b>Temperatur</b> -4 bis 4 (0*)	Erzeugen Sie eine mehr ins Blau oder mehr ins Rot gehende Ausgabe des Originaldokuments.
<b>Hinweis:</b> Ein Sternchen (*) neben einem Wert zeigt die Werksstandardeinstellungen an.	

Menüoption	Beschreibung
<b>Leere Seiten</b> Leere Seiten entfernen (entfernen*) Empfindlichkeit bei leeren Seiten (5*)	Stellen Sie die Empfindlichkeit des Scans hinsichtlich leerer Seiten im Originaldokument ein.
<b>Hinweis:</b> Ein Sternchen (*) neben einem Wert zeigt die Werksstandardeinstellungen an.	

## Admin-Steuerung

Menüoption	Beschreibung
<b>Text-Standard</b> 5–95 (75*)	Stellen Sie die Qualität von Text auf dem gescannten Bild ein.
<b>Text/Foto-Standard</b> 5–95 (75*)	Stellen Sie die Qualität von Text und Foto auf dem gescannten Bild ein.
<b>Foto-Standard</b> 5–95 (50*)	Stellen Sie die Qualität eines Fotos auf dem gescannten Bild ein.
<b>Mehrseitige TIFF-Bilder verwenden</b> Aus Ein*	Aktivieren Sie das Scannen mehrerer TIFF-Bilder in eine TIFF-Datei.
<b>TIFF-Kompression</b> LZW* JPEG	Legen Sie den Komprimierungstyp für TIFF-Dateien fest.
<b>Benutzerdefinierte Scans</b> Aus* Ein	Stellen Sie den Drucker so ein, dass der erste Satz an Originaldokumenten mit den angegebenen Einstellungen gescannt und anschließend der nächste Satz mit den gleichen oder anderen Einstellungen gescannt wird. <b>Hinweis:</b> Diese Menüoption wird nur angezeigt, wenn eine Festplatte installiert ist.
<b>Scanvorschau</b> Aus Ein*	Zeigen Sie eine Scanvorschau des Originaldokuments an. <b>Hinweis:</b> Diese Menüoption wird nur angezeigt, wenn eine Festplatte installiert ist.
<b>Schrägen Einzug anpassen</b> Aus Ein*	Stellen Sie den Drucker so ein, dass er Verzerrungen in Bildern, die über die ADZ gescannt wurden, korrigiert.
<b>Hinweis:</b> Ein Sternchen (*) neben einem Wert zeigt die Werksstandardeinstellungen an.	

## Druck von Flash-Laufwerk

Menüoption	Beschreibung
<b>Anzahl Kopien</b> 1–9999 (1*)	Legen Sie die Anzahl der Kopien fest.
<b>Hinweis:</b> Ein Sternchen (*) neben einem Wert zeigt die Werksstandardeinstellungen an.	



Menüoption	Beschreibung
<b>Papierzuführung</b> Fach [x] (1*) Universalzuführung Papier manuell Briefumschlag manuell	Geben Sie den Papiereinzug für den Druckauftrag an.
<b>Farbe</b> Aus Ein*	Drucken Sie eine Datei vom Flash-Laufwerk in Farbe.
<b>Sortieren</b> (1,1) (2,2,2) (1,2,3) (1,2,3)*	Die Reihenfolge der Seiten eines Druckauftrags beibehalten, insbesondere beim Drucken mehrerer Exemplare eines Druckauftrags.
<b>Seiten</b> Einseitig* Zweiseitig	Geben Sie an, ob das Papier ein- oder beidseitig bedruckt werden soll.
<b>Stil "Umblättern"</b> Lange Kante* Kurze Kante	Legen Sie fest, welche Seite des Papiers gebunden wird, wenn beidseitig gedruckt wird.
<b>Seiten pro Seite</b> Aus* 2 Blätter pro Seite 3 Blätter pro Seite 4 Blätter pro Seite 6 Blätter pro Seite 9 Blätter pro Seite 12 Blätter pro Seite 16 Blätter pro Seite	Drucken Sie mehrseitige Bilder auf einem Blatt Papier.
<b>Seiten pro Seite (Anordnung)</b> Horizontal* Umgekehrt horizontal Umgekehrt vertikal Vertikal	Legen Sie beim Mehrseitendruck die Position der Seitenbilder fest, wenn Sie das Menü Seiten pro Seite verwenden.
<b>Seiten pro Seite (Ausrichtung)</b> Auto* Querformat Hochformat	Legen Sie beim Mehrseitendruck die Ausrichtung der Seitenbilder fest, wenn Sie das Menü Seiten pro Seite verwenden.
<b>Seiten pro Seite (Rand)</b> Keine* Durchgehend	Drucken Sie einen Rahmen um die einzelnen Seitenbilder, wenn Sie das Menü Seiten pro Seite verwenden.
<b>Trennseiten</b> Aus* Zwischen Exemplaren Zwischen Aufträgen Zwischen Seiten	Beim Drucken leere Trennseiten einfügen.
<b>Hinweis:</b> Ein Sternchen (*) neben einem Wert zeigt die Werksstandardeinstellungen an.	

Menüoption	Beschreibung
<b>Trennseitenquelle</b> Fach [x] (1*) Universalzuführung	Legt fest, aus welchem Papiereinzug die Trennseite zugeführt wird.
<b>Leere Seiten</b> Nicht drucken* Drucken	Drucken Sie leere Seiten in einem Druckauftrag.
<b>Hinweis:</b> Ein Sternchen (*) neben einem Wert zeigt die Werksstandardeinstellungen an.	

## Netzwerk/Anschlüsse

### Netzwerkübersicht

Menüoption	Beschreibung
<b>Aktiver Adapter</b> Auto* Standard-Netzwerk WLAN	Geben Sie den Typ der Netzwerkverbindung an. <b>Hinweis:</b> Drahtlos steht nur für Drucker, die drahtlos verbunden sind, zur Verfügung.
<b>Netzwerkstatus</b>	Zeigen Sie den Verbindungsstatus des Druckernetzwerks an.
<b>Anzeigen des Netzwerkstatus am Drucker</b> Aus Ein*	Zeigen Sie den Netzwerkstatus auf dem Display an.
<b>Geschwindigkeit, Duplex</b>	Zeigen Sie die Geschwindigkeit der momentan aktiven Netzwerkkarte an.
<b>IPv4</b>	Zeigen Sie die IPv4-Adresse an.
<b>Alle IPv6-Adressen</b>	Zeigen Sie alle IPv6-Adressen an.
<b>Druckserver zurücksetzen</b>	Zurücksetzen aller aktiven Netzwerkverbindungen am Drucker. <b>Hinweis:</b> Diese Einstellung entfernt alle Netzwerk-Konfigurationseinstellungen.
<b>Netzwerk-Auftrags-Zeitsperre</b> Aus Ein* (90 Sekunden)	Legen Sie den Zeitraum fest, bevor der Drucker einen Netzwerk-Druckauftrag abbricht.
<b>Deckblatt</b> Aus* Ein	Drucken eines Deckblatts.
<b>Portbereich für Scannen an PC</b>	Geben Sie einen gültigen Portbereich für Drucker an, die durch eine Firewall geschützt sind, die Ports blockiert.
<b>Netzwerkverbindungen aktivieren</b> Aus Ein*	Lassen Sie zu, dass der Drucker sich mit einem Netzwerk verbindet.
<b>Hinweis:</b> Ein Sternchen (*) neben einem Wert zeigt die Werksstandardeinstellungen an.	

Menüoption	Beschreibung
<b>LLDP aktivieren</b> Aus* Ein	Aktivieren Sie Link Layer Discovery Protocol (LLDP) auf dem Drucker.
<b>Hinweis:</b> Ein Sternchen (*) neben einem Wert zeigt die Werksstandardeinstellungen an.	

## WLAN

**Hinweis:** Dieses Menü ist nur bei Druckern verfügbar, die mit einem WLAN-Netzwerk verbunden sind, oder bei Druckern mit einem WLAN-Adapter.

Menüeintrag	Beschreibung
<b>Installation auf Druckerbedienfeld</b> Netzwerk auswählen Wi-Fi-Netzwerk hinzufügen Netzwerkname Netzwerkmodus Infrastruktur WLAN-Sicherheitsmodus Deaktiviert* WEP WPA2/WPA - Personal WPA2 - Personal 802.1x - RADIUS	Konfigurieren Sie die WLAN-Verbindung über das Bedienfeld. <b>Hinweis:</b> 802.1x - RADIUS kann nur über den Embedded Web Server geändert werden.
<b>Wi-Fi Protected Setup</b> Automatische WPS-Erkennung Aus Ein* Tastendruck-Methode starten Start durch PIN-Eingabe	Richten Sie ein WLAN-Netzwerk ein, und aktivieren Sie die Netzwerksicherheit. <b>Hinweise:</b> <ul style="list-style-type: none"> <li>• Automatische WPS-Erkennung wird nur angezeigt, wenn der WLAN-Sicherheitsmodus auf WEP eingestellt ist.</li> <li>• Durch Tastendruck-Methode starten wird der Drucker mit einem WLAN-Netzwerk verbunden, indem innerhalb einer bestimmten Zeitspanne Tasten am Drucker und am Zugriffspunkt (WLAN-Router) gedrückt werden.</li> <li>• Durch Start durch PIN-Eingabe wird der Drucker mit einem WLAN-Netzwerk verbunden, indem eine PIN für den Drucker in die WLAN-Einstellungen des Zugriffspunkts eingegeben wird.</li> </ul>
<b>Netzwerkmodus</b> BSS-Typ Infrastruktur*	Geben Sie den Netzwerkmodus an.
<b>Kompatibilität</b> 802.11b/g/n (2,4 GHz)* 802.11a/b/g/n/ac (2,4 GHz/5 GHz) 802.11a/n/ac (5 GHz)	Geben Sie die Standardeinstellung für das WLAN-Netzwerk an. <b>Hinweis:</b> 802.11a/b/g/n/ac (2,4 GHz/5 GHz) und 802.11a/n/ac (5 GHz) werden nur angezeigt, wenn eine WLAN-Option installiert ist.

Menüeintrag	Beschreibung
<b>WLAN-Sicherheitsmodus</b> Deaktiviert* WEP WPA2/WPA - Personal WPA2 - Personal 802.1x - RADIUS	Wählen Sie den Sicherheitsmodus, um den Drucker mit WLAN-Geräten zu verbinden. <b>Hinweis:</b> 802.1x - RADIUS kann nur über den Embedded Web Server geändert werden.
<b>WEP-Authentifizierungsmodus</b> Auto* Öffnen Freigegeben	Stellen Sie den Wireless Encryption Protocol (WEP)-Typ des Drucker ein. <b>Hinweis:</b> Diese Menüoption wird nur angezeigt, wenn der WLAN-Sicherheitsmodus auf WEP eingestellt ist.
<b>WEP-Schlüssel festlegen</b>	Legen Sie ein WEP-Kennwort für eine sichere WLAN-Verbindung fest.
<b>WPA2/WPA - Personal</b> AES	Aktivieren Sie die WLAN-Sicherheit mithilfe des Wi-Fi Protected Access (WPA). <b>Hinweis:</b> Diese Menüoption wird nur angezeigt, wenn der WLAN-Sicherheitsmodus auf WPA2/WPA - Personal eingestellt ist.
<b>Pre-Shared-Schlüssel festlegen</b>	Legen Sie das Kennwort für eine sichere WLAN-Verbindung fest.
<b>WPA2 - Personal</b> AES	Aktivieren Sie die WLAN-Sicherheit mithilfe des WPA2. <b>Hinweis:</b> Diese Menüoption wird nur angezeigt, wenn der WLAN-Sicherheitsmodus auf WPA2 - Personal eingestellt ist.
<b>802.1x-Verschlüsselungsmodus</b> WPA+ WPA2*	Aktivieren Sie die WLAN-Sicherheit mit der Standardoption 802.1x. <b>Hinweise:</b> <ul style="list-style-type: none"> <li>• Diese Menüoption wird nur angezeigt, wenn der WLAN-Sicherheitsmodus auf 802.1x - RADIUS eingestellt ist.</li> <li>• 802.1x - RADIUS kann nur über den Embedded Web Server geändert werden.</li> </ul>
<b>IPv4</b> DHCP aktivieren Ein* Aus Statische IP-Adresse einrichten IP-Adresse Netzmaske Gateway	Aktivieren und konfigurieren Sie die IPv4-Einstellungen im Drucker.

Menüeintrag	Beschreibung
<b>IPv6</b> IPv6 aktivieren Ein* Aus DHCPv6 aktivieren Ein Aus* Zustandslose Adressenautokonfiguration Ein* Aus DNS-Serveradresse Manuell zugewiesene IPv6-Adresse Manuell zugewiesener IPv6-Router Adressen-Präfix Alle IPv6-Adressen Alle IPv6-Router-Adressen	Aktivieren und konfigurieren Sie die IPv6-Einstellungen im Drucker.
<b>Netzwerkadresse</b> UAA LAA	Zeigt die Netzwerkadressen an.
<b>PCL-SmartSwitch</b> Aus Ein*	Konfigurieren Sie den Drucker so, dass er ungeachtet der Standardsprache des Druckers automatisch zur PCL-Emulation wechselt, wenn ein Druckauftrag dies erfordert.  <b>Hinweis:</b> Wenn PCL-SmartSwitch ausgeschaltet ist, werden die eingehenden Daten vom Drucker nicht geprüft, und die im Menü Installation festgelegte Standarddruckersprache wird verwendet.
<b>PS-SmartSwitch</b> Aus Ein*	Konfigurieren Sie den Drucker so, dass er ungeachtet der Standardsprache des Druckers automatisch zur PS-Emulation wechselt, wenn ein Druckauftrag dies erfordert.  <b>Hinweis:</b> Wenn PS-SmartSwitch ausgeschaltet ist, werden die eingehenden Daten vom Drucker nicht geprüft, und die im Menü Einrichtung festgelegte Standarddruckersprache wird verwendet.
<b>Job-Pufferung</b> Ein Aus*	Speichert Druckaufträge vorübergehend auf der Festplatte des Druckers, bevor die Aufträge gedruckt werden.  <b>Hinweis:</b> Diese Menüoption wird nur angezeigt, wenn eine Festplatte installiert ist.
<b>MAC-Binär-PS</b> Auto* Ein Aus	Konfigurieren Sie den Drucker für die Verarbeitung von binären Macintosh-PostScript-Druckaufträgen.  <b>Hinweise:</b> <ul style="list-style-type: none"> <li>• Bei Ein werden unformatierte binäre PostScript-Druckaufträge verarbeitet.</li> <li>• Bei Aus werden Druckaufträge unter Verwendung des Standardprotokolls gefiltert.</li> </ul>

## Wi-Fi Direct

Menüeintrag	Beschreibung
<b>Wi-Fi Direct aktivieren</b> Ein Aus*	Wählen Sie diese Einstellung, wenn sich der Drucker direkt mit WLAN-Geräten verbinden soll.
<b>Wi-Fi Direct-Name</b>	Geben Sie den Namen des WLAN-Netzwerks an.
<b>Wi-Fi Direct-Kennwort</b>	Legen Sie das Kennwort für die Authentifizierung und Validierung von Benutzern über eine WLAN-Verbindung fest.
<b>Kennwort auf Einrichtungsseite anzeigen</b> Aus Ein*	Zeigen Sie das Wi-Fi Direct-Kennwort auf der Netzwerk-Konfigurationsseite.
<b>Bevorzugte Kanalnummer</b> 1-11 Auto*	Legen Sie den bevorzugten Kanal des WLAN-Netzwerks fest.
<b>IP-Adresse des Gruppenbesitzers</b>	Geben Sie die IP-Adresse des Gruppenbesitzers an.
<b>Tastendruckanforderungen autom. best.</b> Aus* Ein	Akzeptieren Sie Anfragen, um die Verbindung zum Netzwerk automatisch herzustellen. <b>Hinweis:</b> Das automatische Akzeptieren von Clients ist nicht sicher.
<b>Hinweis:</b> Ein Sternchen (*) neben einem Wert zeigt die Werksstandardeinstellungen an.	

## Ethernet

Menüoption	Beschreibung
<b>Netzwerkgeschwindigkeit</b>	Lassen Sie die Geschwindigkeit des aktiven Netzwerk-Adapters anzeigen.
<b>IPv4</b> DHCP aktivieren (ein*) Statische IP-Adresse einrichten	Konfigurieren Sie die IPv4-Einstellungen.
<b>IPv6</b> IPv6 aktivieren (ein*) DHCPv6 aktivieren (aus*) Autom. Konfiguration zustandsloser Adressen (ein*) DNS-Serveradresse Manuell zugewiesene IPv6-Adresse Manuell zugewiesener IPv6-Router Adressen-Präfix (64*) Alle IPv6-Adressen Alle IPv6-Router-Adressen	Konfigurieren Sie die IPv6-Einstellungen.
<b>Netzwerkadresse</b> UAA LAA	Geben Sie die Netzwerkadresse an.
<b>Hinweis:</b> Ein Sternchen (*) neben einem Wert zeigt die Werksstandardeinstellungen an.	

Menüoption	Beschreibung
<b>PCL-SmartSwitch</b> Aus Ein*	Konfigurieren Sie den Drucker so, dass er ungeachtet der Standardsprache des Druckers automatisch zur PCL-Emulation wechselt, wenn ein Druckauftrag dies erfordert.  <b>Hinweis:</b> Wenn diese Einstellung deaktiviert ist, werden die eingehenden Daten vom Drucker nicht geprüft, und es wird die im Menü Installation festgelegte Standarddruckersprache verwendet.
<b>PS-SmartSwitch</b> Aus Ein*	Konfigurieren Sie den Drucker so, dass er ungeachtet der Standardsprache des Druckers automatisch zur PostScript-Emulation wechselt, wenn ein Druckauftrag dies erfordert.  <b>Hinweis:</b> Wenn diese Einstellung deaktiviert ist, werden die eingehenden Daten vom Drucker nicht geprüft, und es wird die im Menü Installation festgelegte Standarddruckersprache verwendet.
<b>Job-Pufferung</b> Aus* Ein	Speichern Sie Druckaufträge vorübergehend auf der Festplatte, bevor die Aufträge gedruckt werden.  <b>Hinweis:</b> Diese Menüoption wird nur angezeigt, wenn eine Festplatte installiert ist.
<b>MAC-Binär-PS</b> Auto* Ein Aus	Konfiguriert den Drucker für die Verarbeitung von binären Macintosh-PostScript-Druckaufträgen.  <b>Hinweise:</b> <ul style="list-style-type: none"> <li>• Bei Auswahl von Auto verarbeitet der Drucker Druckaufträge von Computern, die entweder Windows oder das Macintosh-Betriebssystem verwenden.</li> <li>• Bei Aus werden PostScript-Druckaufträge unter Verwendung des Standardprotokolls gefiltert.</li> </ul>
<b>Energieeffizientes Ethernet</b> Ein Aus Auto*	Reduzieren Sie den Stromverbrauch, wenn der Drucker keine Daten vom Ethernet-Netzwerk empfängt.
<b>Hinweis:</b> Ein Sternchen (*) neben einem Wert zeigt die Werksstandardeinstellungen an.	

## TCP/IP

**Hinweis:** Dieses Menü wird nur für Netzwerkdrucker oder Drucker, die mit Druckservern verbunden sind, angezeigt.

Menüoption	Beschreibung
<b>Hostnamen festlegen</b>	Legen Sie den aktuellen TCP/IP-Hostnamen fest.
<b>Domänenname</b>	Legen Sie den Domännennamen fest.
<b>Aktualisierung des NTP-Servers durch DHCP/BOOTP zulassen</b> Ein* Aus	Lassen Sie zu, dass die DHCP-/BOOTP-Clients die NTP-Einstellungen des Druckers aktualisieren.
<b>Name für konfigurationsfreie Lösung</b>	Geben Sie einen Dienstenamen für das Zeroconf-Netzwerk an.
<b>Hinweis:</b> Ein Sternchen (*) neben einem Wert zeigt die Werksstandardeinstellungen an.	

Menüoption	Beschreibung
<b>Auto-IP aktivieren</b> Aus* Ein	Weisen Sie automatisch eine IP-Adresse zu.
<b>DNS-Serveradresse</b>	Geben Sie die Server-Adresse des aktuellen Domain Name System (DNS) ein.
<b>Ersatz-DNS-Adresse</b>	Geben Sie die Ersatz-DNS-Serveradressen an.
<b>Ersatz-DNS-Adresse 2</b>	
<b>Ersatz-DNS-Adresse 3</b>	
<b>Domänen-Suchfolge</b>	Geben Sie eine Liste von Domännennamen zum Auffinden des Druckers und seiner Ressourcen ein, die sich in unterschiedlichen Domänen im Netzwerk befinden.
<b>DDNS aktivieren</b> Aus* Ein	Aktualisieren Sie die dynamischen DNS-Einstellungen.
<b>DDNS-TTL</b>	Geben Sie die aktuellen DDNS-Einstellungen an.
<b>Standard-TTL</b>	
<b>DDNS-Aktualisierungszeit</b>	
<b>mDNS aktivieren</b> Aus Ein*	Aktualisieren Sie die Multicast-DNS-Einstellungen.
<b>WINS-Serveradresse</b>	Geben Sie eine Serveradresse für den Windows Internet Name Service (WINS) ein.
<b>BOOTP aktivieren</b> Aus* Ein	Lassen Sie den BOOTP eine Drucker-IP-Adresse zuweisen.
<b>Eingeschränkte Serverliste</b>	Geben Sie die IP-Adressen an, die mit dem Drucker über TCP/IP kommunizieren dürfen. <b>Hinweise:</b> <ul style="list-style-type: none"> <li>• Setzen Sie ein Komma, um die einzelnen IP-Adressen abzutrennen.</li> <li>• Sie können bis zu 50 IP-Adressen eingeben.</li> </ul>
<b>Optionen für die eingeschränkte Serverliste</b> Blockieren aller Ports* Nur Drucken sperren Nur Drucken und HTTP sperren	Geben Sie die Zugriffsoption für IP-Adressen an, die nicht in der Liste sind.
<b>MTU</b> 256–1500 Ethernet (1500*)	Legen Sie einen Parameter für die Maximale Transmission Unit (MTU) für TCP-Verbindungen fest.
<b>Raw-Print-Port</b> 1-65535 (9100*)	Geben Sie eine Raw-Portnummer für Drucker in einem Netzwerk an.
<b>Hinweis:</b> Ein Sternchen (*) neben einem Wert zeigt die Werksstandardeinstellungen an.	



Menüoption	Beschreibung
<b>Ausgehender Datenverkehr – maximale Geschwindigkeit</b> Aus* Ein	Legen Sie die maximale Übertragungsrate des Druckers fest. <b>Hinweis:</b> Bei Aktivierung ist die Option für diese Einstellung 100–1000000 Kilobit/s.
<b>TLSv1.0 aktivieren</b> Aus Ein*	Aktivieren Sie das TLSv1.0-Protokoll.
<b>TLSv1.1 aktivieren</b> Aus Ein*	Aktivieren Sie das TLSv1.1-Protokoll.
<b>SSL-Ziffernliste</b>	Legen Sie die Verschlüsselungsalgorithmen fest, die für die SSL- oder TLS-Verbindungen verwendet werden sollen.
<b>Hinweis:</b> Ein Sternchen (*) neben einem Wert zeigt die Werksstandardeinstellungen an.	

## SNMP

**Hinweis:** Dieses Menü wird nur bei Netzwerkdruckern oder Druckern angezeigt, die an Druckserver angeschlossen sind.

Menüoption	Beschreibung
<b>SNMP-Versionen 1 und 2c</b> Aktiviert Aus Ein* SNMP-Einstellung zulassen Aus Ein* AÜP-MIB aktivieren Aus Ein* SNMP-Gemeinschaft	Konfigurieren Sie die Versionen 1 und 2c des Simple Network Management Protocol (SNMP) für die Installation von Druckertreibern und Anwendungen.
<b>Hinweis:</b> Ein Sternchen (*) neben einem Wert zeigt die Werksstandardeinstellungen an.	

Menüoption	Beschreibung
<b>SNMP Version 3</b> Aktiviert Aus Ein* Anmeldeinformationen mit Lese-/schreibgeschützt festlegen Benutzername Kennwort Anmeldeinformationen mit Lesezugriff festlegen Benutzername Kennwort Authentifizierungs-Hash MD5 SHA1* Mindest-Authentifizierungsstufe Keine Authentifizierung, kein Datenschutz Authentifizierung, kein Datenschutz Authentifizierung, Datenschutz* Datenschutz-Algorithmus DES AES-128*	Konfigurieren Sie die Version 3 des SNMP zur Installation und Aktualisierung der Druckersicherheit.
<b>Hinweis:</b> Ein Sternchen (*) neben einem Wert zeigt die Werksstandardeinstellungen an.	

## IPSec

**Hinweis:** Dieses Menü wird nur bei Netzwerkdruckern oder Druckern angezeigt, die an Druckserver angeschlossen sind.

Menüoption	Beschreibung
<b>IPSec aktivieren</b> Aus Ein*	Aktivieren Sie das IP-Sicherheitsprotokoll (IPSec).
<b>Basiskonfiguration</b> Standard* Kompatibilität Sicher	Richten Sie die IPSec-Basiskonfiguration ein.
<b>DH-Gruppenvorschlag (Diffie-Hellman)</b> modp2048 (14)* modp3072 (15) modp4096 (16) modp6144 (17)	Richten Sie die IPSec-Basiskonfiguration ein. <b>Hinweis:</b> Diese Menüoption wird nur angezeigt, wenn die Basiskonfiguration auf Kompatibilität gesetzt ist.
<b>Vorgeschlagene Verschlüsselungsmethode</b> 3DES AES*	Legen Sie die Verschlüsselungsmethode fest. <b>Hinweis:</b> Diese Menüoption wird nur angezeigt, wenn die Basiskonfiguration auf Kompatibilität gesetzt ist.
<b>Hinweis:</b> Ein Sternchen (*) neben einem Wert zeigt die Werksstandardeinstellungen an.	

Menüoption	Beschreibung
<b>Vorgeschlagene Authentifizierungsmethode</b> SHA1 SHA256* SHA512	Legen Sie die Authentifizierungsmethode fest. <b>Hinweis:</b> Diese Menüoption wird nur angezeigt, wenn die Basiskonfiguration auf Kompatibilität gesetzt ist.
<b>Laufzeit IKE SA (Stunden)</b> 1 2 4 8 24*	Legen Sie die IKE SA-Ablaufzeit fest. <b>Hinweis:</b> Diese Menüoption wird nur angezeigt, wenn die Basiskonfiguration auf Sicher gesetzt ist.
<b>Laufzeit IPSec SA (Stunden)</b> 1 2 4 8* 24	Legen Sie die IPSec SA-Ablaufzeit fest. <b>Hinweis:</b> Diese Menüoption wird nur angezeigt, wenn die Basiskonfiguration auf Sicher gesetzt ist.
<b>IPSec-Gerätezertifikat</b>	Geben Sie ein IPSec-Zertifikat an.
<b>Mit vorläufigem gemeinsamem Schlüssel authentifizierte Verbindungen</b> Host [x]	Konfigurieren Sie die authentifizierte Verbindungen des Druckers.
<b>Mit Zertifikat authentifizierte Verbindungen</b> Host [x] Adresse[/Subnetz]	
<b>Hinweis:</b> Ein Sternchen (*) neben einem Wert zeigt die Werksstandardeinstellungen an.	

## 802.1x

**Hinweis:** Dieses Menü wird nur bei Netzwerkdruckern oder Druckern angezeigt, die an Druckserver angeschlossen sind.

Menüoption	Beschreibung
<b>Aktiv</b> Aus* Ein	Erlauben Sie, dass der Drucker eine Verbindung zu Netzwerken herstellt, die vor dem Zugriff eine Authentifizierung erfordern.
<b>Hinweis:</b> Ein Sternchen (*) neben einem Wert zeigt die Werksstandardeinstellungen an.	

## LPD-Konfiguration

**Hinweis:** Dieses Menü wird nur bei Netzwerkdruckern oder Druckern angezeigt, die an Druckserver angeschlossen sind.

Menüoption	Beschreibung
<b>LPD-Zeitsperre</b> 0-65535 Sekunden (90*)	Stellen Sie einen Wert für die automatische Abschaltung ein, damit das LPD-Programm (Line Printer Daemon) nicht unbegrenzte Zeit auf hängende oder ungültige Druckaufträge wartet.
<b>LPD-Deckblatt</b> Aus* Ein	Drucken Sie ein Deckblatt für alle LPD-Druckaufträge aus. <b>Hinweis:</b> Ein Deckblatt ist die erste Seite eines Druckauftrags. Es wird zur Trennung von Druckaufträgen und zur Identifizierung des Urhebers der Druckanforderung verwendet.
<b>LPD-Folgeseite</b> Aus* Ein	Drucken Sie eine Folgeseite für alle LPD-Druckaufträge aus. <b>Hinweis:</b> Eine Folgeseite ist die letzte Seite eines Druckauftrags.
<b>LPD-Wagenrücklaufkonvertierung</b> Aus* Ein	Aktivieren Sie "Wagenrücklaufkonvertierung". <b>Hinweis:</b> Der Wagenrücklauf ist eine Vorrichtung, die dem Drucker befiehlt, die Position des Cursors an die erste Position auf der derselben Zeile zu rücken.
<b>Hinweis:</b> Ein Sternchen (*) neben einem Wert zeigt die Werksstandardeinstellungen an.	

## HTTP-/FTP-Einstellungen

Menüoption	Beschreibung
<b>HTTP-Server aktivieren</b> Aus Ein*	Greifen Sie auf den Embedded Web Server zu, um den Drucker zu überwachen und zu verwalten.
<b>HTTPS aktivieren</b> Aus Ein*	Aktivieren Sie Hypertext Transfer Protocol Secure (HTTPS) zum Verschlüsseln der Datenübertragung von und zum Druckserver.
<b>HTTPS-Verbindungen erzwingen</b> Ein Aus*	Legen Sie fest, dass der Drucker HTTPS-Verbindungen verwendet.
<b>FTP/TFTP aktivieren</b> Aus Ein*	Versenden Sie Dateien mit FTP/TFTP.
<b>Lokale Domänen</b>	Geben Sie Domännennamen für HTTP- und FTP-Server ein.
<b>IP-Adresse - HTTP-Proxy</b>	Konfigurieren Sie die HTTP- und FTP-Server-Einstellungen.
<b>IP-Adresse - FTP-Proxy</b>	
<b>HTTP IP-Standardanschluss</b>	
<b>HTTPS-Gerätezertifikat</b>	
<b>FTP IP-Standardanschluss</b>	
<b>Zeitsperre für HTTP/FTP-Anforderungen</b> 1–299 (30*)	Legen Sie den Zeitraum fest, bevor die Serververbindung unterbrochen wird.
<b>Wiederholversuche für HTTP/FTP-Anforderungen</b> 1–299 (3*)	Legen Sie die Anzahl der Einwahlversuche beim HTTP/FTP-Server fest.
<b>Hinweis:</b> Ein Sternchen (*) neben einem Wert zeigt die Werksstandardeinstellungen an.	

## ThinPrint

Menüoption	Beschreibung
<b>ThinPrint aktivieren</b> Aus* Ein	Drucken Sie mit ThinPrint.
<b>Portnummer</b> 4000-4999 (4000*)	Stellen Sie die Portnummer für den ThinPrint-Server ein.
<b>Bandbreite (Bit/Sek.)</b> 100-1000000 (0*)	Legen Sie die Geschwindigkeit fest, mit der Daten in einer ThinPrint-Umgebung übertragen werden.
<b>Paketgröße (KByte)</b> 0-64000 (0*)	Legen Sie die Paketgröße für die Datenübertragung fest.
<b>Hinweis:</b> Ein Sternchen (*) neben einem Wert zeigt die Werksstandardeinstellungen an.	

## USB

Menüoption	Beschreibung
<b>PCL-SmartSwitch</b> Aus Ein*	Konfiguriert den Drucker so, dass er ungeachtet der Standardsprache des Druckers zur PCL-Emulation wechselt, wenn ein über einen USB-Anschluss empfangener Druckauftrag dies erfordert. <b>Hinweis:</b> Wenn diese Einstellung deaktiviert ist, werden die eingehenden Daten vom Drucker nicht geprüft, und es wird die im Menü Installation festgelegte Standarddruckersprache verwendet.
<b>PS-SmartSwitch</b> Aus Ein*	Konfiguriert den Drucker so, dass er ungeachtet der Standardsprache des Druckers zur PostScript-Emulation wechselt, wenn ein über einen USB-Anschluss empfangener Druckauftrag dies erfordert. <b>Hinweis:</b> Wenn diese Einstellung deaktiviert ist, werden die eingehenden Daten vom Drucker nicht geprüft, und es wird die im Menü Installation festgelegte Standarddruckersprache verwendet.
<b>Job-Pufferung</b> Aus* Ein	Speichern Sie Druckaufträge vorübergehend auf der Festplatte, bevor die Aufträge gedruckt werden. <b>Hinweis:</b> Diese Menüoption wird nur angezeigt, wenn eine Festplatte installiert ist.
<b>MAC-Binär-PS</b> Auto* Ein Aus	Konfiguriert den Drucker für die Verarbeitung von binären Macintosh-PostScript-Druckaufträgen. <b>Hinweise:</b> <ul style="list-style-type: none"> <li>• Bei Auswahl von Auto verarbeitet der Drucker Druckaufträge von Computern, die entweder Windows oder das Macintosh-Betriebssystem verwenden.</li> <li>• Bei Aus werden PostScript-Druckaufträge unter Verwendung des Standardprotokolls gefiltert.</li> </ul>
<b>USB-Anschluss aktivieren</b> Aus Ein*	Aktivieren Sie den frontseitigen USB-Anschluss.
<b>Hinweis:</b> Ein Sternchen (*) neben einem Wert zeigt die Werksstandardeinstellungen an.	

## Externen Netzwerkzugriff einschränken

Menüoption	Beschreibung
<b>Externen Netzwerkzugriff einschränken</b> Aus* Ein	Zugriff auf Netzwerkseiten einschränken
<b>Externe Netzwerkadresse</b>	Geben Sie die Netzwerkadressen mit eingeschränktem Zugang an.
<b>E-Mail-Adresse für Benachrichtigung</b>	Geben Sie eine E-Mail-Adresse zum Zusenden von protokollierten Ereignissen an.
<b>Pingintervall</b> 1-300 (10*)	Geben Sie das Netzwerkabfrageintervall in Sekunden an.
<b>Betreff</b>	Geben Sie den Betreff und den Text der Benachrichtigungs-E-Mail ein.
<b>Meldung</b>	
<b>Hinweis:</b> Ein Sternchen (*) neben einem Wert zeigt die Werksstandardeinstellungen an.	

# Sicherheit

## Anmeldemethoden

### Berechtigungen verwalten

Menüoption	Beschreibung
<p><b>Funktionszugriff</b></p> <ul style="list-style-type: none"> <li>In Apps auf Adressbuch zugreifen</li> <li>Adressbuch bearbeiten</li> <li>Kurzwahlnummern verwalten</li> <li>Profile erstellen</li> <li>Lesezeichen verwalten</li> <li>Druck von Flash-Laufwerk</li> <li>Farbdruck von Flash-Laufwerk</li> <li>Scan auf Flash-Laufwerk</li> <li>Kopierfunktion</li> <li>Farbkopiedruck</li> <li>Farbunterdrückung</li> <li>E-Mail-Funktion</li> <li>Faxfunktion</li> <li>FTP-Funktion</li> <li>Zurückgeh. Faxe freigeben</li> <li>Zugriff auf angehaltene Druckaufträge</li> <li>Profile verwenden</li> <li>Aufträge am Gerät abrechen</li> <li>Sprache ändern</li> <li>Internet Printing Protocol (IPP)</li> <li>Scans fernstarten</li> <li>S/W-Druck</li> <li>Farbdruck</li> <li>Netzwerkordner – Druck</li> <li>Netzwerkordner – Farbdruck</li> <li>Netzwerkordner – Scan</li> <li>Festplatte – Druck</li> <li>Festplatte – Farbdruck</li> <li>Festplatte – Scan</li> </ul>	<p>Steuern Sie den Zugriff auf die Druckerfunktionen.</p> <p><b>Hinweis:</b> Einige Menüoptionen werden nur angezeigt, wenn eine Festplatte installiert ist.</p>
<p><b>Verwaltungsmenüs</b></p> <ul style="list-style-type: none"> <li>Menü "Sicherheit"</li> <li>Menü "Netzwerk/Anschlüsse"</li> <li>Menü "Papier"</li> <li>Menü "Berichte"</li> <li>Funktionskonfigurationsmenüs</li> <li>Menü "Verbrauchsmaterial"</li> <li>Menü Optionskarte</li> <li>SE-Menü</li> <li>Gerätemenü</li> </ul>	<p>Steuern Sie den Zugriff auf die Einstellungen des Druckermenüs.</p>

Menüoption	Beschreibung
<b>Geräteverwaltung</b> Remote-Verwaltung Firmware-Aktualisierungen Konfiguration der Anwendungen Bedienerkonsolensperre Alle Einstellungen importieren/exportieren Löschen außer Betrieb	Steuern Sie den Zugriff auf die Verwaltungsoptionen des Druckers.
<b>Apps</b> Neue Apps Card Copy Scan Center Scan Center benutzerdefiniert [x] Formulare und Favoriten	Kontrollieren Sie den Zugriff auf Druckeranwendungen.

## Lokale Konten

Menüoption	Beschreibung
<b>Gruppen/Berechtigungen verwalten</b>	Zeigt eine Liste aller gespeicherten Gruppen im Drucker an.
<b>Benutzer hinzufügen</b> Benutzername/Passwort Benutzername Passwort PIN	Erstellen Sie lokale Konten, und legen Sie ihren Zugang zu den Druckerfunktionen, Verwaltungsmenüs und -optionen sowie Anwendungen fest.

## USB-Geräte planen

Menüoption	Beschreibung
<b>Zeitpläne</b> Neuen Zeitplan hinzufügen	Planen Sie den Zugriff auf den frontseitigen USB-Anschluss.

## Sicherheitsüberwachungsprotokoll

Menüoption	Beschreibung
<b>Überwachung aktivieren</b> Aus* Ein	Nehmen Sie Ereignisse im Sicherheitsüberwachungsprotokoll und im Remote-Syslog auf.
<b>Remote-Syslog aktivieren</b> Aus* Ein	Senden Sie Überwachungsprotokolle an einen Remote-Server.
<b>Remote-Syslog-Server</b>	Geben Sie den Remote-Syslog-Server an.
<b>Remote-Syslog-Port</b> 1-65535 (514*)	Geben Sie den Remote-Syslog-Port an.
<b>Hinweis:</b> Ein Sternchen (*) neben einem Wert zeigt die Werksstandardeinstellungen an.	



Menüoption	Beschreibung
<b>Remote-Syslog-Methode</b> Normaler UDP* Stunnel	Geben Sie eine Syslog-Methode zur Übertragung protokollierter Ereignisse an einen Remote-Server an.
<b>Remote-Syslog-Facility</b> 0 – Kernel-Meldungen 1 – Meldungen auf Benutzerebene 2 – Mailsystem 3 – System-Daemons 4 – Sicherheits-/Autorisierungsmeldungen* 5 – Meldungen, die intern von Syslogs generiert wurden 6 – Zeilendrucker-Subsystem 7 – Netzwerknachrichten-Subsystem 8 – UUCP-Subsystem 9 – Uhrzeit-Daemon 10 – Sicherheits-/Autorisierungsmeldungen 11 – FTP-Daemon 12 – NTP-Subsystem 13 – Protokollüberwachung 14 – Protokollwarnung 15 – Uhrzeit-Daemon 16 – lokale Verwendung 0 (local0) 17 – lokale Verwendung 1 (local1) 18 – lokale Verwendung 2 (local2) 19 – lokale Verwendung 3 (local3) 20 – lokale Verwendung 4 (local4) 21 – lokale Verwendung 5 (local5) 22 – lokale Verwendung 6 (local6) 23 – lokale Verwendung 7 (local7)	Geben Sie einen Einrichtungs-Code ein, den der Drucker beim Senden von protokollierten Ereignissen an einen Remote-Server verwendet.
<b>Schweregrad der Protokollereignisse</b> 0 – Notfall 1 – Alarm 2 – Kritisch 3 – Fehler 4 – Warnung* 5 – Hinweis 6 – Information 7 – Debug	Geben Sie die niedrigste Prioritätsstufe für das Protokollieren von Meldungen und Ereignissen an.
<b>Nicht protokollierte Remote-Syslog-Ereignisse</b> Aus* Ein	Senden Sie alle Ereignisse, unabhängig vom Schweregrad, an den Remote-Server.
<b>Administrator-E-Mail-Adresse</b>	Senden Sie eine E-Mail-Benachrichtigung über protokollierte Ereignisse an den Administrator.
<b>E-Mail-Alarm: Protokoll gelöscht</b> Aus* Ein	Senden Sie eine E-Mail-Benachrichtigung an den Administrator, wenn ein Protokolleintrag gelöscht wird.
<b>Hinweis:</b> Ein Sternchen (*) neben einem Wert zeigt die Werksstandardeinstellungen an.	

Menüoption	Beschreibung
<b>E-Mail-Alarm: Protokoll überschrieben</b> Aus* Ein	Senden Sie eine E-Mail-Benachrichtigung an den Administrator, wenn das Protokoll voll ist und beginnt, die ältesten Einträge zu überschreiben.
<b>Verhalten bei vollem Protokoll</b> Älteste Einträge überschreiben* Protokoll per E-Mail senden und löschen	Beheben Sie die Probleme mit dem Protokollspeicher, wenn der für das Protokoll zugewiesene Speicher voll ist.
<b>E-Mail-Alarm bei % voll</b> Aus* Ein	Senden Sie eine E-Mail-Benachrichtigung an den Administrator, wenn der für das Protokoll zugewiesene Speicher voll ist.
<b>% voll – Alarm-Level</b> 1-99 (90*)	
<b>E-Mail-Alarm: Protokoll exportiert</b> Aus* Ein	Senden Sie eine E-Mail-Benachrichtigung an den Administrator, wenn ein Protokoll exportiert wird.
<b>E-Mail-Alarm: Protokolleinstellungen geändert</b> Aus* Ein	Senden Sie eine E-Mail-Benachrichtigung an den Administrator, wenn Überwachung aktivieren eingestellt wird.
<b>Art des Zeilenumbruchs</b> ZV (\n)* WR (\r) WRZV (\r\n)	Legen Sie fest, wie die Protokolldatei das Ende jeder Zeile abschließt.
<b>Exporte digital signieren</b> Aus* Ein	Fügen Sie jeder exportierten Protokolldatei eine digitale Signatur an.
<b>Protokoll löschen</b>	Löschen Sie alle Überwachungsprotokolle.
<b>Protokoll exportieren</b> Syslog (RFC 5424) Syslog (RFC 3164) CSV	Exportieren Sie das Sicherheitsprotokoll auf ein Flash-Laufwerk.
<b>Hinweis:</b> Ein Sternchen (*) neben einem Wert zeigt die Werksstandardeinstellungen an.	

## Anmeldeeingeschränkung

Menüoption	Beschreibung
<b>Anmeldefehler</b> 1–10 (3*)	Legen Sie die Anzahl der fehlgeschlagenen Anmeldeversuche fest, bevor der Benutzer gesperrt wird.
<b>Fehlerzeitrahmen</b> 1–60 Min. (5*)	Legen Sie den Zeitraum zwischen den fehlgeschlagenen Anmeldeversuchen fest, bevor der Benutzer gesperrt wird.
<b>Sperrzeit</b> 1–60 Min. (5*)	Legen Sie die Dauer der Sperrung fest.
<b>Hinweis:</b> Ein Sternchen (*) neben einem Wert zeigt die Werksstandardeinstellungen an.	

Menüoption	Beschreibung
<b>Zeitsperre für die Web-Anmeldung</b> 1–120 Min. (10*)	Legen Sie die Verzögerung für eine druckerferne Anmeldung fest, bevor der Benutzer automatisch abgemeldet wird.
<b>Hinweis:</b> Ein Sternchen (*) neben einem Wert zeigt die Werksstandardeinstellungen an.	

## Druckeinrichtung für vertrauliche Aufträge

Menüoption	Beschreibung
<b>Max. ungültige PINs</b> 2 – 10	Beschränken Sie die Anzahl ungültiger PIN-Eingaben. <b>Hinweise:</b> <ul style="list-style-type: none"> <li>• Der Wert Null setzt diese Einstellung außer Kraft.</li> <li>• Ist der Grenzwert erreicht, werden die Druckaufträge für diesen Benutzernamen und diese PIN gelöscht.</li> </ul>
<b>Ablauffrist für vertrauliche Aufträge</b> Aus* 1 Stunde 4 Stunden 24 Stunden 1 Woche	Legen Sie den Ablaufzeitraum für vertrauliches Drucken fest. <b>Hinweise:</b> <ul style="list-style-type: none"> <li>• Wenn diese Menüoption geändert wird, während sich vertrauliche Druckaufträge im RAM oder auf der Festplatte befinden, wird die Ablauffrist für diese Druckaufträge nicht auf den neuen Standardwert geändert.</li> <li>• Wenn der Drucker ausgeschaltet wird, werden alle vertraulichen Druckaufträge im Speicher des Druckers gelöscht.</li> </ul>
<b>Zeitlimit für Wiederholungsaufträge</b> Aus* 1 Stunde 4 Stunden 24 Stunden 1 Woche	Legen Sie das Zeitlimit für einen Druckauftrag fest, den Sie wiederholen möchten.
<b>Zeitlimit für Abgleichauftrag</b> Aus* 1 Stunde 4 Stunden 24 Stunden 1 Woche	Legen Sie die Ablauffrist so fest, dass der Drucker eine Kopie für den Benutzer zur Qualitätsprüfung ausdruckt, bevor er die restlichen Exemplare druckt.
<b>Zeitlimit für gespeicherte Aufträge</b> Aus* 1 Stunde 4 Stunden 24 Stunden 1 Woche	Legen Sie die zeitliche Begrenzung für das Speichern von Druckaufträgen fest, die erst später gedruckt werden können.
<b>Anhalten aller Aufträge erfordern</b> Aus* Ein	Stellen Sie ein, dass der Drucker alle Druckaufträge anhält.
<b>Hinweis:</b> Ein Sternchen (*) neben einem Wert zeigt die Werksstandardeinstellungen an.	

Menüoption	Beschreibung
<b>Doppelte Dokumente beibehalten</b> Aus* Ein	Legen Sie fest, dass der Drucker andere Dokumente mit dem gleichen Namen druckt, ohne dass Druckaufträge überschrieben werden.
<b>Hinweis:</b> Ein Sternchen (*) neben einem Wert zeigt die Werksstandardeinstellungen an.	

## Festplattenverschlüsselung

**Hinweis:** Dieses Menü wird nur angezeigt, wenn eine Festplatte installiert ist.

Menüoption	Beschreibung
<b>Status</b> Aktiviert Deaktiviert	Aktivieren Sie die Festplattenverschlüsselung.
<b>Verschlüsselung starten</b>	

## Temporäre Dateien löschen

Menüoption	Beschreibung
<b>In Onboard-Speicher gesp.</b> Aus* Ein	Löschen Sie alle Dateien im Druckerspeicher.
<b>Auf Festplatte gesp.</b> Löschen einfach* Löschen dreifach Löschen siebenf.	Löschen Sie alle auf der Druckerfestplatte gespeicherten Dateien. <b>Hinweis:</b> Diese Menüoption erscheint nur, wenn eine Drucker-Festplatte installiert ist.
<b>Hinweis:</b> Ein Sternchen (*) neben einem Wert zeigt die Werksstandardeinstellungen an.	

## Solutions LDAP-Einstellungen

Menüoption	Beschreibung
<b>LDAP-Empfehlungen befolgen</b> Aus* Ein	Durchsuchen Sie die verschiedenen Server in der Domäne nach dem angemeldeten Benutzerkonto.
<b>LDAP-Zertifikatsüberprüfung</b> Ja Nein*	Aktivieren Sie die Verifizierung von LDAP-Zertifikaten.

## Verschiedenes

Menüoption	Beschreibung
<b>Geschützte Funktionen</b> Anzeigen* Ausblenden	Alle Funktionen zeigen, die von Function Access Control (FAC) geschützt werden, unabhängig von der Sicherheitsberechtigung des Benutzers. <b>Hinweis:</b> Bei der Auswahl von Ausblenden werden nur FAC-geschützte Funktionen angezeigt, auf die der Benutzer zugreifen kann.
<b>Druckberechtigung</b> Aus* Ein	Veranlassen Sie, dass sich der Benutzer vor dem Drucken anmelden muss.
<b>Anmeldung für Standard-Druckberechtigung</b> Benutzername/Passwort* Benutzername	Stellen Sie die Standard-Anmeldung für die Druckberechtigung ein.
<b>Sicherheits-Reset-Jumper</b> Gastzugriff aktivieren* Keine Auswirkung	Gewähren Sie Benutzerzugriff auf den Drucker. <b>Hinweise:</b> <ul style="list-style-type: none"> <li>• Der Jumper befindet sich neben einem Sperrsymbol auf der Steuerungsplatine.</li> <li>• Bei der Auswahl von Gastzugriff aktivieren kann eine beliebige Person auf alle Aspekte des Druckers zugreifen.</li> <li>• Mit Keine Auswirkung kann auf den Drucker möglicherweise nicht zugegriffen werden, wenn die erforderlichen Sicherheitsinformationen nicht verfügbar sind.</li> </ul>
<b>Minimale Passwortlänge</b> 0–32	Geben Sie die Länge des Passworts an.
<b>Hinweis:</b> Ein Sternchen (*) neben einem Wert zeigt die Werksstandardeinstellungen an.	

## Berichte

### Menüeinstellungsseite

Menüoption	Beschreibung
<b>Menüeinstellungsseite</b>	Drucken Sie einen Bericht, der die Druckermenüs enthält.

### Gerät

Menüoption	Beschreibung
<b>Geräteinformationen</b>	Drucken Sie einen Bericht, der Informationen über den Drucker enthält.
<b>Gerätestatistik</b>	Drucken Sie einen Bericht, der Informationen über die Verwendung des Druckers und den Verbrauchsmaterialstatus enthält.
<b>Profilliste</b>	Drucken Sie eine Liste der im Drucker gespeicherten Profile.
<b>Bestandsbericht</b>	Drucken Sie einen Bericht mit Bestandsinformationen wie Seriennummer und Modellname des Druckers.

## Drucken

Menüoption	Beschreibung
<b>Schriftarten drucken</b> PCL-Schriftarten PS-Schriftarten	Drucken von Mustern und Informationen der Schriftarten, die in jeder Druckersprache zur Verfügung stehen.
<b>Verzeichnis drucken</b>	Drucken Sie die Ressourcen, die auf dem Flash-Laufwerk oder der Festplatte gespeichert sind. <b>Hinweis:</b> Diese Menüoption wird nur angezeigt, wenn ein Flash-Laufwerk oder eine Festplatte installiert ist.

## Kurzwahlnummern

Menüoption	Beschreibung
<b>Alle Kurzwahlnummern</b>	Drucken Sie einen Bericht, der die Kurzwahlnummern auflistet, die im Drucker gespeichert sind.
<b>Fax-Kurzwahlnummern</b>	
<b>Kopie-Kurzwahlnummern</b>	
<b>E-Mail-Kurzwahlnummern</b>	
<b>FTP-Kurzwahlnummern</b>	
<b>Netzwerkordner-Kurzwahlnummern</b>	

## Fax

Menüoption	Beschreibung
<b>Faxauftragsprotokoll</b>	Drucken Sie einen Bericht zu den 200 letzten fertiggestellten Faxaufträgen. <b>Hinweis:</b> Diese Menüoption wird nur angezeigt, wenn Auftragsprotokoll aktivieren im Menü auf Ein festgelegt ist.
<b>Faxanrufprotokoll</b>	Druckt einen Bericht zu den letzten 100 unbeantworteten, empfangenen und blockierten Anrufen. <b>Hinweis:</b> Diese Menüoption wird nur angezeigt, wenn Auftragsprotokoll aktivieren im Menü auf Ein festgelegt ist.

## Netzwerk

Menüoption	Beschreibung
<b>Netzwerk-Konfigurationsseite</b>	Drucken Sie eine Seite, die das konfigurierte Netzwerk und die WLAN-Einstellungen auf dem Drucker anzeigt. <b>Hinweis:</b> Diese Menüoption wird nur für Netzwerkdrucker und an Druckserver angeschlossene Drucker angezeigt.
<b>Wi-Fi Direct verbundene Clients</b>	Drucken Sie eine Seite, auf der alle Geräte aufgelistet sind, die mit dem Drucker über Wi-Fi Direct verbunden sind. <b>Hinweis:</b> Diese Menüoption wird nur angezeigt, wenn Wi-Fi Direct aktivieren auf Ein festgelegt ist.

## Hilfe

Menüoption	Beschreibung
Alle Anleitungen drucken	Druckt alle Anleitungen
Anleitung zur Einstellung der Farbqualität	Enthält Informationen zum Lösen von Farbqualitätsproblemen
Verbindungsanleitung	Enthält Informationen zum Anschließen des Druckers als lokalen Drucker (USB) oder Netzwerkdrucker
Anleitung zum Kopieren	Enthält Informationen zum Erstellen einer Kopie und zur Konfiguration der Einstellungen
E-Mail-Anleitung	Enthält Informationen zum Senden einer E-Mail und zur Konfiguration der Einstellungen
Fax-Anleitung	Enthält Informationen zum Senden eines Faxes und zur Konfiguration der Einstellungen
Informationsanleitung	Enthält Druckerinformationen
Druckmedienanleitung	Enthält Informationen zum Einlegen von Papier und Spezialdruckmedien
Aufstellungsanleitung	Enthält Informationen zum Versetzen, Aufstellen, oder Transportieren des Druckers
Anleitung bei Fragen zur Druckqualität	Enthält Informationen zum Beheben von Druckqualitätsproblemen
Scananleitung	Enthält Informationen zum Scannen eines Dokuments und zur Konfiguration der Einstellungen
Verbrauchsmaterialanleitung	Bietet Informationen zum Bestellen von Verbrauchsmaterial

## Fehlerbehebung

### Fehlerbehebung

Menüoption	Beschreibung
<b>Seiten zum Qualitätstest drucken</b>	Drucken Sie Testseiten, um Druckqualitätsmängel zu identifizieren und zu beheben.
<b>Reinigen des Scanners</b>	Drucken Sie die Anweisungen zum Reinigen des Scanners aus.

# Sichern des Druckers

## Ermitteln des Sicherheitssteckplatzes

Der Drucker verfügt über eine Sicherheitssperrfunktion. Der Drucker kann mit einem gängigen, für Laptops geeigneten Sicherheitsschloss an seinem Standort gesichert werden (Anbringungsort siehe Abbildung).

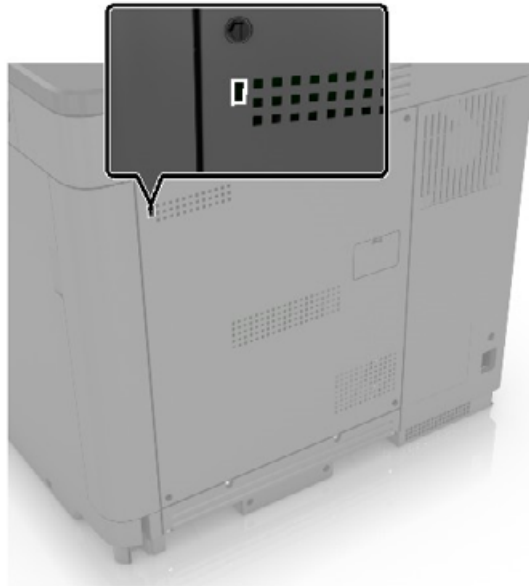

## Löschen des Druckerspeichers

Zum Löschen des flüchtigen Speichers oder in Ihrem Drucker zwischengespeicherter Daten schalten Sie den Drucker aus.

Zum Löschen nicht-flüchtigen Speichers oder angepasster Einstellungen, Geräte- und Netzwerkeinstellungen, Sicherheitseinstellungen und eingebetteter Lösungen gehen Sie wie folgt vor:

- 1 Berühren Sie auf dem Startbildschirm die Option **Einstellungen > Gerät > Wartung > Löschen außer Betrieb**.
- 2 Aktivieren Sie das Kontrollkästchen **Alle Infos im permanenten Speicher bereinigen**, und berühren Sie dann **Löschen**.
- 3 Wählen Sie **Assistent für Ersteinrichtung starten** oder **Drucker offline belassen**, und berühren Sie dann **Weiter**.
- 4 Starten Sie den Vorgang.

## Löschen des Druckerfestplattenspeichers

- 1 Berühren Sie auf dem Startbildschirm die Option **Einstellungen > Gerät > Wartung > Löschen außer Betrieb**.
- 2 Aktivieren Sie das Kontrollkästchen **Alle Infos auf Festplatte bereinigen**, und berühren Sie dann **LÖSCHEN**.



- 3 Wählen Sie eine Methode zum Löschen von Daten.
- 4 Starten Sie den Vorgang.

**Hinweis:** Dieser Vorgang kann von wenigen Minuten bis zu mehr als einer Stunde dauern. In dieser Zeit steht der Drucker nicht für andere Aufgaben zur Verfügung.

## Verschlüsseln der Festplatte des Druckers

Dieser Vorgang löscht den gesamten Inhalt der Festplatte. Sichern Sie bei Bedarf wichtige Daten aus dem Drucker, bevor Sie die mit der Verschlüsselung beginnen.

- 1 Berühren Sie auf dem Startbildschirm die Option **Einstellungen > Sicherheit > Datenträgerverschlüsselung > Verschlüsselung starten**.
- 2 Befolgen Sie die Anweisungen auf dem Display.

### Hinweise:

- Schalten Sie den Drucker nicht aus, während die Verschlüsselung läuft, um Datenverluste zu vermeiden.
- Dieser Vorgang kann von wenigen Minuten bis zu mehr als einer Stunde dauern. In dieser Zeit steht der Drucker nicht für andere Benutzeraufgaben zur Verfügung.
- Nach der Verschlüsselung wird der Drucker automatisch neu gestartet.

## Wiederherstellen der Werkseinstellungen

- 1 Berühren Sie auf dem Startbildschirm **Einstellungen > Gerät > Werkseinstellungen wiederherstellen**.
- 2 Berühren Sie im Menü **Einstellungen wiederherstellen >** die Einstellungen, die Sie **WIEDERHERSTELLEN** möchten.
- 3 Starten Sie den Vorgang.

## Hinweis zu flüchtigem Speicher

Speichertyp	Beschreibung
Flüchtiger Speicher	Der Drucker verwendet einen standardmäßigen RAM-Speicher (Random Access Memory), um Benutzerdaten bei einfachen Druck- und Kopieraufträgen vorübergehend zu speichern.
Nicht flüchtiger Speicher	Der Drucker kann zwei Arten von nicht flüchtigem Speicher verwenden: EEPROM und NAND (Flash-Speicher). Beide Arten werden verwendet, um das Betriebssystem, Druckereinstellungen, Netzwerkinformationen, Scanner- und Lesezeicheneinstellungen und Embedded Solutions zu speichern.
Festplattenspeicher	In einigen Druckern ist möglicherweise eine Festplatte installiert. Die Druckerfestplatte ist für druckerspezifische Funktionen ausgelegt. Die Festplatte ermöglicht dem Drucker, zwischengespeicherte Benutzerdaten aus komplexen Druckaufträgen sowie Formular- und Schriftartdaten beizubehalten.

Unter folgenden Umständen sollte der Inhalt des installierten Druckerspeichers gelöscht werden:

- Der Drucker wird ausgemustert.
- Die Druckerfestplatte wird ausgetauscht.

- Der Drucker wird in eine andere Abteilung oder an einen anderen Standort verlegt.
- Der Drucker wird von einem Techniker gewartet, der nicht dem Unternehmen angehört.
- Der Drucker wird aus Wartungsgründen aus den Firmenräumen entfernt.
- Der Drucker wird an ein anderes Unternehmen veräußert.

### Entsorgen einer Druckerfestplatte

- **Entmagnetisierung:** Löscht die Festplatte mithilfe eines magnetischen Felds, das gespeicherte Daten entfernt.
- **Crushing:** Komprimiert die Festplatte physisch, um Bestandteile voneinander zu trennen und unlesbar zu machen.
- **Zerstören (Milling):** Zerkleinert die Festplatte in kleine Metallteile.

**Hinweis:** Um sicherzustellen, dass alle Daten gelöscht wurden, zerstören Sie physisch alle Festplatten auf denen Daten gespeichert sind.

# Wartung des Druckers

**Warnung—Mögliche Schäden:** Falls der Drucker nicht ordnungsgemäß gewartet bzw. Teile und Verbrauchsmaterialien nicht ausgetauscht werden, kann das Gerät beschädigt werden.

## Anpassen der Lautsprecherlautstärke

### Anpassen der standardmäßigen Lautstärke des internen Lautsprechers

- 1 Navigieren Sie im Bedienfeld zu:  
**Einstellungen > Gerät > Voreinstellungen > Audiofeedback**
- 2 Passen Sie die Lautstärke an.

#### Hinweise:

- Im stillen Modus werden akustische Benachrichtigungen ausgeschaltet. Diese Einstellung beeinträchtigt außerdem die Druckerleistung.
- Die Lautstärke wird auf den Standardwert zurückgesetzt, wenn die Sitzung beendet wurde oder der Drucker aus den Stromspar- oder Ruhemodus erwacht.

### Konfigurieren der Fax-Lautsprechereinstellungen

- 1 Berühren Sie auf dem Startbildschirm die Option **Einstellungen > Fax > Faxeinrichtung > Lautsprechereinstellungen**.
- 2 Gehen Sie folgendermaßen vor:
  - Stellen Sie den Lautsprechermodus auf **Immer aktiviert**.
  - Legen Sie die Lautsprecherlautstärke auf **Hoch** fest.
  - Aktivieren Sie die Ruftonlautstärke.

## Arbeiten im Netzwerk

### Verbinden des Druckers mit einem Wi-Fi-Netzwerk

Stellen Sie sicher, dass die Option Aktiver Adapter auf Auto eingestellt ist. Berühren Sie auf dem Startbildschirm **Einstellungen > Netzwerk/Anschlüsse > Netzwerkübersicht > Aktiver Adapter**.

- 1 Berühren Sie im Startbildschirm **Einstellungen > Netzwerk/Anschlüsse > WLAN > Installation auf Druckerbedienfeld > Netzwerk auswählen**.
- 2 Wählen Sie ein WLAN-Netzwerk aus, und geben Sie dann das Netzwerkennwort ein.

**Hinweis:** Bei Wi-Fi-fähigen Druckermodellen erscheint bei der Ersteinrichtung eine Aufforderung zur Wi-Fi-Netzwerkeinrichtung.

## Verbinden des Druckers mit einem WLAN mithilfe von Wi-Fi Protected Setup (WPS)

Stellen Sie zu Beginn Folgendes sicher:

- Der Zugriffspunkt (WLAN-Router) ist WPS-zertifiziert oder WPS-kompatibel. Weitere Informationen finden Sie im Handbuch für den Zugriffspunkt.
- In Ihrem Drucker ist ein WLAN-Adapter installiert. Weitere Informationen finden Sie in der Kurzanleitung des Adapters.
- Aktiver Adapter ist auf Auto festgelegt. Berühren Sie auf dem Startbildschirm **Einstellungen** > **Netzwerk/Anschlüsse** > **Netzwerkübersicht** > **Aktiver Adapter**.

### Verwenden der Tastendruckmethode

- 1 Berühren Sie auf dem Startbildschirm **Einstellungen** > **Netzwerk/Anschlüsse** > **WLAN** > **Wi-Fi Protected Setup** > **Tastendruck-Methode starten** .
- 2 Befolgen Sie die Anweisungen auf dem Display.

### Verwenden der persönlichen Identifikationsnummer (PIN)-Methode

- 1 Berühren Sie auf dem Startbildschirm **Einstellungen** > **Netzwerk/Anschlüsse** > **WLAN** > **Wi-Fi Protected Setup** > **PIN-Methode starten**.
- 2 Kopieren Sie die achtstellige WPS-PIN.
- 3 Öffnen Sie einen Webbrowser, und geben Sie die IP-Adresse Ihres Zugriffspunkts in das Adressfeld ein.

#### Hinweise:

- Um die IP-Adresse zu ermitteln, lesen Sie die dem Zugriffspunkt beigelegte Dokumentation.
- Wenn Sie einen Proxy verwenden, deaktivieren Sie ihn vorübergehend, um die Webseite ordnungsgemäß zu laden.

- 4 Rufen Sie die WPS-Einstellungen auf. Weitere Informationen finden Sie im Handbuch für den Zugriffspunkt.
- 5 Geben Sie die achtstellige PIN ein und speichern Sie die Änderung.

## Konfigurieren von Wi-Fi Direct

- 1 Berühren Sie auf dem Startbildschirm die Option **Einstellungen** > **Netzwerk/Anschlüsse** > **Wi-Fi Direct aktivieren**.
- 2 Konfigurieren Sie die Einstellungen.
  - **Wi-Fi Direct aktivieren:** Ermöglicht es dem Drucker, auf seinem eigenen Wi-Fi Direct Netzwerk zu senden.
  - **WiFi Direct-Name:** Weist dem Wi-Fi Direct-Netzwerk einen Namen zu.
  - **WiFi Direct-Kennwort festlegen:** Weist das Kennwort für die Verhandlung der WLAN-Sicherheit bei Verwendung der Peer-to-Peer-Verbindung zu.

- **Kennwort auf der Einrichtungsseite anzeigen:** Erlaubt die Anzeige des Kennwortes auf der Netzwerk-Konfigurationsseite.
- **Tastendruckanforderungen autom. best.:** Legt fest, was auf dem Bedienfeld angezeigt wird, wenn Clients eine Verbindung über Wi-Fi Direct herstellen. Aus Sicherheitsgründen ist diese Einstellung standardmäßig deaktiviert. Wenn diese Option deaktiviert ist, wird der Benutzer über eine Benachrichtigung gefragt, ob die Verbindung zugelassen werden soll.

**Hinweis:** Das automatische Akzeptieren von Tastendruckanforderungen ist nicht sicher.

#### Hinweise:

- Standardmäßig wird das Wi-Fi Direct-Netzwerkennwort auf dem Druckerdisplay nicht angezeigt. Um das Kennwort anzuzeigen, berühren Sie auf dem Startbildschirm **Einstellungen > Sicherheit > Verschiedenes > Anzeige von Kennwort/PIN aktivieren**.
- Um das Kennwort des Wi-Fi Direct-Netzwerks zu ermitteln, ohne es auf dem Druckerdisplay anzuzeigen, berühren Sie auf dem Startbildschirm **Einstellungen > Berichte > Netzwerk > Netzwerk-Konfigurationsseite**.

## Verbinden eines Mobilgeräts mit dem Drucker

Stellen Sie vor dem Verbinden des mobilen Geräts sicher, dass Wi-Fi Direct konfiguriert wurde. Weitere Informationen finden Sie unter ["Konfigurieren von Wi-Fi Direct" auf Seite 140](#).

### Verbindung herstellen mit Wi-Fi Direct

**Hinweis:** Diese Anweisungen gelten nur für Android-Mobilgeräte.

- 1 Gehen Sie auf dem Mobilgerät zum Menü "Einstellungen".
- 2 Aktivieren Sie das **WLAN**, und tippen Sie dann auf **Wi-Fi Direct**.
- 3 Wählen Sie den Wi-Fi Direct-Namen des Druckers aus.
- 4 Bestätigen Sie die Verbindung auf dem Bedienfeld des Druckers.

### Verbindung mit WLAN herstellen

- 1 Gehen Sie auf dem Mobilgerät zum Menü "Einstellungen".
- 2 Tippen Sie auf **WLAN**, und wählen Sie den Wi-Fi Direct-Namen des Druckers aus.

**Hinweis:** Die Zeichenfolge DIRECT-xy (wobei x und y zwei zufällige Zeichen sind) wird vor dem Wi-Fi Direct-Namen hinzugefügt.

- 3 Geben Sie das Wi-Fi Direct-Kennwort ein.

## Anschließen des Scanners an den Drucker

Stellen Sie vor dem Anschließen des Computers sicher, dass Wi-Fi Direct konfiguriert wurde. Weitere Informationen finden Sie unter ["Konfigurieren von Wi-Fi Direct" auf Seite 140](#).

### Für Windows-Benutzer

- 1 Öffnen Sie **Drucker und Scanner**, und klicken Sie dann auf **Drucker oder Scanner hinzufügen**.
- 2 Klicken Sie auf **Wi-Fi Direct-Drucker anzeigen**, und wählen Sie dann die SSID des Druckers aus.

- 3 Notieren Sie die achtstellige PIN des Druckers auf dem Druckerdisplay.
- 4 Geben Sie die PIN auf dem Computer ein.

**Hinweis:** Wenn der Druckertreiber noch nicht installiert ist, lädt Windows den entsprechenden Treiber herunter.

### Für Macintosh-Benutzer

- 1 Klicken Sie auf das WLAN-Symbol und wählen Sie dann den Wi-Fi Direct-Namen des Druckers aus.

**Hinweis:** Die Zeichenfolge DIRECT-xy (wobei x und y zwei zufällige Zeichen sind) wird vor der SSID hinzugefügt.

- 2 Zeigen Sie die Wi-Fi Direct SSID an.

**Hinweis:** Sie können Ihr Mobilgerät nach dem Trennen der Wi-Fi Direct-Verbindung wieder mit dem vorherigen WLAN-Netzwerk verbinden.

## Deaktivieren des Wi-Fi-Netzwerks

- 1 Berühren Sie auf dem Startbildschirm **Einstellungen** > **Netzwerk/Anschlüsse** > **Netzwerkübersicht** > **Aktiver Adapter** > **Standard-Netzwerk**.
- 2 Befolgen Sie die Anweisungen auf dem Display.

## Ändern der Anschlusseinstellungen des Druckers nach Installation eines Internal Solutions Ports

### Hinweise:

- Wenn der Drucker über eine statische IP-Adresse verfügt dürfen Sie keine Änderungen an der Konfiguration vornehmen.
- Wenn die Computer so eingerichtet wurden, dass anhand des Netzwerknamens statt anhand der IP-Adresse gedruckt wird dürfen Sie keine Änderungen an der Konfiguration vornehmen.
- Falls Sie einem Drucker, der bereits für eine Ethernet-Verbindung konfiguriert wurde, einen WLAN-Internal Solutions Port (ISP) hinzufügen, müssen Sie den Drucker vom Ethernet-Netzwerk trennen.

### Für Windows-Benutzer

- 1 Öffnen Sie den Druckerordner.
- 2 Öffnen Sie die Druckereigenschaften im Kontextmenü des Druckers mit dem neuen ISP.
- 3 Konfigurieren Sie den Anschluss über die Liste.
- 4 Aktualisieren Sie die IP-Adresse.
- 5 Wenden Sie die Änderungen an.

### Für Macintosh-Benutzer

- 1 Navigieren Sie in den Systemeinstellungen im Apple-Menü zur Druckerliste, und wählen Sie dann + > **IP**.
- 2 Geben Sie die IP-Adresse in das Adressfeld ein.

3 Wenden Sie die Änderungen an.

## Reinigen der Druckerteile

### Reinigen des Druckers

**⚠ VORSICHT – STROMSCHLAGGEFAHR:** Um das Risiko eines elektrischen Schlags beim Reinigen des Druckergehäuses zu vermeiden, ziehen Sie das Netzkabel aus der Steckdose, und ziehen Sie alle Kabel vom Drucker ab, bevor Sie fortfahren.

#### Hinweise:

- Führen Sie diese Aufgabe alle paar Monate durch.
- Die Gewährleistung für den Drucker schließt Schäden aus, die durch eine unsachgemäße Behandlung des Druckers verursacht werden.

- 1 Schalten Sie den Drucker aus, und ziehen Sie das Netzkabel aus der Steckdose.
- 2 Entfernen Sie das Papier aus der Standardablage und der Universalzuführung.
- 3 Entfernen Sie Staub, Flusen und Papierteile am Drucker mit Hilfe einer weichen Bürste oder eines Staubsaugers.
- 4 Wischen Sie die Außenseite des Druckers mit einem feuchten, weichen, fusselfreien Tuch ab.

#### Hinweise:

- Verwenden Sie keine Reinigungsmittel, da diese die Oberfläche des Druckers beschädigen können.
- Stellen Sie sicher, dass alle Bereiche des Druckers nach der Reinigung trocken sind.

- 5 Schließen Sie das Netzkabel an die Steckdose an und schalten Sie den Drucker ein.

**⚠ VORSICHT – MÖGLICHE VERLETZUNGSGEFAHR** Um Feuer- und Stromschlaggefahr zu vermeiden, schließen Sie das Netzkabel direkt an eine ordnungsgemäß geerdete Steckdose an, die sich in der Nähe des Geräts befindet und leicht zugänglich ist.

### Reinigen des Scanners

- 1 Öffnen Sie die Scannerabdeckung.

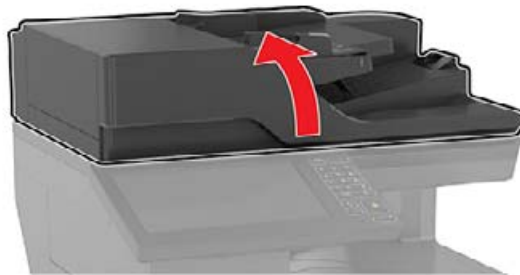

**2** Reinigen Sie die folgenden Bereiche mit einem angefeuchteten weichen, fusselfreien Tuch:

- ADZ-Glas



- ADZ-Glaspad

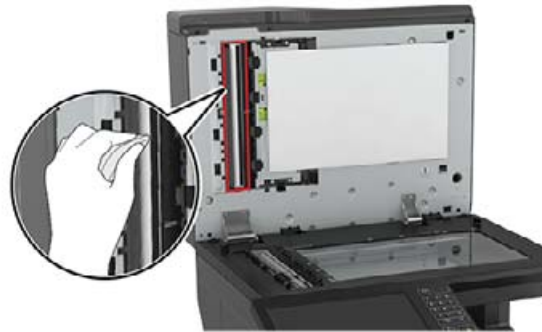

- Scannerglas





- Scanner-Glaspad



**3** Schließen Sie die Scannerabdeckung.

## Bestellen von Verbrauchsmaterialien und Teilen

### Überprüfen des Status der Druckerverbrauchsmaterialien und -teile

- 1** Berühren Sie auf dem Startbildschirm **Status/Material**.
- 2** Wählen Sie das Teil oder die Verbrauchsmaterialien, das/die Sie prüfen möchten.

**Hinweis:** Sie können diese Einstellung auch aufrufen, indem Sie auf den oberen Bereich des Startbildschirm tippen.

### Bestellen von Tonerkassetten

#### Hinweise:

- Die geschätzte Kassettenkapazität basiert auf dem ISO/IEC 19798-Standard.
- Eine sehr geringe Deckung über einen längeren Zeitraum kann sich negativ auf die tatsächliche Kapazität auswirken und dazu führen, dass Teile der Druckkassette bereits ausfallen, bevor der Toner aufgebraucht ist.

Um Druckkassetten zu bestellen, wenden Sie sich an den Fachhändler, bei dem Sie den Drucker erworben haben.

### Bestellen eines Resttonerbehälters

Um einen Resttonerbehälter zu bestellen, wenden Sie sich an den Fachhändler, bei dem Sie den Drucker erworben haben.

### Materialbenachrichtigungen konfigurieren

- 1** Öffnen Sie einen Webbrowser, und geben Sie die IP-Adresse des Druckers in das Adressfeld ein.

**Hinweise:**

- Zeigen Sie die IP-Adresse des Druckers auf dem Startbildschirm des Druckers an. Die IP-Adresse wird in vier Zahlengruppen angezeigt, die durch Punkte voneinander abgetrennt sind. Zum Beispiel: 123.123.123.123.
- Wenn Sie einen Proxyserver verwenden, deaktivieren Sie ihn vorübergehend, um die Webseite ordnungsgemäß zu laden.

**2** Klicken Sie **Einstellungen** > **Gerät** > **Benachrichtigungen**.

**3** Über das Menü "Material" auf **Benutzerdefinierte Materialbenachrichtigungen** klicken.

**4** Wählen Sie eine Benachrichtigung für jedes Verbrauchsmaterial.

**5** Wenden Sie die Änderungen an.

## Ersetzen von Verbrauchsmaterialien und Teilen

### Austauschen einer Fotoleitereinheit

**1** Öffnen Sie Klappe A.

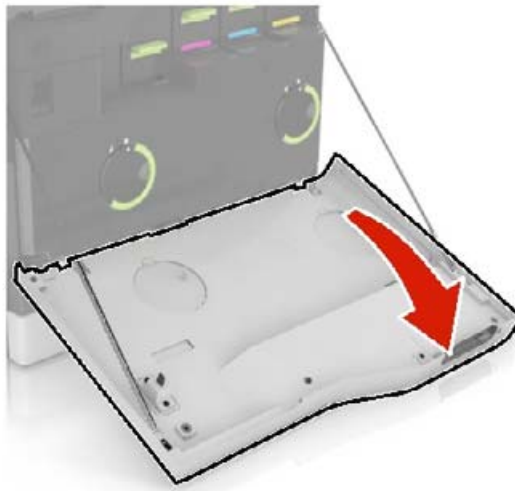

**2** Nehmen Sie den Resttonerbehälter heraus.

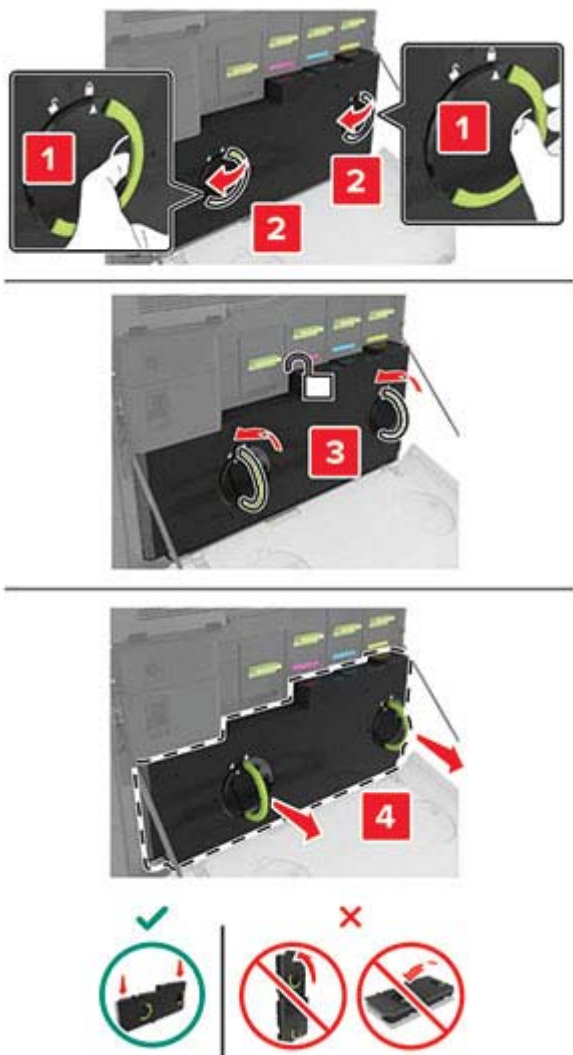

**3** Entfernen Sie die Belichtungseinheit.

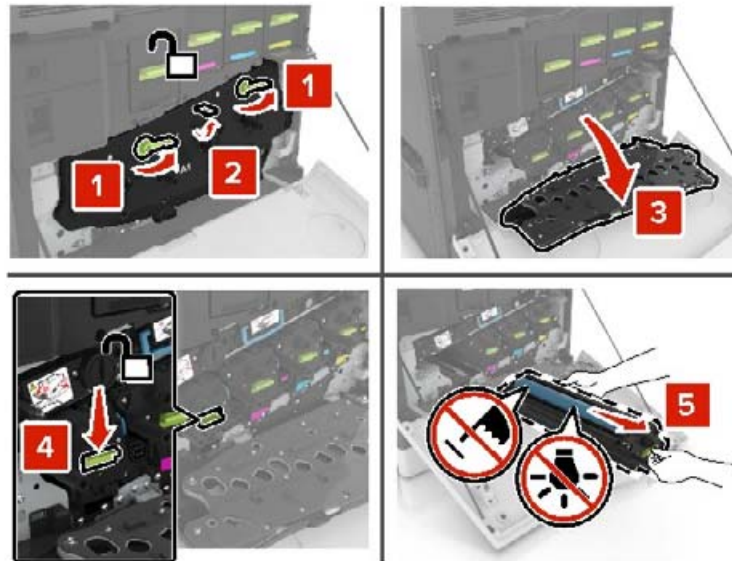

**4** Nehmen Sie die Entwicklereinheit heraus.

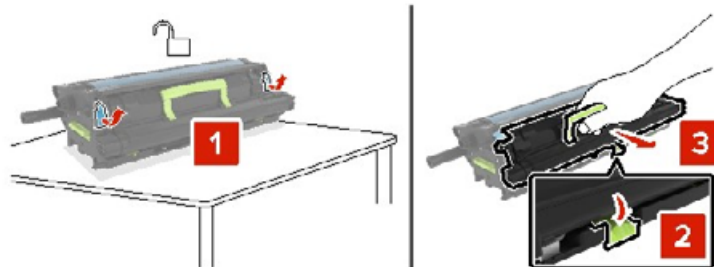

**5** Nehmen Sie die neue Entwicklereinheit aus der Verpackung, und entfernen Sie das Verpackungsmaterial.

**6** Setzen Sie die neue Entwicklereinheit ein.

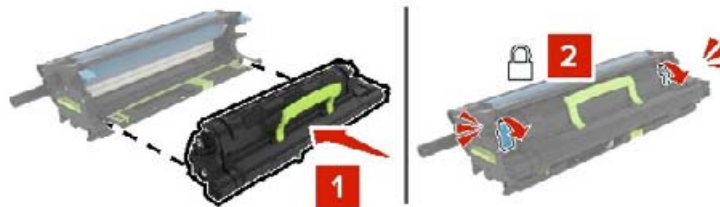

**7** Setzen Sie die Belichtungseinheit ein.

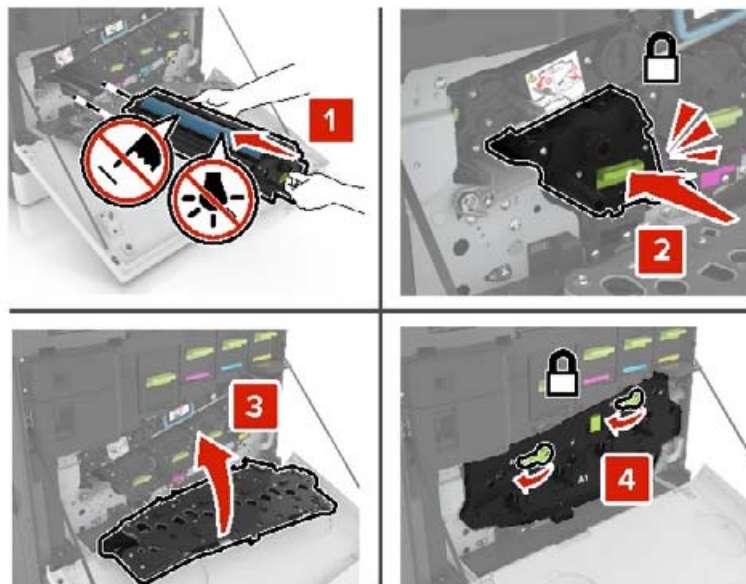

**8** Setzen Sie den Resttonerbehälter ein.

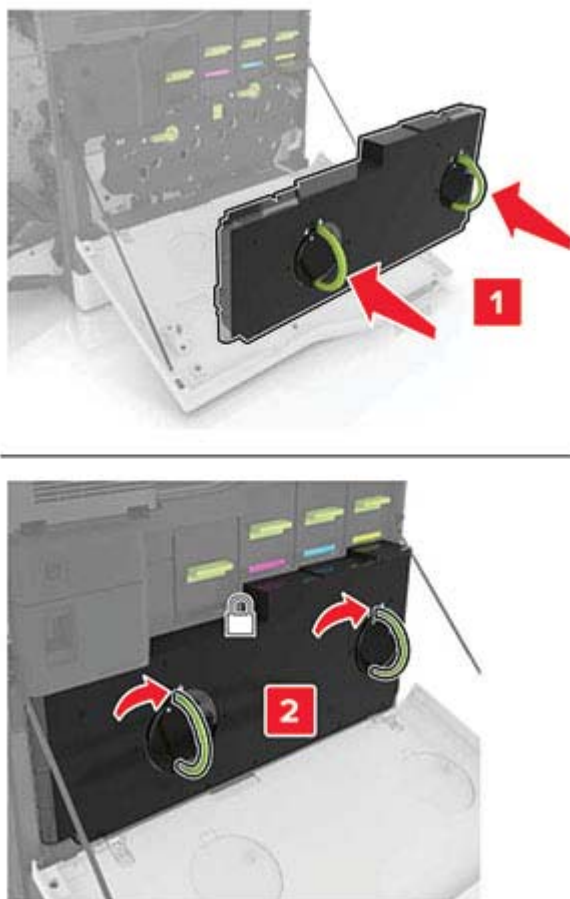

**9** Schließen Sie Klappe A.

## Austauschen der Fixierstation

- 1 Schalten Sie den Drucker aus.
- 2 Öffnen Sie Klappe B.

 **VORSICHT – HEISSE OBERFLÄCHE:** Das Innere des Druckers kann sehr heiß sein. Vermeiden Sie Verletzungen, indem Sie heiße Komponenten stets abkühlen lassen, bevor Sie ihre Oberfläche berühren.

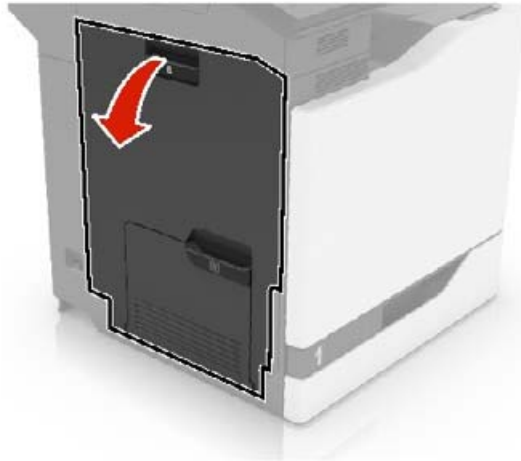

- 3 Entfernen Sie die Fixierstation.

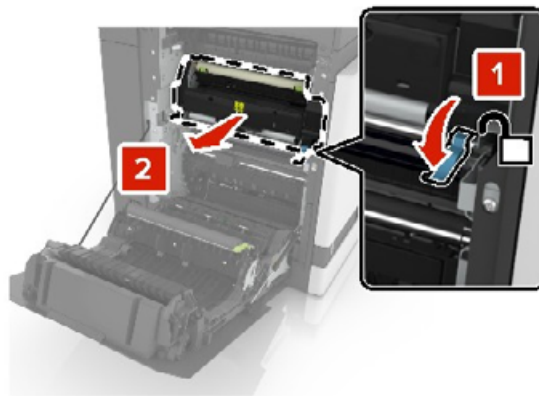

- 4 Nehmen Sie die neue Fixierstation aus der Verpackung.

- 5** Reinigen Sie die Linse der Fixierstation mit dem Wattebausch, der im Lieferumfang enthalten war.

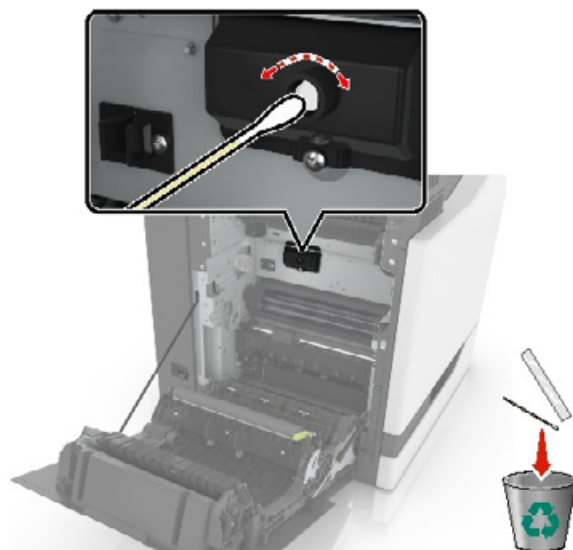

- 6** Setzen Sie die neue Fixierstation so ein, dass sie *hörbar* einrastet.

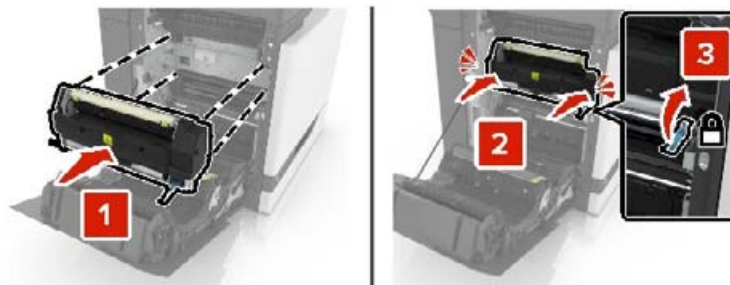

- 7** Schließen Sie Klappe B.

- 8** Schalten Sie den Drucker ein.

## Austauschen einer Fotoleitereinheit

- 1 Öffnen Sie Klappe A.

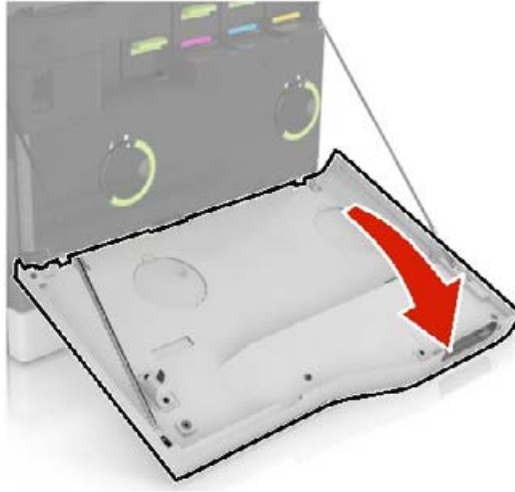



2 Nehmen Sie den Resttonerbehälter heraus.

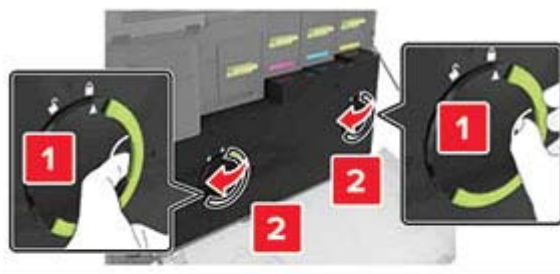

### 3 Entfernen Sie die Belichtungseinheit.

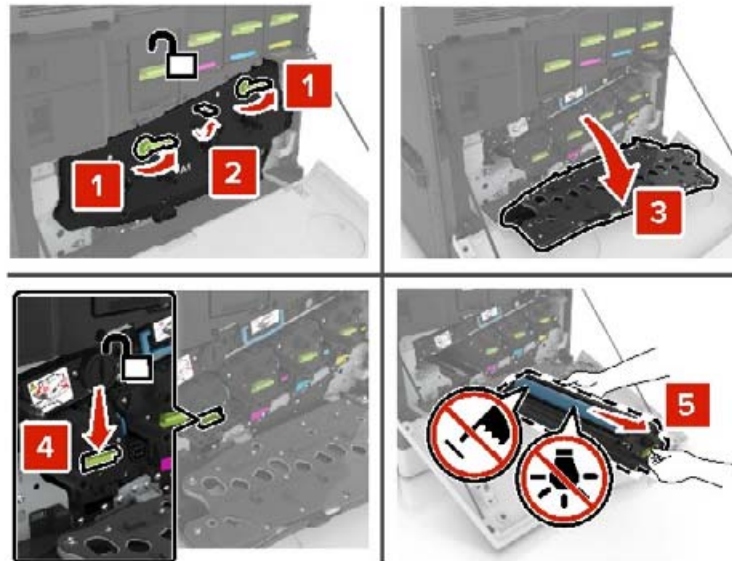

### 4 Entfernen Sie die Fotoleitereinheit.

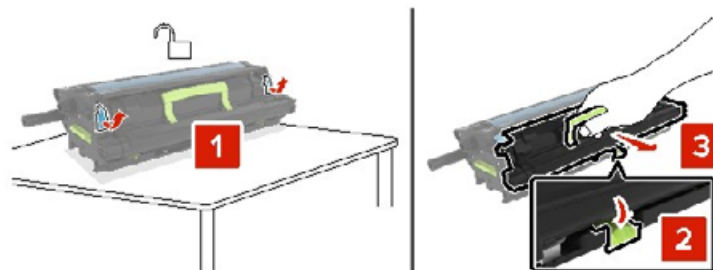

### 5 Nehmen Sie die neue Fotoleitereinheit aus der Verpackung, und entfernen Sie das Verpackungsmaterial.

**Warnung—Mögliche Schäden:** Setzen Sie die Fotoleitereinheit nicht länger als zehn Minuten direktem Licht aus. Wenn es zu lange dem Licht ausgesetzt ist, kann dies zu Problemen mit der Druckqualität führen.

**Warnung—Mögliche Schäden:** Berühren Sie nicht die Fotoleitertrommel. Dies kann Auswirkungen auf die Druckqualität zukünftiger Aufträge haben.

### 6 Setzen Sie die neue Fotoleitereinheit ein.

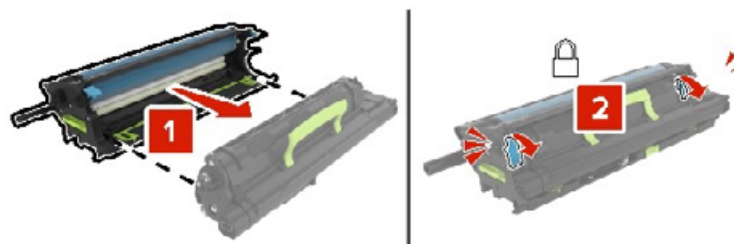

**7** Setzen Sie die Belichtungseinheit ein.

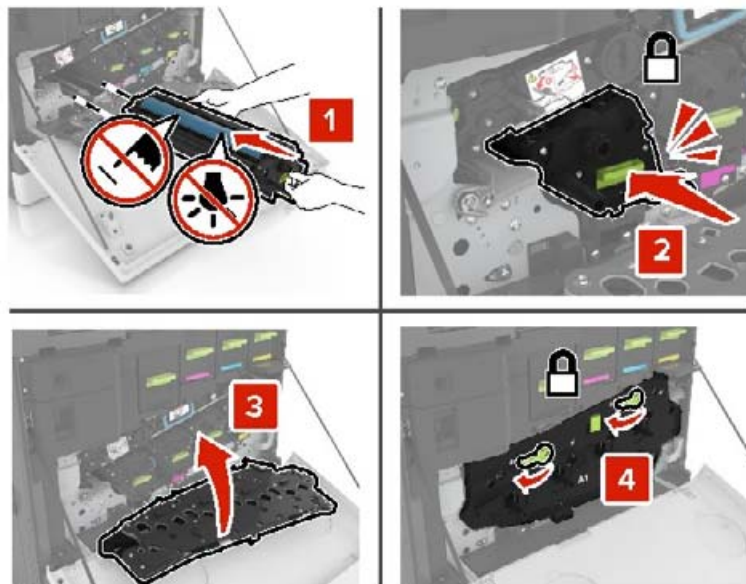

**8** Setzen Sie den Resttonerbehälter ein.

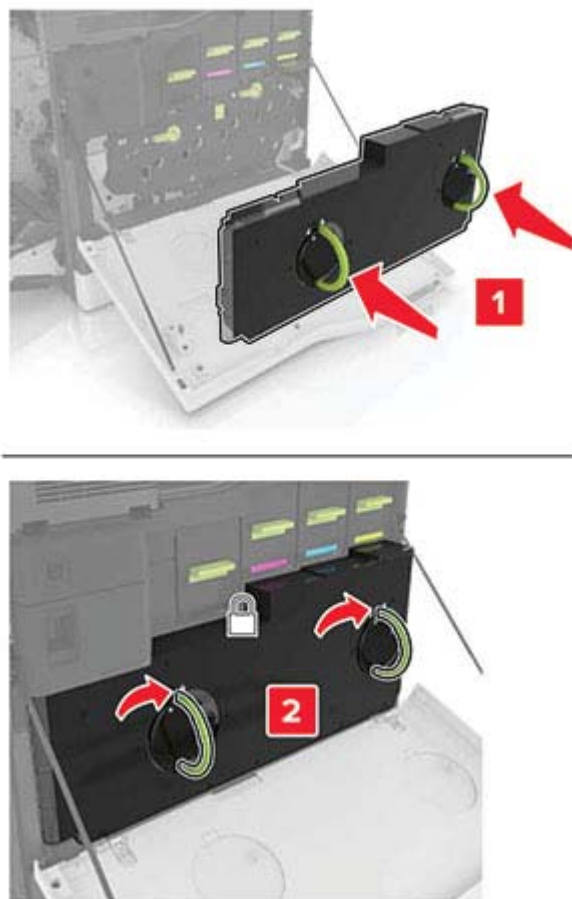

**9** Schließen Sie Klappe A.

## Austauschen einer Bildeinheit

- 1 Öffnen Sie Klappe A.

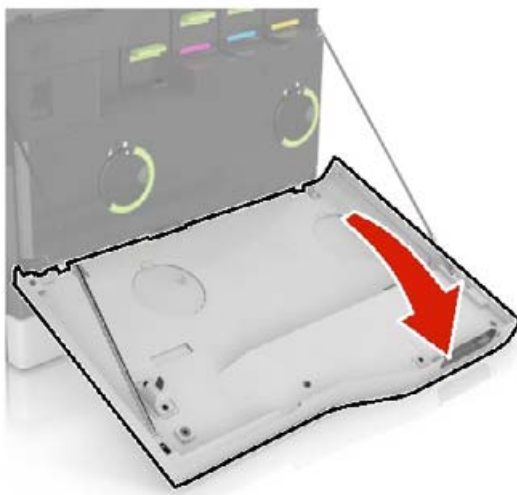

**2** Nehmen Sie den Resttonerbehälter heraus.

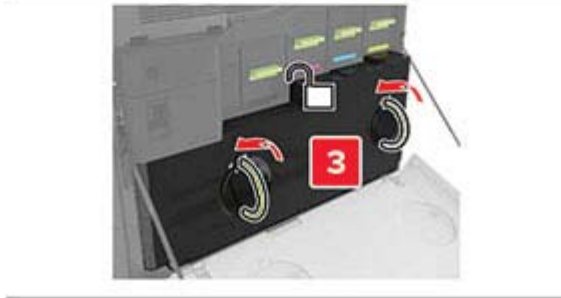

### 3 Entfernen Sie die Belichtungseinheit.

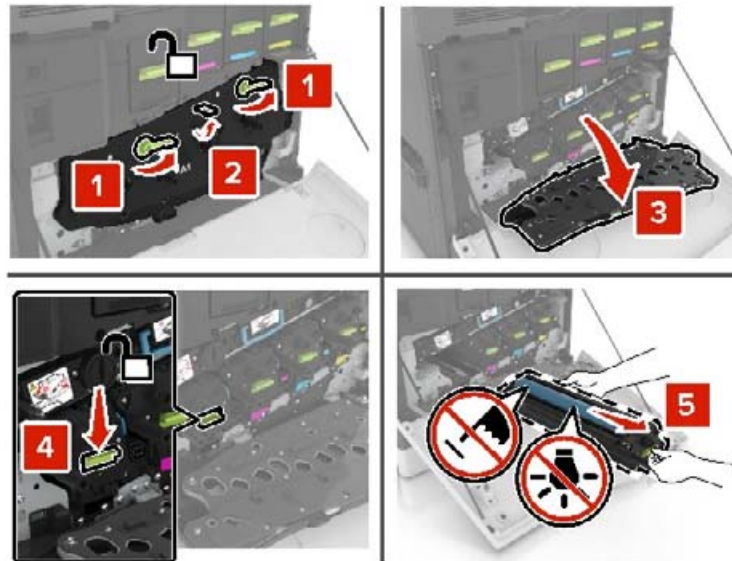

### 4 Nehmen Sie die neue Bildeinheit aus der Verpackung, und entfernen Sie das Verpackungsmaterial.

**Warnung—Mögliche Schäden:** Setzen Sie die Fotoleitereinheit nicht länger als zehn Minuten direktem Licht aus. Wenn es zu lange dem Licht ausgesetzt ist, kann dies zu Problemen mit der Druckqualität führen.

**Warnung—Mögliche Schäden:** Berühren Sie nicht die Fotoleitertrommel. Dies kann Auswirkungen auf die Druckqualität zukünftiger Aufträge haben.

### 5 Setzen Sie die neue Belichtungseinheit ein.

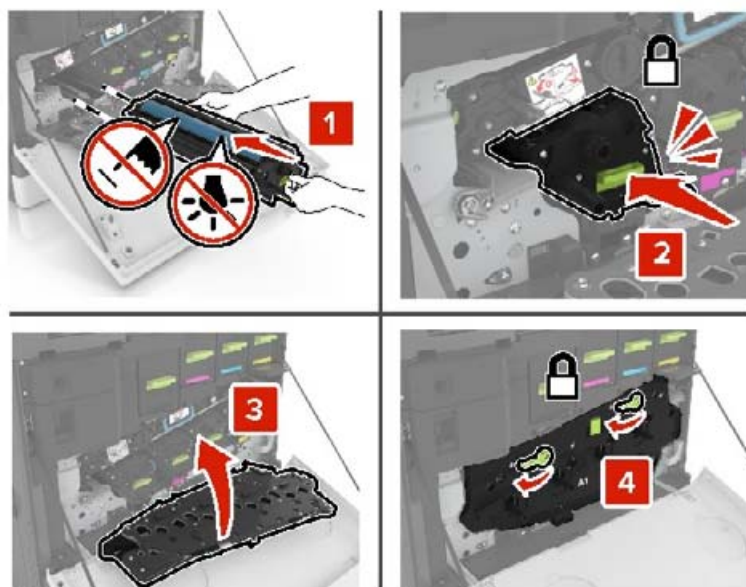

**6** Setzen Sie den Resttonerbehälter ein.

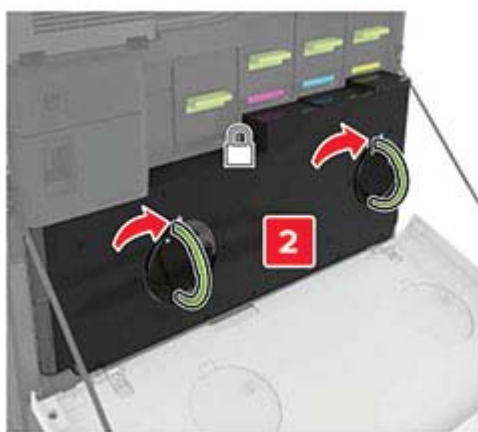
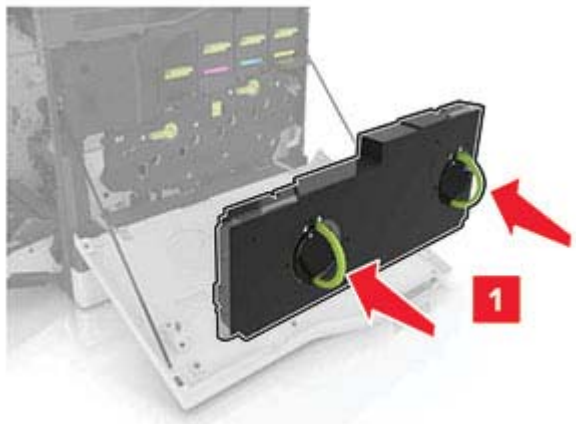

**7** Schließen Sie Klappe A.

## Austauschen der Tonerkassette

**1** Öffnen Sie Klappe A.

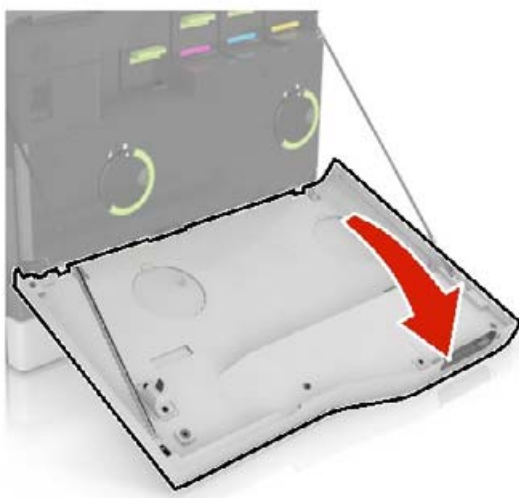

**2** Nehmen Sie die Tonerkassette heraus.

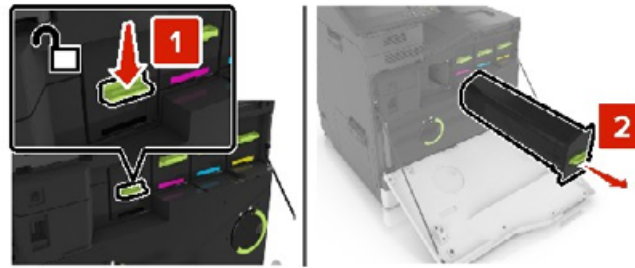

**3** Nehmen Sie die neue Tonerkassette aus der Verpackung.

**4** Setzen Sie die neue Tonerkassette so ein, dass sie *hörbar* einrastet.

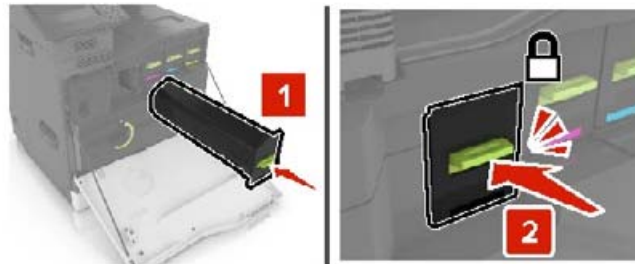

**5** Schließen Sie Klappe A.

## Austauschen der Einzugsrollen

### Austauschen der Einzugsrolle im 550-Blatt-Fach oder Fach für Briefumschläge

**1** Schalten Sie den Drucker aus.

**2** Ziehen Sie das Fach heraus.

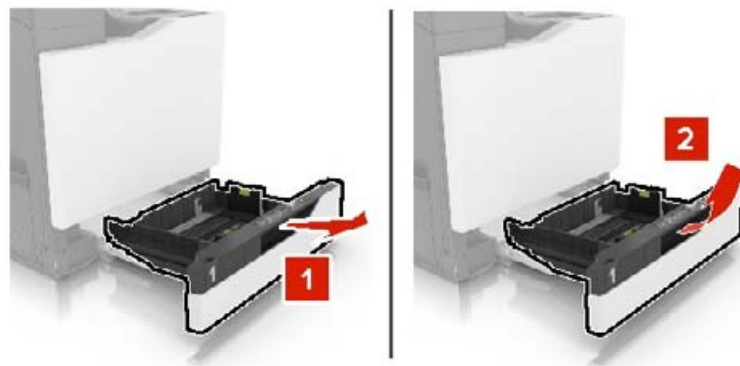



**3** Entfernen Sie die Einzugsrolle.

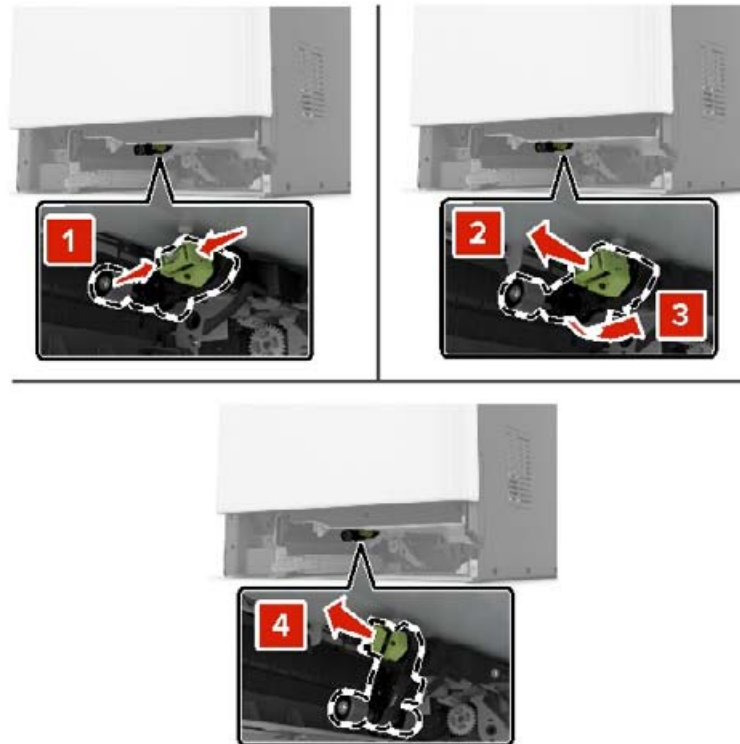

**4** Nehmen Sie die neue Einzugsrolle aus der Verpackung.

**5** Setzen Sie die neue Einzugsrolle ein, bis sie mit einem *Klick* einrastet.

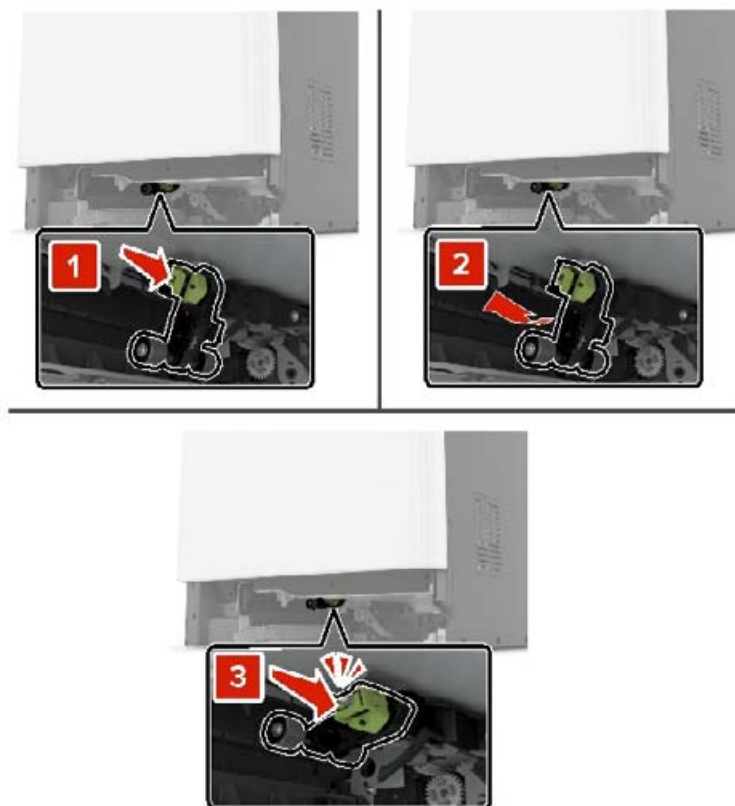

**6** Schieben Sie das Fach in den Drucker.



**7** Schalten Sie den Drucker ein.

## Austauschen der Einzugsrolle im 2200-Blatt-Fach

- 1 Schalten Sie den Drucker aus.
- 2 Ziehen Sie und entsperren Sie anschließend das Fach.



- 3 Ziehen Sie das Fach heraus.
- 4 Entfernen Sie die Einzugsrolle.



- 5 Nehmen Sie die neue Einzugsrolle aus der Verpackung.

**6** Setzen Sie die neue Einzugsrolle ein, bis sie mit einem *Klick* einrastet.

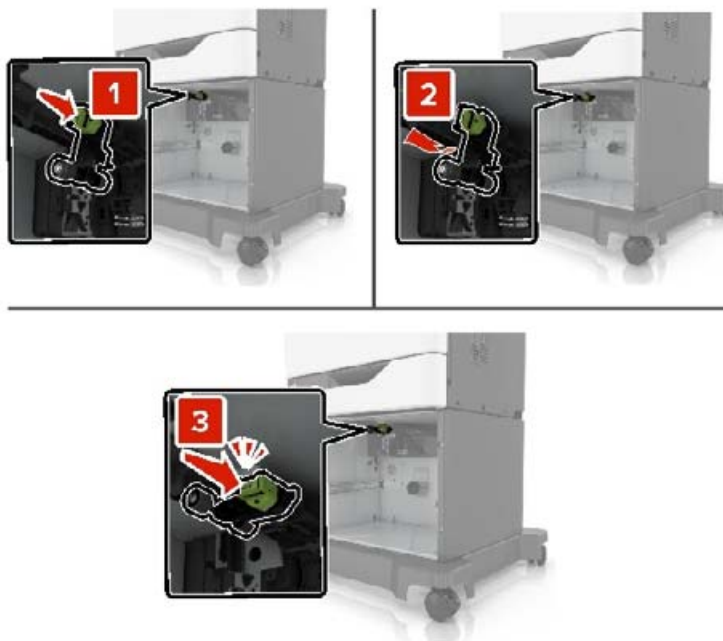

**7** Schieben Sie das Fach in den Drucker.

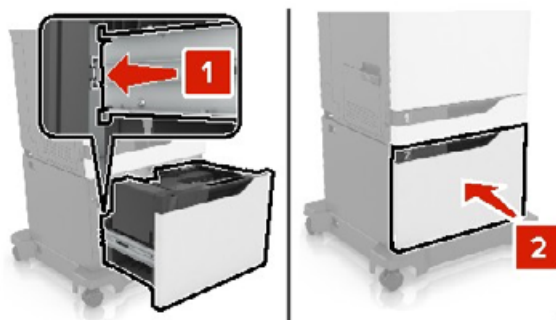

**8** Schalten Sie den Drucker ein.

## Austauschen der Trennauflage

1 Ziehen Sie das Fach heraus.

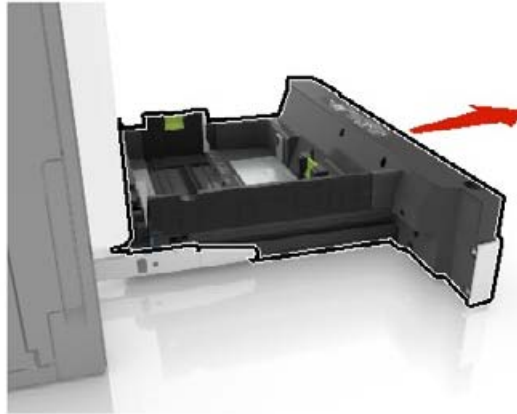

2 Entfernen Sie die Trennauflage.

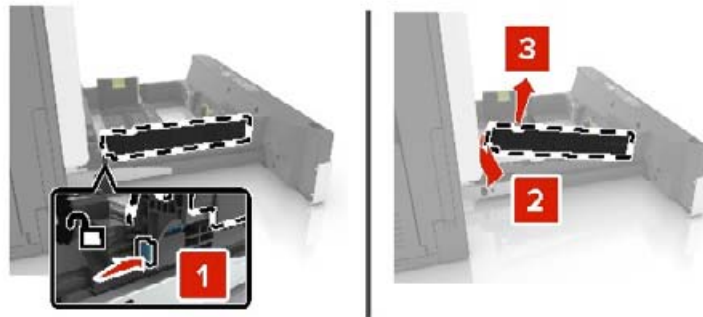

3 Nehmen Sie die neue Trennauflage aus der Verpackung.

4 Setzen Sie die neue Trennauflage ein, bis diese hörbar einrastet.

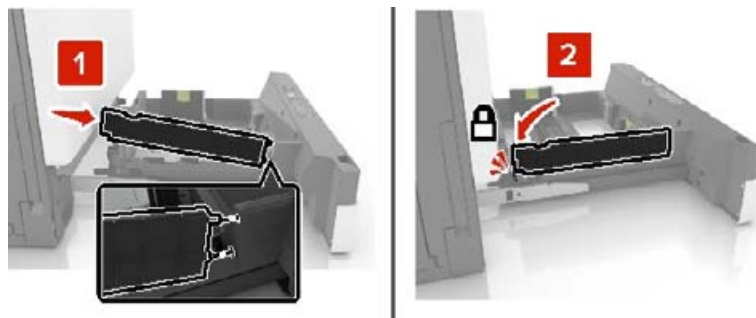

5 Schieben Sie das Fach in den Drucker.

## Austauschen des Resttonerbehälters

- 1 Öffnen Sie Klappe A.

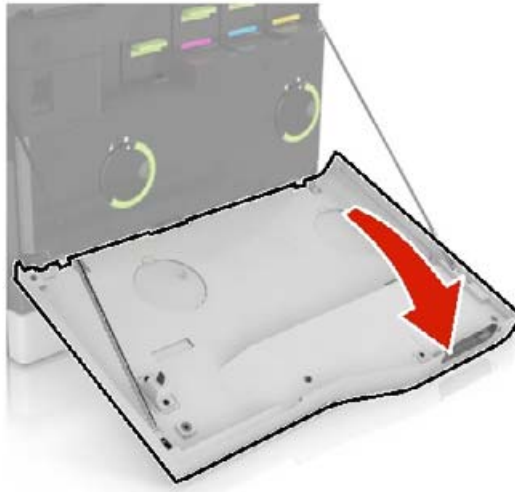

**2** Nehmen Sie den Resttonerbehälter heraus.

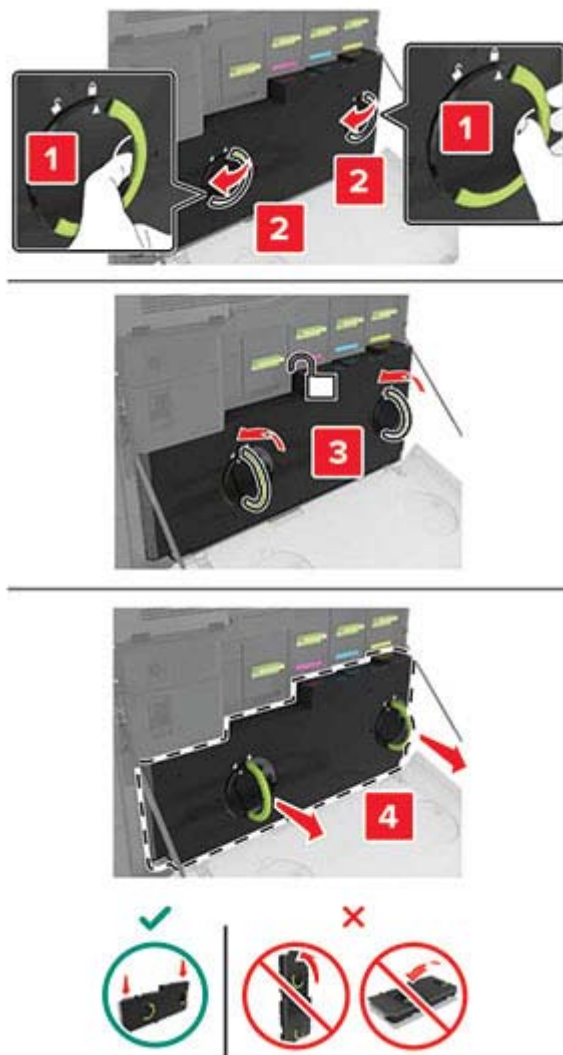

**3** Nehmen Sie den neuen Resttonerbehälter aus der Verpackung.

**4** Setzen Sie den neuen Resttonerbehälter ein.

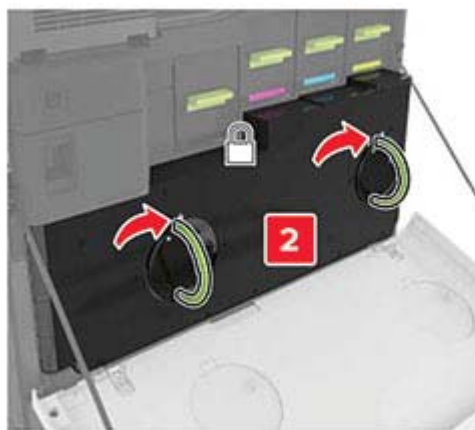
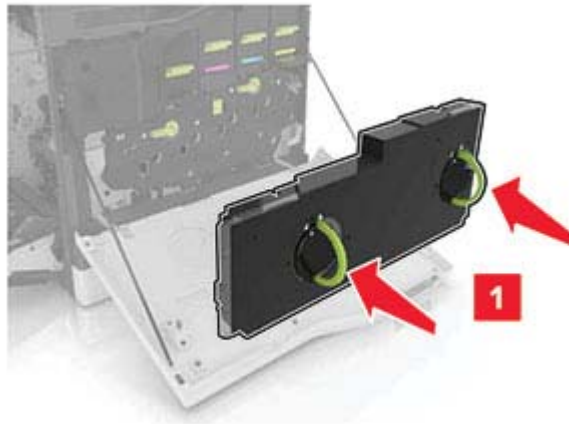

**5** Schließen Sie Klappe A.



## Austauschen des Übertragungsbands

- 1 Schalten Sie den Drucker aus.
- 2 Öffnen Sie Klappe A.

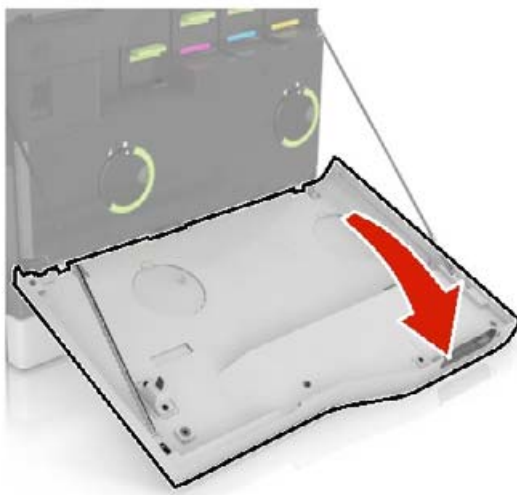

**3** Nehmen Sie den Resttonerbehälter heraus.

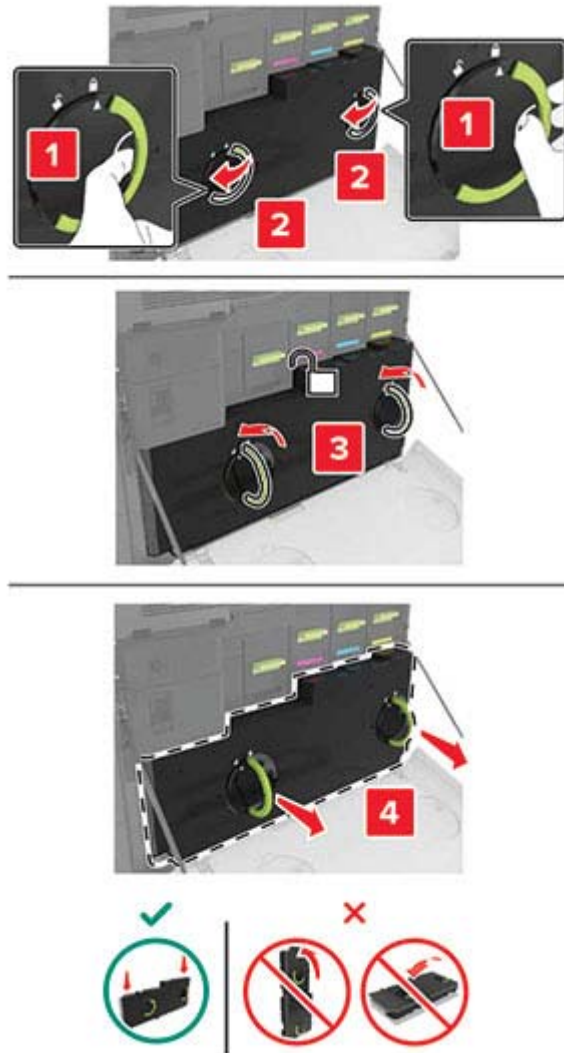

**4** Öffnen Sie Klappe A1.

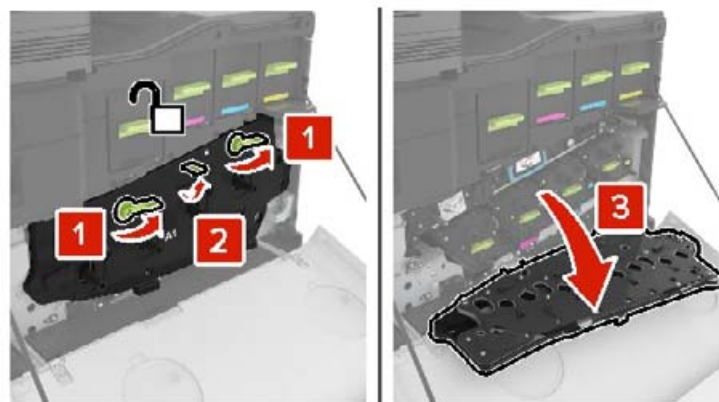

5 Nehmen Sie das Übertragungsband heraus.

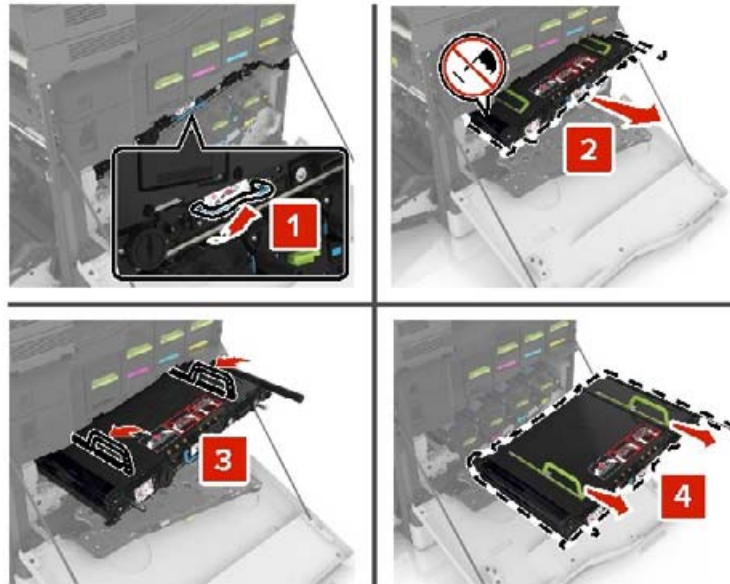

6 Nehmen Sie das neue Übertragungsband aus der Verpackung, und entfernen Sie das Verpackungsmaterial.

**Warnung—Mögliche Schäden:** Setzen Sie das Übertragungsband nicht länger als zehn Minuten direktem Licht aus. Wenn es zu lange dem Licht ausgesetzt ist, kann dies zu Problemen mit der Druckqualität führen.

**Warnung—Mögliche Schäden:** Berühren Sie das Übertragungsband nicht. Dies kann Auswirkungen auf die Druckqualität zukünftiger Aufträge haben.



7 Setzen Sie das neue Übertragungsband ein, bis es hörbar einrastet.

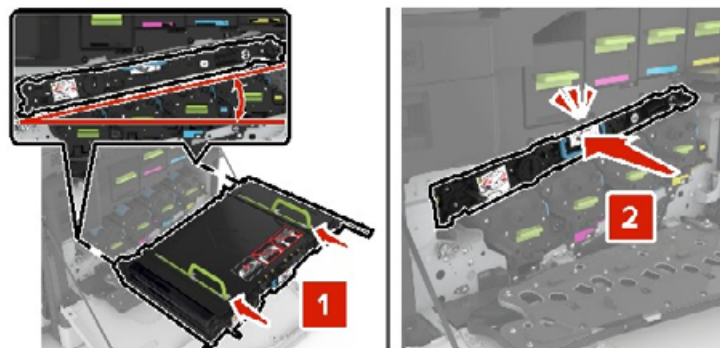

**8** Klappe A1 schließ.

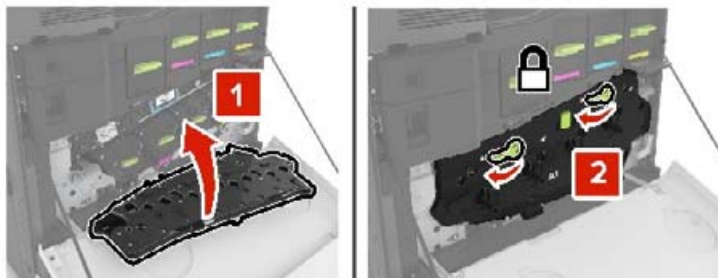

**9** Setzen Sie den Resttonerbehälter ein.

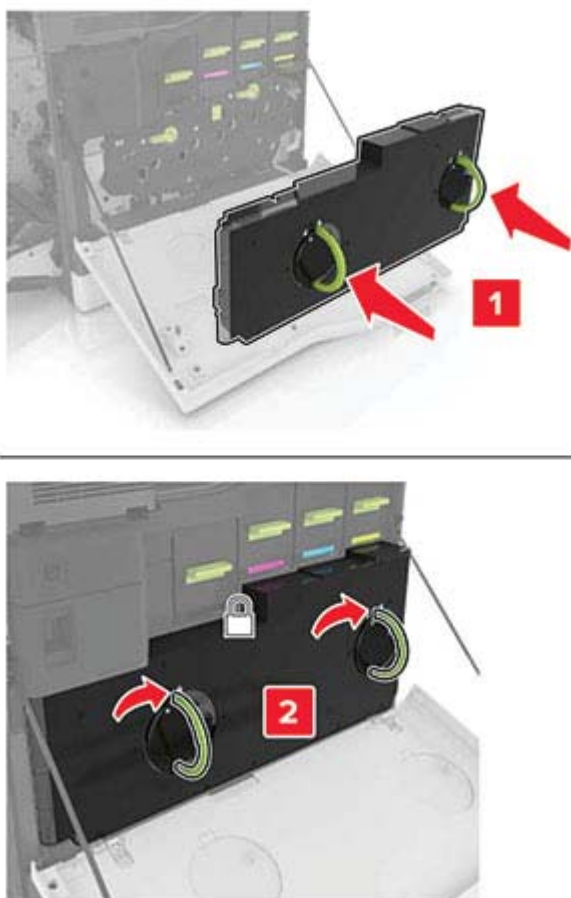

**10** Klappe A schließen

**11** Schalten Sie den Drucker ein.

## Austauschen der Übertragungsrolle

- 1 Öffnen Sie Klappe B.

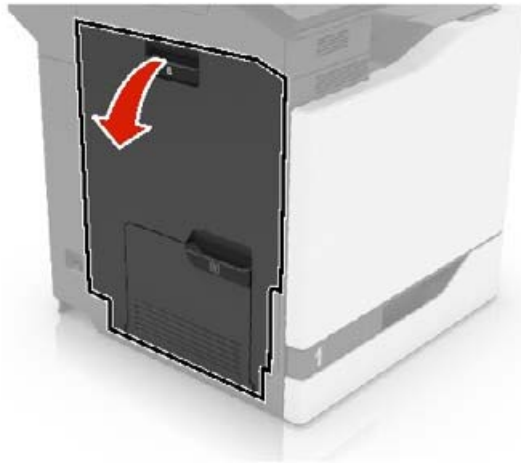

- 2 Entfernen Sie die Übertragungsrolle.

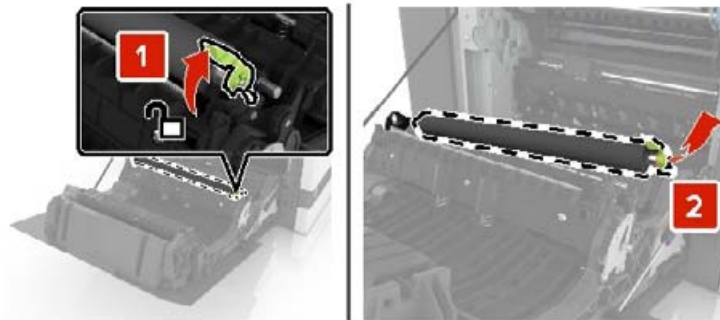

- 3 Nehmen Sie die neue Übertragungsrolle aus der Verpackung.

**Hinweis:** Entfernen Sie nicht das weiße Verpackungsmaterial.

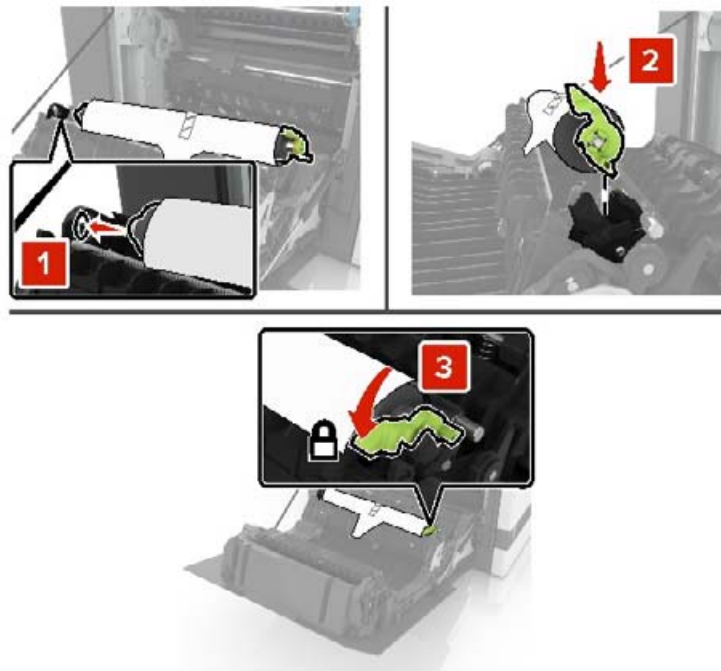
**4** Einsetzen der neuen Übertragungsrolle.**5** Entfernen Sie das weiße Verpackungsmaterial.**6** Schließen Sie Klappe B.

## Austauschen der ADZ-Einzugsrolle

- 1 Schalten Sie den Drucker aus.
- 2 Öffnen Sie Klappe D.

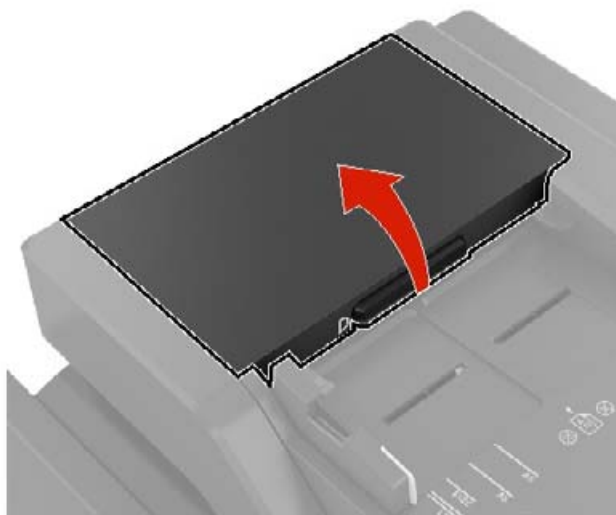

- 3 Entfernen Sie die ADZ-Einzugsrolle.

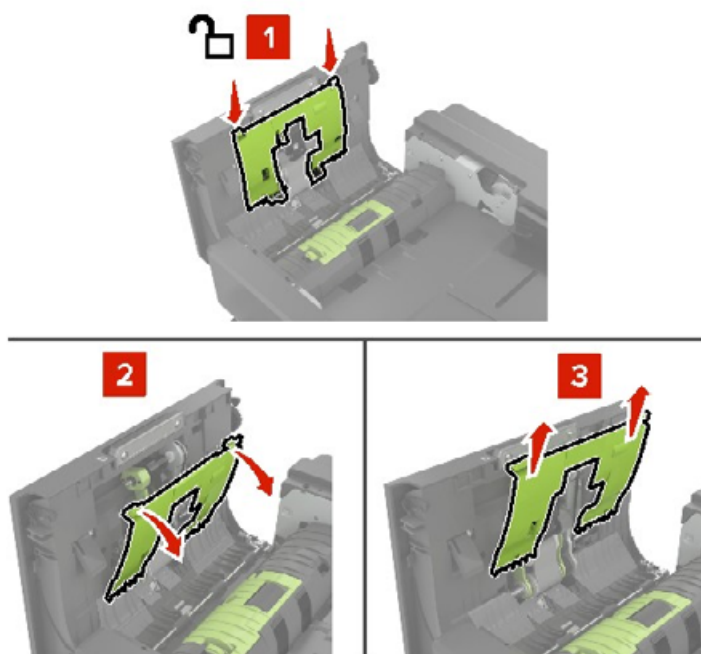

- 4 Nehmen Sie die ADZ-Einzugsrolleneinheit heraus.

**Warnung—Mögliche Schäden:** Einige Teile des Druckers können leicht durch statische Entladungen beschädigt werden. Bevor Sie Teile oder Komponenten in einem Bereich, der mit dem Symbol "Statisch empfindlich" gekennzeichnet ist, berühren, fassen Sie zuerst einen Metallgegenstand in einem vom Symbol entfernten Bereich an.

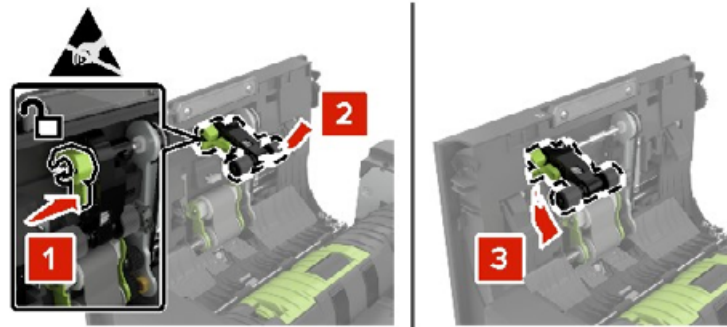

5 Nehmen Sie die neue Einzugsrolle aus der Verpackung.

6 Setzen Sie die neue Einzugsrolle ein, bis sie mit einem *Klick* einrastet.

**Warnung—Mögliche Schäden:** Einige Teile des Druckers können leicht durch statische Entladungen beschädigt werden. Bevor Sie Teile oder Komponenten in einem Bereich, der mit dem Symbol "Statisch empfindlich" gekennzeichnet ist, berühren, fassen Sie zuerst einen Metallgegenstand in einem vom Symbol entfernten Bereich an.

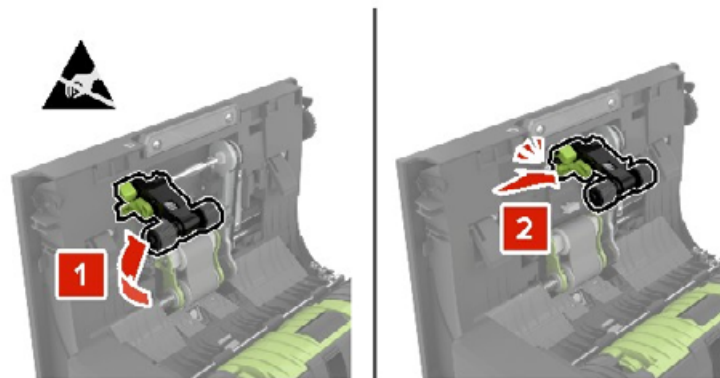

7 Setzen Sie die neue Einzugsrolle ein, bis sie mit einem *Klick* einrastet.



8 Klappe D schließen.

9 Schalten Sie den Drucker ein.



## Austauschen der ADZ-Zufuhrrolle

- 1 Schalten Sie den Drucker aus.
- 2 Öffnen Sie Klappe D.

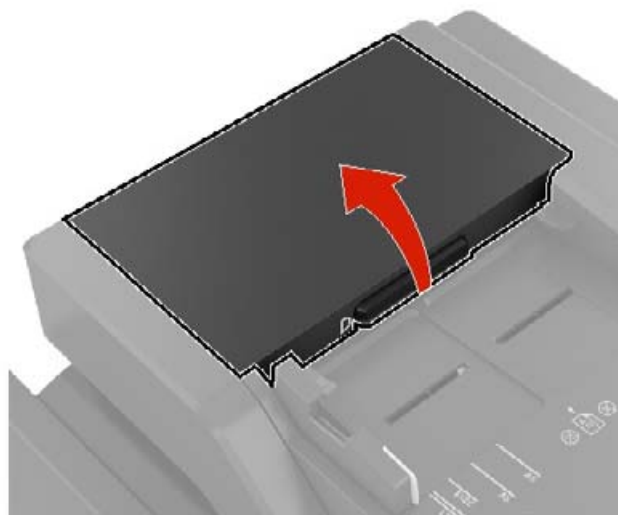

- 3 Entfernen Sie die ADZ-Einzugsrolle.

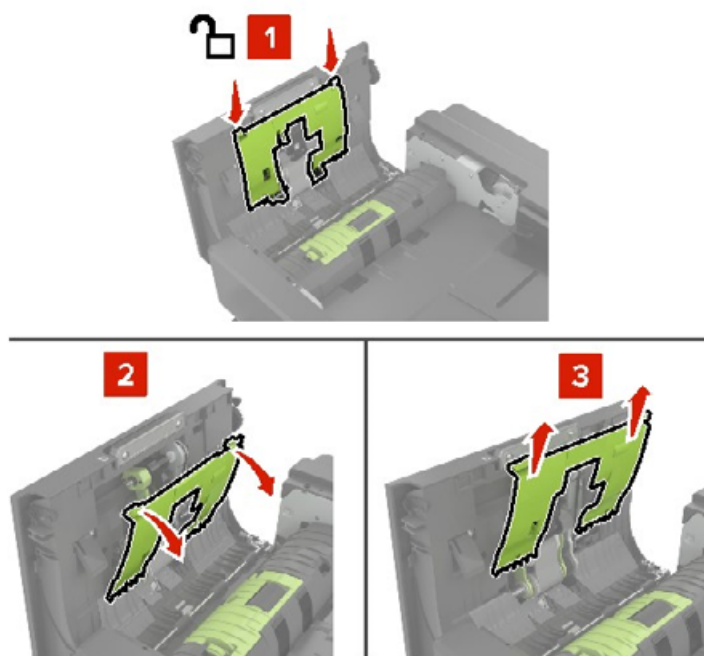

- 4 Bauen Sie die ADZ-Zufuhrrolle aus.

**Warnung—Mögliche Schäden:** Einige Teile des Druckers können leicht durch statische Entladungen beschädigt werden. Bevor Sie Teile oder Komponenten in einem Bereich, der mit dem Symbol "Statisch empfindlich" gekennzeichnet ist, berühren, fassen Sie zuerst einen Metallgegenstand in einem vom Symbol entfernten Bereich an.

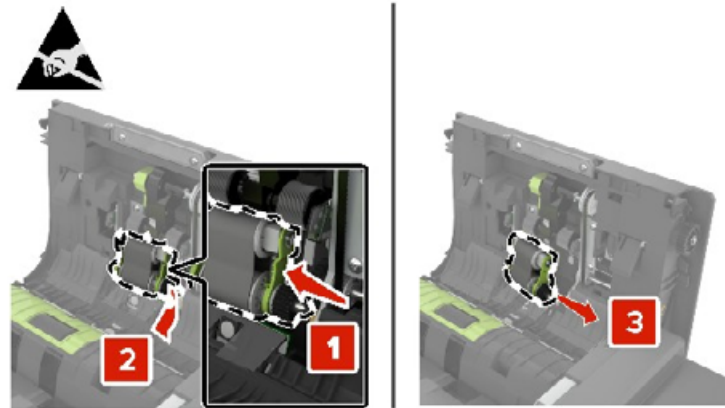

**5** Nehmen Sie die neue ADZ-Zufuhrrolle aus der Verpackung.

**6** Setzen Sie die neue Trennrolle ein, bis sie mit einem *Klick* einrastet.

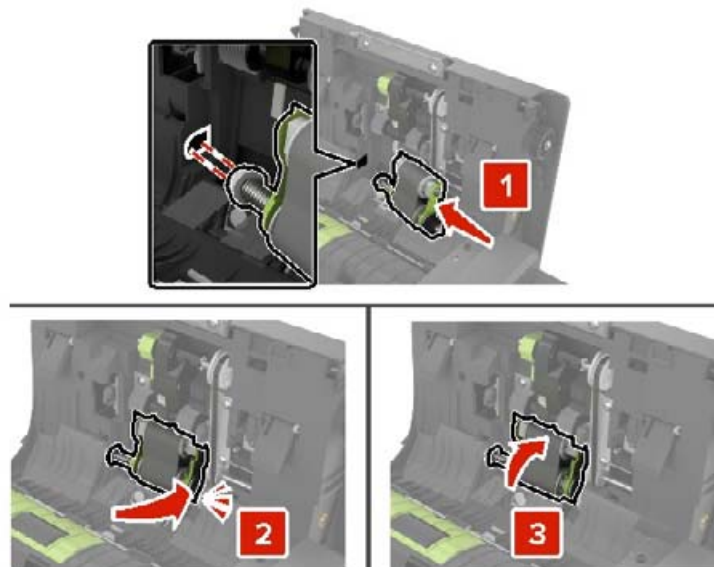

7 Setzen Sie die neue Einzugsrolle ein, bis sie mit einem *Klick* einrastet.

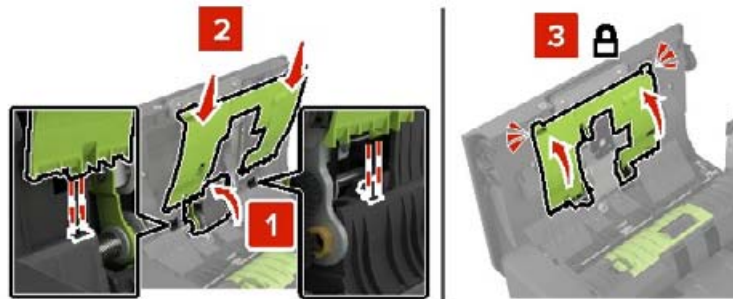

8 Klappe D schließen.

9 Schalten Sie den Drucker ein.

## Austauschen der ADZ-Trennrolle

1 Schalten Sie den Drucker aus.

2 Öffnen Sie Klappe D.

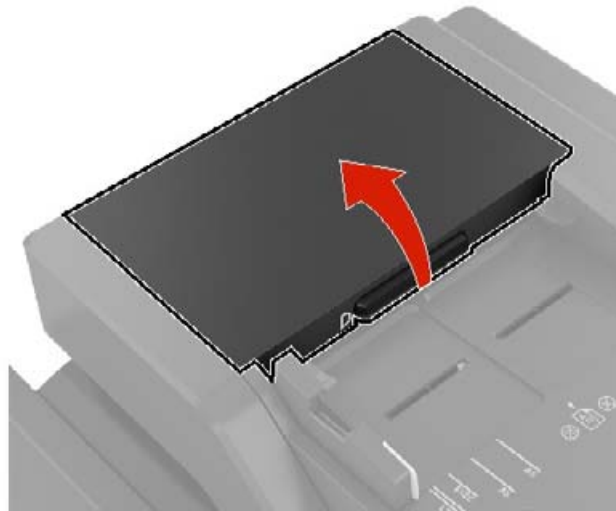

### 3 Entfernen der Abdeckung der ADZ-Trennrolle



### 4 Entfernen der Abdeckung der ADZ-Trennrolle

**Warnung—Mögliche Schäden:** Einige Teile des Druckers können leicht durch statische Entladungen beschädigt werden. Bevor Sie Teile oder Komponenten in einem Bereich, der mit dem Symbol "Statisch empfindlich" gekennzeichnet ist, berühren, fassen Sie zuerst einen Metallgegenstand in einem vom Symbol entfernten Bereich an.

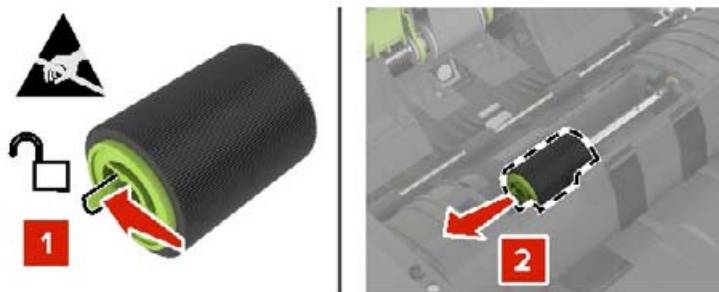

### 5 Nehmen Sie die neue ADZ-Trennrolle aus der Verpackung.

### 6 Setzen Sie die neue Einzugsrolle ein, bis sie mit einem *Klick* einrastet.



### 7 Setzen Sie die ADZ-Trennrolle ein, bis sie hörbar *einrastet*.



- 8 Klappe D schließen.
- 9 Schalten Sie den Drucker ein.

## Zurücksetzen des Wartungszählers

- 1 Berühren Sie auf dem Startbildschirm die Option **Einstellungen > Gerät > Wartung > Konfigurationsmenü > Verbrauchsmaterial und Zähler**.
- 2 Wählen Sie **Fixierstation zurücksetzen** oder **ZÜM zurücksetzen**.

## Zurücksetzen der Verbrauchsmaterialzähler

- 1 Berühren Sie auf dem Startbildschirm die Option **Einstellungen > Gerät > Wartung > Konfigurationsmenü > Verbrauchsmaterial und Zähler**.
- 2 Wählen Sie den Zähler aus, den Sie zurücksetzen möchten.

**Warnung—Mögliche Schäden:** Verbrauchsmaterialien und Teile ohne Bedingungen des Rückgabe-Programms können zurückgesetzt und wiederaufbereitet werden. Die Herstellergarantie deckt jedoch keine Schäden, die durch nicht originale Verbrauchsmaterialien oder Teile entstehen. Das Zurücksetzen der Zähler auf das Verbrauchsmaterial oder Teil ohne ordnungsgemäße Aufbereitung kann zu einer Beschädigung des Druckers führen. Nach dem Zurücksetzen des Verbrauchsmaterial- oder Teilezählers kann der Drucker Fehler zum Vorhandensein des zurückgesetzten Elements anzeigen.

## Austauschen der Heftklammerkassette

### Austauschen der Heftklammerkassette im Heftklammer-Finisher

- 1 Öffnen Sie Klappe C.

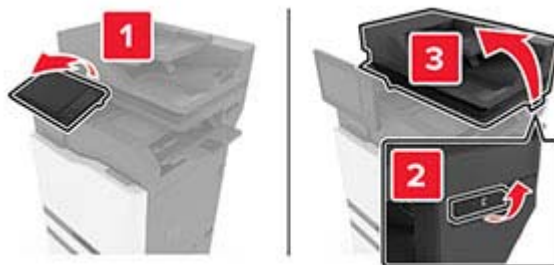

**2** Öffnen Sie Klappe G.



**3** Entfernen Sie die Heftklammerkassette.

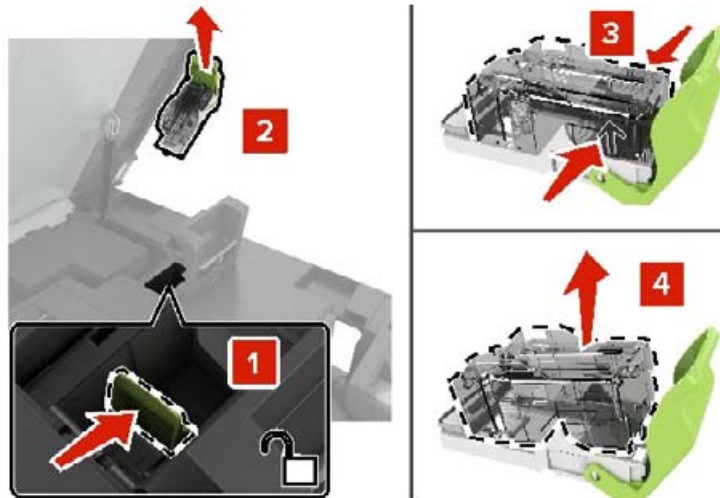

**4** Nehmen Sie die neue Heftklammerkassette aus der Verpackung.

5 Setzen Sie die neue Heftklammerkassette so ein, dass sie hörbar *einrastet*.

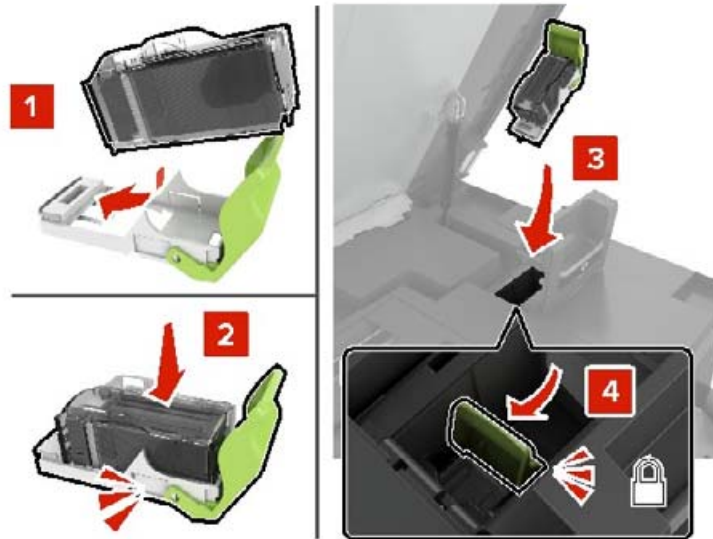

6 Schließen Sie Klappe G und C.

 **VORSICHT – QUETSCHGEFAHR:** Um das Risiko einer Quetschung zu vermeiden, halten Sie Ihre Hände beim Schließen von Klappe C vom gekennzeichneten Bereich fern.

### Austauschen der Heftklammerkassette im Heftklammer-Finisher

1 Öffnen Sie Klappe C.

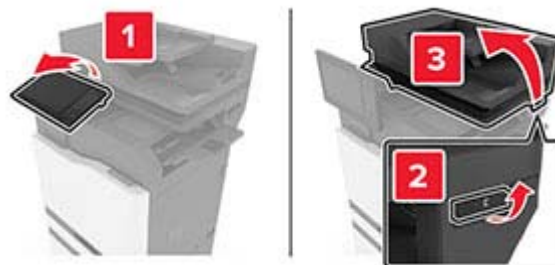

**2** Öffnen Sie Klappe G.



**3** Ziehen Sie den Heftklammerkassettenhalter heraus.

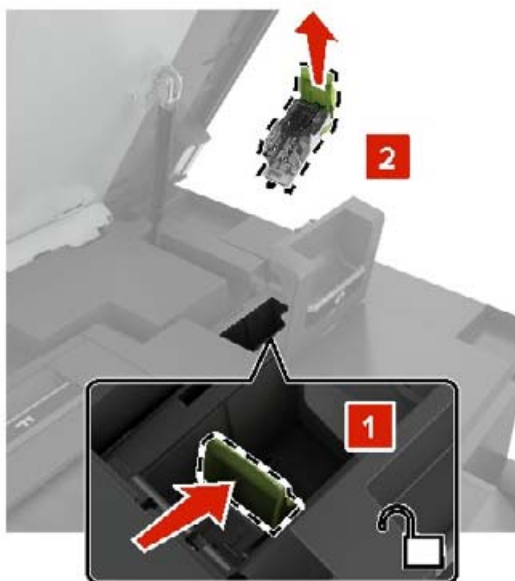



4 Entfernen Sie die Heftklammerkassette.

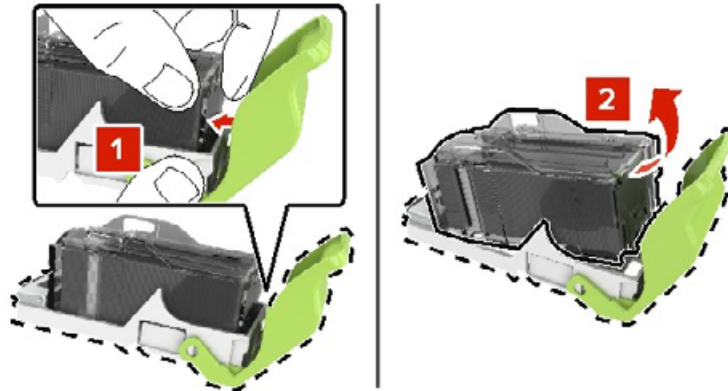

5 Nehmen Sie den neuen Heftklammerkassettenhalter aus der Verpackung.

6 Setzen Sie die Druckkassette so ein, dass sie hörbar *einrastet*.



7 Einsetzen der Halterung der Heftklammerkassette, bis sie hörbar *einrastet*.



8 Schließen Sie Klappe G und C.



**VORSICHT – QUETSCHGEFAHR:** Um das Risiko einer Quetschung zu vermeiden, halten Sie Ihre Hände beim Schließen von Klappe C vom gekennzeichneten Bereich fern.

## Austauschen der Heftklammerkassette im Mehrfachstellungshefter-/Locher-Finisher

- 1 Klappe J öffnen.



- 2 Entfernen Sie die Heftklammerkassette.

**Hinweis:** Falls erforderlich, entfernen Sie das Klebeband von der Heftklammerkassette.

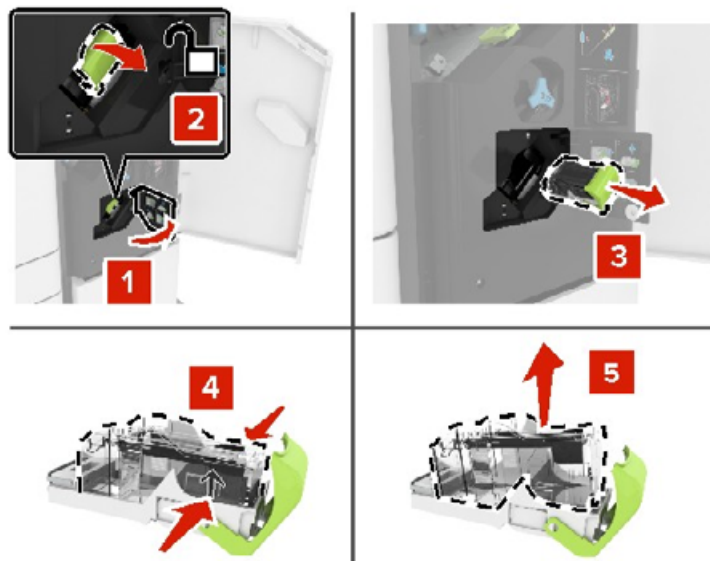

- 3 Nehmen Sie die neue Heftklammerkassette aus der Verpackung.

4 Setzen Sie die neue Heftklammerkassette so ein, dass sie hörbar *einrastet*.

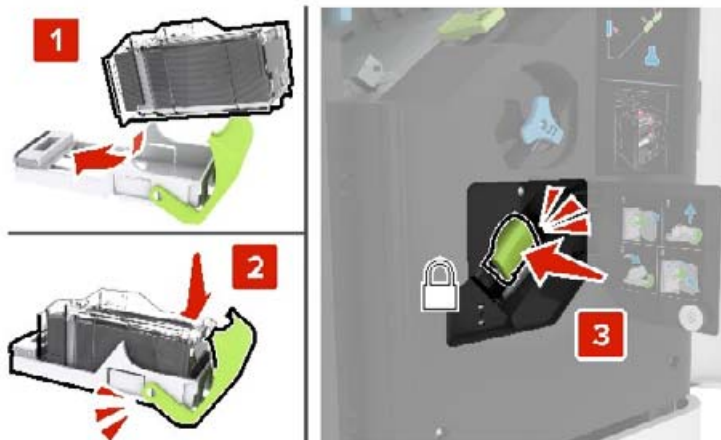

5 Schließen Sie Klappe J.

### Austauschen des Heftklammerkassettenhalters im Mehrfachstellungshefter-/Locher-Finisher

1 Klappe J öffnen.



2 Nehmen Sie die Halterung der Heftklammerkassette heraus.



**3** Entfernen Sie die Heftklammerkassette.

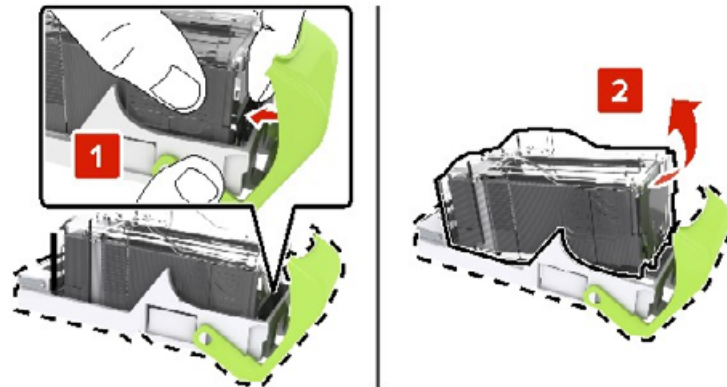

**4** Nehmen Sie den neuen Heftklammerkassettenhalter aus der Verpackung.

**5** Setzen Sie die Druckkassette so ein, dass sie hörbar *einrastet*.

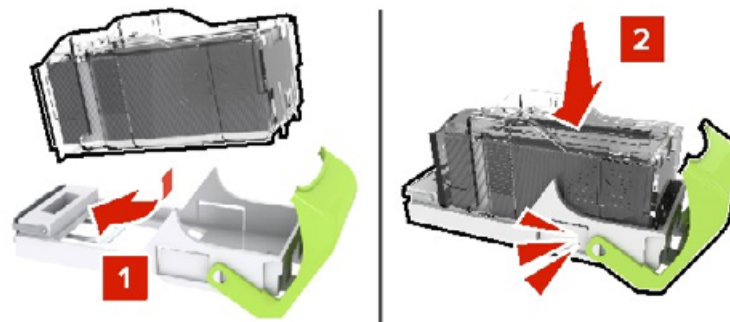

**6** Einsetzen der Halterung der Heftklammerkassette, bis sie hörbar *einrastet*.



**7** Schließen Sie Klappe J.

## Aufbewahren von Verbrauchsmaterial

Bewahren Sie das Druckerverbrauchsmaterial an einem kühlen und sauberen Ort auf. Bewahren Sie Verbrauchsmaterial bis zur Verwendung mit der richtigen Seite nach oben in der Originalverpackung auf.



Folgendes ist bei der Aufbewahrung von Verbrauchsmaterial zu vermeiden:

- Direkte Sonneneinstrahlung
- Temperaturen über 35 °C

- Hohe Luftfeuchtigkeit (über 80 %)
- Hoher Salzgehalt in der Luft
- Auftreten ätzender Gase
- Extrem staubige Umgebungen

## Umsetzen des Druckers

### Umsetzen des Druckers an einen anderen Standort

-  **VORSICHT – MÖGLICHE VERLETZUNGSGEFAHR** Wenn der Drucker mehr als 20 kg wiegt, sind zum sicheren Anheben mindestens zwei Personen notwendig.
-  **VORSICHT – MÖGLICHE VERLETZUNGSGEFAHR** Um das Risiko eines Feuers oder elektrischen Schlags zu vermeiden, verwenden Sie ausschließlich das diesem Produkt beiliegende Netzkabel bzw. ein durch den Hersteller zugelassenes Ersatzkabel.
-  **VORSICHT – MÖGLICHE VERLETZUNGSGEFAHR** Befolgen Sie vor dem Umsetzen des Druckers diese Anweisungen, um Verletzungen vorzubeugen und Schäden am Drucker zu vermeiden:
  - Stellen Sie sicher, dass alle Klappen und Fächer geschlossen sind.
  - Schalten Sie den Drucker aus, und ziehen Sie das Netzkabel aus der Steckdose.
  - Ziehen Sie alle Kabel vom Drucker ab.
  - Wenn der Drucker mit optionalen separaten Standfächern ausgestattet oder mit Ausgabeoptionen verbunden ist, trennen Sie diese vor dem Umsetzen des Druckers.
  - Wenn der Drucker über eine Grundplatte mit Rollen verfügt, rollen Sie ihn vorsichtig an den neuen Standort. Seien Sie beim Passieren von Türschwellen oder Rissen im Boden besonders vorsichtig.
  - Wenn der Drucker keine Grundplatte mit Rollen hat, aber mit optionalen Fächern oder Ausgabeoptionen ausgestattet ist, entfernen Sie die Ausgabeoptionen, und heben Sie den Drucker aus den Fächern. Versuchen Sie nicht, den Drucker und die Ausgabeoptionen gleichzeitig anzuheben.
  - Greifen Sie immer in die seitlichen Griffmulden am Drucker, um diesen anzuheben.
  - Wenn Sie zum Umsetzen des Druckers einen Transportwagen verwenden, muss dieser auf seiner Oberfläche die gesamte Standfläche des Druckers tragen können.
  - Beim Umsetzen der Hardware-Optionen mit einem Transportwagen muss dessen Oberfläche die Optionen mit ihren gesamten Abmessungen aufnehmen können.
  - Achten Sie darauf, dass der Drucker in einer waagerechten Position bleibt.
  - Vermeiden Sie heftige Erschütterungen.
  - Halten Sie den Drucker beim Absetzen so, dass sich Ihre Finger nicht unter dem Drucker befinden.
  - Stellen Sie sicher, dass um den Drucker herum ausreichend Platz vorhanden ist.

**Hinweis:** Die Gewährleistung für den Drucker schließt Schäden aus, die durch unsachgemäßes Umsetzen des Druckers verursacht werden.

### Transportieren des Druckers

Verwenden Sie beim Transport des Druckers die Originalverpackung, oder wenden Sie sich an den Fachhändler, bei dem Sie den Drucker erworben haben.

# Sparen von Energie und Papier

## Konfigurieren der Stromsparmodes-Einstellungen

### Energiesparmodus

- 1 Tippen Sie im Startbildschirm auf **Einstellungen > Gerät > Energiemanagement > Zeitsperren > Energiesparmodus**.
- 2 Wählen Sie eine Zeitspanne, die der Drucker bis zur Aktivierung des Energiesparmodus warten soll.

### Ruhemodus

- 1 Tippen Sie im Startbildschirm auf **Einstellungen > Gerät > Energiemanagement > Zeitsperren > Ruhemodus-Zeitsperre**.
- 2 Wählen Sie eine Zeitspanne, die der Drucker bis zur Aktivierung des Ruhemodus warten soll.

### Hinweise:

- Stellen Sie die Ruhemodus-Zeitsperre unter Ruhemodus-Zeitsperre bei Anschluss auf Ruhemodus.
- Der Embedded Web Server ist deaktiviert, wenn sich der Drucker im Ruhemodus befindet.

## Anpassen der Anzeigehelligkeit des Druckers

- 1 Drücken Sie auf dem Startbildschirm auf die Option **Einstellungen > Gerät > Voreinstellungen > Bildschirmhelligkeit**.
- 2 Passen Sie die Einstellung an.

## Einsparen von Verbrauchsmaterial

- Beidseitiges Bedrucken von Papier.  
**Hinweis:** Beidseitiges Drucken ist die Standardeinstellung im Druckertreiber.
- Drucken Sie mehrere Seiten auf einem Blatt Papier.
- Nutzen Sie die Preview-Funktion, um vor dem Drucken zu sehen, wie das Dokument aussieht.
- Drucken Sie zunächst eine Kopie des Dokuments, und prüfen Sie, ob Inhalt und Format korrekt sind.

# Beseitigen von Staus

## Vermeiden von Papierstaus

### Richtiges Einlegen von Papier

- Stellen Sie sicher, dass das Papier flach im Fach liegt und nicht gebogen ist.

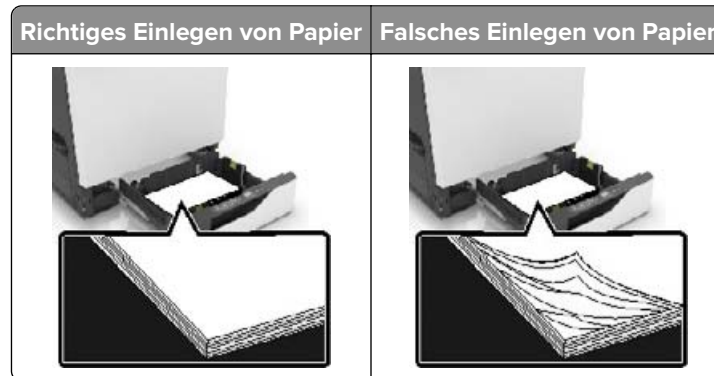

- Legen Sie kein Papier in ein Fach ein oder entfernen Sie welches, während der Drucker einen Druckauftrag ausführt.
- Legen Sie nicht zu viel Papier ein. Stellen Sie sicher, dass die Stapelhöhe die Markierung für die maximale Füllhöhe nicht überschreitet.
- Schieben Sie das Papier nicht in das Fach. Legen Sie das Papier wie in der Abbildung gezeigt ein.

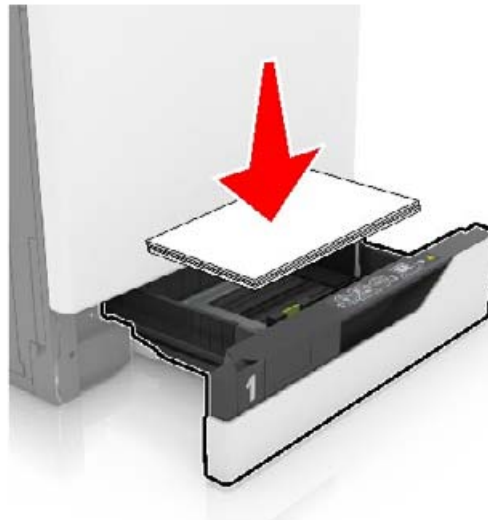

- Stellen Sie sicher, dass die Papierführungen richtig positioniert sind und nicht fest am Papier oder den Briefumschlägen anliegen.
- Schieben Sie das Fach fest in den Drucker ein, nachdem Sie Papier eingelegt haben.

### Verwenden von empfohlenem Papier

- Verwenden Sie nur empfohlenes Papier bzw. empfohlene Spezialdruckmedien.
- Legen Sie kein Papier ein, das Knitterspuren oder Falten aufweist bzw. feucht oder gewellt ist.

- Biegen Sie das Papier vor dem Einlegen in beide Richtungen, fächern Sie es auf, und gleichen Sie die Kanten an.



- Verwenden Sie kein Papier, das manuell zugeschnitten wurde.
- Legen Sie keine unterschiedlichen Papierformate, -gewichte oder -sorten in ein Fach ein.
- Stellen Sie sicher, dass Papierformat und -sorte auf dem Computer oder Druckerbedienfeld richtig eingestellt wurden.
- Lagern Sie das Papier entsprechend den Empfehlungen des Herstellers.

## Erkennen von Papierstaubereichen

### Hinweise:

- Wenn Stauassistent auf Ein gesetzt ist, werden leere Seiten oder teilweise bedruckte Seiten nach dem Entfernen einer gestauten Seite vom Drucker ausgegeben. Überprüfen Sie Ihre gedruckte Ausgabe auf leere Seiten.
- Wenn Nach Stau weiter auf Ein oder Auto gesetzt ist, druckt der Drucker gestaute Seiten neu.

### Papierstaubereiche bei Druckern



1	Universalzuführung
2	Klappe B
3	Automatische Dokumentenzuführung (ADZ)
4	Standardablage
5	Klappe G
6	Finisher-Ablage
7	



**7** Fächer**Papierstaubereiche bei Finishern**

1	Klappe L
2	Klappe J
3	Klappe K
4	Klappe N

**Papierstau in Fächern**

1 Ziehen Sie das Fach heraus.



2 Entfernen Sie das gestaute Papier.

**Hinweis:** Stellen Sie sicher, dass alle Papierteile entfernt werden.



**3** Schieben Sie das Fach in den Drucker.

**4** Öffnen Sie die Fachabdeckung.



**5** Entfernen Sie das gestaute Papier.

**Hinweis:** Stellen Sie sicher, dass alle Papierteile entfernt werden.

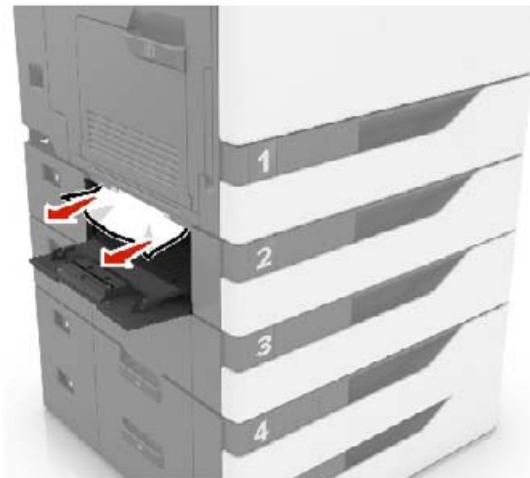

6 Schließen Sie die Fachabdeckung.

## Papierstau in der Universalzuführung

- 1 Entnehmen Sie das Papier aus der Universalzuführung.
- 2 Entfernen Sie das gestaute Papier.

**Hinweis:** Stellen Sie sicher, dass alle Papierteile entfernt werden.

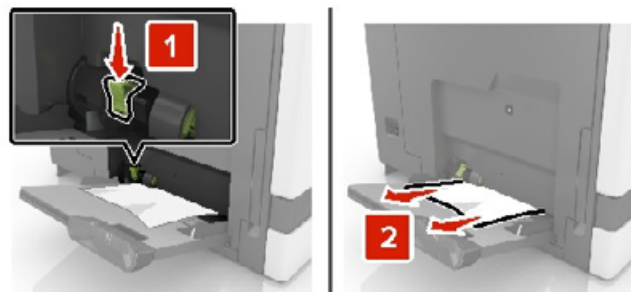

3 Öffnen Sie Klappe B, und entfernen Sie dann sämtliche Papierteile.



**VORSICHT – HEISSE OBERFLÄCHE:** Das Innere des Druckers kann sehr heiß sein. Vermeiden Sie Verletzungen, indem Sie heiße Komponenten stets abkühlen lassen, bevor Sie ihre Oberfläche berühren.

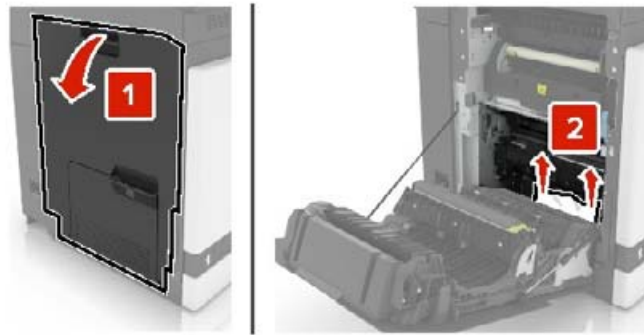

4 Schließen Sie Klappe B.

5 Biegen Sie das Papier vor dem Einlegen in beide Richtungen, fächern Sie es auf, und gleichen Sie die Kanten an.



6 Erneutes Einlegen von Papier.

## Papierstau in der automatischen Dokumentenzuführung (ADZ)

1 Entfernen Sie alle Originaldokumente aus dem ADZ-Fach.

2 Öffnen Sie Klappe D.

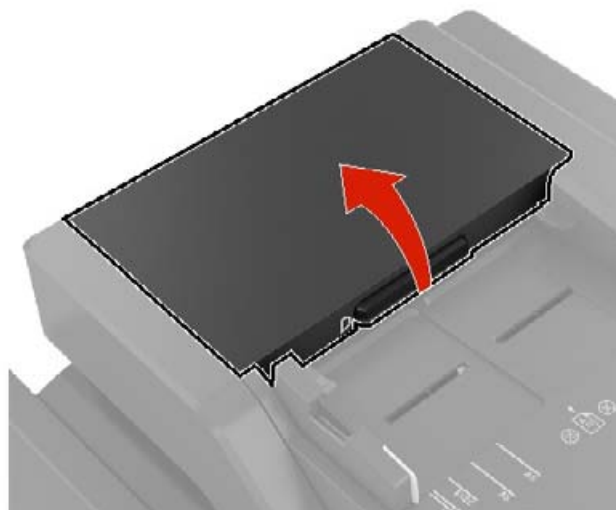

**3** Entfernen Sie das gestaute Papier.

**Hinweis:** Stellen Sie sicher, dass alle Papierteile entfernt werden.

**Warnung—Mögliche Schäden:** Einige Teile des Druckers können leicht durch statische Entladungen beschädigt werden. Bevor Sie Teile oder Komponenten in einem Bereich, der mit dem Symbol "Statisch empfindlich" gekennzeichnet ist, berühren, fassen Sie zuerst einen Metallgegenstand in einem vom Symbol entfernten Bereich an.

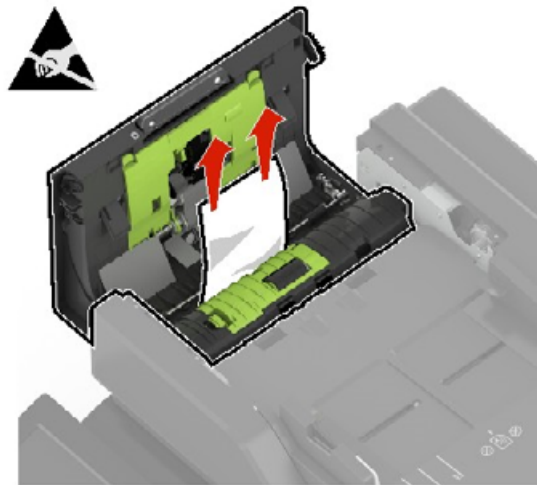

**4** Klappe D schließen.

**5** Öffnen Sie die Scannerabdeckung.



**6** Klappe E öffnen.

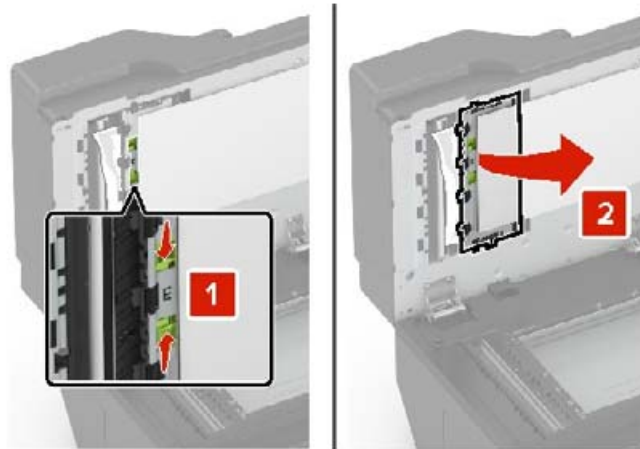

**7** Entfernen Sie das gestaute Papier.

**Hinweis:** Stellen Sie sicher, dass alle Papierteile entfernt werden.

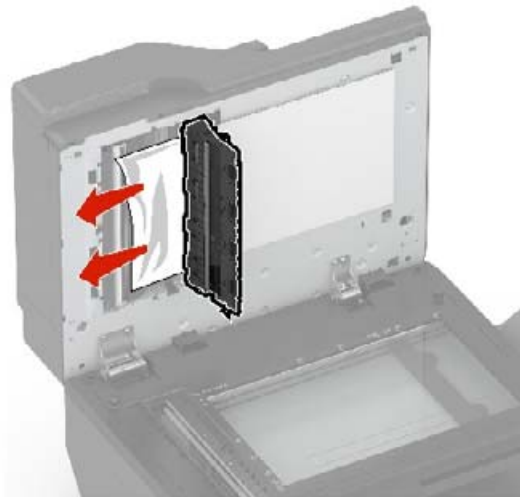

**8** Schließen Sie Klappe E und die Scannerabdeckung.

## Papierstau im Standardfach

**1** Entfernen Sie das gestaute Papier.

**Hinweis:** Stellen Sie sicher, dass alle Papierteile entfernt werden.

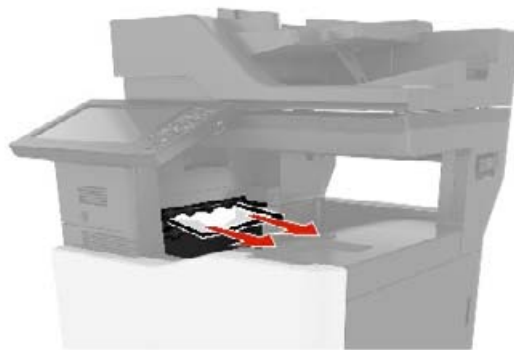

- 2 Öffnen Sie Klappe B, und entfernen Sie dann sämtliche Papierteile.

 **VORSICHT – HEISSE OBERFLÄCHE:** Das Innere des Druckers kann sehr heiß sein. Vermeiden Sie Verletzungen, indem Sie heiße Komponenten stets abkühlen lassen, bevor Sie ihre Oberfläche berühren.

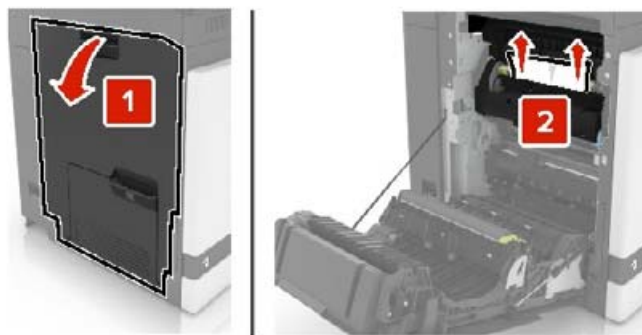

- 3 Schließen Sie Klappe B.

## Papierstau in Klappe B

### Papierstau in der Fixierstation

- 1 Öffnen Sie Klappe B.

 **VORSICHT – HEISSE OBERFLÄCHE:** Das Innere des Druckers kann sehr heiß sein. Vermeiden Sie Verletzungen, indem Sie heiße Komponenten stets abkühlen lassen, bevor Sie ihre Oberfläche berühren.

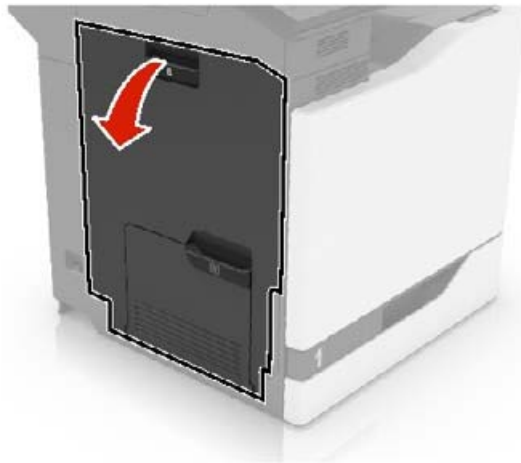

**2** Entfernen Sie das gestaute Papier.

**Hinweis:** Stellen Sie sicher, dass alle Papierteile entfernt werden.

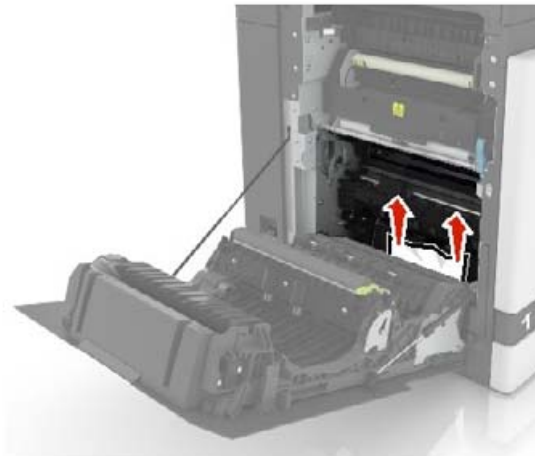



- 3 Öffnen Sie die Zugriffsklappe der Fixierstation.

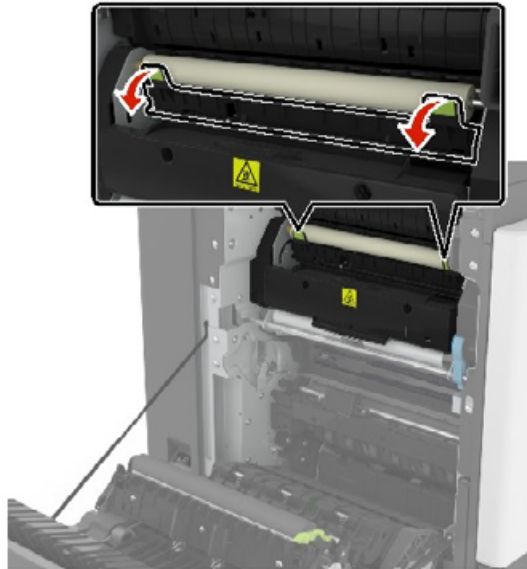

- 4 Entfernen Sie das gestaute Papier.

**Hinweis:** Stellen Sie sicher, dass alle Papierteile entfernt werden.

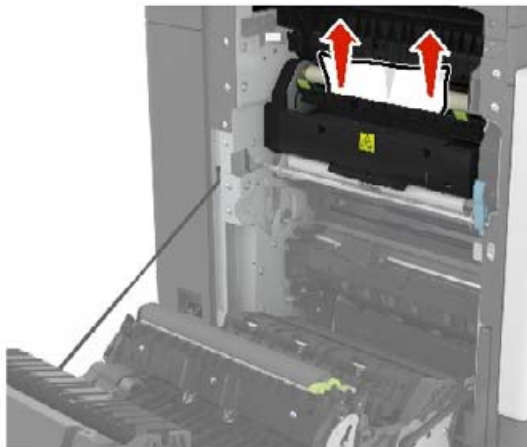

- 5 Schließen Sie Klappe B.

## Papierstau in der Duplexeinheit

- 1 Öffnen Sie Klappe B.

 **VORSICHT – HEISSE OBERFLÄCHE:** Das Innere des Druckers kann sehr heiß sein. Vermeiden Sie Verletzungen, indem Sie heiße Komponenten stets abkühlen lassen, bevor Sie ihre Oberfläche berühren.

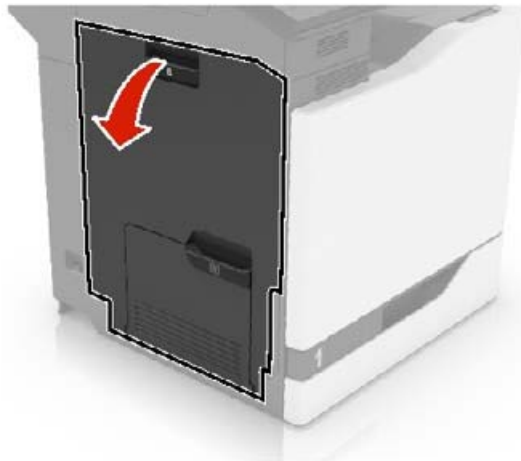

**2** Entfernen Sie das gestaute Papier.

**Hinweis:** Stellen Sie sicher, dass alle Papierteile entfernt werden.

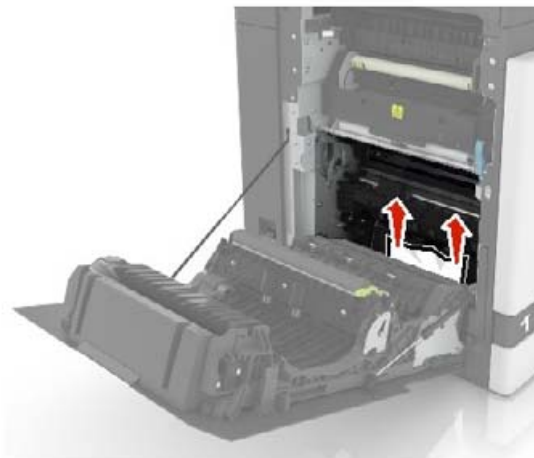

**3** Öffnen Sie die Duplexabdeckung.



**4** Entfernen Sie das gestaute Papier.

**Hinweis:** Stellen Sie sicher, dass alle Papierteile entfernt werden.

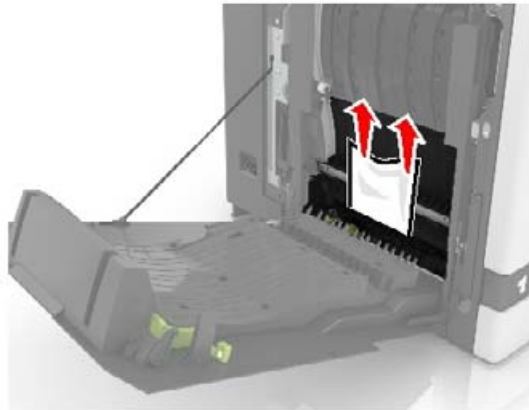

5 Schließen Sie die Duplexabdeckung und Klappe B.

## Papierstau in der Finisher-Ablage

1 Entfernen Sie das gestaute Papier.

**Hinweis:** Stellen Sie sicher, dass alle Papierteile entfernt werden.

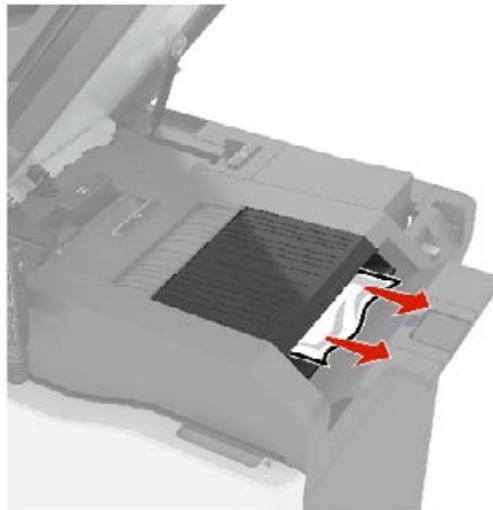

2 Öffnen Sie Klappe C.

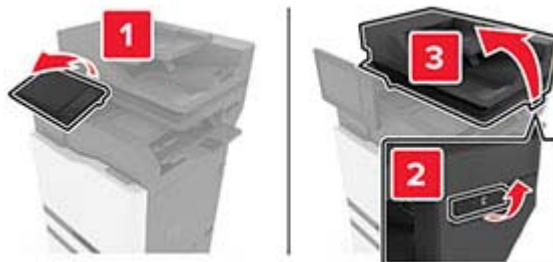

- 3** Öffnen Sie Klappe F.

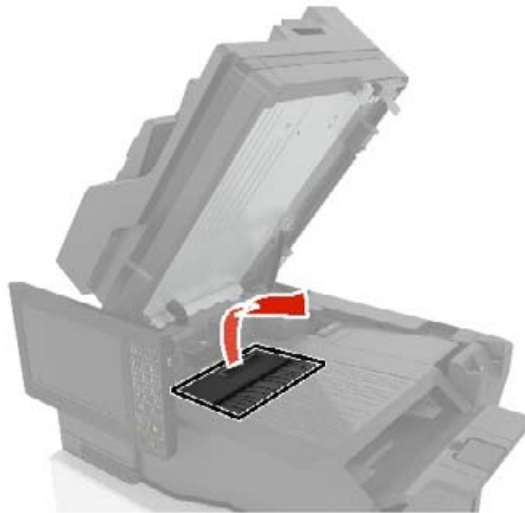

- 4** Entfernen Sie das gestaute Papier.

**Hinweis:** Stellen Sie sicher, dass alle Papierteile entfernt werden.

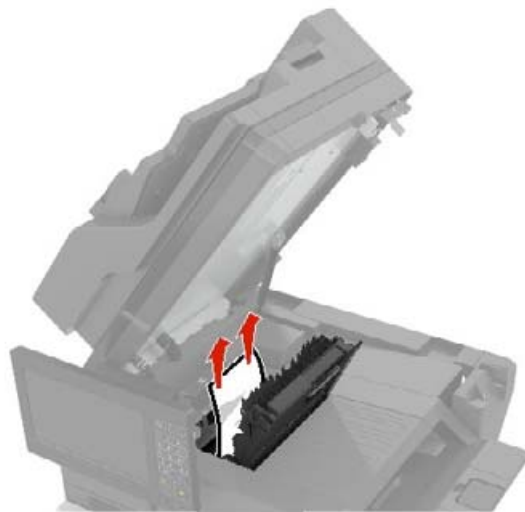

- 5** Schließen Sie Klappe F und C.

 **VORSICHT – QUETSCHGEFAHR:** Um das Risiko einer Quetschung zu vermeiden, halten Sie Ihre Hände beim Schließen von Klappe C vom gekennzeichneten Bereich fern.

## Heftklammerstau in Klappe G

1 Öffnen Sie Klappe C.

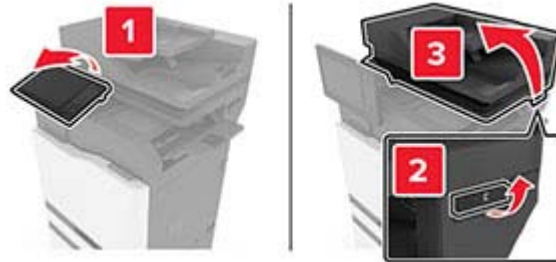

2 Öffnen Sie Klappe G.

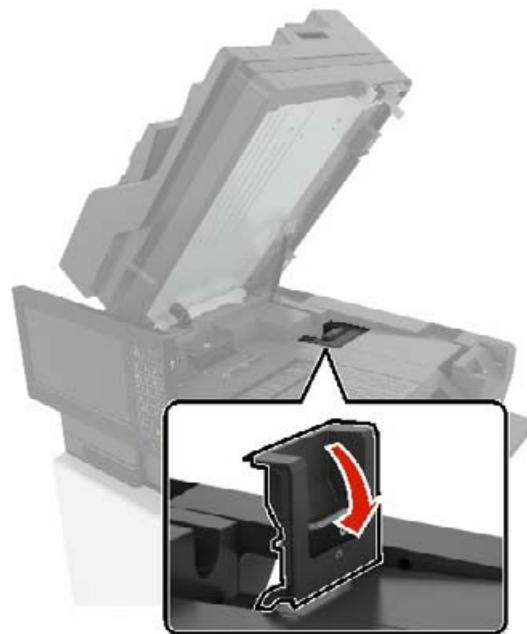

**3** Ziehen Sie den Heftklammerkassettenhalter heraus.

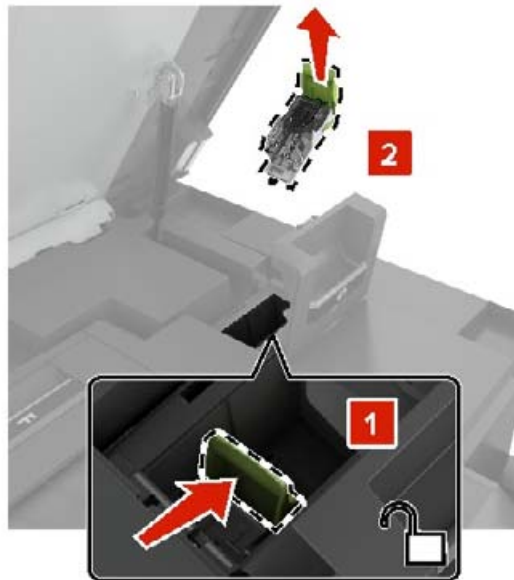

**4** Heben Sie den Heftklammerschutz an, und entfernen Sie anschließend alle losen Heftklammern.



**Hinweis:** Setzen Sie keine Heftklammern ein, die aus der Kassette gefallen sind.

5 Schließen Sie den Heftklammerschutz.



6 Setzen Sie die Halterung der Heftklammerkassette ein.



7 Schließen Sie Klappe G und C.

**⚠ VORSICHT – QUETSCHGEFAHR:** Um das Risiko einer Quetschung zu vermeiden, halten Sie Ihre Hände beim Schließen von Klappe C vom gekennzeichneten Bereich fern.

## Papierstau in Klappe K

1 Öffnen Sie Klappe C und K.

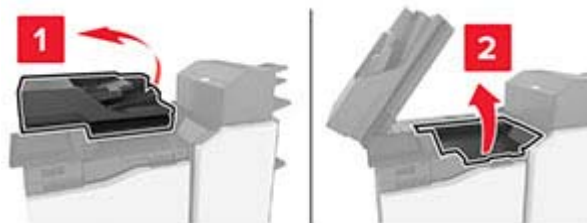

2 Entfernen Sie das gestaute Papier.

**Hinweis:** Stellen Sie sicher, dass alle Papierteile entfernt werden.

- Mit Knopf K1

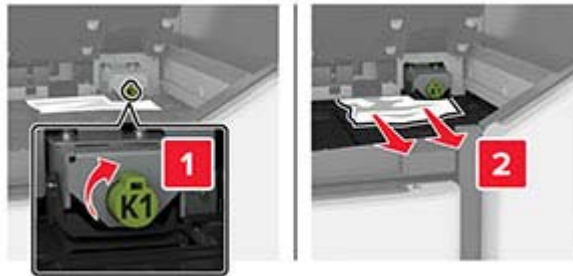

- Mit Knopf J2

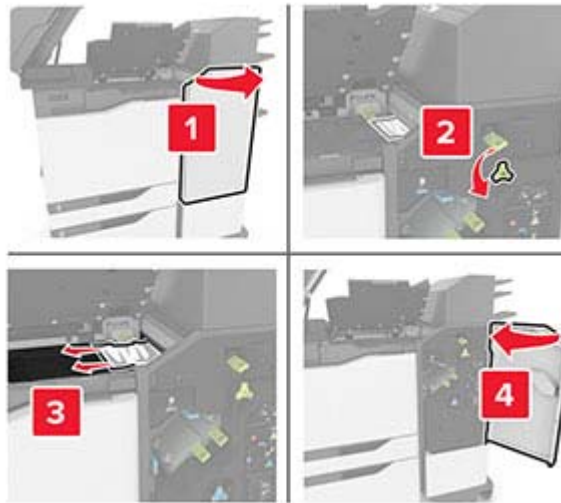

**3** Schließen Sie Klappe G und C.



**VORSICHT – QUETSCHGEFAHR:** Um das Risiko einer Quetschung zu vermeiden, halten Sie Ihre Hände beim Schließen von Klappe C vom gekennzeichneten Bereich fern.



## Papierstau in Klappe J

1 Klappe J öffnen.



2 Entfernen Sie das gestaute Papier.

**Hinweis:** Stellen Sie sicher, dass alle Papierteile entfernt werden.

- Bereich J1

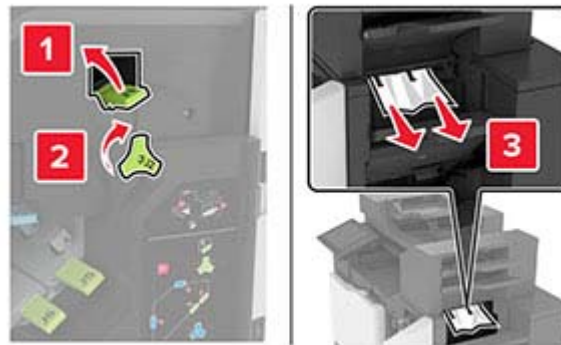

- Bereiche J3 und J4



- Bereiche J5 und J6



- 3 Schließen Sie Klappe J.

## Papierstau in Klappe N

- 1 Öffnen Sie Klappe N.

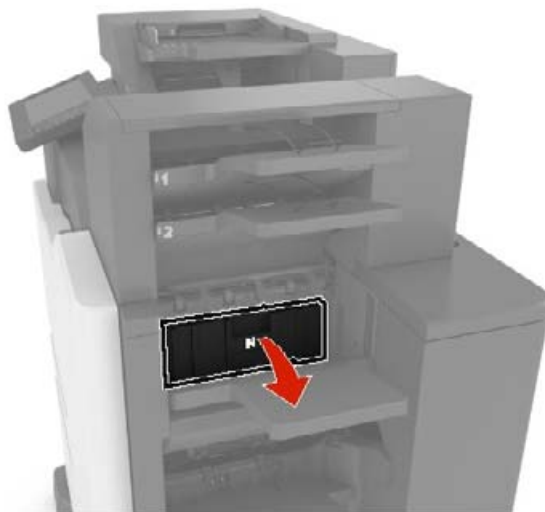

- 2 Entfernen Sie das gestaute Papier.

**Hinweis:** Stellen Sie sicher, dass alle Papierteile entfernt werden.

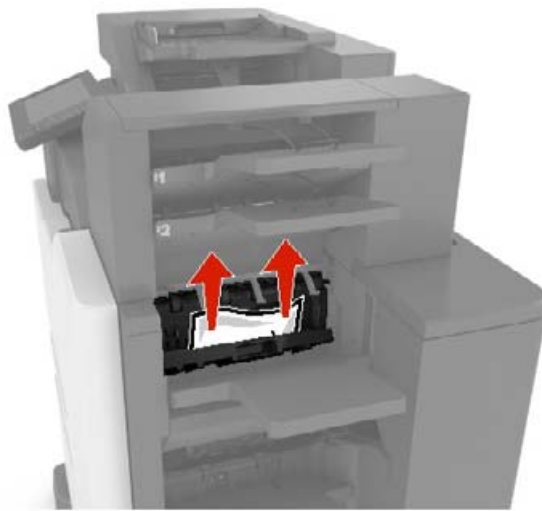

**3** Schließen Sie Klappe N.

## Papierstau in Klappe L

**1** Öffnen Sie Klappe L.

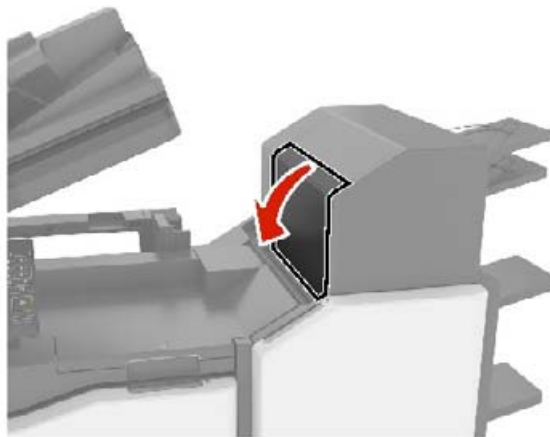

**2** Entfernen Sie das gestaute Papier.

**Hinweis:** Stellen Sie sicher, dass alle Papierteile entfernt werden.

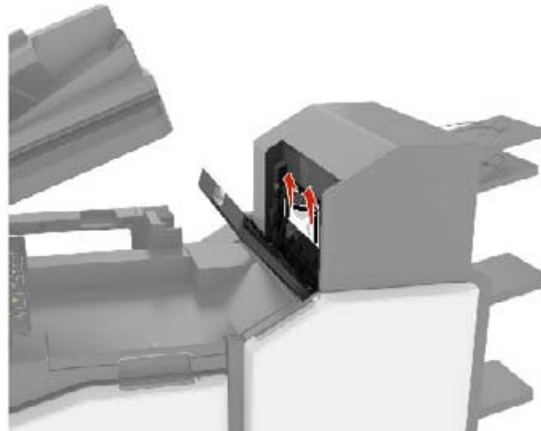

**3** Schließen Sie Klappe L.

## Papierstau in der Finisher-Ablage

**1** Klappe J öffnen.



**2** Entfernen Sie das gestaute Papier.

**Hinweis:** Stellen Sie sicher, dass alle Papierteile entfernt werden.



**3** Schließen Sie Klappe J.

## Papierstau in Klappe J

1 Klappe J öffnen.



2 Nehmen Sie die Halterung der Heftklammerkassette heraus.



3 Öffnen Sie den Heftklammerschutz und entfernen Sie anschließend alle losen Heftklammern.

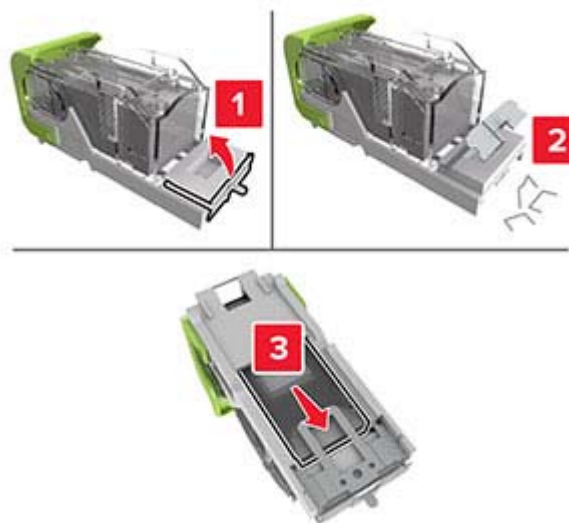

**Hinweis:** Setzen Sie keine Heftklammern ein, die aus der Kassette gefallen sind.

**4** Schließen Sie den Heftklammerschutz.

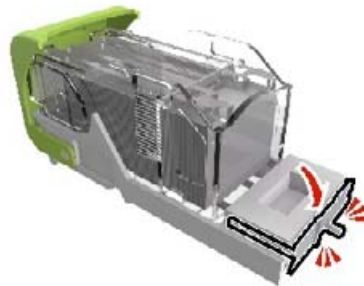

**5** Setzen Sie die Halterung der Heftklammerkassette ein.



**6** Schließen Sie Klappe J.

# Fehlerbehebung

## Probleme mit der Netzwerkverbindung

### Embedded Web Server kann nicht geöffnet werden

Aktion	Ja	Nein
<p><b>Schritt 1</b> Überprüfen Sie, ob der Drucker eingeschaltet ist.</p> <p>Ist der Drucker eingeschaltet?</p>	Wechseln Sie zu Schritt 2.	Schalten Sie den Drucker ein.
<p><b>Schritt 2</b> Stellen Sie sicher, dass die IP-Adresse des Druckers stimmt.</p> <p><b>Hinweise:</b></p> <ul style="list-style-type: none"> <li>• Zeigen Sie die IP-Adresse auf dem Startbildschirm an.</li> <li>• Die IP-Adresse wird in vier Zahlengruppen angezeigt, die durch Punkte voneinander abgetrennt sind. Zum Beispiel: 123.123.123.123.</li> </ul> <p>Stimmt die IP-Adresse des Druckers?</p>	Wechseln Sie zu Schritt 3.	Geben Sie die korrekte IP-Adresse des Druckers in das Adressfeld ein.
<p><b>Schritt 3</b> Überprüfen Sie, ob Sie einen unterstützten Browser nutzen:</p> <ul style="list-style-type: none"> <li>• Internet Explorer Version 11 oder höher</li> <li>• Microsoft Edge</li> <li>• Safari Version 6 oder höher</li> <li>• Google Chrome™ Version 32 oder höher</li> <li>• Mozilla Firefox Version 24 oder höher</li> </ul> <p>Wird Ihr Browser unterstützt?</p>	Wechseln Sie zu Schritt 4.	Installieren Sie einen unterstützten Browser.
<p><b>Schritt 4</b> Die Netzwerkverbindung muss aktiv sein.</p> <p>Ist die Netzwerkverbindung aktiv?</p>	Wechseln Sie zu Schritt 5.	Wenden Sie sich an den Systemadministrator.
<p><b>Schritt 5</b> Stellen Sie sicher, dass die Kabelverbindungen zum Drucker und zum Druckserver ordnungsgemäß angeschlossen sind. Weitere Informationen finden Sie in der Dokumentation zu Ihrem Drucker.</p> <p>Sind die Kabel fest angeschlossen?</p>	Wechseln Sie zu Schritt 6.	Befestigen Sie die Kabelverbindungen.
<p><b>Schritt 6</b> Überprüfen Sie, ob die Webproxyserver deaktiviert sind.</p> <p>Sind die Webproxyserver deaktiviert?</p>	Wechseln Sie zu Schritt 7.	Wenden Sie sich an den Systemadministrator.

Aktion	Ja	Nein
<p><b>Schritt 7</b> Greifen Sie auf den Embedded Web Server zu.</p> <p>Lässt sich der Embedded Web Server öffnen?</p>	Das Problem wurde behoben.	Wenden Sie sich an Ihren <a href="#">Händler</a> .

## Flash-Laufwerk kann nicht gelesen werden

Aktion	Ja	Nein
<p><b>Schritt 1</b> Überprüfen Sie, ob der Drucker im Moment nicht einen anderen Auftrag verarbeitet.</p> <p>Ist der Drucker bereit?</p>	Wechseln Sie zu Schritt 2.	Warten Sie, bis der Drucker den anderen Auftrag beendet hat.
<p><b>Schritt 2</b> Überprüfen Sie, ob das Flash-Laufwerk an den vorderen USB-Anschluss angeschlossen wurde.</p> <p><b>Hinweis:</b> Das Flash-Laufwerk funktioniert nicht, wenn es an den hinteren USB-Anschluss angeschlossen wurde.</p> <p>Ist das Flash-Laufwerk am richtigen Anschluss angeschlossen?</p>	Wechseln Sie zu Schritt 3.	Schließen Sie das Flash-Laufwerk am richtigen Anschluss an.
<p><b>Schritt 3</b> Überprüfen Sie, ob das Flash-Laufwerk unterstützt wird. Weitere Informationen finden Sie unter "<a href="#">Unterstützte Flash-Laufwerke und Dateitypen</a>" auf Seite 37.</p> <p>Wird das Flash-Laufwerk unterstützt?</p>	Wechseln Sie zu Schritt 4.	Schließen Sie ein unterstütztes Flash-Laufwerk an.
<p><b>Schritt 4</b></p> <p><b>a</b> Überprüfen Sie, ob der USB-Anschluss aktiviert ist. Weitere Informationen finden Sie unter "<a href="#">Aktivieren des USB-Anschlusses</a>" auf Seite 216.</p> <p><b>b</b> Entfernen Sie das Flash-Laufwerk und schließen Sie es erneut an.</p> <p>Erkennt der Drucker das Flash-Laufwerk?</p>	Das Problem wurde behoben.	Wenden Sie sich an Ihren <a href="#">Händler</a> .

## Aktivieren des USB-Anschlusses

Berühren Sie auf dem Startbildschirm die Option **Einstellungen** > **Netzwerk/Anschlüsse** > **USB** > **USB-Anschluss aktivieren**.



## Überprüfen der Druckerverbindung

**1** Berühren Sie auf dem Startbildschirm die Option **Einstellungen > Berichte > Netzwerk > Netzwerk-Konfigurationsseite**.

**2** Überprüfen Sie im ersten Abschnitt der Netzwerk-Konfigurationsseite, ob als Status "Verbunden" angegeben ist.

Wenn der Status "Nicht verbunden" lautet, ist möglicherweise der LAN-Drop nicht aktiv oder das Netzwerkkabel nicht eingesteckt oder fehlerhaft. Wenden Sie sich an den Administrator, um das Problem zu beheben.

## Probleme mit Hardwareoptionen

### Beschädigter Flash-Speicher gefunden

Wenden Sie sich an Ihren [Händler](#).

### Nicht genügend freier Flash-Speicher für Ressourcen

Wenden Sie sich an Ihren [Händler](#).

### Unformatierter Flash-Speicher gefunden

Probieren Sie eine oder mehrere der folgenden Methoden:

- Wählen Sie auf dem Bedienfeld **Fortfahren** aus, um die Defragmentierung anzuhalten und den Druckvorgang fortzusetzen.
- Formatieren Sie den Flash-Speicher.

**Hinweis:** Wenn die Fehlermeldung weiterhin angezeigt wird, kann es sein, dass der Flash-Speicher beschädigt ist und ausgetauscht werden muss.

## Probleme mit Verbrauchsmaterial

### Kassette austauschen, falsche Druckerregion

Setzen Sie die richtige Tonerkassette ein.

### Nicht vom Druckerhersteller stammendes Verbrauchsmaterial

Der Drucker hat festgestellt, dass unbekannte Verbrauchsmaterialien oder Teile im Drucker verwendet werden.

Eine optimale Funktionsweise Ihres Druckers kann nur mit Originalverbrauchsmaterialien und Originalteilen des Druckerherstellers gewährleistet werden. Die Verwendung von Verbrauchsmaterialien oder Teilen von Drittanbietern könnte die Leistung, Zuverlässigkeit oder Lebensdauer des Druckers und seiner Bildkomponenten beeinträchtigen.

Sämtliche Lebensdauerindikatoren sind darauf ausgerichtet, dass Verbrauchsmaterialien und Teile vom Druckerhersteller verwendet werden. Werden Verbrauchsmaterialien oder Teile von Drittanbietern verwendet, kann dies zu unvorhersehbaren Ergebnissen führen. Werden Bildkomponenten länger als vorgesehen verwendet, können der Drucker oder entsprechende Komponenten dadurch beschädigt werden.

**Warnung—Mögliche Schäden:** Die Verwendung von Verbrauchsmaterialien oder Teilen von Drittanbietern kann sich auf die Garantie auswirken. Schäden, die durch die Verwendung von Verbrauchsmaterial oder Teilen von Drittanbietern entstanden sind, werden u. U. nicht durch die Garantie abgedeckt.

Wenn Sie diese Risiken einzeln und insgesamt akzeptieren und mit der Verwendung von Verbrauchsmaterial oder Teilen, bei dem bzw. bei denen es sich nicht um das Original handelt, für den Drucker fortfahren möchten, drücken Sie auf dem Bedienfeld gleichzeitig die Tasten **X** und **#** und halten Sie sie 15 Sekunden lang gedrückt.

Wenn Sie diese Risiken nicht eingehen möchten, dann nehmen Sie Verbrauchsmaterialien oder Teile eines Drittanbieters aus dem Drucker heraus, und legen bzw. setzen Sie dann Originalverbrauchsmaterialien oder Originalteile des Druckerherstellers ein.

## Probleme mit der Papierzufuhr

### Umschlägen kleben beim Drucken aneinander

Aktion	Ja	Nein
<p><b>Schritt 1</b></p> <p><b>a</b> Verwenden Sie einen Umschlag, der in einer trockenen Umgebung gelagert wurde.</p> <p><b>Hinweis:</b> Das Bedrucken von Briefumschlägen mit hohem Feuchtigkeitsgehalt kann zum Aneinanderkleben der selbstklebenden Laschen führen.</p> <p><b>b</b> Senden Sie den Druckauftrag.</p> <p>Kleben die Umschläge beim Drucken aneinander?</p>	<p>Wechseln Sie zu Schritt 2.</p>	<p>Das Problem wurde behoben.</p>
<p><b>Schritt 2</b></p> <p><b>a</b> Stellen Sie sicher, dass die Option "Papiersorte" auf Briefumschlag eingestellt ist.</p> <p>Berühren Sie auf dem Bedienfeld <b>Einstellungen &gt; Papier &gt; Fachkonfiguration &gt; Papierformat/-sorte &gt;</b>, und wählen Sie einen Papiereinzug aus.</p> <p><b>b</b> Senden Sie den Druckauftrag.</p> <p>Kleben die Umschläge beim Drucken aneinander?</p>	<p>Wenden Sie sich an Ihren <a href="#">Händler</a>.</p>	<p>Das Problem wurde behoben.</p>

## Sortiertes Drucken funktioniert nicht

Aktion	Ja	Nein
<p><b>Schritt 1</b></p> <p><b>a</b> Berühren Sie auf dem Bedienfeld <b>Einstellungen &gt; Drucken &gt; Layout &gt; Sortieren &gt; Ein [1,2,1,2,1,2]</b>.</p> <p><b>b</b> Drucken Sie das Dokument.</p> <p>Sind die Seiten richtig sortiert?</p>	Das Problem wurde behoben.	Wechseln Sie zu Schritt 2.
<p><b>Schritt 2</b></p> <p><b>a</b> Öffnen Sie im Dokument, das Sie drucken möchten, das Dialogfeld Drucken, und wählen Sie <b>Sortieren</b> aus.</p> <p><b>b</b> Drucken Sie das Dokument.</p> <p>Sind die Seiten richtig sortiert?</p>	Das Problem wurde behoben.	Wechseln Sie zu Schritt 3.
<p><b>Schritt 3</b></p> <p><b>a</b> Verringern Sie die Anzahl der zu druckenden Seiten.</p> <p><b>b</b> Drucken Sie das Dokument.</p> <p>Sind die Seiten richtig sortiert?</p>	Das Problem wurde behoben.	Wenden Sie sich an Ihren <a href="#">Händler</a> .

## Papier wellt sich



Aktion	Ja	Nein
<p><b>Schritt 1</b></p> <p><b>a</b> Bringen Sie die Führungen im Fach für das eingelegte Papier in die richtige Position.</p> <p><b>b</b> Drucken Sie das Dokument.</p> <p>Ist das Papier gewellt?</p>	Wechseln Sie zu Schritt 2.	Das Problem wurde behoben.

Aktion	Ja	Nein
<p><b>Schritt 2</b></p> <p><b>a</b> Geben Sie die Papiersorte je nach Betriebssystem im Dialogfeld Druckeinstellungen oder Drucken an.</p> <p><b>Hinweise:</b></p> <ul style="list-style-type: none"> <li>• Stellen Sie sicher, dass die Einstellung dem eingelegten Papier entspricht.</li> <li>• Sie können die Einstellung auch auf dem Bedienfeld des Druckers ändern. Berühren Sie auf dem Startbildschirm die Option <b>Einstellungen &gt; Papier &gt; Fachkonfiguration &gt; Papierformat/-sorte</b>.</li> </ul> <p><b>b</b> Drucken Sie das Dokument.</p> <p>Ist das Papier gewellt?</p>	Wechseln Sie zu Schritt 3.	Das Problem wurde behoben.
<p><b>Schritt 3</b></p> <p>Drucken Sie auf der anderen Seite des Papiers.</p> <p><b>a</b> Entfernen Sie das Papier, drehen Sie es um, und legen Sie es anschließend wieder ein.</p> <p><b>b</b> Drucken Sie das Dokument.</p> <p>Ist das Papier gewellt?</p>	Wechseln Sie zu Schritt 4.	Das Problem wurde behoben.
<p><b>Schritt 4</b></p> <p><b>a</b> Legen Sie Papier aus einem neuen Paket ein.</p> <p><b>Hinweis:</b> Papier kann bei hoher Luftfeuchtigkeit feucht werden. Bewahren Sie Papier in der Originalverpackung auf, bis Sie es verwenden.</p> <p><b>b</b> Drucken Sie das Dokument.</p> <p>Ist das Papier gewellt?</p>	Wenden Sie sich an Ihren <a href="#">Händler</a> .	Das Problem wurde behoben.

## Die Fachverbindung funktioniert nicht

Aktion	Ja	Nein
<p><b>Schritt 1</b></p> <p><b>a</b> Überprüfen Sie, ob die Fächer dasselbe Papierformat und dieselbe Papiersorte enthalten.</p> <p><b>b</b> Überprüfen Sie, ob die Papierführungen korrekt positioniert sind.</p> <p><b>c</b> Drucken Sie das Dokument.</p> <p>Sind die Fächer richtig verbunden?</p>	Das Problem wurde behoben.	Wechseln Sie zu Schritt 2.

Aktion	Ja	Nein
<p><b>Schritt 2</b></p> <p><b>a</b> Berühren Sie auf dem Startbildschirm die Option <b>Einstellungen &gt; Papier &gt; Fachkonfiguration &gt; Papierformat/-sorte</b>.</p> <p><b>b</b> Stellen Sie sicher, dass die Einstellungen "Papierformat" und "Papiersorte" mit den verknüpften Fächern übereinstimmen.</p> <p><b>c</b> Drucken Sie das Dokument.</p> <p>Sind die Fächer richtig verbunden?</p>	Das Problem wurde behoben.	Wechseln Sie zu Schritt 3.
<p><b>Schritt 3</b></p> <p><b>a</b> Stellen Sie sicher, dass die Option Verbinden von Fächern auf Auto eingestellt ist. Weitere Informationen finden Sie unter "<a href="#">Verbinden von Fächern</a>" auf Seite 27.</p> <p><b>b</b> Drucken Sie das Dokument.</p> <p>Sind die Fächer richtig verbunden?</p>	Das Problem wurde behoben.	Wenden Sie sich an Ihren <a href="#">Händler</a> .

## Es kommt häufig zu Papierstaus.

Aktion	Ja	Nein
<p><b>Schritt 1</b></p> <p><b>a</b> Ziehen Sie das Fach heraus.</p> <p><b>b</b> Überprüfen Sie, ob das Papier richtig eingelegt ist.</p> <p><b>Hinweise:</b></p> <ul style="list-style-type: none"> <li>• Stellen Sie sicher, dass die Papierführungen korrekt positioniert sind.</li> <li>• Stellen Sie sicher, dass die Stapelhöhe die Markierung für die maximale Papierfüllung nicht überschreitet.</li> <li>• Stellen Sie sicher, dass Sie nur auf Papier im empfohlenen Format und der angegebenen Sorte drucken.</li> </ul> <p><b>c</b> Schieben Sie das Fach in den Drucker.</p> <p><b>d</b> Drucken Sie das Dokument.</p> <p>Treten häufig Papierstaus auf?</p>	Wechseln Sie zu Schritt 2.	Das Problem wurde behoben.
<p><b>Schritt 2</b></p> <p><b>a</b> Berühren Sie auf dem Startbildschirm die Option <b>Einstellungen &gt; Papier &gt; Fachkonfiguration &gt; Papierformat/-sorte</b>.</p> <p><b>b</b> Legen Sie das passende Papierformat und die Papiersorte fest.</p> <p><b>c</b> Drucken Sie das Dokument.</p> <p>Treten häufig Papierstaus auf?</p>	Wechseln Sie zu Schritt 3.	Das Problem wurde behoben.

Aktion	Ja	Nein
<p><b>Schritt 3</b></p> <p><b>a</b> Legen Sie Papier aus einem neuen Paket ein.</p> <p><b>Hinweis:</b> Papier kann bei hoher Luftfeuchtigkeit feucht werden. Bewahren Sie Papier in der Originalverpackung auf, bis Sie es verwenden.</p> <p><b>b</b> Drucken Sie das Dokument.</p> <p>Treten häufig Papierstaus auf?</p>	Wenden Sie sich an Ihren <a href="#">Händler</a> .	Das Problem wurde behoben.

## Gestaute Seiten werden nicht neu gedruckt

Aktion	Ja	Nein
<p><b>a</b> Berühren Sie auf dem Startbildschirm die Option <b>Einstellungen &gt; Gerät &gt; Benachrichtigungen &gt; Gestaute Seiten wiederherstellen</b></p> <p><b>b</b> Wählen Sie im Menü Nach Stau weiter die Option <b>Ein</b> oder <b>Auto</b>.</p> <p><b>c</b> Drucken Sie das Dokument.</p> <p>Werden die gestauten Seiten neu gedruckt?</p>	Das Problem wurde behoben.	Wenden Sie sich an Ihren <a href="#">Händler</a> .

## Druckprobleme

### Vertrauliche und andere angehaltene Dokumente werden nicht gedruckt

Aktion	Ja	Nein
<p><b>Schritt 1</b></p> <p><b>a</b> Prüfen Sie am Bedienfeld, ob die Dokumente in der Liste Angehaltene Aufträge aufgeführt sind.</p> <p><b>Hinweis:</b> Wenn die Dokumente nicht aufgeführt sind, drucken Sie anschließend die Dokumente mit den Optionen "Drucken" und "Zurückhalten".</p> <p><b>b</b> Drucken Sie die Dokumente.</p> <p>Werden die Dokumente gedruckt?</p>	Das Problem wurde behoben.	Wechseln Sie zu Schritt 2.
<p><b>Schritt 2</b></p> <p>Der Druckauftrag enthält möglicherweise einen Formatierungsfehler oder ungültige Daten.</p> <ul style="list-style-type: none"> <li>• Löschen Sie den Druckauftrag, und senden Sie ihn erneut.</li> <li>• Erzeugen Sie bei PDF-Dateien eine neue Datei, und drucken Sie anschließend die Dokumente.</li> </ul> <p>Werden die Dokumente gedruckt?</p>	Das Problem wurde behoben.	Wechseln Sie zu Schritt 3.

Aktion	Ja	Nein
<p><b>Schritt 3</b>            Beim Drucken über das Internet interpretiert der Drucker unter Umständen mehrere Auftrags titel als Duplikate.</p> <p><b>a</b> Öffnen Sie das Dialogfeld "Druckeinstellungen".</p> <p><b>b</b> Klicken Sie auf der Registerkarte "Drucken und Zurückhalten" auf <b>"Drucken und Zurückhalten" verwenden</b> und dann auf <b>Doppelte Dokumente beibehalten</b>.</p> <p><b>c</b> Geben Sie im Abschnitt "Vertraulicher Druck" eine PIN ein.</p> <p><b>d</b> Drucken Sie die Dokumente.</p> <p>Werden die Dokumente gedruckt?</p>	Das Problem wurde behoben.	Wechseln Sie zu Schritt 4.
<p><b>Schritt 4</b></p> <p><b>a</b> Löschen Sie einige angehaltene Aufträge, um Druckerspeicher freizugeben.</p> <p><b>b</b> Drucken Sie die Dokumente.</p> <p>Werden die Dokumente gedruckt?</p>	Das Problem wurde behoben.	Wenden Sie sich an Ihren <a href="#">Händler</a> .

## Langsames Drucken

Aktion	Ja	Nein
<p><b>Schritt 1</b>            Stellen Sie sicher, dass das Druckerkabel sicher am Drucker und am Computer, den Druckservern oder an einem anderen Netzwerkgerät angeschlossen ist.</p> <p>Druckt der Drucker langsam?</p>	Wechseln Sie zu Schritt 2.	Das Problem wurde behoben.
<p><b>Schritt 2</b></p> <p><b>a</b> Stellen Sie sicher, dass der Drucker sich nicht im Stillen Modus befindet.            Berühren Sie auf dem Startbildschirm die Option <b>Einstellungen &gt; Gerät &gt; Wartung &gt; Konfigurationsmenü &gt; Gerätebetrieb &gt; Stiller Modus</b>.</p> <p><b>b</b> Drucken Sie das Dokument.</p> <p>Druckt der Drucker langsam?</p>	Wechseln Sie zu Schritt 3.	Das Problem wurde behoben.
<p><b>Schritt 3</b></p> <p><b>a</b> Geben Sie die Druckauflösung je nach Betriebssystem im Dialogfeld "Druckeinstellungen" oder "Drucken" an.</p> <p><b>b</b> Legen Sie die Auflösung auf 4800 CQ fest.</p> <p><b>c</b> Drucken Sie das Dokument.</p> <p>Druckt der Drucker langsam?</p>	Wechseln Sie zu Schritt 4.	Das Problem wurde behoben.

Aktion	Ja	Nein
<p><b>Schritt 4</b></p> <p><b>a</b> Berühren Sie auf dem Startbildschirm die Option <b>Einstellungen</b> &gt; <b>Druckqualität</b> &gt; <b>Druck-</b> &gt; <b>auflösung</b>.</p> <p><b>b</b> Legen Sie die Auflösung auf 4800 CQ fest.</p> <p><b>c</b> Drucken Sie das Dokument.</p> <p>Druckt der Drucker langsam?</p>	Wechseln Sie zu Schritt 5.	Das Problem wurde behoben.
<p><b>Schritt 5</b></p> <p><b>a</b> Geben Sie die Papiersorte je nach Betriebssystem im Dialogfeld "Druckeinstellungen" oder "Drucken" an.</p> <p><b>Hinweise:</b></p> <ul style="list-style-type: none"> <li>• Stellen Sie sicher, dass die Einstellung dem eingelegten Papier entspricht.</li> <li>• Sie können die Einstellung auch auf dem Bedienfeld des Druckers ändern. Berühren Sie auf dem Startbildschirm die Option <b>Einstellungen</b> &gt; <b>Papier</b> &gt; <b>Fachkonfiguration</b> &gt; <b>Papierformat/-sorte</b>.</li> <li>• Schwereres Papier wird langsamer bedruckt.</li> <li>• Papier, das schmaler ist als die Formate "Letter", "A4" und "Legal" wird eventuell langsamer bedruckt.</li> </ul> <p><b>b</b> Drucken Sie das Dokument.</p> <p>Druckt der Drucker langsam?</p>	Wechseln Sie zu Schritt 6.	Das Problem wurde behoben.
<p><b>Schritt 6</b></p> <p><b>a</b> Stellen Sie sicher, dass die Druckereinstellungen für Papierstruktur und Gewicht mit den Eigenschaften des eingelegten Papiers übereinstimmen.</p> <p>Berühren Sie auf dem Startbildschirm die Option <b>Einstellungen</b> &gt; <b>Papier</b> &gt; <b>Medienkonfiguration</b> &gt; <b>Druckmedien</b>.</p> <p><b>Hinweis:</b> Eine raue Papierstruktur und schwereres Papiergewicht können den Druckvorgang verlangsamen.</p> <p><b>b</b> Drucken Sie das Dokument.</p> <p>Druckt der Drucker langsam?</p>	Wechseln Sie zu Schritt 7.	Das Problem wurde behoben.
<p><b>Schritt 7</b></p> <p>Entfernen Sie angehaltene Aufträge.</p> <p>Druckt der Drucker langsam?</p>	Wechseln Sie zu Schritt 8.	Das Problem wurde behoben.



Aktion	Ja	Nein
<p><b>Schritt 8</b></p> <p><b>a</b> Stellen Sie sicher, dass der Drucker sich nicht überhitzt.</p> <p><b>Hinweise:</b></p> <ul style="list-style-type: none"> <li>• Lassen Sie den Drucker nach einem umfangreichen Druckauftrag abkühlen.</li> <li>• Beachten Sie die empfohlene Umgebungstemperatur für den Drucker. Weitere Informationen finden Sie unter <a href="#">"Auswahl eines Druckerstandorts" auf Seite 10.</a></li> </ul> <p><b>b</b> Drucken Sie das Dokument.</p> <p>Druckt der Drucker langsam?</p>	Wenden Sie sich an Ihren <a href="#">Händler</a> .	Das Problem wurde behoben.

## Druckaufträge werden nicht gedruckt

Aktion	Ja	Nein
<p><b>Schritt 1</b></p> <p><b>a</b> Wählen Sie im zu druckenden Dokument das Dialogfenster "Drucken" und prüfen Sie, ob Sie den korrekten Drucker ausgewählt haben.</p> <p><b>b</b> Drucken Sie das Dokument.</p> <p>Wird das Dokument gedruckt?</p>	Das Problem wurde behoben.	Wechseln Sie zu Schritt 2.
<p><b>Schritt 2</b></p> <p><b>a</b> Überprüfen Sie, ob der Drucker eingeschaltet ist.</p> <p><b>b</b> Beheben Sie alle Fehlermeldungen, die auf dem Display angezeigt werden.</p> <p><b>c</b> Drucken Sie das Dokument.</p> <p>Wird das Dokument gedruckt?</p>	Das Problem wurde behoben.	Wechseln Sie zu Schritt 3.
<p><b>Schritt 3</b></p> <p><b>a</b> Überprüfen Sie, ob die Anschlüsse funktionieren und ob die Kabel richtig an den Computer und den Drucker angeschlossen sind. Weitere Informationen finden Sie in dem im Lieferumfang des Druckers enthaltenen Installationshandbuch.</p> <p><b>b</b> Drucken Sie das Dokument.</p> <p>Wird das Dokument gedruckt?</p>	Das Problem wurde behoben.	Wechseln Sie zu Schritt 4.
<p><b>Schritt 4</b></p> <p><b>a</b> Schalten Sie den Drucker aus, warten Sie etwa 10 Sekunden lang, und schalten Sie den Drucker dann wieder ein.</p> <p><b>b</b> Drucken Sie das Dokument.</p> <p>Wird das Dokument gedruckt?</p>	Das Problem wurde behoben.	Wechseln Sie zu Schritt 5.

Aktion	Ja	Nein
<p><b>Schritt 5</b></p> <p><b>a</b> Entfernen Sie den Druckertreiber und installieren Sie ihn neu.</p> <p><b>b</b> Drucken Sie das Dokument.</p> <p>Wird das Dokument gedruckt?</p>	Das Problem wurde behoben.	Wenden Sie sich an Ihren <a href="#">Händler</a> .

## Auftrag wird aus dem falschen Fach oder auf falschem Papier gedruckt

Aktion	Ja	Nein
<p><b>Schritt 1</b></p> <p><b>a</b> Überprüfen Sie, ob Sie das richtige Papier verwenden.</p> <p><b>b</b> Drucken Sie das Dokument.</p> <p>Wird das Dokument auf dem richtigen Papier gedruckt?</p>	Wechseln Sie zu Schritt 2.	Legen Sie Papier mit dem richtigen Format und der richtigen Sorte ein.
<p><b>Schritt 2</b></p> <p><b>a</b> Geben Sie Papierformat und Papiersorte je nach Betriebssystem im Dialogfeld "Druckeinstellungen" oder "Drucken" an.</p> <p><b>Hinweis:</b> Sie können die Einstellungen auch auf dem Bedienfeld des Druckers ändern. Berühren Sie auf dem Startbildschirm die Option <b>Einstellungen &gt; Papier &gt; Fachkonfiguration &gt; Papierformat/-sorte</b>.</p> <p><b>b</b> Stellen Sie sicher, dass die Einstellungen dem im Fach eingelegten Papier entsprechen.</p> <p><b>c</b> Drucken Sie das Dokument.</p> <p>Wird das Dokument auf dem richtigen Papier gedruckt?</p>	Das Problem wurde behoben.	Wechseln Sie zu Schritt 3.
<p><b>Schritt 3</b></p> <p><b>a</b> Prüfen Sie, ob die Fächer verbunden sind.</p> <p>Weitere Informationen finden Sie unter "<a href="#">Verbinden von Fächern</a>" auf Seite 27.</p> <p><b>b</b> Drucken Sie das Dokument.</p> <p>Wird das Dokument aus dem richtigen Fach gedruckt?</p>	Das Problem wurde behoben.	Wenden Sie sich an Ihren <a href="#">Händler</a> .

## Der Drucker reagiert nicht

Aktion	Ja	Nein
<p><b>Schritt 1</b> Überprüfen Sie, ob das Netzkabel mit der Stromquelle verbunden ist.</p> <p> <b>VORSICHT – MÖGLICHE VERLETZUNGSGEFAHR</b> Um Feuer- und Stromschlaggefahr zu vermeiden, schließen Sie das Netzkabel direkt an eine ordnungsgemäß geerdete Steckdose an, die sich in der Nähe des Geräts befindet und leicht zugänglich ist.</p> <p>Reagiert der Drucker?</p>	Das Problem wurde behoben.	Wechseln Sie zu Schritt 2.
<p><b>Schritt 2</b> Überprüfen Sie, ob die Steckdose durch einen Schutzschalter oder einen anderen Schalter stromlos geschaltet ist.</p> <p>Ist die Steckdose durch einen Schutzschalter oder einen anderen Schalter stromlos?</p>	Schalten Sie den Netzschalter ein oder setzen Sie den Schutzschalter zurück.	Wechseln Sie zu Schritt 3.
<p><b>Schritt 3</b> Überprüfen Sie, ob der Drucker eingeschaltet ist.</p> <p>Ist der Drucker eingeschaltet?</p>	Wechseln Sie zu Schritt 4.	Schalten Sie den Drucker ein.
<p><b>Schritt 4</b> Überprüfen Sie, ob der Drucker im Ruhe- oder Energiesparmodus ist.</p> <p>Ist der Drucker im Ruhe- oder Energiesparmodus?</p>	Drücken Sie die Netztaaste , um den Drucker wieder einzuschalten.	Wechseln Sie zu Schritt 5.
<p><b>Schritt 5</b> Überprüfen Sie, ob die Kabel, die den Drucker und Computer verbinden, in die richtigen Anschlüsse eingesteckt sind.</p> <p>Sind die Kabel in die richtigen Anschlüsse eingesteckt?</p>	Wechseln Sie zu Schritt 6.	Stecken Sie die Kabel in die richtigen Anschlüsse.
<p><b>Schritt 6</b> Installieren Sie den richtigen Druckertreiber.</p> <p>Reagiert der Drucker?</p>	Das Problem wurde behoben.	Wechseln Sie zu Schritt 7.
<p><b>Schritt 7</b> Schalten Sie den Drucker aus, warten Sie etwa 10 Sekunden lang, und schalten Sie den Drucker dann wieder ein.</p> <p>Reagiert der Drucker?</p>	Das Problem wurde behoben.	Wenden Sie sich an Ihren <a href="#">Händler</a> .

## Druckqualität ist schlecht

### Leere oder weiße Seiten



Wenden Sie sich an Ihren [Händler](#).

### Zu dunkler Druck



**Hinweis:** Drucken Sie vor der Problemlösung die Qualitätstestseiten aus, um die fehlende Farbe zu bestimmen. Tippen Sie auf dem Startbildschirm auf die Option **Einstellungen > Fehlersuche > Testseite drucken**.

Aktion	Ja	Nein
<p><b>Schritt 1</b></p> <p><b>a</b> Führen Sie Farbe anpassen aus. Berühren Sie auf dem Startbildschirm die Option <b>Einstellungen &gt; Drucken &gt; Qualität &gt; Erweiterte Bildfunktionen &gt; Farbe anpassen</b>.</p> <p><b>b</b> Drucken Sie das Dokument.</p> <p>Ist der Ausdruck zu dunkel?</p>	<p>Wechseln Sie zu Schritt 2.</p>	<p>Das Problem wurde behoben.</p>
<p><b>Schritt 2</b></p> <p><b>a</b> Reduzieren Sie den Tonerauftrag je nach Betriebssystem im Dialogfeld "Druckeinstellungen" oder "Drucken". <b>Hinweis:</b> Sie können die Einstellung auch auf dem Bedienfeld des Druckers ändern. Berühren Sie auf dem Startbildschirm die Option <b>Einstellungen &gt; Druck- &gt; qualität &gt; Tonerauftrag</b>.</p> <p><b>b</b> Drucken Sie das Dokument.</p> <p>Ist der Ausdruck zu dunkel?</p>	<p>Wechseln Sie zu Schritt 3.</p>	<p>Das Problem wurde behoben.</p>

Aktion	Ja	Nein
<p><b>Schritt 3</b></p> <p><b>a</b> Geben Sie die Papiersorte je nach Betriebssystem im Dialogfeld "Druckeinstellungen" oder "Drucken" an.</p> <p><b>Hinweise:</b></p> <ul style="list-style-type: none"> <li>• Stellen Sie sicher, dass die Einstellung dem im Fach eingelegten Papier entspricht.</li> <li>• Sie können die Einstellung auch auf dem Bedienfeld des Druckers ändern. Berühren Sie auf dem Startbildschirm die Option <b>Einstellungen</b> &gt; <b>Papier</b> &gt; <b>Fachkonfiguration</b> &gt; <b>Papierformat/-sorte</b>.</li> </ul> <p><b>b</b> Drucken Sie das Dokument.</p> <p>Ist der Ausdruck zu dunkel?</p>	Wechseln Sie zu Schritt 4.	Das Problem wurde behoben.
<p><b>Schritt 4</b></p> <p>Stellen Sie sicher, dass das Papier keine strukturierte oder raue Oberfläche hat.</p> <p>Drucken Sie auf strukturiertem oder rauem Papier?</p>	Wechseln Sie zu Schritt 5.	Fahren Sie mit Schritt 6 fort.
<p><b>Schritt 5</b></p> <p><b>a</b> Ersetzen Sie das strukturierte oder raue Papier durch Normalpapier.</p> <p><b>b</b> Drucken Sie das Dokument.</p> <p>Ist der Ausdruck zu dunkel?</p>	Wechseln Sie zu Schritt 6.	Das Problem wurde behoben.
<p><b>Schritt 6</b></p> <p><b>a</b> Legen Sie Papier aus einem neuen Paket ein.</p> <p><b>Hinweis:</b> Papier kann bei hoher Luftfeuchtigkeit feucht werden. Bewahren Sie Papier in der Originalverpackung auf, bis Sie es verwenden.</p> <p><b>b</b> Drucken Sie das Dokument.</p> <p>Ist der Ausdruck zu dunkel?</p>	Wenden Sie sich an Ihren <a href="#">Händler</a> .	Das Problem wurde behoben.

## Geisterbilder



**Hinweis:** Drucken Sie die Testseiten aus, bevor Sie das Problem beheben. Berühren Sie auf dem Startbildschirm die Option **Einstellungen** > **Fehlersuche** > **Testseite drucken**.

Aktion	Ja	Nein
<p><b>Schritt 1</b></p> <p><b>a</b> Legen Sie Papier der richtigen Papiersorte und mit dem richtigen Papiergewicht in das Papierfach ein.</p> <p><b>b</b> Drucken Sie das Dokument.</p> <p>Treten Geisterbilder auf dem Ausdruck auf?</p>	Wechseln Sie zu Schritt 2.	Das Problem wurde behoben.
<p><b>Schritt 2</b></p> <p><b>a</b> Geben Sie die Papiersorte je nach Betriebssystem im Dialogfeld "Druckeinstellungen" oder "Drucken" an.</p> <p><b>Hinweise:</b></p> <ul style="list-style-type: none"> <li>• Stellen Sie sicher, dass die Einstellung dem im Fach eingelegten Papier entspricht.</li> <li>• Sie können die Einstellung auch auf dem Bedienfeld des Druckers ändern. Berühren Sie auf dem Startbildschirm die Option <b>Einstellungen &gt; Papier &gt; Fachkonfiguration &gt; Papierformat/-sorte</b>.</li> </ul> <p><b>b</b> Drucken Sie das Dokument.</p> <p>Treten Geisterbilder auf dem Ausdruck auf?</p>	Wechseln Sie zu Schritt 3.	Das Problem wurde behoben.
<p><b>Schritt 3</b></p> <p><b>a</b> Führen Sie Farbe anpassen aus. Berühren Sie auf dem Startbildschirm die Option <b>Einstellungen &gt; Drucken &gt; Qualität &gt; Erweiterte Bildfunktionen &gt; Farbe anpassen</b>.</p> <p><b>b</b> Drucken Sie das Dokument.</p> <p>Treten Geisterbilder auf dem Ausdruck auf?</p>	Wenden Sie sich an Ihren <b>Händler</b> .	Das Problem wurde behoben.

## Grauer oder farbiger Hintergrund

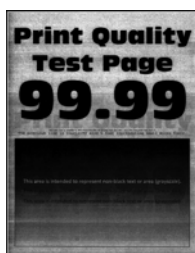

**Hinweis:** Drucken Sie die Testseiten aus, bevor Sie das Problem beheben. Berühren Sie auf dem Startbildschirm die Option **Einstellungen > Fehlersuche > Testseite drucken**.

Aktion	Ja	Nein
<p><b>Schritt 1</b></p> <p><b>a</b> Erhöhen Sie den Tonerauftrag je nach Betriebssystem im Dialogfeld "Druckeinstellungen" oder "Drucken".</p> <p><b>Hinweis:</b> Sie können die Einstellung auch auf dem Bedienfeld des Druckers ändern. Berühren Sie auf dem Startbildschirm die Option <b>Einstellungen &gt; Druck- &gt; qualität &gt; Tonerauftrag</b>.</p> <p><b>b</b> Drucken Sie das Dokument.</p> <p>Ist auf den Ausdrucken ein grauer oder farbiger Hintergrund zu sehen?</p>	Wechseln Sie zu Schritt 2.	Das Problem wurde behoben.
<p><b>Schritt 2</b></p> <p><b>a</b> Führen Sie Farbe anpassen aus.</p> <p>Berühren Sie auf dem Startbildschirm die Option <b>Einstellungen &gt; Drucken &gt; Qualität &gt; Erweiterte Bildfunktionen &gt; Farbe anpassen</b>.</p> <p><b>b</b> Drucken Sie das Dokument.</p> <p>Ist auf den Ausdrucken ein grauer oder farbiger Hintergrund zu sehen?</p>	Wenden Sie sich an Ihren <a href="#">Händler</a> .	Das Problem wurde behoben.

## Falsche Ränder



**Hinweis:** Drucken Sie die Testseiten, bevor Sie das Problem beheben. Navigieren Sie auf dem Bedienfeld zu **Einstellungen > Fehlerbehebung > Testseite drucken**. Drücken Sie bei Druckermodellen ohne Touchscreen



, um durch die Einstellungen zu navigieren.

Aktion	Ja	Nein
<p><b>Schritt 1</b></p> <p><b>a</b> Schieben Sie die Papierführungen in die für das eingelegte Papier vorgesehene Position.</p> <p><b>b</b> Drucken Sie das Dokument.</p> <p>Sind die Ränder richtig?</p>	Das Problem wurde behoben.	Wechseln Sie zu Schritt 2.

Aktion	Ja	Nein
<p><b>Schritt 2</b></p> <p><b>a</b> Geben Sie das Papierformat je nach Betriebssystem im Dialogfeld "Druckeinstellungen" oder "Drucken" an.</p> <p><b>Hinweise:</b></p> <ul style="list-style-type: none"> <li>• Stellen Sie sicher, dass die Einstellung dem eingelegten Papier entspricht.</li> <li>• Sie können die Einstellung auch auf dem Bedienfeld des Druckers ändern. Gehen Sie zu <b>Einstellungen &gt; Papier &gt; Fachkonfiguration &gt; Papierformat/-sorte</b>.</li> </ul> <p><b>b</b> Drucken Sie das Dokument.</p> <p>Sind die Ränder richtig?</p>	Das Problem wurde behoben.	Wenden Sie sich an Ihren <a href="#">Händler</a> .

## Zu heller Druck



**Hinweis:** Drucken Sie die Testseiten aus, bevor Sie das Problem beheben. Navigieren Sie auf dem Bedienfeld zu **Einstellungen > Fehlerbehebung > Testseite drucken**.

Aktion	Ja	Nein
<p><b>Schritt 1</b></p> <p><b>a</b> Führen Sie Farbe anpassen aus. Berühren Sie auf dem Startbildschirm die Option <b>Einstellungen &gt; Drucken &gt; Qualität &gt; Erweiterte Bildfunktionen &gt; Farbe anpassen</b>.</p> <p><b>b</b> Drucken Sie das Dokument.</p> <p>S</p> <p>Ist der Ausdruck zu hell?</p>	Wechseln Sie zu Schritt 2.	Das Problem wurde behoben.
<p><b>Schritt 2</b></p> <p><b>a</b> Erhöhen Sie den Tonerauftrag je nach Betriebssystem im Dialogfeld "Druckeinstellungen" oder "Drucken".</p> <p><b>Hinweis:</b> Sie können die Einstellung auch auf dem Bedienfeld des Druckers ändern. Berühren Sie auf dem Startbildschirm die Option <b>Einstellungen &gt; Druck- &gt; qualität &gt; Tonerauftrag</b>.</p> <p><b>b</b> Drucken Sie das Dokument.</p> <p>Ist der Ausdruck zu hell?</p>	Wechseln Sie zu Schritt 3.	Das Problem wurde behoben.



Aktion	Ja	Nein
<p><b>Schritt 3</b></p> <p><b>a</b> Geben Sie die Papiersorte je nach Betriebssystem im Dialogfeld "Druckeinstellungen" oder "Drucken" an.</p> <p><b>Hinweise:</b></p> <ul style="list-style-type: none"> <li>• Stellen Sie sicher, dass die Einstellung dem im Fach eingelegten Papier entspricht.</li> <li>• Sie können die Einstellung auch auf dem Bedienfeld des Druckers ändern. Berühren Sie auf dem Startbildschirm die Option <b>Einstellungen &gt; Papier &gt; Fachkonfiguration &gt; Papierformat/-sorte</b>.</li> </ul> <p><b>b</b> Drucken Sie das Dokument.</p> <p>Ist der Ausdruck zu hell?</p>	Wechseln Sie zu Schritt 4.	Das Problem wurde behoben.
<p><b>Schritt 4</b></p> <p>Stellen Sie sicher, dass das Papier keine strukturierte oder raue Oberfläche hat.</p> <p>Drucken Sie auf strukturiertem oder rauem Papier?</p>	Wechseln Sie zu Schritt 5.	Fahren Sie mit Schritt 6 fort.
<p><b>Schritt 5</b></p> <p><b>a</b> Ersetzen Sie das strukturierte oder raue Papier durch Normalpapier.</p> <p><b>b</b> Drucken Sie das Dokument.</p> <p>Ist der Ausdruck zu dunkel?</p>	Wechseln Sie zu Schritt 6.	Das Problem wurde behoben.
<p><b>Schritt 6</b></p> <p><b>a</b> Legen Sie Papier aus einem neuen Paket ein.</p> <p><b>Hinweis:</b> Papier kann bei hoher Luftfeuchtigkeit feucht werden. Bewahren Sie Papier in der Originalverpackung auf, bis Sie es verwenden.</p> <p><b>b</b> Drucken Sie das Dokument.</p> <p>Ist der Ausdruck zu hell?</p>	Wenden Sie sich an Ihren <a href="#">Händler</a> .	Das Problem wurde behoben.

## Fehlende Farben



Wenden Sie sich an Ihren [Händler](#).

## Fleckige Drucke und Punkte



**Hinweis:** Drucken Sie die Testseiten aus, bevor Sie das Problem beheben. Berühren Sie auf dem Startbildschirm die Option **Einstellungen > Fehlersuche > Testseite drucken**.

Aktion	Ja	Nein
<p><b>Schritt 1</b> Überprüfen Sie den Drucker auf ausgelaufene Tonerverunreinigungen.</p> <p>Ist der Drucker frei von ausgelaufenem Toner?</p>	Wechseln Sie zu Schritt 2.	Wenden Sie sich an Ihren <a href="#">Händler</a> .
<p><b>Schritt 2</b></p> <p><b>a</b> Geben Sie die Papiersorte und das Papierformat je nach Betriebssystem im Dialogfeld "Druckeinstellungen" oder "Drucken" an.</p> <p><b>Hinweise:</b></p> <ul style="list-style-type: none"> <li>• Stellen Sie sicher, dass die Einstellungen dem eingelegten Papier entsprechen.</li> <li>• Sie können die Einstellungen auch auf dem Bedienfeld des Druckers ändern. Berühren Sie auf dem Startbildschirm die Option <b>Einstellungen &gt; Papier &gt; Fachkonfiguration &gt; Papierformat/-sorte</b>.</li> </ul> <p><b>b</b> Drucken Sie das Dokument.</p> <p>Ist der Ausdruck fleckig?</p>	Wechseln Sie zu Schritt 3.	Das Problem wurde behoben.
<p><b>Schritt 3</b></p> <p><b>a</b> Tauschen Sie das strukturierte oder raue Papier im Fach gegen Normalpapier aus.</p> <p><b>b</b> Drucken Sie das Dokument.</p> <p>Ist der Ausdruck fleckig?</p>	Wenden Sie sich an Ihren <a href="#">Händler</a> .	Das Problem wurde behoben.

## Schiefer oder verzerrter Ausdruck



**Hinweis:** Drucken Sie die Testseiten aus, bevor Sie das Problem beheben. Berühren Sie auf dem Startbildschirm die Option **Einstellungen > Fehlersuche > Testseite drucken**.

Aktion	Ja	Nein
<p><b>Schritt 1</b></p> <p><b>a</b> Ziehen Sie das Fach heraus.</p> <p><b>b</b> Entnehmen Sie das Papier, und laden Sie Papier aus einem neuen Paket.</p> <p><b>Hinweis:</b> Papier kann bei hoher Luftfeuchtigkeit feucht werden. Bewahren Sie Papier in der Originalverpackung auf, bis Sie es verwenden.</p> <p><b>c</b> Drücken Sie die Papierführung zusammen, und schieben Sie sie in die für das einzulegende Papierformat vorgesehene Position.</p> <p><b>d</b> Schieben Sie das Fach in den Drucker.</p> <p><b>e</b> Drucken Sie das Dokument.</p> <p>Ist der Ausdruck schief oder verzerrt?</p>	<p>Wechseln Sie zu Schritt 2.</p>	<p>Das Problem wurde behoben.</p>
<p><b>Schritt 2</b></p> <p><b>a</b> Überprüfen Sie, ob Sie ein unterstütztes Papier verwenden.</p> <p><b>b</b> Drucken Sie das Dokument.</p> <p>Ist der Ausdruck schief oder verzerrt?</p>	<p>Wenden Sie sich an Ihren <a href="#">Händler</a>.</p>	<p>Das Problem wurde behoben.</p>

## Vollflächig einfarbige oder schwarze Bilder



Wenden Sie sich an Ihren [Händler](#).

### Abgeschnittene Texte oder Bilder



**Hinweis:** Drucken Sie die Testseiten aus, bevor Sie das Problem beheben. Berühren Sie auf dem Startbildschirm die Option **Einstellungen > Fehlersuche > Testseite drucken.**

Aktion	Ja	Nein
<p><b>Schritt 1</b></p> <p><b>a</b> Bringen Sie die Papierführungen im Fach für das eingelegte Papier in die richtige Position.</p> <p><b>b</b> Drucken Sie das Dokument.</p> <p>Ist die Seite oder das Bild abgeschnitten?</p>	<p>Wechseln Sie zu Schritt 2.</p>	<p>Das Problem wurde behoben.</p>
<p><b>Schritt 2</b></p> <p><b>a</b> Geben Sie das Papierformat je nach Betriebssystem im Dialogfeld "Druckeinstellungen" oder "Drucken" an.</p> <p><b>Hinweise:</b></p> <ul style="list-style-type: none"> <li>• Stellen Sie sicher, dass die Einstellung dem im Fach eingelegten Papier entspricht.</li> <li>• Sie können die Einstellung auch auf dem Bedienfeld des Druckers ändern. Berühren Sie auf dem Startbildschirm die Option <b>Einstellungen &gt; Papier &gt; Fachkonfiguration &gt; Papierformat/-sorte.</b></li> </ul> <p><b>b</b> Drucken Sie das Dokument.</p> <p>Ist die Seite oder das Bild abgeschnitten?</p>	<p>Wenden Sie sich an Ihren <a href="#">Händler</a>.</p>	<p>Das Problem wurde behoben.</p>

### Toner lässt sich leicht abwischen



**Hinweis:** Drucken Sie die Testseiten aus, bevor Sie das Problem beheben. Berühren Sie auf dem Startbildschirm die Option **Einstellungen > Fehlersuche > Testseite drucken.**

Aktion	Ja	Nein
<p><b>1</b> Geben Sie die Papiersorte je nach Betriebssystem im Dialogfeld "Druckeinstellungen" oder "Drucken" an.</p> <p><b>Hinweise:</b></p> <ul style="list-style-type: none"> <li>• Stellen Sie sicher, dass die Einstellung dem eingelegten Papier entspricht.</li> <li>• Sie können die Einstellung auch auf dem Bedienfeld des Druckers ändern. Berühren Sie auf dem Startbildschirm die Option <b>Einstellungen &gt; Papier &gt; Fachkonfiguration &gt; Papierformat/-sorte</b>.</li> </ul> <p><b>2</b> Drucken Sie das Dokument. Lässt sich der Toner abwischen?</p>	<p>Wenden Sie sich an Ihren <a href="#">Händler</a>.</p>	<p>Das Problem wurde behoben.</p>

### Ungleichmäßiger Deckungsgrad



Wenden Sie sich an Ihren [Händler](#).

### Horizontale dunkle Linien



**Hinweise:**

- Drucken Sie die Testseiten aus, bevor Sie das Problem beheben. Berühren Sie auf dem Startbildschirm die Option **Einstellungen > Fehlersuche > Testseite drucken**.
- Wenn horizontale dunkle Linien auf dem Ausdruck zu sehen sind, lesen Sie das Thema „Sich wiederholende Fehler“.

Aktion	Ja	Nein
<p><b>Schritt 1</b></p> <p><b>a</b> Geben Sie die Papierzuführung je nach Betriebssystem im Dialogfeld "Druckeinstellungen" oder "Drucken" an.</p> <p><b>b</b> Drucken Sie das Dokument.</p> <p>Weist der Ausdruck horizontale, dunkle Linien auf?</p>	<p>Wechseln Sie zu Schritt 2.</p>	<p>Das Problem wurde behoben.</p>

Aktion	Ja	Nein
<p><b>Schritt 2</b></p> <p><b>a</b> Geben Sie die Papiersorte je nach Betriebssystem im Dialogfeld "Druckeinstellungen" oder "Drucken" an.</p> <p><b>Hinweise:</b></p> <ul style="list-style-type: none"> <li>• Stellen Sie sicher, dass die Einstellung dem im Fach eingelegten Papier entspricht.</li> <li>• Sie können die Einstellung auch auf dem Bedienfeld des Druckers ändern. Berühren Sie auf dem Startbildschirm die Option <b>Einstellungen &gt; Papier &gt; Fachkonfiguration &gt; Papierformat/-sorte</b>.</li> </ul> <p><b>b</b> Drucken Sie das Dokument.</p> <p>Weist der Ausdruck horizontale, dunkle Linien auf?</p>	Wechseln Sie zu Schritt 3.	Das Problem wurde behoben.
<p><b>Schritt 3</b></p> <p><b>a</b> Legen Sie Papier aus einem neuen Paket ein.</p> <p><b>Hinweis:</b> Papier kann bei hoher Luftfeuchtigkeit feucht werden. Bewahren Sie Papier in der Originalverpackung auf, bis Sie es verwenden.</p> <p><b>b</b> Drucken Sie das Dokument.</p> <p>Weist der Ausdruck horizontale, dunkle Linien auf?</p>	Wenden Sie sich an Ihren <a href="#">Händler</a> .	Das Problem wurde behoben.

## Vertikale dunkle Linien



**Hinweis:** Drucken Sie die Testseiten aus, bevor Sie das Problem beheben. Berühren Sie auf dem Startbildschirm die Option **Einstellungen > Fehlersuche > Testseite drucken**.

Aktion	Ja	Nein
<p><b>Schritt 1</b></p> <p><b>a</b> Geben Sie die Papiersorte je nach Betriebssystem im Dialogfeld "Druckeinstellungen" oder "Drucken" an.</p> <p><b>Hinweise:</b></p> <ul style="list-style-type: none"> <li>• Stellen Sie sicher, dass die Einstellung dem im Fach eingelegten Papier entspricht.</li> <li>• Sie können die Einstellung auch auf dem Bedienfeld des Druckers ändern. Berühren Sie auf dem Startbildschirm die Option <b>Einstellungen &gt; Papier &gt; Fachkonfiguration &gt; Papierformat/-sorte</b>.</li> </ul> <p><b>b</b> Drucken Sie das Dokument.</p> <p>Weist der Ausdruck vertikale dunkle Linien oder Streifen auf?</p>	<p>Wechseln Sie zu Schritt 2.</p>	<p>Das Problem wurde behoben.</p>
<p><b>Schritt 2</b></p> <p><b>a</b> Legen Sie Papier aus einem neuen Paket ein.</p> <p><b>Hinweis:</b> Papier kann bei hoher Luftfeuchtigkeit feucht werden. Bewahren Sie Papier in der Originalverpackung auf, bis Sie es verwenden.</p> <p><b>b</b> Drucken Sie das Dokument.</p> <p>Weist der Ausdruck vertikale dunkle Linien oder Streifen auf?</p>	<p>Wenden Sie sich an Ihren <b>Händler</b>.</p>	<p>Das Problem wurde behoben.</p>

## Horizontale weiße Linien



### Hinweise:

- Drucken Sie die Testseiten aus, bevor Sie das Problem beheben. Berühren Sie auf dem Startbildschirm die Option **Einstellungen > Fehlersuche > Testseite drucken**.
- Wenn horizontale weiße Linien auf den Ausdrucken zu sehen sind, lesen Sie das Thema "Sich wiederholende Fehler".

Aktion	Ja	Nein
<p><b>Schritt 1</b></p> <p><b>a</b> Geben Sie die Papiersorte je nach Betriebssystem im Dialogfeld "Druckeinstellungen" oder "Drucken" an.</p> <p><b>Hinweise:</b></p> <ul style="list-style-type: none"> <li>• Stellen Sie sicher, dass die Einstellung dem im Fach eingelegten Papier entspricht.</li> <li>• Sie können die Einstellung auch auf dem Bedienfeld des Druckers ändern. Berühren Sie auf dem Startbildschirm die Option <b>Einstellungen &gt; Papier &gt; Fachkonfiguration &gt; Papierformat/-sorte</b>.</li> </ul> <p><b>b</b> Drucken Sie das Dokument.</p> <p>Weist der Ausdruck horizontale weiße Linien auf?</p>	<p>Wechseln Sie zu Schritt 2.</p>	<p>Das Problem wurde behoben.</p>
<p><b>Schritt 2</b></p> <p><b>a</b> Legen Sie die empfohlene Papiersorte in die angegebene Papierzuführung ein.</p> <p><b>b</b> Drucken Sie das Dokument.</p> <p>Weist der Ausdruck horizontale weiße Linien auf?</p>	<p>Wenden Sie sich an Ihren <a href="#">Händler</a>.</p>	<p>Das Problem wurde behoben.</p>

## Vertikale weiße Linien



**Hinweis:** Drucken Sie die Testseiten aus, bevor Sie das Problem beheben. Berühren Sie auf dem Startbildschirm die Option **Einstellungen > Fehlersuche > Testseite drucken**.



Aktion	Ja	Nein
<p><b>Schritt 1</b></p> <p><b>a</b> Geben Sie die Papiersorte je nach Betriebssystem im Dialogfeld "Druckeinstellungen" oder "Drucken" an.</p> <p><b>Hinweise:</b></p> <ul style="list-style-type: none"> <li>• Stellen Sie sicher, dass die Einstellung dem im Fach eingelegten Papier entspricht.</li> <li>• Sie können die Einstellung auch auf dem Bedienfeld des Druckers ändern. Berühren Sie auf dem Startbildschirm die Option <b>Einstellungen &gt; Papier &gt; Fachkonfiguration &gt; Papierformat/-sorte</b>.</li> </ul> <p><b>b</b> Drucken Sie das Dokument.</p> <p>Weist der Ausdruck vertikale weiße Linien auf?</p>	Wechseln Sie zu Schritt 2.	Das Problem wurde behoben.
<p><b>Schritt 2</b></p> <p>Überprüfen Sie, ob Sie die empfohlenen Papiersorte verwenden.</p> <p><b>a</b> Legen Sie die empfohlene Papiersorte in die angegebene Papierzuführung ein.</p> <p><b>b</b> Drucken Sie das Dokument.</p> <p>Weist der Ausdruck immer noch vertikale weiße Linien auf?</p>	Wenden Sie sich an Ihren <a href="#">Händler</a> .	Das Problem wurde behoben.

## Sich wiederholende Fehler

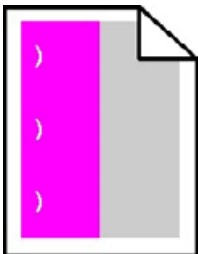

Wenden Sie sich an Ihren [Händler](#).

## Probleme mit der Farbqualität

### Anpassen des Tonerauftrags

- 1 Berühren Sie auf dem Startbildschirm die Option **Einstellungen > Drucken > Qualität**.
- 2 Passen Sie den Tonerauftrag an.
- 3 Wenden Sie die Änderungen an.

## Ändern der Farben im Ausdruck

- 1 Berühren Sie auf dem Startbildschirm die Option **Einstellungen > Drucken > Qualität > Erweiterte Bildfunktionen > Farbanpassung**.
- 2 Wählen Sie im Menü Farbanpassung die Option **Manuell > Farbanpassung Inhalt** aus.
- 3 Wählen Sie die entsprechenden Farbumwandlungseinstellung.

Objekttyp	Farbumwandlungstabellen
RGB-Bild RGB-Text RGB-Grafiken	<ul style="list-style-type: none"> <li>• Leuchtend: Generiert leuchtendere, gesättigtere Farben und kann auf alle eingehenden Farbformate angewendet werden.</li> <li>• sRGB Bildschirm: Erzeugt ein Ergebnis ähnlich den Farben eines Computerbildschirms. Die Verwendung des schwarzen Toners ist für das Drucken von Fotos optimiert.</li> <li>• Anzeige – Echtes Schwarz: Erzeugt ein Ergebnis ähnlich den Farben eines Computerbildschirms. Diese Einstellung verwendet ausschließlich schwarzen Toner, um alle möglichen neutralen Graustufen zu erzeugen.</li> <li>• sRGB Leuchtend: Erhöht die Farbsättigung für die sRGB Bildschirm-Farbanpassung. Die Verwendung des schwarzen Toners ist für den Druck von Unternehmensgrafiken optimiert.</li> <li>• Aus</li> </ul>
CMYK-Bild CMYK-Text CMYK-Grafiken	<ul style="list-style-type: none"> <li>• US-CMYK: Verwendet eine Farbanpassung, die Ergebnisse ähnlich der SWOP-Farbausgabe (Specifications for Web Offset Publishing) erzielt.</li> <li>• Euro-CMYK: Verwendet eine Farbanpassung, die Ergebnisse ähnlich der EuroScale-Farbausgabe erzeugt.</li> <li>• Leuchtend CMYK: Erhöht die Farbsättigung für die US-CMYK-Farbanpassungseinstellung.</li> <li>• Aus</li> </ul>

## Häufig gestellte Fragen (FAQ) zum Farbdruck

### Was ist die RGB-Farbdarstellung?

Die RGB-Farbdarstellung ist eine Methode, bei der Farben anhand der Intensität von rotem, grünem und blauem Licht beschrieben werden, das zur Erzeugung einer bestimmten Farbe verwendet wird. Rotes, grünes und blaues Licht kann in unterschiedlicher Intensität überlagert werden, um ein breites Spektrum an Farben zu erzeugen, die in der Natur vorkommen. Computerbildschirme, Scanner und Digitalkameras nutzen diese Methode zum Anzeigen von Farben.

### Was ist die CMYK-Farbdarstellung?

Die CMYK-Farbdarstellung ist eine Methode, bei der Farben anhand des Anteils an Cyan, Magenta, Gelb und Schwarz beschrieben werden, der zur Wiedergabe einer bestimmten Farbe verwendet wird. Tinten oder Toner in Cyan, Magenta, Gelb und Schwarz können in unterschiedlichen Mengen gedruckt werden, um ein breites Spektrum an Farben darzustellen, die in der Natur vorkommen. Druckmaschinen, Tintenstrahldrucker sowie Farblaserdrucker erzeugen auf diese Weise Farben.

### Wie werden die Farben in einem zu druckenden Dokument angegeben?

Softwareprogramme werden verwendet, um die Dokumentfarbe über RGB- bzw. CMYK-Farbkombinationen anzugeben und sie zu verändern. Weitere Informationen finden Sie in der Hilfe des Softwareprogramms.

### **Woher weiß der Drucker, welche Farbe er drucken soll?**

Wenn Sie ein Dokument drucken, werden Informationen zum Typ und zur Farbe der einzelnen Objekte an den Drucker gesendet und durch Farbumwandlungstabellen geleitet. Die Farbe wird dann in die entsprechende Menge von Cyan-, Magenta-, Gelb- und Schwarz-Toner umgesetzt, die zur Erzeugung der gewünschten Farbe notwendig ist. Die jeweilige Anwendung der Farbumwandlungstabellen wird von den Objektinformationen bestimmt. So kann beispielsweise eine bestimmte Farbumwandlungstabelle auf Texte angewendet werden, während eine andere Farbumwandlungstabelle auf Fotos angewendet wird.

### **Was versteht man unter der manuellen Farbanpassung?**

Ist die manuelle Farbanpassung aktiviert, verwendet der Drucker die benutzerdefinierten Farbumwandlungstabellen zur Objektverarbeitung. Manuelle Farbkorrektureinstellungen hängen von dem zu druckenden Objekttyp (Text, Grafiken oder Bilder) ab. Sie sind auch je nach der Farbspezifikation des Objekts im Softwareprogramm (RGB- oder CMYK-Kombinationen) spezifisch. Wie man eine andere Farbumwandlungstabelle manuell anwendet, finden Sie unter ["Ändern der Farben im Ausdruck" auf Seite 242](#).

Wenn im Softwareprogramm Farben nicht mit RGB- bzw. CMYK-Kombinationen angegeben werden, ist die Aktivierung der manuellen Farbanpassung nicht empfehlenswert. Sie ist auch dann nicht zu empfehlen, wenn die Farbanpassung durch das Softwareprogramm bzw. das Betriebssystem gesteuert wird. Bei den meisten Dokumenten wird die bevorzugte Farbe erzeugt, wenn die "Automatische Farbanpassung" ausgewählt ist.

### **Wie erhalte ich eine bestimmte Farbe (z. B. eine Farbe in einem Unternehmens-Logo)?**

Über das Druckermenü "Qualität" kann aus neun verschiedenen Farbmustervorlagen ausgewählt werden. Diese Vorlagen sind ebenfalls über die Farbmusterseite des Embedded Web Servers zugänglich. Die Auswahl einer Vorlage erzeugt mehrseitige Ausdrücke, die aus hunderten von Farbfeldern bestehen. Jedes Feld enthält eine CMYK- bzw. RGB-Kombination, je nach ausgewählter Tabelle. Die Farbe der einzelnen Felder wird durch das Durchleiten der auf dem Feld angegebenen CMYK- bzw. RGB-Kombination durch die ausgewählte Farbumwandlungstabelle erzeugt.

Sie können auf den Farbmustervorlagen das Feld identifizieren, dessen Farbe der gewünschten Farbe am ehesten entspricht. Die auf dem Feld angegebene Farbkombination kann dann zum Ändern der Objektfarbe in einem Softwareprogramm verwendet werden. Weitere Informationen finden Sie in der Hilfe des Softwareprogramms. Unter Umständen ist eine manuelle Farbanpassung zur Verwendung der ausgewählten Farbumwandlungstabelle für bestimmte Objekte erforderlich.

Die Auswahl der Farbmustervorlage für ein bestimmtes Farbübereinstimmungsproblem hängt von folgenden Faktoren ab:

- der verwendeten Einstellung für die Farbanpassung ("Auto", "Aus" oder "Manuell")
- dem zu druckenden Objekttyp (Text, Grafiken oder Bilder)
- der Farbspezifikation des Objekts im Softwareprogramm (RGB- oder CMYK-Kombinationen)

Wenn im Softwareprogramm Farben nicht mit RGB- bzw. CMYK-Kombinationen angegeben werden, ist die Aktivierung der manuellen Farbanpassung nicht empfehlenswert. Einige Softwareprogramme passen die im Softwareprogramm angegebenen RGB- bzw. CMYK-Kombinationen mittels Farbverwaltung an. In diesen Fällen entspricht die gedruckte Farbe unter Umständen nicht exakt der Farbe auf den Farbmusterseiten.

## Ausdruck erscheint verfärbt

Aktion	Ja	Nein
<p><b>Schritt 1</b></p> <p><b>a</b> Farbanpassung ausführen. Berühren Sie auf dem Startbildschirm die Option <b>Einstellungen &gt; Drucken &gt; Qualität &gt; Erweiterte Bildfunktionen &gt; Farbanpassung</b>.</p> <p><b>b</b> Drucken Sie das Dokument.</p> <p>Erscheint der Ausdruck verfärbt?</p>	Wechseln Sie zu Schritt 2.	Das Problem wurde behoben.
<p><b>Schritt 2</b></p> <p><b>a</b> Berühren Sie auf dem Startbildschirm die Option <b>Einstellungen &gt; Drucken &gt; Qualität &gt; Erweiterte Bildfunktionen &gt; Farbanpassung</b>.</p> <p><b>b</b> Passen Sie die Einstellungen an.</p> <p><b>c</b> Drucken Sie das Dokument.</p> <p>Erscheint der Ausdruck verfärbt?</p>	Wenden Sie sich an Ihren <a href="#">Händler</a> .	Das Problem wurde behoben.

## Probleme beim Faxen

### Faxnachrichten können nicht gesendet oder empfangen werden

Aktion	Ja	Nein
<p><b>Schritt 1</b></p> <p>Beheben Sie alle Fehlermeldungen, die auf dem Display angezeigt werden.</p> <p>Können Sie ein Fax versenden oder empfangen?</p>	Das Problem wurde behoben.	Wechseln Sie zu Schritt 2.
<p><b>Schritt 2</b></p> <p>Stellen Sie sicher, dass die Kabelverbindungen der folgenden Geräte ordnungsgemäß angeschlossen sind:</p> <ul style="list-style-type: none"> <li>• Telefon</li> <li>• Hörer</li> <li>• Anrufbeantworter</li> </ul> <p>Können Sie ein Fax versenden oder empfangen?</p>	Das Problem wurde behoben.	Wechseln Sie zu Schritt 3.

Aktion	Ja	Nein
<p><b>Schritt 3</b></p> <p>Prüfen Sie, ob ein Freizeichen zu hören ist.</p> <ul style="list-style-type: none"> <li>• Rufen Sie die Faxnummer an, um festzustellen, ob sie ordnungsgemäß funktioniert.</li> <li>• Wenn Sie die Funktion "Wahl im Freisprechmodus" verwenden, erhöhen Sie die Lautstärke, um zu prüfen, ob ein Freizeichen zu hören ist.</li> </ul> <p>Hören Sie ein Freizeichen?</p>	Gehen Sie zu Schritt 5.	Wechseln Sie zu Schritt 4.
<p><b>Schritt 4</b></p> <p>Prüfen Sie die Telefonbuchse an der Wand.</p> <ol style="list-style-type: none"> <li>Schließen Sie das analoge Telefon direkt an die Telefonbuchse an.</li> <li>Warten Sie auf das Freizeichen.</li> <li>Wenn Sie kein Freizeichen hören, verwenden Sie ein anderes Telefonkabel.</li> <li>Wenn Sie immer noch kein Freizeichen hören, verbinden Sie das Telefonkabel mit einer anderen Telefonbuchse.</li> <li>Wenn Sie ein Freizeichen hören, verbinden Sie den Drucker mit dieser Telefonanschlussdose.</li> </ol> <p>Können Sie ein Fax versenden oder empfangen?</p>	Das Problem wurde behoben.	Wechseln Sie zu Schritt 5.
<p><b>Schritt 5</b></p> <p>Überprüfen Sie, ob der Drucker mit einem analogen Telefondienst oder mit dem richtigen digitalen Anschluss verbunden ist.</p> <ul style="list-style-type: none"> <li>• Stellen Sie bei Verwendung eines ISDN-Telefondienstes (Integrated Services Digital Network) eine Verbindung mit einem analogen Telefonanschluss eines ISDN-Terminaladapters her. Weitere Informationen erhalten Sie bei Ihrem ISDN-Anbieter.</li> <li>• Wenn Sie DSL verwenden, benötigen Sie einen Splitter oder einen Router, der analoge Endgeräte unterstützt. Weitere Informationen erhalten Sie bei Ihrem DSL-Anbieter.</li> <li>• Wenn Sie eine Nebenstellenanlage verwenden, vergewissern Sie sich, dass Sie das Gerät an einen analogen Anschluss der Nebenstellenanlage anschließen. Sollte kein Anschluss vorhanden sein, dann sollten Sie für das Faxgerät eine analoge Telefonleitung installieren.</li> </ul> <p>Können Sie ein Fax versenden oder empfangen?</p>	Das Problem wurde behoben.	Wechseln Sie zu Schritt 6.
<p><b>Schritt 6</b></p> <p>Trennen Sie andere Geräte vorübergehend, und deaktivieren Sie andere Telefondienste.</p> <ol style="list-style-type: none"> <li>Trennen Sie andere Geräte (wie Anrufbeantworter, Computer, Modems oder Telefonleitungs-Splitter), die sich zwischen dem Drucker und der Telefonleitung befinden.</li> <li>Deaktivieren Sie die Anklopf Funktion und die Voicemail. Weitere Informationen erhalten Sie bei Ihrer Telefongesellschaft.</li> </ol> <p>Können Sie ein Fax versenden oder empfangen?</p>	Das Problem wurde behoben.	Wechseln Sie zu Schritt 7.

Aktion	Ja	Nein
<p><b>Schritt 7</b></p> <p>Scannen Sie jede Seite des Originaldokuments einzeln ein.</p> <p><b>a</b> Wählen Sie die Faxnummer.</p> <p><b>b</b> Scannen Sie das Dokument.</p> <p>Können Sie ein Fax versenden oder empfangen?</p>	Das Problem wurde behoben.	Wenden Sie sich an Ihren <a href="#">Händler</a> .

## Empfangen von Faxen möglich, Versenden jedoch nicht

Aktion	Ja	Nein
<p><b>Schritt 1</b></p> <p>Legen Sie das Originaldokument ordnungsgemäß in die automatische Dokumentzuführung (ADZ) ein oder auf das Scannerglas.</p> <p>Können Sie Faxnachrichten senden?</p>	Das Problem wurde behoben.	Wechseln Sie zu Schritt 2.
<p><b>Schritt 2</b></p> <p>Richten Sie die Kurzwahlnummer ordnungsgemäß ein.</p> <ul style="list-style-type: none"> <li>Überprüfen Sie, ob die Kurzwahlnummer für die Telefonnummer festgelegt ist, die Sie wählen möchten.</li> <li>Wählen Sie die Telefonnummer manuell.</li> </ul> <p>Können Sie Faxnachrichten senden?</p>	Das Problem wurde behoben.	Wenden Sie sich an Ihren <a href="#">Händler</a> .

## Versenden von Faxen möglich, Empfangen jedoch nicht

Aktion	Ja	Nein
<p><b>Schritt 1</b></p> <p>Stellen Sie sicher, dass Papier im Papiereinzug liegt.</p> <p>Können Sie Faxnachrichten empfangen?</p>	Das Problem wurde behoben.	Wechseln Sie zu Schritt 2.
<p><b>Schritt 2</b></p> <p>Überprüfen Sie die Einstellungen der Klingelverzögerung.</p> <p>Drücken Sie auf dem Startbildschirm auf die Option <b>Einstellungen &gt; Fax &gt; Faxeinrichtung &gt; Fax-Empfangseinstellungen &gt; Rufzeichen bis Anrufannahme</b>.</p> <p>Können Sie Faxnachrichten empfangen?</p>	Das Problem wurde behoben.	Wechseln Sie zu Schritt 3.
<p><b>Schritt 3</b></p> <p>Wenn der Drucker leere Seiten druckt, lesen Sie "<a href="#">Leere oder weiße Seiten</a>" auf Seite 228.</p> <p>Können Sie Faxnachrichten empfangen?</p>	Das Problem wurde behoben.	Wenden Sie sich an Ihren <a href="#">Händler</a> .

## Schlechte Druckqualität bei Faxen

Aktion	Ja	Nein
<p><b>Schritt 1</b> Stellen Sie sicher, dass keine Defekte bezüglich der Druckqualität vorliegen.</p> <p><b>a</b> Berühren Sie auf dem Bedienfeld <b>Einstellungen</b> &gt; <b>Fehlerbehebung</b> &gt; <b>Testseite drucken</b>.</p> <p><b>b</b> Korrigieren Sie eventuelle Defekte bezüglich der Druckqualität. Weitere Informationen finden Sie unter "<a href="#">Druckqualität ist schlecht</a>" auf Seite 228.</p> <p>Ist die Faxdruckqualität zufriedenstellend?</p>	Das Problem wurde behoben.	Wechseln Sie zu Schritt 2.
<p><b>Schritt 2</b> Verringern Sie die Übertragungsgeschwindigkeit eingehender Faxe.</p> <p><b>a</b> Berühren Sie auf dem Bedienfeld <b>Einstellungen</b> &gt; <b>Fax</b> &gt; <b>Faxeinrichtung</b> &gt; <b>Fax-Empfangseinstellungen</b> &gt; <b>Admin-Steuerung</b>.</p> <p><b>b</b> Wählen Sie im Menü Max. Geschwindigkeit eine geringere Übertragungsgeschwindigkeit aus.</p> <p>Ist die Faxdruckqualität zufriedenstellend?</p>	Das Problem wurde behoben.	Wenden Sie sich an Ihren <a href="#">Händler</a> .

## Probleme beim Scannen

### Scannen mit dem Computer ist nicht möglich

Aktion	Ja	Nein
<p><b>Schritt 1</b></p> <p><b>a</b> Schalten Sie den Drucker aus, warten Sie etwa 10 Sekunden, und schalten Sie ihn wieder ein.</p> <p><b>b</b> Senden Sie den Scanauftrag erneut.</p> <p>Können Sie den Scanauftrag senden?</p>	Das Problem wurde behoben.	Wechseln Sie zu Schritt 2.
<p><b>Schritt 2</b></p> <p><b>a</b> Stellen Sie sicher, dass die Kabel zwischen dem Drucker und dem Druckserver ordnungsgemäß angeschlossen sind. Weitere Informationen finden Sie in dem im Lieferumfang des Druckers enthaltenen Installationshandbuch.</p> <p><b>b</b> Senden Sie den Scanauftrag erneut.</p> <p>Können Sie den Scanauftrag senden?</p>	Das Problem wurde behoben.	Wenden Sie sich an Ihren <a href="#">Händler</a> .

## Unvollständige Kopien des Dokuments oder Fotos

Aktion	Ja	Nein
<p><b>Schritt 1</b></p> <p><b>a</b> Stellen Sie sicher, dass das Dokument oder Foto mit der bedruckten Seite nach unten in der oberen linken Ecke auf dem Scannerglas liegt.</p> <p><b>b</b> Kopieren Sie das Dokument oder Foto.</p> <p>Wird das Dokument oder Foto ordnungsgemäß kopiert?</p>	Das Problem wurde behoben.	Wechseln Sie zu Schritt 2.
<p><b>Schritt 2</b></p> <p><b>a</b> Stellen Sie sicher, dass das ausgewählte Papierformat dem im Fach eingelegten Papier entspricht.</p> <p><b>b</b> Kopieren Sie das Dokument oder Foto.</p> <p>Wird das Dokument oder Foto ordnungsgemäß kopiert?</p>	Das Problem wurde behoben.	Wenden Sie sich an Ihren <a href="#">Händler</a> .

## Schlechte Kopierqualität

Aktion	Ja	Nein
<p><b>Schritt 1</b></p> <p><b>a</b> Reinigen Sie das Scannerglas und das ADZ-Glas mit einem feuchten, weichen und fusselfreien Tuch. Falls Ihr Drucker über ein zweites ADZ-Glas innerhalb der ADZ verfügt, müssen Sie dieses Glas ebenfalls reinigen.</p> <p>Weitere Informationen finden Sie unter "<a href="#">Reinigen des Scanners</a>" auf Seite 143.</p> <p><b>b</b> Stellen Sie sicher, dass das Dokument oder Foto mit der bedruckten Seite nach unten in der oberen linken Ecke auf dem Scannerglas liegt.</p> <p><b>c</b> Kopieren Sie das Dokument oder Foto.</p> <p>Ist die Kopierqualität zufriedenstellend?</p>	Das Problem wurde behoben.	Wechseln Sie zu Schritt 2.
<p><b>Schritt 2</b></p> <p><b>a</b> Überprüfen Sie die Qualität des Originaldokuments oder -fotos.</p> <p><b>b</b> Passen Sie die Einstellungen der Scanqualität an.</p> <p><b>c</b> Kopieren Sie das Dokument oder Foto.</p> <p>Ist die Kopierqualität zufriedenstellend?</p>	Das Problem wurde behoben.	Wenden Sie sich an Ihren <a href="#">Händler</a> .



## Scanvorgang war nicht erfolgreich

Aktion	Ja	Nein
<p><b>Schritt 1</b> Überprüfen Sie die Kabelverbindungen.</p> <p><b>a</b> Vergewissern Sie sich, dass das Ethernet- oder USB-Kabel ordnungsgemäß an den Computer und an den Drucker angeschlossen ist.</p> <p><b>b</b> Senden Sie den Scanauftrag erneut.</p> <p>Ist der Scanauftrag erfolgreich?</p>	Das Problem wurde behoben.	Wechseln Sie zu Schritt 2.
<p><b>Schritt 2</b> Überprüfen Sie die Datei, die Sie scannen möchten.</p> <p><b>a</b> Stellen Sie sicher, dass der Dateiname nicht bereits im Zielordner verwendet wird.</p> <p><b>b</b> Stellen Sie sicher, dass das Dokument oder Foto, das Sie scannen möchten, nicht in einer anderen Anwendung geöffnet ist.</p> <p><b>c</b> Senden Sie den Scanauftrag erneut.</p> <p>Ist der Scanauftrag erfolgreich?</p>	Das Problem wurde behoben.	Wechseln Sie zu Schritt 3.
<p><b>Schritt 3</b></p> <p><b>a</b> Stellen Sie sicher, dass in den Einstellungen für die Zielkonfiguration entweder das Kontrollkästchen Zeitstempel anfügen oder das Kontrollkästchen Vorhandene Datei überschreiben aktiviert ist.</p> <p><b>b</b> Senden Sie den Scanauftrag erneut.</p> <p>Ist der Scanauftrag erfolgreich?</p>	Das Problem wurde behoben.	

## Scanner lässt sich nicht schließen

Aktion	Ja	Nein
<p>Entfernen Sie die störenden Objekte, die ein Schließen der Scannereinheit verhindern.</p> <p>Ließ sich die Scannereinheit ordnungsgemäß schließen?</p>	Das Problem wurde behoben.	Wenden Sie sich an Ihren <a href="#">Händler</a> .

## Das Scannen dauert zu lange oder der Computer stürzt ab

Aktion	Ja	Nein
<p>Schließen Sie alle anderen Anwendungen, die den Scanvorgang behindern.</p> <p>Dauert das Scannen immer noch zu lange, oder stürzt der Computer ab?</p>	Wenden Sie sich an Ihren <a href="#">Händler</a> .	Das Problem wurde behoben.

## Scanner reagiert nicht

Aktion	Ja	Nein
<p><b>Schritt 1</b></p> <p><b>a</b> Überprüfen Sie, ob das Netzkabel ordnungsgemäß mit dem Drucker und der Stromquelle verbunden ist.</p> <p> <b>VORSICHT – MÖGLICHE VERLETZUNGSGEFAHR</b> Um Feuer- und Stromschlaggefahr zu vermeiden, schließen Sie das Netzkabel direkt an eine ordnungsgemäß geerdete Steckdose an, die sich in der Nähe des Geräts befindet und leicht zugänglich ist.</p> <p><b>b</b> Kopieren oder scannen Sie das Dokument.</p> <p>Reagiert der Scanner?</p>	Das Problem wurde behoben.	Wechseln Sie zu Schritt 2.
<p><b>Schritt 2</b></p> <p><b>a</b> Überprüfen Sie, ob der Drucker eingeschaltet ist.</p> <p><b>b</b> Beheben Sie alle Fehlermeldungen, die auf dem Display angezeigt werden.</p> <p><b>c</b> Kopieren oder scannen Sie das Dokument.</p> <p>Reagiert der Scanner?</p>	Das Problem wurde behoben.	Wechseln Sie zu Schritt 3.
<p><b>Schritt 3</b></p> <p><b>a</b> Schalten Sie den Drucker aus, warten Sie etwa 10 Sekunden lang, und schalten Sie den Drucker dann ein.</p> <p><b>b</b> Kopieren oder scannen Sie das Dokument.</p> <p>Reagiert der Scanner?</p>	Das Problem wurde behoben.	Wenden Sie sich an Ihren <a href="#">Händler</a> .

## Anpassen der Scanner-Registrierung

- 1** Drücken Sie auf dem Startbildschirm auf **Einstellungen > Gerät > Wartung > Konfigurationsmenü > Scannerkonfiguration > Manuelle Scannerregistrierung**.
- 2** Drücken Sie im Testmenü "Schnelldruck" auf **Start**.
- 3** Legen Sie die Schnelltestdruckseite auf das Scannerglas, und berühren Sie dann **Flachbett-Registrierung**.
- 4** Drücken Sie im Testmenü "Schnellkopie" auf **Start**.
- 5** Vergleichen Sie die Schnellkopietestseite mit dem Originaldokument.
 

**Hinweis:** Wenn sich die Ränder der Testseite vom Originaldokument unterscheiden, passen Sie den linken und oberen Rand an.
- 6** Wiederholen Sie [Schritt 4](#) und [Schritt 5](#), bis die Ränder der Testseite weitestgehend mit den des Originaldokuments übereinstimmen.

## Anpassen der ADZ-Registrierung

- 1 Drücken Sie auf dem Startbildschirm auf **Einstellungen > Gerät > Wartung > Konfigurationsmenü > Scannerkonfiguration > Manuelle Scannerregistrierung**.
- 2 Drücken Sie im Testmenü "Schnelldruck" auf **Start**.
- 3 Legen Sie die Schnelldrucktestseite in das ADZ-Fach.
- 4 Drücken Sie auf **Registrierung ADZ-Vorderseite** oder **Registrierung ADZ-Rückseite**.

### Hinweise:

- Ausrichtung der ADZ-Vorderseite: Legen Sie die Testseite mit der bedruckten Seite nach oben und der kurzen Kante zuerst in die automatische Papierzuführung.
- Ausrichtung der ADZ-Rückseite: Legen Sie die Testseite mit der bedruckten Seite nach unten und der kurzen Kante zuerst in die automatische Papierzuführung.

- 5 Drücken Sie im Testmenü "Schnellkopie" auf **Start**.
- 6 Vergleichen Sie die Schnellkopietestseite mit dem Originaldokument.

**Hinweis:** Wenn sich die Ränder der Testseite vom Originaldokument unterscheiden, passen Sie die horizontale Anpassung und den oberen Rand an.

- 7 Wiederholen Sie [Schritt 5](#) und [Schritt 6](#), bis die Ränder der Testseite weitestgehend mit den des Originaldokuments übereinstimmen.

## Kontaktaufnahme mit Ihrem Händler

Bevor Sie Kontakt mit Ihrem Händler aufnehmen, vergewissern Sie sich, dass Sie die folgenden Informationen vorliegen haben:

- Druckerproblem
- Fehlermeldung
- Druckermodell und Seriennummer

Wenden Sie sich an den Händler, bei dem Sie den Drucker gekauft haben.

# Aktualisieren und Migrieren

## Hardware

### Verfügbare interne Optionen

- Speicherkarte
  - DDR3 DIMM
  - Flash-Speicher
    - Schriftarten
  - Anwendungskarten
    - Formate und Barcode
    - VORSCHREIBEN
    - IPDS
- Internal Solutions Port (ISP)

**Hinweis:** Einige Optionen sind nur bei bestimmten Druckermodellen verfügbar. Wenn Sie weitere Informationen benötigen, wenden Sie sich an den Fachhändler, bei dem Sie den Drucker erworben haben.

### Installieren einer Speicherkarte

**⚠ VORSICHT – STROMSCHLAGGEFAHR:** Wenn Sie nach der Einrichtung des Druckers auf die Steuerungsplatine zugreifen oder optionale Hardware oder Speichermedien installieren möchten, schalten Sie zunächst den Drucker aus, und ziehen Sie das Netzkabel aus der Steckdose, um das Risiko eines elektrischen Schlags zu vermeiden. Wenn andere Geräte an den Drucker angeschlossen sind, schalten Sie diese auch aus, und ziehen Sie alle Kabel vom Drucker ab.

- 1 Schalten Sie den Drucker aus, und ziehen Sie das Netzkabel aus der Steckdose.
- 2 Verwenden Sie einen flachen Schraubendreher, und entfernen Sie die Abdeckung der Controller-Platine.

**Warnung—Mögliche Schäden:** Die elektrischen Komponenten der Controller-Platine können leicht durch statische Entladung beschädigt werden. Berühren Sie einen Metallgegenstand am Drucker, bevor Sie Komponenten oder Anschlüsse auf der Controller-Platine berühren.

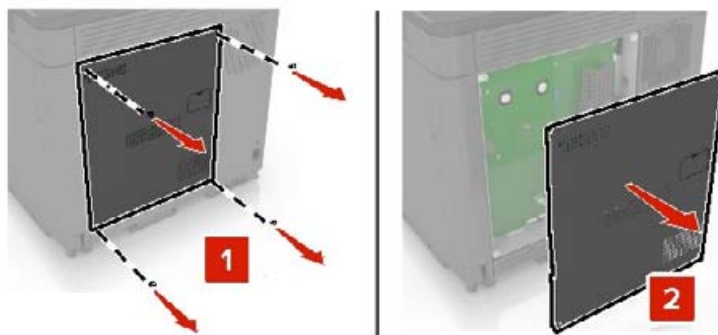

**3** Nehmen Sie die Speicherkarte aus der Verpackung.

**Warnung—Mögliche Schäden:** Vermeiden Sie jede Berührung mit den Kontakten an der Kante der Karte.

**4** Setzen Sie die Speicherkarte so ein, dass sie hörbar *einrastet*.

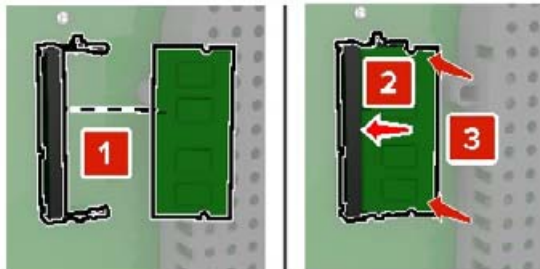

**5** Bringen Sie die Abdeckung wieder an.

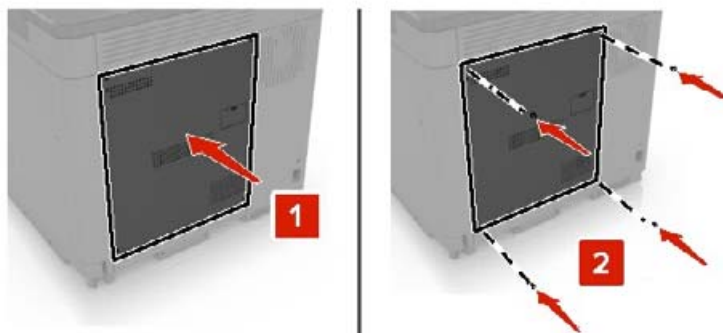

**6** Schließen Sie das Netzkabel an die Steckdose an und schalten Sie den Drucker ein.

**⚠ VORSICHT – MÖGLICHE VERLETZUNGSGEFAHR** Um das Risiko eines Feuers oder eines elektrischen Schlags zu vermeiden, schließen Sie das Netzkabel an eine ordnungsgemäß geerdete Steckdose an, die sich in der Nähe des Geräts befindet und leicht zugänglich ist.

## Installieren eines Internal Solutions Port

**⚠ VORSICHT – STROMSCHLAGGEFAHR:** Wenn Sie nach der Einrichtung des Druckers auf die Steuerungsplatine zugreifen oder optionale Hardware oder Speichermedien installieren möchten, schalten Sie zunächst den Drucker aus, und ziehen Sie das Netzkabel aus der Steckdose, um das Risiko eines elektrischen Schlags zu vermeiden. Wenn andere Geräte an den Drucker angeschlossen sind, schalten Sie diese auch aus, und ziehen Sie alle Kabel vom Drucker ab.

**1** Schalten Sie den Drucker aus, und ziehen Sie das Netzkabel aus der Steckdose.

**2** Verwenden Sie einen flachen Schraubendreher, und entfernen Sie die Abdeckung der Controller-Platine.

**Warnung—Mögliche Schäden:** Die elektrischen Komponenten der Controller-Platine können leicht durch statische Entladung beschädigt werden. Berühren Sie einen Metallgegenstand am Drucker, bevor Sie Komponenten oder Anschlüsse auf der Controller-Platine berühren.

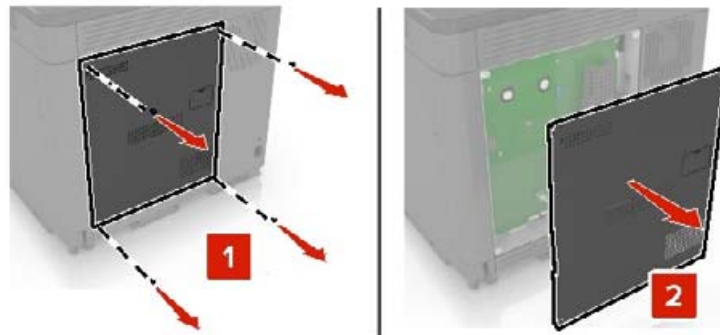

**3** Packen Sie das Internal Solutions Port (ISP)-Kit aus.

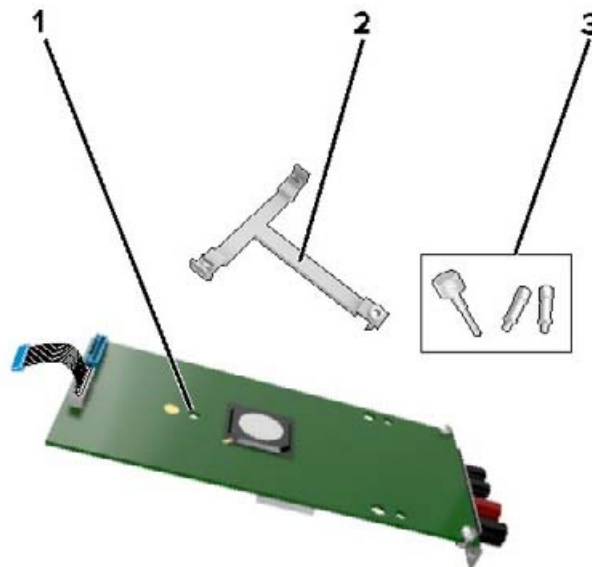

1	ISP
2	Halterung
3	Rändelschrauben

**4** Entfernen Sie gegebenenfalls die Festplatte des Druckers.

**5** Setzen Sie die Halterung so in die Platine ein, bis sie *hörbar* einrastet.

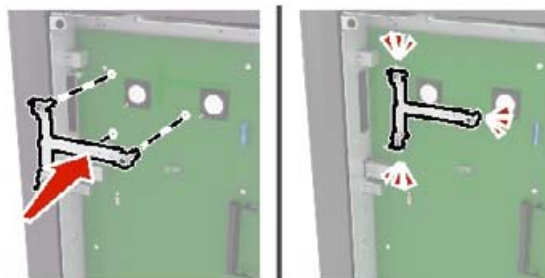

6 Setzen Sie den ISP in die Halterung ein.

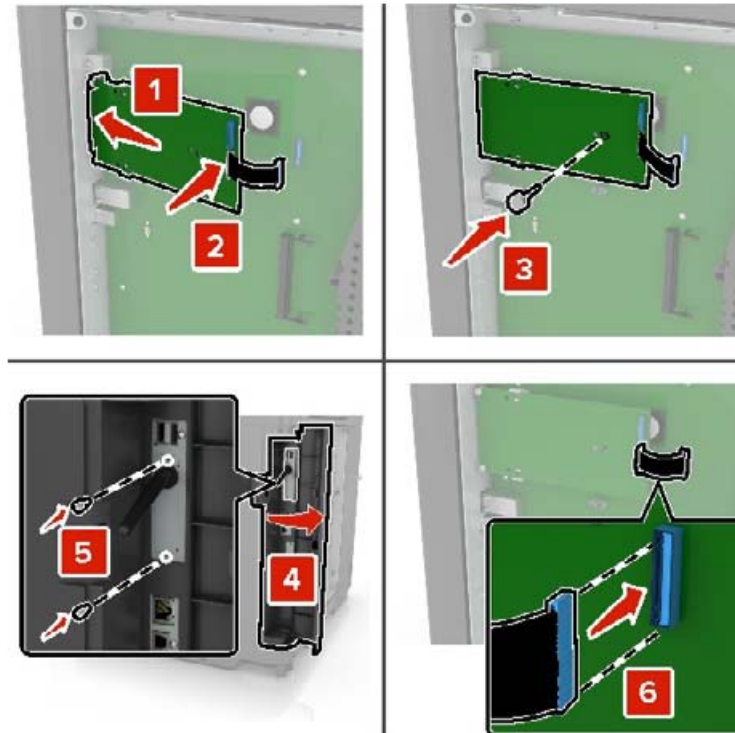

7 Bringen Sie die Festplatte gegebenenfalls am ISP an.

a Entfernen Sie die Festplattenhalterung.

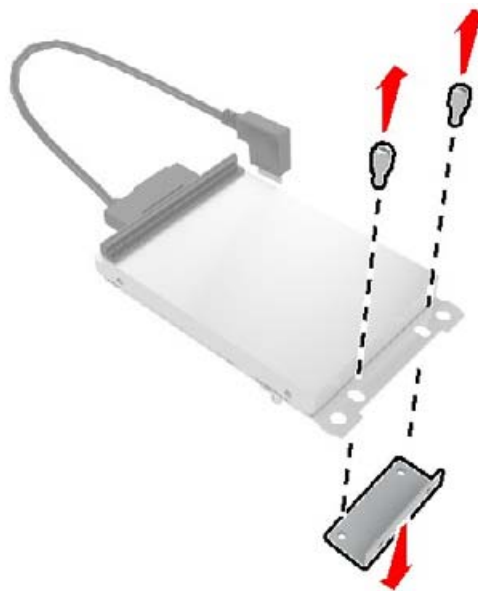

b Bringen Sie die Festplatte am ISP an.

**Warnung—Mögliche Schäden:** Berühren oder drücken Sie nicht auf die Mitte der Festplatte.

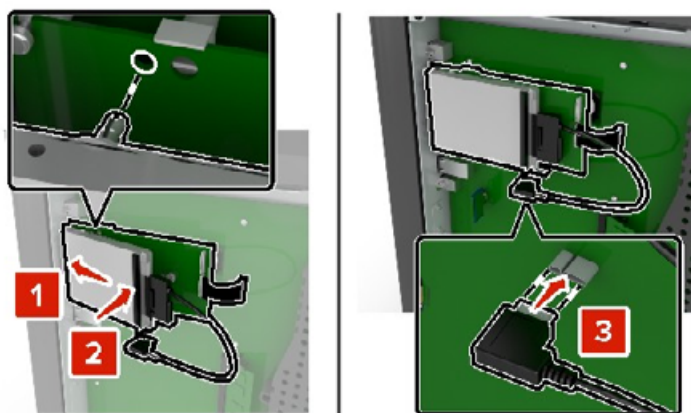

8 Bringen Sie die Abdeckung wieder an.

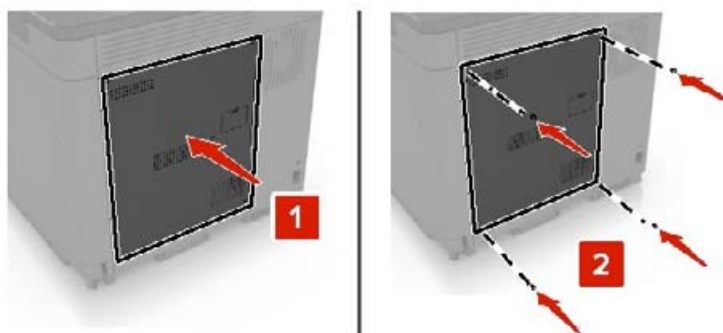

9 Schließen Sie das Netzkabel an die Steckdose an und schalten Sie den Drucker ein.

**⚠ VORSICHT – MÖGLICHE VERLETZUNGSGEFAHR** Um Feuer- und Stromschlaggefahr zu vermeiden, schließen Sie das Netzkabel direkt an eine ordnungsgemäß geerdete Steckdose an, die sich in der Nähe des Geräts befindet und leicht zugänglich ist.

## Installieren von Optionskarten

**⚠ VORSICHT – STROMSCHLAGGEFAHR:** Wenn Sie nach der Einrichtung des Druckers auf die Steuerungsplatine zugreifen oder optionale Hardware oder Speichermedien installieren möchten, schalten Sie zunächst den Drucker aus und ziehen Sie das Netzkabel aus der Steckdose, um das Risiko eines elektrischen Schlags zu vermeiden. Wenn andere Geräte an den Drucker angeschlossen sind, schalten Sie diese auch aus, und ziehen Sie alle Kabel vom Drucker ab.

1 Schalten Sie den Drucker aus, und ziehen Sie das Netzkabel aus der Steckdose.

2 Verwenden Sie einen flachen Schraubendreher, und entfernen Sie die Abdeckung der Controller-Platine.

**Warnung—Mögliche Schäden:** Die elektrischen Komponenten der Controller-Platine können leicht durch statische Entladung beschädigt werden. Berühren Sie einen Metallgegenstand am Drucker, bevor Sie Komponenten oder Anschlüsse berühren.



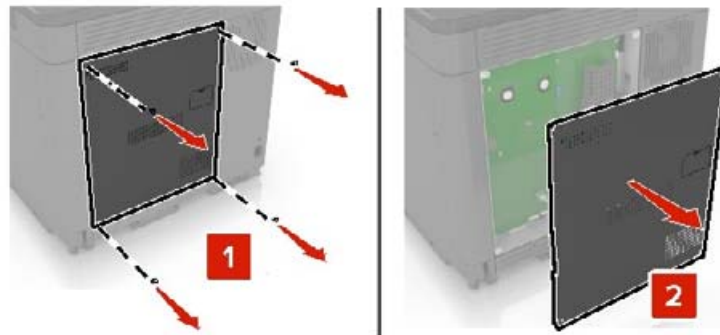

**3** Nehmen Sie die Optionskarte aus der Verpackung.

**Warnung—Mögliche Schäden:** Vermeiden Sie jede Berührung mit den Kontakten an der Kante der Karte.

**4** Schieben Sie die Karte ein.

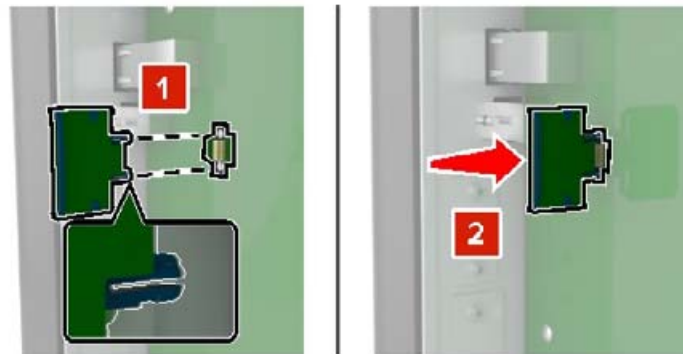

**Hinweis:** Der Steckverbinder auf der Karte muss über die gesamte Länge bündig an der Controller-Platine anliegen.

**Warnung—Mögliche Schäden:** Wird die Karte nicht ordnungsgemäß installiert, kann dies u. U. zu Beschädigungen der Karte und der Controller-Platine führen.

**5** Bringen Sie die Abdeckung wieder an.

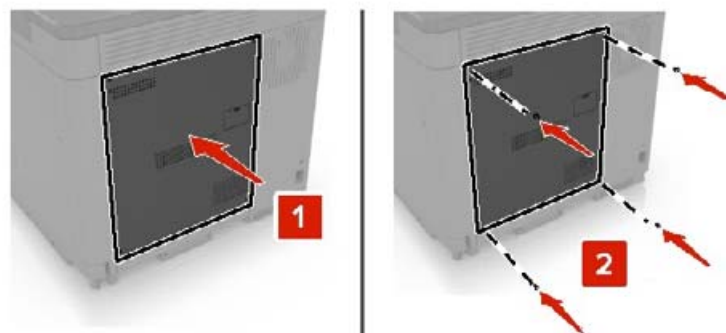

**6** Schließen Sie das Netzkabel an die Steckdose an, und schalten Sie den Drucker ein.

**⚠ VORSICHT – MÖGLICHE VERLETZUNGSGEFAHR** Um das Risiko eines Feuers oder eines elektrischen Schlags zu vermeiden, schließen Sie das Netzkabel an eine ordnungsgemäß geerdete Steckdose an, die sich in der Nähe des Geräts befindet und leicht zugänglich ist.

## Installieren einer Festplatte

**⚠ VORSICHT – STROMSCHLAGGEFAHR:** Wenn Sie nach der Einrichtung des Druckers auf die Steuerungsplatine zugreifen oder optionale Hardware oder Speichermedien installieren möchten, schalten Sie zunächst den Drucker aus, und ziehen Sie das Netzkabel aus der Steckdose, um das Risiko eines elektrischen Schlags zu vermeiden. Wenn andere Geräte an den Drucker angeschlossen sind, schalten Sie diese auch aus, und ziehen Sie alle Kabel vom Drucker ab.

- 1 Schalten Sie den Drucker aus, und ziehen Sie das Netzkabel aus der Steckdose.
- 2 Verwenden Sie einen flachen Schraubendreher, und entfernen Sie die Abdeckung der Controller-Platine.

**Warnung—Mögliche Schäden:** Die elektrischen Komponenten der Controller-Platine können leicht durch statische Entladung beschädigt werden. Berühren Sie einen Metallgegenstand am Drucker, bevor Sie Komponenten oder Anschlüsse auf der Controller-Platine berühren.

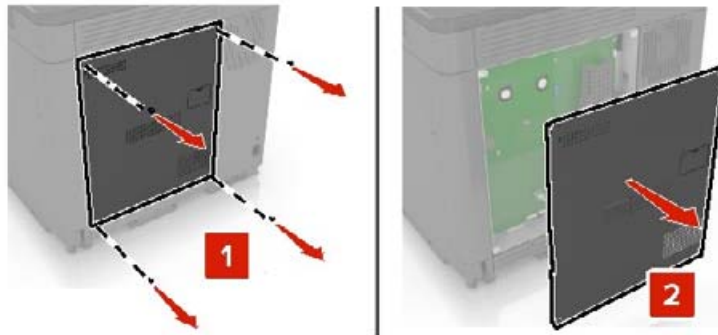

- 3 Nehmen Sie die Festplatte aus der Verpackung.
- 4 Befestigen Sie die Festplatte an der Controller-Platine.

**Warnung—Mögliche Schäden:** Berühren oder drücken Sie nicht auf die Mitte der Festplatte.

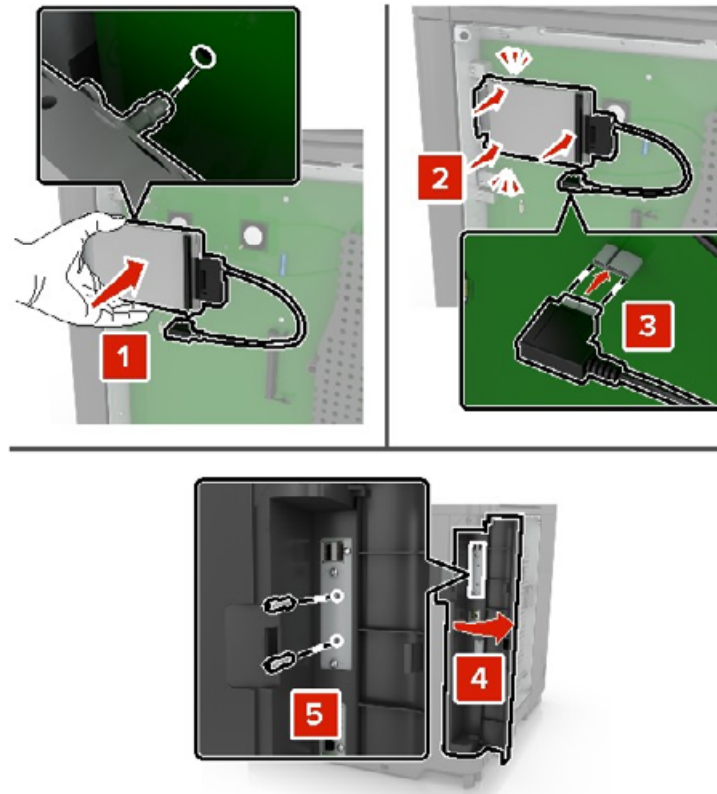

Wenn ein Internal Solutions Port (ISP) installiert ist, gehen Sie wie folgt vor:

- a** Entfernen Sie die Festplattenhalterung.

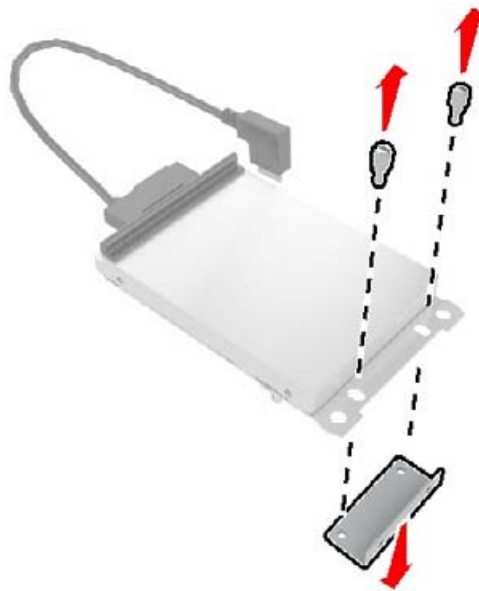

**b** Bringen Sie die Festplatte am ISP an.

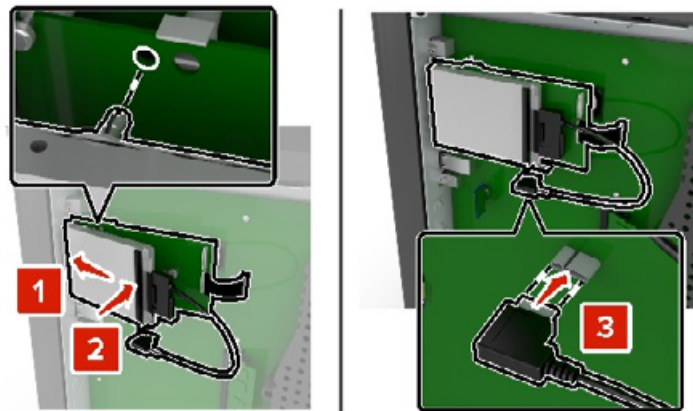

**5** Bringen Sie die Abdeckung wieder an.

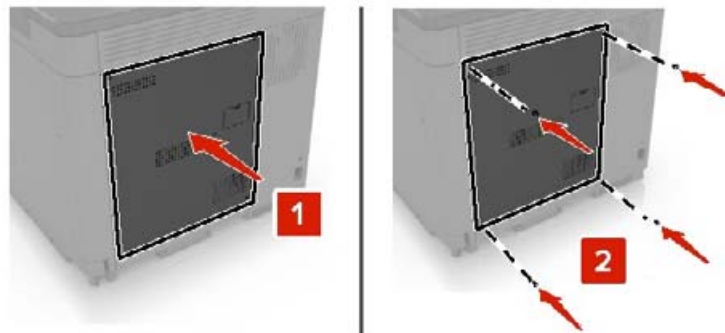

**6** Schließen Sie das Netzkabel an die Steckdose an und schalten Sie den Drucker ein.

**⚠ VORSICHT – MÖGLICHE VERLETZUNGSGEFAHR** Um das Risiko eines Feuers oder eines elektrischen Schlags zu vermeiden, schließen Sie das Netzkabel an eine ordnungsgemäß geerdete Steckdose an, die sich in der Nähe des Geräts befindet und leicht zugänglich ist.

## Installieren optionaler Fächer

**⚠ VORSICHT – STROMSCHLAGGEFAHR:** Wenn Sie nach der Einrichtung des Druckers auf die Steuerungsplatine zugreifen oder optionale Hardware oder Speichermedien installieren möchten, schalten Sie zunächst den Drucker aus, und ziehen Sie das Netzkabel aus der Steckdose, um das Risiko eines elektrischen Schlags zu vermeiden. Wenn andere Geräte an den Drucker angeschlossen sind, schalten Sie diese auch aus, und ziehen Sie alle Kabel vom Drucker ab.

**⚠ VORSICHT – KIPPGEFAHR:** Wenn Sie mehrere Zuführungsoptionen am Drucker oder MFP angebracht haben, sollten Sie aus Stabilitätsgründen eine Standbasis mit Rollen, ein Möbelstück oder Sonstiges verwenden, um Verletzungsrisiken zu vermeiden. Weitere Informationen zu unterstützten Konfigurationen erhalten Sie beim Fachhändler, bei dem Sie den Drucker erworben haben.

**1** Schalten Sie den Drucker aus.

**2** Entfernen Sie das Netzkabel von der Steckdose und anschließend vom Drucker.

**3** Nehmen Sie das optionale Fach aus der Verpackung, und entfernen Sie das gesamte Verpackungsmaterial.

4 Heben Sie den Drucker mithilfe der seitlichen und hinteren Griffe an.

**⚠ VORSICHT – MÖGLICHE VERLETZUNGSGEFAHR** Wenn der Drucker mehr als 20 kg wiegt, sind zum sicheren Anheben mindestens zwei Personen notwendig.

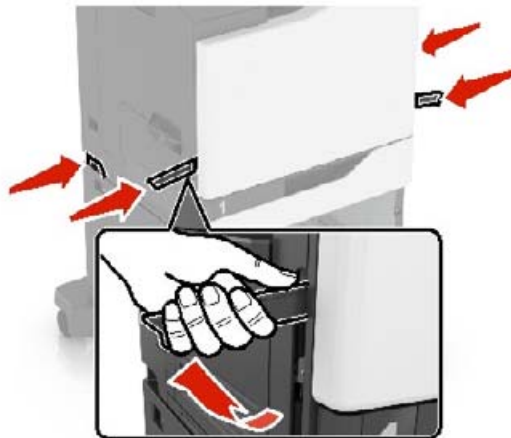

**Hinweis:** Wenn optionale Fächer bereits installiert sind, dann entsperren Sie sie vom Drucker, bevor Sie diesen anheben. Versuchen Sie nicht, den Drucker und die Fächer gleichzeitig anzuheben.

5 Richten Sie den Drucker am optionalen Fach aus, und setzen Sie den Drucker mit hörbarem *Klicken* ein.

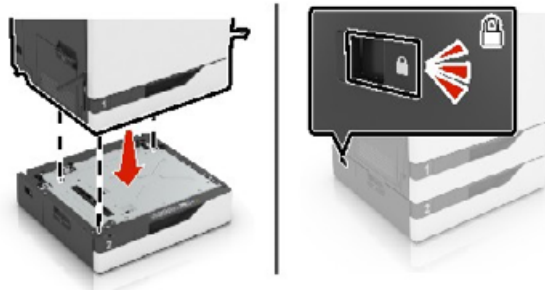

6 Schließen Sie das Netzkabel an den Drucker und dann an eine Steckdose an.

**⚠ VORSICHT – MÖGLICHE VERLETZUNGSGEFAHR** Um das Risiko eines Feuers oder eines elektrischen Schlags zu vermeiden, schließen Sie das Netzkabel an eine ordnungsgemäß geerdete Steckdose an, die sich in der Nähe des Geräts befindet und leicht zugänglich ist.

7 Schalten Sie den Drucker ein.

Fügen Sie, falls erforderlich, das Fach im Druckertreiber manuell hinzu, um es für Druckaufträge zur Verfügung zu stellen. Weitere Informationen finden Sie unter ["Hinzufügen verfügbarer Optionen im Druckertreiber" auf Seite 276](#).

Bei der Installation von mehr als einer Hardwareoption befolgen Sie diese Reihenfolge der Installation.

- Standbasis mit Rollen
- Optionales 2200-Blatt-Fach
- Zusätzliches 550-Blatt-Papierfach oder Fach für Briefumschläge

- Drucker
- Hefter-Finisher

## Installieren des Tastaturfachs

- 1 Schalten Sie den Drucker aus.
- 2 Öffnen Sie Klappe A.

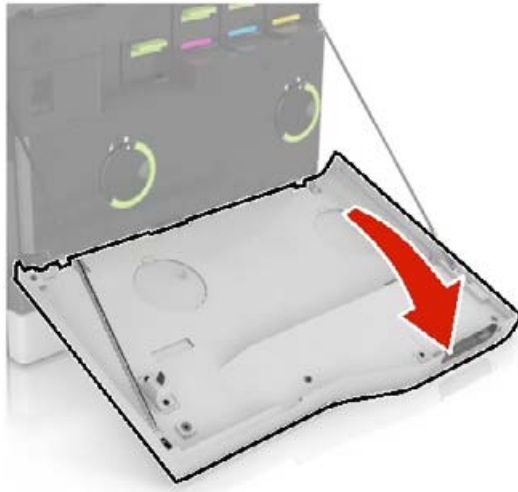

- 3 Entfernen Sie die Befestigungsabdeckung der Tastatur.

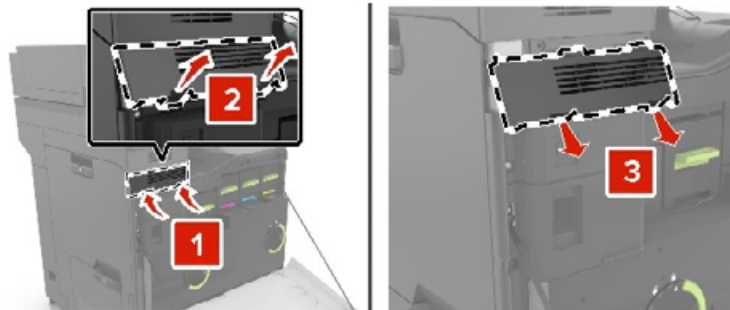

- 4 Nehmen Sie das Tastaturfach aus der Verpackung.

**5** Bringen Sie die Tastatur am Unterteil an.

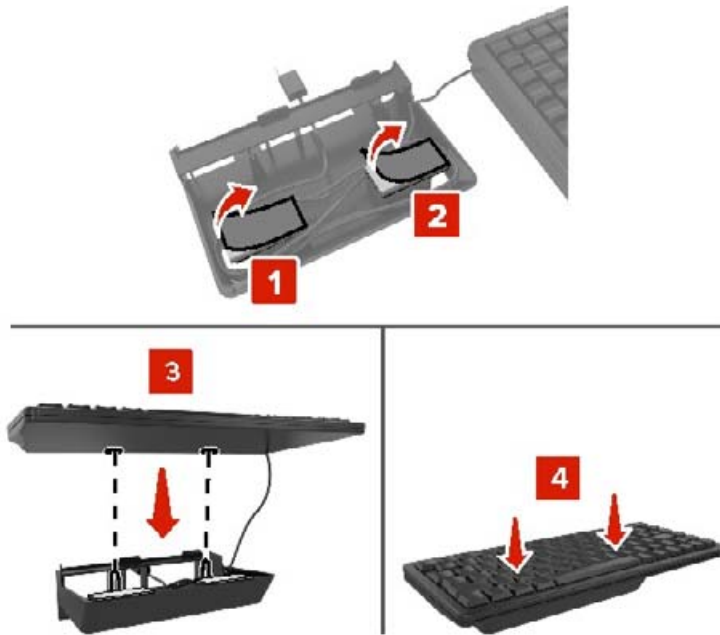

**6** Setzen Sie das Tastaturfach ein.

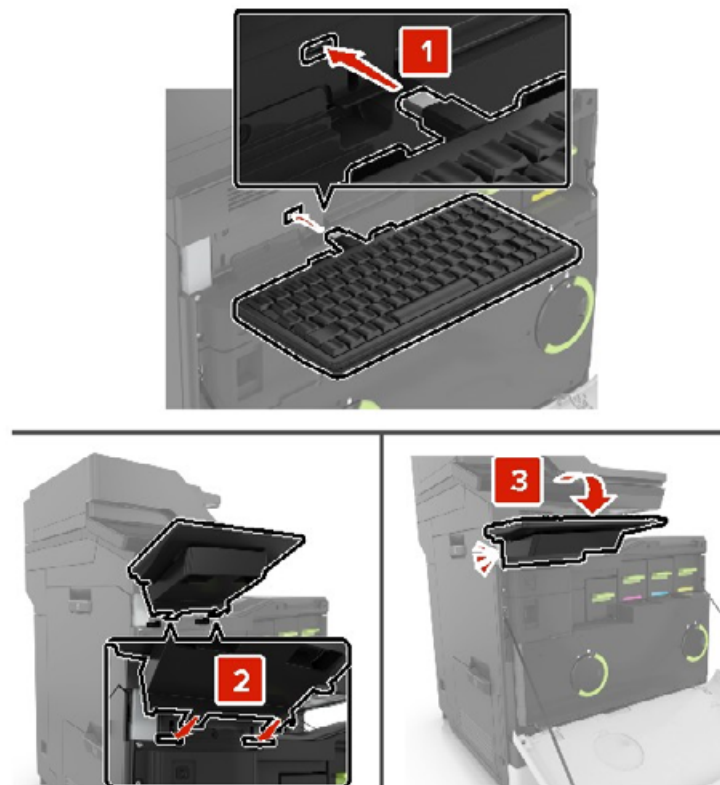

**7** Schließen Sie Klappe A.

**8** Schalten Sie den Drucker ein.

## Anbringen des Hefter-Finishers

- 1 Schalten Sie den Drucker aus.
- 2 Öffnen Sie Klappe C.

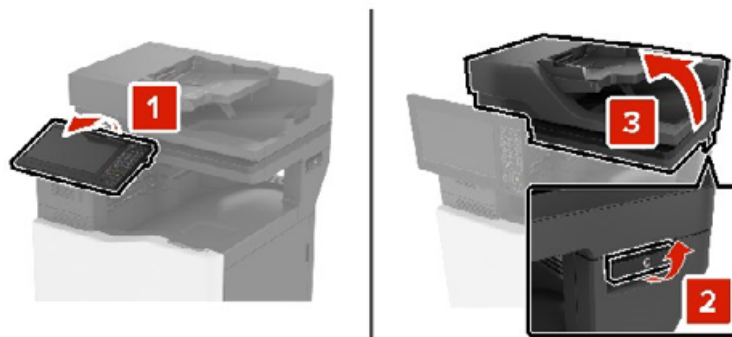

- 3 Entfernen Sie den Papierbügel.

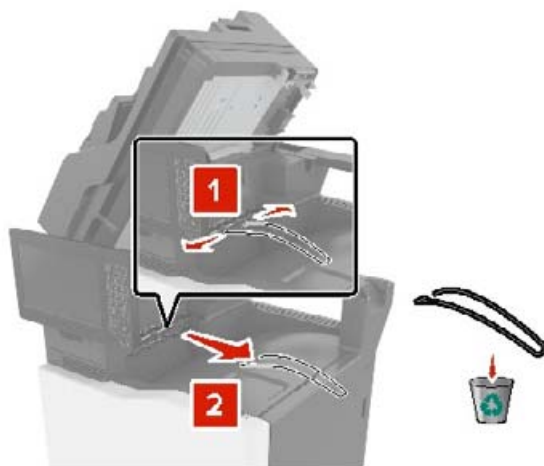



4 Entfernen Sie die Abdeckungen vom Papiertransport und vom Heftklammer-Finisheranschluss.

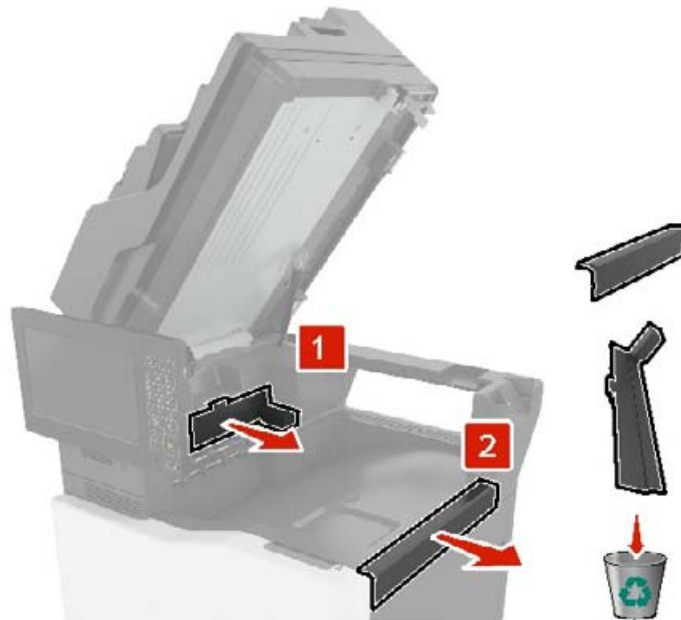

5 Nehmen Sie den Hefter-Finisher aus der Verpackung.

6 Setzen Sie die Speicherkarte so ein, dass sie hörbar einrastet.

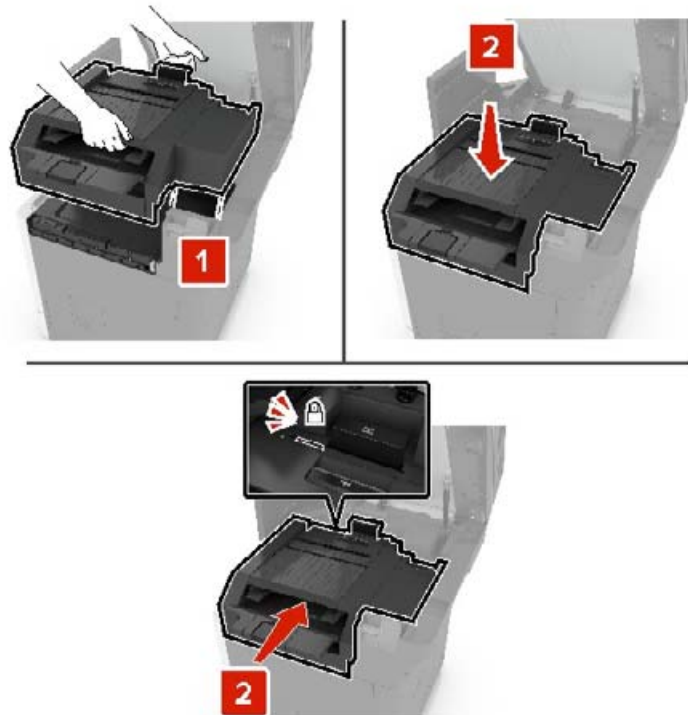

7 Schließen Sie Klappe C.

 **VORSICHT – QUETSCHGEFAHR:** Um das Risiko einer Quetschung zu vermeiden, halten Sie Ihre Hände beim Schließen von Klappe C vom gekennzeichneten Bereich fern.

8 Schalten Sie den Drucker ein.

## Installieren des Mehrfachstellungshefter-/Locher-Finishers

 **VORSICHT – KIPPGEFAHR:** Wenn Sie mehrere Zuführungsoptionen am Drucker oder MFP angebracht haben, sollten Sie aus Stabilitätsgründen einen Rollunterschrank, ein Möbelstück oder Sonstiges verwenden, um Verletzungsrisiken zu vermeiden. Weitere Informationen zu unterstützten Konfigurationen erhalten Sie beim Fachhändler, bei dem Sie den Drucker erworben haben.

- 1 Halten Sie auf dem Bedienfeld die Ein/Aus-Taste 5 Sekunden gedrückt, um den Drucker auszuschalten.
- 2 Entfernen Sie das Netzkabel von der Steckdose und anschließend vom Drucker.
- 3 Sperren Sie die Räder des Rollunterschanks, um zu vermeiden, dass sich der Drucker bewegt.

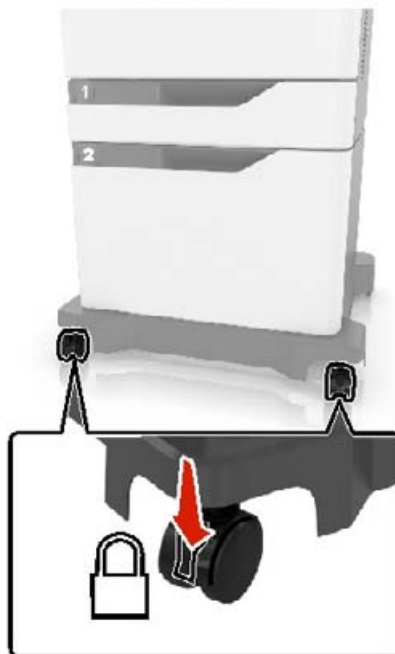

**4** Öffnen Sie die Abdeckungen an der Seite des Rollunterschrankes.

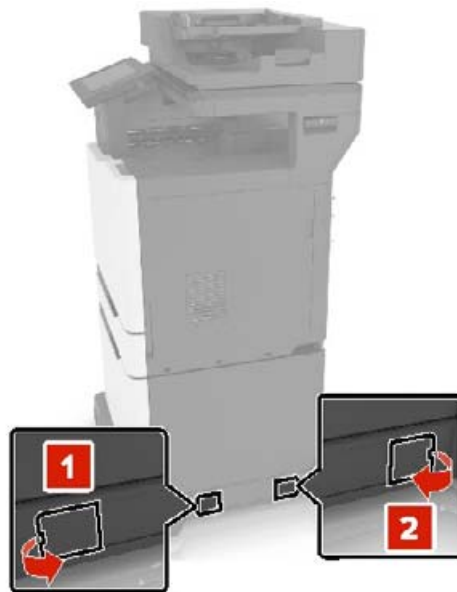

**5** Öffnen Sie Klappe C.

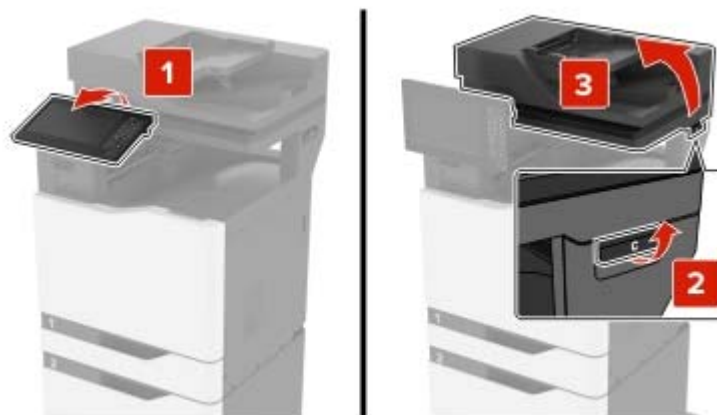

**6** Entfernen Sie den Papierbügel.

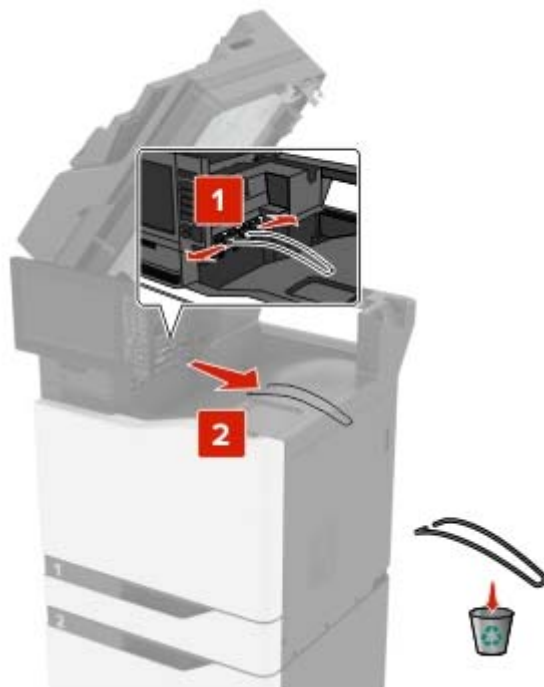

**7** Entfernen Sie die Abdeckungen.

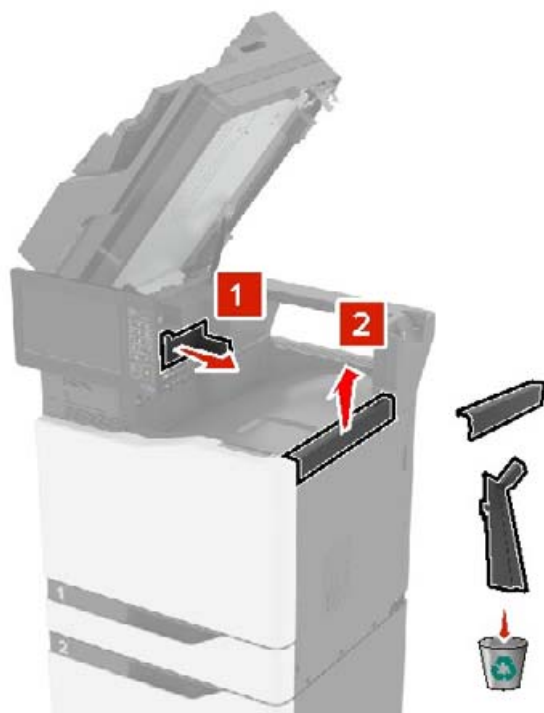

**8** Nehmen Sie den Papiertransport aus der Verpackung und entfernen Sie alle Klebebandreste.

9 Heben Sie den Papiertransport an und richten Sie ihn am Drucker aus.

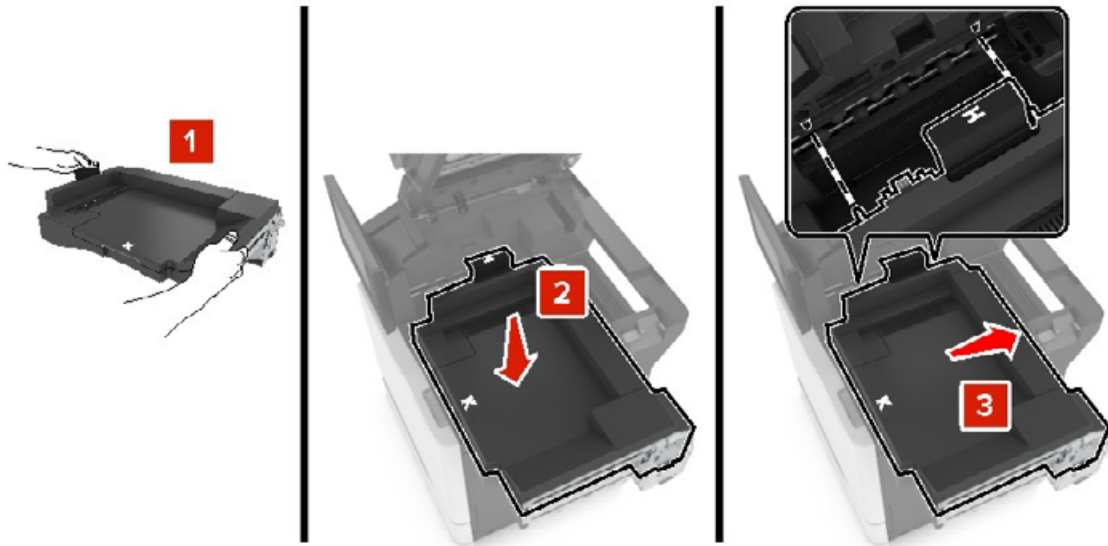

10 Schieben Sie den Papiertransport fest ein, bis er *hörbar einrastet*.

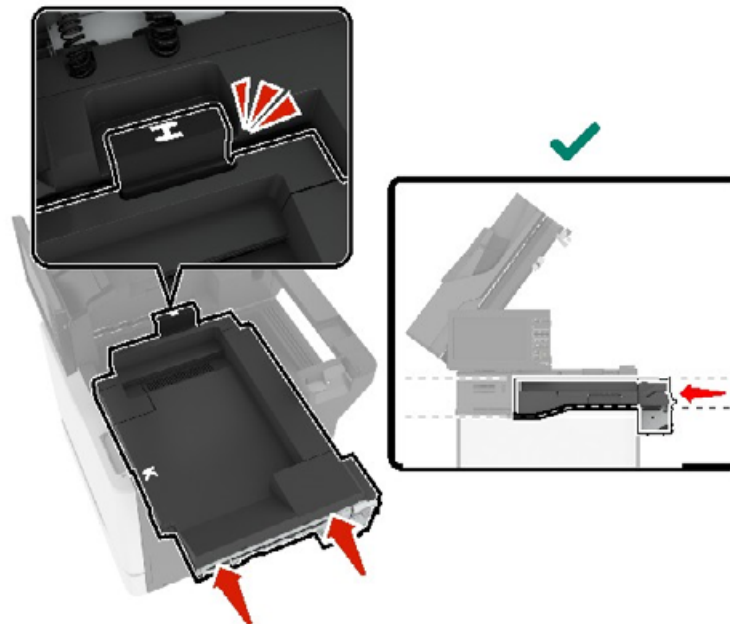

11 Schließen Sie Klappe C.



**VORSICHT – QUETSCHGEFAHR:** Um das Risiko einer Quetschung zu vermeiden, halten Sie Ihre Hände beim Schließen von Klappe C vom gekennzeichneten Bereich fern.



**12** Nehmen Sie den Mehrfachstellungshefter-/Locher-Finisher aus der Verpackung und entfernen Sie alle Klebebandreste.

**13** Richten Sie den Finisher auf einer flachen, robusten und stabilen Fläche am Drucker aus.

**Hinweis:** Installieren Sie den Finisher möglichst nicht auf einem Teppichboden.



**14** Schieben Sie den Finisher mit Druck von unten an den Drucker, bis er *hörbar einrastet*.

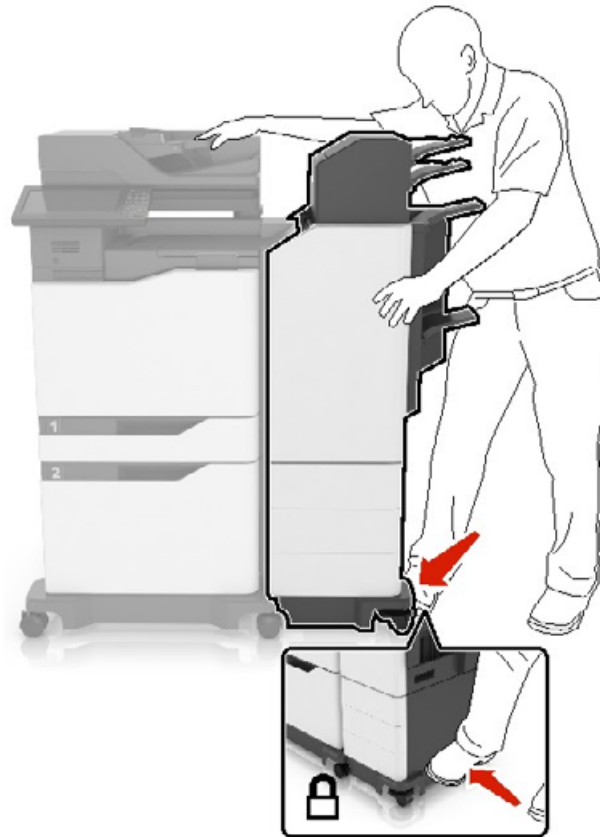

Überprüfen Sie, ob der Finisher und der Drucker richtig miteinander verbunden sind, indem Sie den Finisher vom Drucker wegziehen. Wenn sich der Finisher vom Drucker löst, wiederholen Sie [Schritt 13](#) bis [Schritt 14](#), bis sie richtig miteinander verbunden sind.



**15** Wenn der Finisher eingerastet ist, gehen Sie wie folgt vor:

- a** Öffnen Sie die untere vordere Klappe des Finishers.

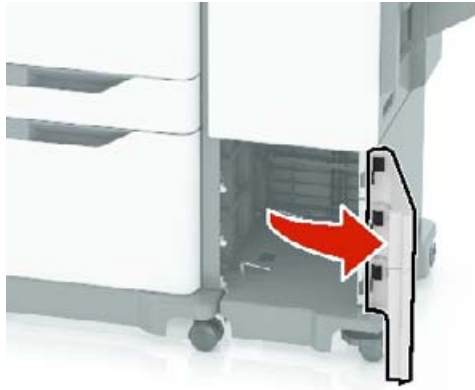

- b** Drehen Sie die Feststellhebel des Finishers gegen den Uhrzeigersinn, bis sie sich lösen.

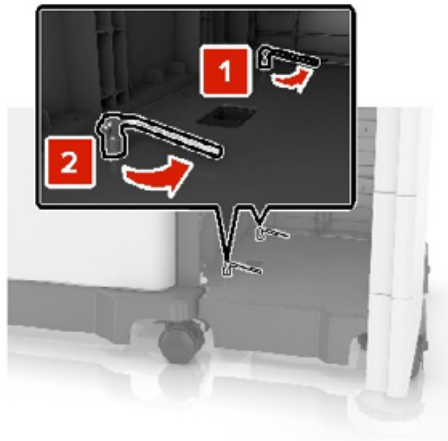

- c** Schließen Sie die Klappe.



- 16** Überprüfen Sie den Abstand zwischen Drucker und Finisher.

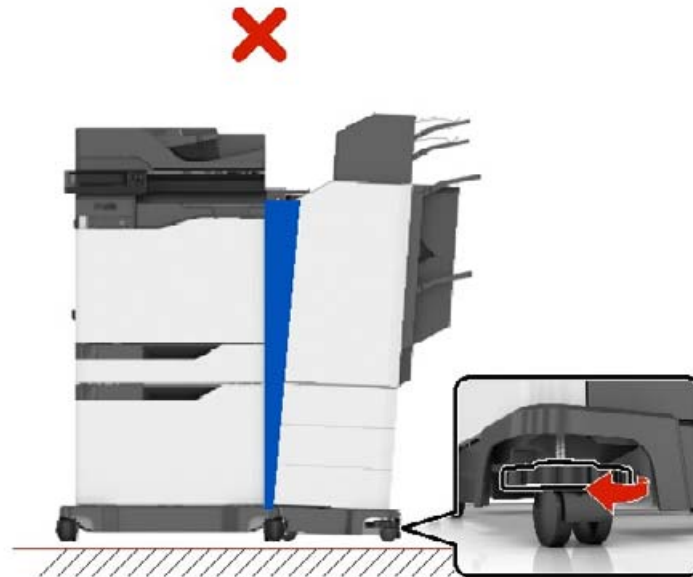

Wenn der Abstand ungleichmäßig ist, gehen Sie wie folgt vor:

- a** Um den Abstand oben zu ändern, drehen Sie die Seitenräder des Finishers im Uhrzeigersinn.
  - b** Um den Abstand unten zu ändern, drehen Sie die Seitenräder des Finishers gegen den Uhrzeigersinn.
- 17** Schließen Sie die Netzkabel an den Finisher und den Drucker und diese an eine ordnungsgemäß geerdete Steckdose an.

**⚠ VORSICHT – MÖGLICHE VERLETZUNGSGEFAHR** Um Feuer- und Stromschlaggefahr zu vermeiden, schließen Sie das Netzkabel direkt an eine ordnungsgemäß geerdete Steckdose an, die sich in der Nähe des Geräts befindet und leicht zugänglich ist.

**⚠ VORSICHT – MÖGLICHE VERLETZUNGSGEFAHR** Verwenden Sie das Produkt nicht mit Verlängerungskabeln, Mehrfachsteckdosen, Mehrfachverlängerungen oder Geräten für unterbrechungsfreie Stromversorgung. Die Belastbarkeit solcher Zubehörteile kann durch Laserdrucker schnell überschritten werden, was zu Brandgefahr, Beschädigung von Eigentum oder einer eingeschränkten Druckerleistung führen kann.

- 18** Schalten Sie den Drucker ein.

Fügen Sie den Finisher bei Bedarf im Druckertreiber manuell hinzu, um ihn für Druckaufträge zur Verfügung zu stellen.

**⚠ VORSICHT – QUETSCHGEFAHR:** Um eine Quetschung zu vermeiden, halten Sie Ihre Hände bei Druckaufträgen, die den Hefter des Mehrfachstellungshefter-/Locher-Finishers verwenden, außerhalb des gekennzeichneten Bereichs.

# Software

## Unterstützte Betriebssysteme

Mit der Software-CD können Sie Druckersoftware auf den folgenden Betriebssystemen installieren:

- Windows 10
- Windows 8,1
- Windows Server 2012 R2
- Windows Server 2012
- Windows 7 SP1
- Windows Server 2008 R2 SP1
- Windows Server 2008 SP2
- Windows Vista SP2
- Mac OS X Version 10.7 oder höher
- Red Hat Enterprise Linux WS
- openSUSE Linux
- SUSE Linux Enterprise Server
- Debian GNU/Linux
- Ubuntu
- Fedora
- IBM AIX
- Oracle Solaris SPARC
- Oracle Solaris x86

### Hinweise:

- Bei Windows-Betriebssystemen werden die Druckertreiber und Dienstprogramme der 32- und 64-Bit-Version unterstützt.
- Bei Treibern und Dienstprogrammen, die mit Mac OS X Version 10.6 oder früher kompatibel sind, und bei bestimmten unterstützten Versionen der Linux- oder UNIX-Betriebssysteme rufen Sie unsere Website auf.
- Weitere Informationen zur Softwarekompatibilität mit anderen Betriebssystemen erhalten Sie beim Kundendienst.

## Installieren der Druckersoftware

### Hinweise:

- Der Druckertreiber ist im Software-Installationspaket enthalten.

- Bei Macintosh-Computern mit macOS-Version 10.7 oder höher müssen Sie den Treiber nicht installieren, um auf einem AirPrint-zertifizierten Drucker zu drucken. Wenn Sie benutzerdefinierte Druckfunktionen wünschen, laden Sie den Druckertreiber herunter.
- 1 Sie benötigen eine Kopie des Softwareinstallationspakets.
    - Von der im Lieferumfang des Druckers enthaltenen Software-CD.
    - Von unserer Website oder von dem Fachhändler, bei dem Sie den Drucker erworben haben.
  - 2 Führen Sie das Installationsprogramm aus, und folgen Sie den Anweisungen auf dem Computerbildschirm.

## Hinzufügen von Druckern zu einem Computer

Führen Sie vor Beginn einen der folgenden Schritte aus:

- Schließen Sie den Drucker und den Computer an dasselbe Netzwerk an. Weitere Informationen zum Anschließen des Druckers an ein Netzwerk finden Sie unter ["Verbinden des Druckers mit einem Wi-Fi-Netzwerk" auf Seite 139](#).
- Verbinden Sie den Computer mit dem Drucker. Weitere Informationen finden Sie unter ["Anschließen des Scanners an den Drucker" auf Seite 141](#).
- Schließen Sie den Drucker mit einem USB-Kabel an den Computer an. Weitere Informationen finden Sie unter ["Anschließen der Kabel" auf Seite 13](#).

**Hinweis:** Das USB-Kabel ist nicht im Lieferumfang enthalten.

### Für Windows-Benutzer

- 1 Installieren Sie den Druckertreiber auf einem Computer.

**Hinweis:** Weitere Informationen finden Sie unter ["Installieren der Druckersoftware" auf Seite 274](#).

- 2 Öffnen Sie **Drucker und Scanner**, und klicken Sie dann auf **Drucker oder Scanner hinzufügen**.
- 3 Führen Sie je nach Druckerverbindung einen der folgenden Schritte aus:
  - Wählen Sie den Drucker aus der Liste aus, und klicken Sie dann auf **Gerät hinzufügen**.
  - Klicken Sie auf **Wi-Fi Direct-Drucker anzeigen**, wählen Sie einen Drucker aus, und klicken Sie dann auf **Gerät hinzufügen**.
  - Klicken Sie auf **Der gewünschte Drucker ist nicht aufgeführt**, und führen Sie dann im Fenster Drucker hinzufügen die folgenden Schritte aus:
    - a Wählen Sie **Drucker mit einer TCP/IP-Adresse oder Host-Name hinzufügen** und klicken Sie auf **Weiter**.
    - b Geben Sie im Feld Hostname oder IP-Adresse die IP-Adresse des Druckers ein, und klicken Sie dann auf **Weiter**.

**Hinweise:**

- Zeigen Sie die IP-Adresse des Druckers auf dem Startbildschirm des Druckers an. Die IP-Adresse wird in vier Zahlengruppen angezeigt, die durch Punkte voneinander abgetrennt sind. Beispiel: 123.123.123.123.
  - Wenn Sie einen Proxy verwenden, deaktivieren Sie ihn vorübergehend, um die Webseite ordnungsgemäß zu laden.
- c Wählen Sie einen Druckertreiber aus, und klicken Sie dann auf **Weiter**.
  - d Wählen Sie **Druckertreiber verwenden, der derzeit installiert ist (empfohlen)**, und klicken Sie dann auf **Weiter**.

- e Geben Sie einen Druckernamen ein, und klicken Sie dann auf **Weiter**.
- f Wählen Sie eine Option zur Druckerfreigabe aus, und klicken Sie dann auf **Weiter**.
- g Klicken Sie auf **Fertig stellen**.

### Für Macintosh-Benutzer

- 1 Öffnen Sie auf einem Computer **Drucker & Scanner**.
- 2 Klicken Sie auf **+**, und wählen Sie dann einen Drucker aus.
- 3 Wählen Sie im Menü Verwenden einen Druckertreiber aus.

#### Hinweise:

- Um den Macintosh-Druckertreiber zu verwenden, wählen Sie entweder **AirPrint** oder **Secure AirPrint** aus.
- Wenn Sie benutzerdefinierte Druckfunktionen wünschen, wählen Sie den Druckertreiber des Herstellers aus. Informationen zum Installieren des Treibers finden Sie unter "[Installieren der Druckersoftware](#)" auf Seite 274.

- 4 Fügen Sie den Drucker hinzu.

## Hinzufügen verfügbarer Optionen im Druckertreiber

### Für Windows-Benutzer

- 1 Öffnen Sie den Druckerordner.
- 2 Wählen Sie den Drucker, den Sie aktualisieren möchten aus, und gehen Sie wie folgt vor:
  - Wählen Sie unter Windows 7 oder höher **Druckereigenschaften** aus.
  - Wählen Sie unter früheren Versionen **Eigenschaften** aus.
- 3 Navigieren Sie zu der Registerkarte "Konfiguration", und wählen Sie dann **Jetzt aktualisieren – Drucker fragen**.
- 4 Wenden Sie die Änderungen an.

### Für Macintosh-Benutzer

- 1 Navigieren Sie über die Systemeinstellungen im Apple-Menü zu Ihrem Drucker, und wählen Sie **Optionen und Verbrauchsmaterialien**.
- 2 Navigieren Sie zur Liste der Hardware-Optionen, und fügen Sie dann alle installierten Optionen hinzu.
- 3 Wenden Sie die Änderungen an.

# Firmware

## Exportieren oder Importieren einer Konfigurationsdatei

Sie können die Konfigurationseinstellungen Ihres Druckers in eine Textdatei exportieren, die dann importiert werden können, um die Einstellungen auf andere Drucker anzuwenden.

- 1 Öffnen Sie einen Webbrowser, und geben Sie die IP-Adresse des Druckers in das Adressfeld ein.

### Hinweise:

- Zeigen Sie die IP-Adresse des Druckers auf dem Startbildschirm des Druckers an. Die IP-Adresse wird in vier Zahlengruppen angezeigt, die durch Punkte voneinander abgetrennt sind. Zum Beispiel: 123.123.123.123.
- Wenn Sie einen Proxyserver verwenden, deaktivieren Sie ihn vorübergehend, um die Webseite ordnungsgemäß zu laden.

- 2 Klicken Sie im Embedded Web Server auf **Konfiguration exportieren** oder **Konfiguration importieren**.

- 3 Befolgen Sie dann die Anweisungen auf dem Bildschirm.

- 4 Wenn der Drucker Anwendungen unterstützt, gehen Sie wie folgt vor:

- a Klicken Sie auf **Apps** > und wählen Sie die Anwendung > **Konfigurieren**.
- b Klicken Sie auf **Exportieren** oder **Importieren**.

## Firmware-Aktualisierung

Einige Anwendungen erfordern eine Mindestversion der Gerät-Firmware, um ordnungsgemäß zu funktionieren.

Weitere Informationen über das Aktualisieren der Geräte-Firmware erhalten Sie von Ihrem Händler.

- 1 Öffnen Sie einen Webbrowser, und geben Sie die IP-Adresse des Druckers in das Adressfeld ein.

### Hinweise:

- Zeigen Sie die IP-Adresse des Druckers auf dem Startbildschirm des Druckers an. Die IP-Adresse wird in vier Zahlengruppen angezeigt, die durch Punkte voneinander getrennt sind. Beispiel: 123.123.123.123.
- Wenn Sie einen Proxy verwenden, deaktivieren Sie ihn vorübergehend, um die Webseite ordnungsgemäß zu laden.

- 2 Klicken Sie auf **Einstellungen** >> **Gerät** > **Firmware aktualisieren**.

- 3 Führen Sie einen der folgenden Schritte aus:

- Klicken Sie auf **Nach Aktualisierung suchen** > **Ich stimme zu, Aktualisierung starten**.
- Laden Sie die Flash-Datei hoch.
  - a Navigieren Sie zur Flash-Datei.
  - b Klicken Sie Auf **Hochladen** > **Start**.

# Hinweise

## Produktinformationen

Produktname:

DIGITALES VOLLFARBMULTIFUNKTIONSSYSTEM  
MX-C557F/MX-C607F

Gerätetyp:

7564

Modelle:

5H6, 5H8

## Hinweis zur Ausgabe

Oktober 2021

**Der folgende Abschnitt gilt nicht für Länder, in denen diese Bestimmungen mit dem dort geltenden Recht unvereinbar sind:** DIESE VERÖFFENTLICHUNG WIRD OHNE MANGELGEWÄHR ZUR VERFÜGUNG GESTELLT UND STELLT KEINERLEI GARANTIE DAR, WEDER AUSDRÜCKLICH NOCH STILLSCHWEIGEND, EINSCHLIESSLICH, JEDOCH NICHT BESCHRÄNKT AUF, DER GESETZLICHEN GARANTIE FÜR MARKTGÄNGIGKEIT EINES PRODUKTS ODER SEINER EIGNUNG FÜR EINEN BESTIMMTEN ZWECK. In einigen Staaten ist der Ausschluss von ausdrücklichen oder stillschweigenden Garantien bei bestimmten Rechtsgeschäften nicht zulässig. Deshalb besitzt diese Aussage für Sie möglicherweise keine Gültigkeit.

Diese Publikation kann technische Ungenauigkeiten oder typografische Fehler enthalten. Die hierin enthaltenen Informationen werden regelmäßig geändert; diese Änderungen werden in höheren Versionen aufgenommen. Verbesserungen oder Änderungen an den beschriebenen Produkten oder Programmen können jederzeit vorgenommen werden.

## Verbrauchsmaterialien

Standard-Verbrauchsmaterialien für dieses Produkt, die vom Benutzer ersetzt werden kann, umfassen auch Tonerkassetten.

Achten Sie darauf, nur SHARP-spezifische Produkte für die Tonerkassetten zu verwenden.

 <p>ORIGINAL VERBRAUCHSMATERIALIEN</p>	<p>Um optimale Kopierergebnisse zu erzielen, verwenden Sie nur Original Verbrauchsmaterialien von Sharp, die entwickelt und getestet wurden, um die Lebensdauer und Leistung von Sharp-Produkten zu maximieren. Suchen Sie auf der Verpackung des Toners nach dem Etikett für Original Verbrauchsmaterialien.</p>
---	---

## Geräuschemissionspegel

Die folgenden Messungen wurden gemäß ISO 7779 durchgeführt und gemäß ISO 9296 berichtet.

**Hinweis:** Einige Modi gelten u.U. nicht für Ihr Produkt.

Durchschnittlicher Schalldruckpegel innerhalb von 1 Meter in dBA	
Drucken	Einseitig: 55 (Mono), 56 (Farbe) Beidseitig: 57 (Mono), 57 (Farbe)
Scannen	56 (7564-5H6); 55 (7564-5H8)
Kopieren	58 (Mono), 59 (Farbe)
Bereit	16 (7564-5H6); 14 (7564-5H8)

## WEEE-Richtlinie (Waste from Electrical and Electronic Equipment = Elektronikschrott-Verordnung)



Das WEEE-Logo kennzeichnet bestimmte Recycling-Programme und Recycling-Vorgänge für elektronische Produkte in Ländern der Europäischen Union. Wir fördern das Recycling unserer Produkte. Wenn Sie weitere Fragen zu Recycling-Möglichkeiten haben, wenden Sie sich an Ihr örtliches Vertriebsbüro.

## Lithium-Ionen-Akku



Dieses Produkt enthält möglicherweise einen Knopfzellen-Lithium-Ionen-Akku, der nur von einem geschulten Techniker entnommen werden sollte. Eine durchgestrichene Abfalltonne bedeutet, dass das Produkt nicht als unsortierter Abfall entsorgt werden darf, sondern zur Rückgewinnung und zum Recycling an eine getrennte Sammelstelle geschickt werden muss. Sollte der Akku entnommen worden sein, entsorgen Sie den Akku nicht im Haushaltsmüll. In Ihrer Gemeinde gibt es möglicherweise ein getrenntes Sammelsystem für Batterien und Akkus, z. B. eine kommunale Sammelstelle für Batterien und Akkus. Die getrennte Sammlung von Altbatterien

gewährleistet eine angemessene Abfallbehandlung einschließlich Wiederverwendung und Recycling, und verhindert mögliche negative Auswirkungen auf die menschliche Gesundheit und die Umwelt. Entsorgen Sie Batterien und Akkus verantwortungsbewusst.

## Entsorgungsinformationen für Benutzer (aus Privathaushalten)

### Informationen zur Entsorgung dieses Gerätes und der Batterien

WENN DIESES GERÄT ENTSORGT WERDEN SOLL, DARF ES WEDER ZUM HAUSMÜLL NOCH IN EINE FEUERSTELLE GEGEBEN WERDEN!

Gebrauchte elektrische und elektronische Geräte und Batterien müssen gemäß den örtlichen Gesetz GETRENNT gesammelt und entsorgt werden.

Mit der getrennten Sammlung werden die umweltfreundliche Behandlung und die stoffliche Verwertung sichergestellt und die Rest-Abfallmengen minimiert. Die ORDNUNGSWIDRIGE ENTSORGUNG schadet wegen schädlicher Stoffe der Gesundheit und der Umwelt! Bringen Sie GEBRAUCHTE ELEKTRISCHE UND ELEKTRONISCHE GERÄTE zur einer örtlichen, meist kommunalen Sammelstelle, soweit vorhanden. Dieses Gerät enthält eine BATTERIE, die vom Benutzer nicht herausgenommen werden kann. Wenden Sie sich für das Auswechseln der Batterie an Ihren Händler.

Wenden Sie sich im Zweifel an Ihren Händler oder Ihre örtlichen Behörden, um Auskunft über die richtige Entsorgung zu erhalten.

NUR FÜR BENUTZER IN DER EUROPÄISCHEN UNION UND IN EINIGEN ANDEREN LÄNDERN, Z. B. SCHWEIZ UND NORWEGEN: Ihre Mitwirkung bei der Mülltrennung ist gesetzlich vorgeschrieben.



Benutzer in PRIVATEN HAUSHALTEN müssen die vorhandenen Rückgabestellen für Altgeräte bzw. Altbatterien nutzen. Altbatterien werden in den Verkaufsgeschäften gesammelt. Die Rückgabe ist kostenlos.

Das oben gezeigte Symbol auf Gerät oder Verpackung soll Sie darauf hinweisen. Wurde das Gerät GESCHÄFTLICH genutzt, wenden Sie sich an Ihren SHARP-Händler, der Sie über die Wege zur Rücknahme des Gerätes informiert. Es können Kosten für Sie entstehen. Kleine Geräte und geringe Stückzahlen werden möglicherweise auch von den vorhandenen Rückgabestellen für Altgeräte angenommen. In Spanien gilt: Wenden Sie sich an ein Sammelsystem oder Ihre örtlichen Behörden, um Auskunft über die richtige Entsorgung zu erhalten.

### Entsorgung und Behandlung von Kartuschen

Bezüglich leerer Tonerkartuschen und anderer Verbrauchsmaterialien von Sharp-Kopier- und -Multifunktionsgeräten, beachten Sie bitte die örtlichen, rechtlichen Vorgaben für Abfälle. Wir empfehlen, Kontakt zu einem kompetenten Dienstleister (z. B. Abfallrecyclingunternehmen) aufzunehmen oder wenn nötig, zuständige örtliche Behörden um Unterstützung zu beten. Informationen über verfügbare Sammel- und



Recycling-Programme von Sharp finden Sie auch auf unserer Website unter [www.sharp.eu](http://www.sharp.eu). Die Programme können von Land zu Land unterschiedlich sein.

## Blaue Engel

Zu Sharp-Multifunktionsgeräten/-Kopierern/-Druckern, die das deutsche Umweltzeichen Blauer Engel erhalten haben, finden Sie ausführliche Informationen auf den Websites unserer jeweiligen Vertriebsgesellschaft:  
<http://www.sharp.de>

## Hinweis zur statischen Empfindlichkeit



Mit diesem Symbol sind Teile gekennzeichnet, die gegen statische Aufladungen empfindlich sind. Berühren Sie die Bereiche um diese Symbole erst, nachdem Sie einen Metallgegenstand in einem entfernten Bereich zu dem Symbol berührt haben.

Zur Vermeidung von Schäden durch elektrostatische Entladung bei der Durchführung von Wartungsarbeiten, wie zum Beispiel das Entfernen von Papierstaus oder die Ersetzung von Verbrauchsmaterial, berühren Sie den freiliegenden Metallrahmen des Druckers bevor Sie auf den Innenbereich des Druckers zugreifen oder ihn berühren, selbst wenn das Symbol nicht angezeigt wird.

## ENERGY STAR

Alle Produkte mit dem ENERGY STAR® -Symbol auf dem Produkt oder einem Startbildschirm sind zertifiziert, die Environmental Protection Agency (EPA) ENERGY STAR-Anforderungen ab dem Herstellungsdatum zu erfüllen.



## Temperaturinformationen

Betriebstemperatur und relative Feuchte	10 bis 32,2 °C und 15 bis 80 % relative Luftfeuchtigkeit 15,6 bis 32,2 °C und 8 bis 80 % relative Luftfeuchtigkeit Maximale Lampentemperatur bei Feuchtigkeit <sup>2</sup> : 22,8 °C Nicht kondensierende Umgebung
Langfristige Aufbewahrung von Drucker/Kassette/Belichtungseinheit <sup>1</sup>	15,6 bis 32,2 °C und 8 bis 80 % relative Luftfeuchtigkeit Maximale Lampentemperatur bei Feuchtigkeit <sup>2</sup> : 22,8 °C
Kurzfristiger Versand von Drucker/Kassette/Belichtungseinheit	-40 bis 40 °C
<sup>1</sup> Die Haltbarkeit von Verbrauchsmaterialien beträgt etwa 2 Jahre. Diese Angabe basiert auf Aufbewahrung in einer Standard-Büroumgebung bei 22 °C und 45 % Luftfeuchtigkeit. <sup>2</sup> Die Feuchtttemperatur wird von der Lufttemperatur und der relativen Feuchte bestimmt.	

## Laser-Hinweis

Der Drucker wurde in den USA zertifiziert und entspricht den Anforderungen der Vorschriften DHHS 21 CFR Kapitel I für Laserprodukte der Klasse I (1), andernorts ist er als Laserprodukt der Klasse I zertifiziert, das den Anforderungen von IEC 60825-1 entspricht: 2014.

Laserprodukte der Klasse I werden nicht als gefährlich betrachtet. Das Lasersystem und der Drucker sind so konstruiert, dass unter normalen Betriebsbedingungen, bei der Wartung durch den Benutzer oder bei den vorgeschriebenen Wartungsbedingungen Menschen keiner Laserstrahlung ausgesetzt sind, die die Werte für Klasse I überschreitet. Der Drucker verfügt über eine Druckkopfeinheit, die nicht gewartet werden kann und mit einem Laser mit den folgenden Spezifikationen ausgestattet ist.

Klasse: IIIb (3b) AlGaAs

Nennausgangsleistung (Milliwatt): 20

Wellenlänge (Nanometer): 755–800

## Energieverbrauch

### Stromverbrauch des Produkts

In der folgenden Tabelle wird der Energieverbrauch des Produkts aufgezeigt.

**Hinweis:** Einige Modi gelten u.U. nicht für Ihr Produkt.

Modus	Beschreibung	Stromverbrauch (Watt)
Drucken	Das Produkt generiert eine gedruckte Ausgabe auf Basis von elektronischen Eingaben.	Einseitig: 825 (7564-5H6), 870 (7564-5H8) Beidseitig: 775 (7564-5H6), 820 (7564-5H8)
Kopieren	Das Produkt generiert eine gedruckte Ausgabe von gedruckten Originaldokumenten.	650

Modus	Beschreibung	Stromverbrauch (Watt)
Scannen	Das Produkt scannt gedruckte Dokumente.	110 (7564-5H6); 115 (7564-5H8)
Bereit	Das Produkt wartet auf einen Druckauftrag.	Höherer Stromverbrauch: 71,9 (7564-5H6), 68,5 (7564-5H8) Geringerer Stromverbrauch: 63 (7564-5H6), 64,3 (7564-5H8)
Energiesparmodus	Das Produkt befindet sich in einem hohen Energiesparmodus.	1,43 (7564-5H6); 1,46 (7564-5H8)
Ruhezustand	Das Produkt befindet sich in einem niedrigen Energiesparmodus.	0,3
Aus	Das Produkt ist an eine Netzsteckdose angeschlossen, der Netzschalter ist jedoch ausgeschaltet.	0,2

Der in der vorhergehenden Tabelle aufgelistete Stromverbrauch stellt durchschnittliche Zeitmessungen dar. Die spontane Leistungsaufnahme kann wesentlich höher liegen als der Durchschnitt.

## Energiesparmodus

Dieses Produkt verfügt über einen Energiesparmodus, der als *Energiesparmodus* bezeichnet wird. Im Energiesparmodus wird Energie gespart, indem der Energieverbrauch bei längerer Inaktivität reduziert wird. Der Energiesparmodus wird automatisch aktiviert, wenn das Produkt über einen festgelegten Zeitraum, der auch als *Zeitlimit für den Energiesparmodus* bezeichnet wird, nicht verwendet wurde.

Werkseitig ist das Zeitlimit für den Energiesparmodus des Produkts wie folgt festgelegt (in Minuten): 1

Über die Konfigurationsmenüs kann das Zeitlimit für den Energiesparmodus auf einen Wert zwischen 1 Minute und 120 Minuten eingestellt werden. Wenn die Druckgeschwindigkeit bei 30 Seiten pro Minute oder weniger liegt, können Sie das Zeitlimit auf nur 60 Minuten festlegen. Wenn das Zeitlimit für den Energiesparmodus auf einen niedrigen Wert eingestellt wird, verringert sich zwar der Energieverbrauch, während die Reaktionszeit des Produkts jedoch verlängert werden kann. Bei einem hohen Wert für das Zeitlimit ist die Reaktionszeit zwar kurz, gleichzeitig wird jedoch mehr Energie verbraucht.

## Ruhemodus

Dieses Produkt verfügt über einen Betriebsmodus mit sehr niedrigem Stromverbrauch, der als *Ruhemodus* bezeichnet wird. Im Ruhemodus werden alle anderen Systeme und Geräte sicher ausgeschaltet.

Verwenden Sie eine der folgenden Methoden, um den Ruhemodus zu aktivieren:

- Einstellung "Zeit für Ruhezustand"
- Option "Energimodus planen"

Werksvorgabe für die Ruhemodus-Zeitsperre für dieses Produkt in allen Ländern oder Regionen. 3 Tage

Die Zeit, die verstreichen muss, bis der Drucker nach der Ausgabe eines Auftrags in den Ruhemodus wechselt, kann von einer Stunde bis zu einem Monat betragen.

## Hinweise zu EPEAT-registrierten bildgebenden Geräten:

- Der Standby-Modus wird im Ruhezustand oder ausgeschalteten Modus aktiviert.
- Das Gerät wird automatisch auf einen Standby-Modus von  $\leq 1$  W heruntergefahren. Die Auto-Standby-Funktion (Ruhezustand oder Aus) ist bei der Auslieferung des Produkts aktiviert.

## Ausgeschaltet

Wenn dieser Drucker auch im ausgeschalteten Zustand eine geringe Menge Strom verbraucht, müssen Sie den Netzstecker aus der Netzsteckdose ziehen, um den Energieverbrauch vollständig zu unterbinden.

## Gesamter Energieverbrauch

Manchmal ist es sinnvoll, den gesamten Energieverbrauch des Produkts abzuschätzen. Da die Energieverbrauchswerte in der Einheit Watt angegeben werden, muss der Energieverbrauch mit der Zeit multipliziert werden, die das Produkt in den einzelnen Modi verbringt. Auf diese Weise kann der gesamte Energieverbrauch berechnet werden. Beim gesamten Energieverbrauch des Druckers handelt es sich um die Summe der Energieverbrauchswerte für die einzelnen Modi.

## Informationen zum Umweltschutz

**Lesen Sie dieses Dokument sorgfältig durch. Es hilft Ihnen, die Umweltbelastung zu reduzieren und dabei auch Ihre Kosten zu senken.**

### Einsparen von Papier

- 1 Die automatische Duplexdruckfunktion ermöglicht den automatischen beidseitigen Druck ohne manuelles Umdrehen des Papiers. Wenn das Gerät mit der automatischen Duplexdruckfunktion ausgestattet ist, richten Sie die Druckeinstellungen auf Ihrem Computer so ein, dass automatisch doppelseitig gedruckt wird. Verwenden Sie die automatische Duplexdruckfunktion dieses Geräts, wenn möglich.
- 2 Wenn Sie auf Recyclingpapier und dünnem Papier mit 64 g/m<sup>2</sup> drucken, das der Norm EN12281:2002 und ähnlichen Qualitätsstandards entspricht, können Sie die Umweltbelastung reduzieren.

### Energieeinsparung

Das ENERGY STAR®-Programm ist eine freiwillige Initiative zur Förderung der Entwicklung und des Erwerbs energieeffizienter Modelle, die zur Minimierung der Umweltbelastung beitragen. Produkte, die die strengen Anforderungen des ENERGY STAR-Programms sowohl hinsichtlich der Umweltverträglichkeit als auch des Energieverbrauchs erfüllen, können das ENERGY STAR-Logo tragen, falls sie bei einem ENERGY STAR-Programm registriert wurden.

## Technische Hinweise zu Telekommunikationsbasisgeräten

Dieser Abschnitt enthält rechtliche Hinweise zu Produkten, die mit analogen Faxkarten ausgestattet sind.

Rechtliche Hinweise Typ/Modell:

LEX-M03-002

## Verwendung dieses Produkts in Deutschland

Für dieses Produkt muss ein deutscher Billing Tone Filter zur Zählzeichenübertragung (Teilenummer 80D1888) für jede Leitung installiert werden, über die in Deutschland Zeitsteuertakte übertragen werden. Zeitsteuertakte sind in analogen Leitungen in Deutschland möglicherweise nicht vorhanden. Der Teilnehmer kann die Bereitstellung von Zeitsteuertakten veranlassen oder beim deutschen Netzanbieter telefonisch deren

Deaktivierung beantragen. Im Regelfall werden Zeitsteuertakte nur dann bereitgestellt, wenn dies vom Teilnehmer bei der Installation ausdrücklich erwünscht wird.

## **Übereinstimmung mit den Richtlinien der Europäischen Gemeinschaft (EG)**

Dieses Produkt erfüllt die Schutzanforderungen der EG-Richtlinien 2014/30/EU, 2014/35/EU und 2011/65/EU, geändert durch (EU) 2015/863, des EG-Rates zur Annäherung und Harmonisierung der Gesetze der Mitgliedsstaaten hinsichtlich der elektromagnetischen Verträglichkeit, der Sicherheit von elektrischen Komponenten, die für den Einsatz in bestimmten Spannungsbereichen ausgelegt sind, sowie zu Einschränkungen beim Einsatz bestimmter gefährlicher Substanzen in elektrischen und elektronischen Geräten.

Dieses Produkt erfüllt die Grenzwerte der Norm EN 55032 für Geräte der Klasse A und die Sicherheitsanforderungen der Norm EN 62368-1.

## **Hinweis zu Störungen des Radio- und Fernsehempfangs**

### **Warnung**

Dieses Produkt erfüllt die Emissionsanforderungen gemäß den Grenzwerten der Norm EN 55032 für Geräte der Klasse A und die Immunitätsanforderungen der Norm EN 55035. Dieses Produkt darf nicht in Wohngebieten verwendet werden.

Dies ist ein Gerät der Klasse A. In Wohngebieten kann dieses Gerät Störungen des Radio- und Fernsehempfangs verursachen. Der Benutzer muss in diesem Fall geeignete Maßnahmen ergreifen.

# Index

## A

Abbrechen eines Druckauftrags  
 Über das Druckerbedienfeld 40  
 Über den Computer 40  
 Abgeschnittene Texte oder  
 Bilder 236  
 Adapterstecker 57  
 ADZ-Einzugsrolle  
 Ersetzen 175  
 ADZ-Registrierung  
 Anpassen 251  
 ADZ-Trennrolle  
 Ersetzen 179  
 ADZ-Zufuhrrolle  
 Ersetzen 177  
 AirPrint  
 Verwenden 35  
 Aktivieren des USB-  
 Anschlusses 216  
 Aktivieren von Wi-Fi Direct 141  
 Aktualisieren von Firmware 277  
 an einen Netzwerkordner  
 scannen 67  
 Angehaltene Aufträge  
 Ablaufzeitraum einstellen 38  
 Drucken 39  
 Anpassen  
 Scanner-Registrierung 250  
 Anpassen der ADZ-  
 Registrierung 251  
 Anpassen der Anzeigehelligkeit  
 des Druckers 190  
 Anpassen der Helligkeit  
 Druckeranzeige 190  
 Faxen 61  
 Anpassen der  
 Standardlautstärke  
 Lautsprecher 139  
 Anpassen des Tonerauftrags 241  
 Anrufbeantworter  
 einrichten 54  
 Anschließen des Druckers  
 an ein WLAN 139  
 Anschließen eines Mobilgeräts  
 an Drucker 141  
 Anschließen von Kabeln 13

Anschlusseinstellungen des  
 Druckers  
 ändern 142  
 Anzeigen eines Faxprotokolls 62  
 aufbewahren  
 Verbrauchsmaterialien 188  
 Aufheben der Verbindungen von  
 Fächern 27  
 Auflösung ändern  
 Faxen 61  
 Auftrag wird auf falschem Papier  
 gedruckt 226  
 Auftrag wird aus falschem Fach  
 gedruckt 226  
 Ausdruck erscheint verfärbt 244  
 Austauschen der ADZ-  
 Einzugsrolle 175  
 Austauschen der ADZ-  
 Trennrolle 179  
 Austauschen der ADZ-  
 Zufuhrrolle 177  
 Austauschen der  
 Auftragswalze 173  
 Austauschen der  
 Einzugsrollen 160  
 Austauschen der  
 Fixierstation 150  
 Austauschen der  
 Heftklammerkassette im Hefter-  
 Finisher 181  
 Austauschen der  
 Heftklammerkassette im  
 Mehrfachstellungshefter-/Locher-  
 Finisher 186  
 Austauschen der  
 Trennaufgabe 165  
 Austauschen des  
 Heftklammerkassettenhalters im  
 Hefter-Finisher 183  
 Austauschen des  
 Heftklammerkassettenhalters im  
 Mehrfachstellungshefter-/Locher-  
 Finisher 187  
 Austauschen des  
 Resttonerbehälters 166  
 Austauschen des  
 Übertragungsbands 169

Austauschen einer  
 Bildeinheit 156  
 Austauschen einer  
 Fotoleitereinheit 152  
 Austauschen einer  
 Tonerkassette 159  
 Austauschen von Teilen  
 ADZ-Einzugsrolle 175  
 ADZ-Trennrolle 179  
 ADZ-Zufuhrrolle 177  
 Einzugsrolle 160  
 Trennaufgabe 165  
 Austauschen von  
 Verbrauchsmaterial  
 Heftklammerkassette 181, 186  
 Heftklammerkassettenhalter  
 183, 187  
 Resttonerbehälter 166  
 Auswahl eines  
 Druckerstandorts 10  
 Automatische  
 Dokumentenzuführung (ADZ)  
 verwenden 41, 44, 53, 64

## Ä

Ändern der  
 Anschlusseinstellungen des  
 Druckers nach Installation eines  
 Internal Solutions Ports (ISP) 142  
 Ändern der Farbdrucke 242

## B

Bearbeiten von Gruppen 21  
 Bearbeiten von Kontakten 21  
 Bedienfeld  
 Verwenden 15  
 Beidseitiges Kopieren 42  
 Belichtungseinheit  
 Ersetzen 156  
 Beschädigter Flash-Speicher  
 gefunden 217  
 Bestätigen von  
 Druckaufträgen 38  
 Bestellen  
 Tonerkassette 145  
 Bestellen von  
 Verbrauchsmaterialien  
 Resttonerbehälter 145

- Betriebssysteme
  - unterstützte 274
- Blockieren von Spam-Faxen 62
- Briefbogen
  - Kopieren auf 42
- Briefumschläge
  - Einlegen 25
- C**
- Card Copy
  - einrichten 18
- Computer
  - Herstellen einer Verbindung mit dem Drucker 141
- Computer, Scannen an 64
- D**
- Datum und Uhrzeit
  - Faxeinstellungen 60
- Deaktivieren des WLAN-Netzwerks 142
- Dokumente
  - Scannen an einen Faxserver 67
- Dokumente, drucken
  - von einem Computer 35
- Dokumente oder Fotos werden unvollständig kopiert 248
- Druckauftrag
  - Abbrechen über das Druckerbedienfeld 40
  - Abbrechen über den Computer 40
- Druckaufträge wurden nicht gedruckt 225
- Drucken
  - Angehaltene Aufträge 39
  - Liste mit Schriftartbeispielen 40
  - Menüeinstellungen (Seite) 17
  - über ein Mobilgerät 35, 36
  - Vertrauliche Druckaufträge 39
  - Verwenden von Wi-Fi Direct 36
  - Verzeichnisliste 40
  - von einem Computer 35
  - von einem Flash-Laufwerk 36
- Drucken, Fehlerbehebung
  - Auftrag wird auf falschem Papier gedruckt 226
  - Auftrag wird aus falschem Fach gedruckt 226
  - Druckaufträge werden nicht gedruckt 225
  - Fachverbindung funktioniert nicht 220
  - Fehlerhafte Ränder 231
  - Flash-Laufwerk kann nicht gelesen werden 216
  - Gestaute Seiten werden nicht neu gedruckt 222
  - Häufige Papierstaus 221
  - Langsames Drucken 223
  - Sortiertes Drucken funktioniert nicht 219
  - Umschläge kleben beim Drucken aneinander 218
  - Vertrauliche und andere angehaltene Dokumente werden nicht gedruckt 222
  - Drucken einer Liste mit Schriftartbeispielen 40
  - Drucken einer Netzwerk-Konfigurationsseite 217
  - Drucken einer Verzeichnisliste 40
  - Drucken von einem Computer aus 35
  - Drucken von einem Flash-Laufwerk 36
  - Drucken von Formularen 35
- Drucker
  - Grundmodell 11
  - Mindestabstand 10
  - Standort auswählen 10
  - Transport 189
  - umsetzen 10
  - Vollständig konfiguriert 11
- Druckeranschlüsse 13
- Druckeranzeige
  - Anpassen der Helligkeit 190
- Druckereinstellungen
  - Werksvorgaben wiederherstellen 137
- Druckerfestplatte
  - Verschlüsseln 137
- Druckerfestplattenspeicher 137
- Druckerkonfigurationen 11
- Druckermeldungen
  - Beschädigter Flash-Speicher gefunden 217
  - Kassette austauschen, falsche Druckerregion 217
  - Nicht genügend freier Flash-Speicher für Ressourcen 217
  - Nicht vom Druckerhersteller stammendes Verbrauchsmaterial 217
  - Unformatierter Flash-Speicher gefunden 217
- Druckermenüs 68
- Drucker reagiert nicht 227
- Druckersoftware
  - installieren 274
- Druckerspeicher
  - Löschen 136
- Druckerstatus 16
- Druckertreiber
  - Hardware-Optionen, hinzufügen 276
  - installieren 274
- Druckqualität, Fehlerbehebung
  - Abgeschnittene Texte oder Bilder 236
  - Ausdruck erscheint verfärbt 244
  - Fehlende Farben 233
  - Fleckige Drucke und Punkte 234
  - Geisterbilder auf dem Ausdruck 229
  - Grauer oder farbiger Hintergrund 230
  - Horizontale dunkle Linien 237
  - Horizontale weiße Linien 239
  - Leere Seiten 228
  - Papier wellt sich 219
  - Schiefer Ausdruck 235
  - Sich wiederholende Druckfehler 241
  - Toner lässt sich leicht abwischen 236
  - Ungleichmäßiger Deckungsgrad 237
  - Vertikale dunkle Linien oder Streifen auf dem Ausdruck 238
  - Vertikale weiße Linien 240
  - Verzerrter Ausdruck 235
  - Vollflächige Farb- oder schwarze Bilder 235
  - Weißer Seiten 228
  - Zu dunkler Druck 228
  - Zu heller Druck 232

**E**

Einlegen  
Briefumschläge 23  
Fächer 23  
Folien 25  
Karten 25  
Einlegen von Briefumschlägen  
Universalzuführung 25  
Einlegen von Papier  
Universalzuführung 25  
Einrichten des Faxes  
Länder- oder  
regionsspezifisch 57  
Standardtelefonleitung,  
Verbindung 54  
Einsetzen des Hefter-  
Finishers 264  
Einsetzen einer  
Druckerfestplatte 258  
Einsparen von Papier 43  
Einsparen von Toner 43  
Einsparen von  
Verbrauchsmaterialien 190  
Einzugsrolle  
Ersetzen 160  
E-Mail  
senden 52  
E-Mail-Dienstleister 44  
E-Mail-Funktion  
einrichten 44  
E-Mail-Kurzwahl  
Erstellen 52  
E-Mail senden  
Verwenden der automatischen  
Dokumentenzuführung  
(ADZ) 44  
Verwenden des  
Scannerglases 44  
E-Mail-Server  
Konfigurieren 44  
Embedded Web Server kann  
nicht geöffnet werden 215  
Emissionshinweise 279  
Empfangene Faxnachrichten  
Zurückhalten 62  
Empfangenes Fax  
Weiterleiten 62  
Energiespareinstellungen 190  
Energiesparmodus  
Konfigurieren 190

Entwicklereinheit  
Ersetzen 146  
Entwicklereinheit  
austauschen 146  
Ersetzen  
Übertragungsband 169  
Erstellen eines Kurzbefehls  
Kopieren 43  
Netzwerkordner 65  
Erstellen von Kopien 41  
Erstellen von Kurzbefehlen  
E-Mail 52  
Faxadresse 61  
FTP-Adresse 65  
Erstellen von Lesezeichen 19  
Erstellen von Ordnern  
für Lesezeichen 20  
Ethernet-Anschluss 13  
Exportieren einer  
Konfigurationsdatei  
über Embedded Web  
Server 277  
EXT-Anschluss 13

**F**

Fächer  
laden 23  
trennen 27  
Verbinden 27  
Fachverbindung funktioniert  
nicht 220  
Farbanpassung 242  
Fax, Fehlerbehebung  
Faxe senden oder empfangen  
nicht möglich 244  
Faxnachrichten können nicht  
empfangen werden 246  
Faxnachrichten können nicht  
gesendet werden 246  
Schlechte Druckqualität 247  
Faxadressen-Kurzwahl  
Erstellen 61  
Faxauflösung  
ändern 61  
Faxeinrichtung  
Länder- oder  
regionsspezifisch 57  
Standardtelefonleitung,  
Verbindung 54  
Faxen  
Einstellen des  
Versandzeitpunkts 61  
Einstellen von Datum und  
Uhrzeit 60  
Verwenden der automatischen  
Dokumentenzuführung  
(ADZ) 53  
Verwenden des  
Scannerglases 53  
Weiterleiten 62  
Zurückhalten 62  
Faxen anhalten 62  
Faxe senden oder empfangen  
nicht möglich 244  
Fax-Helligkeit  
Anpassen 61  
Faxlautsprecher  
Konfigurieren der  
Einstellungen 139  
Faxnachrichten können nicht  
gesendet werden 246  
Faxprotokoll  
Anzeigen 62  
Fehlerbehebung  
Drucker reagiert nicht 227  
Embedded Web Server kann  
nicht geöffnet werden 215  
Häufig gestellte Fragen (FAQ)  
zum Farbdruck 242  
Fehlerbehebung, Druckqualität  
Abgeschnittene Texte oder  
Bilder 236  
Fehlende Farben 233  
Fleckige Drucke und  
Punkte 234  
Geisterbilder auf dem  
Ausdruck 229  
Grauer oder farbiger  
Hintergrund 230  
Horizontale dunkle Linien 237  
Horizontale weiße Linien 239  
Leere Seiten 228  
Papier wellt sich 219  
Schiefer Ausdruck 235  
Sich wiederholende  
Druckfehler 241  
Toner lässt sich leicht  
abwischen 236  
Ungleichmäßiger  
Deckungsgrad 237  
Vertikale dunkle Linien oder  
Streifen auf dem  
Ausdruck 238  
Vertikale weiße Linien 240



- Verzerrter Ausdruck 235
  - Vollflächige Farb- oder schwarze Bilder 235
  - Weißer Seiten 228
  - Zu dunkler Druck 228
  - Zu heller Druck 232
  - Fehlerbehebung, Kopieren
    - Dokumente oder Fotos werden unvollständig kopiert 248
    - Scanner antwortet nicht 250
    - Schlechte Druckqualität 248
  - Fehlerbehebung, Scannen
    - Dokumente oder Fotos werden unvollständig kopiert 248
    - Scanner antwortet nicht 250
    - Scannereinheit lässt sich nicht schließen 249
    - Scanvorgang war nicht erfolgreich 249
    - Schlechte Druckqualität 248
  - Fehlerbehebung beim Drucken
    - Auftrag wird auf falschem Papier gedruckt 226
    - Auftrag wird aus falschem Fach gedruckt 226
    - Druckaufträge werden nicht gedruckt 225
    - Fehlerhafte Ränder 231
    - Gestaute Seiten werden nicht neu gedruckt 222
    - Häufige Papierstaus 221
    - Langsames Drucken 223
    - Sortiertes Drucken funktioniert nicht 219
    - Umschläge kleben beim Drucken aneinander 218
    - Vertrauliche und andere angehaltene Dokumente werden nicht gedruckt 222
  - Festlegen der Papiersorte 23
  - Festlegen des Papierformats 23
  - Festlegen des Papierformats "Universal" 23
  - Festplattenspeicher
    - Löschen 136
  - Firmware, Aktualisierung 277
  - Firmware-Karte 252
  - Fixierstation
    - Ersetzen 150
  - Flash-Laufwerk
    - Drucken unter 36
    - Scannen an 66
  - Flash-Laufwerk kann nicht gelesen werden
    - Fehlerbehebung beim Drucken 216
  - Fleckige Drucke und Punkte 234
  - Flüchtiger Speicher 137
    - Löschen 136
  - Folien
    - laden 25
  - Formulare
    - Drucken 35
  - Formulare und Favoriten einrichten 18
  - Fotoleitereinheit
    - Ersetzen 152
  - Fotos, kopieren 41
  - FTP-Adresse
    - Erstellen von Kurzbefehlen 65
  - FTP-Server, scannen an
    - Verwenden des Bedienfelds 65
- G**
- Geisterbilder auf dem Ausdruck 229
  - Geräuschemissionspegel 279
  - Gestaute Seiten werden nicht neu gedruckt 222
  - Grauer oder farbiger Hintergrund 230
  - Gruppen
    - Bearbeiten 21
    - Hinzufügen 21
    - Löschen 22
- H**
- Händler
    - Kontaktaufnahme 251
  - Hardware-Optionen
    - Installieren 260
  - Hardware-Optionen, hinzufügen
    - Druckertreiber 276
  - Häufig gestellte Fragen (FAQ) zum Farbdruck 242
  - Hefter-Finisher
    - installieren 264
  - Heftklammerkassette
    - Ersetzen 181, 186
  - Heftklammerkassettenhalter
    - Ersetzen 183, 187
  - Heftklammerstau, beseitigen
    - Klappe G 205
- K**
- Klappe J 213
  - Heftklammerstau in Klappe J 213
  - Herstellen einer Verbindung mit WLAN
    - Verwenden der PIN-Methode 140
    - Verwenden der Tastendruckmethode 140
  - Hinweis zu flüchtigem Speicher 137
  - Hinzufügen eines Kurzbefehls
    - E-Mail 52
    - Faxadresse 61
    - FTP-Adresse 65
    - Kopieren 43
  - Hinzufügen interner Optionen
    - Druckertreiber 276
  - Hinzufügen von Druckern zu einem Computer 275
  - Hinzufügen von Gruppen 21
  - Hinzufügen von Hardware-Optionen
    - Druckertreiber 276
  - Hinzufügen von Kontakten 21
  - Horizontale dunkle Linien 237
  - Horizontale weiße Linien 239
- I**
- Identifizieren von Papierstaubereichen 192
  - Importieren einer Konfigurationsdatei über Embedded Web Server 277
  - Installieren der Druckersoftware 274
  - Installieren des Drucktreibers 274
  - Installieren des Mehrfachstellungshefter-/Locher-Finishers 266
  - Installieren des Tastaturfachs 262
  - Installieren eines Internal Solutions Port 253
  - Installieren optionaler Fächer 260
  - Installieren von Optionen
    - Druckerfestplatte 258
    - Internal Solutions Port 253
  - Installieren von Optionskarten 256

Internal Solutions Port  
  Installieren 253  
Interne Optionen 252  
  Installieren 256  
  Speicherkarte 252  
Interne Optionen, hinzufügen  
  Druckertreiber 276

## K

Karten  
  laden 25  
Kassette austauschen, falsche  
Druckerregion 217  
Konfigurieren der Einstellungen  
  Faxlautsprecher 139  
Konfigurieren der E-Mail-  
Servereinstellungen 44  
Konfigurieren der  
Sommerzeit 60  
Konfigurieren von Wi-Fi  
Direct 140  
Kontaktaufnahme mit Ihrem  
Händler 251  
Kontakte  
  Bearbeiten 21  
  Hinzufügen 21  
  Löschen 22  
Kontrollleuchte  
  Bedeutung des Status 16  
Kopieren  
  Auf Briefbögen 42  
  Beidseitig 42  
  Fotos 41  
  Verwenden der automatischen  
  Dokumentenzuführung  
  (ADZ) 41  
  Verwenden des  
  Scannerglases 41  
Kopieren, Fehlersuche  
  Dokumente oder Fotos werden  
  unvollständig kopiert 248  
  Scanner antwortet nicht 250  
  Scannereinheit lässt sich nicht  
  schließen 249  
  Schlechte Druckqualität 248  
Kopieren aus einem  
  ausgewählten Fach 41  
Kopieren mehrerer Seiten  
  auf ein einzelnes Blatt 43  
Kopieren verschiedener  
Papierformate 41

Kurzbefehl, erstellen  
  E-Mail 52  
  Faxadresse 61  
  FTP-Adresse 65  
Kurzbefehl, Erstellen eines  
  Kopieren 43

## L

Langsames Drucken 223  
Lesezeichen  
  Erstellen 19  
  Erstellung von Ordnern für 20  
LINE-Anschluss 13  
Liste mit Schriftartbeispielen  
  Drucken 40  
Löschen  
  Druckerspeicher 136  
Löschen des  
Druckerspeichers 137  
Löschen des  
Festplattenspeichers 136  
Löschen von Gruppen 22  
Löschen von Kontakten 22  
Luftfeuchtigkeit rund um den  
Drucker 282

## M

Manuelle Farbanpassung 242  
Materialbenachrichtigungen  
  Konfigurieren 145  
Materialbenachrichtigungen  
konfigurieren 145  
Mehrfachstellungshefter-/Locher-  
Finisher  
  Installieren 266  
Menü  
  802.1x 123  
  Anmeldeeingrenzung 130  
  Auftragsabrechnung 84  
  Benachrichtigungen 71  
  Benutzerdefinierte Scan-  
  Formate 91  
  Berechtigungen verwalten 127  
  Bild 89  
  Druckeinrichtung für  
  vertrauliches Drucken 131  
  Drucken 134  
  Druckerferne  
  Bedienerkonsole 71  
  Druckerinformationen 80  
  Druckmedien 92

Druck von Flash-Laufwerk 112  
Einrichtung 82  
Einstellungen 69  
E-Mail-Einrichtung 100  
E-Mail-Standards 101  
Energiemanagement 74  
Erfassung anonymer Daten 74  
Ethernet 118  
Externen Netzwerkzugriff  
  einschränken 126  
Fachkonfiguration 90  
Faxeinrichtung 96  
Faxen 134  
Faxmodus 96  
Fax-Server-Einstellungen 99  
Fehlerbehebung 135  
Festplattenverschlüsselung 132  
FTP-Standards 106  
Gerät 133  
Hilfe 135  
HTML 89  
HTTP-/FTP-Einstellungen 124  
IPSec 122  
Konfigurationsmenü 75  
Kurzbefehle 134  
Layout 81  
Lokale Konten 128  
Löschen außer Betrieb 79  
LPD-Konfiguration 123  
Menüeinstellungen (Seite) 133  
Netzwerk 134  
Netzwerkübersicht 114  
PCL 87  
PDF 86  
PostScript 86  
Qualität 83  
Scan auf Flash-Laufwerk 109  
Sicherheitsüberwachungsproto-  
koll 128  
Sichtbare Startbildschirm-  
Symbole 80  
SNMP 121  
Solutions LDAP-  
Einstellungen 132  
Sparmodus 70  
Standardeinstellungen zum  
  Kopieren 92  
TCP/IP 119  
Temporäre Dateien löschen 132  
ThinPrint 125  
Universaleinrichtung 90  
USB 125

- USB-Geräte planen 128
- Verschiedenes 133
- Web-Link einrichten 105
- Werksvorgaben
  - wiederherstellen 75
- Wi-Fi Direct 118
- WLAN 115
- XPS 86
- Menüeinstellungen (Seite)
  - Drucken 17
- Mobiles Gerät
  - Drucken unter 35, 36
  - Verbinden mit dem Drucker 141

## N

- Netzkabelbuchse 13
- Netztaste leuchtet
  - Bedeutung des Status 16
- Netzwerkordner
  - Erstellen eines Kurzbefehls 65
- Nicht flüchtiger Speicher 137
  - Löschen 136
- Nicht genügend freier Flash-Speicher für Ressourcen 217
- Nicht vom Druckerhersteller stammendes Verbrauchsmaterial 217
- Nicht zufriedenstellende Druckqualität bei Faxen 247

## O

- Optionale Fächer
  - Installieren 260
- Optionen
  - Firmware-Karten 252
  - Speicherkarte 252
  - WLAN-Optionen 252
- Optionskarte
  - Installieren 256

## P

- Papier
  - Universal (Formateinstellung) 23
- Papierformat
  - einstellen 23
- Papierformate
  - unterstützte 29
- Papiersorte
  - einstellen 23

- Papiersorten
  - unterstützte 32
- Papierstau, beseitigen
  - Automatische Dokumentenzuführung 196
  - Duplexeinheit 199
  - Fächer 193
  - Finisher-Ablage 203
  - Fixierstation 199
  - Hefter-Finisher-Ablage 212
  - Heftklammerkassette 205, 213
  - Klappe J 209
  - Klappe K 207
  - Klappe L 211
  - Klappe N 210
  - Standardablage 198
  - Universalzuführung 195
- Papierstau, Beseitigen
  - Automatische Dokumentenzuführung 196
  - Duplexeinheit 199
  - Fächer 193
  - Finisher-Ablage 203
  - Fixierstation 199
  - Hefter-Finisher-Ablage 212
  - Klappe J 209
  - Klappe K 207
  - Klappe L 211
  - Klappe N 210
  - Standardablage 198
  - Universalzuführung 195
- Papierstaubereiche
  - identifizieren 192
- Papierstau hinter Klappe N 210
- Papierstau in der automatischen Dokumentenzuführung (ADZ) 196
- Papierstau in der Finisher-Ablage 203, 212
- Papierstau in der Standardablage 198
- Papierstau in der Universalzuführung 195
- Papierstau in Fächern 193
- Papierstau in Klappe B 199
- Papierstau in Klappe G 205
- Papierstau in Klappe J 209
- Papierstau in Klappe K 207
- Papierstau in Klappe L 211
- Papierstaus
  - Bereich 192
  - Vermeidung 191

- Persönliche Identifikationsnummer-Methode 140
- Planen eines Faxes 61

## R

- Rechtliche Hinweise 279, 282, 283, 284
- Reinigen
  - Äußeres Druckergehäuse 143
  - Druckerinnenraum 143
- Reinigen des Druckers 143
- Reinigen des Scanners 135, 143
- Resttonerbehälter
  - Bestellen 145
  - Ersetzen 166
- RJ11-Adapter 57
- Ruhemodus
  - Konfigurieren 190

## S

- Scan Center
  - einrichten 19
- Scannen
  - an einen Computer 64
  - An einen FTP-Server 65
  - an ein Flash-Laufwerk 66
  - Verwenden der automatischen Dokumentenzuführung (ADZ) 64
  - Verwenden des Scannerglases 64
- Scannen an einen Faxserver 67
- Scannen an einen FTP-Server
  - Verwenden des Bedienfelds 65
- Scannen mit Computer nicht möglich 247
- Scanner
  - Reinigen 143
- Scannereinheit lässt sich nicht schließen 249
- Scannerglas
  - verwenden 41, 44, 53, 64
- Scan-Problemlösung
  - Dokumente oder Fotos werden unvollständig kopiert 248
  - Scannen dauert zu lange 249
  - Scannen lässt den Computer abstürzen 249
  - Scannen mit Computer nicht möglich 247

- Scanner antwortet nicht 250
  - Schlechte Druckqualität 248
  - Scanvorgang war nicht erfolgreich 249
  - Schiefer Ausdruck 235
  - Schlechte Druckqualität 248
  - Senden einer Faxnachricht
    - Über den Computer 60
    - Verwenden des Bedienfelds 60
  - Senden von E-Mail 52
  - Shortcut Center
    - Verwenden 19
  - Sicherheitshinweise 8, 9
  - Sicherheitssteckplatz
    - Suchen 136
  - Sicherheitssteckplatz ermitteln 136
  - Sichern des Druckerspeichers 137
  - Sich wiederholende Druckfehler 241
  - SMB
    - Scannen 67
  - SMTP-Einstellungen
    - Konfigurieren 44
  - Sommerzeit
    - Konfigurieren 60
  - Sortieren von Kopien 42
  - Sortieren von mehreren Kopien 42
  - Sortiertes Drucken funktioniert nicht 219
  - Spam-Faxe
    - Blockieren 62
  - Speicherkarte 252
    - Installieren 252
  - Speicherkarte einsetzen 252
  - Speichern von Druckaufträgen 38
  - Standardmäßige Lautstärke des Lautsprechers
    - Anpassen 139
  - Startbildschirm
    - Anpassen 18
  - Startbildschirmsymbole
    - Anzeigen 18
    - verwenden 16
  - Staus
    - Vermeidung 191
  - Streifen auf dem Ausdruck 238
  - Stromsparmodi
    - Konfigurieren 190
  - Symbole auf dem Startbildschirm
    - Anzeigen 18
- T**
- Tastaturfach
    - Installieren 262
  - Tastendruckmethode 140
  - Teilestatus
    - Prüfen 145
  - Telekommunikationshinweise 284
  - Temperatur rund um den Drucker 282
  - Testseite drucken 135
  - Tonerauftrag
    - Anpassen 241
  - Tonerkassette
    - Bestellen 145
    - Ersetzen 159
  - Toner lässt sich leicht abwischen 236
  - Transportieren des Druckers 189
  - Trennaufgabe
    - Ersetzen 165
  - Trennseiten zwischen Kopien einfügen
    - Kopieren 42
- U**
- Umschläge kleben beim Drucken aneinander 218
  - Umsetzen des Druckers 10, 189
  - Unformatierter Flash-Speicher gefunden 217
  - ungleichmäßiger Deckungsgrad 237
  - Universal (Papierformat)
    - einstellen 23
  - Universalzuführung
    - Einlegen 25
  - Unterschiedliche Rufsignale, Faxbetrieb
    - Aktivieren 60
  - Unterstützte Betriebssysteme 274
  - Unterstützte Dateitypen 37
  - Unterstützte Flash-Laufwerke 37
  - Unterstützte Papierformate 29
  - Unterstützte Papiergewichte 34
  - Unterstützte Papiersorten 32
- Ü**
- Über die ADZ
    - Kopieren 41
  - Überprüfen der Drucker Verbindung 217
  - Überprüfen des Status der Verbrauchsmaterialien und Teile 145
  - Übertragungsband
    - Ersetzen 169
  - Übertragungsrolle
    - Ersetzen 173
- V**
- Verbinden des Druckers mit einem eindeutigen Rufsignal 60
  - Verbinden eines Computers mit dem Drucker 141
  - Verbinden von Fächern 27
  - Verbrauchsmaterialien aufbewahren 188
    - Einsparen 190
  - Verbrauchsmaterialien, bestellen
    - Resttonerbehälter 145
    - Tonerkassette 145
  - Verbrauchsmaterialstatus
    - Prüfen 145
  - Verbrauchsmaterialzähler
    - Zurücksetzen 181
  - Verfügbare interne Optionen 252
  - Vergrößern von Kopien 42
  - Verkleinern von Kopien 42
  - Vermeiden von Papierstaus 191
  - Verschiedene Papierformate, kopieren 41
  - Verschlüsseln
    - Druckerfestplatte 137
  - Versenden von Faxen möglich, Empfangen jedoch nicht 246
  - Vertikale, dunkle Linien auf den Ausdrucken 238
  - Vertikale weiße Linien 240
  - Vertrauliche Druckaufträge
    - Drucken 39
    - Konfigurieren 38
- USB-Anschluss**  
Aktivieren 216  
USB-Druckeranschluss 13

Verwenden der automatischen  
Dokumentenzuführung  
(ADZ) 41, 44, 53, 64  
Verwenden des Bedienfelds 15  
Verwenden des  
Scannerglases 41, 44, 53, 64  
Kopieren 41  
Verwenden des  
Startbildschirms 16  
Verzeichnisliste  
Drucken 40  
Verzerrter Ausdruck 235  
Vollflächige Farb- oder schwarze  
Bilder 235

## **W**

Wartungszähler  
Zurücksetzen 181  
Werksvorgaben  
Wiederherstellen 137  
Wiederholen von  
Druckaufträgen 38  
Wi-Fi Direct  
Aktivieren 141  
Drucken über ein  
Mobilgerät 36  
Konfigurieren 140  
Wi-Fi Protected Setup  
WLAN-Netzwerk 140  
WLAN-Netzwerk  
Deaktivieren 142  
Verbinden des Druckers  
mit 139  
Wi-Fi Protected Setup 140  
WLAN-Netzwerkverbindung 139  
WLAN-Option 252

## **Z**

Zu dunkler Druck 228  
Zu heller Druck 232  
Zurücksetzen der  
Verbrauchsmaterialzähler 181  
Zurücksetzen des Seitenzählers  
der Fixierstation 181  
Zurücksetzen des Seitenzählers  
des Transfermoduls 181  
Zurücksetzen des  
Wartungszählers 181  
Zuweisen eines Druckers an ein  
Rufzeichenmuster 60