

# Pikaopas

## Tulostaminen

### Tulostaminen tietokoneella

**Huomautus:** Jos käytät tarroja, kortteja tai kirjekuoria, määritä paperikoko ja -laji tulostimessa ennen asiakirjan tulostamista.

- 1 Avaa tulostusvalintaikkuna siinä asiakirjassa, jonka yrität tulostaa.
- 2 Säädä asetuksia tarvittaessa.
- 3 Tulosta asiakirja.

### Tulostaminen mobiililaitteesta

#### Tulostaminen mobiililaitteesta AirPrintin avulla



AirPrint on mobiilitulostusratkaisu, jonka avulla voit tulostaa Apple-laitteista AirPrint-sertifioituun tulostimeen.



#### Huomautuksia:

- Varmista, että Apple-laite ja tulostin on yhdistetty samaan verkkoon. Jos verkossa on useita langattomia keskittimiä, varmista, että molemmat laitteet on yhdistetty samaan aliverkkoon.
  - Tätä sovellusta tukevat vain jotkin Apple-laitteet.
- 1 Valitse asiakirja tiedostonhallinnassa tai avaa yhteensopiva sovellus mobiililaitteessa.
  - 2 Napauta jakokuvaketta ja valitse **Tulosta**.
  - 3 Valitse tulostin.  
Säädä asetuksia tarvittaessa.
  - 4 Tulosta asiakirja.

### Tulostaminen mobiililaitteesta Wi-Fi Direct® -toiminnon avulla

Wi-Fi Direct® on tulostuspalvelu, jonka avulla voit tulostaa mihin tahansa Wi-Fi Direct -toimintoa tukevaan tulostimeen.

**Huomautus:** Varmista, että mobiililaite on yhdistetty tulostimen langattomaan verkkoon Lisätietoja on kohdassa "[Mobiililaitteen liittäminen tulostimeen](#)" sivulla 5.

- 1 Avaa yhteensopiva sovellus mobiililaitteessa tai valitse asiakirja tiedostonhallinnassa.
- 2 Toimi mobiililaitteen mallin mukaan seuraavasti:
  - Valitse  > **Tulosta**.
  - Valitse  > **Tulosta**.
  - Valitse  > **Tulosta**.
- 3 Valitse tulostin ja määritä asetukset tarpeen mukaan.
- 4 Tulosta asiakirja.

### Luottamuksellisten ja muiden pidossa olevien töiden tulostaminen

#### Windows-käyttäjät:

- 1 Kun asiakirja on auki, valitse **Tiedosto** > **Tulosta**.
- 2 Valitse tulostin ja sitten **Ominaisuudet**, **Määitykset**, **Asetukset** tai **Asennus**.
- 3 Valitse **Tulostus ja pito**.
- 4 Valitse **Tulosta ja siirrä pitoon** ja liitä siihen käyttäjänimi.
- 5 Valitse tulostustyön tyyppi (luottamuksellinen, varaa, toista tai tarkista).  
Jos valitset **Luottamuksellinen**, suojaa tulostustyö henkilökohtaisella PIN-koodilla.
- 6 Valitse **OK** tai **Tulosta**.
- 7 Vapauta tulostustyö tulostimen aloitusnäytöltä käsin.
  - Valitse luottamuksellisille tulostustöille **Pidossa olevat työt** > valitse käyttäjänimesi > **Luottamuksellinen** > anna PIN-koodi > valitse tulostustyö > määritä asetukset > **Tulosta**.
  - Valitse muille töille **Pidossa olevat työt** > valitse käyttäjänimesi > valitse tulostustyö > määritä asetukset > **Tulosta**.

#### Macintosh-käyttäjät:

##### AirPrintin käyttäminen

- 1 Kun asiakirja on avattu, valitse **Arkisto** > **Tulosta**.
- 2 Valitse tulostin ja valitse Suunta-valikon jälkeisestä valikosta **PIN-tulostus**.
- 3 Ota käyttöön **Tulosta PIN-koodilla** ja anna nelinumeroinen PIN-koodi.
- 4 Valitse **Tulosta**.
- 5 Vapauta tulostustyö tulostimen aloitusnäytöltä käsin. Valitse **Pidossa olevat työt** > valitse tietokoneesi nimi > **Luottamuksellinen** > anna PIN-koodi > valitse tulostustyö > **Tulosta**.

##### Tulostinohjaimen käyttäminen

- 1 Kun asiakirja on avattu, valitse **Arkisto** > **Tulosta**.
- 2 Valitse tulostin ja valitse Suunta-valikon jälkeisestä valikosta **Tulosta ja siirrä pitoon**.
- 3 Valitse **Luottamuksellinen tulostus** ja anna nelinumeroinen PIN-koodi.
- 4 Valitse **Tulosta**.
- 5 Vapauta tulostustyö tulostimen aloitusnäytöltä käsin. Valitse **Pidossa olevat työt** > valitse tietokoneesi nimi > **Luottamuksellinen** > valitse tulostustyö > anna PIN-koodi > **Tulosta**.

### Tulostustyön peruuttaminen

#### tulostimen ohjauspaneelistä

- 1 Valitse aloitusnäytössä **Työjono**.  
**Huomautus:** Voit avata tämän asetuksen myös koskettamalla aloitusnäytön yläosaa.
- 2 Valitse peruutettava työ.

#### tietokoneesta

- 1 Toimi käyttöjärjestelmän mukaan jollakin seuraavista tavoista:
  - Avaa Tulostimet-kansio ja valitse tulostin.
  - Siirry Omenavalikon Järjestelmäasetuksista tulostimeesi.
- 2 Valitse peruutettava työ.

## Tulostimen ylläpito

### Kaapeleiden kytkeminen

**⚠ HUOMIO – SÄHKÖISKUN VAARA:** Sähköiskuvaaran välttämiseksi älä asenna laitetta tai tee sähkö- tai kaapeliliitäntöjä (esimerkiksi virtajohto, faksi tai puhelin) ukkosmyrskyn aikana.

**⚠ HUOMIO – TAPATURMAN MAHDOLLISUUS:** Tulipalo- tai sähköiskuriskin välttämiseksi liitä virtajohto suoraan asianmukaiseen maadoitettuun sähköpistokkeeseen, joka on lähellä ja helposti saatavilla.

**⚠ HUOMIO – TAPATURMAN MAHDOLLISUUS:** Tulipalon tai sähköiskun vaaran välttämiseksi käytä vain tämän tuotteen mukana toimitettua tai valmistajan hyväksymää virtajohtoa.

**Varoitus – vauriot mahdollisia:** Vältä tietojen menetys tai tulostimen toimintahäiriö olemalla koskettamatta tulostamisen aikana USB-kaapeliin, langattomaan verkkosovittimeen tai tulostimen osoitettua aluetta.

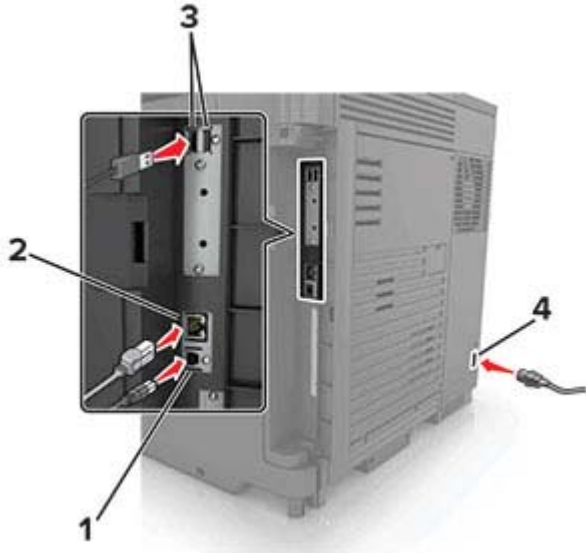

	Osa	Toiminto
1	Tulostimen USB-portti	Yhdistä tulostin tietokoneeseen.
2	Ethernet-liitäntä	Liitä tulostin Ethernet-verkkoon.
3	USB-portit	Liitä näppäimistö tai muut yhteensopivat lisävarusteet.
4	Virtajohdon liitin	Kytke tulostin maadoitettuun pistorasiaan.

### Väriainekasetin vaihtaminen

1 Avaa luukku A.

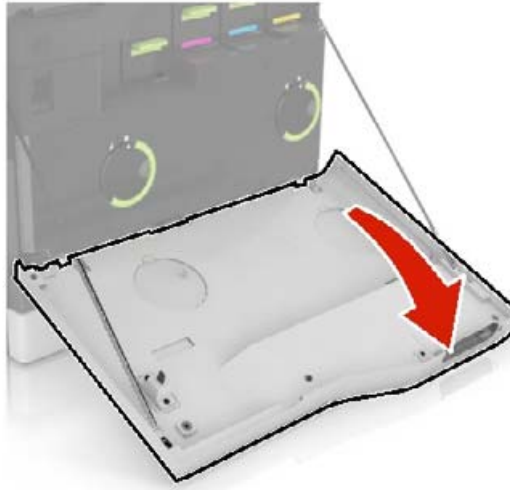

2 Poista väriainekasetti.



3 Ota uusi väriainekasetti pakkauksestaan.

4 Työnnä uutta väriainekasettia, kunnes se *napsahtaa* paikalleen.



5 Sulje luukku A.

### Hukkaväriainepullon vaihtaminen

1 Avaa luukku A.

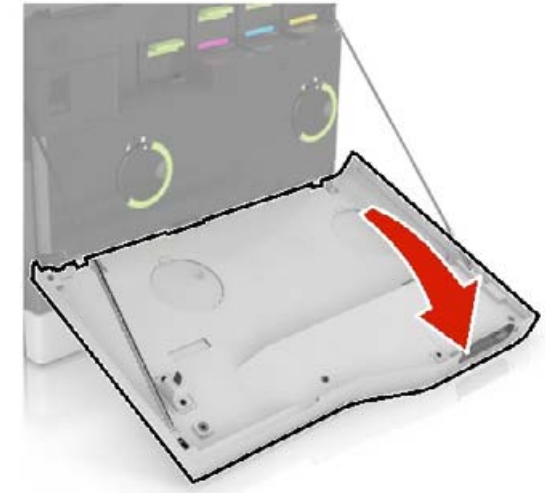

2 Irrota hukkaväriainepullo.

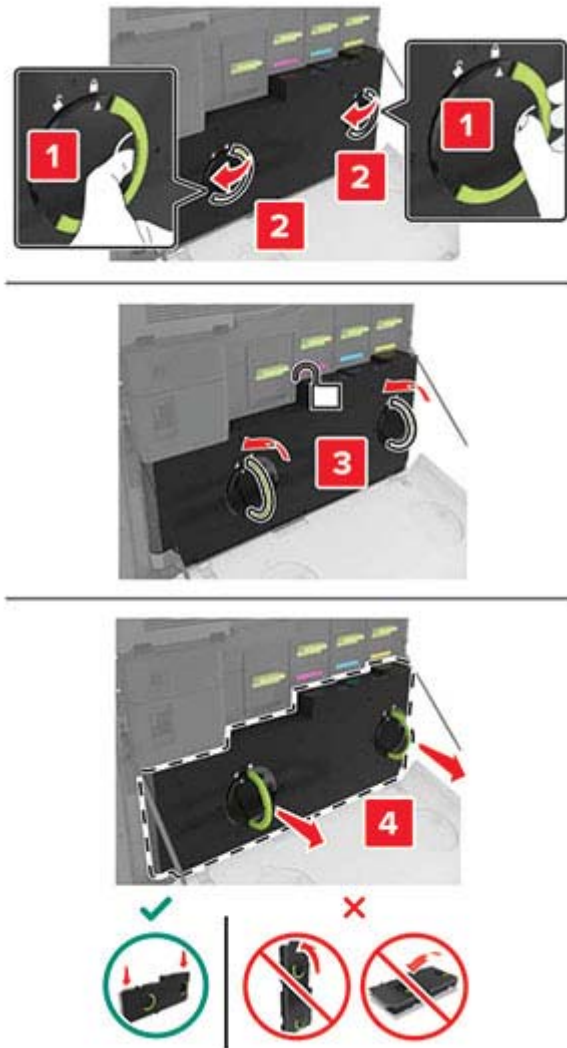

3 Pura uusi hukkavärisäiliö pakkauksesta.

4 Aseta uusi hukkavärisäiliö paikalleen.

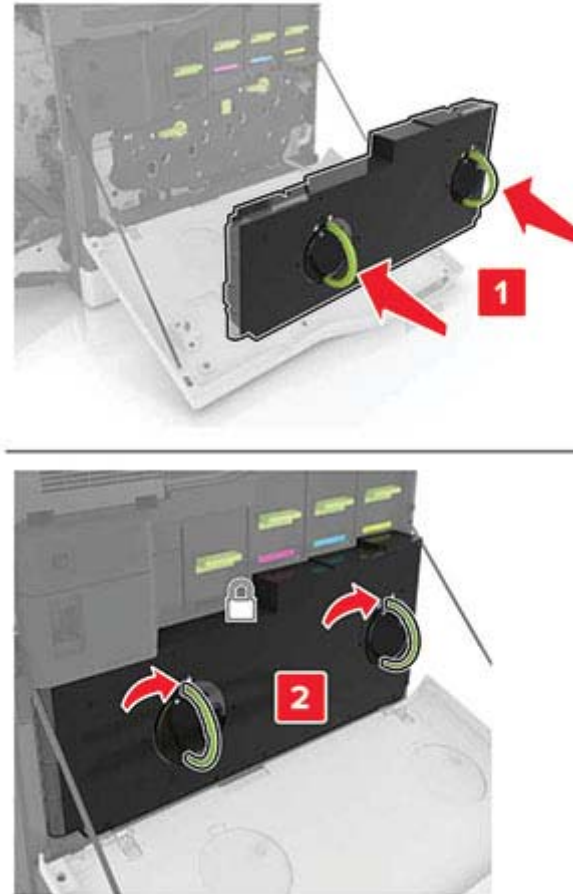

5 Sulje luukku A.

### Lokeroiden täyttäminen

**⚠ HUOMIO – KAATUMISVAARA:** Voit vähentää laitteen epävakauden riskiä lisäämällä jokaisen lokeron erikseen. Pidä kaikki muut lokerot suljettuina, kunnes niitä tarvitaan.

1 Vedä lokero auki.

**Huomautus:** Älä irrota lokeroita tulostamisen aikana, jotta vältät paperitukokset.



2 Säädä ohjaimet lisättävän paperin koon mukaan.

**Huomautus:** Lokeron alaosan osoittimet helpottavat ohjainten asettamista.

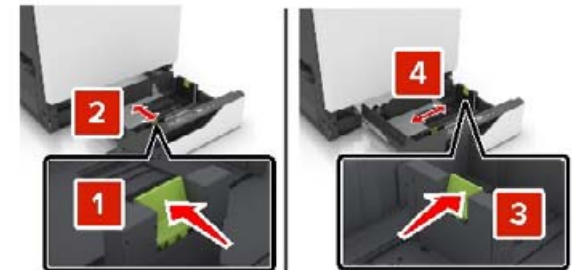

3 Taivuta ja ilmasta paperipino ja suorista sen reunat, ennen kuin lisäät sen tulostimeen.



4 Lisää paperi tulostimeen tulostuspuoli ylöspäin.

**Huomautus:** Lisää kirjekuoria vain valinnaiseen kirjekuorilokeroon.

**Varoitus – vauriot mahdollisia:** Älä käytä valinnaisessa kirjekuorilokerossa kirjekuoria, joissa on postimerkkejä, kiinnikkeitä, ikkunoita, pinnoitettu sisus tai itseliimautuvia liimapintoja.

#### Huomautuksia:

- Lisää kirjelomake tekstipuoli ylöspäin niin, että otsake on lokeron vasemmassa laidassa tulostettaessa yksipuolisesti.
- Lisää kirjelomake tekstipuoli alaspäin niin, että otsake on lokeron oikeassa laidassa tulostettaessa kaksipuolisesti.
- Lisää kirjelomake tekstipuoli ylöspäin niin, että otsake on lokeron oikeassa laidassa tulostettaessa yksipuolisia viimeisteltäviä töitä.
- Lisää kirjelomake tekstipuoli alaspäin niin, että otsake on lokeron vasemmassa laidassa tulostettaessa yksipuolisia viimeisteltäviä töitä.
- Lisää rei'itetty paperi lokeroon reiät eteenpäin tai vasemmalle.
- Lisää kirjekuoret avautuva puoli alaspäin lokeron takareunaa vasten. Lisää eurooppalaiset kirjekuoret avautuva puoli alaspäin lokeron vasenta reunaa vasten.
- Älä liu'uta paperia lokeroon.
- Varmista, että pinon korkeus on paperin enimmäistäyttösoittimen alapuolella. Ylitäyttö voi aiheuttaa tukoksia.



5 Aseta lokero tulostimeen.

Jos lisäät muuta kuin tavallista paperia, määritä Paperivalikossa paperikoko ja -laji vastaamaan lokeroon lisättyä paperia.

## Monisyöttölaitteen täyttö

1 Avaa monisyöttölaite.



2 Säädä ohjain lisättävän paperin koon mukaan.

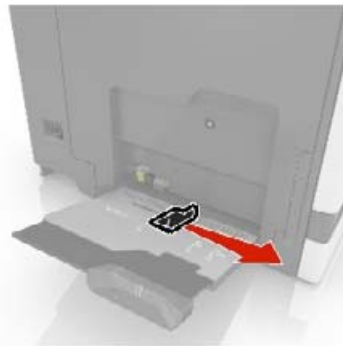

3 Taivuta ja ilmaa paperipino ja suorista sen reunat, ennen kuin lisäät sen tulostimeen.



4 Lisää paperia.

- Lisää paperi, kartonki ja piirtoheitinkalvot tulostimeen tulostuspuoli alaspäin ja yläreuna edellä.



- Lisää kirjekuoret avautuva puoli ylöspäin paperinohjaimen vasenta reunaa vasten. Lisää eurooppalaiset kirjekuoret läppä ylöspäin ja edellä tulostimeen.



**Varoitus – vauriot mahdollisia:** Älä käytä kirjekuoria, joissa on postimerkkejä, kiinnikkeitä, ikkunoita, pinnoitettu sisus tai itseliimautuvia liimapintoja.

- 5 Valitse ohjauspaneelista paperilaji- ja paperikokoasetukset, jotka vastaavat lokeroon lisättyä paperia.

## Erikoismateriaalin koon ja lajin määrittäminen

Lokerot havaitsevat tavallisen paperin koon automaattisesti. Tee erikoismateriaaleille, kuten tarroille, korteille ja kirjekuorille, seuraavat toimet:

1 Siirry aloitusnäytöstä kohtaan

**Asetukset > Paperi > Lokeromääritys > Paperikoko/-laji > valitse paperilähde**

2 Määritä erikoismateriaalin koko ja laji.



## Tulostinohjelmiston asentaminen

### Huomautuksia:

- Tulostinohjain sisältyy ohjelmiston asennuspakettiin.
- Jos käyttämässäsi Macintosh-tietokoneessa on macOS-versio 10.7 tai uudempi, sinun ei tarvitse asentaa ohjainta, jotta voit tulostaa AirPrint-sertifioidulla tulostimella. Jos haluat käyttää mukautettuja tulostusominaisuuksia, lataa tulostinohjain.

- 1 Hanki ohjelmiston asennuspaketti.
  - Tulostimen mukana toimitetulla Ohjelmistot-levyllä.
  - Sivustostamme tai tulostimen ostopaikasta.
- 2 Käynnistä asennusohjelma ja seuraa tietokoneen näytön ohjeita.

## Laiteohjelman päivittäminen

Joidenkin sovellusten moitteeton toiminta vaatii laiteohjelman vähimmäistason.

Lisätietoja laiteohjelman päivittämisestä antaa myyntiedustaja.

- 1 Avaa selain ja kirjoita tulostimen IP-osoite selaimen osoitekenttään.

### Huomautuksia:

- Tulostimen IP-osoite näkyy sen tulostimen päänäytössä. IP-osoite on neljä pisteillä erotettua numerosarjaa, kuten 123.123.123.123.
- Jos käytät välityspalvelinta, poista se tilapäisesti käytöstä, jotta verkkosivu latautuu oikein.

- 2 Valitse **Asetukset > Laite > Päivitä laiteohjelmisto**.

- 3 Tee jompikumpi seuraavista toiminnoista:

- Valitse **Tarkista päivitykset > Hyväksyn, käynnistä päivitys**.
- Lataa flash-tiedosto.
  - a Selaa päivitystiedostoon.
  - b Valitse **Lataa > Käynnistä**.

## Tulostimien lisääminen tietokoneeseen

Tee jokin seuraavista: toimista ennen kuin aloitat:

- Liitä tulostin ja tietokone samaan verkkoon. Lisätietoja tulostimen liittämistä verkkoon on kohdassa "[Tulostimen yhdistäminen verkkoon](#)" sivulla 6.
- Liitä tietokone tulostimeen. Lisätietoja on kohdassa "[Tietokoneen yhdistäminen tulostimeen](#)" sivulla 6.
- Kytke tulostin tietokoneeseen USB-kaapelilla. Lisätietoja on kohdassa "[Kaapeleiden kytkeminen](#)" sivulla 2.

**Huomautus:** USB-kaapeli myydään erikseen.

### Windows-käyttäjät:

- 1 Asenna tulostinohjain.

**Huomautus:** Lisätietoja on kohdassa "[Tulostinohjelmiston asentaminen](#)" sivulla 5.

- 2 Avaa **Tulostimet ja skannerit** ja valitse **Lisää tulostin tai skanneri**.

- 3 Tee tulostimen mallin mukaan jokin seuraavista toimenpiteistä:

- Valitse tulostin luettelosta ja sitten **Lisää laite**.
- Valitse **Näytä Wi-Fi Direct -tulostimet**, valitse tulostin ja sitten **Lisää laite**.
- Valitse **Haluamani tulostin ei ole luettelossa** ja tee sitten Lisää tulostin -ikkunassa jokin seuraavista toimenpiteistä:
  - a Valitse **Lisää tulostin TCP/IP-osoitetta tai isäntänimeä käyttämällä** ja valitse sitten **Seuraava**.
  - b Kirjoita Isäntänimi tai IP-osoite -kenttään tulostimen IP-osoite ja valitse sitten **Seuraava**.

### Huomautuksia:

- Tulostimen IP-osoite näkyy sen tulostimen päänäytössä. IP-osoite on neljä pisteillä erotettua numerosarjaa, kuten 123.123.123.123.
  - Jos käytät välityspalvelinta, poista se tilapäisesti käytöstä, jotta verkkosivu latautuu oikein.
- c Valitse tulostinohjain ja sitten **Seuraava**.
  - d Valitse **Käytä asennettua tulostinohjainta (suositus)** ja sitten **Seuraava**.
  - e Kirjoita tulostimen nimi ja valitse **Seuraava**.
  - f Valitse tulostimen jakoasetus ja sitten **Seuraava**.
  - g Valitse **Valmis**.

### Macintosh-käyttäjät:

- 1 Valitse tietokoneessa **Tulostimet ja skannerit**.
- 2 Valitse **+** ja sitten tulostin.
- 3 Valitse Käytä-valikosta tulostinohjain.

### Huomautuksia:

- Valitse Macintosh-tulostinohjaimen käyttöä varten joko **AirPrint** tai **Secure AirPrint**.
- Jos haluat käyttää mukautettuja tulostusominaisuuksia, valitse valmistajan tulostinohjain. Ohjaimen asennusohjeet ovat kohdassa "[Tulostinohjelmiston asentaminen](#)" sivulla 5.

- 4 Lisää tulostin.

## Wi-Fi Directin määrittäminen

Wi-Fi Direct® on Wi-Fi-pohjainen vertaistekniikka, jonka avulla langattomat laitteet voivat muodostaa suoran yhteyden Wi-Fi Direct -toimintoa tukevaan tulostimeen ilman tukiasemaa (langatonta reititintä).

- 1 Valitse aloitusnäytössä **Asetukset > Verkko/portit > Wi-Fi Direct**.

- 2 Määritä asetukset.

- **Ota käyttöön Wi-Fi Direct:** määrittää tulostimen käyttämään omaa Wi-Fi Direct -verkkoaan.
- **Wi-Fi Direct -nimi:** määrittää Wi-Fi Direct -verkolle nimen.
- **Wi-Fi Direct -salasana:** määrittää salasanan langatonta suojausta varten käytettäessä vertaisverkkoyhteyttä.
- **Näytä salasana asetussivulla:** näyttää salasanan verkkoasetussivulla.
- **Hyväksy painonäppäinpyynnöt automaattisesti:** sallii tulostimen hyväksyä yhteyspyynnöt automaattisesti.

**Huomautus:** Painonäppäinpyyntöjen automaattinen hyväksyntä ei ole suojattua.

**Huomautus:** Tulosta verkkoasetussivu, jolta näet Wi-Fi Direct -verkon salasanan. Valitse aloitusnäytössä **Asetukset > Raportit > Verkko > Verkkasetussivu**.

## Mobiililaitteen liittäminen tulostimeen

Varmista ennen mobiililaitteen yhdistämistä, että Wi-Fi Direct on määritetty. Lisätietoja on kohdassa "[Wi-Fi Directin määrittäminen](#)" sivulla 5.

## Wi-Fi Direct -toiminnon käyttäminen

**Huomautus:** Nämä ohjeet koskevat vain Android-mobiililaitteita.

- 1 Siirry mobiililaitteessa Asetukset-valikkoon.
- 2 Ota käyttöön **Wi-Fi** ja valitse **Wi-Fi Direct**.
- 3 Valitse tulostimen Wi-Fi Direct -nimi.
- 4 Vahvista yhteys tulostimen ohjauspaneelissa.

## Wi-Fi-yhteyden muodostaminen

- 1 Siirry mobiililaitteessa Asetukset-valikkoon.
- 2 Valitse **Wi-Fi** ja sitten tulostimen Wi-Fi Direct -nimi.

**Huomautus:** Merkkijono DIRECT-xy (jossa x ja y ovat kaksi satunnaista merkkiä) lisätään Wi-Fi Direct -nimen eteen.

- 3 Kirjoita Wi-Fi Direct -salasana.

## Tulostimen yhdistäminen verkkoon

Varmista, että Aktiivinen sovitin -asetuksena on Automaattinen. Valitse aloitusnäytössä **Asetukset > Verkko/portit > Verkon esittely > Aktiivinen sovitin**.

- 1 Valitse aloitusnäytössä **Asetukset > Verkko/portit > Langaton > Määritä tulostimen ohjauspaneelissa > Valitse verkko**.
- 2 Valitse Wi-Fi-verkko ja kirjoita verkon salasana.

**Huomautus:** Wi-Fi-verkko-yhteensopivien tulostinmallien alkumäärityksessä tulee näyttöön Wi-Fi-verkon määrittämiskehote.

## Tietokoneen yhdistäminen tulostimeen

Tietokone on helppo yhdistää tulostimeen Wi-Fi Direct -toiminnolla. Lisätietoja on kohdassa ["Wi-Fi Directin määrittäminen" sivulla 5](#).

## Windows-käyttäjät:

- 1 Avaa **Tulostimet ja skannerit** ja valitse **Lisää tulostin tai skanneri**.
- 2 Valitse **Näytä Wi-Fi Direct -tulostimet** ja valitse tulostimen Wi-Fi Direct -nimi.
- 3 Huomioi tulostimen kahdeksannumeroinen PIN-koodi tulostimen näytössä.

- 4 Kirjoita PIN-koodi tietokoneella.

**Huomautus:** Jos tulostinohjainta ei ole asennettu, Windows lataa asianmukaisen ohjaimen.

## Macintosh-käyttäjät:

- 1 Valitse langaton kuvake ja valitse tulostimen Wi-Fi Direct -nimi.

**Huomautus:** Merkkijono DIRECT-xy (jossa x ja y ovat kaksi satunnaista merkkiä) lisätään Wi-Fi Direct -nimen eteen.

- 2 Kirjoita Wi-Fi Direct -salasana.

**Huomautus:** Siirrä tietokone takaisin aiempaan verkkoon, kun olet katkaissut sen yhteyden Wi-Fi Direct -verkkoon.

## Tukosten poistaminen

### Tukosten välttäminen

#### Lisää paperi oikein

- Varmista, että paperi on lokerossa suorassa.

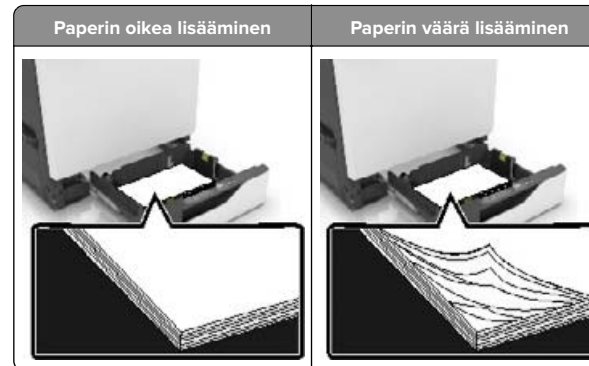

- Älä lisää lokeroon paperia tai poista lokeroa tulostamisen aikana.
- Älä lisää laitteeseen liikaa paperia. Varmista, että pinon korkeus on paperin enimmäistyytösoittimen alapuolella.

- Älä liu'uta paperia lokeroon. Lisää paperi kuvan mukaisesti.

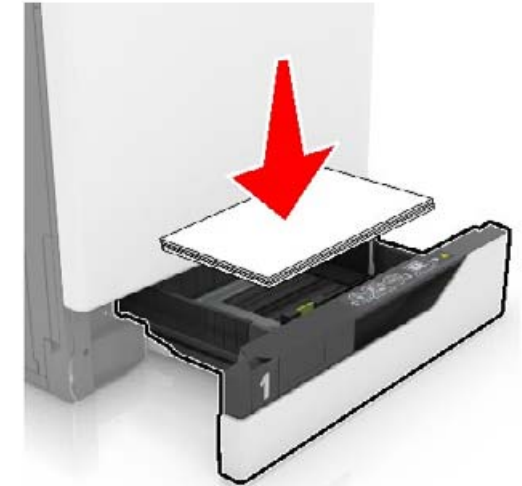

- Varmista, että paperiohjaimet ovat oikeassa asennossa, eivätkä paina paperia tai kirjekuria liian tiukasti.
- Työnnä lokero kunnolla paikalleen tulostimen sisään paperin lisäämisen jälkeen.

#### Käytä suositeltua paperia.

- Käytä ainoastaan suositeltua paperia tai erikoistulostusmateriaalia.
- Älä lisää ryppyistä, taitettua, kosteaa tai käpristynyttä paperia.
- Taivuta ja ilmaa paperipino ja suorista sen reunat, ennen kuin lisäät sen tulostimeen.



- Älä käytä käsin leikattua tai rajattua materiaalia.
- Älä käytä samassa lokerossa eri kokoisia, painoisia tai tyyppisiä papereita.
- Varmista, että paperikoko ja -laji on asetettu oikein tietokoneen tai tulostimen ohjauspaneelissa.
- Säilytä paperi valmistajan suositusten mukaisesti.

## Tukoksen sijainnin tunnistaminen

### Huomautuksia:

- Kun Tukosavustaja on otettu käyttöön, tulostin tyhjentää tyhjä tai osittain tulostetut sivut, kun juuttunut sivu on poistettu. Tarkista tyhjä sivut tulosteista.
- Kun Tukos selvitys-asetuksena on Käytössä tai Automaattinen, tulostin tulostaa juuttuneet sivut uudelleen.



	Tukosten sijainnit
1	Monisyöttölaite
2	Kaksipuolinen tulostusyksikkö
3	Kiinnitysyksikkö
4	Vakioalusta
5	Luukku G
6	Luukku F
7	Lokerot

## Paperitukos lokeroissa

1 Vedä lokero auki.



2 Poista juuttunut paperi.

**Huomautus:** Varmista, että poistat kaikki paperinpalat.



3 Aseta lokero tulostimeen.

4 Avaa lokeron kansi.



5 Poista juuttunut paperi.

**Huomautus:** Varmista, että poistat kaikki paperinpalat.

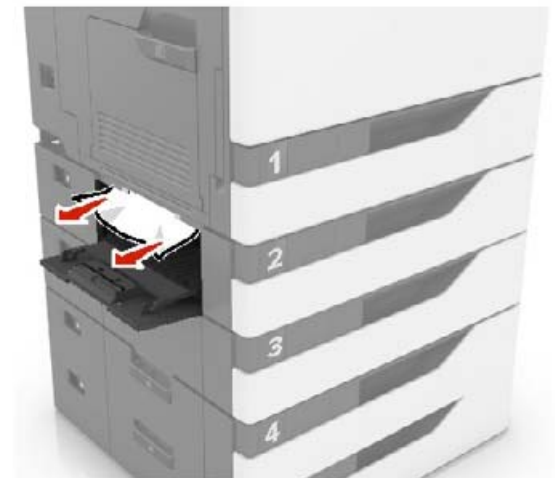

6 Sulje lokeron kansi.

## Paperitukos monisyöttölaitteessa

- 1 Poista paperit monisyöttölaitteesta.
- 2 Poista juuttunut paperi.

**Huomautus:** Varmista, että poistat kaikki paperinpalat.

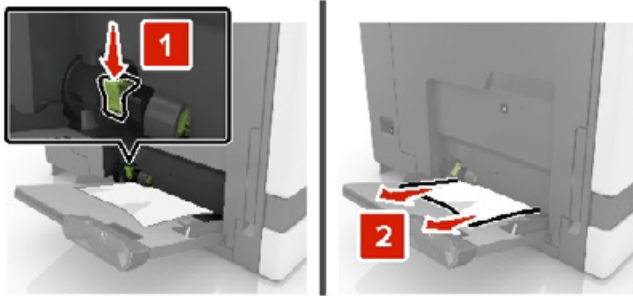

- 3 Avaa luukku B ja poista paperinpalat.

**⚠ HUOMIO – KUUMA PINTA:** Tulostimen sisäosat voivat olla kuumat. Välttyäksesi palovammoilta kosketa osia vasta, kun ne ovat jäähtyneet.

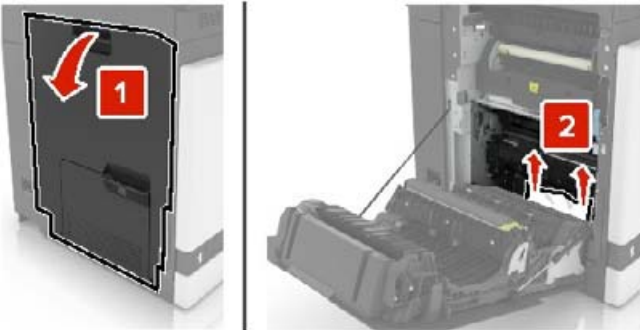

- 4 Sulje luukku B.

- 5 Taivuta ja ilmaa paperipino ja suorista sen reunat, ennen kuin lisäät sen tulostimeen.

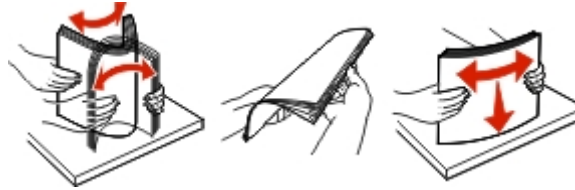

- 6 Lisää paperia.

## Paperitukos vakilokerossa

- 1 Poista juuttunut paperi.

**Huomautus:** Varmista, että poistat kaikki paperinpalat.



- 2 Avaa luukku B ja poista paperinpalat.

**⚠ HUOMIO – KUUMA PINTA:** Tulostimen sisäosat voivat olla kuumat. Välttyäksesi palovammoilta kosketa osia vasta, kun ne ovat jäähtyneet.

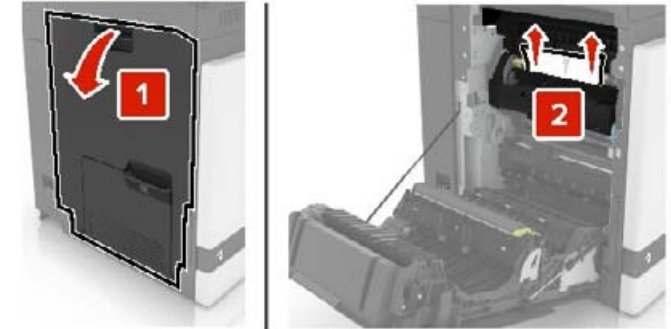

- 3 Sulje luukku B.

## Paperitukos luukussa B

### Paperitukos kiinnitysyksikössä

- 1 Avaa luukku B.

**⚠ HUOMIO – KUUMA PINTA:** Tulostimen sisäosat voivat olla kuumat. Välttyäksesi palovammoilta kosketa osia vasta, kun ne ovat jäähtyneet.

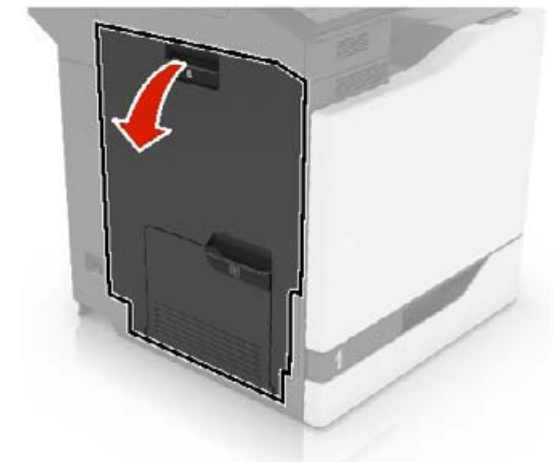

- 2 Poista juuttunut paperi.

**Huomautus:** Varmista, että poistat kaikki paperinpalat.



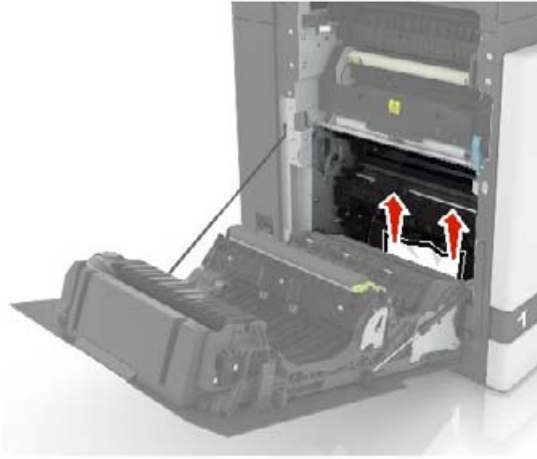

3 Avaa kiinnitysyksikön luukku.

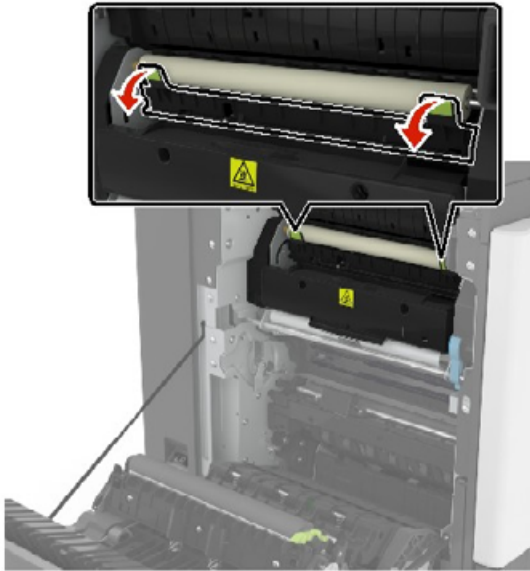

4 Poista juuttunut paperi.

**Huomautus:** Varmista, että poistat kaikki paperinpalat.

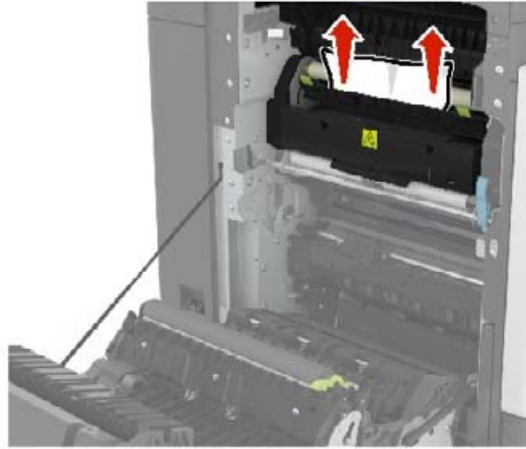

5 Sulje luukku B.

### Paperitukos arkinkääntäjässä

1 Avaa luukku B.

 **HUOMIO – KUUMA PINTA:** Tulostimen sisäosat voivat olla kuumat. Vältä palovammoja kosketa osia vasta, kun ne ovat jäähtyneet.

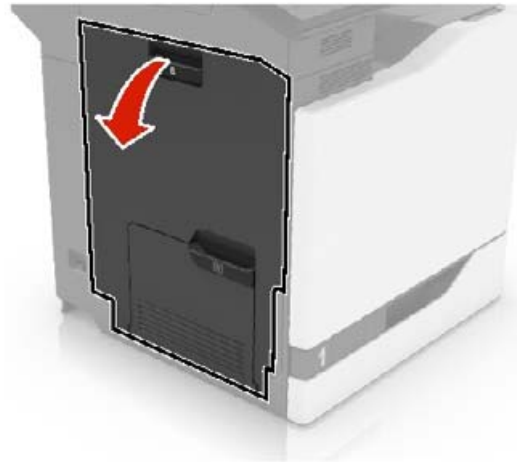

2 Poista juuttunut paperi.

**Huomautus:** Varmista, että poistat kaikki paperinpalat.

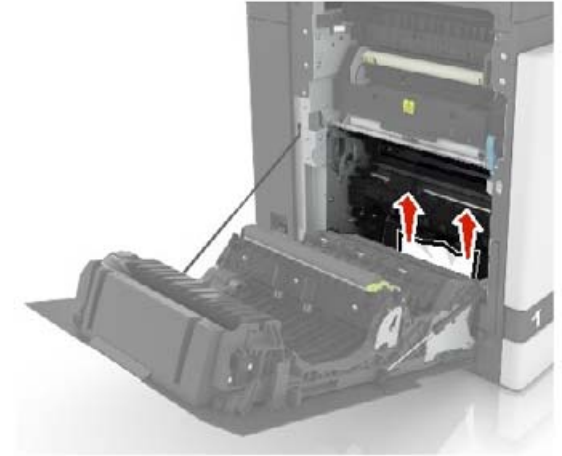

3 Avaa arkinkääntäjän kansi.



4 Poista juuttunut paperi.

**Huomautus:** Varmista, että poistat kaikki paperinpalat.

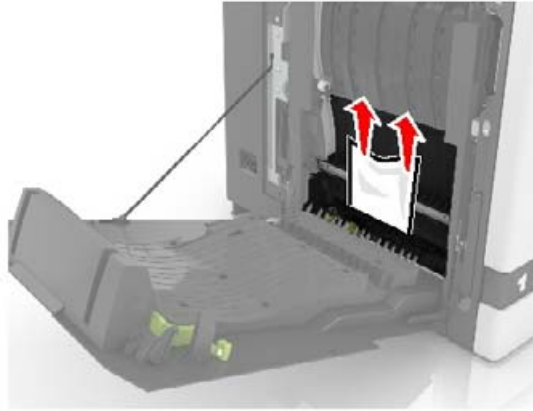

5 Sulje arkinkääntäjän kansi ja luukku B.

## Paperitukos viimeistelijän alustalla

1 Poista juuttunut paperi.

**Huomautus:** Varmista, että poistat kaikki paperinpalat.



2 Avaa luukku F.

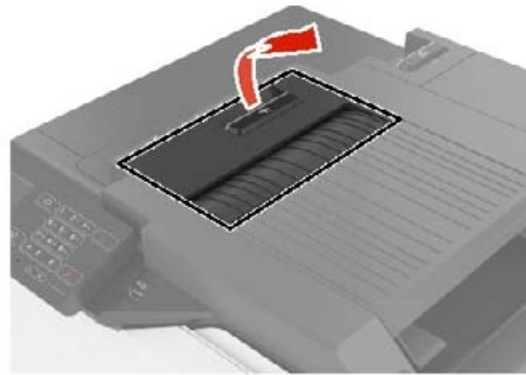

3 Poista juuttunut paperi.

**Huomautus:** Varmista, että poistat kaikki paperinpalat.

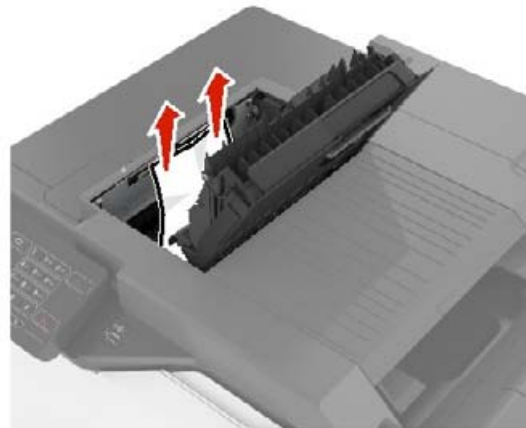

4 Sulje luukku F.

## Nidontatukos luukussa G

1 Avaa luukku G.

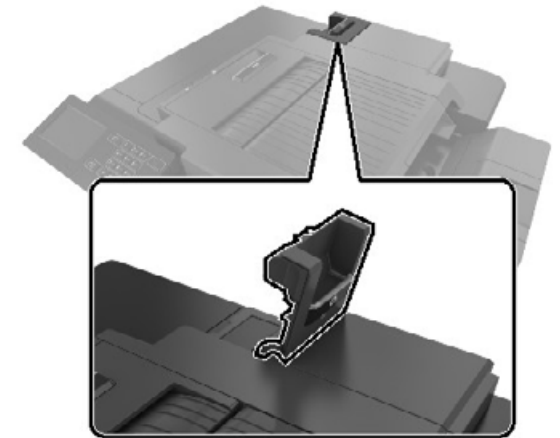

2 Vedä niittikasetin pidike ulos.

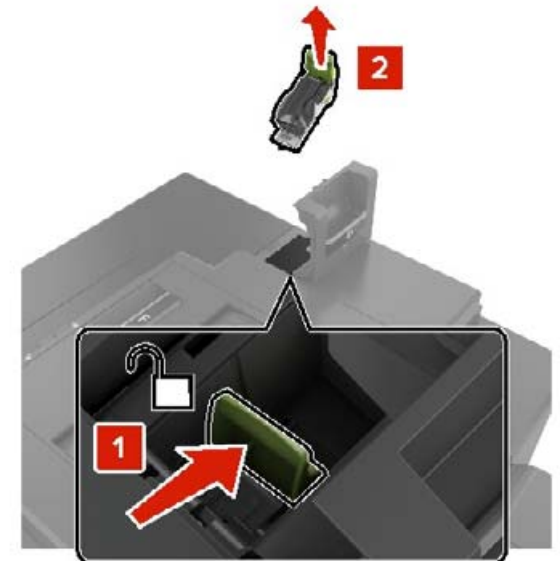

3 Avaa niittisuoja ja poista irralliset niitit.



**Huomautus:** Älä käytä uudelleen niittikasetista irronneita niittejä.

4 Sulje niittisuoja.



5 Aseta niittikasetin pidike paikalleen.

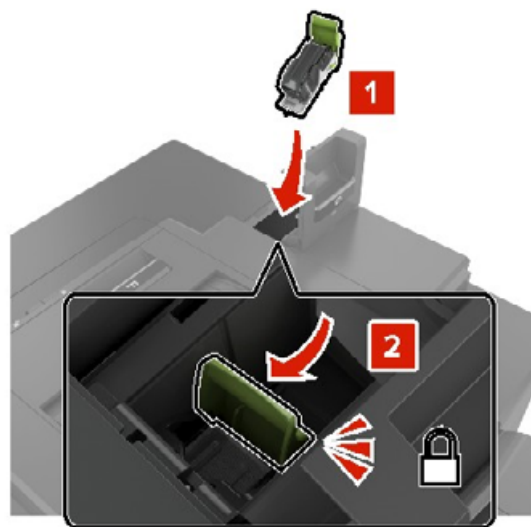

6 Sulje luukku G.