

SHARP®

BEDIENUNGSANLEITUNG MODELL PG-C45S



LCD-PROJEKTOR



香港電器安全規格
(國際電工委員會規格適合)

Einführung

Anschlüsse und Aufstellung

Grundlegende Bedienung

Einfach zu verwendende Funktionen

Anhang

WICHTIG

Um bei Verlust oder Diebstahl dieses Projektors eine Meldung zu vereinfachen, sollten Sie die auf der Unterseite des Projektors angebrachte Seriennummer aufschreiben und sorgfältig aufbewahren. Vor dem Wegwerfen der Verpackung sicherstellen, dass der Inhalt auf die Gegenstände überprüft wird, die in der Liste von „Mitgeliefertes Zubehör“ auf Seite 14 aufgeführt sind.

Modell-Nr.: PG-C45S

Serien-Nr.:

This equipment complies with the requirements of Directives 89/336/EEC and 73/23/EEC as amended by 93/68/EEC.

Dieses Gerät entspricht den Anforderungen der EG-Richtlinien 89/336/EWG und 73/23/EWG mit Änderung 93/68/EWG.

Ce matériel répond aux exigences contenues dans les directives 89/336/CEE et 73/23/CEE modifiées par la directive 93/68/CEE.

Dit apparaat voldoet aan de eisen van de richtlijnen 89/336/EEG en 73/23/EEG, gewijzigd door 93/68/EEG.

Dette udstyr overholder kravene i direktiv nr. 89/336/EEC og 73/23/EEC med tillæg nr. 93/68/EEC.

Quest' apparecchio è conforme ai requisiti delle direttive 89/336/EEC e 73/23/EEC, come emendata dalla direttiva 93/68/EEC.

Η εγκατάσταση αυτή ανταποκρίνεται στις απαιτήσεις των οδηγιών της Ευρωπαϊκής Ένωσης 89/336/EOK και 73/23/EOK, όπως οι κανονισμοί αυτοί συμπληρώθηκαν από την οδηγία 93/68/EOK.

Este equipamento obedece às exigências das directivas 89/336/CEE e 73/23/CEE, na sua versão corrigida pela directiva 93/68/CEE.



Este aparato satisface las exigencias de las Directivas 89/336/CEE y 73/23/CEE, modificadas por medio de la 93/68/CEE.

Denna utrustning uppfyller kraven enligt riktlinjerna 89/336/EEC och 73/23/EEC så som kompletteras av 93/68/EEC.

Dette produktet oppfyller betingelsene i direktivene 89/336/EEC og 73/23/EEC i endringen 93/68/EEC.

Tämä laite täyttää direktiivien 89/336/EEC ja 73/23/EEC vaatimukset, joita on muutettu direktiivillä 93/68/EEC.

SPECIAL NOTE FOR USERS IN THE U.K.

The mains lead of this product is fitted with a non-rewireable (moulded) plug incorporating a 10A fuse. Should the fuse need to be replaced, a BSI or ASTA approved BS 1362 fuse marked  or  and of the same rating as above, which is also indicated on the pin face of the plug, must be used.

Always refit the fuse cover after replacing the fuse. Never use the plug without the fuse cover fitted.

In the unlikely event of the socket outlet in your home not being compatible with the plug supplied, cut off the mains plug and fit an appropriate type.

DANGER:

The fuse from the cut-off plug should be removed and the cut-off plug destroyed immediately and disposed of in a safe manner.

Under no circumstances should the cut-off plug be inserted elsewhere into a 10A socket outlet, as a serious electric shock may occur.

To fit an appropriate plug to the mains lead, follow the instructions below:

IMPORTANT:

The wires in the mains lead are coloured in accordance with the following code:

Blue: Neutral

Brown: Live

As the colours of the wires in the mains lead of this product may not correspond with the coloured markings identifying the terminals in your plug, proceed as follows:

- The wire which is coloured blue must be connected to the plug terminal which is marked N or coloured black.
- The wire which is coloured brown must be connected to the plug terminal which is marked L or coloured red.

Ensure that neither the brown nor the blue wire is connected to the earth terminal in your three-pin plug.

Before replacing the plug cover make sure that:

- If the new fitted plug contains a fuse, its value is the same as that removed from the cut-off plug.
- The cord grip is clamped over the sheath of the mains lead, and not simply over the lead wires.

IF YOU HAVE ANY DOUBT, CONSULT A QUALIFIED ELECTRICIAN.

The supplied CD-ROM contains operation instructions in English, German, French, Swedish, Spanish, Italian, Dutch, Portuguese, Chinese, Korean and Arabic. Carefully read through the operation instructions before operating the projector.

Die mitgelieferte CD-ROM enthält Bedienungsanleitungen in Englisch, Deutsch, Französisch, Schwedisch, Spanisch, Italienisch, Niederländisch, Portugiesisch, Chinesisch, Koreanisch und Arabisch. Bitte lesen Sie die Bedienungsanleitung vor der Verwendung des Projektors sorgfältig durch.

Le CD-ROM fourni contient les instructions de fonctionnement en anglais, allemand, français, suédois, espagnol, italien, néerlandais, portugais, chinois, coréen et arabe. Veuillez lire attentivement ces instructions avant de faire fonctionner le projecteur.

Den medföljande CD-ROM-skivan innehåller bruksanvisningar på engelska, tyska, franska, svenska, spanska, italienska, holländska, portugisiska, kinesiska, koreanska och arabiska. Läs noga igenom bruksanvisningen innan projektorn tas i bruk.

El CD-ROM suministrado contiene instrucciones de operación en inglés, alemán, francés, sueco, español, italiano, holandés, portugués, chino, coreano y árabe. Lea cuidadosamente las instrucciones de operación antes de utilizar el proyector.

Il CD-ROM in dotazione contiene istruzioni per l'uso in inglese, tedesco, francese, svedese, spagnolo, italiano, olandese, portoghese, cinese, coreano e arabo. Leggere attentamente le istruzioni per l'uso prima di usare il proiettore.

De meegeleverde CD-ROM bevat handleidingen in het Engels, Duits, Frans, Zweeds, Spaans, Italiaans, Nederlands, Portugees, Chinees, Koreaans en Arabisch. Lees de handleiding zorgvuldig door voor u de projector in gebruik neemt.

O CD-ROM fornecido contém instruções de operação em Inglês, Alemão, Francês, Sueco, Espanhol, Italiano, Holandês, Português, Chinês, Coreano e Árabe. Leia cuidadosamente todas as instruções de operação antes de operar o projetor.

附送之CD-ROM光碟中，有用英文、德文、法文、瑞典文、西班牙文、意大利文、荷蘭文、葡萄牙文、中文、韓國文和阿拉伯文所寫的使用說明書。在操作本投影機之前，請務必仔細閱讀整本使用說明書。

제공된 CD-ROM에는 영어, 독일어, 프랑스어, 스웨덴어, 스페인어, 이탈리아어, 덴마크어, 포르투갈어, 중국어, 한국어, 그리고 아랍어로 작성된 조작 설명서가 포함되어 있습니다. 프로젝터를 조작하기 전에 조작 지침을 상세 하게 숙지하십시오.

تناسطوانة CD-ROM المجهّزة تتضمن تعليمات التشغيل لكل من اللغات الانجليزية، الالمانية، الفرنسية، السويدية، الاسبانية، الايطالية، الهولندية، الصينية، الكورية، والعربية. قم بقراءة تعليمات التشغيل بعناية قبل تشغيل جهاز العرض الاسقاطي.

Bitte lesen Sie diese Bedienungsanleitung vor der Verwendung des Projektors sorgfältig durch.

Einführung

DEUTSCH

Es gibt zwei wichtige Gründe für die baldige Garantie-Registrierung dieses neuen Projektors von SHARP mit Hilfe der dem Projektor beiliegenden REGISTRIERUNGS-KARTE:

1. GARANTIE

Hierdurch wird sichergestellt, dass Sie sofort den vollständigen Anspruch auf die Garantie auf Bauteile, Service und Personalkosten dieses Gerätes haben.

2. CONSUMER PRODUCT SAFETY ACT

Um sicherzustellen, dass Sie sofort über Sicherheitshinweise zu Inspektionen, Modifizierungen oder einen Rückruf benachrichtigt werden, die von SHARP aufgrund des Consumer Product Safety Act von 1972 durchgeführt werden müssen, LESEN SIE BITTE DEN WICHTIGEN ABSCHNITT ÜBER DIE "EINGESCHRÄNKTE GARANTIE" DURCH.

NUR USA

WARNUNG: Helle Lichtquelle. Nicht in den Lichtstrahl schauen oder ihn direkt anschauen. Besonders Kinder sollten nicht direkt in den Lichtstrahl schauen.

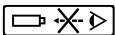

WARNUNG: Um das Risiko von elektrischem Schlag zu verringern, sollte dieses Gerät nicht Regen oder Feuchtigkeit ausgesetzt werden.

Siehe Unterseite des aktuellen Gerätes.

	VORSICHT RISIKO VON ELEKTRISCHEM SCHLAG. NICHT DIE SCHRAUBEN ENTFERNEN, AUSGENOMMEN DIE BESONDERS AUSGEWIESENEN SERVICESCHRAUBEN FÜR DEN BENUTZER.	
VORSICHT: ZUR VERRINGERUNG DES RISIKOS VON ELEKTRISCHEM SCHLAG NICHT DIE ABDECKUNG ENTFERNEN. KEINE DURCH DEN BENUTZER ZU WARTENDEN BAUTEILE AUSSER DER LAMPENEINHEIT. DIE WARTUNG SOLLTE NUR DURCH QUALIFIZIERTES WARTUNGSPERSONAL AUSGEFÜHRT WERDEN.		



Der Blitz mit dem Pfeilsymbol innerhalb eines gleichseitigen Dreiecks warnt den Benutzer vor dem Vorhandensein unisolierter, potentiell gefährlicher Stromspannung im Geräteinneren, die ein Risiko darstellt bzw. elektrische Schläge verursachen kann.



Das Ausrufezeichen innerhalb eines gleichseitigen Dreiecks macht den Benutzer auf wichtige Anweisungen zu Bedienung und Wartung (Service) des Gerätes in der mitgelieferten Dokumentation aufmerksam.

WARNUNG: Die FCC-Vorschriften besagen, dass jede nicht durch den Hersteller genehmigte Änderung oder Modifizierung des Gerätes zu einer Annullierung der Betriebsgenehmigung des Gerätes führen kann.

NUR USA

INFORMATION

Dieses Gerät wurde getestet und entspricht den Einschränkungen bei den Anforderungen für ein digitales Klasse A-Gerät, wie sie in Teil 15 der FCC-Regelung beschrieben werden. Diese Einschränkungen wurden erstellt, um einen sinnvollen Schutz gegen schädliche Interferenzen zu gewährleisten, wenn das Gerät in einer kommerziellen Umgebung betrieben wird. Dieses Gerät entwickelt, verwendet und strahlt Radiofrequenz-Energie ab und kann unter Umständen - wenn es nicht in Übereinstimmung mit dem Benutzerhandbuch aufgestellt und betrieben wird - schädliche Interferenzen bei der Radiokommunikation verursachen. Der Betrieb dieses Gerätes in einem Wohnbereich führt aller Wahrscheinlichkeit nach zu schädlichen Interferenzen; in einem solchen Fall liegt es beim Benutzer, auf eigene Kosten geeignete Maßnahmen zur Beseitigung der Interferenzen zu ergreifen.

NUR USA

Das mitgelieferte Computer-Kabel muss mit diesem Gerät verwendet werden. Das Kabel wird mitgeliefert um sicherzustellen, dass das Gerät den FCC-Vorschriften der Klasse A entspricht.

NUR USA

WARNUNG:

Dies ist ein Gerät der Klasse A. Dieses Gerät kann im Wohnbereich Funkstörungen verursachen; in diesem Fall kann vom Betreiber verlangt werden, angemessene Gegenmaßnahmen durchzuführen und dafür aufzukommen.

Geräuschpegel

NORMALBETRIEB: < 70 dB (A)
gemessen nach DIN 45635
EN 27779

WARNUNG:

Der Kühlventilator in diesem Projektor läuft nach dem Ausschalten des Gerätes etwa 90 Sekunden lang weiter. Während des normalen Betriebs sollte das Gerät immer mit der **Off**-Taste des Projektors oder der Fernbedienung ausgeschaltet werden. Stellen Sie vor dem Abtrennen des Netzkabels sicher, dass der Kühlventilator nicht mehr läuft. WÄHREND DES NORMALEN BETRIEBES SOLLTE DER PROJEKTOR NIEMALS DURCH ABTRENNEN DES NETZKABELS AUSGESCHALTET WERDEN. EIN AUSSCHALTEN DES GERÄTES AUF DIESE WEISE HAT EINE VERKÜRZUNG DER LAMPENLEBENSDAUER ZUR FOLGE.

ENTSORGUNG DES GERÄTES

In diesem Projektor wurde Zinn-Blei-Lötmaterial verwendet und die unter Druck stehende Lampe enthält eine kleine Menge Quecksilber. Die besondere Entsorgung dieser Materialien kann aufgrund von Gesetzen zum Umweltschutz vorgeschrieben sein. Wenden Sie sich hinsichtlich Entsorgungs- und Recycling-Informationen an die örtlichen Behörden oder, wenn Sie in den Vereinigten Staaten von Amerika wohnen, an die Electronic Industries Alliance: www.eiae.org

Vorsichtsmaßnahmen beim Austauschen der Lampe

Siehe den Abschnitt "Austausch der Lampe" auf Seite 85.

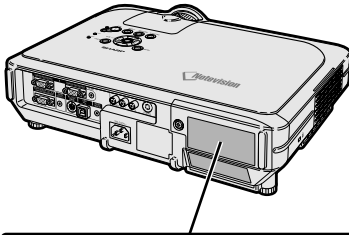

LAMP REPLACEMENT CAUTION

BEFORE REMOVING THE SCREW, DISCONNECT POWER CORD.
HOT SURFACE INSIDE. ALLOW 1 HOUR TO COOL BEFORE REPLACING THE LAMP.
REPLACE WITH SAME SHARP LAMP UNIT TYPE BQC-XGC50X//1 ONLY.
UV RADIATION : CAN CAUSE EYE DAMAGE. TURN OFF LAMP BEFORE SERVICING.
MEDIUM PRESSURE LAMP : RISK OF EXPLOSION. POTENTIAL HAZARD OF GLASS
PARTICLES IF LAMP HAS RUPTURED. HANDLE WITH CARE. SEE OPERATION MANUAL.



PRECAUTIONS A OBSERVER LORS DU REMPACEMENT DE LA LAMPE.

DEBRANCHER LE CORDON D'ALIMENTATION AVANT DE RETIRER LES VIS.
L'INTERIEUR DU BOITIER ETANT EXTREMEMENT CHAUD. ATTENDRE 1 HEURE
AVANT DE PROCEDER AU REMPLACEMENT DE LA LAMPE.
NE REMPLACER QUE PAR UNE LAMPE SHARP DE TYPE BQC-XGC50X//1.
RAYONS ULTRAVIOLETS : PEUVENT ENDOMMAGER LES YEUX.
ETEINDRE LA LAMPE AVANT DE PROCEDER A L'ENTRETIEN.
LAMPE A MOYENNE PRESSION : RISQUE D'EXPLOSION. DANGER POTENTIEL
DE PARTICULES DE VERRE EN CAS D'ECLATEMENT DE LA LAMPE.
A MANIPULER AVEC PRECAUTION, SE REPORTER AU MODE D'EMPLOI.

VORSICHTSMASSNAHMEN BEIM LAMPENAUSTAUSCH

VOR DEM ENTFERNEN DER SCHRAUBE DAS
NETZKABEL ABTRENNEN.
OBERFLÄCHE IM INNERN IST HEISS. VOR DEM
AUSTAUSCHEN DER LAMPE EINE STUNDE LANG
ABKÜLEN LASSEN.

DIE LAMPENEINHEIT NUR DURCH EINE VOM
GLEICHEN TYP BQC-XGC50X//1 AUSWECHSELN.
UV-STRAHLUNG: KANN SCHÄDEN AN DEN AUGEN
VERURSACHEN. DIE LAMPE VOR DER WARTUNG
AUSSCHALTEN. LAMPE MIT MITTLEREM DRUCK:
RISIKO EINER EXPLOSION IST VORHANDEN.
MÖGLICHE GEFAHREN DURCH GLASSCHERBEN,
WENN LAMPE ZERBROCHEN IST.
VORSICHTIG VORGEHEN. SIEHE
BEDIENUNGSANLEITUNG.

Besondere Merkmale

1. Ultrahelligkeit mit einem Kompaktprojektor

- **AC 250W-Lampe**
Verwenden Sie eine AC 250W-Lampe für ausgezeichnete Farbuniformität und Ultrahelligkeit.
- Mit Hilfe des Stromsparmmodus wird der Geräuschpegel gesenkt und Energie gespart, während eine längere Lebensdauer der Lampe erzielt wird.

2. Einfache Bedienung

- Die benutzerfreundliche Bedienungsfläche mit dem leicht verständlichen Bedienungssystem und den übersichtlichen Anschlüssen machen die Einrichtung des Geräts zu einem Kinderspiel. Die problemlose Installation und Bedienung des Geräts wird durch die Nutzung bekannter Schaltflächen, der Platzierung der Anschlüsse, der Farbzusammenstellungen sowie der kombinierten Verwendung von Autoeingabe und Suchfunktion gewährleistet.
- **Einfaches Ersetzen der Linse**
Über die problemlos zu erreichende Objektivabdeckung und die neuartige Bajonethalterungskonfiguration kann das gewünschte Objektiv schnell und einfach ausgetauscht werden.

3. Erstklassige PC-Kompatibilität

- Für die Nutzung mit einer großen Auswahl von Highend-PCs und Workstations ist das Gerät mit bis zu 160 Hz vertikaler Aktualisierungsrate, Sync auf Green und Composite Sync-Signalen kompatibel.
- Unter Verwendung der **fortschrittlichen intelligenten Kompression**-Technologie können Computer-Bildschirme mit einer SXGA+ -Auflösung (1.400 × 1.050) mit minimalem Datenverlust wiedergegeben werden.

4. Weiterentwickelte integrierte Computer & Video-Composer-Technologie

- **Realisiert klare Bilder durch Verwendung der neuesten Schaltungstechnik für hohe Bildqualität.**
 - **Z/P-Konvertierung mit neuem Algorithmus verbessert die Leistung der bewegungserkennenden Z/P-Konvertierung.**
Umfassende Verbesserungen bei Zacken oder schiefen Linien bei bewegten Bildern.
 - **Farbverwaltungssystem**
Unterstützt RGB.
Ermöglicht individuelle Einstellungen von Helligkeit, chromatischen Werten und Schattierungen für sechs Zielfarben.
 - **Verringerung von Rauschen**
Ermöglicht selbst bei erhöhtem Rausch-Pegel weiterhin ein klares Bild.
 - **Neue Anpassung der Kanten-Wiedergabe**
Reduziert Zacken und Flackern, wenn Kanten und schiefe Linien wiedergegeben werden, und ermöglicht eine schärfere Bildqualität.

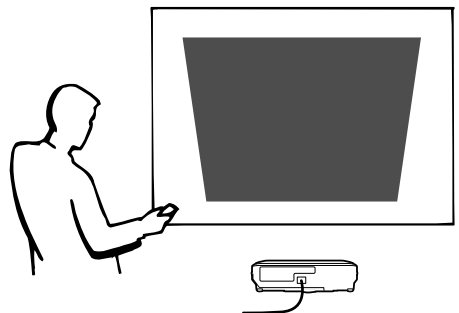

5. Diebstahlsicherung und Sicherheitsdesign

- **Diebstahlsicherung**
Mit Hilfe dieser Funktion wird der Projektor bei fehlender Eingabe eines Schlüsselcodes unbenutzbar gemacht.
- **Notevision-Lockdown**
Der Notevision-Lockdown (Abdeckungsriegel) ist mit einem optischen Metallmechanismus kombiniert. Daher verhindert Notevision-Lockdown auch bei Anwendung einer starken Kraft ein Herausfallen der eingesetzten Mutter, und da der Projektor stabiler als früher installiert werden kann, wird dadurch verbesserter Diebstahlschutz sowie verbesserte Sicherheit sichergestellt.

Inhaltsverzeichnis

Einführung

Besondere Merkmale	3
Inhaltsverzeichnis	4
WICHTIGE SICHERHEITSHINWEISE	6
Zugriff auf die PDF-Bedienungsanleitungen (Windows, Macintosh)	9
Bedienelemente	10
Projektor (Vorder- und Draufsicht)	10
Projektor (Hintersicht)	11
Fernbedienung (Vordersicht)	12
Fernbedienung (Draufsicht)	12
Verwendung der Fernbedienung	13
Reichweite der Fernbedienung	13
Einsetzen der Batterien	13
Zubehör	14

Anschlüsse und Aufstellung

Anschluss des Projektors an andere Geräte .	16
Vor Ausführen der Anschlüsse	16
Anschlussmöglichkeiten an den Projektor	16
Anschluss des Netzkabels	17
Anschluss des Projektors an einen Computer	18
Anschluss an ein Videogerät	20
Anschließen an einen Verstärker	22
Projektorbedienung mittels Computer	23
Anschluss an einen Monitor	24
Verwendung der drahtlosen Präsentationsfunktion der Fernbedienung	25
Als verkabelte Fernbedienung verwenden	26
Aufstellung	27
Verwendung des Einstellfußes	27
Einstellung des Objektivs	28
Einstellung der Bildwand	29
Bildwandgröße und Projektionsabstand	30
Projektion eines Kehrbildes/Umkehrbildes	32

Grundlegende Bedienung

Einstellung mit Hilfe der Tasten	
Bild-Projektion	34
Allgemeines Verfahren	34
Auswahl der Bildschirm-Sprache	36
Korrektur eines Trapezfehlers (Trapezverzerrungskorrektur)	38
Einstellung mit Hilfe der Menüs	
Punkte im Menübalken	40
Verwendung des Menüs	42
Menüoptionen (Justierungen)	42
Menüoptionen (Einstellungen)	44

Einstellung des Bildes	46
Einstellung der Bild-Vorlieben	46
Wahl des Signaltyps	46
Progressiv-Modus	47
Einstellung der Computer-Bilder	48
Wenn Auto-Sync. auf OFF gestellt ist	48
Speichern der Einstellungen	48
Wahl der Einstellungen	49
Einstellung einer besonderen Betriebsart	49
Prüfung des Eingangssignals	49
Einstellung von Auto-Sync.	50
Anzeigefunktion von Auto-Sync.	50

Einfach zu verwendende Funktionen

Wahl der Bildanzeige-Betriebsart	52
Anzeige eines Standbildes	54
Vergrößerung eines bestimmten Bildteiles	55
Gamma-Korrektur-Funktion	56
Anzeige von Doppelbildern (Bild in Bild)	57
Blackscreen-Funktion	58
Anzeige des Pausen-Timers	59
C.M.S. (Color Management System- Farbverwaltungssystem)	60
Auswählen des Farb reproduktionsmodus	60
Auswählen der Zielfarbe	60
Helligkeit der Zielfarbe einstellen	61
Den chromatischen Wert der Zielfarbe auswählen ..	61
Den Farbton der Zielfarbe auswählen	61
Zurücksetzen der benutzerdefinierten Einstellungen ..	62
Überblick aller Farbeinstellungen	62
Audioausgabetypp festlegen	63
Internes Lautsprecher an/aus schalten	63
Automatische Suchfunktion	64
Video-Digital-Störgeräusch-Reduktionssystem (DNR)	65
Einstellung der Bildwandanzeige	65
Videosystem festlegen	66
Speichern von projizierten Bildern	67
Einfangen des Bildes	67
Löschen des eingefangenen Bildes	67
Einstellung eines Hintergrundbildes	68
Wahl eines Bildes für die Anfangsanzeige	68
Stromsparmmodus festlegen	69
Einstellung des Stromspar-Betriebsart	69
Monitor Aus/RS-232C Aus-Funktion	69
Automatische Stromausschalt-Funktion	70
Restliche Lebenszeit der Lampe anzeigen (Prozent)	70

Wiedergabe mit der Kehrbild-/Umkehrbild-	
Funktion	71
Sperrung der Bedienungstasten auf dem	
Projektor	71
Einstellung der Tastensperre	71
Deaktivierung der Tastensperren-Einstellung	72
Übertragungsgeschwindigkeit festlegen (RS-	
232C)	72
Einstellung eines Kennwortes	73
Eingabe des Kennwortes	73
Änderung des Kennwortes	74
Falls Sie Ihr Kennwort vergessen haben	74
Einstellung der Anti-Diebstahlfunktion	75
Eingabe eines Schlüsselcodes	75
Ändern des Schlüsselcodes	76
Initialisierung der Einstellungen	77
Anzeige der Einstellungen	78

Anhang

Wartung	80
Ersetzen des Luftfilters	81
Wartungsanzeigen	83
Informationen bezüglich der Lampe	85
Lampe	85
Vorsichtsmaßnahmen bei der Handhabung der	
Lampe	85
Austausch der Lampe	85
Ausbau und Installation der Lampeneinheit	86
Rückstellung des Lampen-Timers	87
Verbindungs-Pin-Zuweisungen	88
(RS-232C)-Spezifikationen und	
Befehlseinstellungen	89
Spezifizierungen des Anschlusses der	
Kabelfernbedienung	92
Computer-Kompatibilitäts-Tabelle	93
Fehlersuche	94
SHARP Kundendienst	96
Technische Daten	97
Abmessungen	98
Glossar	99
Register	100

WICHTIGE SICHERHEITSHINWEISE

ACHTUNG: Vor der ersten Inbetriebnahme dieses Gerätes sollten Sie diese Bedienungsanleitung durchlesen und für die Bezugnahme gut aufbewahren.

Elektrische Energie kann viele nützliche Funktionen ausführen. Dieses Gerät wurde so konstruiert, dass es die Sicherheit von Personen gewährleistet. FALSCHER VERWENDUNG KANN ZU ELEKTRISCHEN SCHLÄGEN ODER ZU EINEM BRAND FÜHREN. Damit die in diesem Gerät eingebauten Sicherheitsfunktionen nicht umgangen werden, sollten die folgenden Hinweise für Installation, Gebrauch und Wartung befolgt werden.

1. Lesen Sie die Anleitungen

Alle Sicherheitshinweise und Bedienungsanleitungen sollten vor der Verwendung des Gerätes gelesen werden.

2. Bewahren Sie die Anleitungen auf

Die Sicherheitshinweise und Bedienungsanleitungen sollten für zukünftige Bezugnahme aufbewahrt werden.

3. Beachten Sie die Warnungen

Alle Warnungen auf dem Gerät und in der Bedienungsanleitung sollten beachtet werden.

4. Folgen Sie den Anleitungen

Alle Bedienungs- und Gebrauchsanleitungen sollten befolgt werden.

5. Reinigung

Den Stecker dieses Gerätes vor dem Reinigen von der Steckdose abtrennen. Keine flüssigen Reinigungsmittel oder Sprühereiniger verwenden. Zum Reinigen ein angefeuchtetes Tuch verwenden.

6. Zubehör

Vom Geräte-Hersteller nicht empfohlenes Zubehör sollte nicht verwendet werden, da es eine Gefahrenquelle darstellen kann.

7. Wasser und Feuchtigkeit

Dieses Gerät nicht in der Nähe von Wasser verwenden - z.B. in der Nähe einer Badewanne, eines Waschbeckens, einer Küchenspüle oder einer Waschmaschine, in einem feuchten Keller oder in der Nähe eines Schwimmbeckens usw.

8. Zubehör

Das Gerät nicht auf einen instabilen Wagen, einem Ständer, einem Stativ, einer Halterung oder auf einem Tisch aufstellen. Das Gerät kann herunterfallen und es können ernsthafte Körperverletzungen bei Kindern oder Erwachsenen auftreten oder es kann zu Beschädigungen des Gerätes kommen. Nur Wagen, Ständer, Stativ, Halterung oder einen Tisch verwenden, der vom Hersteller empfohlen wird oder zusammen mit dem Gerät verkauft wird. Bei Befestigung an einer Wand oder in einem Regal den Anleitungen des Herstellers folgen und einen vom Hersteller empfohlenen Befestigungssatz verwenden.

9. Transport

Das auf einem Regal aufgestellte Gerät sollte zusammen mit dem Regal vorsichtig bewegt werden. Ein schnelles Anhalten, übermäßige Gewalt und unebene Oberflächen können zum Umstürzen des Gerätes oder des Regals führen. overturn.



10. Belüftung

Schlitze und Öffnungen im Gehäuse sind für die Belüftung vorgesehen, stellen den Betrieb des Gerätes sicher und schützen vor Überhitzen. Diese Öffnungen sollten niemals blockiert werden, indem das Gerät auf einem Bett, Sofa, Teppich oder einer ähnlichen Oberfläche aufgestellt wird. Das Gerät sollte nur in einem anderem Gehäuse, z.B. einem Bücherregal oder Schrank eingebaut werden, wenn eine ausreichende Belüftung sichergestellt ist oder den Anleitungen des Herstellers Folge geleistet wurde.

11. Stromversorgung

Dieses Gerät sollte nur mit der auf dem Aufkleber bezeichneten Stromquelle betrieben werden. Falls Fragen über die Art der Stromversorgung auftreten, wenden Sie sich an den Händler oder das örtliche Energieversorgungsunternehmen. Bei Geräten, die mit Batterien oder anderen Stromquellen betrieben werden, siehe die Bedienungsanleitung.

12. Erdung oder Polarisierung

Dieses Produkt ist mit einer der folgenden Arten von Steckern ausgestattet. Sollte es nicht möglich sein, den Stecker in die Netzsteckdose einzustecken, lassen Sie sich bitte von Ihrem Elektriker beraten.

Umgehen Sie jedoch auf keinen Fall den Sicherheitszweck des Steckers.

a. Zweidraht (Netz)-Stecker.

b. Dreidraht-Erde (Netz)-Stecker mit einem Erdungsanschluss.

Dieser Stecker passt ausschließlich in eine Erdungs-Netzsteckdose.

13. Schutz des Netzkabels

Netzkabel sollten nicht im Durchgangsbereich von Personen verlegt werden oder an Orten, an denen Gegenstände auf sie gestellt oder gelegt werden. Besondere Beachtung sollten die Stecker der Kabel, Verlängerungskabel mit Steckdosen und die Stellen finden, an denen die Kabel aus dem Gerät austreten.

14. Blitzschlag

Als zusätzlicher Schutz dieses Gerätes während eines Gewitters, oder wenn es für längere Zeit unbeaufsichtigt steht und nicht verwendet wird, sollte der Netzstecker von der Steckdose abgetrennt werden. Dadurch wird eine Beschädigung des Gerätes durch Blitzschlag und Spannungstöße in der Stromleitung vermieden.

15. Überladung

Nicht die Netzsteckdosen, die Verlängerungskabel oder Verlängerungskabel mit Steckdosen überladen, da dies Feuer oder elektrischen Schlag verursachen kann.

16. Eindringen von Gegenständen und Flüssigkeiten

Niemals Gegenstände durch die Öffnungen in das Gerät einführen, da dies zum Kontakt mit stromführenden Teilen und zu Kurzschlüssen führen und Feuer oder elektrischen Schlag zur Folge haben kann. Keine Flüssigkeiten auf dem Gerät verschütten.

17. Wartung

Nicht versuchen, das Gerät selbst zu warten, da beim Öffnen oder Entfernen der Abdeckungen gefährliche Stromspannungen oder anderen Gefahren vorhanden sind. Alle Wartungsarbeiten dem Kundendienst überlassen.

18. Wartung durch den Kundendienst

Das Gerät sofort von der Steckdose abtrennen und den Kundendienst benachrichtigen, falls folgende Situationen eintreten:

- a. Wenn das Netzkabel oder der Netzstecker beschädigt ist.
- b. Wenn Flüssigkeit in das Gerät eingedrungen ist oder Gegenstände hineingefallen sind.
- c. Wenn das Gerät mit Regen oder Wasser in Kontakt gekommen ist.
- d. Wenn das Gerät nicht normal betrieben werden kann, selbst wenn die Bedienungsanweisungen befolgt werden. Nur diejenigen Regler einstellen, die in der Bedienungsanleitung beschrieben werden, da die falsche Einstellung anderer Regler eine Beschädigung zur Folge haben kann, und umfangreiche Reparaturarbeiten durch einen qualifizierten Techniker zur Wiederherstellung des Gerätes für einen normalen Betrieb notwendig werden.
- e. Wenn das Gerät fallengelassen und beschädigt wurde.
- f. Wenn eine Änderung des normalen Betriebs festgestellt wird, die eine Wartung notwendig macht.

19. Austauschteile

Falls Austauschteile benötigt werden, ist sicherzustellen, dass der Wartungstechniker die vom Hersteller vorgeschriebenen Bauteile verwendet, welche die gleichen Eigenschaften wie die Original-Bauteile aufweisen. Die Verwendung von anderen als Original-Bauteilen kann Feuer, elektrischen Schlag oder andere Gefahren zur Folge haben.

20. Sicherheitsprüfung

Nach Beendigung einer Wartung oder Reparatur dieses Gerätes den Wartungstechniker mit der Durchführung einer Sicherheitsprüfung beauftragen und überprüfen lassen, dass das Gerät in einem sicheren Betriebszustand ist.

21. Wand- oder Deckenmontage

Dieses Gerät sollte nur so an eine Wand oder Decke montiert werden, wie es vom Hersteller empfohlen wird.

22. Wärmequellen

Dieses Gerät sollte nicht in der Nähe von Wärmequellen wie Heizkörpern, Heizern, Öfen oder anderen Geräten (einschließlich Verstärkern) aufgestellt werden, die Wärme produzieren.

**GEISTIGE EIGENTUMSRECHTE
WICHTIG**

VOR INBETRIEBNAHME DES GERÄTES LESEN

- Sie haben ein Produkt erworben, das Software enthält, die für die SHARP Corporation durch Lineo, Inc. ("Lineo") lizenziert ist.
Die Software ist durch Urheberrechte, internationale Urheberrechtsverträge und andere geistigen Eigentumsrechte und -verträge geschützt. Lineo und seine Lieferanten behalten sich jegliches Eigentum an, und geistige Eigentumsrechte (einschließlich Urheberrecht) in den Software-Komponenten und allen Kopien davon vor; dennoch sind bestimmte Komponenten der Software unter GNU General Public License (2. Version) lizenzierte Komponenten, die Lineo unterstützt. Sie können eine Kopie der GNU General Public License unter <http://www.fsf.org/copyleft/gpl.html> erhalten. Lineo übergibt den Quellencode für alle Komponenten der unter der GNU General Public License lizenzierten Software. Um einen solchen Quellencode zu erhalten, senden Sie eine E-Mail an embedix-support@lineo.com.
- Betriebssystem: Embedix (Embedded Linux) Embedix™ ist ein eingetragenes Warenzeichen der LINEO INC., USA.
- Microsoft und Windows sind eingetragene Warenzeichen der Microsoft Corporation in den Vereinigten Staaten und/oder anderen Ländern.
- PC/AT ist ein eingetragenes Warenzeichen der International Business Machines Corporation in den Vereinigten Staaten.
- Adobe Acrobat ist ein Warenzeichen der Adobe Systems Incorporated.
- Macintosh ist ein eingetragenes Warenzeichen von Apple Computer, Inc. in den Vereinigten Staaten und/oder anderen Ländern.
- Diese Software basiert teilweise auf Arbeiten der Independent JPEG Group.
- Alle anderen Firmen- oder Produktnamen sind Warenzeichen oder eingetragene Warenzeichen der entsprechenden Firmen.

Lesen Sie beim Setup Ihres Projektors unbedingt die folgenden Sicherheitshinweise.

Vorsichtsmaßnahmen bei der Handhabung des Lampenmoduls

- Wenn die Lampe zerspringt, kann es zu Verletzungen durch Glassplitter kommen. Falls die Lampe zerspringt, sollten Sie die Lampe von einem von SHARP autorisierten Händler für Projektoren oder dem Kundendienst austauschen lassen. Siehe den Abschnitt "Austausch der Lampe" auf Seite 85.

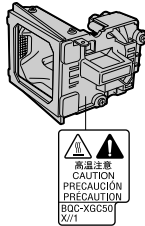

Vorsichtsmaßnahmen bei der Aufstellung des Projektors

- Im Hinblick auf möglichst wenig Wartungsintervalle und Aufrechterhaltung der Bildqualität empfiehlt SHARP, den Projektor nicht in Räumen mit hoher Luftfeuchtigkeit, Staub und Zigarettenrauch aufzustellen. Wenn der Projektor in dieser Umgebung verwendet wird, muss das Objektiv öfter gereinigt werden. Wenn das Gerät regelmäßig gereinigt wird, wird die Betriebsdauer bei Verwendung des Geräts in solcher Umgebung nicht reduziert. Eine interne Gerätereinigung darf nur von einem von SHARP autorisierten Händler für Projektoren oder dem Kundendienst durchgeführt werden.

Stellen Sie den Projektor nicht dort auf, wo er direktem Sonnenlicht oder hellem Licht ausgesetzt ist.

- Positionieren Sie die Bildwand so, dass sie nicht direktem Sonnenlicht oder Raumbelichtung ausgesetzt ist. Licht, das direkt auf die Bildwand einfällt, schwächt die Farben und macht das Betrachten schwierig. Schließen Sie die Vorhänge und dämpfen Sie das Licht, wenn die Bildwand in einem sonnigen oder hellen Raum aufgestellt wird.

Der Projektor kann gefahrlos auf den Maximalwinkel von 12 Grad geneigt werden.

- Eine Platzierung innerhalb von einem Winkel von ± 12 Grad wird empfohlen.



Setzen Sie den Projektor keinen Stößen und/oder Vibrationen aus.

- Handhaben Sie das Objektiv vorsichtig; nicht gegen das Objektiv schlagen oder die Objektivoberfläche beschädigen.

Gönnen Sie Ihren Augen gelegentlich eine Pause.

- Ununterbrochenes Betrachten der Bildwand über Stunden ermüdet Ihre Augen. Gönnen Sie Ihren Augen unbedingt gelegentlich eine Pause.

Vermeiden Sie Aufstellungsplätze, an denen hohe oder niedrige Temperaturen herrschen.

- Die Betriebstemperatur für den Projektor liegt bei 41°F bis 104°F (+5°C bis +40°C)

- Die Lagertemperatur für diesen Projektor liegt bei -4°F bis 140°F (-20°C bis +60°C)

Blockieren Sie nicht die Luftaustritt- und Einsaugöffnungen.

- Mindestens 20 cm (7,9 Inches) Abstand zwischen der Luftaustrittöffnung und der nächsten Wand oder einem Gegenstand einhalten.
- Vergewissern Sie sich, dass die Einsaugöffnung und die Luftaustrittöffnung nicht blockiert ist.
- Wenn der Kühlventilator blockiert wird, schaltet die Schutzschaltung den Projektor automatisch aus. Dies zeigt keine Fehlfunktion an. Den Projektor dort aufstellen, wo die Einsaug- und Austrittöffnungen nicht blockiert werden, das Netzkabel wieder einstecken und den Projektor einschalten. Dadurch wird der Projektor wieder auf den normalen Betrieb eingestellt.

Vorsichtsmaßnahmen beim Transport des Projektors

- Beim Transport des Projektors darf er keinen Erschütterungen und/oder Vibrationen ausgesetzt werden, da er anderenfalls beschädigt werden könnte. Handhaben Sie das Objektiv besonders vorsichtig. Vor dem Transport des Projektors unbedingt das Netzkabel von der Steckdose und andere Anschlusskabel abtrennen.

Andere angeschlossenen Geräte

- Wenn ein Computer oder ein anderes audiovisuelles Gerät an den Projektor angeschlossen wird, die Anschlüsse NACH Ausschalten des Projektors und des anzuschließenden Gerätes ausführen.
- Bitte lesen Sie für die Anschlussausführung die Bedienungsanleitung des Projektors und des anzuschließenden Gerätes.

Verwendung des Projektors in anderen Ländern

- Die Stromspannung und die Steckerform kann von Region zu Region oder Land, in dem Sie den Projektor verwenden, unterschiedlich sein. Wenn der Projektor in Übersee verwendet wird, unbedingt das für das jeweilige Land zu verwendende Netzkabel benutzen.

Temperatur-Überwachungsfunktion

- Wenn der Projektor wegen Problemen bei der Aufstellung oder Blockierens der Luftöffnungen zu warm wird, blinkt und in der unteren linken Ecke des Bildes. Wenn die Temperatur weiterhin ansteigt, wird die Lampe ausgeschaltet und die TEMPERATURWARN-Anzeige auf dem Projektor blinkt. Nach einer Abkühlzeit von 90 Sekunden wird das Gerät ausgeschaltet. Siehe für Einzelheiten den Abschnitt "Wartungsanzeigen" auf Seite 83.



Info

- Der Kühlventilator reguliert die interne Temperatur; seine Leistung wird automatisch geregelt. Das Ventilatorgeräusch kann sich während des Projektorbetriebs entsprechend der Ventilator Drehzahl ändern. Dies zeigt keine Fehlfunktion an.
- Das Netzkabel nicht während der Projektion oder des Kühlventilatorbetriebs abtrennen. Dies kann eine Beschädigung durch einen Anstieg der internen Temperatur hervorrufen, da auch der Kühlventilatorbetrieb stoppt.

Zugriff auf die PDF-Bedienungsanleitungen (Windows, Macintosh)

Die CD-ROM beinhaltet Bedienungsanleitungen im PDF-Format in mehreren Sprachen, damit Sie auch dann mit dem Projektor arbeiten können, wenn Sie dieses Handbuch nicht vorliegen haben. Zur Verwendung dieser Anleitungen muss der Adobe Acrobat Reader auf Ihrem PC (Windows oder Macintosh) Sollten Sie Acrobat Reader noch nicht installiert haben, können Sie das Programm von der CD-ROM herunterladen.

Installation von Acrobat Reader von der CD-ROM

Für Windows:

- ① Die CD-ROM in das CD-ROM-Laufwerk einlegen.
- ② Das Symbol "Arbeitsplatz" doppelt anklicken.
- ③ Das "CD-ROM"-Laufwerk doppelt anklicken.
- ④ Den "acrobat"-Ordner doppelt anklicken.
- ⑤ Doppelklicken Sie auf die Sprache (Ordnername) die Sie einsehen möchten.
- ⑥ Doppelklicken Sie das Installationsprogramm und befolgen Sie die Anleitungen auf dem Bildschirm.

Für Macintosh:

- ① Die CD-ROM in das CD-ROM-Laufwerk einlegen.
- ② Das Symbol "CD-ROM" doppelt anklicken.
- ③ Den "acrobat"-Ordner doppelt anklicken.
- ④ Doppelklicken Sie auf die Sprache (Ordnername) die Sie einsehen möchten.
- ⑤ Doppelklicken Sie das Installationsprogramm und befolgen Sie die Anleitungen auf dem Bildschirm.

Für andere Betriebssysteme:

Bitte laden Sie Acrobat Reader aus dem Internet (<http://www.adobe.com>) herunter.

Für andere Sprachen:

Wenn Acrobat Reader für andere nicht auf dieser CD-ROM enthaltenen Sprachen verwendet werden soll, kann die entsprechende Version aus dem Internet heruntergeladen werden.

Zugriff auf die PDF-Bedienungsanleitungen

Für Windows:

- ① Die CD-ROM in das CD-ROM-Laufwerk einlegen.
- ② Das Symbol "Arbeitsplatz" doppelt anklicken.
- ③ Das "CD-ROM"-Laufwerk doppelt anklicken.
- ④ Den "MANUALS"-Ordner doppelt anklicken.
- ⑤ Doppelklicken Sie auf die Sprache (Ordnername) die Sie einsehen möchten.
- ⑥ Doppelklicken Sie auf die PDF-Datei "C45S", um auf die Bedienungsanleitung des Projektors zuzugreifen.

Für Macintosh:

- ① Die CD-ROM in das CD-ROM-Laufwerk einlegen.
- ② Das Symbol "CD-ROM" doppelt anklicken.
- ③ Den "MANUALS"-Ordner doppelt anklicken.
- ④ Doppelklicken Sie auf die Sprache (Ordnername) die Sie einsehen möchten.
- ⑤ Doppelklicken Sie auf die PDF-Datei "C45S", um auf die Bedienungsanleitung des Projektors zuzugreifen.

Hinweis

- Wenn die gewünschte PDF-Datei nicht durch das doppelte Anklicken mit der Maus geöffnet werden kann, sollte zuerst Acrobat Reader gestartet und dann die gewünschte Datei mit den Menüs "Datei", "Öffnen" bestimmt werden.
- Die Datei "readme.txt" auf der CD-ROM enthält wichtige Informationen, die nicht in der vorliegenden Bedienungsanleitung enthalten sind.

Bedienelemente

Die in aufgeführten Zahlen beziehen sich auf die Hauptseiten dieser Bedienungsanleitung, auf welchen der entsprechende Punkt erläutert wird.

Projektor (Vorder- und Draufsicht)

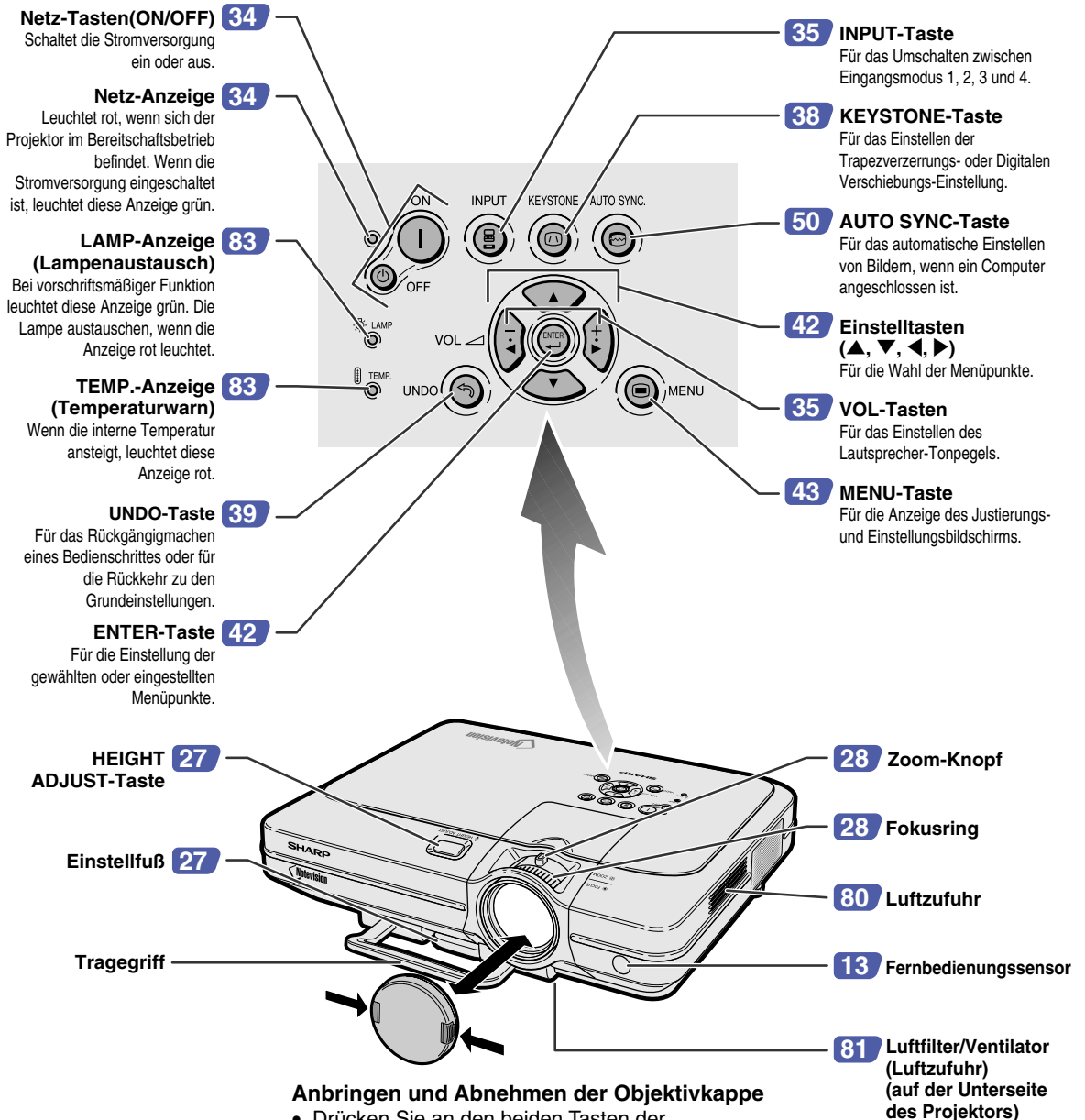

Anbringen und Abnehmen der Objektivkappe

- Drücken Sie an den beiden Tasten der Objektivkappe, und bringen Sie diese an dem Objektiv an. Danach geben Sie die Tasten frei, um die Objektivkappe zu verriegeln.
- Drücken Sie die beiden Tasten der Objektivkappe, und nehmen Sie die Objektivkappe von dem Objektiv ab.

Projektor (Hintersicht)

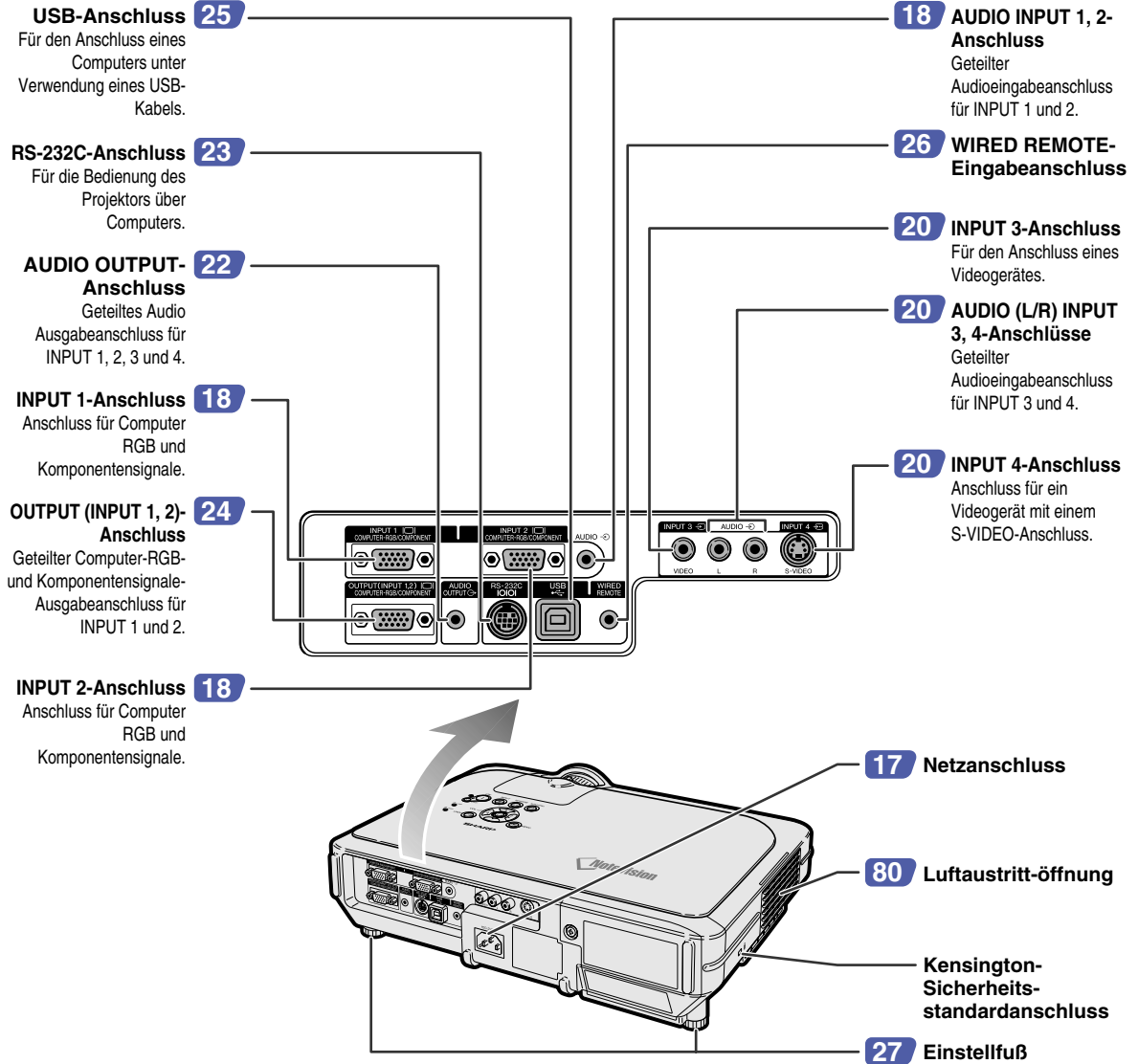

Verwendung der Kensington-Sperre

- Dieser Projektor ist mit einem Kensington-Sicherheitsstandardanschluss für die Verwendung des Kensington MicroSaver-Sicherheitssystem ausgestattet. Lesen Sie hinsichtlich der Verwendung die Informationen, die dem System beiliegen, um den Projektor zu sichern.

Transportieren des Projektors
Bevor Sie den Projektor transportieren, muss der Tragegriff vollkommen ausgeklappt werden.

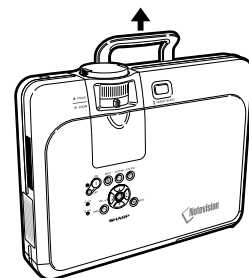

Fernbedienung (Vordersicht)

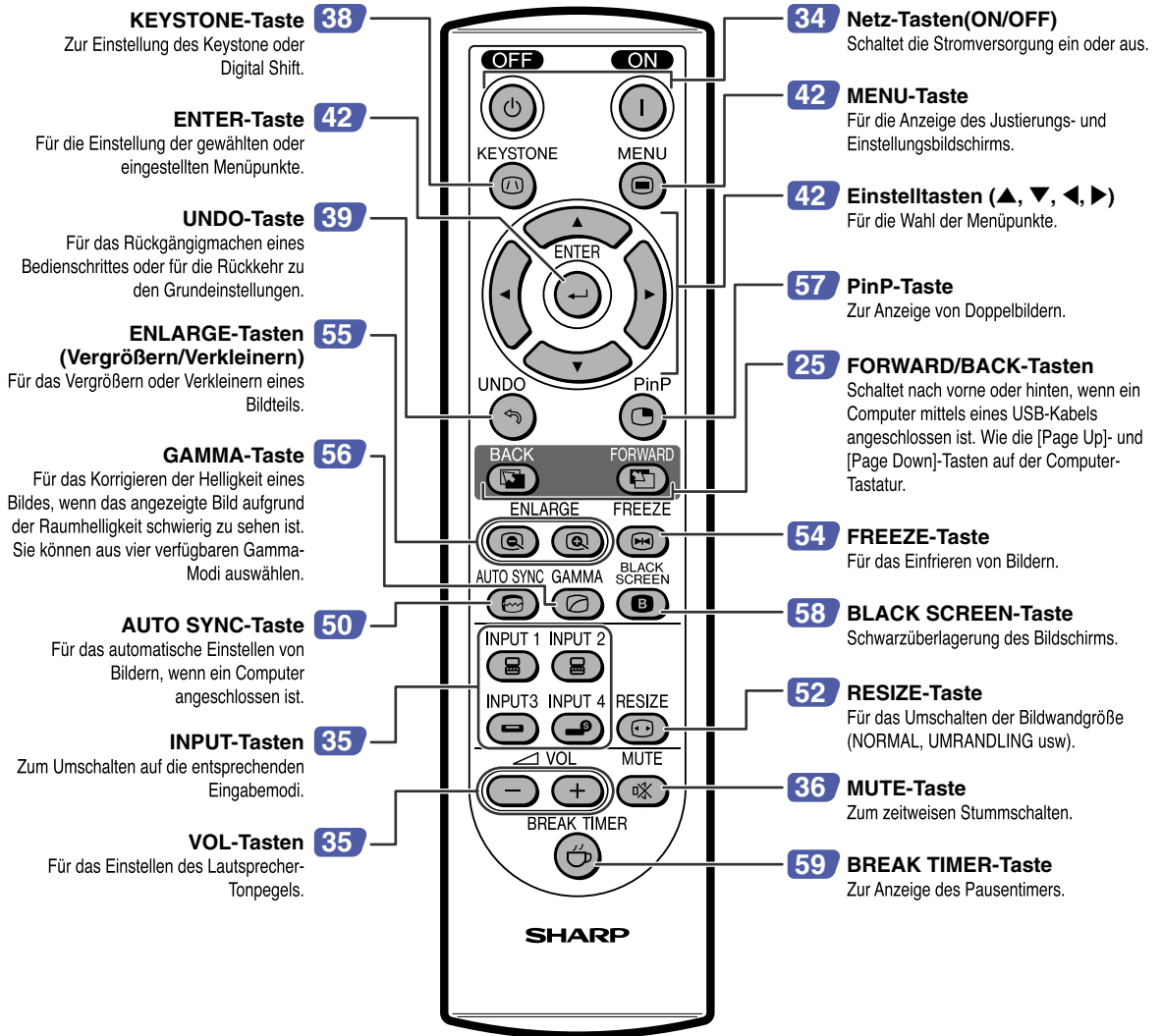

Fernbedienung (Draufsicht)

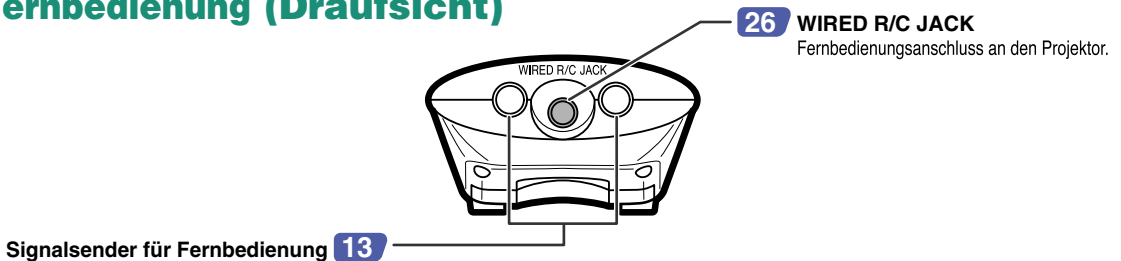

Verwendung der Fernbedienung

Reichweite der Fernbedienung

- Der Projektor kann mittels der Fernbedienung innerhalb der in der Abbildung gezeigten Bereiche gesteuert werden.

Hinweis

- Das Signal von der Fernbedienung kann für eine einfache Bedienung von der Bildwand reflektiert werden. Die tatsächliche Reichweite des Signals kann je nach Bildwandmaterial unterschiedlich sein.

Bei Verwendung der Fernbedienung:

- Nicht fallen lassen, keiner Feuchtigkeit oder hoher Temperatur aussetzen.
- Die Fernbedienung funktioniert unter Umständen nicht unter einer Fluoreszenzlampe. Unter diesen Umständen den Projektor von der Fluoreszenzlampe entfernt aufstellen.

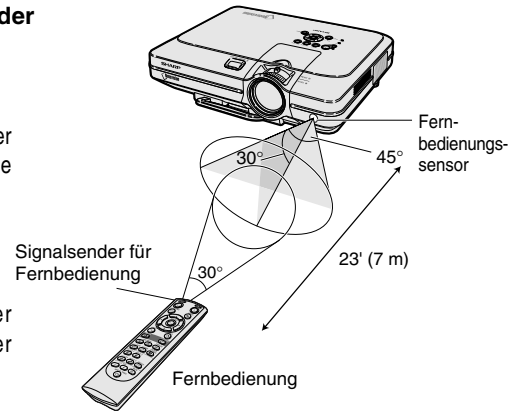

Einsetzen der Batterien

Die Batterien (zwei R 6-Batterien ("AA", UM/SUM-3, HP-7 oder ähnlich)) sind in der Packung enthalten.

1 Ziehen Sie die Lasche an der Abdeckung herunter und entfernen Sie die Abdeckung in Pfeilrichtung.

2 Die beiliegenden Batterien einlegen.
• Die Batterien einlegen und sicherstellen, dass die Pole mit der Markierung \oplus und \ominus im Batteriefach übereinstimmen.

3 Führen Sie die untere Lasche der Abdeckung in die Öffnung ein und senken Sie die Abdeckung bis sie einrastet.

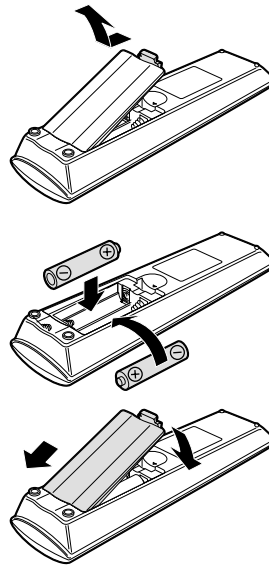

Falsche Verwendung der Batterien kann eine Leckage oder Explosion zur Folge haben. Bitte befolgen Sie die unten stehenden Vorsichtsmaßnahmen.

Achtung

- Die Batterien einlegen und sicherstellen, dass die Pole mit der Markierung \oplus und \ominus im Batteriefach übereinstimmen.
- Batterien unterschiedlichen Typs haben unterschiedliche Eigenschaften, verwenden Sie deshalb keine Batterien unterschiedlichen Typs zusammen.
- Verwenden Sie keine neuen und alten Batterien zusammen.
Dadurch könnte die Lebensdauer der neuen Batterien reduziert werden oder die alten Batterien auslaufen.
- Leere Batterien aus der Fernbedienung herausnehmen, da sie ansonsten auslaufen könnten.
Aus den Batterien ausgelaufene Batterieflüssigkeit ist für Ihre Haut schädlich, wischen Sie die Batterien deshalb unbedingt zuerst ab und nehmen Sie sie dann mit einem Tuch heraus.

- Die diesem Projektor beiliegenden Batterien können unter Umständen, je nach Handhabung, nach kurzer Zeit aufgebraucht sein. Stellen Sie sicher, dass sie so bald wie möglich durch neue Batterien ersetzt werden.
- Nehmen Sie die Batterien heraus, wenn die Fernbedienung lange nicht benutzt wird.

Zubehör

Mitgeliefertes Zubehör

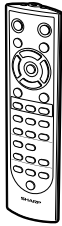

Fernbedienung
RRMCGA029WJSA



zwei R 6-Batterien
("AA", UM/SUM-3, HP-7 oder ähnlich)

Netzkabel

(1)

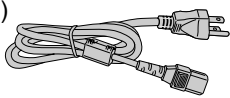

Für USA, Kanada usw.
(11'10" (3.6m))
QACCD A010WJPZ

(2)

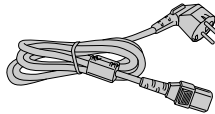

Für Europa, ausgenommen
Großbritannien
(6' (1.8m))
QACCV4002CEZZ

(3)

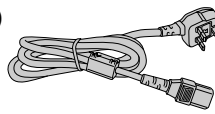

Für Großbritannien,
Hongkong und Singapur
(6' (1.8m))
QACCB A012WJPZ

(4)

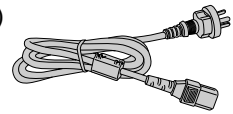

Für Australien, Neu-
seeland und Ozeanien
(6' (1.8m))
QACCL3022CEZZ



Hinweis

- Je nach Region werden die Projektoren nur mit einem Netzkabel geliefert (siehe oben). Das Netzkabel verwenden, dessen Stecker mit der verwendeten Steckdose übereinstimmt.

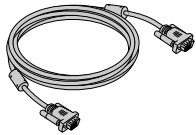

RGB-Kabel
(9'10" (3m))
QCNWGA012WJPZ

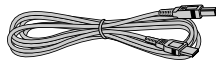

USB-Kabel
(9'10" (3 m))
QCNWGA014WJPZ



Audio-Computerkabel
(ø3.5 mm Ministecker-Stereokabel)
(9'10" (3 m))
QCNWGA013WJPZ

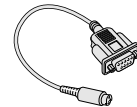

DIN-D-Sub RS-232C-
Adapter (6 45/64" (15 cm))
QCNWGA015WJPZ

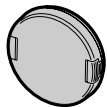

Objektivkappe
(befestigt)
PCAPHA003WJSA

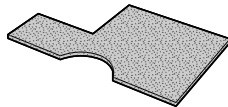

Zusätzlicher Luftfilter
PFILDA005WJZZ

Projektorhandbuch- und
technische Referenz-CD-ROM
UDSKAA012WJZZ

Sharp Advanced Presentation
Software CD-ROM
UDSKAA014WJZZ

Bedienungsanleitung
(diese Anleitung)

Kurzanleitungskennung

Optionale Kabel

3 RCA an 15-Pin D-Sub-Kabel (9'10" (3.0 m))
Computer-RGB-Kabel (32'10" (10.0 m))

AN-C3CP
AN-C10BM
(für IBM-PC, NEC PC-9821 und PC-98NX Serien)
AN-C10MC (für Macintosh-Serien)
AN-C10PC
(für NEC PC-98 Serien (ausgenommen NEC PC-9821 und
PC-98NX Serien))

5 BNC an 15-Pin D-Sub-Kabel (9'10" (3.0 m))
RS-232C serielles Steuerkabel (32'10" (10.0m))

AN-C3BN
AN-C10RS



Hinweis

- Möglicherweise sind nicht alle Kabel in allen Regionen erhältlich. Bitte wenden Sie sich an einen von SHARP autorisierten Händler für Projektoren oder an den Kundendienst.

Anschlüsse und Aufstellung

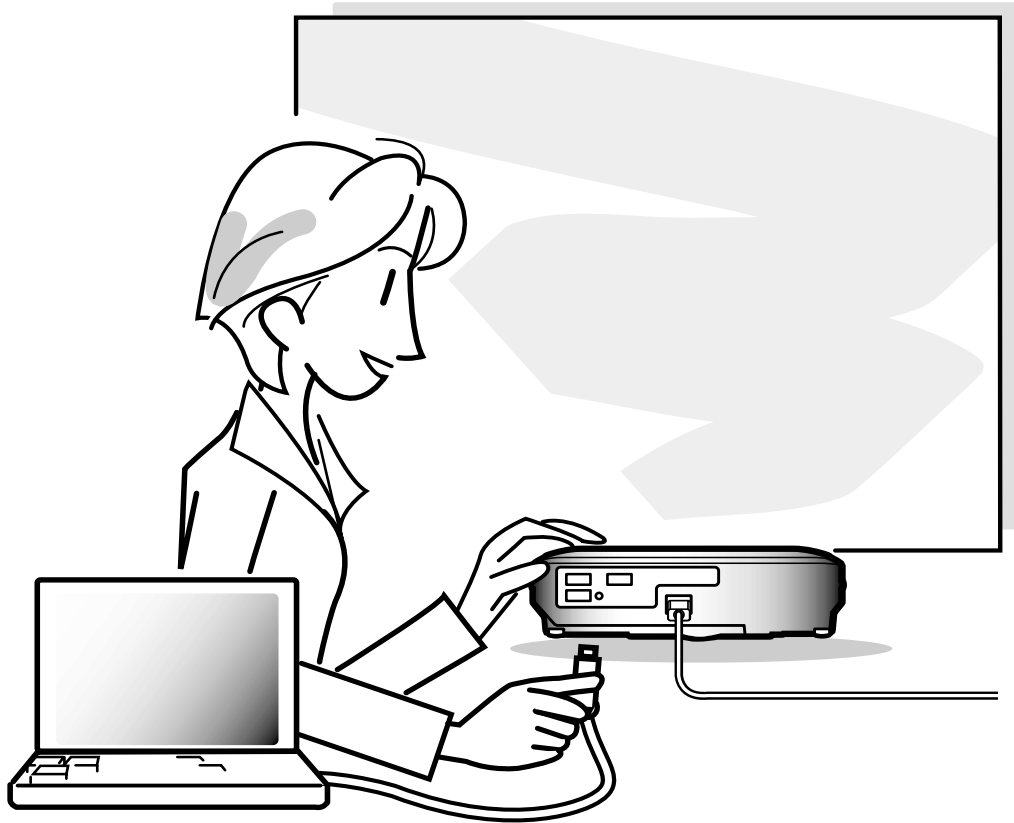

Anschluss des Projektors an andere Geräte

Vor Ausführen der Anschlüsse



Hinweis

- Vor Ausführung der Anschlüsse zuerst unbedingt den Projektor und die anzuschließenden Geräte ausschalten. Nach Ausführung der Anschlüsse zuerst den Projektor und dann die anderen Geräte einschalten. Nach Ausführung aller Anschlüsse sollte bei Verwendung eines Computers dieser stets als Letztes eingeschaltet werden.
- Lesen Sie sich vor Ausführung der Anschlüsse unbedingt die Bedienungsanleitungen der anzuschließenden Geräte durch.

Anschlussmöglichkeiten an den Projektor:

Bei Verwendung eines Computers mit:

- Ein RGB-Kabel und ein Audio-Computerkabel (Siehe Seite 18.)
- Ein DIN-D-Sub RS-232C-Adapter und ein RS-232C seriell Steuerkabel (AN-C10RS) (im Handel erhältlich) (Siehe Seite 23.)

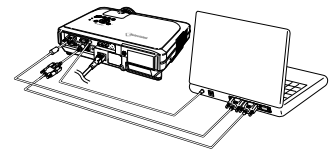

Videogeräte oder audiovisuelle Geräte:

- Ein Videorecorder, ein Laser Disc-Player oder andere audiovisuelle Geräte (Siehe Seite 20.)
- Ein DVD-Player oder DTV*-Decoder (Siehe Seite 21.)

* DTV ist die allgemeine Umschreibung für das neue digitale Fernsehen in den Vereinigten Staaten von Amerika.

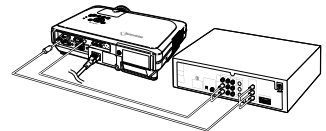
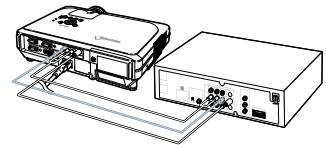

Verstärker oder Audiokomponenten verwenden folgende Kabel:

- Ein Audiokabel (im Handel erhältlich) (siehe Seite 22.)

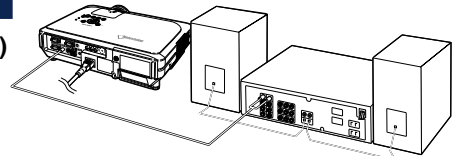

Bei Verwendung eines Monitors mit:

- Ein RGB-Kabel (siehe Seite 24.)
- Ein Computer-RGB-Kabel (AN-C10BM, AN-C10MC oder AN-C10PC) (im Handel erhältlich) (siehe Seite 24.)

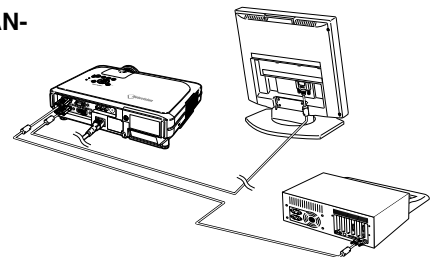

Anschluss des Netzkabels

Das mitgelieferte Netzkabel am Netzanschluss auf der Rückseite des Projektors anschließen.

Mitgeliefertes
Zubehör

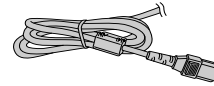

Netzkabel

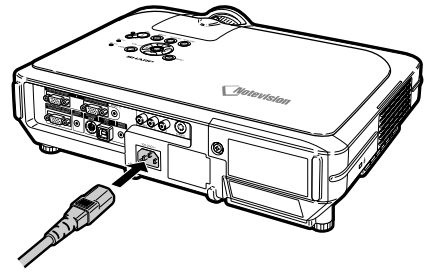

Anschluss des Projektors an einen Computer

Mit einem RGB-Kabel an einen Computer anschließen

- 1 Schließen Sie den Projektor mit Hilfe des mitgelieferten RGB-Kabels an den Computer an.**
 - Die Stecker mit den Steckerschrauben befestigen.

- 2 Zur Audiosignaleingabe schließen Sie den Projektor mit Hilfe des mitgelieferten Audio-Computerkabels an den Computer an.**

Hinweis

- Siehe Seite 93 "Computer-Kompatibilitäts-Tabelle" für eine Liste von Computersignalen, die mit dem Projektor kompatibel sind. Die Verwendung des Gerätes mit anderen Computersignalen als den aufgeführten kann bei einigen Funktionen zu Fehlern führen.
- Wenn der Projektor an einen Computer auf diese Weise angeschlossen wird, "RGB" als "Signaltyp" im "Bild"-Menü einstellen. Siehe Seite 46.
- Für bestimmte Macintosh-Computer wird ein Macintosh-Adapter benötigt. Bitte wenden Sie sich an einen von SHARP autorisierten Händler für Projektoren oder dem Kundendienst.
- Entsprechend dem Computer, den Sie verwenden wollen, wird ein Bild möglicherweise so lange nicht projiziert, bis die Signalausgabe-Einstellung am Computer auf externe Ausgabe geschaltet worden ist.
- Beziehen Sie sich hinsichtlich der Umschaltung der Signalausgabe-Einstellungen am Computer auf die Bedienungsanleitung Ihres Computers.

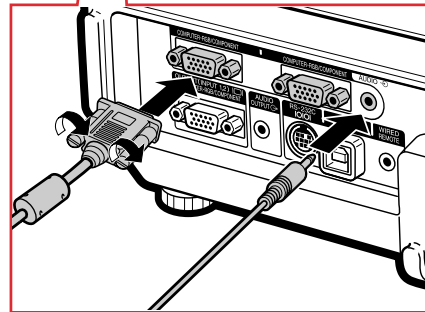
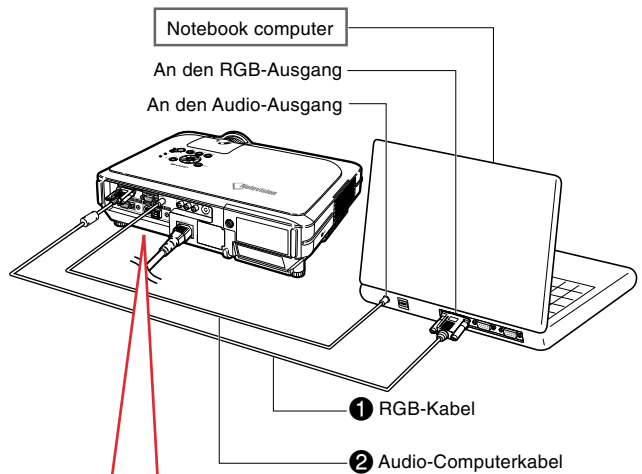
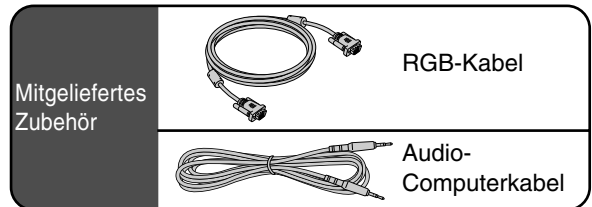

Anschluss der Steckerschraubenkabel

- Achten Sie beim Anschließen des Steckerschraubenkabels darauf, dass es fest im Anschluss eingesetzt ist. Danach die Anschlussstecker mit den Schrauben auf beiden Seiten des Steckers befestigen.
- Entfernen Sie auf keinen Fall den am RGB-Kabel befestigten Ferritkern.

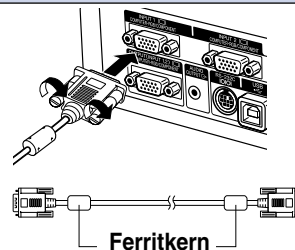

“Plug and Play”-Funktion (bei Anschluss an einen 15-Pin Anschluss)

- Dieser Projektor ist mit den VESA-Standards DDC 1/DDC 2B kompatibel. Der Projektor und ein VESA DDC-kompatibler Computer tauschen ihre Einstellungsanforderungen aus und gewährleisten dadurch eine schnelle und einfache Einstellung.
- Vor der Verwendung der “Plug and Play”-Funktion sicherstellen, dass zuerst der Projektor und zuletzt der angeschlossene Computer eingeschaltet wird.

Hinweis

- Die DDC “Plug and Play”-Funktion dieses Projektors funktioniert nur, wenn das Gerät zusammen mit einem VESA DDC-kompatiblen Computer verwendet wird.

Anschluss an ein Videogerät

Anschluss an ein Videogerät mit Hilfe eines S-VIDEO-, Verbund-Video- oder Audiokabels

Ein Videorecorder, Laser Disc-Player oder andere audiovisuellen Geräte können mit Hilfe eines S-VIDEO-, Video- oder Audiokabels an die INPUT 3-, INPUT 4- und AUDIO (L/R)-Anschlüsse angeschlossen werden.

1 Den Projektor mit einem S-VIDEO-Kabel oder einem Verbund-Video-kabel (beide im Handel erhältlich) an ein Videogerät anschließen.

2 Schließen Sie den Projektor mit dem $\varnothing 3,5$ mm Stereoministecker an das RCA-Audiokabel (im Handel erhältlich) an.

Hinweis

- Der INPUT 4 (S-VIDEO)-Anschluss verwendet ein Videosignalsystem, bei dem das Bild für eine höhere Bildqualität in Farb- und Helligkeitssignale aufgeteilt wird. Für das Realisieren eines Bildes in höherer Qualität kann ein im Handel erhältliches S-Video-kabel zwischen den INPUT 4-Anschluss des Projektors und den S-Videoausgabeanschluss des Videogeräts angeschlossen werden.
- $\varnothing 3,5$ mm Stereo-Mini-Buchse auf RCA-Audio-Kabel (im Handel erhältlich) ist für den Audio-Eingang erforderlich.

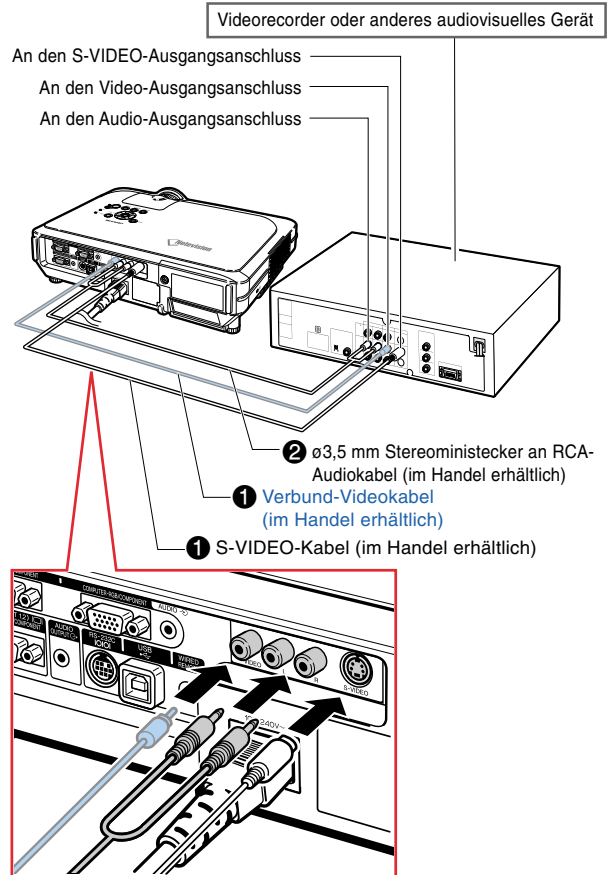

Anschluss an ein Komponenten-Videogerät

Bei Videogeräten wie DVD-Player und DTV*-Decodern verwenden Sie ein 3 RCA an 15-Pin-D-Sub-Kabel zum Anschließen an den Anschluss INPUT 1 oder 2.

*DTV ist die allgemeine Umschreibung für das neue digitale Fernsehen in den Vereinigten Staaten von Amerika.

1 Schließen Sie den Projektor mit Hilfe des 3 RCA an 15-Pin-D-Sub-Kabels an das Videogerät an.

2 Schließen Sie den Projektor mit Hilfe eines $\varnothing 3,5$ mm Stereoministeckers an einem RCA-Audiokabel (im Handel erhältlich) an das Videogerät an.

Hinweis

- Wenn der Projektor auf diese Weise an ein Videogerät angeschlossen wird, "Komponente" als "Signaltyp" im "Bild"-Menü einstellen. Siehe Seite 46.
- Für den Audioeingang wird ein $\varnothing 3,5$ mm-Stereo-Minibuchse an RCA-Audiokabel (im Handel erhältlich) empfohlen.

Optionales Kabel

3 RCA an 15-Pin D-Sub-Kabel
Typ: AN-C3CP (9'10" (3.0 m))

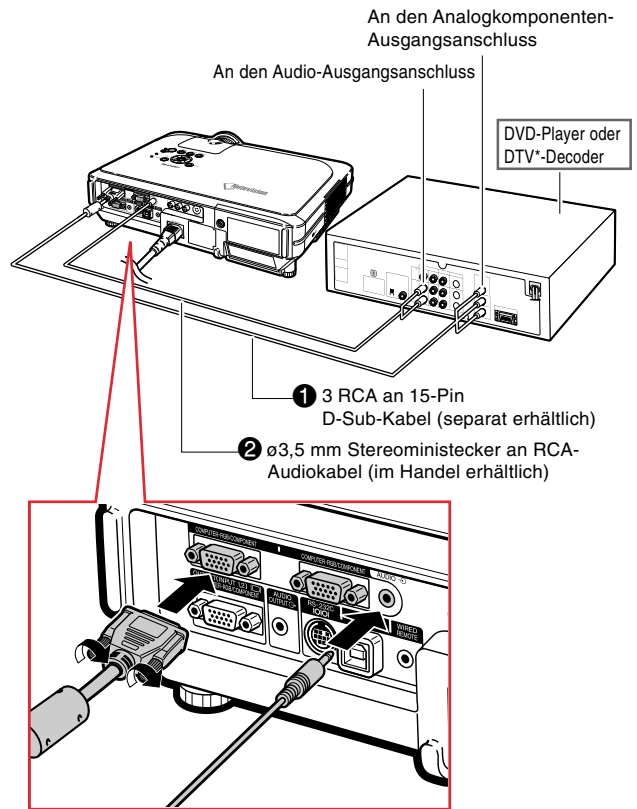

Anschließen an einen Verstärker

Anschließen an einen Verstärker oder an andere Audiokomponenten

Mit Hilfe eines $\varnothing 3,5$ mm Stereoministeckers an einem RCA-Audiokabel kann ein Verstärker oder eine andere Audiokomponente an den AUDIO OUTPUT-Anschluss angeschlossen werden.

Schließen Sie den Projektor mit Hilfe eines $\varnothing 3,5$ mm Stereoministeckers an einem RCA-Audiokabel (im Handel erhältlich) an den Verstärker an.

Info

- Zum Schutz des Projektors und der anzuschließenden Geräte sollten Sie den Projektor vor dem Anschließen an Audiokomponenten stets ausschalten.
- Die Lautstärke kann durch das Anschließen externer Audiokomponenten in besserer Klangqualität verstärkt werden.
- Der AUDIO OUTPUT-Anschluss ermöglicht die Ausgabe von Audio-zu-Audio-Komponenten vom gewünschten AUDIO-Eingabeanschluss (für INPUT 1 und 2) oder an audiovisuelle Geräte angeschlossenen AUDIO (L/R)-Eingabeanschlüssen (für INPUT 3 und 4).
- Nähere Informationen über VAO (Variable Audio Output – variierbare Audioausgabe) sowie FAO (Fixed Audio Output – festgelegte Audioausgabe) finden Sie auf Seite 63.
- Für die Audioeingabe ist ein $\varnothing 3,5$ mm Stereoministecker (im Handel erhältlich) erforderlich.

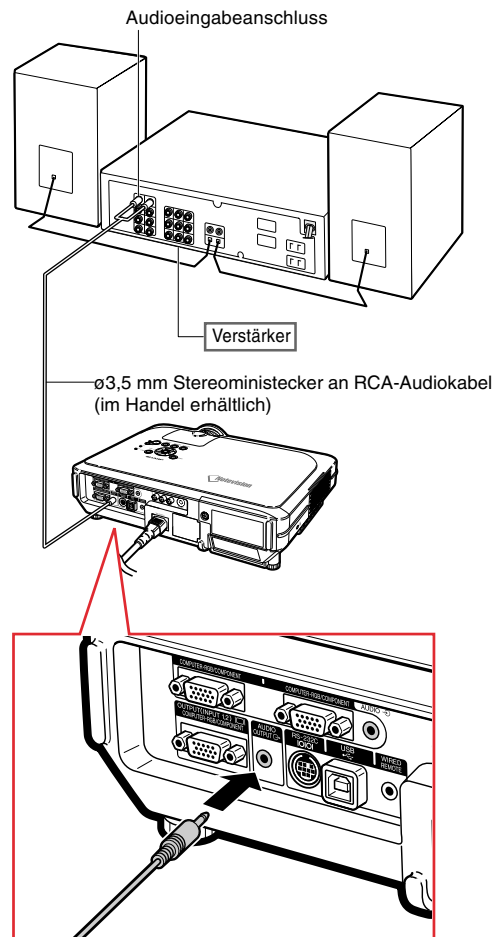

Projektorbedienung mittels Computer

Anschließen an einen Computer mittels eines DIN-D-Sub RS-232C-Adapters und eines RS-232C seriellen Steuerkabels

Ein Computer kann zur Projektorbedienung und -Statusprüfung verwendet werden, wenn der RS-232C-Anschluss des Projektors mittels eines DIN-D-Sub-RS-232C-Adapters und eines RS-232C seriellen Steuerkabels (im Handel erhältlich) an den Computer angeschlossen ist. Siehe Seite 89 für nähere Informationen.

1 Schließen Sie den mitgelieferten DIN-D-Sub-RS-232C-Adapter an ein RS-232C serielles Steuerkabel (im Handel erhältlich) an.

2 Verbinden Sie den Projektor und den Computer mit o.g. Kabeln.

Hinweis

- Ein RS-232C serielles Steuerkabel sollte nicht bei eingeschaltetem Computer angeschlossen oder entfernt werden. Eine solche Vorgehensweise könnte Ihren Computer beschädigen.
- Wenn der Computeranschluss nicht korrekt konfiguriert ist besteht die Möglichkeit, dass die RS-232C-Funktion nicht ausgeführt werden kann. Nähere Einzelheiten entnehmen Sie bitte dem Computerhandbuch.
- Siehe Seite 88 für das Anschließen eines RS-232C seriellen Steuerkabels.

Mitgeliefertes
Zubehör

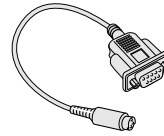

DIN-D-Sub
RS-232C-Adapter

Optionales
Kabel

RS-232C serielles Steuerkabel
Type: AN-C10RS (32'10" (10,0 m))

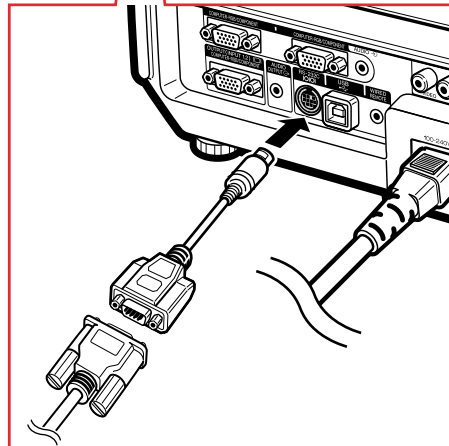
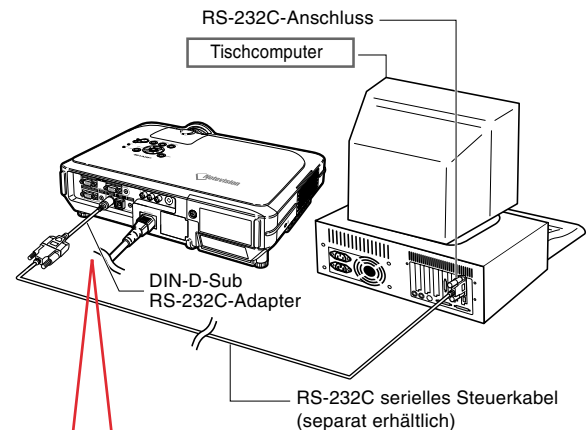

Anschluss an einen Monitor

Wiedergabe von Bildern mit dem Projektor und einem Monitor

Sie können Computerbilder sowohl auf dem Projektor als auch auf einem separaten Monitor anzeigen, indem Sie zwei Sätze von RGB-Kabeln verwenden. Ein RGB-Kabel wird mit diesem Projektor mitgeliefert. Sie müssen ein anderes RGB-Kabel für den Anschluß des Projektors an einen Monitor kaufen.

1 Schließen Sie den Projektor unter Verwendung von RGB-Kabeln (eines ist mitgeliefert, das andere muß separat gekauft werden) an den Computer und den Monitor an.

2 In dem Menü "Optionen (1)" wählen Sie "Energiespar-Mod.", "Monitor/RS232" und danach "EIN" (siehe Seite 69).

Hinweis

- Analoge RGB-Signale sowie Komponentensignale können am Monitor ausgegeben werden.

Mitgeliefertes
Zubehör



RGB-Kabel

Optionales
Kabel

Computer-RGB-Kabel (32'10" (10,0 m))

Typ: AN-C10BM
AN-C10MC
AN-C10PC

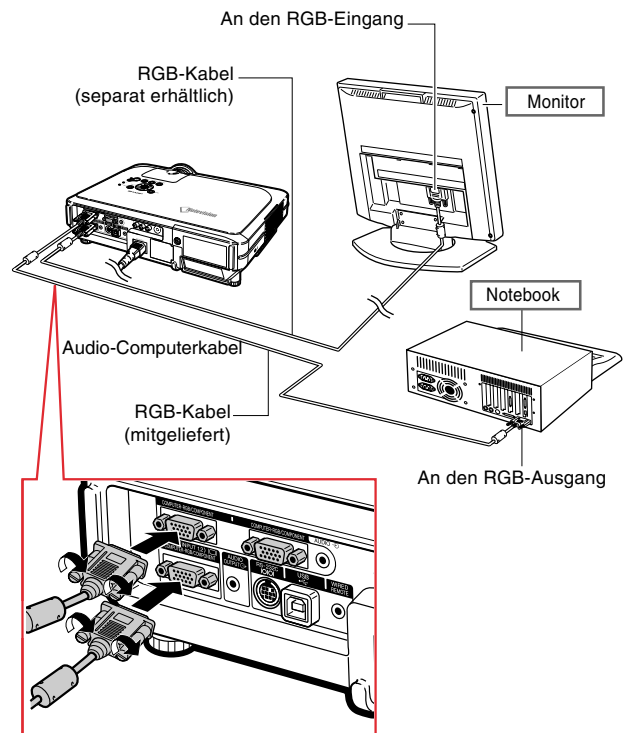

Verwendung der drahtlosen Präsentationsfunktion der Fernbedienung

Die drahtlose Präsentationsfunktion am Projektor arbeitet wie die [Bild aufwärts]- und [Bild abwärts]-Tasten auf der Computer-Tastatur. Sie kann auch dazu verwendet werden, vorwärts oder rückwärts zu gehen, wenn Bilder einer Präsentations-Software wie PowerPoint™ angezeigt werden.



Verwendung der drahtlosen Präsentationsfunktion

1 Den Projektor mittels des mitgelieferten USB-Kabels an den Computer anschließen.

Hinweis

- Diese Funktion arbeitet nur unter dem Betriebssystem Microsoft Windows und unter dem Betriebssystem Mac. Nichtsdestotrotz arbeitet diese Funktion nicht unter den folgenden Betriebssystemen, die USB nicht unterstützen.
 - Unter Versionen älter als Windows 95.
 - Unter Versionen älter als Windows NT 4.0.
 - Unter Versionen älter als Mac OS 8.5.

2 Während der Verwendung der Präsentationssoftware Ihres Computers drücken Sie oder .

-  drücken, um eine Seite aufwärts zu schalten.
-  drücken, um eine Seite abwärts zu schalten.

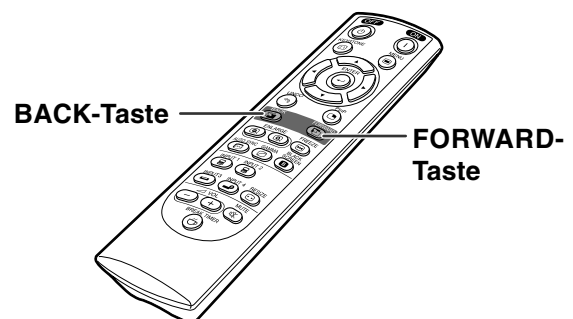
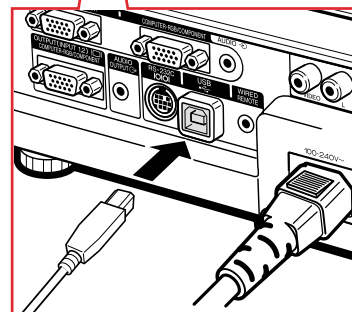
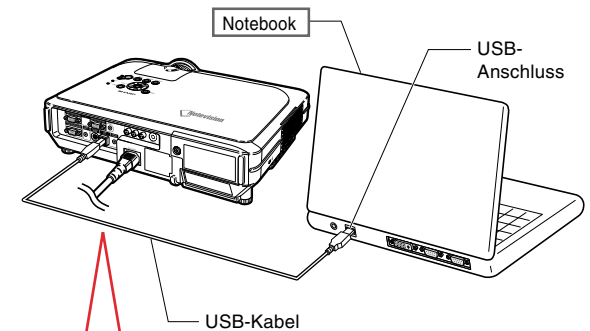
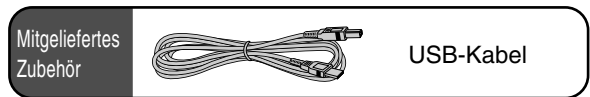

Als verkabelte Fernbedienung verwenden

Anschließen der Fernbedienung an den Projektor

Wenn aufgrund des Abstands oder der Positionierung des Projektors (Rückseite des Projektors usw.) die Fernbedienung nicht verwendet werden kann, können Sie an der Oberseite der Fernbedienung ein $\varnothing 3,5$ mm Ministeckerkabel (im Handel oder als Sharp Serviceteil QCNW-4870CEZZ erhältlich) in die Buchse WIRED R/C JACK einstecken und mit dem Projektoranschluss WIRED REMOTE verbinden.

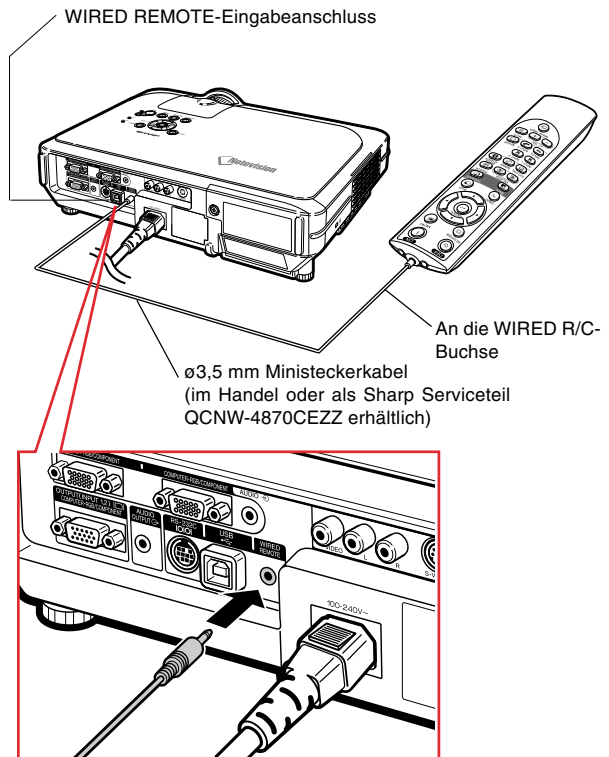

Aufstellung

Verwendung des Einstellfußes

Die Höhe des Projektors kann mit dem Einstellfuß justiert werden, wenn der Projektor auf eine unebene Oberfläche gestellt wird oder wenn die Bildwand schief ist.

Durch Einstellen des Projektors kann die Projektion des Bildes höher adjustiert werden, falls sein Aufstellungsplatz niedriger ist als die Bildwand.

1 Auf die Fußentriegelung drücken.

2 Den Projektor anheben, um die Höhe einzustellen und die Hände von den Fußentriegelungen nehmen.

3 Den hinteren Einstellfuß drehen, um Feinabstimmungen vorzunehmen.

Hinweis

- Wenn der Projektor zurück in die Originalposition gestellt werden soll, den Projektor festhalten, auf **HEIGHT ADJUST** drücken und den Projektor dann langsam absenken.
- Der Projektor kann vorne um ungefähr 12 Grad und 3 Grad hinten gegenüber der Standardposition geneigt werden.

Info

- Bei herausgedrehten Füßen nicht auf **HEIGHT ADJUST** drücken, ohne den Projektor fest zu halten.
- Beim Anheben oder Absenken des Projektors nicht das Objektiv anfassen.
- Achten Sie darauf, dass Sie sich beim Absenken des Projektors nicht den Finger zwischen Stellfuß und Gerät einklemmen.

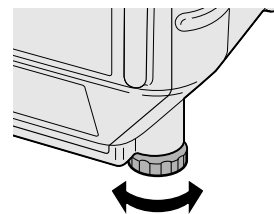
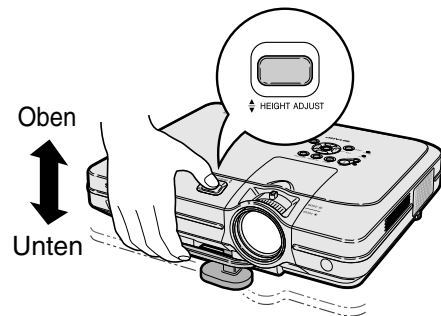
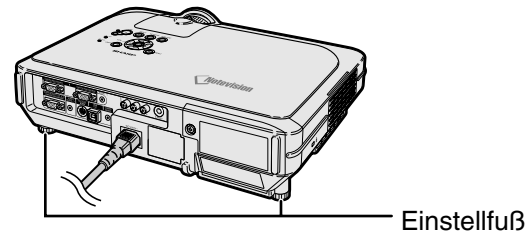
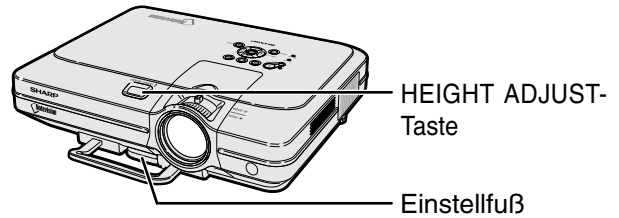

Einstellung des Objektivs

Das Bild wird mit dem Fokusring oder dem Zoom-Knopf auf dem Projektor fokussiert und auf die gewünschte Größe eingestellt.

- 1 Der Fokus wird durch Drehen des Fokusrings eingestellt.

- 2 Das Zoomen wird durch Betätigen des Zoom-Knopfes eingestellt.

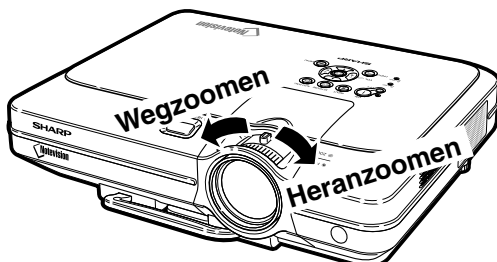
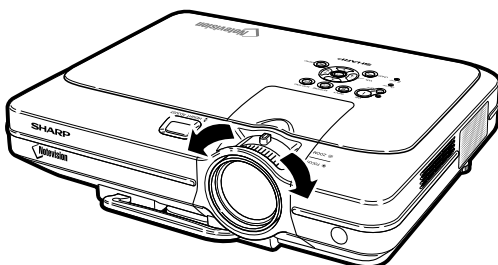
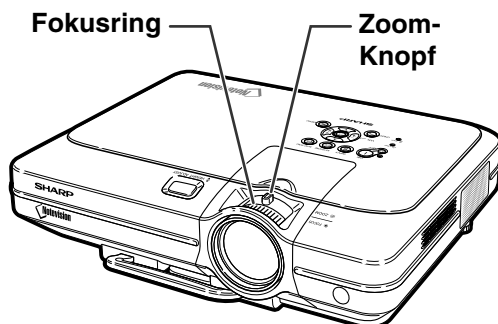

Einstellung der Bildwand

Eine optimale Bildqualität kann erzielt werden, wenn der Projektor mit allen Füßen flach und eben zur Bildwand aufgestellt wird.

Hinweis

- Das Projektorobjektiv sollte in der Mitte der Bildwand zentriert werden. Falls die horizontale Linie, die die Objektivmitte passiert, nicht senkrecht zur Bildwand verläuft, kann das Bild verzerrt sein und die Betrachtung erschwert werden.
- Positionieren Sie die Bildwand für das Erzielen eines optimalen Bildes so, dass sie nicht direktem Sonnenlicht oder Raumbelichtung ausgesetzt ist. Licht, das direkt auf die Bildwand einfällt, schwächt die Farben und erschwert das Betrachten. Schließen Sie die Vorhänge und dämpfen Sie das Licht, wenn die Bildwand in einem sonnigen oder hellen Raum aufgestellt wird.
- Mit diesem Projektor kann keine Polarisationsbildwand verwendet werden.

Für Spezialanwendungen ist ein optionales Objektiv (AN-C12MZ) von Sharp erhältlich. Für nähere Informationen zum Objektiv wende Sie sich bitte an Ihren autorisierten Sharp-Projektorenhändler. (Beachten Sie bitte das Montagehandbuch beim Einsetzen des Objektivs.)

Projektionsabstand

- Die Illustration unten wurde für eine hundertzöllige (254 cm) Bildwand bei einem 4:3 Normalmodus berechnet.

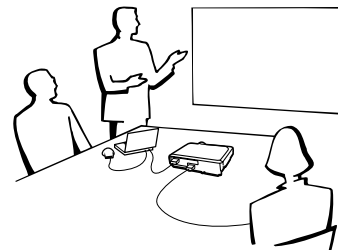
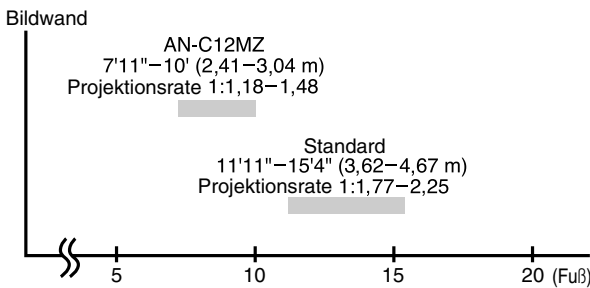

Normale Aufstellung (Projektion von vorne)

- Den Projektor mit dem notwendigen Abstand zur Bildwand entsprechend der gewünschten Bildgröße aufstellen. (Siehe Seite 30.)

Beispiel für eine normale Aufstellung

Ansicht von der Seite

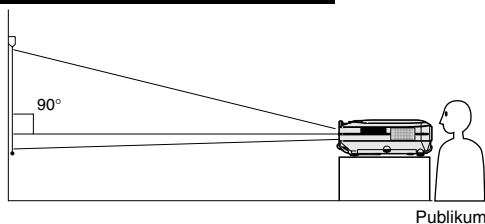

- Der Abstand von der Bildwand zum Projektor hängt von der Größe der Bildwand ab.

S.30

Ansicht von oben

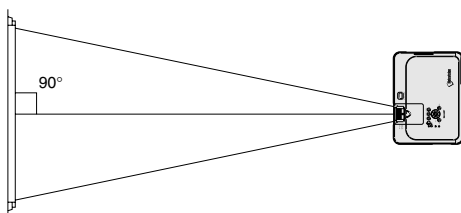

- Die Grundeinstellung kann verwendet werden, wenn der Projektor vor der Bildwand aufgestellt wird. Falls das projizierte Bild ein Umkehrbild oder Kehr Bild ist, die Einstellung im "PRJ.-Mode" auf "Vorne" ändern.

S.71

- Den Projektor so aufstellen, dass die horizontale Linie, die die Objektivmitte passiert, senkrecht zur Bildwand verläuft.

Bildwandgröße und Projektionsabstand

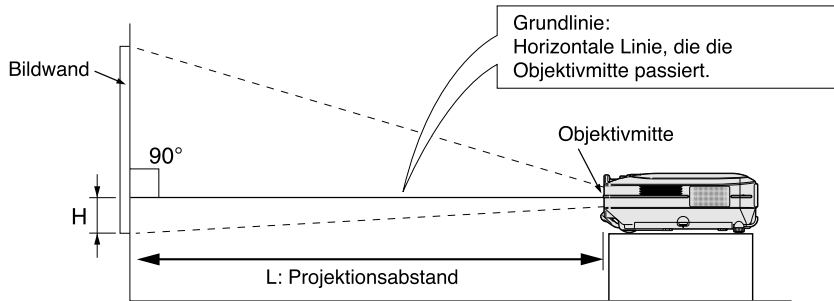

Standardobjektiv

Projektionsrate

1:1,77 bis 2,25

NORMAL Modus (4:3)

Bildgröße (Bildwandgröße)			Projektionsabstand (L)		Abstand von der Objektivmitte zur Bildunterkante (H)
Diag. (X)	Breite	Höhe	Maximum (L1)	Minimum (L2)	
300" (762 cm)	240" (609,6cm)	180" (457,2 cm)	46' 4" (14,12 m)	36' (10,97 m)	17 11 / 16" (45,0 cm)
250" (635 cm)	200" (508 cm)	150" (381 cm)	38' 7" (11,76 m)	30' (9,13 m)	14 3 / 4" (37,5 cm)
200" (508 cm)	160" (406,4 cm)	120" (304,8 cm)	30' 10" (9,39 m)	24' (7,29 m)	11 13 / 16" (30,0 cm)
150" (381 cm)	120" (304,8 cm)	90" (228,6 cm)	23' 1" (7,03 m)	17' 11" (5,46 m)	8 7 / 8" (22,5 cm)
100" (254 cm)	80" (203,2 cm)	60" (152,4 cm)	15' 4" (4,67 m)	11' 11" (3,62 m)	5 7 / 8" (15,0 cm)
84" (213,3 cm)	67" (170,1 cm)	50" (127 cm)	12' 11" (3,92 m)	10' (3,03 m)	4 15 / 16" (12,6 cm)
72" (182,8 cm)	58" (147,3 cm)	43" (109,2 cm)	11' (3,35 m)	8' 6" (2,59 m)	4 1 / 4" (10,8 cm)
60" (152,4 cm)	48" (121,9 cm)	36" (91,4 cm)	9' 2" (2,78 m)	7' 1" (2,15 m)	3 9 / 16" (9,0 cm)
40" (101,6 cm)	32" (81,2 cm)	24" (60,9 cm)	6' 1" (1,84 m)	4' 8" (1,42 m)	2 3 / 8" (6,0 cm)

Die Formel für die Bildgröße und den Projektionsabstand
 L1 (Fuß) = $(0,0472X - 0,0517) / 0,3048$
 L2 (Fuß) = $(0,0367X - 0,0529) / 0,3048$
 H (Zoll) = $(0,1499X - 0,0064) / 2,54$

X: Bildgröße (diag.) (Zoll)
 L: Projektionsabstand (Fuß)
 L1: Maximaler Projektionsabstand (Fuß)
 L2: Minimaler Projektionsabstand (Fuß)
 H: Abstand von der Objektivmitte zur unteren Bildkante (Zoll)

STRETCH Mode (16:9)

Bildgröße (Bildwandgröße)			Projektionsabstand (L)		Abstand von der Objektivmitte zur Bildunterkante (H)
Diag. (X)	Breite	Höhe	Maximum (L1)	Minimum (L2)	
300" (762 cm)	261" (662,9 cm)	147" (373,4 cm)	50' 6" (15,37 m)	39' 3" (11,95 m)	-4 15 / 16" (-12,6 cm)
250" (635 cm)	218" (553,7 cm)	123" (312,4 cm)	42' (12,80 m)	32' 8" (9,95 m)	-4 1 / 8" (-10,5 cm)
225" (571,5 cm)	196" (497,8 cm)	110" (279,4 cm)	37' 10" (11,51 m)	29' 5" (8,95 m)	-3 3 / 4" (-9,5 cm)
200" (508 cm)	174" (441,9 cm)	98" (248,9 cm)	33' 7" (10,23 m)	26' 1" (7,95 m)	-3 5 / 16" (-8,4 cm)
150" (381 cm)	131" (332,7 cm)	74" (188 cm)	25' 2" (7,66 m)	19' 7" (5,95 m)	-2 1 / 2" (-6,3 cm)
133" (337,8 cm)	116" (294,6 cm)	65" (165,1 cm)	22' 3" (6,78 m)	17' 4" (5,27 m)	-2 3 / 16" (-5,6 cm)
106" (269,2 cm)	92" (233,6 cm)	52" (132 cm)	17' 9" (5,40 m)	13' 9" (4,19 m)	-1 3 / 4" (-4,5 cm)
100" (254 cm)	87" (220,9 cm)	49" (124,4 cm)	16' 9" (5,09 m)	13' (3,95 m)	-1 5 / 8" (-4,2 cm)
92" (233,6 cm)	80" (203,2 cm)	45" (114,3 cm)	15' 5" (4,68 m)	11' 11" (3,63 m)	-1 9 / 16" (-3,9 cm)
84" (213,3 cm)	73" (185,4 cm)	41" (104,1 cm)	14' (4,27 m)	10' 11" (3,31 m)	-1 3 / 8" (-3,5 cm)
72" (182,8 cm)	63" (160 cm)	35" (88,9 cm)	12' (3,65 m)	9' 4" (2,83 m)	-1 3 / 16" (-3,0 cm)
60" (152,4 cm)	52" (132 cm)	29" (73,6 cm)	10' (3,03 m)	7' 9" (2,35 m)	-31 / 32" (-2,5 cm)
40" (101,6 cm)	35" (88,9 cm)	20" (50,8 cm)	6' 7" (2,00 m)	5' 2" (1,55 m)	-11 / 16" (-1,7 cm)

Die Formel für die Bildgröße und den Projektionsabstand
 L1 (Fuß) = $(0,0514X - 0,0516) / 0,3048$
 L2 (Fuß) = $(0,04X - 0,0523) / 0,3048$
 H (Zoll) = $(-0,0422X + 0,0018) / 2,54$

Hinweis

- In der oben stehenden Formel ist eine Fehlerrate von $\pm 3\%$ vorhanden.
- Werte mit einem Minuszeichen (-) zeigen den Abstand der Objektivmitte unterhalb der unteren Bildwandkante an.

AN-C12MZ

Projektionsrate

1:1,18 bis 1,48

NORMAL Modus (4:3)

Bildgröße (Bildwandgröße)			Projektionsabstand (L)		Abstand von der Objektivmitte zur Bildunterkante (H)
Diag. (X)	Breite	Höhe	Maximum (L1)	Minimum (L2)	
300" (762 cm)	261" (662,9 cm)	180" (373,4 cm)	30' 5" (9,26 m)	24' 3" (7,38 m)	17 3 / 4" (45,1 cm)
250" (635 cm)	200" (508 cm)	150" (381 cm)	25' 4" (7,71 m)	20' 2" (6,14 m)	14 13 / 16" (37,6 cm)
200" (508 cm)	160" (406,4 cm)	120" (304,8 cm)	20' 3" (6,15 m)	16' 1" (4,89 m)	11 13 / 16" (30,0 cm)
150" (381 cm)	120" (304,8 cm)	90" (228,6 cm)	15' 2" (4,60 m)	12' (3,65 m)	8 7 / 8" (22,5 cm)
100" (254 cm)	80" (203,2 cm)	60" (152,4 cm)	10' (3,04 m)	7' 11" (2,41 m)	5 7 / 8" (15,0 cm)
84" (213,3 cm)	67" (170,1 cm)	50" (127 cm)	8' 4" (2,54 m)	6' 8" (2,02 m)	4 15 / 16" (12,6 cm)
72" (182,8 cm)	58" (147,3 cm)	43" (109,2 cm)	7' 2" (2,17 m)	5' 8" (1,72 m)	4 1 / 4" (10,8 cm)
60" (152,4 cm)	48" (121,9 cm)	36" (91,4 cm)	5' 11" (1,80 m)	4' 8" (1,42 m)	3 9 / 16" (9,0 cm)
40" (101,6 cm)	32" (81,2 cm)	24" (60,9 cm)	3' 11" (1,18 m)	3' 1" (0,92 m)	2 3 / 8" (6,0 cm)

Die Formel für die Bildgröße und den Projektionsabstand
 L1 (Fuß) = $(0,0311X - 0,0676) / 0,3048$
 L2 (Fuß) = $(0,0248X - 0,0693) / 0,3048$
 H (Zoll) = $(0,1504X - 0,0328) / 2,54$

X: Bildgröße (diag.) (Zoll)
 L: Projektionsabstand (Fuß)
 L1: Maximaler Projektionsabstand (Fuß)
 L2: Minimaler Projektionsabstand (Fuß)
 H: Abstand von der Objektivmitte zur unteren Bildkante (Zoll)

STRETCH Mode (16:9)

Bildgröße (Bildwandgröße)			Projektionsabstand (L)		Abstand von der Objektivmitte zur Bildunterkante (H)
Diag. (X)	Breite	Höhe	Maximum (L1)	Minimum (L2)	
300" (762 cm)	261" (662,9 cm)	147" (373,4 cm)	33' 2" (10,10 m)	26' 5" (8,04 m)	-5" (-12,7 cm)
250" (635 cm)	218" (553,7 cm)	123" (312,4 cm)	27' 7" (8,40 m)	22' (6,69 m)	-4 3 / 16" (-10,6 cm)
225" (571,5 cm)	196" (497,8 cm)	110" (279,4 cm)	24' 10" (7,55 m)	19' 9" (6,01 m)	-3 3 / 4" (-9,5 cm)
200" (508 cm)	174" (441,9 cm)	98" (248,9 cm)	22' 1" (6,71 m)	17' 7" (5,34 m)	-3 3 / 8" (-8,5 cm)
150" (381 cm)	131" (332,7 cm)	74" (188 cm)	16' 6" (5,01 m)	13' 2" (3,99 m)	-2 1 / 2" (-6,4 cm)
133" (337,8 cm)	116" (294,6 cm)	65" (165,1 cm)	14' 7" (4,44 m)	11' 7" (3,53 m)	-2 3 / 16" (-5,6 cm)
106" (269,2 cm)	92" (233,6 cm)	52" (132 cm)	11' 7" (3,52 m)	9' 3" (2,80 m)	-1 3 / 4" (-4,5 cm)
100" (254 cm)	87" (220,9 cm)	49" (124,4 cm)	10' 11" (3,32 m)	8' 8" (2,63 m)	-1 5 / 8" (-4,2 cm)
92" (233,6 cm)	80" (203,2 cm)	45" (114,3 cm)	10' 1" (3,05 m)	8' (2,42 m)	-1 9 / 16" (-3,9 cm)
84" (213,3 cm)	73" (185,4 cm)	41" (104,1 cm)	9' 2" (2,78 m)	7' 3" (2,20 m)	-1 7 / 16" (-3,6 cm)
72" (182,8 cm)	63" (160 cm)	35" (88,9 cm)	7' 10" (2,37 m)	6' 3" (1,88 m)	-1 3 / 16" (-3,0 cm)
60" (152,4 cm)	52" (132 cm)	29" (73,6 cm)	6' 6" (1,97 m)	5' 2" (1,55 m)	-31 / 32" (-2,5 cm)
40" (101,6 cm)	35" (88,9 cm)	20" (50,8 cm)	4' 3" (1,29 m)	3' 4" (1,01 m)	-11 / 16" (-1,7 cm)

Die Formel für die Bildgröße und den Projektionsabstand
 L1 (Fuß) = $(0,0339X - 0,0669) / 0,3048$
 L2 (Fuß) = $(0,027X - 0,0683) / 0,3048$
 H (Zoll) = $(-0,0424X + 0,0079) / 2,54$

Hinweis

- In der oben stehenden Formel ist eine Fehlerrate von $\pm 3\%$ vorhanden.
- Werte mit einem Minuszeichen (-) zeigen den Abstand der Objektivmitte unterhalb der unteren Bildwandkante an.

Projektion eines Kehrbildes/Umkehrbildes

Rückprojektion

- Stellen Sie eine durchlässige Bildwand zwischen dem Projektor und den Zuschauern auf.
- Zum Umkehren des Bildes "Hinten" im "PRJ.-Mode" einstellen. Siehe Seite 71 für die Verwendung dieser Funktion.

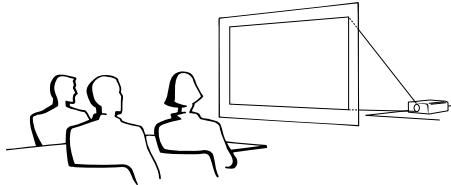

Projektion mit einem Spiegel

- Einen Spiegel (normaler flacher Typ) vor das Objektiv stellen.
- Wenn der Spiegel auf der Seite der Zuschauer aufgestellt wird, zum Umkehren des Bildes "Hinten" im "PRJ.-Mode" einstellen. Siehe Seite 71 für die Verwendung dieser Funktion.

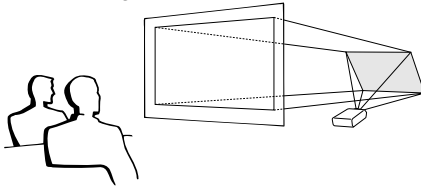

Info

- Bei Verwendung eines Spiegels sollten der Projektor und der Spiegel so aufgestellt werden, dass das Licht nicht in die Augen der Betrachter fällt.

Aufstellung bei Deckenmontage

- Es wird empfohlen, die als Sonderzubehör erhältliche Deckenhalterung von Sharp für diese Installation zu verwenden. Wenden Sie sich vor dem Anbringen des Projektors an einen von Sharp autorisierten Händler für Projektoren oder dem Kundendienst für den Erwerb der vom Hersteller empfohlenen Deckenhalterung (separat erhältlich). (AN-XGCM55-Deckenmontagehalterung, das dazugehörige AN-EP101B-Verlängerungsrohr und AN-JT200-Mehrzweckhalterung für Montage an schrägen Decken, Adapter für Montage an schrägen Decken (für USA), BB-M20T-Deckenadapter, das dazugehörige Deckenmontagesystem BB-NVHOLDER280, BB-NVHOLDER550, BB-NVHOLDER900 (für DEUTSCHLAND) oder AN-60KT Deckenmontagehalterung, die dazugehörigen Verlängerungsrohre AN-TK301/AN-TK201 und AN-TK302/AN-TK202 (für andere Länder als die USA und DEUTSCHLAND).)
- Den Projektor unbedingt so einstellen, dass er mit dem Abstand (H) von der Objektivmittenposition (siehe Seite 30) zur unteren Bildwandkante übereinstimmt, wenn der Projektor an der Decke installiert wird.
- Zum Umkehren des Bildes "Decke + Vorne" im "PRJ.-Mode" einstellen. Siehe Seite 71 für die Verwendung dieser Funktion.

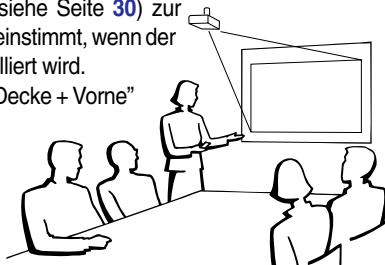

Bei Verwendung der Grundeinstellung.

▼Bildwandanzeige



Das Bild wird verkehrt herum angezeigt.

Bei Verwendung der Grundeinstellung.

▼Bildwandanzeige



Das Bild wird verkehrt herum angezeigt.

Bei Verwendung der Grundeinstellung.

▼Bildwandanzeige

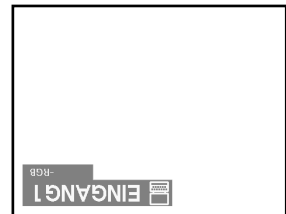

Das Bild wird invertiert angezeigt.

Grundlegende Bedienung



Bild-Projektion

Allgemeines Verfahren

Schließen Sie das erforderliche externe Gerät an den Projektor an, bevor die folgenden Arbeitsschritte ausgeführt werden.

Info

- Die werkseitig voreingestellte Sprache ist Englisch. Wenn Sie die Sprache auf dem Bildschirm umschalten möchten, setzen Sie die Sprache entsprechend dem auf Seite 36 beschriebenen Verfahren zurück.

1 Stecken Sie das Netzkabel in die Steckdose.

- Die Netz-Anzeige leuchtet rot und der Projektor wird in den Bereitschaftsbetrieb geschaltet.

2 am Projektor oder auf der Fernbedienung drücken.

- Die Netz-Anzeige leuchtet grün. Nachdem die Lampenaustausch-Anzeige aufleuchtet, ist der Projektor betriebsbereit.

Hinweis

- Die Lampenaustausch-Anzeige leuchtet und zeigt damit den Status der Lampe an.

Grün: Die Lampe ist bereit.

Grünes Blinken: Die Lampe wird vorgewärmt.

Rot: Die Lampe muss ausgetauscht werden.

- Wenn die Stromversorgung ausgeschaltet und gleich danach wieder eingeschaltet wird, benötigt die Lampenaustausch-Anzeige unter Umständen einige Zeit, um aufzuleuchten.
- Wenn Sie den Projektor unter Verwendung der RS-232C Befehle von einem Computer aus steuern, warten Sie mindestens 30 Sekunden nach dem Einschalten der Stromversorgung, und übermitteln Sie danach die Befehle.

Wenn "Anti-Diebst." (siehe Seite 75) eingestellt worden ist, wird das Eingabefeld für den Schlüsselcode angezeigt.

- Geben Sie den Schlüsselcode ein.

Hinweis

- Drücken Sie bei der Eingabe des Schlüsselcodes die Tasten, die zuvor am Projektor oder auf der Fernbedienung eingestellt worden sind.

Info

- Wenn "Anti-Diebst." eingestellt worden ist, müssen Sie zunächst den Schlüsselcode eingeben, sonst wird das Eingangsdisplay nicht angezeigt. Auch wenn ein Signal eingespielt wird, erscheint das Display nicht. (Siehe Seite 75.)

Netz-Anzeige



Lampenaustausch-Anzeige

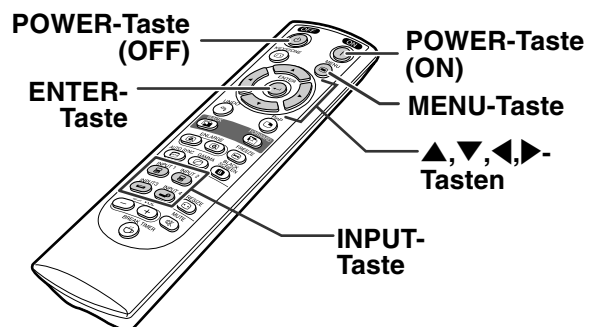
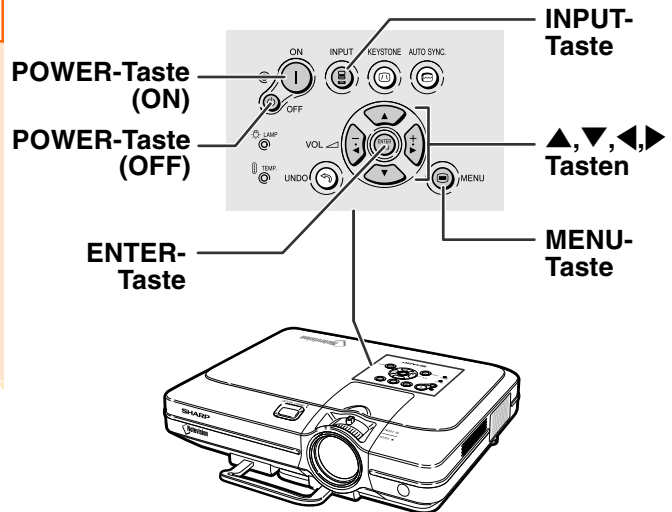

▼Schlüsselcode-Eingabefeld

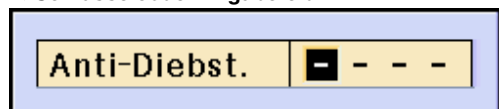

3

INPUT 1, INPUT 2, INPUT 3 oder INPUT 4 auf der Fernbedienung drücken, um die EINGANG-Betriebsart auszuwählen.

- Nachdem Sie  einmal am Projektor gedrückt haben, wählen Sie mit Hilfe der Taste  den gewünschten Eingabemodus.

Hinweis

- Wenn kein Signal empfangen wird, erscheint "KEIN SIGNAL". Wenn ein Signal empfangen wird, auf das der Projektor nicht eingestellt ist, erscheint "KEIN EINS".
- Wenn die automatische Suche eingeschaltet ist, kann der Eingangsmodus mit Signalen gewählt werden (siehe Seite 64).
- Der INPUT-Modus wird nicht angezeigt, wenn "OSD display" auf "Level A" oder "Level B" gesetzt ist (siehe Seite 65).



Über die EINGANG-Betriebsarten

EINGANG 1 EINGANG 2 (RGB/ Komponente)	Wird von Geräten, die RGB-Signale oder Komponentensignale in Verbindung mit dem RGB-Eingabeanschluss ausstrahlen, zur Bildprojektion verwendet.
EINGANG 3 (Video)	Für die Projektion von Bildern mit einem am VIDEO-Eingangsanschluss angeschlossenen Gerät.
EINGANG 4 (S-Video)	Für die Projektion von Bildern mit einem am S-VIDEO-Eingangsanschluss angeschlossenen Gerät.

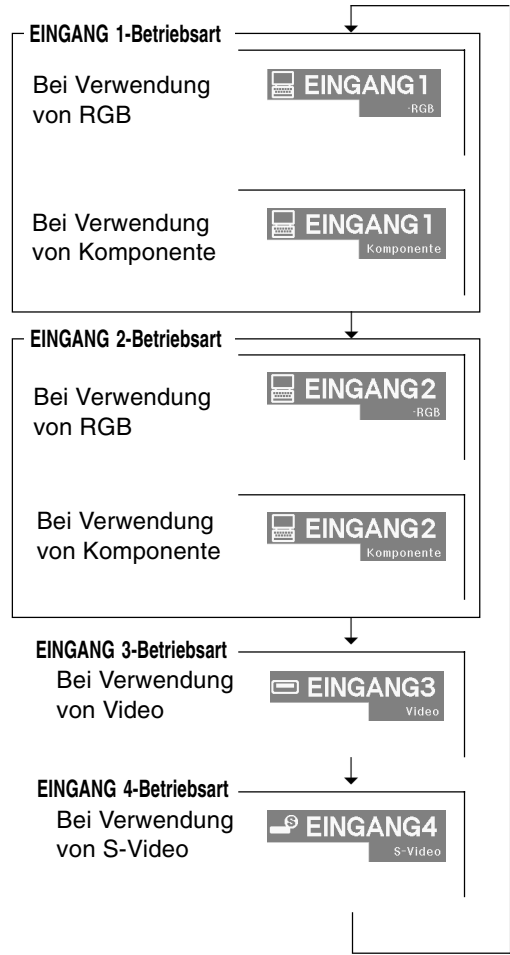







▼ Bildwandanzeige (Beispiel)



4

 oder  auf der Fernbedienung drücken, um die Lautstärke des Lautsprechers einzustellen.

Hinweis



- Durch Drücken von  wird die Lautstärke verringert.
Durch Drücken von  wird die Lautstärke erhöht.
- Die Lautstärke kann auch durch Drücken von  oder  auf dem Projektor eingestellt werden.
-  ,  auf dem Projektor funktionieren bei aktiviertem Menübildschirm wie Mauszeigertasten ( , ) .



5 Drücken Sie  zur vorübergehenden Stummschaltung.

 **Hinweis**

- Erneutes Drücken von  schaltet den Ton wieder ein.

6 Zum Ausschalten des Projektors  drücken und anschließend noch einmal  drücken, während die Bestätigungsmeldung angezeigt wird.

 **Hinweis**

- Wenn Sie  versehentlich gedrückt haben und Sie die Stromversorgung nicht ausschalten möchten, warten Sie, bis die Bestätigungsmeldung verschwindet.

 **Info**



- Das Netzkabel nicht während der Projektion oder des Kühlventilatorbetriebs abtrennen. Dies kann eine Beschädigung durch einen Anstieg der internen Temperatur hervorrufen, da auch der Kühlventilatorbetrieb stoppt.
- Wenn ein Gerät wie beispielsweise ein Verstärker angeschlossen ist, sicherstellen, dass die Stromversorgung des angeschlossenen Gerätes zuerst und danach der Projektor ausgeschaltet wird.

Auswahl der Bildschirm-Sprache

- Die Bildschirm-Sprache des Projektors kann auf Englisch, Deutsch, Spanisch, Holländisch, Französisch, Italienisch, Schwedisch, Portugiesisch, Chinesisch, Koreanisch oder Japanisch eingestellt werden.

1  drücken.

- Das Menü wird angezeigt.

2  oder  drücken, um "Sprache" auszuwählen.

STUMMSCHALTUNG

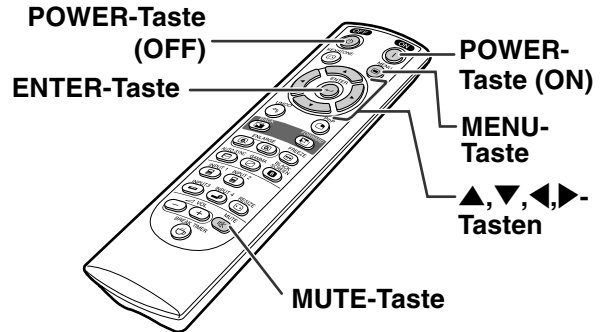

 Ausschalten?

Ja: Erneut drück. Nein: Warten

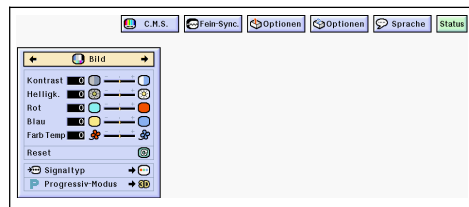

3 ▲ oder ▼ drücken, um die gewünschte Sprache auszuwählen, und dann  drücken.

4  drücken.

- Die gewünschte Sprache wird als Bildschirm-Sprache eingestellt.



Korrektur eines Trapezfehlers (Trapezverzerrungskorrektur)

Korrektur eines Trapezfehlers

Mit dieser Funktion können Trapezverzerrungen (Trapezfehler in der Bildwandanzeige) korrigiert werden.

Hinweis

- Wenn das Bild entweder von oben oder von unten in einem bestimmten Winkel auf die Bildwand projiziert wird, wird das Bild verzerrt. Die Funktion zur Korrektur der Trapezverzerrung wird als Trapezverzerrungskorrektur bezeichnet.
- Die Korrektur von Trapezfehlern kann bis zu einem Winkel von etwa ± 35 Grad durchgeführt werden.

1 KEYSTONE drücken.

- Wenn **KEYSTONE** noch einmal während der Anzeige des UMRANDUNG-, STRECKEN- oder SMART STRECKEN-Bildschirms gedrückt wird, startet die Digitale Verschiebung. Siehe Seite 39.

2 ▲, ▼, ◀ oder ▶ drücken, um die Trapezverzerrungskorrektur einzustellen.

- Falls Sie detailliertere Korrekturen vornehmen möchten, drücken Sie **ENTER**, um das Prüfmuster anzuzeigen zu lassen, und drücken Sie anschließend ▲, ▼, ◀ oder ▶, um die Einstellungen vorzunehmen.

Hinweis

- Da die Korrektur von Trapezfehlern bis zu einem Winkel von etwa ± 35 Grad durchgeführt werden kann, kann die eigentliche Bildwand bis zu diesem Winkel diagonal abweichend aufgestellt werden.
- **UNDO** drücken, um die Trapezverzerrungskorrektur abbrechen.
- Wenn kein Signal festgestellt wird, wird das Testpattern angezeigt, ohne dass **ENTER** gedrückt werden muss.

3 KEYSTONE drücken.

Hinweis

- Sie können die gleichen Einstellungen wie in der NORMAL-Betriebsart 4:3 für 16:9 verwenden.
- Während der Bildeinstellung können gerade Linien oder gezackte Bildkanten angezeigt werden.

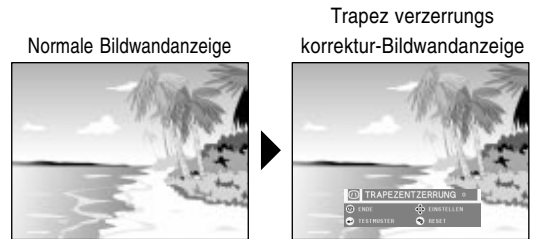
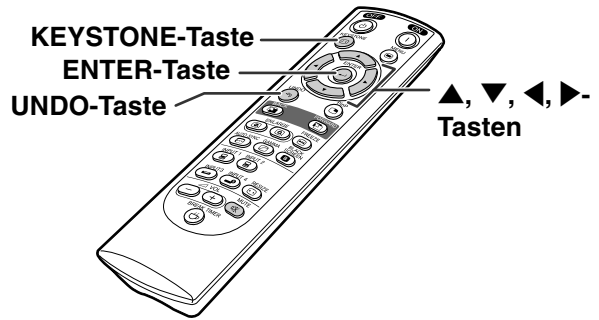

Komprimiert obere Seite.

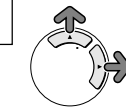

Komprimiert untere Seite.

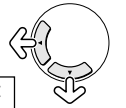

Testmuster

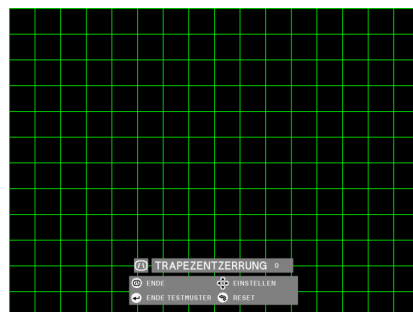

Einstellung der Digitalen Verschiebung

Diese Funktion bewegt für einfacheres Betrachten das gesamte auf dem Schirm projizierte Bild nach oben oder unten, wenn Bilder im 16:9-Format mit DVD-Playern und DTV*-Decodern projiziert werden.
* DTV ist die allgemeine Umschreibung für das neue digitale Fernsehen in den Vereinigten Staaten von Amerika.

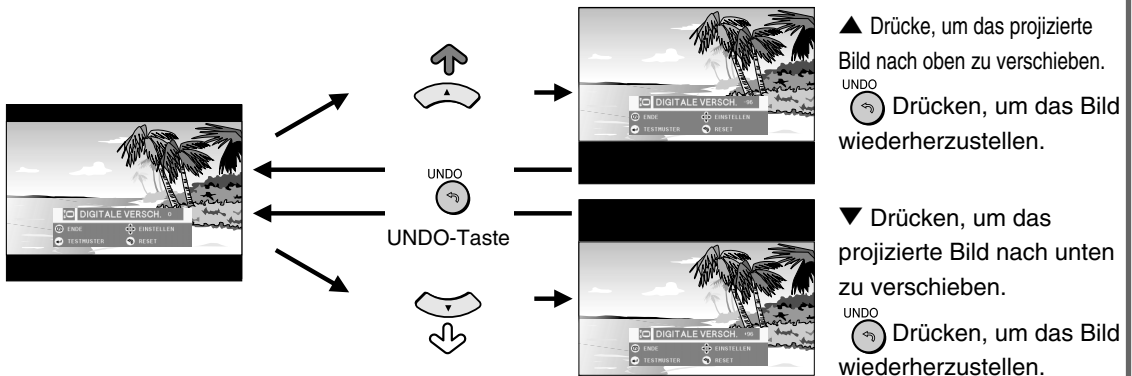

- Die Digitale Verschiebung kann beim UMRANDUNG-, STRECKEN- und SMART STRECKEN-Bildschirm aktiviert werden. Einzelheiten können der Seite 53 entnommen werden.

Punkte im Menübalken

Diese Liste zeigt die Punkt an, die im Projektor eingestellt werden können.

■ EINGANG 1 / 2-Betriebsart

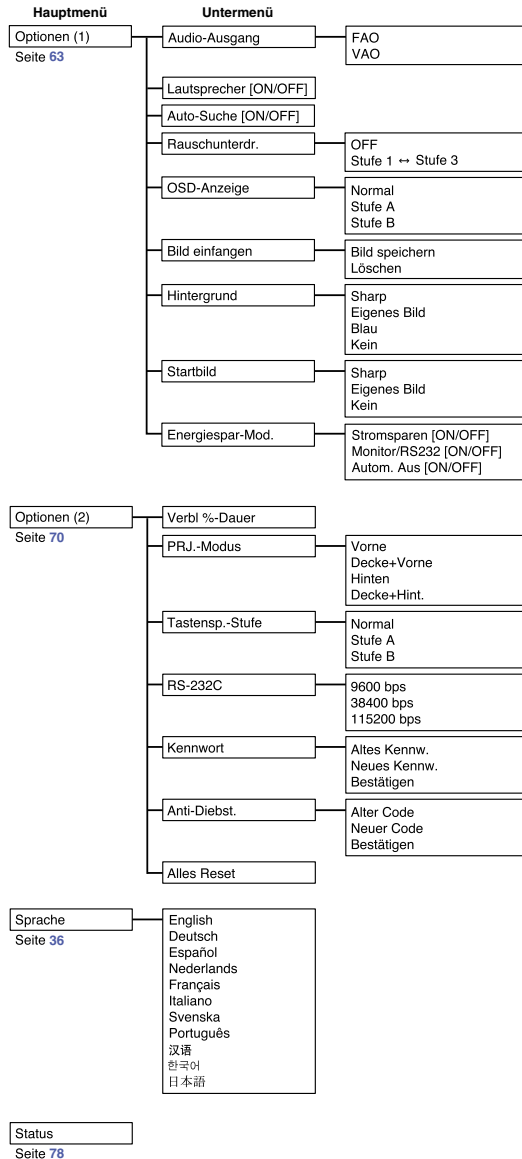
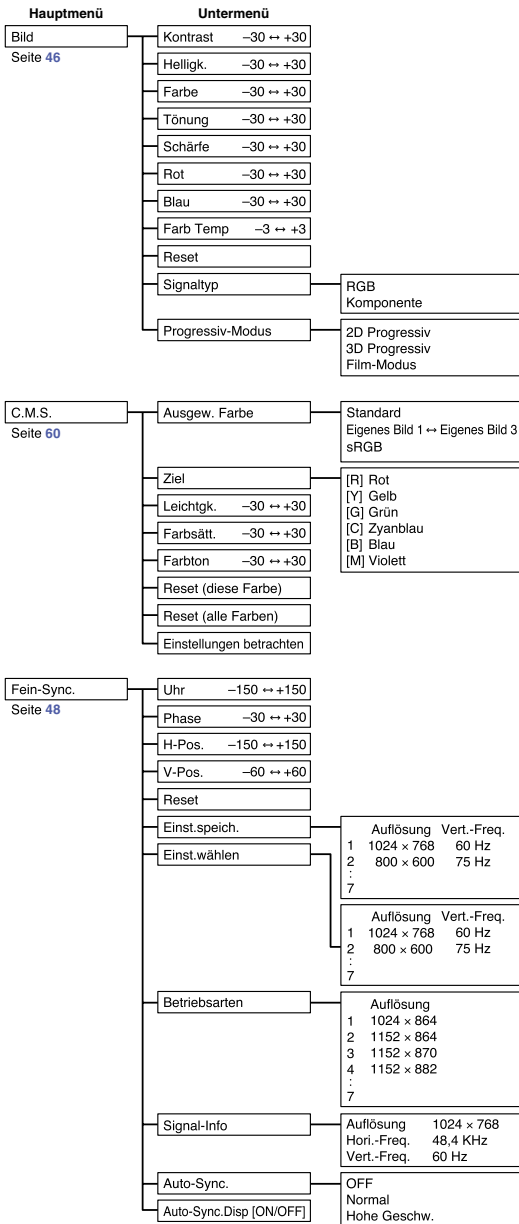

Hinweis

- Die Abbildungen für Auflösung, vertikale Frequenz und horizontale Frequenz dienen nur Beispielzwecken.
- "Color", "Tint" und "Sharp" werden nur dann unter INPUT 1 oder 2 im "Picture"-Menü angezeigt, wenn der Signaltyp auf "Component" eingestellt ist.
- Einige Punkte können nicht rückgesetzt werden, selbst wenn "Alles Reset" in den Optionen (2) ausgewählt wurde. Für Einzelheiten siehe Seite 77.

■ EINGANG 3 / 4-Betriebsart

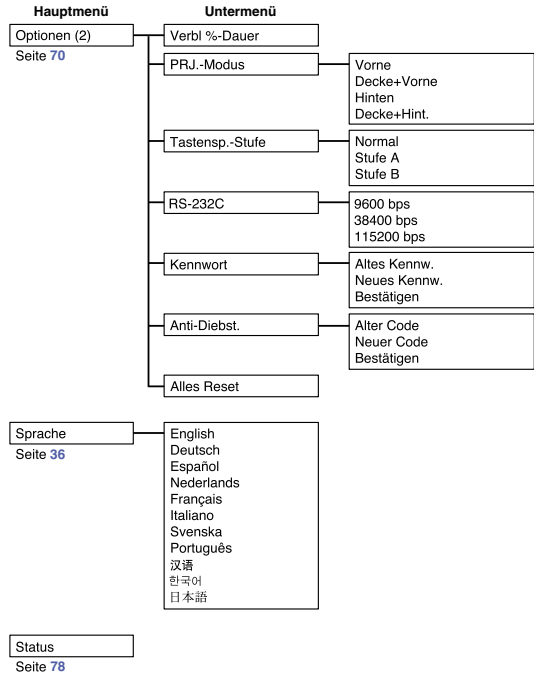
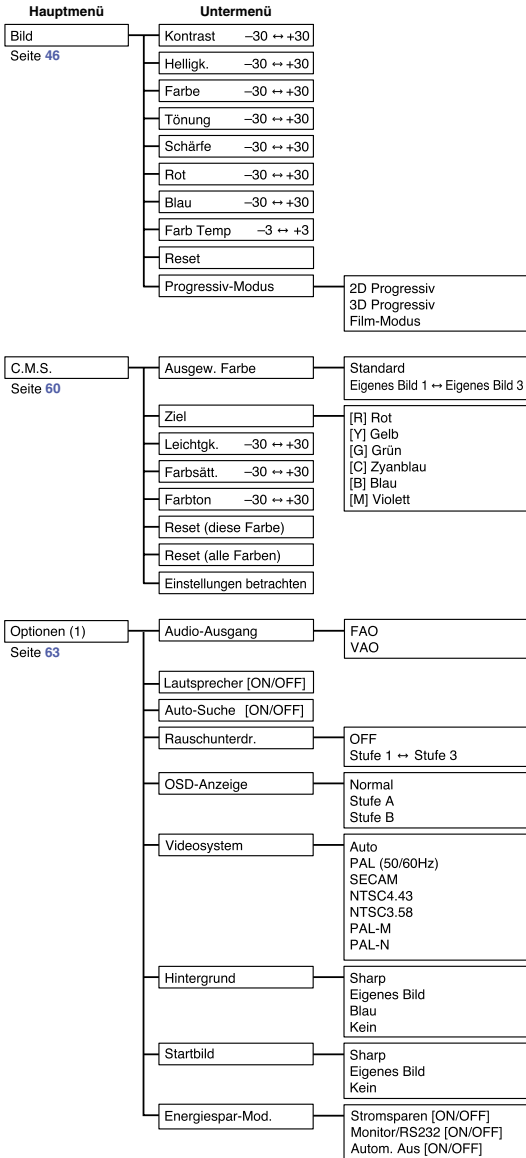

Verwendung des Menüs

Dieser Projektor ist mit zwei Menüs ausgestattet, mit denen das Bild und der Projektor eingestellt werden können.

Sie können diese Menüs vom Projektor oder von der Fernbedienung aus folgendermaßen verwenden.

Menübildschirm für den Modus INPUT 1 oder INPUT 2 RGB

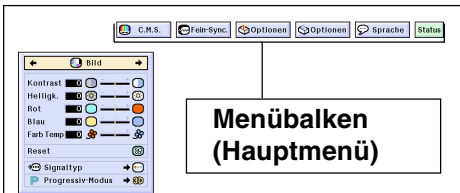

Menübildschirm für den Modus INPUT 3 oder INPUT 4

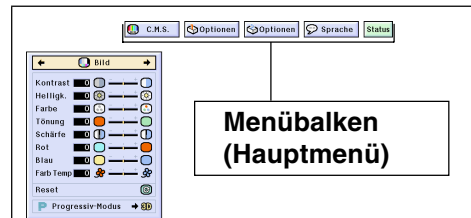

Menüoptionen (Justierungen)

1 drücken.

- Der Menübildschirm wird angezeigt.

Hinweis

- Die "Bild"-Menüanzeige für die ausgewählte Eingangsbetriebsart wird angezeigt.
- Wenn der Modus INPUT 1 oder 2 ausgewählt wurde, wird die Bildschirmanzeige unten rechts angezeigt.

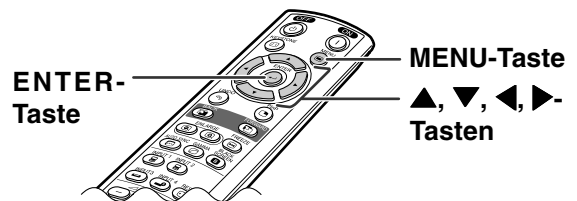
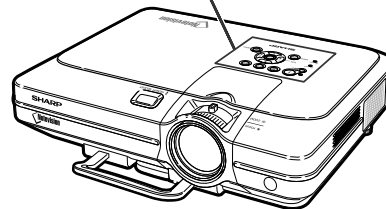
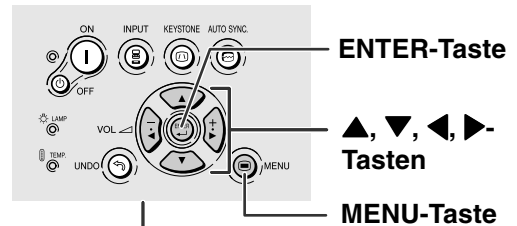

▼ Menübildschirm

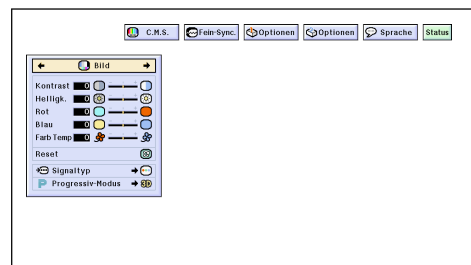

2 ◀ oder ▶ für die Wahl des Menüs drücken, das Sie einstellen möchten.

 Hinweis

- Für Einzelheiten zu den Menüs siehe die Tabellen auf Seite 40 und 41.

3 ▲ oder ▼ für die Wahl des Menüpunktes drücken, den Sie einstellen möchten.

 Hinweis

- Für die Anzeige eines einzelnen Einstellungspunktes nach Wahl des Punktes  drücken. Nur der Menübalken und der gewählte Einstellungspunkt werden angezeigt. Wenn danach ▲ oder ▼ gedrückt wird, erscheint der folgende Punkt ("Rot" kommt nach "Helligk").

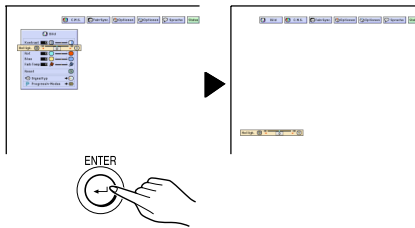

-  für die Rückkehr zum vorherigen Menü drücken.

4 ◀ oder ▶ für die Einstellung des gewählten Punktes drücken.

- Die Änderung wurde gespeichert.

5  drücken.

- Der Menübildschirm wird ausgeblendet.

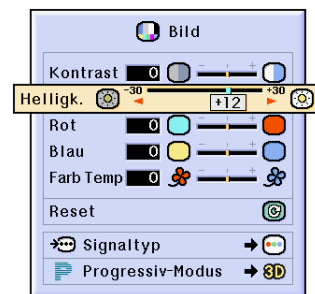
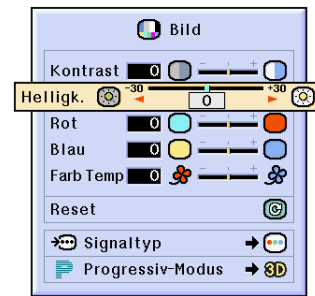
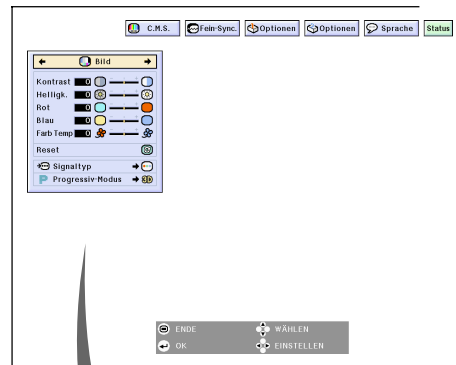

Menüoptionen (Einstellungen)

1 drücken.

- Der Menübildschirm wird angezeigt.

Hinweis

- Die "Bild"-Menüanzeige für die ausgewählte Eingangsbetriebsart wird angezeigt.
- Wenn der Modus INPUT 1 oder 2 ausgewählt wurde, wird die Bildschirmanzeige unten rechts angezeigt.



2 oder für die Wahl des Menüs drücken, das Sie einstellen möchten.

Hinweis

- Für Einzelheiten zu den Menüs siehe die Tabellen auf Seite **40** und **41**.

3 oder für die Wahl des Menüpunktes drücken, den Sie einstellen möchten.

Hinweis

-  für die Rückkehr zum vorherigen Menü drücken.
- Das Symbol in einigen Menüs mit  wählen.

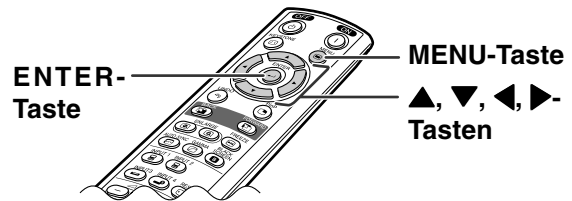
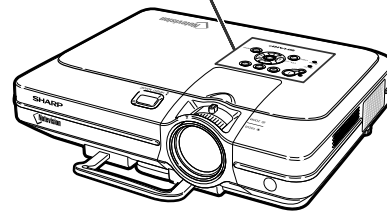
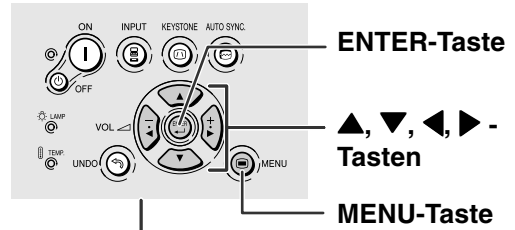

▼ Menübildschirm

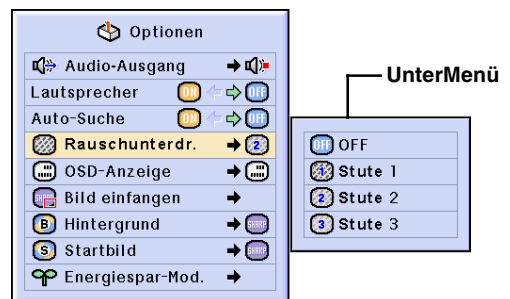
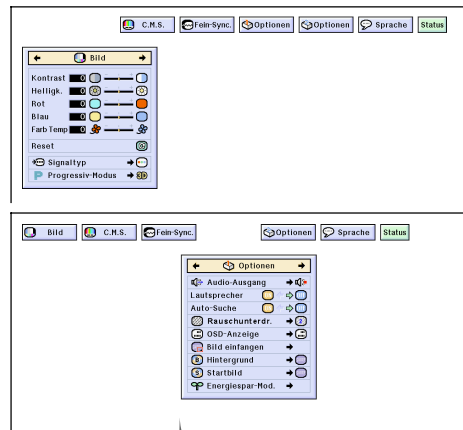

4 ► drücken.

- Der Cursor wird in das Untermenü verschoben.

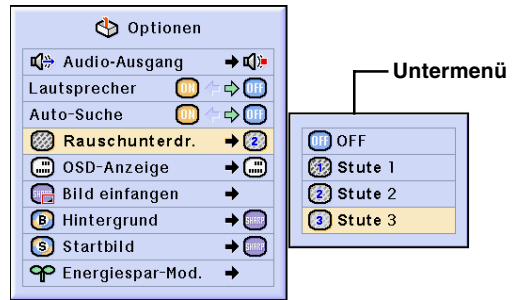

5 ▲ oder ▼ für die Wahl der Einstellung des im Untermenü angezeigten Punktes drücken.

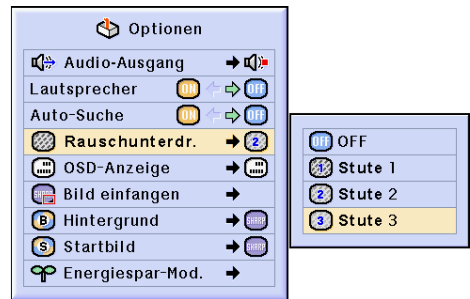

6 drücken.

- Der gewählte Punkt ist eingestellt.

Hinweis

- Bei einige Einstellungspunkten wird unter Umständen eine Bestätigungsmeldung angezeigt. Wenn ein Punkt eingestellt wird, ◀ oder ► für die Wahl von "Ja" oder "OK" drücken, anschließend  drücken.

7 drücken.

- Das Menü wird nicht mehr angezeigt.

Einstellung des Bildes

Das vom Projektor wiedergegebene Bild kann nach Wunsch mit den folgenden Bildeinstellungen eingestellt werden.

Gewählter Punkt	Beschreibung	◀ Taste	▶ Taste
Kontrast	Für das Einstellen des Kontrastpegels	Für weniger Kontrast	Für mehr Kontrast
Helligk.	Für das Einstellen der Helligkeit eines Bildes	Für weniger Helligkeit	Für mehr Helligkeit
Farbe	Für das Einstellen der Farbenintensität eines Bildes	Für weniger intensive Farben	Für stärker intensive Farben
Tönung	Für das Einstellen der Tönungen eines Bildes	Hautfarben werden violetter	Hautfarben werden grüner
Schärfe	Um die Kontur eines Bildes schärfer oder weicher zu machen	Für geringere Schärfe	Für größere Schärfe
Rot	Für das Einstellen des Rot-Pegels	Für schwächeres Rot	Für kräftigeres Rot
Blau	Für das Einstellen des Blau-Pegels	Für schwächeres Blau	Für kräftigeres Blau
Farb Temp	Für das Einstellen der Farbtemperatur eines Bildes	Verringert die Farbtemperatur für wärmere, rötliche, weißglühende Bilder.	Erhöht die Farbtemperatur für kühlere, bläuliche, Fluoreszenz-ähnliche Bilder.



Einstellung der Bild-Vorlieben

Einstellung des Bildmenüs auf der Menüanzeige.

→ Für Bedienung der Menüanzeige siehe Seite 42 bis 45.

Hinweis

- "Farbe", "Tönung" und "Schärfe" werden nicht angezeigt, wenn die EINGANG 1 oder 2-Betriebsart eingestellt wird und der "Signaltyp" "RGB" ist.
- Die Bildeinstellungen können in jeder Eingangsbetriebsart separat gespeichert werden.
- Wenn der Signaltyp unter INPUT 1 oder 2 auf "Component" gesetzt ist, kann "Sharp" eingestellt werden, sofern die Signale 480I, 480P, 540P, 580I, 580P, 720P, 1035I oder 1080I verbunden sind.
- Zum Rückstellen aller eingestellten Punkte "Reset" wählen und **ENTER** drücken.
- Wenn die Option "Ausgew. Farbe" im C.M.S.-Menü auf "sRGB" festgelegt ist, können "Rot", "Blau" und "Farb Temp" nicht eingestellt werden.

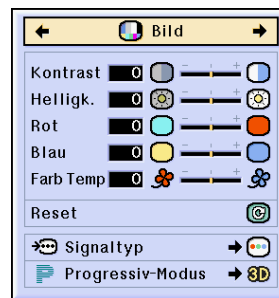

Wahl des Signaltyps

Mit dieser Funktion kann der Eingangssignaltyp RGB oder Komponente für den EINGANG 1 oder 2 gewählt werden.

"Signaltyp" im "Bild"-Menü auswählen auf der Menüanzeige.

→ Für Bedienung der Menüanzeige siehe Seite 42 bis 45.

Hinweis

- **RGB**
Einstellen, wenn RGB-Signale empfangen werden.
- **Komponente**
Einstellen, wenn Komponenten-signale empfangen werden.

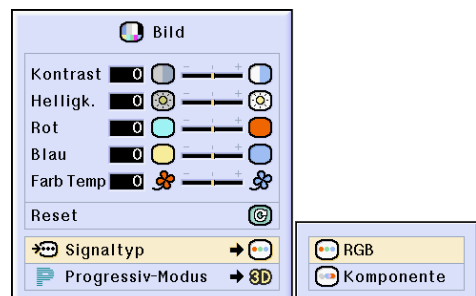

Progressiv-Modus

Mit dieser Funktion kann die Progressiv-Anzeige eines Videosignals gewählt werden. Mit der Progressiv-Anzeige wird ein besseres Videobild projiziert.

“Progressiv-Modus” im “Bild”-Menü auswählen auf der Menüanzeige.

→ Für Bedienung der Menüanzeige siehe Seite 42 bis 45.

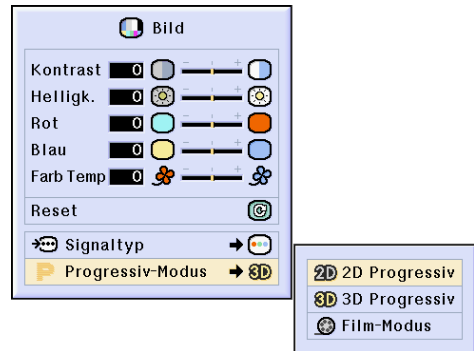

Hinweis

-  2D Progressiv

Diese Funktion kann für die Wiedergabe von sich schnell bewegenden Bildern wie beim Sport oder bei Actionfilmen verwendet werden. Diese Betriebsart optimiert das Bild in einem angezeigten Rahmen.

-  3D Progressiv

Diese Funktion kann für die bessere Wiedergabe von sich relativ langsam bewegenden Bildern wie in einem Fernsehstück oder einer Dokumentation verwendet werden.

Diese Betriebsart optimiert das Bild, indem sie die Bewegungen einer Reihe von vorherigen und folgenden Rahmen abschätzt.

-  Film-Modus

Klare Wiedergabe einer Filmquelle. Zeigt das optimierte Bild eines Films an, der mit 3-2-Pull-Down-Enhancement (NTSC und PAL60Hz) oder 2-2-Pull-Down-Enhancement (PAL50Hz und SECAM) in Bilder des Progressiv-Modus umgewandelt wird.

* Die Filmquelle ist eine digitale Videoaufnahme, wobei das Original mit 24 Rahmen/Sekunde codiert ist. Der Projektor kann diese Filmquelle in ein Progressiv-Video mit 60 Rahmen/Sekunde durch NTSC und PAL60Hz oder mit 50 Rahmen/Sekunde durch PAL50Hz und SECAM konvertieren, um ein scharfes Bild wiederzugeben.

- Bei Verwendung von Progressiv-Eingängen werden diese Eingänge direkt in 2DProgressiv, 3DProgressiv wiedergegeben und der Film-Modus kann nicht eingestellt werden. Diese Betriebsarten können mit von 1080I abweichenden Zeilensprung-Signalen eingestellt werden.

- Selbst wenn die 3DProgressiv-Betriebsart auf NTSC oder PAL60Hz eingestellt wurde, wird 3-2-Pull-Down-Enhancement automatisch aktiviert, wenn die Filmquelle eingegeben wurde.

- In PAL50Hz oder SECAM wird 2-2-Pull-Down-Enhancement nur im Film-Modus aktiviert, wenn die Filmquelle eingegeben wurde.

Einstellung der Computer-Bilder

Die Fein-Sync.-Funktion verwenden, wenn Unregelmäßigkeiten wie vertikale Streifen oder Flimmern auf der Bildwand auftreten.

Gewählter Punkt	Beschreibung
Uhr	Stellt vertikales Rauschen ein.
Phase	Stellt horizontales Rauschen ein (ähnlich wie beim Spurabgleich bei Ihrem Videorecorder).
H-Pos.	Zentriert das Bild auf der Bildwand, indem es nach links oder rechts bewegt wird.
V-Pos.	Zentriert das Bild auf der Bildwand, indem es nach oben oder unten bewegt wird.



Wenn Auto-Sync. auf OFF gestellt ist

Wenn "Auto-Sync" auf "OFF" gestellt ist, können Interferenzen wie Flimmern oder vertikale Streifen auftreten, falls Karo-Muster oder vertikale Streifen angezeigt werden. Sollte dies geschehen, "Uhr", "Phase", "H-Pos." und "V-Pos." für ein optimales Bild einstellen.

"Uhr", "Phase", "H-Pos." oder "V-Pos."-Menü auswählen auf der Menüanzeige.

→ Für Bedienung der Menüanzeige siehe Seite 42 bis 45.

Hinweis

- Computerbild-Einstellungen können einfach durch Drücken von  durchgeführt werden. Siehe Seite 50 für Einzelheiten.

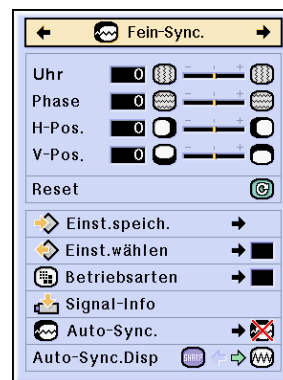

Speichern der Einstellungen

Dieser Projektor kann bis zu sieben Einstellungen für die Verwendung mit verschiedenen Computern speichern.

"Einst. speich." im "Fein-Sync."-Menü auswählen auf der Menüanzeige.

→ Für Bedienung der Menüanzeige siehe Seite 42 bis 45.

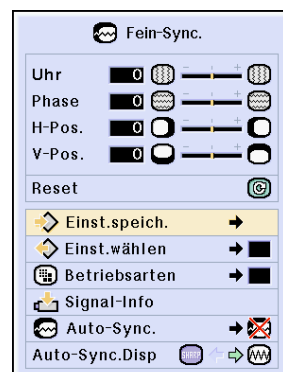

	Auflösung	Vert.-Freq.
1	1024 × 768	60 Hz
2		
3		
4		
5		
6		
7		

Wahl der Einstellungen

Auf die in diesem Projektor gespeicherten Einstellungen kann auf einfache Weise zugegriffen werden.

“Einst. wählen” im “Fein-Sync.”-Menü auswählen auf der Menüanzeige.

→ Für Bedienung der Menüanzeige siehe Seite 42 bis 45.

Hinweis

- Falls eine Speicherposition nicht belegt wurde, werden die Einstellungen für Auflösung und Frequenz nicht angezeigt.
- Wenn eine gespeicherte Einstellung mit “Einst. wählen” ausgewählt wird, können Sie den Projektor mit den gespeicherten Einstellungen verwenden.

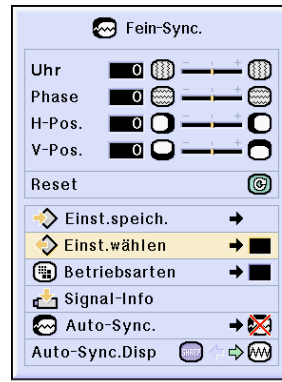

	Auflösung	Vert.-Freq.
1	1024 X 768	60 Hz
2		
3		
4		
5		
6		
7		

Einstellung einer besonderen Betriebsart

Normalerweise wird die Art des Eingangssignals erkannt und automatisch die dafür geeignete Auflösungs-Betriebsart eingestellt. Bei einigen Signalen sollte die optimale Auflösungs-Betriebsart in “Betriebsarten” des “Fein-Sync.”-Menüs gewählt werden, um der Anzeige-Betriebsart des Computers zu entsprechen.

Die Auflösung durch Wahl von “Betriebsarten” im “Fein-Sync.”-Menü einstellen auf der Menüanzeige.

→ Für Bedienung der Menüanzeige siehe Seite 42 bis 45.

Hinweis

- Die Wiedergabe von Computer-Mustern, bei denen jede zweite Zeile wiederholt wird (horizontale Streifen), sollte vermieden werden. (Durch Auftreten von Flimmern kann das Betrachten erschwert werden.)
- Wenn ein DVD-Player oder ein Digital-Videogerät angeschlossen wird, 480P als Eingangssignal auswählen.
- Siehe den unten stehenden Abschnitt “Prüfung des Eingangssignals” für Informationen über das gegenwärtig eingestellte Eingangssignal.



	Auflösung
1	640 X 480
2	720 X 480
3	480P
4	
5	
6	
7	

Prüfung des Eingangssignals

Diese Funktion kann zur Überprüfung des gegenwärtigen Eingangssignals verwendet werden.

“Signal-Info” im “Fein Sync”-Menü auswählen auf der Menüanzeige.

→ Für Bedienung der Menüanzeige siehe Seite 42 bis 45.

Hinweis

- Der Projektor zeigt die Anzahl der von audiovisuellen Geräten (z. B. DVD-Player oder Digital Video) empfangenen, gescannten Zeilen an.

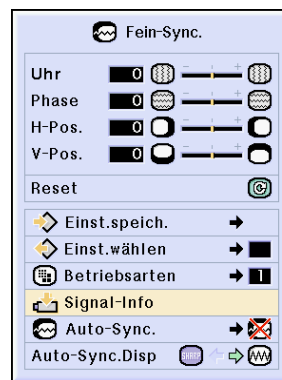

Auflösung	1024 X 768
Hori.-Freq.	48.2 kHz
Vert.-Freq.	60 Hz

Einstellung von Auto-Sync.

Für die automatische Einstellung eines Computerbildes.

“Auto-Sync.” im “Fein-Sync.”-Menü auswählen auf der Menüanzeige.
→ Für Bedienung der Menüanzeige siehe Seite 42 bis 45.

Hinweis

Bei Einstellung auf “Normal” oder “Hohe Geschw.”:

- Die Auto-Sync.-Einstellung wird nach Einschalten des Projektors oder nach Ändern der Eingänge durchgeführt, wenn ein Computer angeschlossen ist.

Die Einstellungen sollten manuell durchgeführt werden:

- Wenn mit der Auto-Sync.-Einstellung kein optimales Bild erzielt werden kann. Siehe Seite 48.
- Die Auto-Sync.-Einstellung kann je nach Bild des am Projektor angeschlossenen Computers einige Zeit in Anspruch nehmen.
- Wenn “Auto-Sync.” auf “OFF” oder “Hohe Geschw.” gestellt wird, und falls ^{AUTO SYNC} gedrückt wird, wird Auto-Sync. mit “Hohe Geschw.” ausgeführt. Falls die Taste innerhalb einer Minute noch einmal gedrückt wird, wird Auto-Sync. in der “Normal” Betriebsart ausgeführt.

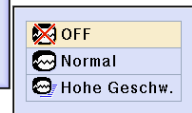
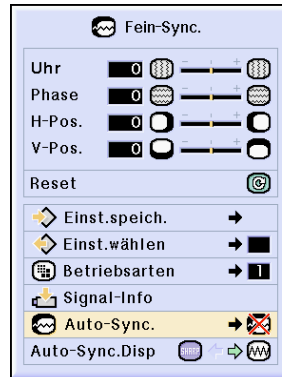

Bildschirmanzeige während Auto Sync

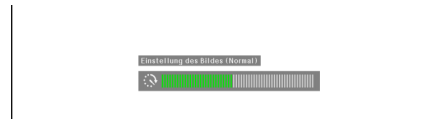

AUTO SYNC-Taste

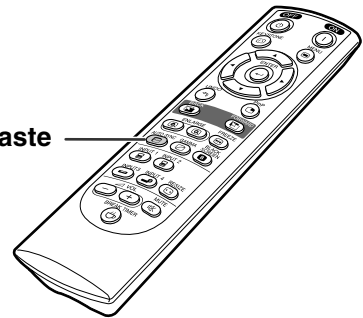

Anzeigefunktion von Auto-Sync.

Für die Einstellung der Anzeige, die während der Auto-Sync. angezeigt wird.

“Auto-Sync. -Disp” im “Fein-Sync”-Menü auswählen auf der Menüanzeige.
→ Für Bedienung der Menüanzeige siehe Seite 42 bis 45.

Hinweis

- Das als Hintergrundbild eingestellte Bild wird projiziert.
- Das eingestellte Computerbild erscheint.

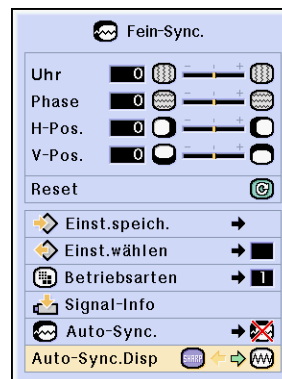

Einfach zu verwendende Funktionen





Wahl der Bildanzeige-Betriebsart

Mit dieser Funktion kann die Bildanzeige-Betriebsart zur Verbesserung des eingegebenen Bildes modifiziert oder individuell eingestellt werden. Je nach Eingangssignal kann ein Bild im Format "NORMAL", "VOLL", "PUNKT FÜR PUNKT", "UMRANDUNG", "STRECKEN" oder "SMART STRECKEN" gewählt werden.

Umschalten der Bildanzeige mit Hilfe der unterschiedlichen Eingangssignale

RESIZE

 drücken.

- Bei jedem Drücken von  schaltet sich die Anzeige wie auf Seite 52 und 53 dargestellt um.

Info

- In der Punkt für Punkt-Betriebsart werden die Bilder in der Originalauflösung angezeigt; deshalb werden sie nicht vergrößert.
- Wenn "GRÖSSE ÄNDERN" auf der Bildwand angezeigt wird,  drücken, um zum Standardbild zurückzukehren.

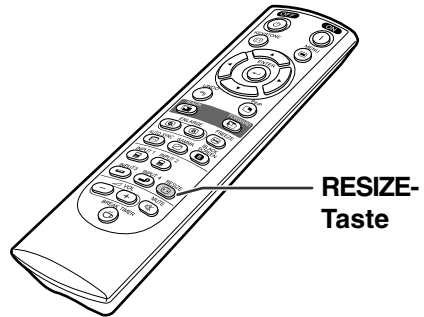

Bildschirmanzeige der Bildanzeige-Betriebsart



COMPUTER

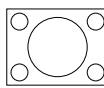
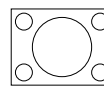
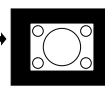
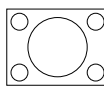
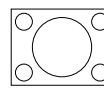
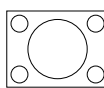
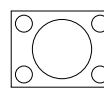
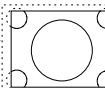
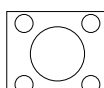
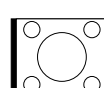
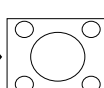
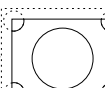

		NORMAL	VOLL	PUNKT FÜR PUNKT
4:3-Bildseitenverhältnis	SVGA (800 × 600)	800 × 600	—	—
	XGA (1024 × 768)	800 × 600	—	1024 × 768
	SXGA (1280 × 960)	800 × 600	—	1280 × 960
	SXGA+ (1400 × 1050)	800 × 600	—	1400 × 1050
Andere Bildseitenverhältnisse	SXGA (1280 × 1024)	750 × 600	800 × 600	1280 × 1024

- "NORMAL" ist fest eingestellt, wenn SVGA-Signale (800 × 600) eingegeben werden.

Eingangssignal		Ausgabe der Bildwandanzeige		
		NORMAL <small>Projiziert eine volle Bildwandanzeige, während das Bildseitenverhältnis beibehalten wird.</small>	VOLL <small>Projiziert eine volle Bildwandanzeige, während das Bildseitenverhältnis ignoriert wird.</small>	PUNKT FÜR PUNKT <small>Projiziert das Originalauflösungssignal des Bildes.</small>
Auflösung geringer als SVGA	 4:3-Bildseitenverhältnis		—	
SVGA	 4:3-Bildseitenverhältnis		—	—
Auflösung höher als SVGA	 4:3-Bildseitenverhältnis		—	
SXGA (1280 × 1024)				

		NORMAL	VOLL	UMRANDUNG	STRECKEN	SMART STRECKEN
480I, 480P, 580I, 580P, NTSC, PAL, SECAM	4:3-Bildseitenverhältnis, Letterbox, Verschmälern	800 × 600	—	600 × 450*	800 × 450*	800 × 450*
540P	16:9-Bildseitenverhältnis	—	800 × 600	—		—
720P, 1035I, 1080I	16:9-Bildseitenverhältnis	—	—	—	—	—

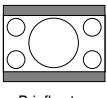
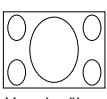
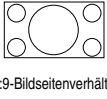
- Wenn 720P-, 1035I oder 1080I-Signale eingegeben werden, ist die Grundeinstellung "STRECKEN".
- * Die Funktion für Digitale Verschiebung kann mit diesen Bildern verwendet werden.

Eingangssignal		Ausgabe der Bildwandanzeige				
		NORMAL <small>Projiziert eine volle Bildwandanzeige.</small>	VOLL <small>Projiziert den Mittelteil auf einen 4:3 Bildschirm, indem dieses um das 1,3-fache in horizontaler Richtung vergrößert wird.</small>	UMRANDUNG <small>Projiziert ein 4:3-Bild vollständig gestreckt (die Bildanzeige in der folgenden Spalte).</small>	STRECKEN <small>Projiziert ein 16:9-Bild über die gesamte Bildwand (schwarzer Balken oben/ unten).</small>	SMART STRECKEN <small>Projiziert das Bild auf einem 16:9-Bildschirm, indem nur die Umgebungsbereiche vergrößert werden und das 4:3-Format in der Bildmitte aufrechterhalten bleibt.</small>
480I, 480P, 580I, 580P, NTSC, PAL, SECAM	 4:3 Bildseitenverhältnis		—			
	 Briefkasten		—			
	 Verschmälern		—			
540P	 16:9-Bildseitenverhältnis	—		—		—
	 16:9-Bildseitenverhältnis (4:3 Seitenverhältnis auf 16:9 Bildschirm)	—		—		—
720P, 1035I, 1080I	 16:9-Bildseitenverhältnis	—	—	—		—

Anzeige eines Standbildes

Mit dieser Funktion kann ein bewegtes Bild sofort als Standbild angezeigt werden. Diese Funktion kann verwendet werden, wenn ein Standbild von einem Computer- oder Videobild gezeigt werden soll und mehr Zeit für die Erklärung benötigt wird.

Ein bewegtes Bild als Standbild anzeigen

1

FREEZE



drücken.

- Das projizierte Bild wird als Standbild angezeigt.

2

FREEZE



noch einmal drücken, um zum bewegten Bild des gegenwärtig angeschlossenen Gerätes zurückzukehren.



▼Bildwandanzeige

EINFRIEREN AN



EINFRIEREN AUS

Vergrößerung eines bestimmten Bildteiles

Mit dieser Funktion kann ein bestimmter Bildteil vergrößert werden. Diese Funktion ist besonders nützlich, wenn ein bestimmter Bildteil angezeigt werden soll.





Anzeige einer Vergrößerung des Bildteils

1 drücken.

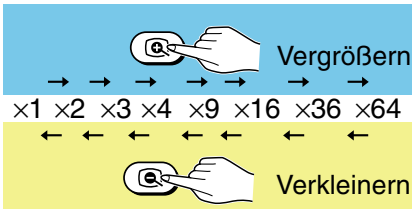
- Vergrößert das Bild.
- Durch Drücken von  oder  wird das projizierte Bild vergrößert oder verkleinert.

Hinweis



- Sie können die Position des vergrößerten Bildes mit , , , oder  ändern.
- Falls ein Bild mit einer Auflösung höher als XGA angezeigt wird, kann "x2" und "x3" nicht gewählt werden.

2 drücken, um den Betrieb zu stoppen; danach kehrt der Abbildungsmaßstab auf $\times 1$ zurück.

Hinweis

- In den folgenden Fällen kehrt das Bild zurück zum normalen Format ($\times 1$):
- Wenn die Eingangs-Betriebsart geändert wird.
 - Wenn  gedrückt wurde.
 - Wenn das Eingangssignal geändert wird.
 - Wenn die Eingangssignal-Auflösung und die Auffrischungsrate (Vertikale Frequenz) geändert werden.

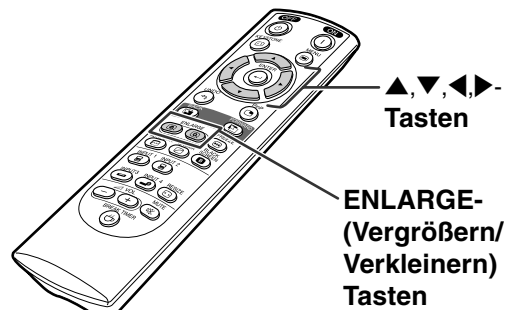

▼ Bildwandanzeige

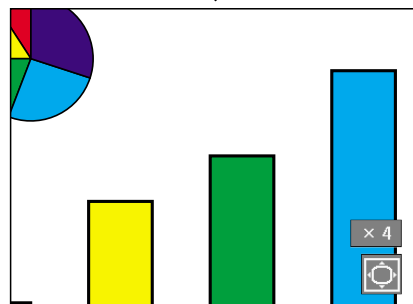
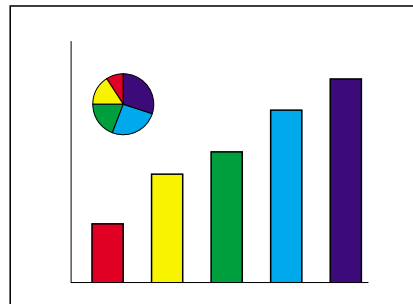

Gamma-Korrektur-Funktion

Gamma ist eine Verbesserungsfunktion für die Bildqualität, die ein deutlicheres Bild durch Aufhellen der dunklen und weniger sichtbaren Bildteile bietet, ohne dass die Helligkeit der helleren Bildteile beeinflusst wird.

Wenn Aufnahmen mit häufigen dunklen Szenen wiedergegeben werden, z. B. ein Film oder Konzert, oder wenn die Aufnahme in einem hellen Raum wiedergegeben wird, können mit dieser Funktion die dunklen Szenen aufgehellt und dadurch dem Bild eine größere Tiefe gegeben werden.

Eingestellte Betriebsart	Beschreibung
STANDARD	Für Standardbild
PRÄSENTATION	Hellt dunklere Bildteile für bessere Präsentationen auf.
KINO	Gibt den dunkleren Bildteilen für ein aufregenderes Kinoerlebnis mehr Tiefe.
EIGENES BILD	Gestattet Ihnen die Einstellung des Gammawertes unter Verwendung der fortschrittlichen Präsentationssoftware von Sharp.

Einstellung der Gamma-Korrektur

1 drücken.

- Jedesmal, wenn  gedrückt wird, wird der Gamma-Pegel zwischen den verschiedenen Gamma-Betriebsarten umgeschaltet.

2 Je nach Eingangs-Modus und-Signal können Sie durch Drücken von während der Anzeige von "GAMMA" in den jeweiligen Gamma-Betriebsart zurückkehren.

Hinweis

- Wenn im C.M.S.-Menü die Option "Color Selected" auf "sRGB" gesetzt ist, kann der Gamma-Modus über INPUT 1 oder INPUT 2 nicht verwendet werden.

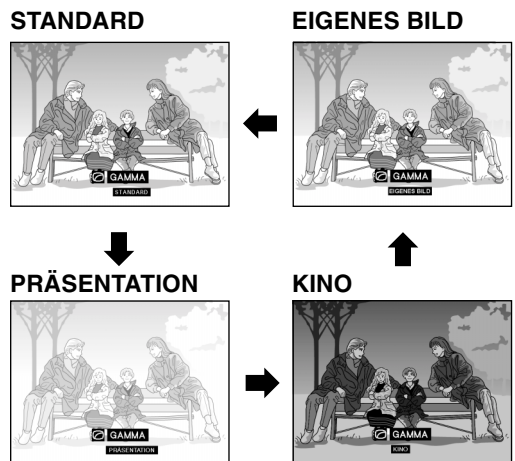
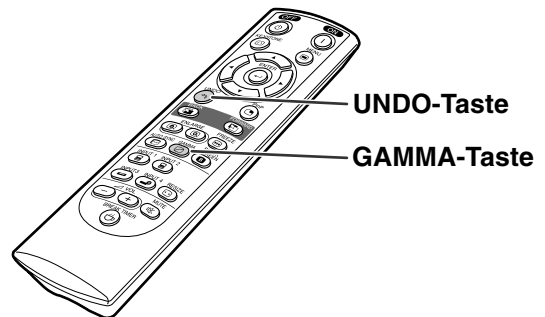







Anzeige von Doppelbildern (Bild in Bild)

Die Funktion Bild in Bild erlaubt die Wiedergabe von Doppelbildern auf der gleichen Bildwand. Der Bildeingang von EINGANG 3 oder 4 kann als eingefügtes Bild in das Hauptbild von EINGANG 1 oder 2 wiedergegeben werden.

Anzeige des eingefügten Bildes

1  drücken.

2  oder  auf der Fernbedienung oder  am Projektor drücken, um das Bild im eingefügten Bild umzuschalten.

3 , ,  oder  drücken, um die Position des eingefügten Bildes festzulegen.

-  drücken, um Bewegungen des Rahmens zu stoppen oder um den Rahmen auszuschalten.

4  drücken, um das eingesetzte Bild zu verschieben.

- Das eingesetzte Bild wird zum eingesetzten Bildrahmen verschoben.

Hinweis

- Das eingefügte Bild kann nur als gemischtes Video- (NTSC/PAL/SECAM) oder S-Video-Signal angezeigt werden.
- Die Standbild-Funktion kann nur mit dem eingefügten Bild verwendet werden, wenn die Bild in Bild-Betriebsart aktiviert ist.

Wenn das am EINGANG 1 oder 2 eingegangene Signal wie folgt ist, funktioniert die Bild in Bild-Betriebsart nicht:

- Mit einer Auflösung, die SXGA übersteigt.
- Wenn das Eingangssignal 480I, 480P, 540P, 580I, 580P, 720P, 1035I oder 1080I ist.
- Wenn das Eingangssignal mit Hilfe von RGB-Signalen in die Zeilensprung-Betriebsart geändert wurde.
- Wenn die Bildanzeige-Betriebsart auf "PUNKT FÜR PUNKT" eingestellt ist.
- Wenn keine Signale zu EINGANG 1 oder 2 gesendet werden oder wenn die Auflösung oder die Auffrischungsrate (Vertikale Frequenz) geändert wird.

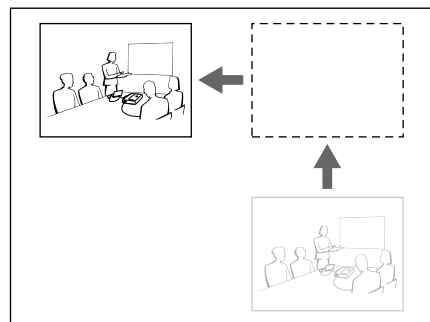
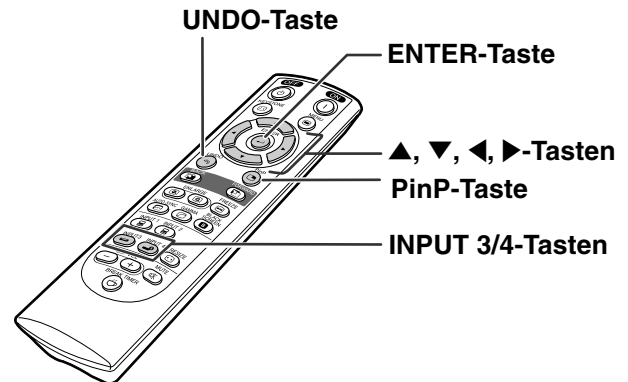

Blackscreen-Funktion

Mit Hilfe dieser Funktion wird ein schwarzer Bildschirm angezeigt.

Schwarzes Ausblenden des projizierten Bildes

1 Drücken Sie .

- Der Bildschirm wird schwarz und "BLACK SCREEN" wird angezeigt.

2 Erneutes Drücken auf  führt zum vorangegangenen Bild zurück.

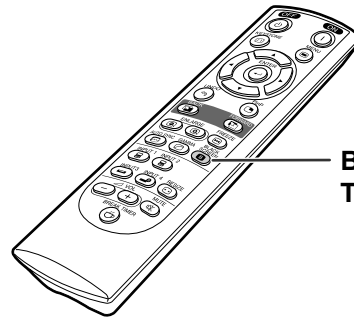

BLACK SCREEN-Taste

▼ Das projizierte Bild

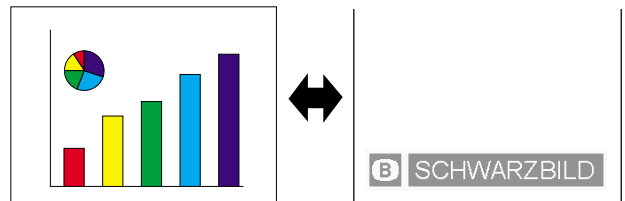

Anzeige des Pausen-Timers

Mit Hilfe dieser Funktion kann die verbleibende Pausenzeit der Sitzung angezeigt werden.

Anzeige und Einstellung des Pausen-Timers

1 Drücken Sie ^{BREAK TIMER} . Der Pausen-Timer beginnt von 5 Minuten zurück zu zählen.

2 Wenn  angezeigt wird, **▲**, **▼**, **◀** oder **▶** zur Einstellung des Pausen-Timers drücken.

- Sie können zwischen 1 und 60 Minuten (in 1-Minuten-Einheiten) wählen.
- Der Pausen-Timer beginnt zurück zu zählen sobald **▲**, **▼**, **◀** oder **▶** gedrückt wird.

3 Drücken Sie ^{UNDO} , um den Pausen-Timer auszuschalten.

Hinweis

- Während des Pausen-Timer-Betriebs wird die Automatisch aus-Option vorübergehend deaktiviert. Der Projektor schaltet sich automatisch aus sofern der Pausen-Timer abgelaufen ist und für mehr als 15 Minuten kein Eingabesignal empfangen wird.
- Der Pausen-Timer wird auf dem Startbild angezeigt. Um die Bildwandanzeige während des Pausen-Timer-Betriebes zu ändern, die "Startbild"-Einstellung ändern (siehe Seite 68).

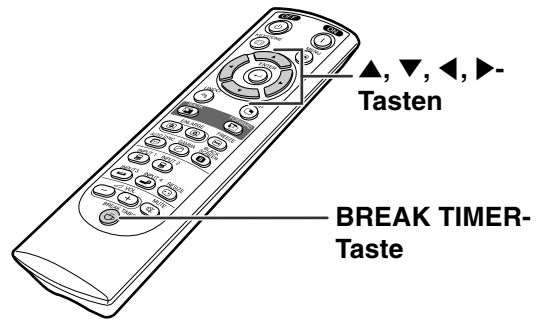

▼ Bildwandanzeige



C. M. S. (Color Management System - Farbverwaltungssystem)

Mit Hilfe dieser Funktion können die Farbcharakteristika von sechs Farben (R: Rot, Y: Gelb, G: Grün, C: Zyanblau, B: Blau, M: Violett) individuell verändert werden.



Auswählen des Farbproduktionsmodus

“Ausgew.Farbe” im “C. M. S.”-Menü auswählen auf der Menüanzeige.
→ Für Bedienung der Menüanzeige siehe Seite 42 bis 45.

Hinweis

- Nähere Informationen zur sRGB-Funktion finden Sie unter “<http://www.srgb.com/>”.
- Wenn im “Picture”-Menü der Signaltyp “Component” ausgewählt wurde, können im C.M.S.-Menü “sRGB” nicht als Farbe ausgewählt werden.
- Wenn “sRGB” ausgewählt wurde,
 - Die Gamma-Korrektur kann nicht gesetzt werden.
 - Unter “Picture” können “Red”, “Blue” oder “CLR Temp” nicht verändert werden.
- Falls Sie “Standard” oder “sRGB” für “Ausgew. Farbe” wählen, können andere Einträge (z.B. Ziel) nicht eingestellt werden.

Info

- Wenn “sRGB” ausgewählt wurde, kann das projizierte Bild dunkler werden. Dies ist keine Funktionsstörung.

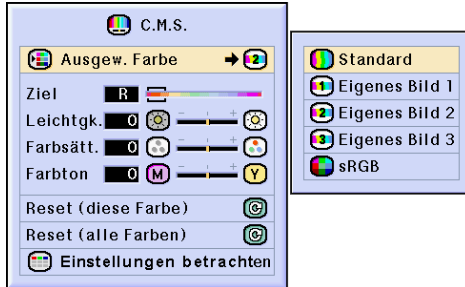

Ausgewähltes Objekt	Beschreibung
Standard	Sharp Standardeinstellung
Eigenes 1-3	“Leichtgk.”, “Farbsätt.” und “Farbton” können für jede der sechs Farben eingestellt werden.
sRGB	Der Modus wechselt zu sRGB

Auswählen der Zielfarbe

“Ziel” im “C. M. S.”-Menü auswählen auf der Menüanzeige.
→ Für Bedienung der Menüanzeige siehe Seite 42 bis 45.

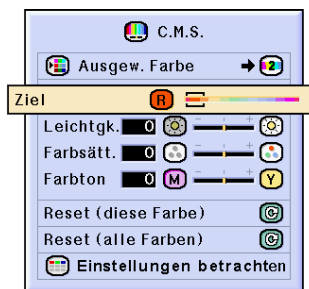

R	Rot	C	Zyanblau
Y	Gelb	B	Blau
G	Grün	M	Violett

Helligkeit der Zielfarbe einstellen

“Leichtgk.” im “C. M. S.”-Menü auswählen auf der Menüanzeige.

→ Für Bedienung der Menüanzeige siehe Seite 42 bis 45.

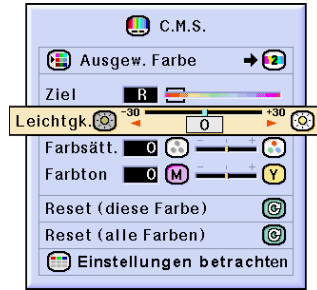

Den chromatischen Wert der Zielfarbe auswählen

“Farbsätt.” im “C. M. S.”-Menü auswählen auf der Menüanzeige.

→ Für Bedienung der Menüanzeige siehe Seite 42 bis 45.

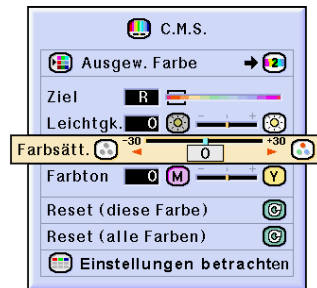

Den Farbton der Zielfarbe auswählen

“Farbton” im “C. M. S.”-Menü auswählen auf der Menüanzeige.

→ Für Bedienung der Menüanzeige siehe Seite 42 bis 45.

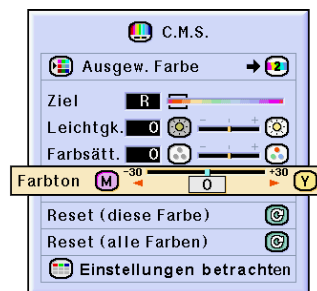

Zurücksetzen der benutzerdefinierten Einstellungen

“Reset (diese Farbe)” oder “Reset (alle Farben)” im “C. M. S.”-Menü auswählen auf der Menüanzeige.

→ Für Bedienung der Menüanzeige siehe Seite 42 bis 45.

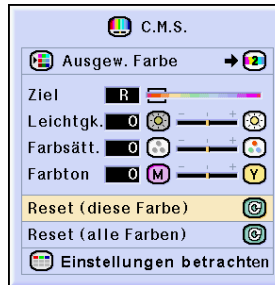

Ausgewähltes Objekt	Beschreibung
Reset (diese Farbe)	“Leichtgk.”, “Farbsätt.” und “Farbton” der als “Ziel” gewählten Farbe werden zurückgesetzt.
Reset (alle Farben)	“Leichtgk.”, “Farbsätt.” und “Farbton” aller Farben werden zurückgesetzt.

Überblick aller Farbeinstellungen

“Einstellungen betrachten” im “C. M. S.”-Menü auswählen auf der Menüanzeige

→ Für Bedienung der Menüanzeige siehe Seite 42 bis 45.

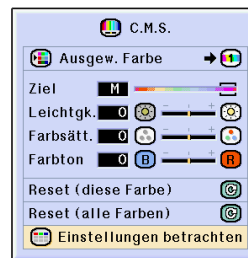

	R	Y	G	C	B	M
Leichtgk.	0	0	0	0	0	0
Farbsätt.	0	0	0	0	0	0
Farbton	0	0	0	0	0	0

Audioausgabetyp festlegen

Mit Hilfe dieser Funktion können Sie den Audioausgabetyp festlegen.

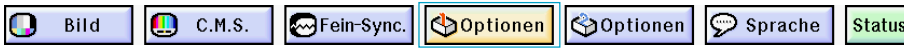

Ausgewähltes objekt	Beschreibung
FAO (Festgelegte Audioausgabe)	Audioausgabe variiert nicht in Verbindung mit der Lautstärke des Ausgabeprojektors.
VAO (Variable Audioausgabe)	Audioausgabe variiert in Verbindung mit der Lautstärke des Ausgabeprojektors.

Audioausgabetyp festlegen

“Audio Ausgang” im “Optionen(1)”-Menü auswählen auf der Menüanzeige.
→ Für Bedienung der Menüanzeige siehe Seite 42 bis 45.

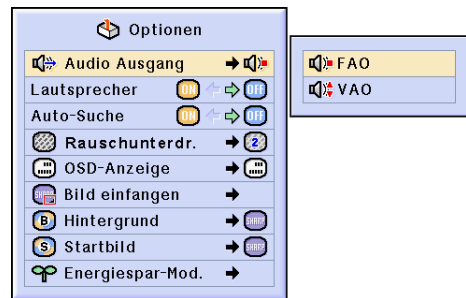

Internen Lautsprecher an/aus schalten

Mit Hilfe dieser Funktion wird der interne Lautsprecher an/aus geschaltet.

Internen Lautsprecher an/aus schalten

“Lautsprecher” im “Optionen(1)”-Menü auswählen auf der Menüanzeige.
→ Für Bedienung der Menüanzeige siehe Seite 42 bis 45.



Automatische Suchfunktion

Wenn der Projektor eingeschaltet oder die INPUT-Taste gedrückt wird, sucht diese Funktion automatisch nach der Eingangsbetriebsart, in der die Signale empfangen werden, und aktiviert diese.









Verwendung von Auto-Suche

“Auto-Suche” im “Optionen(1)”-Menü auswählen auf der Menüanzeige.





→ Für Bedienung der Menüanzeige siehe Seite 42 bis 45.

Hinweis

- **ON** ON
Schaltet bei Einschalten des Projektors oder Drücken von  am Projektor automatisch in den Eingangsmodus, in dem Signale empfangen werden.
- **OFF** OFF
Für das manuelle Umschalten der Eingangsmodi in Reihenfolge, wenn  am Projektor gedrückt wird.
- Um die Suche nach einem Eingangsmodus zu beenden  auf dem Projektor oder ,   oder  auf der Fernbedienung drücken.



Info

- Auch wenn diese Funktion nach Eingangssignalen sucht, wird der Eingangsmodus bei Drücken von ,   oder  auf der Fernbedienung in den entsprechenden Modus geschaltet.
- Auch während die Funktion nach Eingangssignalen sucht, wird durch das Drücken von  an dem Projektor auf den vorhergehenden Eingangsmodus zurückgekehrt.

Video-Digital-Störgeräusch-Reduktionssystem (DNR)

Die Digitale Rauschenreduktion (DNR) bietet hochqualitative Bilder bei minimaler Punktverschiebung und Kreuzfarbrauschen.



Verringerung von Bildrauschen (DNR)

“Rauschunterdr.” im “Optionen(1)”-Menü auswählen auf der Menüanzeige
→ Für Bedienung der Menüanzeige siehe Seite 42 bis 45.

Hinweis

- Den Pegel so einstellen, als ob ein klareres Bild angezeigt werden soll.

Sicherstellen, dass Rauschunterdr. in den folgenden Fällen auf “OFF” gestellt wird:

- Wenn das Bild unscharf ist.
- Wenn die Konturen und Farben eines bewegten Bildes verzerrt sind.
- Wenn Fernsehsendungen mit schwachen Signalen angezeigt werden.

Info

- Diese Funktion ist verfügbar bei EINGANG 1 ,2(480I, 480P, 580I und 580p-Signale) und EINGANG 3, 4 (alle Signale).

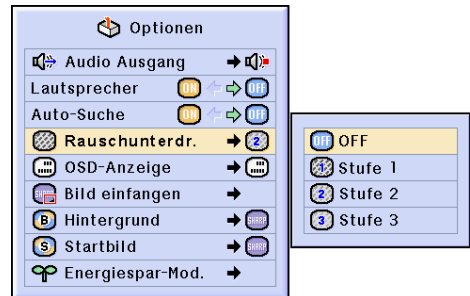

Einstellung der Bildwandanzeige

Mit dieser Funktion können die Anzeigen auf der Bildwand ein- und ausgeschaltet werden. Wenn “ Stufe A” oder “ Stufe B” in “OSD-Anzeige” eingestellt wird, erscheint die Eingangsbetriebsart-Anzeige (z. B. EINGANG 1) nicht, auch wenn die INPUT-Taste gedrückt wird.

Gewählter Punkt	Beschreibung
<input checked="" type="radio"/> Normal	Alle Bildwandanzeigen werden angezeigt.
<input checked="" type="radio"/> Stufe A	Eingang/Standbild/Vergrößern/Auto-Sync./Lautstärke/Stummschaltung/Schwarzbild werden nicht angezeigt.
<input type="radio"/> Stufe B	Keine Bildwandanzeigen werden angezeigt. (außer Menü-Anzeigen, Bildwandanzeigen, die bei Drücken der KEYSTONE-Taste angezeigt werden, und Warnanzeigen (Strom aus/Temp./Lamp. austauschen. usw.))

Ausschalten der Bildwandanzeige

“OSD-Anzeige” im “Optionen(1)”-Menü auswählen auf der Menüanzeige.
→ Für Bedienung der Menüanzeige siehe Seite 42 bis 45.

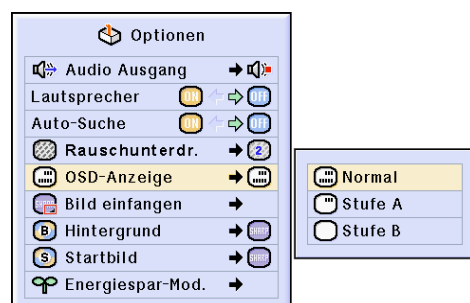

Videosystem festlegen

Die Videoeingangssystem-Betriebsart ist auf "Auto" eingestellt; allerdings kann ein klares Bild von dem angeschlossenen audiovisuellen Gerät möglicherweise nicht empfangen werden, was von der Videosignalabweichung abhängt. In diesem Fall das Videosignal ändern.



Videosystem festlegen

"Videosystem" im "Optionen(1)"-Menü auswählen auf der Menüanzeige.

→ Für Bedienung der Menüanzeige siehe Seite 42 bis 45.

Hinweis

- Das Videosignal kann nur in der Betriebsart EINGANG 3 oder EINGANG 4 eingestellt werden.
- In "Auto" werden Bilder in PAL angezeigt, auch wenn PAL-N- oder PAL-M-Eingangssignale empfangen werden.

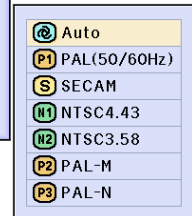

PAL	Wenn ein PAL-Videogerät angeschlossen ist.
SECAM	Wenn ein SECAM-Videogerät angeschlossen ist.
NTSC4.43	Wenn NTSC-Signal mit dem PAL-Videogerät reproduziert werden.
NTSC3.58	Wenn ein NTSC-Videogerät angeschlossen ist.

Speichern von projizierten Bildern

- Dieser Projektor kann projizierte Bilder (RGB-Signale) erfassen und diese als Startbild oder Hintergrundbild speichern, das dann angezeigt wird, wenn keine Signale empfangen werden.
- Eingabebilder können mit Hilfe von RGB-Signalen empfangen werden.

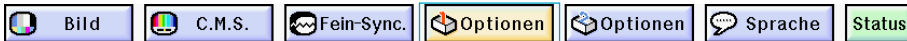

Einfangen des Bildes

“Bild erfassen” im “Optionen(1)”-Menü auswählen auf der Menüanzeige.
→ Für Bedienung der Menüanzeige siehe Seite 42 bis 45.

1 ▲ oder ▼ drücken, um “Bild speichern” auszuwählen, anschließend drücken.

- Das projizierte Bild wird eingefangen. Dies dauert einige Zeit.

2 ① ◀ oder ▶ drücken, um “Ja” auszuwählen.

② drücken.

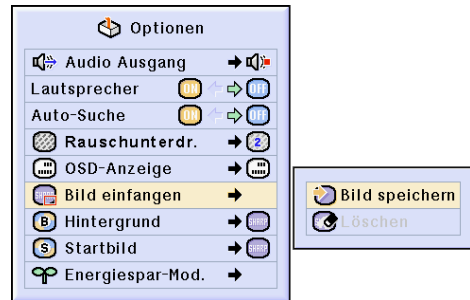

Möchten Sie dieses Bild als eigenes Bild im Projektor speichern?
(Vorher gespeichertes eigenes Bild wird gelöscht.)

Ja

Nein

Hinweis

- Es können nur Bilder aus nicht-verschachtelten SVGA (800 × 600)-Signalen auf INPUT 1- oder INPUT 2-Modus eingefangen werden.
- Das gespeicherte Bild ist auf 256 Farben reduziert.
- Bilder eines am INPUT 3 oder INPUT 4 angeschlossenen Gerätes können nicht eingefangen werden.
- Nur ein Bild kann eingefangen und abgespeichert werden.
- Wenn ein Bild eingefangen wird, an dem mit Hilfe der “C.M.S.”-Funktion Farbänderungen vorgenommen wurden, können sich die Farben vor und nach dem Speichern unterscheiden.

Löschen des eingefangenen Bildes

1 “Löschen” wählen und anschließend drücken.

2 ① ◀ oder ▶ drücken, um “OK” auszuwählen.

② drücken.

Dieses im Projektor gespeicherte eigene Bild wird gelöscht.

OK

Abbrechen

Einstellung eines Hintergrundbildes

Mit dieser Funktion kann ein Bild gewählt werden, das angezeigt wird, wenn kein Signal an den Projektor gesendet wird.

Gewählter Punkt	Beschreibung
Sharp	SHARP-Originalbild
Eigens Bild *1	Eigens Bild (z.B. Firmenlogo)
Blau	Blaue Bildwand
Kein	Schwarze Bildwand *2

*1 Durch Auswählen von "Eigens Bild" können Sie ein eingefangenes Bild als Hintergrundbild einstellen.

*2 Wenn das Eingangssignal gestört ist, erscheint die Anzeige mit den Interferenzen.



Wahl eines Hintergrundbildes

"Hintergrund" im "Optionen(1)"-Menü auswählen auf der Menüanzeige.

→ Für Bedienung der Menüanzeige siehe Seite 42 bis 45.

Hinweis

- Wenn "Eigens Bild" gewählt wird, kann ein unter "Bild-Einfangen" gespeichertes Bild als Hintergrundbild angezeigt werden.
- Ein "Eigens Bild" ist als Schwarzbild voreingestellt.

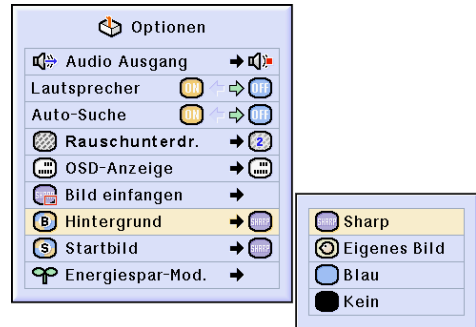

Wahl eines Bildes für die Anfangsanzeige

Mit dieser Funktion kann ein Bild für die Anfangsanzeige gewählt werden.

Gewählter Punkt	Beschreibung
Sharp	SHARP-Originalbild
Eigens Bild *	Eigens Bild (z.B. Firmenlogo)
Kein	Schwarzbild

* Durch Auswählen von "Eigens Bild" können Sie ein eingefangenes Bild als Anfangsanzeige einstellen.

Wahl eines Bildes für die Anfangsanzeige

"Startbild" im "Optionen(1)"-Menü auswählen auf der Menüanzeige.

→ Für Bedienung der Menüanzeige siehe Seite 42 bis 45.

Hinweis

- Wenn "Eigens Bild" gewählt wird, kann ein unter "Bild-Einfangen" gespeichertes Bild als Startbild angezeigt werden.
- Ein "Eigens Bild" ist als Schwarzbild voreingestellt.

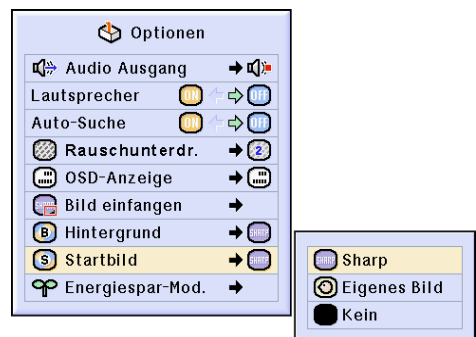

Stromsparmmodus festlegen

Mit Hilfe dieser Funktionen können Sie den Energieverbrauch des Projektors senken.



Einstellung des Stromspar-Betriebsart

Im Menübildschirm wählen Sie unter "Optionen (1)" im "Energiespar-Mod." die Option "Stromsparen".

→ Für Bedienung der Menüanzeige siehe Seite 42 bis 45.

Hinweis

- Obwohl sich sowohl die Lebensdauer der Lampe als auch der Geräuschpegel im "Stromsparen"-Modus verbessern, nimmt die Helligkeit um 20% ab.
- "Stromsparen" ist werkseitig auf "OFF" gestellt.

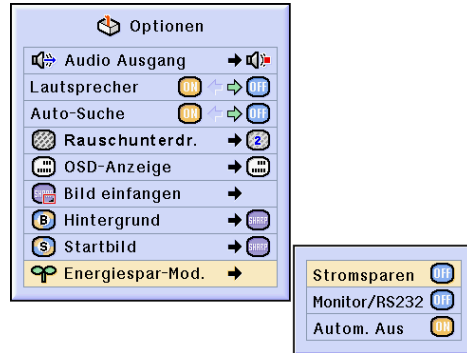

Status	Helligkeit	Leistungsaufnahme	Lampenlebensdauer
ON (Modus mit niedrigem Stromverbrauch)	80%	290 W	2.000 Stunden
OFF (Standard-Modus)	100%	340 W	1.500 Stunden

Monitor Aus/RS-232C Aus-Funktion

Der Projektor verbraucht Strom, wenn ein Monitor mit dem OUTPUT (INPUT 1, 2)-Anschluss, und ein Computer mit dem RS-232-Anschluss verbunden ist. Wenn diese Anschlüsse nicht verwendet werden, kann "MntrAus /RS232" auf "OFF" geschaltet werden, um den Stromverbrauch im Bereitschaftsmodus zu reduzieren.

Im Menübildschirm wählen Sie unter "Options (1)" im "Energiespar-Mod." die Option "Monitor/RS232".

→ Für Bedienung der Menüanzeige siehe Seite 42 bis 45.

ON	Monitor-Ausgang/RS-232C-Anschluss ist auf "Ein" gestellt.
Off	Monitor-Ausgang/RS-232C-Anschluss ist auf "Aus" gestellt.

Hinweis

- Stellen Sie "Mntr.out/RS232" auf "ON", wenn Sie die Sharp Advanced Presentation Software verwenden.

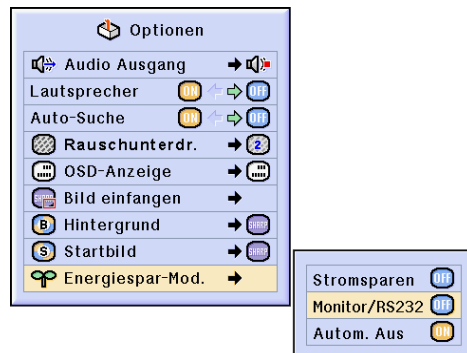

Stromsparmodus festlegen

Automatische Stromausschalt-Funktion

Wenn länger als 15 Minuten kein Eingangssignal erfasst wird, wird der Projektor bei einer Einstellung von "(ON)" automatisch ausgeschaltet. Die automatische Stromausschalt-Funktion wird deaktiviert, wenn sie auf "(OFF)" gestellt ist.

Im Menübildschirm wählen Sie unter "Optionen (1)" im "Energiespar-Mod." die Option "Autom. Aus".
→ Für Bedienung der Menüanzeige siehe Seite 42 bis 45.

Hinweis

- Wenn die automatische Stromausschalt-Funktion auf "(ON)" gestellt ist, erscheint 5 Minuten vor dem Ausschalten jede Minute die Meldung "Gerät AUS in X Min." auf der Bildwand, um die verbleibenden Minuten anzuzeigen.

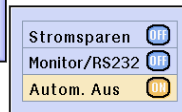

Restliche Lebenszeit der Lampe anzeigen (Prozent)



Restliche Lebenszeit der Lampe prüfen (Prozent)

Mit Hilfe dieser Funktion können Sie die restliche Lebenszeit der Lampe prüfen (Prozent).

Wählen Sie im Menübildschirm "Optionen (2)" aus.
→ Für Bedienung der Menüanzeige siehe Seite 42 bis 45.

Hinweis

- Es wird empfohlen die Lampe auszuwechseln, wenn als restliche Lebenszeit 6% angezeigt wird. Für Ersatzlampen wenden Sie sich bitte an Ihren autorisierten Sharp Projektorenhändler oder an Ihr Service Center.
- Die auf der rechten Seite aufgeführte Tabelle zeigt eine grobe Schätzung im Falle der Verwendung nur in jedem gezeigten Modus an. Die restliche Lampenlebensdauer ändert innerhalb des Bereichs der in Abhängigkeit von der Häufigkeit des auf "Ein" und "Aus" geschalteten "Stromsparens" angegebenen Werte (siehe Seite 69).



Restliche Lebenszeit der Lampe (Prozent)

	Restliche Lebenszeit der Lampe	
	100%	6%
Nutzung nur im "Stromsparen" auf "EIN" (Modus mit niedrigem Stromverbrauch)	2.000Stunden	133Stunden
Nutzung nur im "Stromsparen" auf "AUS" (Standardmodus)	1.500Stunden	100Stunden

Wiedergabe mit der Kehrbild-/Umkehrbild-Funktion

Dieser Projektor ist mit einer Kehrbild-/Umkehr-Funktion ausgestattet, mit der das Bild für unterschiedlichen Anwendungen als Kehrbild bzw. Umkehrbild projiziert werden kann.

Gewählter Punkt	Beschreibung
Vorne	Normales Bild
Decke + Vorne	Kehrbild
Hinten	Umkehrbild
Decke + Hint.	Umkehr- und Kehrbild



Einstellung der Projektions-Betriebsart

“PRJ-Modus” im “Optionen(2)”-Menü auswählen auf der Menüanzeige.
 → Für Bedienung der Menüanzeige siehe Seite 42 bis 45.

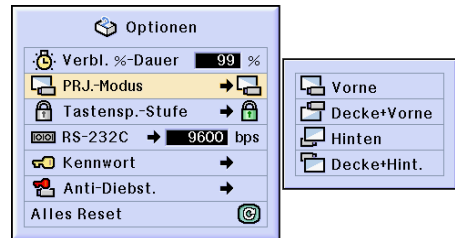

Hinweis

- Wenn ein Kennwort eingestellt wurde, erscheint bei Aktivierung von “PRJ.-Modus” das Kennwort-Eingabefeld.
- Diese Funktion wird für die Umkehrbild- und Deckenmontage-Einstellungen verwendet. Für diese Einstellungen siehe Seite 32.

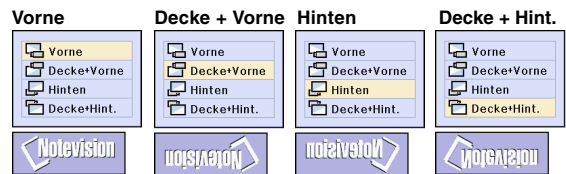

Sperrung der Bedienungstasten auf dem Projektor

Mit dieser Funktion kann die Verwendung bestimmter Bedienungstasten auf dem Projektor gesperrt werden. Die drei Tastensperrestufen sind nachfolgend beschrieben.

Tastensp.-Stufe	Beschreibung
Normal	Alle Bedienungstasten können verwendet werden.
Stufe A	Nur die INPUT/VOLUME-Tasten auf dem Projektor können verwendet werden.
Stufe B	Keine Bedienungstaste am Projektor kann verwendet werden.

Einstellung der Tastensperre

“Tastensp.-Stufe” im “Optionen(2)”-Menü auswählen auf der Menüanzeige.
 → Für Bedienung der Menüanzeige siehe Seite 42 bis 45.

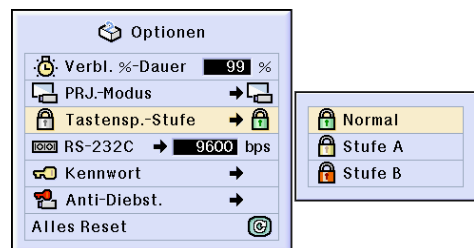

Hinweis

- Wenn ein Kennwort eingestellt wurde, erscheint bei Aktivierung von “Tastensp.-Stufe” das Kennwort-Eingabefeld.

Sperrung der Bedienungstasten auf dem Projektor

Deaktivierung der Tastensperren-Einstellung

Wenn die Tastensperrstufe auf "Normal" eingestellt ist, können alle Tasten verwendet werden.

"Tastensp.-Stufe" im "Optionen (2)"-Menü auswählen und "Normal" einstellen.

→ Für Bedienung der Menüanzeige siehe Seite 42 bis 45.

Hinweis

- Wenn ein Kennwort eingestellt wurde und "Tastensp.-Stufe" ausgewählt ist, wird das Kennwort-Eingabefeld angezeigt.
- Wenn sowohl, Kennwort als auch Tastensperrstufe, gleichzeitig eingestellt wurde, muss zuerst das Kennwort eingegeben werden, bevor die Tastensperrstufe geändert werden kann.

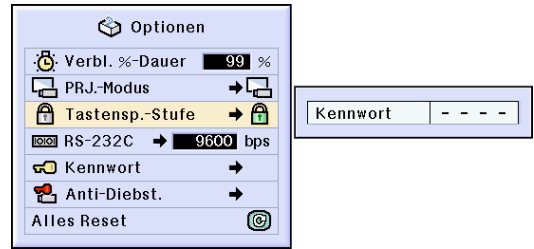

Übertragungsgeschwindigkeit festlegen (RS-232C)

Mit Hilfe dieses Menüs können Sie mittels einer ausgewählten Baud-Rate die Übertragungsgeschwindigkeit der RS-232C-Verbindung festlegen.



Übertragungsgeschwindigkeit festlegen (RS-232C)

"RS-232C" im "Optionen(2)"-Menü auswählen auf der Menüanzeige.

→ Für Bedienung der Menüanzeige siehe Seite 42 bis 45.

Hinweis

- Bei der Auswahl der Option "RS-232C" wird das Kennworteingabefeld angezeigt, sofern ein Kennwort festgelegt wurde.
- Stellen Sie sicher, dass sowohl der Projektor als auch der Computer auf dieselbe Baud-Rate eingestellt sind. Informationen zur Einstellung der Baud-Rate beim Computer finden Sie im Computerhandbuch.

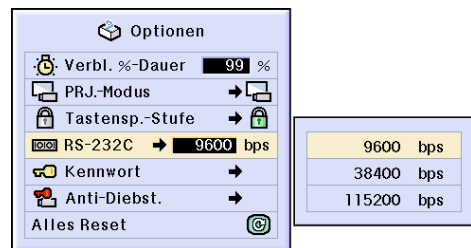

Einstellung eines Kennwortes

Der Benutzer kann ein Kennwort eingeben, um eine Änderung von bestimmten Einstellungen im "Optionen (2)"-Menü zu verhindern. Die Verwendung eines Kennwortes zusammen mit der Tastensp.-Stufe (Seite 71) ist wirksamer.



Eingabe des Kennwortes

"Kennwort" im "Optionen(2)"-Menü auswählen auf der Menüanzeige
→ Für Bedienung der Menüanzeige siehe Seite 42 bis 45.

1 ▲ oder ▼ für die Wahl der gewünschten Zahl drücken, anschließend ► drücken.

2 Die 3 verbleibenden Stellen eingeben und  drücken.

3 Das Kennwort erneut im "Bestätigen"-Feld eingeben und  drücken.

Hinweis

- Nachdem das Kennwort eingestellt ist, muss es für das Ändern der "PRJ.-Modus", "Tastensp.-Stufe", "RS-232C", "Anti-Diebst." und "Alles Reset"-Einstellungen eingegeben werden.

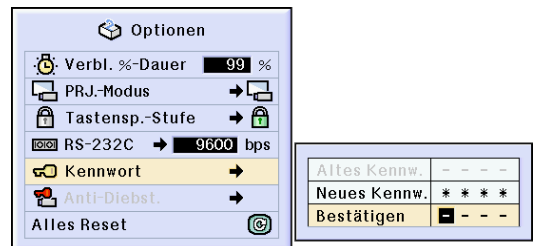
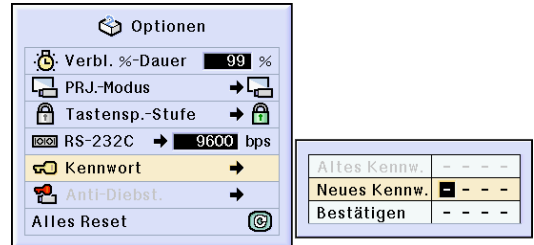

Änderung des Kennwortes



“Kennwort” im “Optionen(2)”-Menü auswählen auf der Menüanzeige
→ Für Bedienung der Menüanzeige siehe Seite 42 bis 45.

1 ▲, ▼ und ► drücken, um das Kennwort im “Altes Kennw.”-Feld einzugeben, anschließend  drücken.

2 ▲, ▼ und ► drücken, um das neue Kennwort einzugeben, danach  drücken.

3 Das neue 4-stellige Kennwort erneut im “Bestätigen”-Feld eingeben und  drücken.



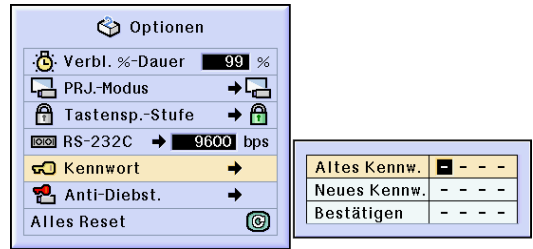

Hinweis

- Falls Sie kein neues Kennwort einstellen möchten, lassen Sie die Felder in den Schritten 2 und 3 leer und drücken Sie .
- Wenn Sie die Kennwort-Einstellungen löschen möchten, klicken Sie  an.



Falls Sie Ihr Kennwort vergessen haben

Falls Sie das Kennwort vergessen haben, kann es durch das folgende Verfahren gelöscht und ein neues eingestellt werden.

 →  →  →  →

 →  →  drücken.

Einstellung der Anti-Diebstahlfunktion

Die Anti-Diebstahlfunktion verhindert eine nicht genehmigte Verwendung des Projektors. Sie können sich aussuchen, ob Sie diese Funktion verwenden möchten oder nicht. Wenn Sie diese Funktion nicht verwenden möchten, verzichten Sie einfach auf die Eingabe des Schlüsselcodes. Wenn die Funktion erst einmal ausgewählt worden ist, werden Benutzer bei jedem Starten des Projektors dazu aufgefordert, den korrekten Schlüsselcode einzugeben. Wenn kein korrekter Schlüsselcode eingegeben wird, können keinerlei Bilder projiziert werden. Das folgende Verfahren erklärt Ihnen die Verwendung dieser Funktion.



Eingabe eines Schlüsselcodes

- "Anti-Diebst." kann nicht ausgewählt werden, bevor das "Kennwort" eingestellt worden ist. (Siehe Seite 73.)
- Wenn "Anti-Diebst." ausgewählt wird, wird zunächst das Eingabefeld für das Kennwort angezeigt. Geben Sie den Schlüsselcode nach der Eingabe des korrekten Kennwortes ein.

"Anti-Diebst." im "Optionen(2)"-Menü auswählen auf der Menüanzeige.

→ Für Bedienung der Menüanzeige siehe Seite 42 bis 45.

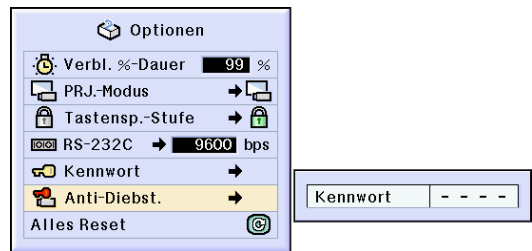

Info

- Wenn die Funktion erst einmal eingeschaltet worden ist, müssen Sie stets den korrekten Schlüsselcode bereit halten. Wir empfehlen Ihnen, den Schlüsselcode an einem sicheren Ort aufzubewahren, zu dem nur autorisierte Personen Zutritt haben. Sollten Sie Ihren Schlüsselcode verloren oder vergessen haben, müssen Sie Kontakt zu einem von Sharp autorisierten Händler für Projektor oder zu einem Kundendienst in Ihrer Nähe (siehe Seite 96) aufnehmen. Unter Umständen ist es sogar erforderlich, dass Sie den Projektor dort abgeben, damit der Projektor auf die ursprünglichen werkseitigen Einstellungen (Rücksetzen des Kennwortes und des Schlüsselcodes) zurückgesetzt werden kann.

1 Eine beliebige Taste auf der Fernbedienung oder auf dem Projektor drücken, um die erste Stelle in "Neuer Code" einzustellen.

Hinweis

- Die folgenden Fernbedienungs- und Projektortasten können nicht als Schlüsselcodes eingestellt werden:
 - Netz-Tasten (ON/OFF)
 - ENTER-Taste
 - UNDO-Taste
 - MENU-Taste
 - FORWARD-Taste
 - BACK-Taste

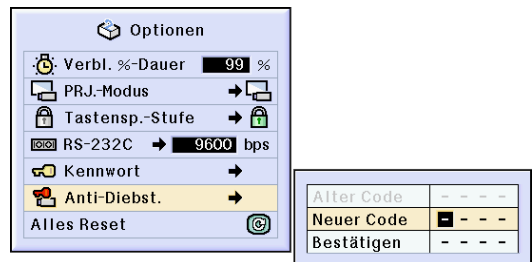

Einstellung der Anti-Diebstahlfunktion

2 Geben Sie die verbleibenden 3 Stellen durch Drücken beliebiger Tasten ein.

3 Geben Sie die gleichen Zahlen noch einmal in "Bestätigen"-Feld ein.

 **Hinweis**

- Die Tastensperren-Funktion wird vorübergehend deaktiviert.

Das Schlüsselcode-Eingabefeld wird eingeblendet, wenn die Option "Anti-Diebst." eingeschaltet ist. Ist dies der Fall, dann geben Sie den korrekten Schlüsselcode ein.

- Drücken Sie die Tasten auf der Fernbedienung, wenn die Tasten auf der Fernbedienung zur Einstellung des Schlüsselcodes verwendet werden. Drücken Sie dem entsprechend die Tasten am Projektor, wenn die Tasten am Projektor für die Einstellung des Schlüsselcodes verwendet werden.



Alter Code	- - - -
Neuer Code	* * * *
Bestätigen	- - - -

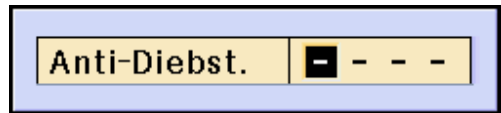

Ändern des Schlüsselcodes

- Wenn "Anti-Diebst." eingestellt ist, wird das Feld zur Eingabe des Kennwortes angezeigt. Nachdem Sie das Kennwort eingegeben haben, können Sie den Schlüsselcode ändern.

"Anti-Diebst." im "Optionen(2)"-Menü auswählen auf der Menüanzeige.

→ Für Bedienung der Menüanzeige siehe Seite 42 bis 45.

1 Drücken Sie die Tasten auf der Fernbedienung oder dem Projektor, um den 4-stelligen Schlüsselcode in "Alter code" einzugeben.

2 Eine beliebige Taste auf der Fernbedienung oder auf dem Projektor drücken, um den neuen Schlüsselcode einzugeben.

3 Den gleiche 4-stellige Schlüsselcode in "Bestätigen"-Feld eingeben.

 **Hinweis**

- Falls Sie keinen neuen Schlüsselcode einstellen möchten, lassen Sie die Felder in den Schritten 2 und 3 leer und drücken Sie .



Alter Code	- - - -
Neuer Code	- - - -
Bestätigen	- - - -

Initialisierung der Einstellungen

Mit dieser Funktion können die von Ihnen ausgeführten Projektoreinstellungen initialisiert werden.



Rückkehr zu den Grundeinstellungen

“Alles Reset” im “Optionen(2)“-Menü auswählen auf der Menüanzeige.
→ Für Bedienung der Menüanzeige siehe Seite 42 bis 45.



Hinweis

- Wenn ein Kennwort eingestellt wurde, erscheint bei Auswahl von “Alles Reset” das Feld zur Eingabe des Kennwortes.

Die folgenden Punkte können nicht initialisiert werden.

- C. M. S.
 - “Leichtg.”, “Farbsätt.” und “Farbton” Benutzerdefinierung 1-3 im C.M.S.-Menü.
- Fein-Sync.
 - Betriebsarten
 - Singnal-Info
- Optionens
 - verbl. %-Dauer
 - Anti-Diebst.
- Sprache
- Bild mithilfe von “Bild-Einfangen” speichern

Anzeige der Einstellungen

Mit dieser Funktion können alle Einstellungen auf der Bildwand aufgelistet werden.



Übersicht über die Menüeinstellungen "Alle"

Wählen Sie im Menübildschirm das Menü "Status" aus und drücken Sie auf



→ Für Bedienung der Menüanzeige siehe Seite 42 bis 45.

Bild	Fein-Sync.	Optionen	Optionen	Andere
Kontrast 0	Uhr	Audio-Ausgang	Verbl. %-Dauer 99%	Deutsch Sprache
Helligk. 0	Phase	Lautsprecher	PRJ.-Modus	
Rot 0	H-Pos.	Auto-Suche	Lastensp.-Stufe	Ausgew. Farbe
Blau 0	V-Pos.	Rauschunterdr.	115200bps RS-232C	
Farb Temp 0	Einst.wählen	OSD-Anzeige	Kennwort	Standard Gamma
Signaltyp	Betriebsarten	Hintergrund	Anti-Diebst.	Normal Größe ändern
Progressiv-Modus	Auto-Sync.	Starbild		Seriennummer 123456789
	Auto-Sync.Disp	Stromsparen		Firmware C45SXXXXX
		Monitor/RS232	Autom. Aus	

Anhang



Reinigen des Projektors

- Das Netzkabel vor Reinigen des Projektors unbedingt abziehen.
- Das Gehäuse sowie das Bedienfeld sind aus Plastik hergestellt. Vermeiden Sie die Verwendung von Benzin und Verdünner, da diese Mittel die Gehäuseoberfläche beschädigen können.
- Keine flüchtigen Mittel wie Insektizide auf dem Projektor verwenden.
Keine Gummi- oder Plastikteile für längere Zeit am Projektor befestigen.
Die Wirkung einiger Mittel auf Plastik kann zu Qualitätsverschlechterungen und Oberflächenschäden am Projektor führen.

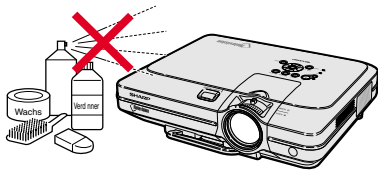

- Schmutz mit einem weichen Flanelltuch vorsichtig abwischen.

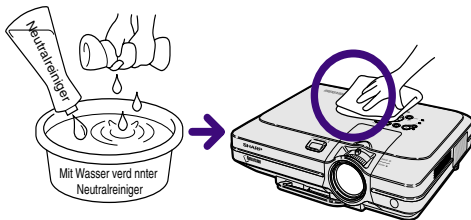

- Bei hartnäckigem Schmutz das Tuch in mit Wasser verdünnten Neutralreiniger eintauchen, auswringen und den Projektor dann reinigen.
Stark wirkende Reinigungsmittel könnten unter Umständen einen Farbverlust, ein Verziehen oder eine Beschädigung des Projektorgehäuses bewirken.

Reinigen des Objektivs

- Für das Reinigen des Objektivs einem im Handel erhältlichen Objektiv-Blower oder Objektivreinigungspapier (für Brillengläser und Kameraobjektive) verwenden. Keine flüssigen Reinigungsmittel verwenden, da sie den Schutzfilm auf der Objektivoberfläche abnutzen könnten.
- Da die Objektivoberfläche leicht beschädigt werden kann, nicht am Objektiv kratzen oder gegen das Objektiv schlagen.

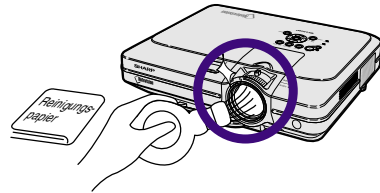

Reinigen der Luftaustritts- und Lufteinsaugöffnungen

- Staub von den Luftaustritts- und Lufteinsaugöffnungen mittels eines Staubsaugers entfernen.

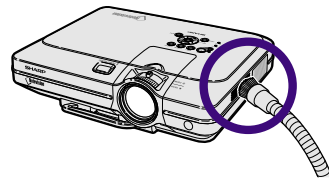

Ersetzen des Luftfilters

- Um optimale Arbeitsbedingungen für den Projektor zu gewährleisten, wurde das Gerät mit einem Luftfilter ausgestattet.
- Die Luftfilter sollten jeweils nach 100 Betriebsstunden gereinigt werden. Sollte der Projektor in einer sehr staubigen oder verrauchten Umgebung benutzt werden, sollten Sie die Luftfilter öfters reinigen.
- Wenn sich der Luftfilter nicht mehr reinigen lässt, wenden Sie sich bitte an Ihren autorisierten Sharp Projektorenhandler oder Ihr Service Center für einen Ersatzfilter (PFILDA005WJZZ). Reinigung und Ersatz des unteren Luftfilters.

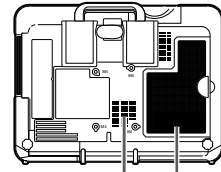

Luftfilter Luftfilter
(nicht entfernbar)

POWER (OFF) -Taste

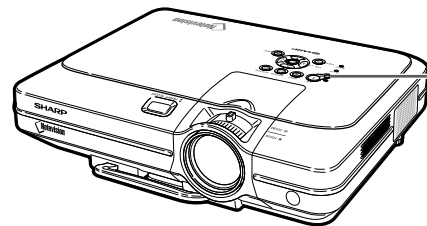
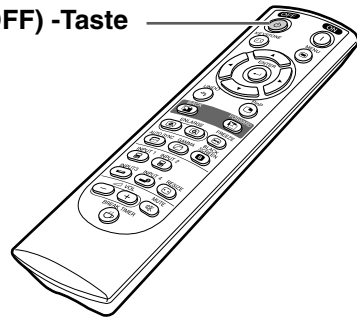

POWER
(OFF)
-Taste

Reinigen und Einsetzen des unteren Luftfilters

1 Schalten Sie das Gerät aus und ziehen Sie den Netzstecker.

- Drücken Sie . Warten Sie, bis die Kühlung abschaltet.

2 Entfernen Sie die untere Filterabdeckung.

- Drehen Sie den Projektor um. Greifen Sie die Lasche und ziehen Sie die Filterabdeckung in Pfeilrichtung.

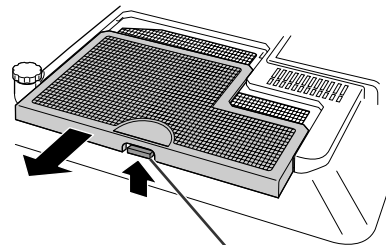

Lasche

3 Entfernen Sie den Luftfilter.

- Greifen Sie den Luftfilter und heben Sie ihn aus der Abdeckung.

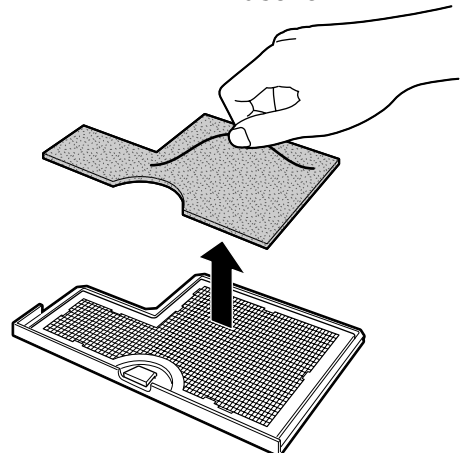

Ersetzen des Luftfilters

4 Reinigen Sie den Luftfilter.

- Entfernen Sie den Staub von dem Luftfilter und der Abdeckung mit eines Handstaubsaugers.

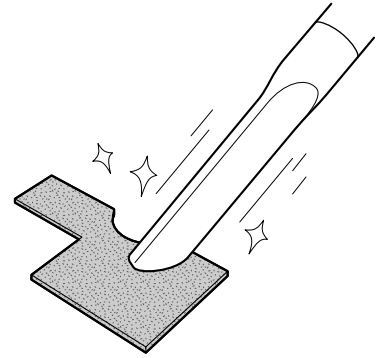

5 Setzen Sie den Luftfilter wieder ein.

- Platzieren Sie den Luftfilter unter die Laschen der Filterabdeckung.

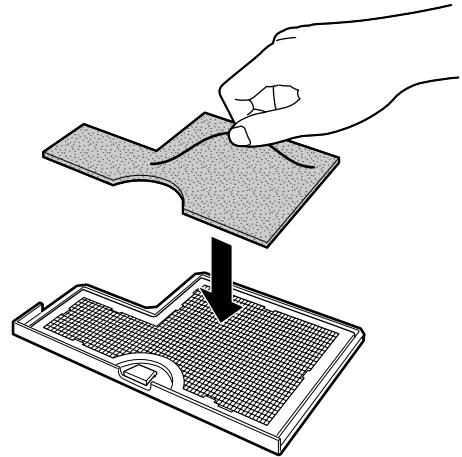

6 Setzen Sie die Filterabdeckung wieder ein.

- Schieben Sie die Filterabdeckung in Pfeilrichtung.

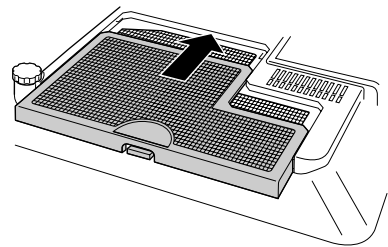

Hinweis

- Stellen Sie sicher, dass die Filterabdeckung korrekt eingerastet ist. Die Stromversorgung lässt sich nicht einschalten, wenn dies nicht der Fall ist.
- Falls sich Staub oder Schmutz im unteren Bereich des Luftfilters (nicht entfernbar) angesammelt haben, entfernen Sie diesen mit einem Handstaubsauger.

Wartungsanzeigen

- Die Warnleuchten auf dem Projektor weisen auf Fehlfunktionen im Projektor hin.
- Falls ein Problem auftritt, leuchtet entweder die Temperaturwarn-Anzeige oder die Lampenaustausch-Anzeige rot auf und die Stromversorgung wird ausgeschaltet. Nach dem Ausschalten des Gerätes den unten aufgeführten Schritten folgen.

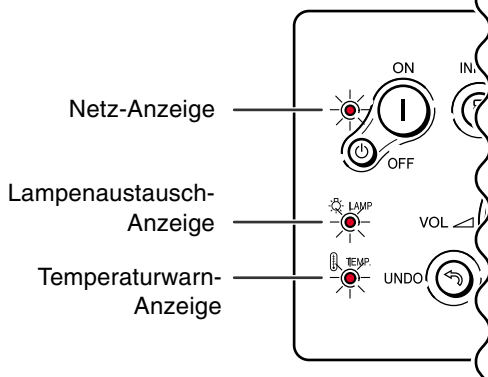

Über die Temperaturwarn-Anzeige

Wenn der Projektor wegen Problemen bei der Aufstellung oder wegen Blockierens der Luftöffnungen zu warm wird, blinkt "TEMP." in der unteren linken Ecke des Bildes. Wenn die Temperatur weiter ansteigt, schaltet sich die Lampe aus und die Temperaturwarn-Anzeige blinkt; der Kühlventilator dreht sich für weitere 90 Sekunden und anschließend wird die Stromversorgung ausgeschaltet. Nachdem "TEMP." angezeigt wird, unbedingt die folgenden Maßnahmen durchführen.



Über die Lampenaustausch-Anzeige



- Die restliche Lebensdauer der Lampe sinkt auf 0%, wenn sie ungefähr 2.000 Stunden im "Stromsparmodus" bei der Option "ON" verwendet wurde oder nach ungefähr 1.500 Stunden im "Stromsparmodus" bei der Option "OFF" (siehe Seite 69).
- Wenn die restliche Lebensdauer der Lampe auf 6% oder weniger absinkt, wird "X" auf dem Bildschirm in gelb eingeblendet. Wenn der Prozentsatz 0% wird, ändert "X" auf "X" (rot), worauf die Lampe und danach der Projektor automatisch ausgeschaltet werden. Gleichzeitig leuchtet die Lampenaustausch-Anzeige rot auf.
- Nachdem Sie zum vierten Mal versucht haben den Projektor einzuschalten, ohne dass die Lampe ausgetauscht wurde, kann der Projektor nicht mehr eingeschaltet werden.

Wartungsanzeige		Symptom	Problem	Abhilfe	
Temperaturwarn-Anzeige	Normal	Unnormal	Die Temperatur im Inneren des Gerätes ist zu hoch.	<ul style="list-style-type: none"> • Belüftungsöffnungen blockiert. • Den Projektor an einem besser belüfteten Ort aufstellen. 	
	Aus	Rot ein/ Strom aus			<ul style="list-style-type: none"> • Kühlventilator beschädigt • Interne Schaltkreise beschädigt • Luftfilter verstopft
Lampenaustausch-Anzeige	Grün ein Grün blinkt, wenn die Lampe aktiviert ist.	Rot blinkt / Rot eingeschaltet	Die Lampe muss ausgetauscht werden	<ul style="list-style-type: none"> • Restliche Lebensdauer der Lampe sinkt auf 6% oder weniger ab. 	<ul style="list-style-type: none"> • Ersetzen Sie die Lampe. (Siehe Seite 86.) • Den Projektor einem von Sharp autorisierten Händler für Projektoren oder dem Kundendienst (siehe Seite 96) zur Reparatur oder zum Lampenaustausch geben. • Lassen Sie beim Austausch der Lampe bitte die nötige Vorsicht walten.
		Rot ein/ Strom aus	Die Lampe leuchtet nicht.	<ul style="list-style-type: none"> • Ausgebrannte Lampe • Lampen-Schaltkreis beschädigt 	
Netz-Anzeige	Grün eingeschaltet / Rot eingeschaltet	Rot blinkt	Die Netz-Anzeige blinkt bei eingeschaltetem Projektor rot auf.	<ul style="list-style-type: none"> • Die Filterabdeckung, die Abdeckung der Lampeneinheit oder die Objektivkappe ist geöffnet. • Befestigen Sie die Abdeckungen sicher. • Sollte die Netzanzeige auch bei korrekt eingesetzter Filterabdeckung rot aufblinken, dann wenden Sie sich bitte an Ihren einen von Sharp autorisierten Händler für Projektoren oder anderen Kundendienste. 	

Info

- Wenn die Temperaturwarn-Anzeige aufleuchtet und die Stromversorgung ausgeschaltet wird, sollten die obigen Abhilfen befolgt und dann gewartet werden, bis der Projektor vollständig abgekühlt ist, bevor das Netzkabel wieder eingesteckt und das Gerät wieder eingeschaltet wird. (Mindestens 5 Minuten.)
- Wenn das Gerät ausgeschaltet und dann nach einer kurzen Pause, wie beispielsweise während eines kurzen Tests, wieder eingeschaltet wird, kann die Lampenaustausch-Anzeige aktiviert und das Einschalten des Gerätes verhindert werden. In diesem Fall sollte das Netzkabel von der Steckdose abgezogen und erneut wieder angeschlossen werden.
- Wenn die Belüftungsöffnungen während des Projektorbetriebs gereinigt werden sollen, unbedingt zuerst  drücken; nachdem das Gerät ausgeschaltet und der Kühlventilator zum Stillstand gekommen ist, die Belüftungsöffnungen reinigen.
- Das Netzkabel nicht nach Ausschalten des Gerätes und während des Kühlventilatorbetriebs abtrennen. Der Kühlventilator dreht sich für noch etwa 90 Sekunden.

Informationen bezüglich der Lampe

Lampe

- Es wird empfohlen, die Lampe (im Handel erhältlich) zu ersetzen, wenn die restliche Lebensdauer der Lampe auf 6% oder weniger abfällt, oder wenn Sie einen deutlichen Qualitätsabfall bei der Bildwiedergabe und Farbqualität bemerken. Sie können die restliche Lebensdauer der Lampe (Prozent) mittels Bildschirmanzeige überprüfen. Siehe Seite 70.
- Hinsichtlich des Lampenaustauschs lassen Sie sich bitte von einem in Ihrer Nähe niedergelassenen von Sharp autorisierten Händler für Projektoren oder vom Kundendienst beraten.

WICHTIGER HINWEIS FÜR KUNDEN IN DEN USA:

Die dem Projektor beiliegende Lampe besitzt eine 90-tägige begrenzte Teile- und Arbeitsgarantie. Alle Wartungsarbeiten an diesem Projektor einschließlich Lampenaustausch dürfen nur von einem von Sharp autorisierten Händler für Projektoren oder vom Kundendienst ausgeführt werden. Rufen Sie uns gebührenfrei an, um den Namen des von Sharp autorisierten Händlers für Projektoren in Ihrer Nähe oder vom Kundendienst in Erfahrung zu bringen. 1-888-GO-SHARP (1-888-467-4277). NUR USA

Vorsichtsmaßnahmen bei der Handhabung der Lampe

- In diesem Projektor kommt eine Hochdruckleistungs-Quecksilberlampe zum Einsatz. Ein lauter Knall kann auf eine Fehlfunktion der Lampe hinweisen. Eine Fehlfunktion der Lampe kann die folgenden Ursachen haben: übermäßige Stöße, nicht ordnungsgemäße Kühlung, Kratzer an der Oberfläche oder eine Beeinträchtigung der Lampe aufgrund überschrittener Betriebszeit. Aufgrund von Lampenunterschieden und/oder Betriebsbedingungen sowie aufgrund der Häufigkeit der Nutzung variiert die Zeit, bis die Lampe explodiert oder ausbrennt. Es ist wichtig, dass Sie die Tatsache zur Kenntnis nehmen, dass eine Fehlfunktion unter Umständen zum Platzen der Glühbirne führen kann.
- Wenn die Lampenaustausch-Anzeige oder das Symbol derselben auf der Bildschirmanzeige leuchtet oder blinkt, wird empfohlen, die Lampe unbedingt sofort durch eine neue ersetzen, selbst wenn die Lampe anscheinend normal funktioniert.
- Wenn die Lampe zerspringt, können Glassplitter in das Lampengehäuse gelangen oder kann Gas aus dem Inneren der Lampe durch die Luftaustritts-Öffnung des Projektors in den Raum entweichen. Da das Gas im Inneren der Lampe Quecksilber enthält, ist es notwendig, den Raum bei einem Zerschlagen der Lampe sofort gründlich zu lüften. Achten Sie darauf, dass Sie das Gas weder einatmen noch in Kontakt mit Ihrem Mund oder Ihren Augen bringen. Sollten Sie dennoch in Kontakt mit dem Gas gekommen sein, suchen Sie bitte sofort einen Arzt auf.
- Wenn die Lampe explodiert, können zudem Glassplitter im Inneren des Projektors verstreut werden. Wenden Sie sich in diesem Fall an den von Sharp autorisierten Händler für Projektoren in Ihrer Nähe oder an den Kundendienst, um das Innere des Projektors überprüfen und die Lampe austauschen zu lassen.

Austausch der Lampe

Achtung

- Das Lampenmodul nicht direkt nach dem Betrieb des Projektors austauschen. Die Lampe ist heiß und wenn sie berührt wird, kann es zu Verbrennungen oder Verletzungen kommen.
- Mindestens eine Stunde nach Abtrennen des Netzkabels warten, damit die Oberfläche des Lampenmoduls vollständig abgekühlt ist, bevor das Lampenmodul entfernt wird.
- Wenn die neue Lampe nach dem Austausch nicht aufleuchtet, sollte der Projektor zum nächsten von Sharp autorisierten Händler für Projektoren oder zum Kundendienst zwecks Reparatur gebracht werden. Das Ersatz-Lampenmodul des Typs BQC-XGC50X//1 beim nächsten von Sharp autorisierten Händler für Projektoren oder beim Kundendienst kaufen. Dann die Lampe vorsichtig austauschen, indem die in diesem Abschnitt beschriebenen Schritte ausgeführt werden. Der Lampenaustausch kann auf Wunsch von einem von Sharp autorisierten Händler für Projektoren oder vom Kundendienst durchgeführt werden.

Ausbau und Installation der Lampeneinheit

Info

- Sicherstellen, dass die Lampeneinheit am Handgriff entfernt wird. Nicht die Glasoberfläche der Lampeneinheit oder die Innenseite des Projektors berühren.
- Um Verletzungen oder Beschädigungen der Lampe zu verhindern, sollten die folgenden Schritte befolgt werden.
- Lösen Sie keine anderen Schrauben, mit Ausnahme für die Abdeckung der Lampeneinheit und die Lampeneinheit. (Nur die silberfarbigen Schrauben sind zu lösen.)
- Lesen Sie dazu bitte das mit der Lampeneinheit mitgelieferte Installations-Handbuch.

1 auf dem Projektor drücken, um das Gerät auszuschalten.

- Warten, bis der Kühlventilator zum Stillstand kommt.

Warning!

- Die Lampeneinheit nicht sofort nach dem Betrieb aus dem Projektor entfernen. Die Lampe ist sehr heiß und kann Verbrennungen oder Verletzungen verursachen.

2 Das Netzkabel abtrennen.

- Das Netzkabel vom Netzanschluss abtrennen.
- Die Lampe vollständig abkühlen lassen (etwa 1 Stunde).

3 Den Luftfilter auswechseln.

- Sie sollten jedesmal, wenn Sie eine neue Lampe einsetzen, auch den Luftfilter auswechseln. (siehe Seite 81 und 82)

4 Die Abdeckung der Lampeneinheit entfernen.

- Die Benutzer-Wartungsschraube lösen, die die Abdeckung des Lampeneinheit befestigt. Dann die Abdeckung in Pfeilrichtung schieben.

Lampeneinheit

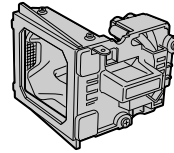

BQC-XGC50X//1

POWER-Taste (OFF)

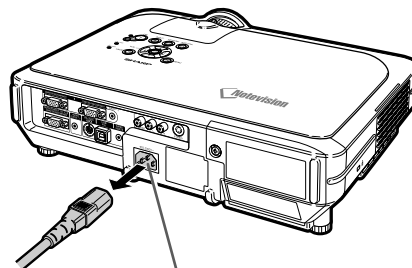
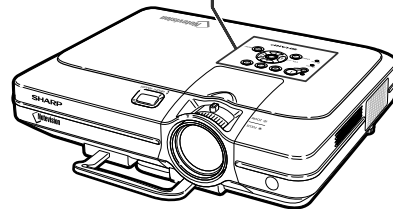
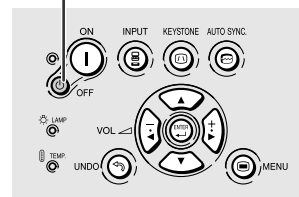

Netzanschluss

Benutzer-Wartungsschraube

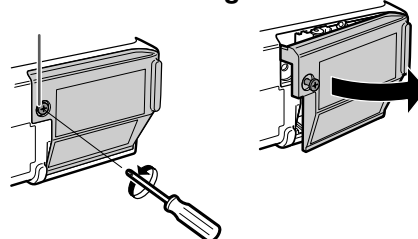

5 Die Lampeneinheit entfernen.

- Die Halteschrauben von der Lampeneinheit lösen. Die Lampeneinheit am Griff fest halten und in Pfeilrichtung herausziehen.

6 Die neue Lampeneinheit einsetzen.

- Die Lampeneinheit in das Fach für die Lampeneinheit drücken. Die Halteschrauben anziehen.

7 Die Abdeckung der Lampeneinheit wieder anbringen.

- Führen Sie die Lasche der Lampenabdeckung in die Öffnung ein und drücken Sie auf die Abdeckung bis sie einrastet.

Info

- Falls die Lampeneinheit und die Abdeckung der Lampeneinheit nicht richtig eingebaut sind, schaltet sich die Stromzufuhr nicht ein, selbst wenn das Netzkabel an den Projektor angeschlossen ist.

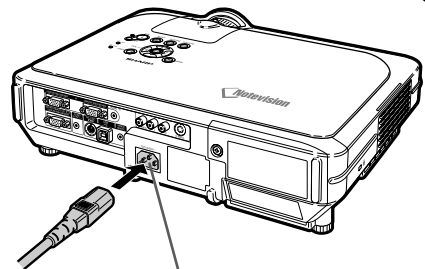
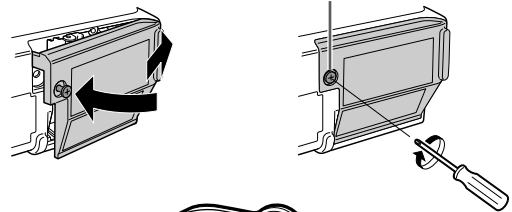
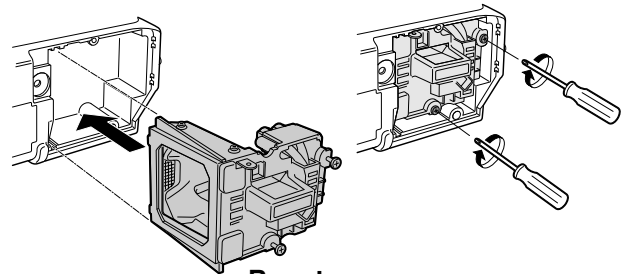
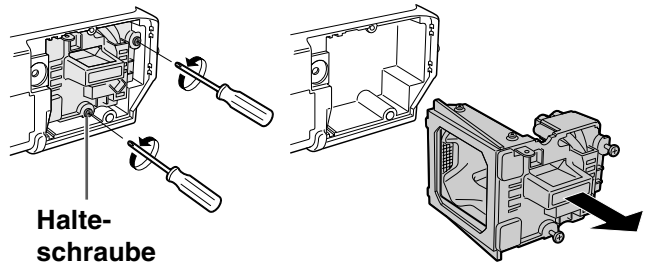

Netzanschluss

Rückstellung des Lampen-Timers

Den Lampen-Timer nach dem Lampenaustausch zurückzustellen.

1 Das Netzkabel anschließen.

- Das Netzkabel am Netzanschluss des Projektors anschließen.

2 Den Lampen-Timer zurückstellen.

- Während , und auf dem Projektor gleichzeitig gedrückt wird, auf dem Projektor drücken.
- "LAMPE 100%" erscheint und zeigt damit an, dass der Lampen-Timer zurückgestellt ist.

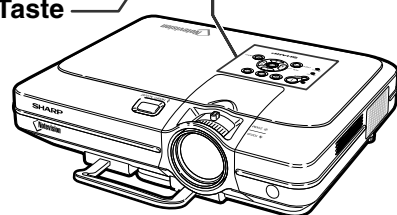
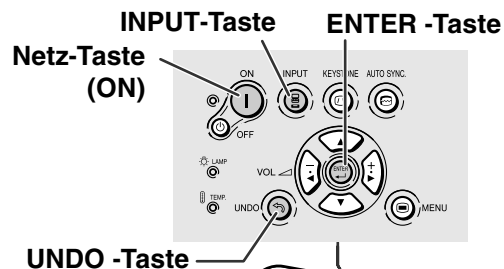

Info

- Stellen Sie sicher, dass Sie den Lampen-Timer nur nach dem Austausch der Lampe zurücksetzen. Wenn Sie den Lampen-Timer zurücksetzen und dieselbe Lampe weiterhin verwenden, könnte die Lampe beschädigt werden oder explodieren.

Verbindungs-Pin-Zuweisungen

INPUT-1/2-RGB und OUTPUT-Signalanschluss: 15-Pin Mini-D-Sub weiblich

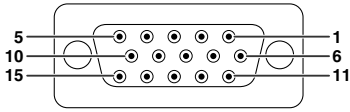

RGB-Eingabe

1. Videoeingabe (rot)
2. Videoausgabe (grün/sync auf grün)
3. Videoausgabe (blau)
4. Reserveeingabe 1
5. Composite-Sync
6. Erde (rot)
7. Erde (grün/sync auf grün)
8. Erde (blau)
9. nicht angeschlossen
10. GND
11. GND
12. Bi-directionale Daten
13. Horizontal-Sync-Signal
14. Vertikal-Sync-Signal
15. Datenuhr

Komponenteneingabe

1. P_R (C_A)
2. Y
3. P_B (C_B)
4. Nicht angeschlossen
5. Nicht angeschlossen
6. Erde (P_A)
7. Erde (Y)
8. Erde (P_B)
9. Nicht angeschlossen
10. Nicht angeschlossen
11. Nicht angeschlossen
12. Nicht angeschlossen
13. Nicht angeschlossen
14. Nicht angeschlossen
15. Nicht angeschlossen

RS-232-Anschluss: 9-Pin Mini-DIN weiblich

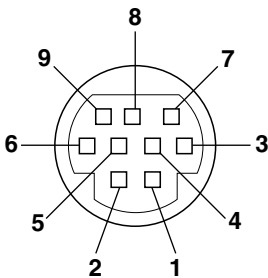

Pin-Nr.	Signal	Name	I/O	Referenz
1	VCC	+3.3V (Reserviert)	Ausgabe	Nicht angeschlossen
2	RD	Daten empfangen	Eingabe	interner Stromkreisanschluss
3	SD	Daten senden	Ausgabe	interner Stromkreisanschluss
4	EXIR	Detektor der Optionseinheit (Reserviert)	Eingabe	Nicht angeschlossen
5	SG	Signalgrund		interner Stromkreisanschluss
6	ERX	IR-Signalempfang von IR-Verstärker (Reserviert)	Eingabe	Nicht angeschlossen
7	RS	Sendeanfrage	Ausgabe	Nicht angeschlossen
8	CS	Sendebereit	Eingabe	Nicht angeschlossen
9	ETX	IR Signal übertragen (Reserviert)	Ausgabe	Nicht angeschlossen

9-Pin D-Sub männlicher Anschluss des DIN-D-Sub-RS-232C-Adapter

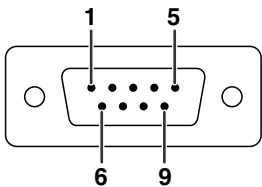

Pin-Nr.	Signal	Name	I/O	Referenz
1	CD			Nicht angeschlossen
2	RD	Daten empfangen	Eingabe	interner Stromkreisanschluss
3	SD	Daten senden	Ausgabe	interner Stromkreisanschluss
4	ER			Nicht angeschlossen
5	SG	Signalgrund		interner Stromkreisanschluss
6	DR	Datensatz bereit		Nicht angeschlossen
7	RS	Sendeanfrage	Ausgabe	interner Stromkreisanschluss
8	CS	Sendebereit	Eingabe	interner Stromkreisanschluss
9	CI			Nicht angeschlossen

RS-232C Kabel empfohlene Verbindung: 9-Pin-D-Sub weiblich

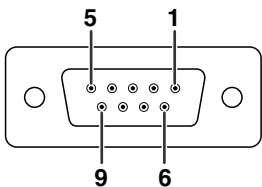

Pin-Nr.	Signal	Pin-Nr.	Signal
1	CD	1	CD
2	RD	2	RD
3	SD	3	SD
4	ER	4	ER
5	SG	5	SG
6	DR	6	DR
7	RS	7	RS
8	CS	8	CS
9	CI	9	CI

Hinweis

- Je nach Systemlayout kann es nötig sein, Pin 4 und Pin 6 beim kontrollierenden Gerät (z. B. Computer) zu verbinden.

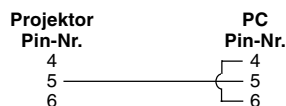

USB-Anschluss: 4-Pin-B-Typ USB-Stecker

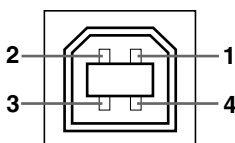

Pin-Nr.	Signal	Name
1	VCC	USB-Strom
2	USB-	USB-Daten-
3	USB+	USB-Daten+
4	SG	Signalgrund

(RS-232C)-Spezifikationen und Befehlseinstellungen

PC-Kontrolle

Der Projektor kann durch einen Anschluss an einen Computer über ein RS-232C serielles Steuerkabel (im Handel erhältlich) über den Computer gesteuert werden. (Siehe Seite 23 Anschlussanleitungen.)

Kommunikationsbedingungen

Legen Sie die seriellen Porteneinstellungen des Computers identisch denen der Tabelle fest.

Signalformat: Konform mit RS-232C-Standard.

Baud-Rate: 9.600 Bps

Datenlänge: 8 Bit

Paritätsbit: Keine

Stopbit: 1 Bit

Flusssteuerung: Keine

Grundformat

Computerbefehle werden in folgender Reihenfolge gesendet: Befehl, Parameter und Rückcode. Nachdem der Projektor den Computerbefehl ausgeführt hat, sendet er einen Antwortcode an den Computer.

Befehlsformat

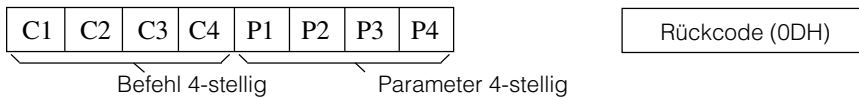

Antwortcodeformat

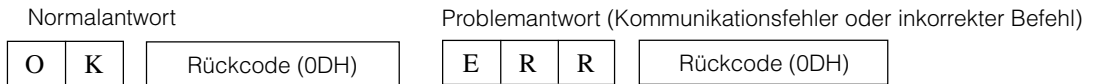

Info

- Wird mehr als ein Code gesendet, dann wird jeder Befehl erst nach Empfang der Antwort für den voran gegangenen Befehl für den Projektor empfangen wurde.
- Im Falle der Übermittlung von Befehlen während der Bereitschaft, werden maximal bis zu 30 Sekunden benötigt, bis der Antwortcode empfangen wird.
- Wenn die Stromversorgung während der Bereitschaft mit dem "POWER ON"-Befehl eingeschaltet wird, warten Sie nach dem Einschalten der Stromversorgung mindestens 30 Sekunden, und übertragen Sie erst danach den nächsten Befehl.

Hinweis

- Während der Nutzung der Computersteuerungsfunktion des Projektors kann der Projektorstatus vom Computer nicht gelesen werden. Daher sollten Sie den Status durch Versendung der Anzeigebefehle für jedes Einstellungs Menü verifizieren und den Status via Bildschirmanzeige überprüfen. Wenn der Projektor einen Befehl empfängt, der kein Menüanzeigenbefehl ist, führt er diesen ohne Bildschirmanzeige aus.

Befehle

Beispiel:

- Wenn die EINGANG 1 Bildeinstellung "Helligk." auf -10 gesetzt ist.

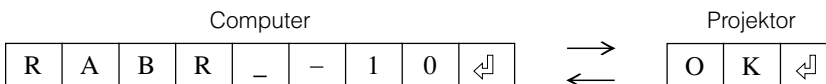

	STEUERUNGSMENÜ	BEFEHL	PARAMETER	RETOUR
TASTEN & FERNBEDIENUNGSCHLÜSSEL	STROM EIN	P O W R	- - - 1	OK ODER ERR
	STROM AUS	P O W R	- - - 0	OK ODER ERR
	LAUT (0 - 60)	V O L A	- - * *	OK ODER ERR
	STUMMSCHALTUNG EIN	M U T E	- - - 1	OK ODER ERR
	STUMMSCHALTUNG AUS	M U T E	- - - 0	OK ODER ERR
	TRAPEZENTZERRUNG (-127 - +127)	K E Y S	* * * *	OK ODER ERR
	DIGITALE VERSCH. (-96 - +96)	L N D S	- * * *	OK ODER ERR

	STEUERUNGSMENÜ	BEFEHL	PARAMETER	RETOUR
TASTEN & FERNBEDIENUNGSCHLÜSSEL	SCHWARZBILD EIN	I M B K	- - - 1	OK ODER ERR
	SCHWARZBILD AUS	I M B K	- - - 0	OK ODER ERR
	EINGANG 1	I R G B	- - - 1	OK ODER ERR
	EINGANG 2	I R G B	- - - 2	OK ODER ERR
	EINGANG 3	I V E D	- - - 1	OK ODER ERR
	EINGANG 4	I V E D	- - - 2	OK ODER ERR
	EINGABEPRÜFUNG	I C H K	- - - 0	OK ODER ERR
	EINFRIEREN EIN	F R E Z	- - - 1	OK ODER ERR
	EINFRIEREN AUS	F R E Z	- - - 0	OK ODER ERR
	AUTO-SYNC-START	A D J S	- - - 1	OK ODER ERR

(RS-232C)-Spezifikationen und Befehlseinstellungen

	STEUERUNGSMENÜ	BEFEHL	PARAMETER	RETOUR
TASTENFERNBEDIENUNGSSCHLÜSSEL	EINGANG 1 GRÖSSE ÄNDERN : NORMAL	R A S R	--	1 OK ODER ERR
	EINGANG 1 GRÖSSE ÄNDERN : VOLL	R A S R	--	5 OK ODER ERR
	EINGANG 1 GRÖSSE ÄNDERN : PUNKT FÜR PUNKT	R A S R	--	3 OK ODER ERR
	EINGANG 1 GRÖSSE ÄNDERN : STRECKEN	R A S R	--	2 OK ODER ERR
	EINGANG 1 GRÖSSE ÄNDERN : SMART STRECKEN	R A S R	--	4 OK ODER ERR
	EINGANG 2 GRÖSSE ÄNDERN : NORMAL	R B S R	--	1 OK ODER ERR
	EINGANG 2 GRÖSSE ÄNDERN : VOLL	R B S R	--	5 OK ODER ERR
	EINGANG 2 GRÖSSE ÄNDERN : PUNKT FÜR PUNKT	R B S R	--	3 OK ODER ERR
	EINGANG 2 GRÖSSE ÄNDERN : STRECKEN	R B S R	--	2 OK ODER ERR
	EINGANG 2 GRÖSSE ÄNDERN : SMART STRECKEN	R B S R	--	4 OK ODER ERR
	EINGANG 3 GRÖSSE ÄNDERN : NORMAL	R A S V	--	1 OK ODER ERR
	EINGANG 3 GRÖSSE ÄNDERN : UMRANDUNG	R A S V	--	3 OK ODER ERR
	EINGANG 3 GRÖSSE ÄNDERN : STRECKEN	R A S V	--	2 OK ODER ERR
	EINGANG 3 GRÖSSE ÄNDERN : SMART STRECKEN	R A S V	--	4 OK ODER ERR
	EINGANG 4 GRÖSSE ÄNDERN : NORMAL	R B S V	--	1 OK ODER ERR
	EINGANG 4 GRÖSSE ÄNDERN : UMRANDUNG	R B S V	--	3 OK ODER ERR
EINGANG 4 GRÖSSE ÄNDERN : STRECKEN	R B S V	--	2 OK ODER ERR	
EINGANG 4 GRÖSSE ÄNDERN : SMART STRECKEN	R B S V	--	4 OK ODER ERR	
RGB GAMMA : STANDARD	G A M R	--	1 OK ODER ERR	
RGB GAMMA : PRÄSENTATION	G A M R	--	2 OK ODER ERR	
RGB GAMMA : KINO	G A M R	--	3 OK ODER ERR	
RGB GAMMA : EIGENES BILD	G A M R	--	4 OK ODER ERR	
Video GAMMA : STANDARD	G A M V	--	1 OK ODER ERR	
Video GAMMA : PRÄSENTATION	G A M V	--	2 OK ODER ERR	
Video GAMMA : KINO	G A M V	--	3 OK ODER ERR	
Video GAMMA : EIGENES BILD	G A M V	--	4 OK ODER ERR	
BILD	EINGANG 1 Kontrast (-30 - +30)	R A P I	**	OK ODER ERR
	EINGANG 1 Helligk. (-30 - +30)	R A B R	**	OK ODER ERR
	EINGANG 1 Rot (-30 - +30)	R A R D	**	OK ODER ERR
	EINGANG 1 Blau (-30 - +30)	R A B E	**	OK ODER ERR
	EINGANG 1 Farbe (-30 - +30)	R A C O	**	OK ODER ERR
	EINGANG 1 Tönung (-30 - +30)	R A T I	**	OK ODER ERR
	EINGANG 1 Schärfe (-30 - +30)	R A S H	**	OK ODER ERR
	EINGANG 1 Farb Temp (-3 - +3)	R A C T	**	OK ODER ERR
	EINGANG 1 DISPLAY	R A R E	--	0 OK ODER ERR
	EINGANG 1 BILDEINSTELLUNG ZURÜCKSETZEN	R A R E	--	1 OK ODER ERR
	EINGANG 2 Kontrast (-30 - +30)	R B P I	**	OK ODER ERR
	EINGANG 2 Helligk. (-30 - +30)	R B B R	**	OK ODER ERR
	EINGANG 2 Rot (-30 - +30)	R B R D	**	OK ODER ERR
	EINGANG 2 Blau (-30 - +30)	R B B E	**	OK ODER ERR
	EINGANG 2 Farbe (-30 - +30)	R B C O	**	OK ODER ERR
	EINGANG 2 Tönung (-30 - +30)	R B T I	**	OK ODER ERR
	EINGANG 2 Schärfe (-30 - +30)	R B S H	**	OK ODER ERR
	EINGANG 2 Farb Temp (-3 - +3)	R B C T	**	OK ODER ERR
	EINGANG 2 DISPLAY	R B R E	--	0 OK ODER ERR
	EINGANG 2 BILDEINSTELLUNG ZURÜCKSETZEN	R B R E	--	1 OK ODER ERR
	EINGANG 1 Signltyp : RGB	I A S I	--	1 OK ODER ERR
	EINGANG 1 Signltyp : Komponente	I A S I	--	2 OK ODER ERR
	EINGANG 2 Signltyp : RGB	I B S I	--	1 OK ODER ERR
	EINGANG 2 Signltyp : Komponente	I B S I	--	2 OK ODER ERR
	EINGANG 1 2D Progressiv	R A I P	--	0 OK ODER ERR
	EINGANG 1 3D Progressiv	R A I P	--	1 OK ODER ERR
	EINGANG 1 Film-Modus	R A I P	--	2 OK ODER ERR
	EINGANG 2 2D Progressiv	R B I P	--	0 OK ODER ERR
	EINGANG 2 3D Progressiv	R B I P	--	1 OK ODER ERR
	EINGANG 2 Film-Modus	R B I P	--	2 OK ODER ERR
	EINGANG 3 Kontrast (-30 - +30)	V A P I	**	OK ODER ERR
	EINGANG 3 Helligk. (-30 - +30)	V A B R	**	OK ODER ERR
	EINGANG 3 Rot (-30 - +30)	V A R D	**	OK ODER ERR

	STEUERUNGSMENÜ	BEFEHL	PARAMETER	RETOUR
BILD	EINGANG 3 Blau (-30 - +30)	V A B E	**	OK ODER ERR
	EINGANG 3 Farbe (-30 - +30)	V A C O	**	OK ODER ERR
	EINGANG 3 Tönung (-30 - +30)	V A T I	**	OK ODER ERR
	EINGANG 3 Schärfe (-30 - +30)	V A S H	**	OK ODER ERR
	EINGANG 3 Farb Temp (-3 - +3)	V A C T	**	OK ODER ERR
	EINGANG 3 DISPLAY	V A R E	--	0 OK ODER ERR
	EINGANG 3 BILDEINSTELLUNG ZURÜCKSETZEN	V A R E	--	1 OK ODER ERR
	EINGANG 4 Kontrast (-30 - +30)	V B P I	**	OK ODER ERR
	EINGANG 4 Helligk. (-30 - +30)	V B B R	**	OK ODER ERR
	EINGANG 4 Rot (-30 - +30)	V B R D	**	OK ODER ERR
	EINGANG 4 Blau (-30 - +30)	V B B E	**	OK ODER ERR
	EINGANG 4 Farbe (-30 - +30)	V B C O	**	OK ODER ERR
	EINGANG 4 Tönung (-30 - +30)	V B T I	**	OK ODER ERR
	EINGANG 4 Schärfe (-30 - +30)	V B S H	**	OK ODER ERR
	EINGANG 4 Farb Temp (-3 - +3)	V B C T	**	OK ODER ERR
	EINGANG 4 DISPLAY	V B R E	--	0 OK ODER ERR
EINGANG 4 BILDEINSTELLUNG ZURÜCKSETZEN	V B R E	--	1 OK ODER ERR	
EINGANG 3 2D Progressiv	V A I P	--	0 OK ODER ERR	
EINGANG 3 3D Progressiv	V A I P	--	1 OK ODER ERR	
EINGANG 3 Film-Modus	V A I P	--	2 OK ODER ERR	
EINGANG 4 2D Progressiv	V B I P	--	0 OK ODER ERR	
EINGANG 4 3D Progressiv	V B I P	--	1 OK ODER ERR	
EINGANG 4 Film-Modus	V B I P	--	2 OK ODER ERR	
C. M. S.	Ausgew. Farbe : Standard	C M C S	--	0 OK ODER ERR
	Ausgew. Farbe : sRGB	C M C S	01	OK ODER ERR
	Ausgew. Farbe : Eigenes Bild 1	C M C S	01	OK ODER ERR
	Ausgew. Farbe : Eigenes Bild 2	C M C S	12	OK ODER ERR
	Ausgew. Farbe : Eigenes Bild 3	C M C S	13	OK ODER ERR
	Ziel : Rot	C M T G	11	OK ODER ERR
	Ziel : Gelb	C M T G	2	OK ODER ERR
	Ziel : Grün	C M T G	3	OK ODER ERR
	Ziel : Zyanblau	C M T G	4	OK ODER ERR
	Ziel : Blau	C M T G	5	OK ODER ERR
	Ziel : Violett	C M T G	6	OK ODER ERR
	Leichtgk. (-30 - +30)	C M S L	*	OK ODER ERR
Farbsätt. (-30 - +30)	C M S C	**	OK ODER ERR	
Farbton (-30 - +30)	C M S H	**	OK ODER ERR	
Reset (diese Farbe)	C M R E	--	1 OK ODER ERR	
Reset (alle Farben)	C M R E	--	2 OK ODER ERR	
FEIM-SYNC-1	Uhr (-150 - +150)	I N C L	**	OK ODER ERR
	Phase (-30 - +30)	I N P H	**	OK ODER ERR
	H-POS. (-150 - +150)	I A H P	**	OK ODER ERR
	V-POS. (-60 - +60)	I A V P	**	OK ODER ERR
	RGB-EINGANGSDISPLAY	I A R E	--	0 OK ODER ERR
	RGB-BILDEINSTELLUNG ZURÜCKSETZEN	I A R E	--	1 OK ODER ERR
	Einst.speich. (1 - 7)	M E M S	--	OK ODER ERR
	Einst.wählen (1 - 7)	M E M L	--	OK ODER ERR
	RGB-HORIZONTALFREQUENZPRÜFUNG	T F R Q	--	1 kHz (** * * * ODER _)
	RGB-VERTIKALFREQUENZPRÜFUNG	T F R Q	--	2 Hz (** * * * ODER _)
Auto - Sync. Aus	A A D J	--	0 OK ODER ERR	
NORMAL AUTO-SYNC	A A D J	--	1 OK ODER ERR	
HOCHGESCHWINDIGKEITS-AUTO-SYNC	A A D J	--	2 OK ODER ERR	
AUTO-SYNC-ANZEIGE EIN	I M A S	--	1 OK ODER ERR	
AUTO-SYNC-ANZEIGE AUS	I M A S	--	0 OK ODER ERR	

	STEUERUNGSMENÜ	BEFEHL	PARAMETER	RETOUR
	FAO	A O U T	-- --	1 OK ODER ERR
	VAO	A O U T	-- --	2 OK ODER ERR
	Lautsprecher Ein	A S P K	-- --	1 OK ODER ERR
	Lautsprecher Aus	A S P K	-- --	0 OK ODER ERR
	Bild in Bild : UNTEN RECHTS	P I N P	-- 1	1 OK ODER ERR
	Bild in Bild : UNTEN LINKS	P I N P	-- 2	2 OK ODER ERR
	Bild in Bild : OBEN RECHTS	P I N P	-- 3	3 OK ODER ERR
	Bild in Bild : OBEN LINKS	P I N P	-- 4	4 OK ODER ERR
	Bild in Bild Aus	P I N P	-- --	0 OK ODER ERR
	Stromsparen: STANDARD	T H M D	-- --	0 OK ODER ERR
	Stromsparen: NIEDRIGER STROMVERBRAUCH	T H M D	-- --	1 OK ODER ERR
	Rauschunterdr. : Aus	3 D N R	-- --	0 OK ODER ERR
	Rauschunterdr. : Stufe 1	3 D N R	-- 1	1 OK ODER ERR
	Rauschunterdr. : Stufe 2	3 D N R	-- 2	2 OK ODER ERR
	Rauschunterdr. : Stufe 3	3 D N R	-- 3	3 OK ODER ERR
	AUTO - Suche : Aus	I N S E	-- --	0 OK ODER ERR
	AUTO - Suche : Ein	I N S E	-- --	1 OK ODER ERR
	OSD - Anzeige Normal	I M D I	-- --	1 OK ODER ERR
	OSD - Anzeige Aus Stufe A	I M D I	-- 2	2 OK ODER ERR
	OSD - Anzeige Aus Stufe B	I M D I	-- --	0 OK ODER ERR
	SCHWARZBILD-ANZEIGE Ein	I M B O	-- --	1 OK ODER ERR
	SCHWARZBILD-ANZEIGE Aus	I M B O	-- --	0 OK ODER ERR
OPTIONEN (1)	VIDEOSYSTEMAUSWAHL : AUTO	M E S Y	-- --	1 OK ODER ERR
	VIDEOSYSTEMAUSWAHL : PAL (50/60Hz)	M E S Y	-- --	2 OK ODER ERR
	VIDEOSYSTEMAUSWAHL : SECAM	M E S Y	-- --	3 OK ODER ERR
	VIDEOSYSTEMAUSWAHL : NTSC443	M E S Y	-- --	4 OK ODER ERR
	VIDEOSYSTEMAUSWAHL : NTSC358	M E S Y	-- --	5 OK ODER ERR
	VIDEOSYSTEMAUSWAHL : PAL-M	M E S Y	-- --	6 OK ODER ERR
	VIDEOSYSTEMAUSWAHL : PAL-N	M E S Y	-- --	7 OK ODER ERR
	HINTERGRUNDAUSWAHL : Sharp	I M B G	-- --	1 OK ODER ERR
	HINTERGRUNDAUSWAHL : Eigenes Bild	I M B G	-- --	2 OK ODER ERR
	HINTERGRUNDAUSWAHL : Blau	I M B G	-- --	3 OK ODER ERR
HINTERGRUNDAUSWAHL : Kein	I M B G	-- --	4 OK ODER ERR	
WAHL DES STARTBILDES : Sharp	I M S I	-- --	1 OK ODER ERR	
WAHL DES STARTBILDES : Eigenes Bild	I M S I	-- --	2 OK ODER ERR	
WAHL DES STARTBILDES : Kein	I M S I	-- --	3 OK ODER ERR	
Automatisch aus : NICHT VERWENDET	A P O W	-- --	0 OK ODER ERR	
Automatisch aus : VERWENDET	A P O W	-- --	1 OK ODER ERR	

	STEUERUNGSMENÜ	BEFEHL	PARAMETER	RETOUR
OPTIONEN (2)	Verbl.%-Dauer	T L T L	-- --	1 0-100 (GANZZAHL)
	LAMPENSTATUS	T L P S	-- --	1 0:Aus, 1:Ein, 2:Neuersuch, 3:Warten, 4:Lampenfehler
	PRJ -Modus : RÜCKWÄRTS Aus	I M R E	-- --	0 OK ODER ERR
	PRJ -Modus : RÜCKWÄRTS Ein	I M R E	-- --	1 OK ODER ERR
	PRJ -Modus : INVERTIEREN Aus	I M I N	-- --	0 OK ODER ERR
PRJ -Modus : INVERTIEREN Ein	I M I N	-- --	1 OK ODER ERR	
SPRACHE	Tastensp.-Stufe : Normal	K E Y L	-- --	0 OK ODER ERR
	Tastensp.-Stufe : Stufe A	K E Y L	-- --	1 OK ODER ERR
	Tastensp.-Stufe : Stufe B	K E Y L	-- --	2 OK ODER ERR
	SPRACHAUSWAHL : Englisch	M E L A	-- --	1 OK ODER ERR
	SPRACHAUSWAHL : Deutsch	M E L A	-- --	2 OK ODER ERR
	SPRACHAUSWAHL : Español	M E L A	-- --	3 OK ODER ERR
	SPRACHAUSWAHL : Nederlands	M E L A	-- --	4 OK ODER ERR
	SPRACHAUSWAHL : Français	M E L A	-- --	5 OK ODER ERR
	SPRACHAUSWAHL : Italiano	M E L A	-- --	6 OK ODER ERR
	SPRACHAUSWAHL : Svenska	M E L A	-- --	7 OK ODER ERR
SPRACHAUSWAHL : 日本語	M E L A	-- --	8 OK ODER ERR	
SPRACHAUSWAHL : Português	M E L A	-- --	9 OK ODER ERR	
SPRACHAUSWAHL : 汉语	M E L A	-- --	10 OK ODER ERR	
SPRACHAUSWAHL : 한국어	M E L A	-- --	11 OK ODER ERR	
	MODELLNAMENPRÜFUNG	M N R D	-- --	1 MODELLNAME
	SERIENNR.-PRÜFUNG*	S N R D	-- --	1 MODELLNAME
	PROJEKTORNAMEN-EINSTELLUNG 1 (ersten vier Zeichen)	P J N 1	* * * *	OK ODER ERR
	PROJEKTORNAMEN-EINSTELLUNG 2 (mittleren vier Zeichen)	P J N 2	* * * *	OK ODER ERR
	PROJEKTORNAMEN-EINSTELLUNG 3 (letzten vier Zeichen)	P J N 3	* * * *	OK ODER ERR
PROJEKTORNAMEN-KONTROLLE	P J N 0	-- --	1 PROJEKTORNAME	

Hinweis

- Wenn in der Tabellensparte Parameter ein Unterstrich (_) erscheint, geben Sie bitte einen Freischlag ein. Wenn ein Stern (*) erscheint, geben Sie einen Wert innerhalb der in Klammern unter STEUERUNGSMENÜ angegebenen Spanne ein.
- *1 FEIN-SYNC kann nur im angezeigten RGB-Modus festgelegt werden.
- *2 Der Befehl zur SERIENNR.-PRÜFUNG wird verwendet, um die 12-stellige Seriennummer zu lesen.

Computer-Kompatibilitäts-Tabelle

Computer

- Mehrsignal-Unterstützung
Horizontale Frequenz: 15-102 kHz, Vertikale Frequenz: 43-160 Hz*, Pixel-Takt: 12-120 MHz
- Kompatibel mit Sync.-auf-Grün- und Komposit-Sync.-Signalen
- SXGA+, SXGA- und XGA-kompatibel bei Fortschrittliche intelligente Kompression
- AICS (Fortschrittliche intelligente Kompression und Expansionsystem)-Technologie zur Veränderung der Größe

Im Folgenden wird eine Liste von Modi angegeben, die dem VESA-Standard entsprechen. Dieser Projektor unterstützt allerdings auch Signale, die nicht dem VESA-Standard entsprechen.

PC/MAC/WS	Auflösung	Horizontale Frequenz (kHz)	Vertikale Frequenz (Hz)	VESA Standard	Anzeige	
PC	640 × 350	27,0	60		Angepaßt	
		31,5	70			
		37,9	85	✓		
		720 × 350	27,0	60		
			31,5	70		
			37,9	85		✓
	640 × 400	27,0	60			
		31,5	70			
		37,9	85	✓		
		720 × 400	27,0	60		
			31,5	70		
			37,9	85		✓
	640 × 480	26,2	50			
		31,5	60			
		34,7	70			
		37,9	72	✓		
		37,5	75	✓		
		43,3	85	✓		
		47,9	90			
		53,0	100			
		61,8	120			
		78,5	150			
		80,9	160			
		800 × 600	31,4	50		
	35,1		56	✓		
	37,9		60	✓		
	44,5		70			
	48,1		72	✓		
	46,9		75	✓		
	53,7		85	✓		
	56,8		90			
	64,0		100			
	77,2		120			
98,3	150					
102,1	160					
1.024 × 768	35,5		43			
	40,3		50			
	48,4		60	✓		
	56,5	70	✓			
	58,1	72				
	60,0	75	✓			
	68,7	85	✓			
	73,5	90				
	77,2	96				
	80,6	100				

PC/MAC/WS	Auflösung	Horizontale Frequenz (kHz)	Vertikale Frequenz (Hz)	VESA Standard	Anzeige		
PC	SXGA	1.152 × 864	54,3	60		Fortschrittliche intelligente Kompression	
			64,0	70			
			64,1	72			
			67,5	75	✓		
			75,7	80			
			54,8	60			
	1.152 × 882	65,9	72				
		67,4	74				
		1.280 × 1.024	64,0	60	✓		
		SXGA+	1.400 × 1.050	64,0	60		
PC/MAC 13"	VGA	640 × 480	34,9	67		Angepaßt	
PC/MAC 19"	XGA	1.024 × 768	48,4	60	✓	Fortschrittliche intelligente Kompression	
			60,0	75	✓		
MAC 16"	SVGA	800 × 600	46,8	75		Echt	
			832 × 624	49,6	75		
MAC 21"	SXGA	1.152 × 870	68,5	75			
PC (WS)	SXGA	1.280 × 960	60,0	60	✓	Fortschrittliche intelligente Kompression	
SUN (WS)			1.280 × 1.024	53,5	50		
			1.152 × 900	60,9	66		
			71,9	76			

* Bei vertikalen Frequenzen über 100 Hz kann eine zeitweise Störung sichtbar werden, wenn die OSD-Funktionen eingeschaltet sind.





Hinweis

- Unter Umständen ist dieser Projektor nicht in der Lage, Bilder von einem Notebook im kombinierten (CTR/LCD)-Modus zu projizieren. Schalten Sie in einem solchen Fall die LCD-Anzeige des Notebooks aus und lassen Sie die anzuzeigenden Daten ausschließlich im "Nur CRT"-Modus wiedergeben. Einzelheiten bezüglich des Umschaltens des Anzeige-Modus können Sie der Bedienungsanleitung Ihres Notebooks entnehmen.
- Wenn dieser Projektor VGA-Signale im VESA-Format 640 × 350 empfängt, wird "640 × 400" auf der Bildwand angezeigt.

DTV

Signal	Horizontale Frequenz (kHz)	Vertikale Frequenz (Hz)
480I	15,7	60
480P	31,5	60
540P	33,8	60
580I	15,6	50
580P	31,3	50
720P	45,0	60
1035I	33,8	60
1080I	33,8	60
1080P	28,1	50

Fehlersuche

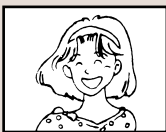
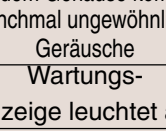
Problem	Überprüfen	Seite
 Kein Bild und kein Ton oder Projektor startet nicht.	<ul style="list-style-type: none"> • Das Netzkabel ist an keine Steckdose angeschlossen. 	17
	<ul style="list-style-type: none"> • Die extern angeschlossenen Geräte sind ausgeschaltet. 	—
	<ul style="list-style-type: none"> • Der gewählte Eingang ist falsch. 	35
	<ul style="list-style-type: none"> • Kabel sind falsch an die Seite des Projektors angeschlossen. 	18
	<ul style="list-style-type: none"> • Die Batterien der Fernbedienung sind leer. 	13
	<ul style="list-style-type: none"> • Der externe Ausgang wurde beim Anschluss eines Notebooks nicht eingestellt. 	18
	<ul style="list-style-type: none"> • Die Lampenabdeckung ist nicht korrekt montiert. 	87
 Ton, aber kein Bild	<ul style="list-style-type: none"> • Die Kabel auf der rückwärtigen Paneele des Projektors sind nicht korrekt eingesteckt. 	18
	<ul style="list-style-type: none"> • "Helligk."-Einstellung ist auf Minimum eingestellt. 	46
 Die Farbe ist schwach oder schlecht	<ul style="list-style-type: none"> • Bildeinstellungen sind falsch eingestellt. 	46
	(Nur Videoeingang) <ul style="list-style-type: none"> • Video-Eingangssystem ist falsch eingestellt. 	66
	(Nur EINGANG 1 und 2) <ul style="list-style-type: none"> • Eingangssignaltyp RGB/Komponente ist falsch eingestellt. 	46
 Das Bild ist verschwommen; Rauschen tritt auf	<ul style="list-style-type: none"> • Scharfeinstellung vornehmen. 	28
	<ul style="list-style-type: none"> • Die Projektionsentfernung überschreitet den Scharfeinstellungsbereich. 	29
	(Nur Computer-Eingang) <ul style="list-style-type: none"> • Die "Fein Sync." -Einstellungen ausführen ("Clock"-Einstellung) 	48
	<ul style="list-style-type: none"> • Die "Fein Sync." -Einstellungen ausführen ("Phase"-Einstellung) 	48
	<ul style="list-style-type: none"> • Rauschen tritt bei einigen Computern auf. 	—
 Bild erscheint, aber kein Ton	<ul style="list-style-type: none"> • Die "DNR" (Digital Noise Reduction) ist falsch. 	65
	<ul style="list-style-type: none"> • Kabel falsch an die Seite des Projektors angeschlossen. 	18
 Bild erscheint, aber kein Ton	<ul style="list-style-type: none"> • Die Lautstärke ist auf ein Minimum eigestellt. 	35
	<ul style="list-style-type: none"> • Die Anzeige STUMMSCHALTUNG erscheint. 	36
Aus dem Gehäuse kommen manchmal ungewöhnliche Geräusche	<ul style="list-style-type: none"> • Wenn das Bild normal ist, entstehen Geräusche durch Verziehung des Gehäuses aufgrund von Temperaturveränderungen. Dies hat keinen Einfluss auf den Betrieb. 	—
Wartungs-Anzeige leuchtet auf	<ul style="list-style-type: none"> • Siehe "Wartungsanzeigen". 	83
Bild kann nicht eingefangen werden	<ul style="list-style-type: none"> • Das Signal auf INPUT 1 oder 2 ist kein RGB-SVGA (800 × 600)-Signal. Bilder können nicht eingefangen werden, wenn die Signale von den oben genannten abweichen. 	67

Problem	Überprüfen	Seite
Bild in Bild funktioniert nicht	<ul style="list-style-type: none"> Das Signal bei EINGANG 1 ist auf eine Auflösung eingestellt, die SXGA übersteigt. Das Signal bei EINGANG 1 sendet die Komponenten-Signale 480I, 480P, 540P, 580I, 580P, 720P, 1035I, oder 1080I. Das Signal bei EINGANG 1 wird durch die RGB-Signale in den Zeilensprung-Betrieb eingestellt. 	57
Das Gerät kann nicht mit den Netz-Tasten des Projektors ein- oder ausgeschaltet werden	<ul style="list-style-type: none"> Eine Tastensperrstufe ist eingestellt. Wenn die Tastensperrstufe auf Stufe B eingestellt ist, kann keine Taste verwendet werden. Wenn die Tastensperrstufe auf Stufe A eingestellt ist, können nur die INPUT- und VOLUME-Tasten verwendet werden. 	71
Das Bild ist bei EINGANG 1 oder 2 KOMPONENTE grün	<ul style="list-style-type: none"> Die Einstellung des Eingangssignaltyps ändern. 	46
Das Bild ist bei EINGANG 1 oder 2 RGB rosa (nicht grün)		
Das Bild ist dunkel	<ul style="list-style-type: none"> Die Lampenaustausch-Anzeige blinkt rot. Die Lampe austauschen. 	83
Das Bild ist zu hell und weißlich	<ul style="list-style-type: none"> Bildeinstellungen sind falsch. 	46
Die VOLUME-Tasten des Projektors funktionieren nicht	<p>Die VOLUME-Tasten funktionieren nicht, wenn: (versuchen Sie die VOL+/-Tasten auf der Fernbedienung)</p> <ul style="list-style-type: none"> das Menü angezeigt wird das Objektiv-Menü angezeigt wird die Bild in Bild-Funktion aktiviert ist die Vergrößern-Funktion aktiviert ist (mehr als die doppelte Größe) eine Punkt für Punkt-Bildwandauflösung größer ist als die Panel-Auflösung. 	—
Ein Antwortcode kann nicht empfangen werden, wenn versucht wurde, den Projektor unter Verwendung der RS-232C Befehle während der Bereitschaft von einem Computer zu steuern.	<ul style="list-style-type: none"> Im Falle der Übertragung von RS-232C Befehlen während der Bereitschaft von dem Computer, werden maximal 30 Sekunden für den Computer benötigt, um den Antwortcode zu empfangen. Stellen Sie die Antwortcode-Wartezeit des Computers auf 30 Sekunden oder mehr ein. 	89

SHARP Kundendienst

Wenn Sie beim Aufstellen oder Betrieb des Projektors auf Probleme stoßen, lesen Sie bitte zuerst den Abschnitt "Fehlersuche" auf den Seiten 94 und 95. Wenn dieses Bedienungshandbuch Ihre Frage nicht beantwortet, wenden Sie sich an eine der unten aufgelisteten SHARP-Kundendienststellen.

USA	Sharp Electronics Corporation 1-888-GO-SHARP (1-888-467-4277) lcdsupport@sharpsec.com http://www.sharplcd.com	Benelux	SHARP Electronics Benelux BV 0900-SHARPCE (0900-7427723) Niederland 9900-0159 Belgium http://www.sharp.nl http://www.sharp.be http://www.sharp.lu
Kanada	Sharp Electronics of Canada Ltd. (905) 568-7140 http://www.sharp.ca	Österreich	Sharp Electronics Austria (Ges.m.b.H.) 0043 1 727 19 123 pogats@sea.sharp-eu.com http://www.sharp.at
Mexiko	Sharp Electronics Corporation Mexico Branch (525) 716-9000 http://www.sharp.com.mx	Australien	Sharp Corporation of Australia Pty. Ltd. 1300-135-022 http://www.sharp.net.au
Lateinamerika	Sharp Electronics Corp. Latin American Group (305) 264-2277 www.servicio@sharpsec.com http://www.siemprisharp.com	Neuseeland	Sharp Corporation of New Zealand (09) 634-2059, (09) 636-6972 http://www.sharpnz.co.nz
Deutschland	Sharp Electronics (Europe) GMBH 01805-234675 http://www.sharp.de	Singapur	Sharp-Roxy Sales (S) Pte. Ltd. 65-226-6556 ckng@srs.global.sharp.co.jp http://www.sharp.com.sg
Großbritannien	Sharp Electronics (U.K.) Ltd. 0161-205-2333 custinfo@sharp-uk.co.uk http://www.sharp.co.uk	Hongkong	Sharp-Roxy (HK) Ltd. (852) 2410-2623 dcmktg@srh.global.sharp.co.jp http://www.sharp.com.hk
Italien	Sharp Electronics (Italy) S.P.A. (39) 02-89595-1 http://www.sharp.it	Malaysia	Sharp-Roxy Sales & Service Co. (60) 3-5125678
Frankreich	Sharp Electronics France 01 49 90 35 40 hotlinecd@sef.sharp-eu.com http://www.sharp.fr	V.A.E.	Sharp Middle East Fze 971-4-81-5311 helpdesk@smef.global.sharp.co.jp
Spanien	Sharp Electronica Espana, S.A. 93 5819700 sharplcd@sees.sharp-eu.com http://www.sharp.es	Thailand	Sharp Thebnakorn Co. Ltd. 02-236-0170 svc@stcl.global.sharp.co.jp http://www.sharp-th.com
Schweiz	Sharp Electronics (Schweiz) AG 0041 1 846 63 11 cattaneo@sez.sharp-eu.com http://www.sharp.ch	Korea	Sharp Electronics Incorporated of Korea (82) 2-3660-2002 webmaster@sharp-korea.co.kr http://www.sharp-korea.co.kr
Schweden	Sharp Electronics (Nordic) AB (46) 8 6343600 vision.support@sen.sharp-eu.com http://www.sharp.se	Indien	Sharp Business Systems (India) Limited (91) 11- 6431313 service@sharp-oa.com

Technische Daten

Produkttyp	LCD PROJEKTOR
Modell	PG-C45S
Videosystem	NTSC 3.58/NTSC 4.43/PAL/PAL-M/PAL-N/PAL 60/SECAM/DTV480I/DTV480P/DTV540P/DTV580I/DTV580P/DTV720P/DTV1035I/DTV1080I
Wiedergabeverfahren	LCD-Panel x 3, optische RGB-Verschlussmethode
LCD-Panel	Panel-Größe: 0,99tum(25,1 mm)(15[H] x 20[B] mm) Anzahl der Bildpunkte: 480.000 Bildpunkte (800 [H] x 600 [V])
Standard-Objektiv	1-1,27 x Zoom-Objektiv, F1,7-2,2, f = 36,5-46,3 mm
Projektionslampe	Wechselstromlampe 250 W
Komponenten-Eingangssignale (INPUT 1/2)	15-poliger Mini-D-Sub-Anschluss Y: 1,0 Vs-s, negatives Sync., 75 Ω terminiert P _B : 0,7 Vs-s, 75 Ω terminiert P _R : 0,7 Vs-s, 75 Ω terminiert
Horizontale Auflösung	500 Fernsehzeilen (S-VIDEO)
Computer-RGB-Eingangssignal (INPUT 1/2)	15-poliger Mini-D-Sub-Anschluss RGB getrennt/Sync auf Grün-Typ analoger Eingang: 0-0,7 Vs-s, positiv, 75 Ω terminiert HORIZONTALES SYNC.-SIGNAL: TTL-Pegel (positiv/negativ) VERTIKALES SYNC.-SIGNAL: Wie oben
Videoeingangssignal (INPUT 3)	RCA-Anschluss: VIDEO, gemischtes Video, 1,0 Vs-s, negatives Sync., 75 Ω terminiert
S-Videoeingangssignal (INPUT 4)	4-pol. Mini DIN-Anschluss Y (Luminanzsignal): 1,0 Vs-s, negatives Sync., 75 Ω terminiert C (Chrominanzsignal): Stoß 0,286 Vs-s, 75 Ω terminiert
Computer-Steuerungssignal (RS-232C)	9-Pin Mini-DIN-Stecker
Pixeltakt	12-120 MHz
Vertikale Frequenz	43-160 Hz*
Horizontale Frequenz	15-102 kHz
Audioeingangssignal	ø 3,5 mm Minibuchse: AUDIO, 0,5 Vrms, mehr als 47 kΩ (Stereo)
Audioausgang	3,0 W (Mono)
Lautsprecher	4 cm x 7 cm
Nennspannung	100-240 V Wechselstromspannung
Eingangsspannung	3,4 A
Nennfrequenz	50/60 Hz
Leistungsaufnahme (normal)	340 W (Standard-Modus)/290 W (Modus mit niedrigem Stromverbrauch)
Leistungsaufnahme (Bereitschaft)	Ca. 0,8 W (wenn "Monitor/RS232" auf "OFF" gestellt ist)
Wärmeableitung	1.280kWh
Betriebstemperatur	41°F bis 104°F (+5°C bis +40°C)
Lagertemperatur	-4°F bis 140°F (-20°C bis +60°C)
Gehäuse	Plastik
I/R-Trägerfrequenz	38 kHz
Abmessungen (ca.)	15 3/8" x 3 7/8" x 11 1/16" (390 (B) x 99,0 (H) x 294 (T) mm) (nur Hauptgerät) 15 1/2" x 4 7/16" x 11 5/8" (393 (B) x 114,0 (H) x 303,2 (T) mm) (einschließlich Drehfüße und Projektionsteile)
Gewicht (ca.)	11,3 lbs. (5,1 kg)
Mitgeliefertes Zubehör	Fernbedienung, zwei R6-Batterien, Netzkabel für USA, Kanada usw. (11'10", 3,6 m), Netzkabel für Europa, ausgenommen Großbritannien (6', 1,8 m), Netzkabel für Großbritannien, Hongkong und Singapur (6', 1,8 m), Netzkabel für Australien, Neuseeland und Ozeanien (6', 1,8 m), RGB-Kabel (9' 10", 3m), USB-Kabel (9' 10", 3m), Audio-Computerkabel (9' 10", 3m), DIN-D-Sub RS-232C-Adapter (6 45/64", 15 cm), zusätzlicher Luftfilter, Objektivkappe (befestigt), Projektorhandbuch und technische Referenz-CD-ROM, Sharp Advanced Presentation Software CD-ROM, Bedienungsanleitung, Kurzanleitungskennung
Ersatzteile	Lampeneinheit (Lampen-/Gehäusemodul) (BQC-XGC50X/1), Fernbedienung (RRMCGA029WJSA), zwei R 6-Batterien ("AA", UM/SUM-3, HP-7 oder ähnlich), Netzkabel für USA, Kanada usw. (QACCDAA010WJJPZ), Netzkabel für Europa, ausgenommen Großbritannien (QACCV4002CEZZ), Netzkabel für Großbritannien, Hongkong und Singapur (QACCBAA012WJJPZ), Netzkabel für Australien, Neuseeland und Ozeanien (QACCL3022CEZZ), RGB-Kable (QCNWGA012WJJPZ), USB-Kable (QCNWGA014WJJPZ), Audio-Computerkabel (QCNWGA013WJJPZ), DIN-D-Sub RS-232C-Adapter (QCNWGA015WJJPZ), Luftfilter (PFILDA005WJZZ), Objektivkappe (PCAPHA003WJSA), Projektorhandbuch-und- technische Referenz-CD-ROM (UDSKAA012WJZZ), Sharp Advanced Presentation Software CD-ROM (UDSKAA014WJZZ), Bedienungsanleitung (TINS-A363WJZZ), Kurzanleitungskennung.

*Bei vertikalen Frequenzen über 100 Hz kann eine zeitweise Störung sichtbar werden, wenn die OSD-Funktionen eingeschaltet sind.

Dieser SHARP Projektor verwendet eine LCD (Liquid Crystal Display)-Anzeige. Diese hochmoderne Anzeige enthält 480.000 Pixel (xRGB) TFTs (Thin Film Transistors). Bei allen technologisch fortschrittlichen, elektronischen Geräten, z. B. Großbild-Fernsehern, Videosystemen bzw. Videokameras, sind bestimmte Toleranzgrenzen für die Funktionen

gegeben.

Dieses Gerät hat einige inaktive, innerhalb akzeptierter Toleranzgrenzen liegende Bildpunkte, die als leuchtende oder als nicht aktive Punkte auf der Bildwand wiedergegeben werden. Dies hat keinen Einfluss auf die Bildqualität oder die Lebensdauer des Gerätes.

Änderungen der technischen Daten ohne vorherige Ankündigung vorbehalten.

Abmessungen

Einheiten: Zoll (mm)

Ansicht von hinten

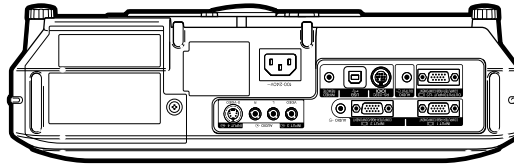

Ansicht von der Seite

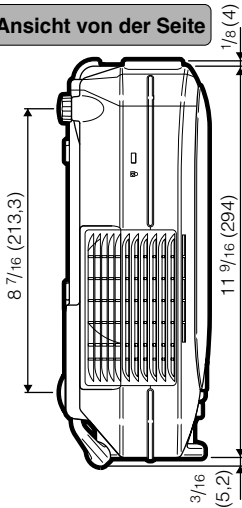

Ansicht von oben

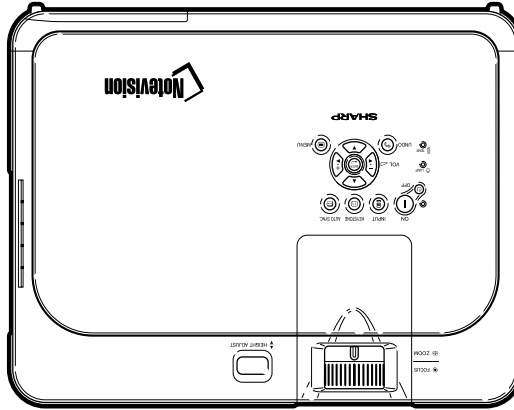

Ansicht von der Seite

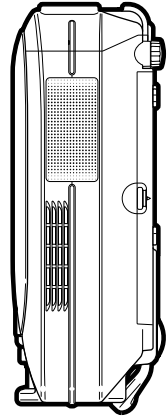

Ansicht von vorne

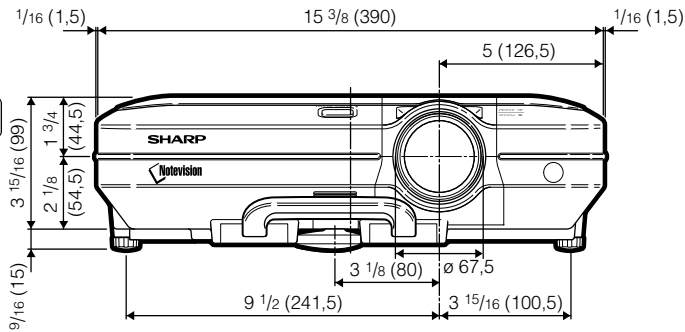

Ansicht von unten

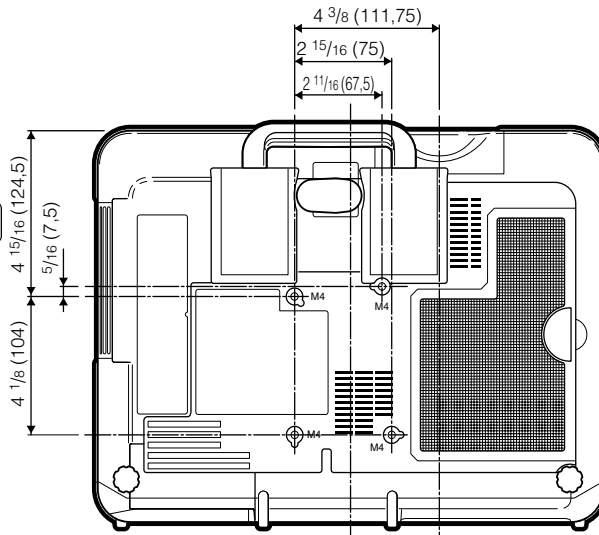

Anti-Diebstahlfunktion

Wenn der im Projektor festgelegte "Schlüsselcode" inkorrekt eingegeben wird, wird der Projektor auch dann nicht funktionieren, wenn Signale eingegeben werden.

Auto-Sync.

Optimal projizierte Computerbilder durch die automatische Einstellung bestimmter Eigenschaften.

Bild in Bild

Erlaubt das Hinzufügen von Videobildern in ein Datenbild, um die Präsentation zu verbessern.

Bildseitenverhältnis

Verhältnis von Breite und Höhe eines Bildes. Das normale Seitenverhältnis eines Computer- und Videobildes ist 4:3. Es gibt auch Breitwand-Bilder mit einem Seitenverhältnis von 16:9 und 21:9.

C.M.S. (Color Management System - Farbverwaltungssystem)

Diese Funktion ermöglicht eine individuelle Einstellung der Farbcharakteristika von sechs Farben (R: Rot, Y: Gelb, G: Grün, C: Cyanblau, B: Blau, M: Violett)

Einstellung der Digitalen Verschiebung

Bewegt das Bild durch Drücken der Tasten ▲ und ▼ nach oben oder unten, wenn der GRÖSSE ÄNDERN-Modus des Eingangsbildes bei den Video- oder DTV-Signalen auf UMRANDUNG, STRECKEN oder SMART STRECKEN eingestellt ist.

Farb Temp (Farbtemperatur)

Diese Funktion kann zur Einstellung der Farbtemperatur entsprechend dem in den Projektor eingegebenen Bild verwendet werden. Die Farbtemperatur für wärmere, rötlichere Bilder mit natürlichen Hauttönen verringern oder für kältere, bläuliche Bilder mit heller Wiedergabe erhöhen.

Fortschrittliche Intelligente Kompression

Hochqualitative Veränderung von Bildern mit niedrigeren oder höheren Auflösungen, um sie an die ursprüngliche Auflösung des Projektors anzupassen.

Gamma

Verbesserungsfunktion für die Bildqualität, die ein deutlicheres Bild durch Aufhellen der dunklen und weniger sichtbaren Bildteile bietet, ohne dass die Helligkeit der helleren Bildteile beeinflusst wird. Vier verschiedene Betriebsarten können gewählt werden: STANDARD, PRÄSENTATION, KINO und SPIEL.

Grösse ändern

Erlaubt die Änderung und Einstellung der Bild-Wiedergabe-Betriebsart zur Verbesserung des eingegebenen Bildes. Sechs verschiedene Betriebsarten können gewählt werden: NORMAL, VOLL, PUNKT FÜR PUNKT, UMRANDUNG, STRECKEN und SMART STRECKEN.

Hintergrund

Projiziertes Anfangsbild, wenn kein Signal eingegeben wird.

Kennwort

Ein Kennwort wird eingestellt, damit Einstellungen im "Optionen (2)"-Menü nicht geändert werden können.

Notevision-Lockdown

Ein neuartiger Deckenmontage-Mechanismus, der nicht nur diebstahlsicher ist, sondern auch eine stabilere Montage ermöglicht.

Phase

Die Phasenverschiebung ist eine Zeitverschiebung zwischen isomorphen Signalen mit derselben Auflösung. Wenn der Phasenpegel nicht richtig ist, flimmert das projizierte Bild typischerweise horizontal.

Progressiv-Modus

Mit der Progressiv-Anzeige wird ein besseres Videobild projiziert. Drei verschiedene Betriebsarten können gewählt werden: 2D Progressiv, 3D Progressiv und Film-Modus.

Punkt für Punkt

Eine Betriebsart, bei der Bilder mit ihrer ursprünglichen Auflösung projiziert werden.

Smart Strecken

Projiziert das Bild auf einem 16:9-Bildschirm, indem nur die Umgebungsbereiche vergrößert werden und das 4:3-Bildformat in der Bildmitte aufrechterhalten bleibt.

sRGB

Ein internationaler Standard der Farb-Reproduktion, der durch die IEC (International Electrotechnical Commission) geregelt wird. Da der festgelegte Farbbereich von der IEC bestimmt wurde, ändert sich die Farbe entsprechend den DLP-Funktionen, so dass die Bilder in einem natürlichen Farbton basierend auf dem ursprünglichen Bild angezeigt werden, wenn in die "sRGB"-Betriebsart geschaltet wird.

Strecken

Modus, der ein 4:3-Bild horizontal streckt, um es vollständig auf dem 16:9-Bildschirm anzuzeigen.

Tastensp.-Stufe

Betriebsart, mit der die Verwendung der Projektor-Tasten gesperrt werden kann, um unerwünschte Bedienungen zu verhindern.

Trapezverzerrungskorrektur

Eine Funktion zur digitalen Korrektur eines verzerrten Bildes, wenn der Projektor winklig zur Bildwand aufgestellt ist. Glättet die unregelmäßigen Kanten von trapezverzerrten Bildern und komprimiert das Bild nicht nur horizontal, sondern auch vertikal unter Erhalt des 4:3-Seitenverhältnisses.

Uhr

Taktgeber-Einstellungen werden zum Regulieren von vertikalem Rauschen verwendet, wenn der Pegel des Taktgebers falsch ist.

Umrandung

Projiziert ein 4:3-Bild auf einem 16:9-Bildschirm und hält das 4:3-Bildformat aufrecht.

Register

2DProgressiv	47	INPUT 1-Anschluss	18
3DProgressiv	47	INPUT 2-Anschluss	18
Alles Reset	77	INPUT 3-Anschluss	20
Anti-Diebst.	75	INPUT 4-Anschluss	20
AUDIO - Computerkabel	18	INPUT-Taste	34
AUDIO INPUT 1, 2-Anschlüsse	18	Kennwort	73
AUDIO (L/R)INPUT 3, 4-Anschlüsse	20	Kensington-Sicherheitsstandardanschluss	11
AUDIO OUTPUT -Anschlüsse	22	KEY STONE-Taste	38
Aufstellung bei Deckenmontage	32	Lampe	85
Ausgew.Farbe	60	Lampenaustausch-Anzeige	83
Austausch der Lampe	85	Lautsprecher	63
Auswahl der Bildschirm-Sprache	36	Luftaustrittsöffnung	80
AUTO SYNC-Taste	50	Luftfeinsaugöffnung	80
Auto-Suche	64	Luffilter	81
Auto-Sync. Disp	50	Leichtgk.	61
Auto-Sync.-Einstellung	50	MUTE-Taste	36
Automatisch aus	70	MENU-Taste	42
BACK-Taste	25	Mitgeliefertes Zubehör	14
BACK-SCREEN-Taste	58	Netzanschluss	17
Betriebsarten	49	Netzkabel	17
Batterien	13	Netz-Anzeige	34
Bild in Bild	57	Netz-Tasten	34
Bild einfangen	67	NORMAL	52
Bildseitenverhältnis	52	OUTPUT (INPUT1, 2)-Anschluss	69
BREAK TIMER-Taste	59	Objektivkappe	10
C.M.S.	60	Optionale Kabel	14
DIN-D-Sub RS-232C-Adapter	23	OSD-Anzeige	65
EINGANG 1 – 3 Betriebsarten	35	PDF	9
Einst.speich.	48	Phase	48
Einst.wählen	49	PinP-Taste	57
Einstellfuß	27	PRJ.-Modus	71
Einstelltasten	42	Progressiv-Modus	47
Einstelltasten des Bildes	46	PUNKT FÜR PUNKT	52
Einstelltasten der Computer-Bilder	48	Rauschunterdr.	65
Einstelltasten des Objektivs	28	RESIZE-Taste	52
Einstellung der Digitalen Verschiebung	39	RGB-Kabel	18
ENLARGE-Tasten	55	RS-232C-Anschluss	23
ENTER-Taste	42	Signal-Info	49
Farbsätt.	61	Signaltyp	46
Farbton	61	SMART STRECKEN	53
Farb Temp (Farbtemperatur)	46	sRGB	60
FAO	63	Startbild	68
Fein-Sync.	48	Status	78
Fernbedienung	12	Stromsparen	69
Fernbedienungssensor	13	STRECKEN	53
Film-Modus	47	Tastensperrstufe	71
Fokusring	28	Temperaturwarn-Anzeige	83
FORWARD-Taste	25	Tragegriff	10
FREEZE-Taste	54	Trapezverzerrungskorrektur	38
GAMMA-Taste	56		
Hintergrund	68		
HEIGHT ADJUST-Taste	27		

Uhr	48
UMRANDUNG	53
UNDO-Taste	39
USB-Kable	25
USB-Anschluss	25
VAO	63
Verbl. %-Dauer	70
Verwendung der drahtlosen Präsentationsfunktion der Fernbedienung	25
Videosystem	66
VOL-Tasten	35
VOLL	52
Wiedergabe mit der kehrbild-/ Umkehrbild-Funktion	71
WIRED REMOTE-Eingabeanschluss	26
WIRED R/C JACK	26
Ziel	60
Zoom-Knopf	28

SHARP®
SHARP CORPORATION