

SHARP®

BRUKSANVISNING MODELL PG-C45X



Introduktion

Anslutningar och uppställning

Grundbruk

Användarvänliga funktioner

Bilaga

LCD-PROJEKTOR



香港電器安全規格
(國際電工委員會規格適合)

VIKTIGT

För att underlätta rapportering ifall projektorn skulle bli stulen bör du skriva ner serienumret som återfinns på projektorns undersida och bevara denna information. Kontrollera noga att samtliga föremål som står förtecknade i listan "Medföljande tillbehör" på sid 14 återfinns i paketet innan det kastas.

Modell Nr.: PG-C45X

Serienr.:

This equipment complies with the requirements of Directives 89/336/EEC and 73/23/EEC as amended by 93/68/EEC.

Dieses Gerät entspricht den Anforderungen der EG-Richtlinien 89/336/EWG und 73/23/EWG mit Änderung 93/68/EWG.

Ce matériel répond aux exigences contenues dans les directives 89/336/CEE et 73/23/CEE modifiées par la directive 93/68/CEE.

Dit apparaat voldoet aan de eisen van de richtlijnen 89/336/EEG en 73/23/EEG, gewijzigd door 93/68/EEG.

Dette udstyr overholder kravene i direktiv nr. 89/336/EEC og 73/23/EEC med tillæg nr. 93/68/EEC.

Quest' apparecchio è conforme ai requisiti delle direttive 89/336/EEC e 73/23/EEC, come emendata dalla direttiva 93/68/EEC.

Η εγκατάσταση αυτή ανταποκρίνεται στις απαιτήσεις των οδηγιών της Ευρωπαϊκής Ένωσης 89/336/ΕΟΚ και 73/23/ΕΟΚ, όπως οι κανονισμοί αυτοί συμπληρώθηκαν από την οδηγία 93/68/ΕΟΚ.

Este equipamento obedece às exigências das directivas 89/336/CEE e 73/23/CEE, na sua versão corrigida pela directiva 93/68/CEE.



Este aparato satisface las exigencias de las Directivas 89/336/CEE y 73/23/CEE, modificadas por medio de la 93/68/CEE.

Denna utrustning uppfyller kraven enligt riktlinjerna 89/336/EEC och 73/23/EEC så som kompletteras av 93/68/EEC.

Dette produktet oppfyller betingelsene i direktivene 89/336/EEC og 73/23/EEC i endringen 93/68/EEC.

Tämä laite täyttää direktiivien 89/336/EEC ja 73/23/EEC vaatimukset, joita on muutettu direktiivillä 93/68/EEC.

SPECIAL NOTE FOR USERS IN THE U.K.

The mains lead of this product is fitted with a non-rewireable (moulded) plug incorporating a 10A fuse. Should the fuse need to be replaced, a BSI or ASTA approved BS 1362 fuse marked  or  and of the same rating as above, which is also indicated on the pin face of the plug, must be used.

Always refit the fuse cover after replacing the fuse. Never use the plug without the fuse cover fitted.

In the unlikely event of the socket outlet in your home not being compatible with the plug supplied, cut off the mains plug and fit an appropriate type.

DANGER:

The fuse from the cut-off plug should be removed and the cut-off plug destroyed immediately and disposed of in a safe manner.

Under no circumstances should the cut-off plug be inserted elsewhere into a 10A socket outlet, as a serious electric shock may occur.

To fit an appropriate plug to the mains lead, follow the instructions below:

IMPORTANT:

The wires in the mains lead are coloured in accordance with the following code:

Blue: Neutral

Brown: Live

As the colours of the wires in the mains lead of this product may not correspond with the coloured markings identifying the terminals in your plug, proceed as follows:

- The wire which is coloured blue must be connected to the plug terminal which is marked N or coloured black.
- The wire which is coloured brown must be connected to the plug terminal which is marked L or coloured red.

Ensure that neither the brown nor the blue wire is connected to the earth terminal in your three-pin plug.

Before replacing the plug cover make sure that:

- If the new fitted plug contains a fuse, its value is the same as that removed from the cut-off plug.
- The cord grip is clamped over the sheath of the mains lead, and not simply over the lead wires.

IF YOU HAVE ANY DOUBT, CONSULT A QUALIFIED ELECTRICIAN.

The supplied CD-ROM contains operation instructions in English, German, French, Swedish, Spanish, Italian, Dutch, Portuguese, Chinese (Traditional Chinese and Simplified Chinese), Korean and Arabic. Carefully read through the operation instructions before operating the projector.

Die mitgelieferte CD-ROM enthält Bedienungsanleitungen in Englisch, Deutsch, Französisch, Schwedisch, Spanisch, Italienisch, Niederländisch, Portugiesisch, Chinesisch (Traditionelles Chinesisch und einfaches Chinesisch), Koreanisch und Arabisch. Bitte lesen Sie die Bedienungsanleitung vor der Verwendung des Projektors sorgfältig durch.

Le CD-ROM fourni contient les instructions de fonctionnement en anglais, allemand, français, suédois, espagnol, italien, néerlandais, portugais, chinois (chinois traditionnel et chinois simplifié), coréen et arabe. Veuillez lire attentivement ces instructions avant de faire fonctionner le projecteur.

Den medföljande CD-ROM-skivan innehåller bruksanvisningar på engelska, tyska, franska, svenska, spanska, italienska, holländska, portugisiska, kinesiska (traditionell kinesiska och förenklad kinesiska), koreanska och arabiska. Läs noga igenom bruksanvisningen innan projektorn tas i bruk.

El CD-ROM suministrado contiene instrucciones de operación en inglés, alemán, francés, sueco, español, italiano, holandés, portugués, chino (chino tradicional y chino simplificado), coreano y árabe. Lea cuidadosamente las instrucciones de operación antes de utilizar el proyector.

Il CD-ROM in dotazione contiene istruzioni per l'uso in inglese, tedesco, francese, svedese, spagnolo, italiano, olandese, portoghese, cinese (cinese tradizionale e cinese semplificato), coreano e arabo. Leggere attentamente le istruzioni per l'uso prima di usare il proiettore.

De meegeleverde CD-ROM bevat handleidingen in het Engels, Duits, Frans, Zweeds, Spaans, Italiaans, Nederlands, Portugees, Chinees (Traditioneel Chinees en Vereenvoudigd Chinees), Koreaans en Arabisch. Lees de handleiding zorgvuldig door voor u de projector in gebruik neemt.

O CD-ROM fornecido contém instruções de operação em Inglês, Alemão, Francês, Sueco, Espanhol, Italiano, Holandês, Português, Chinês, (Chinês Tradicional e Chinês Simplificado), Coreano e Árabe. Leia cuidadosamente todas as instruções de operação antes de operar o projetor.

附送之CD-ROM光碟中，有用英文、德文、法文、瑞典文、西班牙文、意大利文、荷蘭文、葡萄牙文、中文（繁體中文和簡體中文）、韓國文和阿拉伯文所寫的使用說明書。在操作本投影機之前，請務必仔細閱讀整本使用說明書。

附送之CD-ROM光碟中，有用英文、德文、法文、瑞典文、西班牙文、意大利文、荷兰文、葡萄牙文、中文（繁体中文和简体中文）、韩国文和阿拉伯文所写的使用说明书。在操作本投影机之前，请务必仔细阅读整本使用说明书。

제공된 CD-ROM에는 영어, 독일어, 프랑스어, 스웨덴어, 스페인어, 이탈리아어, 덴마크어, 포르투갈어, 중국어(번체자와 간체자), 한국어, 그리고 아랍어로 작성된 조작 설명서가 포함되어 있습니다. 프로젝터를 조작하기 전에 조작 지침을 상세 하게 숙지하십시오.

تتأسطوانة CD-ROM المجهّزة تتضمن تعليمات التشغيل لكل من اللغات الإنجليزية، الألمانية، الفرنسية، السويدية، الإسبانية، الإيطالية، الهولندية، الصينية، العربية، والكورية، (الصينية المبسطة)، قبل تشغيل جهاز العرض الاسقاطي.

Introduktion

SVENSKA

Det finns två viktiga anledningar till att snabbt registrera garantin för din SHARP-projektor med hjälp av registreringskortet som medföljer projektorn.

1. GARANTI

Denna är till för att försäkra att du erhåller alla förmåner ifråga om reservdelar, service och arbete som garanteras för enheten vid inköpet.

2. SÄKERHETSLAG FÖR KONSUMENTPRODUKT

För att försäkra att du snabbt erhåller säkerhetsbesked om inspektion, modifiering eller återkallning som SHARP är förpliktad att ge enligt 1972 års Säkerhetslag för Konsumentprodukter, BÖR DU NOGA LÄSA DEN VIKTIGA KLAUSULEN "BEGRÄNSAD GARANTI".

ENBART USA

VARNING: Våldigt skarp ljuskälla. Titta inte rakt in i strålen. Var speciellt noga med att barn inte tittar direkt in i ljusstrålen.

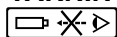

VARNING: För att begränsa risken för brand eller elstötar skall enheten hållas borta från regn och fukt.

Se apparatens undersida.

	OBSERVERA RISK FÖR ELSTÖTAR. AVLÄGSNA INTE NÅGRA SKRUVAR UTÖVER DE SPECIFIKT ANGIVNA SERVICEKRUVARNA.	
OBSERVERA: FÖR ATT REDUCERA RISKEN FÖR ELSTÖTAR FÅR LOCKET INTE TAS AV. UTÖVER LAMPENHETEN FINNS DET INGA DELAR SOM KONSUMENTEN KAN REPARERA. ÖVERLÅT ALLT SERVICEARBETE TILL KVALIFICERAD PERSONAL.		



Symbolen med en blixtnuti en liksidig triangel är avsedd att varna användaren för närvaron av oisolerad "farlig spänning" inuti enheten som är tillräcklig kraftig för att orsaka elstötar.



Utropstecknet inuti en triangel gör användaren uppmärksam på viktiga föreskrifter för drift och underhåll (service) i dokumentationen som medföljer enheten.

VARNING: De amerikanska FCC-bestämmelserna fastslår att ändringar eller modifieringar utan särskilt tillstånd från tillverkaren kan häva användarens rätt att använda enheten.

ENBART USA

INFORMATION

Denna utrustning har testats och funnits uppfylla gränserna för digitala produkter av klass A, i enlighet med del 15 i de amerikanska FCC-reglerna. Dessa gränser är fastställda för att erbjuda rimligt skydd mot skadliga störningar i en kommersiell miljö. Denna utrustning alstrar, använder sig av och kan avge radiofrekvensenergi och kan störa radiomottagning om den inte installeras eller används i enlighet med anvisningarna i denna bruksanvisning. Användning av denna utrustning i en hemmiljö kommer sannolikt att orsaka störningar, i vilket fall kunden själv måste lösa problemet på egen hand.

ENBART USA

Den medlevererade datorkabeln måste användas med enheten. Denna kabel försäkrar att enheten uppfyller FCC:s godkännande av produkten för klass A.

ENBART USA

VARNING:

Detta är en produkt av klass A. I hemmiljö kan produkten störa radiomottagning, i vilket fall användaren kan behöva vidta motåtgärder.

VARNING:

Kylfläkten i denna projektor fortsätter att gå i cirka 90 sekunder efter att projektorn slagits av. Under normal drift skall projektorn alltid slås av med Strömbrytaren (**OFF**) på projektorn eller på fjärrkontrollen. Kontrollera att kylfläkten har stannat innan nätkabeln kopplas loss.

VID NORMAL DRIFT FÅR PROJEKTORN ALDRIG SLÅS AV GENOM ATT KOPPLA LOSS NÄTKABELN. I SÅ FALL KAN LAMPAN BRÄNNAS UT SNABBARE ÄN VANLIGT.

BORTSKAFFANDE AV PRODUKTEN

Denna produkt har tennblyödnings och en högintensiv urladdningslampa som innehåller en liten mängd kvicksilver.

Av miljöskäl kan bortskaffning av dessa material vara föremål för reglering. För information om bortskaffning eller återvinnig bör du kontakta de lokala myndigheterna eller, om du befinner dig i USA, Electronics Industries Alliance: www.eiae.org.

Att observera vid lampbyte

Se "Byta lampan" på sid 85.

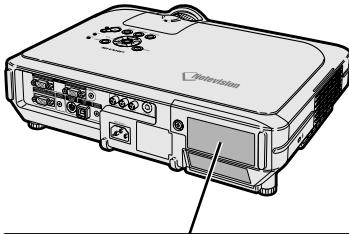

LAMP REPLACEMENT CAUTION

BEFORE REMOVING THE SCREW, DISCONNECT POWER CORD.
HOT SURFACE INSIDE. ALLOW 1 HOUR TO COOL BEFORE REPLACING THE LAMP.
REPLACE WITH SAME SHARP LAMP UNIT TYPE BQC-XGC50X//1 ONLY.
UV RADIATION : CAN CAUSE EYE DAMAGE. TURN OFF LAMP BEFORE SERVICING.
MEDIUM PRESSURE LAMP : RISK OF EXPLOSION. POTENTIAL HAZARD OF GLASS PARTICLES IF LAMP HAS RUPTURED. HANDLE WITH CARE. SEE OPERATION MANUAL.



PRECAUTIONS A OBSERVER LORS DU REMPLACEMENT DE LA LAMPE.

DEBRANCHER LE CORDON D'ALIMENTATION AVANT DE RETIRER LES VIS.
L'INTERIEUR DU BOITIER ETANT EXTREMEMENT CHAUD, ATTENDRE 1 HEURE AVANT DE PROCEDER AU REMPLACEMENT DE LA LAMPE.
NE REMPLACER QUE PAR UNE LAMPE SHARP DE TYPE BQC-XGC50X//1.
RAYONS ULTRAVIOLETS : PEUVENT ENDOMMAGER LES YEUX.
ETEINDRE LA LAMPE AVANT DE PROCEDER A L'ENTRETIEN.
LAMPE A MOYENNE PRESSION : RISQUE D'EXPLOSION. DANGER POTENTIEL DE PARTICULES DE VERRE EN CAS D'ECLATEMENT DE LA LAMPE.
A MANIPULER AVEC PRECAUTION, SE REPORTER AU MODE D'EMPLOI.

ATT OBSERVERA VID LAMPBYTE

KÖPPLA LOSS NÄTKABELN INNAN SKRUVEN AVLÄGSNAS.
HETA YTOR INUTI. LÅT ENHETEN SVALNA I MINST 1 TIMME FÖRE LAMPBYTE. BYT ENDAST UT MOT SAMMA LAMPENHET BQC-XGC50X//1 FRÅN SHARP. UV-STRÅLNING: KAN ORSAKA SYNSKADOR. SLÅ AV LAMPAN FÖRE BYTE. LAMPA MED MEDELTRYCK: RISK FÖR EXPLOSION. RISK FÖR SKÅRSÅR FRÅN GLASBITAR OM LAMPAN SPRUCKIT. HANTERA MED FÖRSIKTIGHET. SE BRUKSANVISNINGEN.

Utmärkande egenskaper

1. Ultrahög ljusstyrka från en kompakt projektor

- **AC 250W-lampa**
AC 250W-lampan ger överlägsen färgenhetslighet och ultrahög ljusstyrka.
- Funktionen för strömbesparingsläge ger lägre brusnivåer, reducerad strömförbrukning och förlänger lampans livslängd.

2. Enkel och lätt användning

- Det användarvänliga gränssnittet med lättanvänt operativsystem och anslutningsområden gör att installationen är mycket enkel. Smidig installation och användning tack vare snabbknappar, anslutningsplacering, färgscheman samt kombinerad användning av automatisk inmatning och sökning.
- **Enkelt linsbyte**

Tack vare det lättåtkomliga linsskyddet och en ny bajonettfattning kan tillägglinsen monteras lätt.

3. Maximal datorkompatibilitet

- Kompatibel med upp till 200 Hz vertikal uppdateringsfrekvens, synk på grönt och sammansatta synsignaler för användning med många olika datorer och arbetsstationer.
- Tack vare bruk av **avancerad intelligent komprimeringsteknik** är det möjligt att återge UXGA-bilder med en upplösning på 1.600 × 1.200 utan någon större dataförlust vid komprimering.

4. Integrerad kretsteknik för dator- och videobilder

- Projektorn ger imponerande levande bilder med den senaste tekniken inom avancerad bildkretsteknologi.
 - **Ny intelligent bildbehandlingsalgoritm** ger förbättrade egenskaper vid rörliga bilder som kräver intelligent bildbehandling.
Radikal förbättring av taggiga kanter eller lutande linjer i rörliga bilder.
 - **Färghanteringssystem**
sRGB-stöd.
Det gör att ljusstyrka, färgvärde och -nyans kan ställas in separat för sex målfärger.
 - **Brusreducering**
Detta gör att bilden alltid är tydlig även om videobrusnivån ökar.
 - **Ny kantförstoring**
Reducerar taggiga bildkanter och bildflimmer vid förstoring av linjer i bilden som lutar. Detta ger en markant förbättring av bildskärpan.

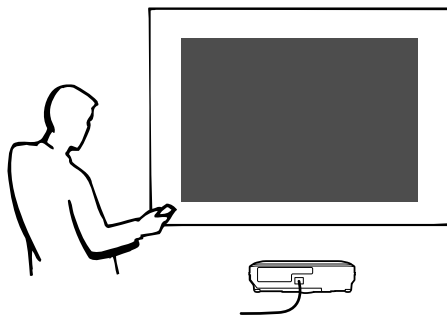

5. Stölskydd och säker konstruktion

- **Stölskydd**
Denna funktion gör att projektorn är obrukbar tills en tangentkod anges.
- **Notevision-spärr**
Notevision-spärren (toppbult) är kopplad med en optisk metallmekanism. Således förhindrar Notevision-spärren insatsmuttern från att falla ut, också vid starka påkänningar, och eftersom projektorn kan monteras fastare än tidigare är detta effektivt båda för att förhindra stöld och när det gäller säkerhet.

Introduktion

Utmärkande egenskaper	3
Innehåll	4
VIKTIGA SÄKERHETSFORESKRIFTER	6
Hur du läser PDF-bruksanvisningarna (Windows, Macintosh)	9
Delarnas namn	10
Projektor (framifrån och ovanifrån)	10
Projektor (bakifrån)	11
Fjärrkontroll (framifrån)	12
Fjärrkontroll (ovanifrån)	12
Använda fjärrkontrollen	13
Fjärrkontrollens funktionsområde	13
Sätta i batterier	13
Tillbehör	14

Anslutningar och uppställning

Ansluta projektorn till annan utrustning	16
Innan anslutningarna	16
Denna projektor kan anslutas till:	16
Ansluta nätkabeln	17
Ansluta projektorn till en dator	18
Ansluta projektorn till annan utrustning	20
Ansluta till en förstärkare	22
Styra projektorn via datorn	23
Anslutning till en bildskärm	24
Använda fjärrkontrollens trådlösa presentationsfunktion	25
Använda en fjärrkontroll med sladd	26
Uppställning	27
Justera fötterna	27
Justera objektivet	28
Uppställning av duken	29
Dukstorlekar och projiceringsavstånd	30
Projicering av en spegelvänd/upp-och-nedvänd bild	32

Grundbruk

Inställning med tangenterna	
Bildprojicering	34
Grundläggande tillvägagångssätt	34
Välja språk på skärmdisplayen	36
Korrigeratrapetsförvrängning (Keystone-korrigerering)	38
Inställning via menyerna	
Menyalternativ	40
Använda skärmmeny	42
Menyalternativ (justeringar)	42
Menyalternativ (inställningar)	44
Justera bilden	46
Justering av bildpreferens	46

Välja signaltyp	46
Progressivt läge	47
Justera datorbilder	48
När Autosynk. är OFF	48
Spara justeringsinställningarna	48
Välja justeringsinställningarna	49
Specialfunktioner inställningarna	49
Kontrollera insignalen	49
Justera Autosynk.	50
Visa Autosynk.-funktionen	50

Användarvänliga funktioner

Välja bildvisningsätt	52
Visa en stillbild	54
Förstora en del av bilden	55
Gammakorrigerering	56
Visa två bilder (Bild i bild)	57
Black Screen-funktion (Svart SKÄRM)	58
Visa paustimern	59
Färghanteringssystem (C. M. S.)	60
Välja färgreproduktionsläget	60
Välja målfärg	60
Ställa in målfärgens ljusstyrka	61
Ställa in målfärgens färgstyrka	61
Ställa in målfärgens färgnyans	61
Återställa användardefinierade färginställningar	62
Översikt av alla färginställningar	62
Ställa in ljudutmatningstyp	63
Sätta på/stänga av den interna högtalaren	63
Autosök	64
Digitalt bildstörningsreduceringsystem (Brusred.)	65
Ställa in skärmvisningen	65
Ställa in videosystemet	66
Spara projicerade bilder	67
Bildhämtning	67
Radera den inhämtade bilden	67
Ställa in en bakgrundsbild	68
Välja en startbild	68
Välja budgetläget	69
Välja Strömsparingsläge	69
Funktionen Monitor ut/RS-232C av	69
Automatisk avstängning	70
Visa lampans återstående livslängd (i procent)	70
Spegelvända/upp-och-nedvända bilden	71
Låsa projektorns tangenter	71
Aktivera tangentlåset	71
Koppla ur tangentlåset	72
Välja överföringshastighet (RS-232C)	72
Bestämma ett lösenord	73
Ange ett lösenord	73

Ändra lösenord	74
Om du glömt lösenordet	74
Ställa in stöldskydd	75
Ange en tangentkod	75
Ändra tangentkoden	76
Nollställning	77
Visa inställningarna	78

Bilaga

Underhåll	80
Byta ut luftfiltret	81
Underhållsindikatorer	83
Angående lampan	85
Lampa	85
Observera angående lampan	85
Byta lampan	85
Ta ut och sätta i lampenheten	86
Nollställa lamptimern	87
Tilldelning av anslutningsstift	88
(RS-232C) Specifikationer och kommandoinställningar	89
Specifikationer för fjärrkontrollens kabelanslutning	92
Tabell över datorkompatibilitet	93
Felsökning	94
Om du behöver hjälp från SHARP	96
Specifikationer	97
Mått	98
Ordlista	99
Alfabetiskt index	100

VIKTIGA SÄKERHETSFORESKRIFTER

OBSERVERA: Läs dessa föreskrifter innan du använder produkten för första gången och spara dem för framtida bruk.

Man kan använda elektricitet till många praktiska saker. Denna produkt har utvecklats och tillverkats för att kunna säkerställa din personliga säkerhet. FELAKTIG HANTERING KAN MEDFÖRA RISK FÖR ELEKTRISKA STÖTAR ELLER BRAND. För att inte sätta de säkerhetsanordningar som byggts in i denna produkt ur spel, måste följande grundregler beaktas vid installation, användning och underhåll.

1. Läs anvisningarna

Läs noga alla föreskrifter om säkerhet och drift innan produkten tas i bruk.

2. Bevara anvisningarna

Alla föreskrifter om säkerhet och drift bör förvaras på ett säkert ställe för framtida referens.

3. Iaktta varningarna

Iaktta samtliga varningar som förekommer i bruksanvisningen och på själva produkten.

4. Följ anvisningarna

Följ noga samtliga instruktioner om säkerhet och tillvägagångssätt.

5. Rengöring

Koppla loss enheten från el-uttaget före rengöring. Använd inte flytande rengöringsmedel eller sådana av sprejtyp. Rengör med en fuktig trasa.

6. Anordningar

Använd inte anordningar som inte specifikt rekommenderas av tillverkaren då sådana kan orsaka problem.

7. Vatten och fukt

Använd inte enheten i närheten av vatten – t.ex. nära ett badkar, tvättställe, diskbänk eller tvättmaskin, och ej heller i en fuktig källare, nära en simbassäng e. dyl.

8. Tillbehör

Placera inte enheten på en ostadig vagn, ställning, stativ, hållare eller bord. Enheten kan falla och skadas eller utsätta någon för personskador. Använd endast en vagn, ställning, stativ, hållare eller bord som rekommenderas av tillverkaren eller säljs tillsammans med enheten. Montering av enheten bör utföras enligt tillverkarens anvisningar och med monteringsstillbehör som rekommenderas av tillverkaren.

9. Transport

En kombination av denna enhet och en vagn bör flyttas med största försiktighet. Hastiga stopp, kraftiga stötar och ojämna underlag kan göra att ekipaget välter och skadas.



10. Ventilation

Skåror och öppningar är avsedda att förse enheten med ventilation som försäkrar felfri drift och skyddar mot överhettning. Dessa öppningar bör aldrig täckas över eller blockeras genom att placera enheten på en säng, soffa, tjock matta eller liknande underlag. Enheten bör ej heller placeras på inneslutna ställen såsom i en bokhylla eller ställning såvida inte lämplig ventilation kan försäkras enligt tillverkarens anvisningar.

11. Strömkällor

Denna produkt får endast drivas med den typ av strömkälla som anges på märketiketten. Kontakta din återförsäljare eller det lokala elkraftbolaget om du är osäker på vilken spänning som används i hemmet. För produkter som skall drivas med batterier eller någon annan strömkälla bör du anläta bruksanvisningen som medföljer denna.

12. Jordning och polarisation

Till denna produkt medföljer en av de följande typerna av stickproppar. Om stickproppen inte kan stickas in i eluttaget, skall du kontakta en elektriker. Koppla inte ur jorden i stickproppen. Upphäv inte stickproppens säkerhetssyfte.

a. Tvåtrådig (nät-) stickpropp.

b. Tretrådig jordad (nät-) stickpropp med jorduttag.

Denna stickpropp passar endast i ett jordat eluttag.

13. Skydd av nätkabeln

Alla nätkablar skall dras så att det inte finns risk att någon trampar på dem eller att de kläms av möbler eller andra föremål. Var speciellt försiktig med kablarnas kontakter, förlängningsledningar närintaget på enheten.

14. Åskväder

Koppla för säkerhets skull loss nätkabeln från både eluttaget och närintaget på enheten vid åskväder och inför perioder då enheten inte skall användas under en längre tid. Detta förhindrar skador på enheten som kan orsakas av blixtnedslag eller strömrusning.

15. Överbelastning

Akta dig för att överbelasta vägguttag, förlängningskablar och stickproppsadapterar då detta kan skapa risk för brand och elstötar.

16. Intrång av föremål och vätskor

Stick aldrig in föremål av något slag i öppningarna på enheten då de kan vidröra delar med högspänning eller kortsluta kretsar och därmed skapa risk för brand och elstötar. Var också noga med att inte spillta vätskor på enheten.

17. Servicearbete

Försök aldrig att reparera produkten på egen hand då öppning eller borttagning av locken kan utsätta dig för hög spänning eller andra faror. Överlåt alla servicearbeten till en kvalificerad servicetekniker.

18. Skador som kräver service

Koppla loss enheten från eluttaget och kontakta kvalificerad servicepersonal om något av det följande inträffar:

- a. Nätkabeln eller dess stickpropp har skadats.
- b. Vätska har spillts på eller föremål har trängt in i produkten.
- c. Produkten har utsatts för regn eller vattenstänk.
- d. Om produkten uppträder onormalt trots att den hanteras enligt bruksanvisningen. Använd endast de reglage som specifikt anges i bruksanvisningen då felaktig justering med övriga reglage kan leda till svåra skador, som kan kräva omfattande reparationer av en kvalificerad tekniker.
- e. Produkten har tappats eller på något sätt utsatts för skador.
- f. Service kan också behövas när bild- och ljudkvalitet skiljer sig märkbart från den normala.

19. Reservdelar

Om några delar behöver bytas skall du försäkra att teknikern använder delar som specifikt anges av tillverkaren eller som har samma egenskaper som den ursprungliga delen. Delar som ej godkänts kan medföra risk för brand, elektriska stötar eller annan fara.

20. Säkerhetskontroll

Efter avslutad service eller reparationsarbete skall du be teknikern att utföra en fullständig säkerhetskontroll för att försäkra att produkten är i fullgod driftskondition.

21. Tak- eller väggmontering

Vid montering av enheten på en vägg eller hängande i taket skall tillverkarens rekommendationer noggrant följas.

22. Värme

Produkten bör hållas på behörigt avstånd från värmekällor som element, värmeutsläpp, spisar och andra föremål (inklusive förstärkare) som avger värme.

**INTELLEKTUELL ÄGANDERÄTT
VIKTIGT
LÄS DETTA INNAN ENHETEN ANVÄNDS**

- Du har anskaffat en produkt som omfattar mjukvara licensierad till företaget SHARP av Lineo, Inc. ("Lineo"). Mjukvaran skyddas av upphovsmannarätt, internationella lagar om upphovsrätt och andra intellektuella äganderätter och fördrag. Lineo och dess leverantörer behåller all äganderätt, inklusive intellektuella äganderätter och upphovsmannarätt, till mjukvarukomponenter samt alla kopior av de samma under förutsättning att specifika delar av mjukvaran och dess komponenter licensierats under den GNU General Public-licens (version 2), som Lineo stödjer. En kopia av GNU General Public-licensen kan hämtas på <http://www.fsf.org/copyleft/gpl.html>. Lineo håller källkoden för de komponenter i mjukvaran som licensierats enligt GNU General Public-licensen tillgänglig. För att få källkoden kan du skicka ett e-postmeddelande till embedix-support@lineo.com.
- OS: Embedix (Embedded Linux) Embedix™ är ett registrerat varumärke som tillhör U.S.A. LINEO, Inc.
- Microsoft och Windows är registrerade varumärken som tillhör Microsoft Corporation i Förenta Staterna och/eller andra länder.
- PC/AT är ett registrerat varumärke som tillhör International Business Machines Corporation i Förenta Staterna.
- Adobe Acrobat är ett varumärke som tillhör Adobe Systems Incorporated.
- Macintosh är ett registrerat varumärke som tillhör Apple Computer, Inc. i Förenta Staterna och/eller andra länder.
- Detta program baseras delvis på funktionen hos den oberoende JPEG-gruppen.
- Alla andra företags- och produktnamn är varumärken eller registrerade varumärken som tillhör sina respektive ägare.

Observera följande säkerhetsföreskrifter vid projektorns uppställning.

Observera angående lampenheten

- Det föreligger risk för skärsår om lampan råkar spricka. Kontakta auktoriserad Sharp-projektorhandlare eller en serviceverkstad för att köpa en byteslampa om detta inträffar. Se "Byta lampan" på sid 85.

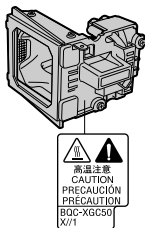

Observera angående projektorns uppställning

- För att reducera behovet för servicearbete och försäkra en fortsatt hög bildkvalitet rekommenderar SHARP att projektorn installeras på ett ställe som ej utsätts för fukt, damm och cigarrettrök. Objektivt måste rengöras oftare om projektorn används i en sådan miljö. Användning i dessa slags miljöer förkortar dock inte projektorns livslängd så länge den rengörs regelbundet. Intern rengöring bör endast utföras av en auktoriserad Sharp-projektorhandlare eller en serviceverkstad.

Placera inte projektorn på en plats som utsätts för direkt solljus eller mycket stark belysning.

- Placera duken så att den inte utsätts för direkt solljus eller rummets belysning. Ljus som träffar duken direkt orsakar bleka färger och försvårar titningen. Dra för gardinerna och dämpa belysningen i rummet om visningen gör i ett rum med mycket solljus eller annan stark belysning.

Projektorn kan lutats till en vinkel på högst 12 grader.

- Den bör placeras inom ± 12 grader.



Utsätt inte projektorn för hårda stötar och/eller skakningar.

- Se upp så att objektivet inte utsätts för stötar eller att linsytan skadas.

Låt dina ögon vila med jämna mellanrum.

- Timtals titning kan göra dina ögon trötta. Ta därför paus in emellan för att vila ögonen.

Undvik varma och kalla platser.

- Projektorns arbetsmiljö är från 41°F till 104°F (+5°C till +40°C).
- Projektorns förvaringstemperatur är från -4°F till 140°F (-20°C till +60°C).

Blockera inte ventilationsöppningarna.

- Lämna ett utrymme på minst 7.9" (20 cm) mellan luftuttaget och närmaste vägg eller annat föremål.

- Se till att luftintaget och ventilationsöppningarna inte blockeras.
- En skyddsanordning slår automatiskt av projektorlampan om kylfläkten blockeras. Detta tyder inte på något fel. Koppla loss projektorns nätkabel från eluttaget och vänta i minst 10 minuter. Se till att projektorn står på en plats där luftintaget och ventilationsöppningarna inte blockeras, anslut nätkabeln igen och sätt på projektorn. Projektorn bör då fungera som vanligt.

Observera angående transport av projektor

- Se till att projektorn inte utsätts för hårda stötar och/eller skakningar när den skall transporteras, eftersom detta kan orsaka skador. Var mycket försiktig med objektivet. Inna projektorn flyttas, skall du koppla loss dess nätkabel från eluttaget samt andra kablar som anslutits till den.

Annan ansluten utrustning

- Vid anslutning till en dator eller annan audio-visuell utrustning skall dessa anslutningar göras EFTER att strömmen slagits av på projektorn samt på den utrustning som skall anslutas.
- Läs bruksanvisningarna för projektorn och den andra utrustningen som skall anslutas för information om hur anslutningarna görs rätt.

Användning av projektorn i andra länder

- Strömförsörjningen och stickkontaktens utformning kan vara annorlunda i andra länder där projektorn skall användas. Om projektorn skall användas i ett annat land, skall du anskaffa en korrekt nätkabel för det land du tänker besöka.

Temperaturövervakningsfunktion

- "X" och "TEMP." börjar blinka i bildens nedre vänstra hörn, om projektorn börjar överhettas på grund av felaktig installation eller blockerade ventilationsöppningar.

Om temperaturen därefter fortsätter att stiga slocknar lampan, temperaturvarningsindikatorn (TEMP.) på projektorn börjar blinka och strömmen slås sedan av efter en kylperiod på 90 sekunder. Se avsnittet "Underhållsindikatorer" på sid 83 för mer information.



Försiktig

- Kylfläkten reglerar den interna temperaturen och dess funktion kontrolleras automatiskt. Ljudet från fläkten kan variera under användning p.g.a. växlingar i fläkthastigheten. Detta är normalt och tyder inte på något fel.
- Koppla inte loss nätkabeln under bildvisning eller när kylfläkten är igång. Detta kan orsaka skador i projektorn som följd av överhettning, eftersom kylfläkten då stannar.

Hur du läser PDF-bruksanvisningarna (Windows, Macintosh)

På cd-skivan finns bruksanvisningar i PDF-format på flera olika språk så att du kan använda projektorn även om du inte har denna bruksanvisning. För att kunna använda dessa anvisningar måste du installera Adobe Acrobat Reader i din persondator (Windows eller Macintosh). Om du inte redan har installerat Acrobat Reader, kan du göra det från cd-skivan.

Installation av Acrobat Reader från din CD-ROM-skiva

För Windows:

- ① Sätt in CD-ROM-skivan i din CD-ROM-drivenhet.
- ② Dubbelklicka på ikonen "Den här datorn".
- ③ Dubbelklicka på "CD-ROM-enhet".
- ④ Dubbelklicka på mappen "acrobat".
- ⑤ Dubbelklicka på det språk (mappnamn) som du vill se.
- ⑥ Dubbelklicka på installationsprogrammet och följ anvisningarna på skärmen.

För Macintosh:

- ① Sätt in CD-ROM-skivan i din CD-ROM-drivenhet.
- ② Dubbelklicka på ikonen "CD-ROM".
- ③ Dubbelklicka på mappen "acrobat".
- ④ Dubbelklicka på det språk (mappnamn) som du vill se.
- ⑤ Dubbelklicka på installationsprogrammet och följ anvisningarna på skärmen.

För andra operativsystem:

Nerladda Acrobat Reader från Internet (<http://www.adobe.com>).

För andra språk:

Om du vill använda Acrobat Reader för språk utöver de som inkluderas på CD-ROM-skivan, kan du ladda ner lämplig version från Internet.

Hur du läser PDF-bruksanvisningarna

För Windows:

- ① Sätt in CD-ROM-skivan i din CD-ROM-drivenhet.
- ② Dubbelklicka på ikonen "Den här datorn".
- ③ Dubbelklicka på "CD-ROM-enhet".
- ④ Dubbelklicka på mappen "MANUALS".
- ⑤ Dubbelklicka på det språk (mappnamn) som du vill se.
- ⑥ Dubbelklicka på pdf-filen "C45X" för att öppna projektorns bruksanvisningar.

För Macintosh:

- ① Sätt in CD-ROM-skivan i din CD-ROM-drivenhet.
- ② Dubbelklicka på ikonen "CD-ROM".
- ③ Dubbelklicka på mappen "MANUALS".
- ④ Dubbelklicka på det språk (mappnamn) som du vill se.
- ⑤ Dubbelklicka på pdf-filen "C45X" för att öppna projektorns bruksanvisningar.



Anm

- Om den önskade pdf-filen inte kan öppnas genom att dubbelklicka med musen, ska du först starta Acrobat Reader och sedan specificera önskad fil med menyn "Fil", "Öppna".
- I "readme.txt"-filen på cd-skivan finns viktig information som inte finns i denna bruksanvisning.

Delarnas namn

Siffrorna inom ramarna  hänvisar till de sidnummer i denna bruksanvisning där respektive funktioner beskrivs.

Projektor (framifrån och ovanifrån)

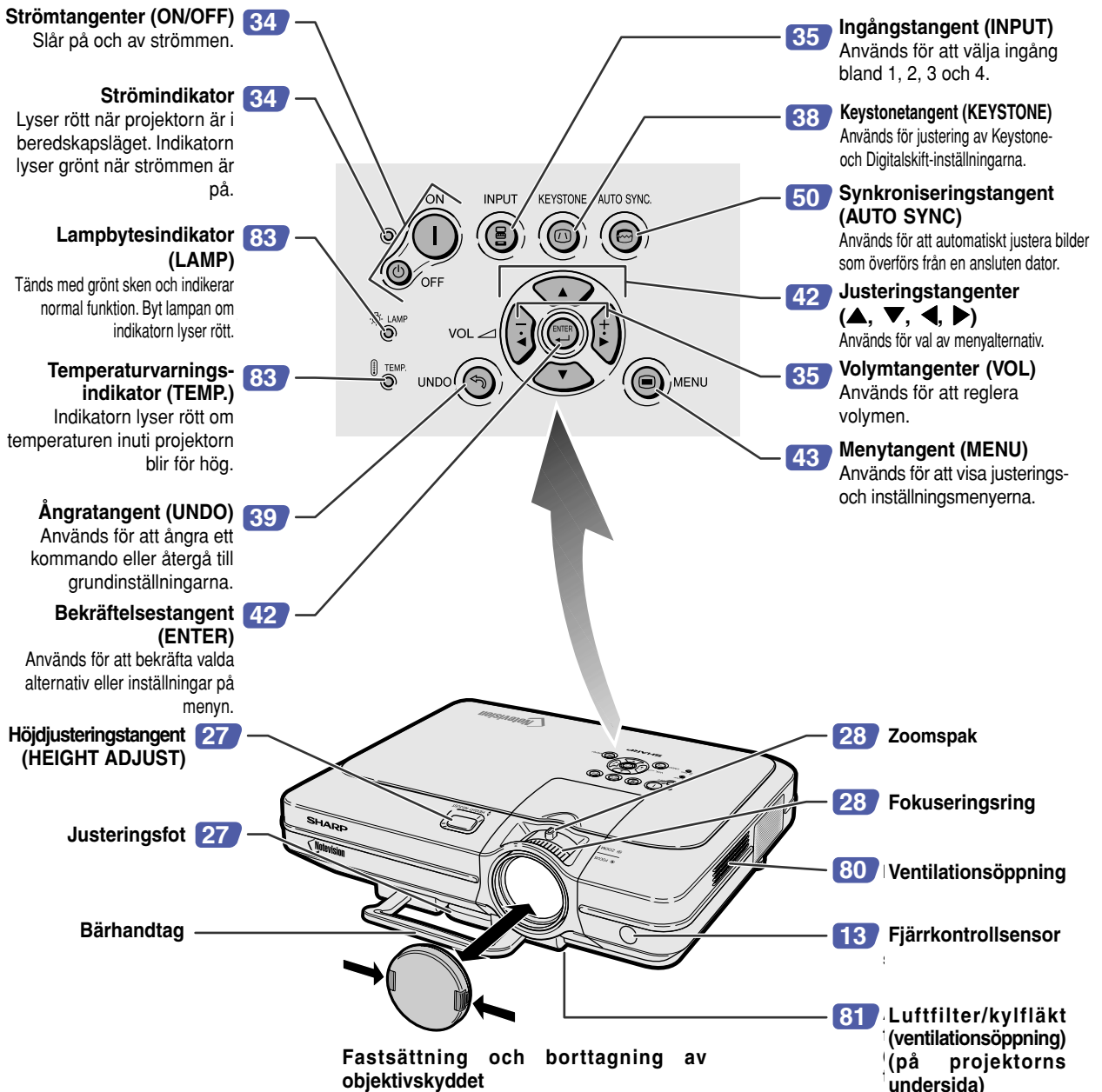

Fastsättning och borttagning av objektivskyddet

- Tryck in de båda knapparna på objektivskyddet och placera skyddet över objektivet. Släpp upp knapparna, så att skyddet låses fast.
- Tryck in de båda knapparna och ta bort objektivskyddet från objektivet.

Projektor (bakifrån)

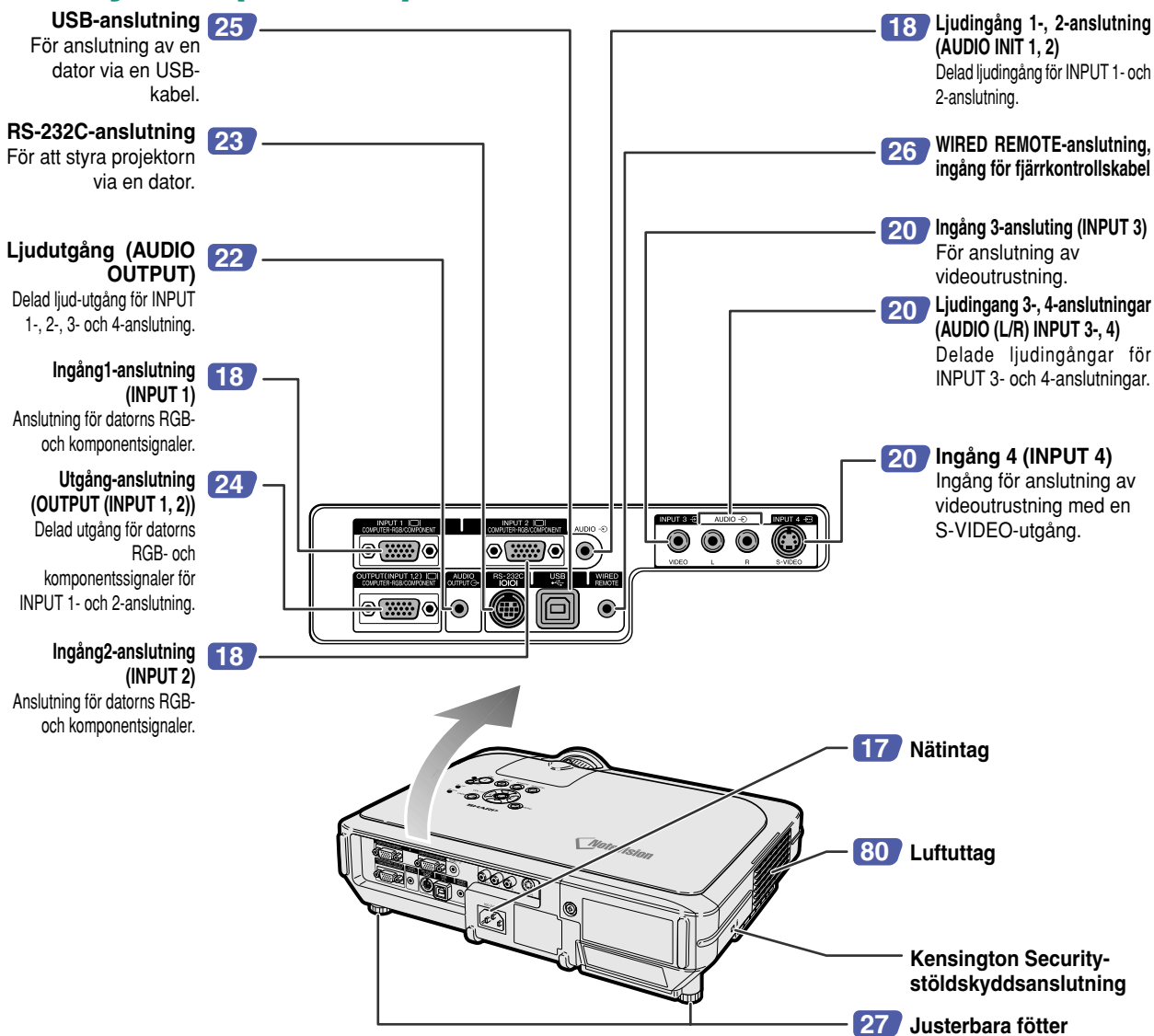

Används för Kensington-låsning av projektorn

- Projektorn har en Kensington Security-stödskyddsanslutning som kan användas med Kensington MicroSaver Security-systemet. Se den information som medföljer detta stödskyddssystem för närmare anvisningar om hur projektorn kan stödskyddas.

Bära projektorn

Dra ut bärhandtagen helt innan du lyfter projektorn.

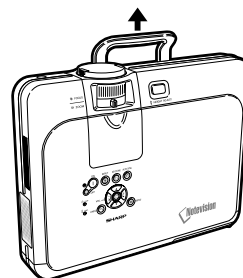

Delarnas namn

Fjärrkontroll (framifrån)

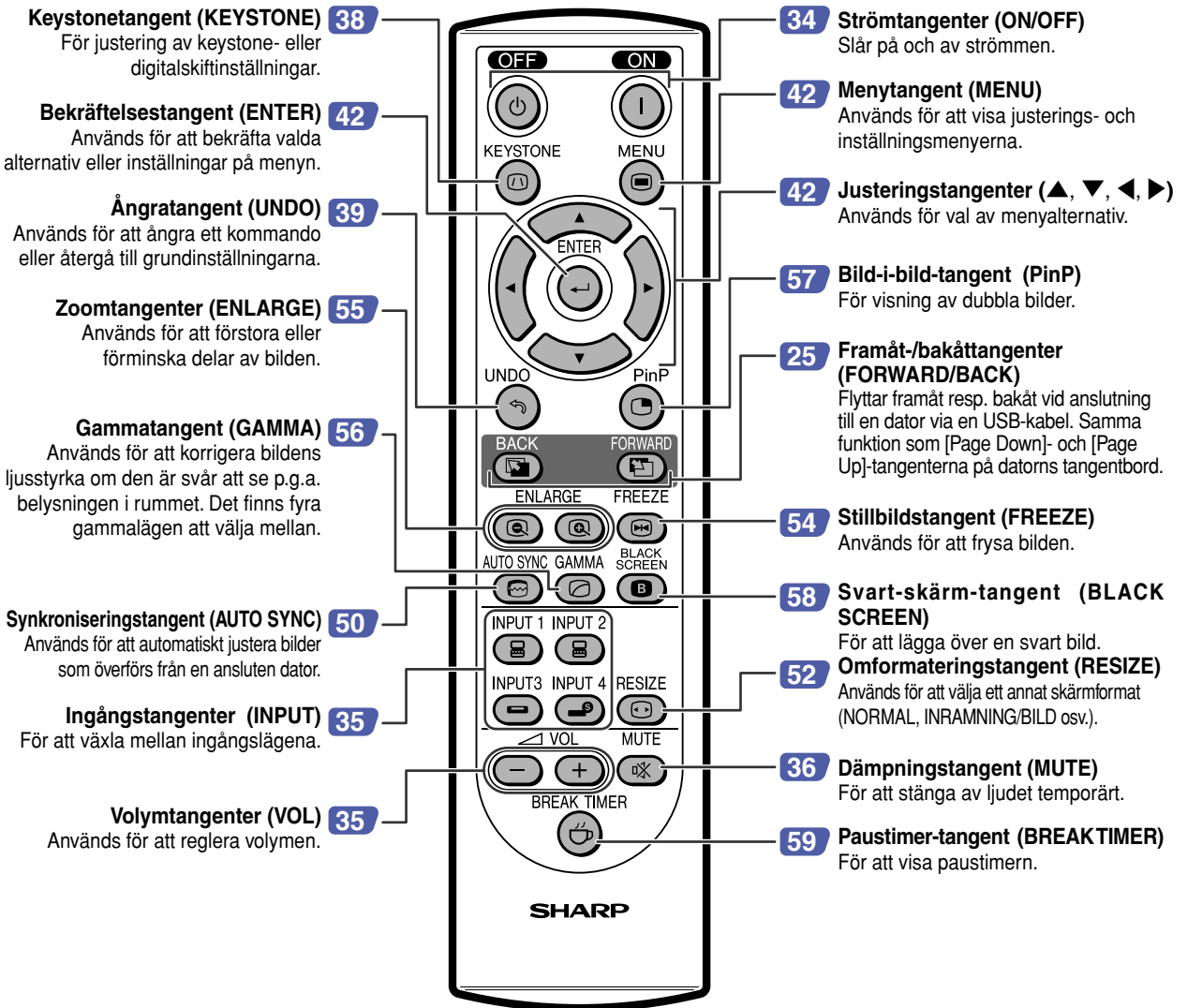

Fjärrkontroll (ovanifrån)

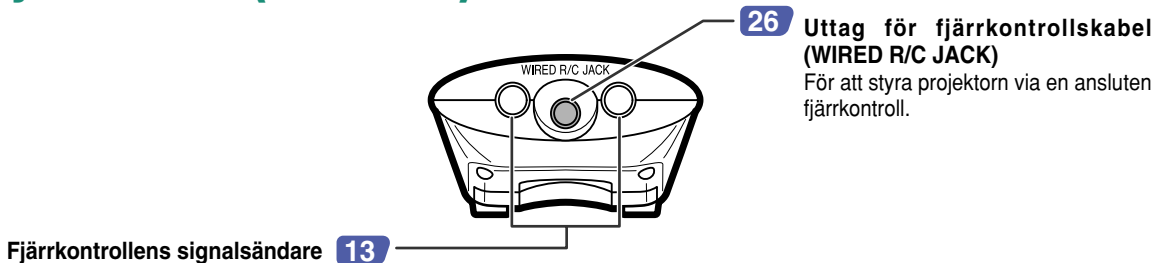

Använda fjärrkontrollen

Fjärrkontrollens funktionsområde

- Fjärrkontrollen kan användas för att styra projektorn inom de avstånd som visas på bilden.

Anm

- För att underlätta kan signalen från fjärrkontrollen reflekteras via en skärm. Signalens effektiva användningsavstånd kan variera något beroende på materialet på den reflekterande ytan.

Vid användning av fjärrkontrollen:

- Fjärrkontrollen får inte tappas, utsättas för fukt eller höga temperaturer.
- Fjärrkontrollen kan fungera felaktigt i lysrörsbelysning. Flytta i så fall projektorn bort från sådan lysrörsbelysning.

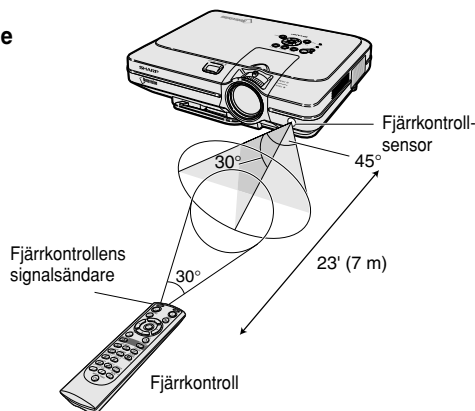

Sätta i batterier

Batterierna (två styck R-6-batterier (storlek "AA", UM/SUM-3, HP-7 e.likn.)) medföljer i kartongen.

- 1 Dra ner fliken på höljet och ta bort det i pilens riktning.

- 2 Sätt i de medlevererade batterierna.
 - Sätt i batterierna så att polerna passas rätt samman med (+) och (-) markeringarna i batterifacket.

- 3 Sätt i höljets nedre flik i öppningen och sänk höljet tills det snäpps fast.

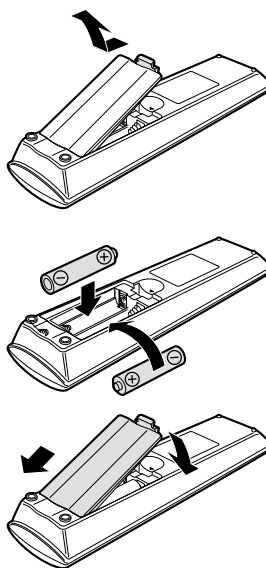

Fel användning av batterierna kan resultera i att de börja läcka eller exploderar. Följ därför föreskrifterna härunder.

⚠ Observera

- Sätt i batterierna så att polerna passas rätt samman med (+) och (-) markeringarna i batterifacket.
 - Batterier av olika typ har olika egenskaper och man bör därför inte blanda batterierna om de är olika.
 - Blanda inte nya och gamla batterier.
Detta kan nedsätta batteriernas livstid och kan göra att de gamla batterierna börjar läcka.
 - Ta ut batterierna ur fjärrkontrollen när de inte längre har någon kraft i sig, eftersom de i annat fall kan börja läcka. Batterivätska som läckt ur batterierna är skadlig för huden, och måste torkas bort med en trasa.
- Batterierna som medföljer projektorn kan ta slut inom rätt kort tid beroende på hur de har förvarats. Byt därför ut dem så fort som möjligt mot nya batterier.
- Ta ut batterierna ur fjärrkontrollen om den inte skall användas under en längre tid.

Tillbehör

Medföljande tillbehör



Fjärrkontroll
RRMCGA029WJSA



Två R-6-batterier
(storlek "AA", UM/SUM-3, HP-7 e.likn.)

Nätkabel

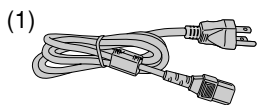

För USA, Kanada osv.
(11'10" (3,6 m))
QACCCA010WJPZ

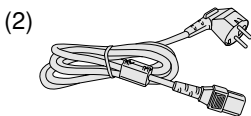

För Europa utom
Storbritannien
(6' (1,8 m))
QACCV4002CEZZ

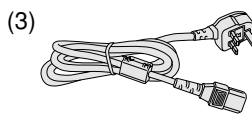

För Storbritannien, Hong
Kong och Singapore
(6' (1,8 m))
QACCBA012WJPZ

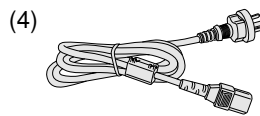

För Australien, Nya
Zeeland och Oceanien
(6' (1,8 m))
QACCL3022CEZZ



Anm

- Projektorn levereras endast med en nätkabel (se ovan) beroende på destinationslandet. Använd en nätkabel som passar med eluttagets utformning i ditt land.

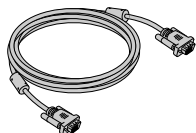

RGB-kabel
(9'10" (3 m))
QCNWGA012WJPZ

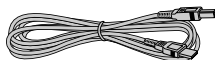

USB-kabel
(9'10" (3 m))
QCNWGA014WJPZ

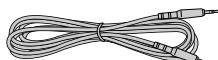

Datorljudkabel
(ø3,5 mm stereo
minijackskabel) (9'10" (3 m))
QCNWGA013WJPZ



DIN-D-sub RS-232C-
adapter (6 ⁴⁵/₆₄" (15 cm))
QCNWGA015WJPZ

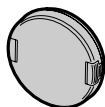

Objektivskydd (medföljer)
PCAPHA003WJSA

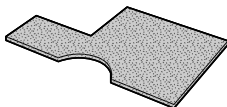

Extra luftfilter
PFILDA005WJZZ

Cd-skiva med projektorns
bruksanvisning och tekniska data
UDSKAA016WJZZ
Cd-skiva med programmet Sharp
Advanced Presentation
UDSKAA017WJZZ
Bruksanvisning (detta häfte)
Snabbguidesetikett

Extra kablar

3 RCA/15-polig D-sub-kabel (9'10" (3,0 m))
RGB-anslutningskabel för dator (32'10" (10,0 m))

AN-C3CP
AN-C10BM
(för IBM-, NEC-datorer i serien PC-9821 och PC-98NX)
AN-C10MC (för Macintosh-datorer)
AN-C10PC

5 BNC/15-polig D-sub-kabel (9'10" (3,0 m))
RS-232C seriell styrkabel (32'10" (10,0 m))

(för NEC-datorer i serien PC-98 (förutom PC-9821 och PC-98NX))
AN-C3BN
AN-C10RS



Anm

- En del kablar kanske inte finns i vissa regioner. Kontakta närmaste auktoriserade Sharp-projektorhandlare eller serviceverkstad.

Anslutningar och uppställning

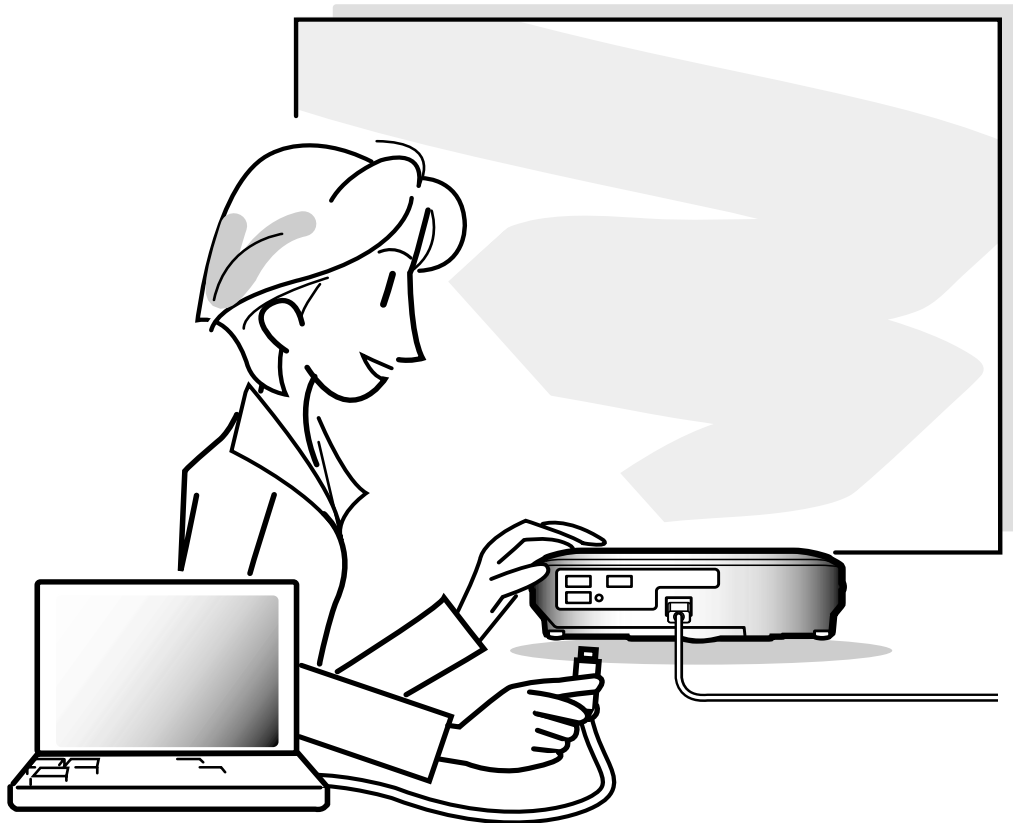

Ansluta projektorn till annan utrustning

Innan anslutningarna



Anm

- Stäng av projektorn och annan utrustning som skall anslutas innan anslutningarna görs. När alla anslutningar gjorts, skall du slå på projektorn och den andra utrustningen.
- Vid anslutning av en dator skall du se till att denna slås på sist av annan utrustning efter det att anslutningarna har gjorts.
- Läs bruksanvisningarna för den andra utrustningen innan du gör några anslutningar.

Denna projektor kan anslutas till:

En dator med:

- En RGB-kabel och en datorljudkabel (Se sid 18.)
- En DIN-D-sub RS-232C adapter och en RS-232C seriell styrkabel (AN-C10RS) (säljs separat) (Se sid 23.)

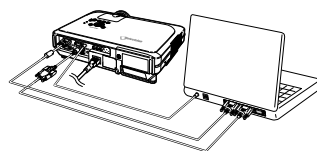

Video- eller audiovisuell utrustning med anslutning för komponentsignal:

- en videobandspelare, laser disc-spelare eller annan audio-visuell utrustning (Se sid 20.)
- en DVD-spelare eller DTV-avkodare* (Se sid 21.)

* DTV är ett generellt uttryck som används för att ange det nya digitala TV-systemet i USA.

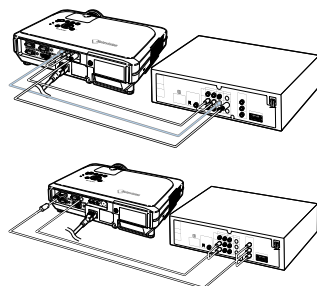

En förstärkare eller ljudkomponenter med:

- En ljudkabel (säljs i handeln) (Se sid 22.)

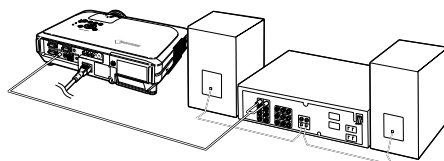

En bildskärm med:

- En RGB-kabel (Se sid 24.)
- En dator-RGB-kabel (AN-C10BM, AN-C10MC eller AN-C10PC) (säljs separat) (Se sid 24.)

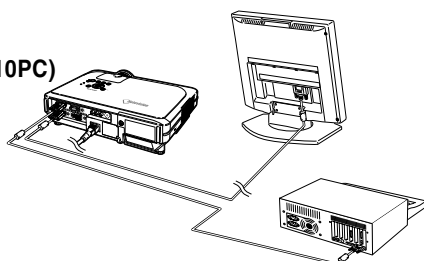

Ansluta nätkabeln

- 1 Anslut den medlevererade nätkabeln till nätintaget på projektorns baksida.

Medföljande
tillbehör

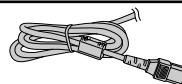

Nätkabel

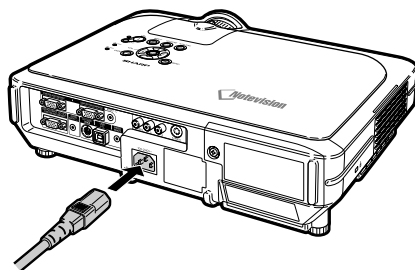

Ansluta projektorn till en dator

Ansluta till en dator med RGB-kabeln

1 Ansluta projektorn till datorn med den medföljande RGB-kabeln.

- Säkra kontaktarna genom att dra åt skruvarna i kontaktarna.

2 För att mata in en ljudsignal, anslut projektorn till datorn med den medföljande datorljudkabeln.

Anm

- Se avsnittet "Tabell över datorkompatibilitet" på sid 93 för en förteckning över datasignaler som är kompatibla med projektorn. Användning av andra datasignaler än de som tas upp i förteckningen kan orsaka felfunktion.
- Välj "RGB" under "Signaltyp" på menyn "Bild" när projektorn ansluts till en dator på detta sätt. (Se sid 46.)
- Vid anslutning till en Macintosh-dator kan det krävas en Macintosh-adapter. Kontakta din närmaste auktoriserade Sharp-projektorhandlare eller serviceverkstad.
- Beroende på den dator som används kan det hända att en bild inte projiceras om inte datorns inställning för utsignalen har ändrats till datorns externa utgång. Se datorns bruksanvisning angående hur man ändrar datorns inställning för utsignal.

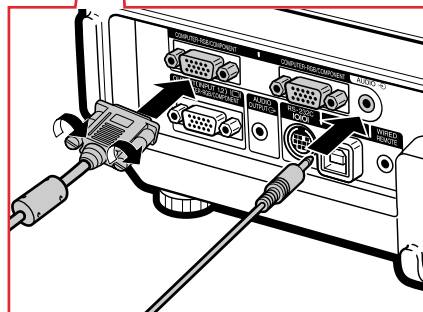
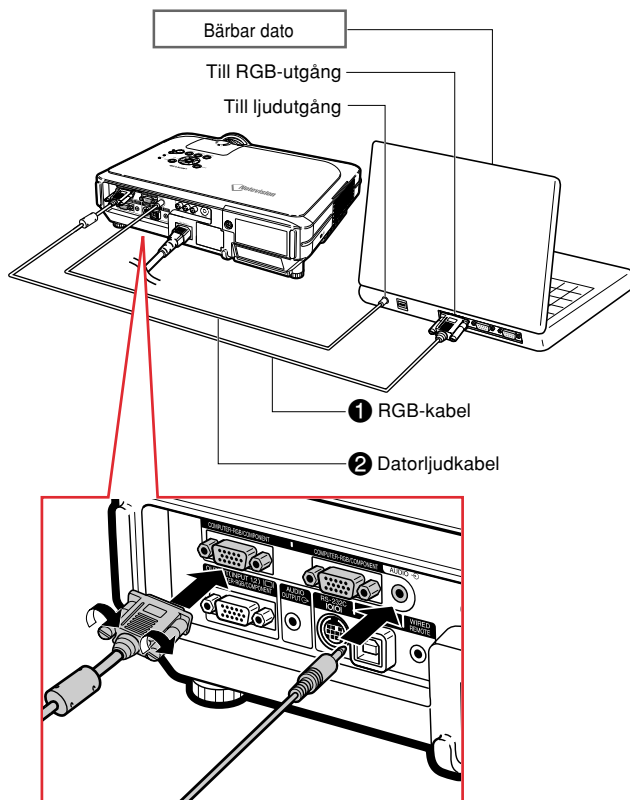
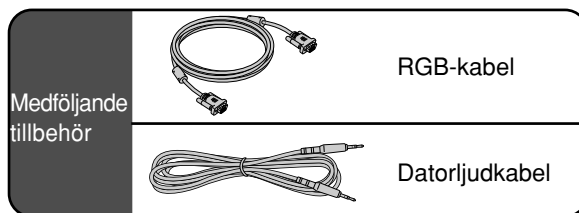

Anslutning av kabelkontakter med vridskruvar

- Anslut skruvkabeln och se till att den passar in i kontakten på rätt sätt. Dra sedan åt vridskruvarna på båda sidor av kontakten.
- Ta inte bort ferritkärnan som sitter fast på RGB-kabeln.

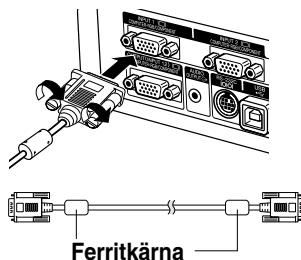

“Plug and Play”-funktion (vid anslutning via en 15-polig anslutning)

- Projektorn är kompatibel med VESA-standard DDC 1/DDC 2B. Projektorn och VESA DDC-kompatibla datorer kommunicerar automatiskt sina nödvändiga inställningar till varandra för snabb och enkel installation.
- Innan du använder “Plug and Play”-funktionen måste du se till att projektorn ansluts först och att den anslutna datorn slås på sist i kedjan.



- DDC “Plug and Play”-funktionen i denna projektor fungerar endast tillsammans med VESA DDC-kompatibla datorer.

Ansluta projektorn till annan utrustning

Anslutning till videoutrustning med en S-VIDEO-, video- eller ljudanslutningskabel

Med hjälp av en S-VIDEO-, video- eller ljudanslutningskabeln kan man ansluta en videobandspelare, laser disc-spelare eller annan audiovisuell utrustning till INPUT 3-, INPUT 4- och AUDIO(L/R)-anslutningarna.

1 Anslut projektorn till videoutrustningen med en S-VIDEO- eller videokabel (båda säljs i handeln).

2 Anslut projektorn till videoapparaten med en $\varnothing 3,5$ mm stereo-minijack/RCA-ljudkabel (finns i handeln).

Anm

- För INPUT 4-anslutningen (S-VIDEO) används ett videosignalsystem i vilket bilden delas in i färg- och ljusstyrkesignaler för att ge bilden högre kvalitet. Om du vill se en bild med högre kvalitet ska du ansluta en S-videokabel, som införskaffats i handeln, mellan INPUT 4-anslutningen på projektorn och S-video-utgången på videoapparaten.
- En RCA-ljudkabel för $\varnothing 3,5$ mm stereominijack (säljs i handeln) krävs för ljudinmatning.

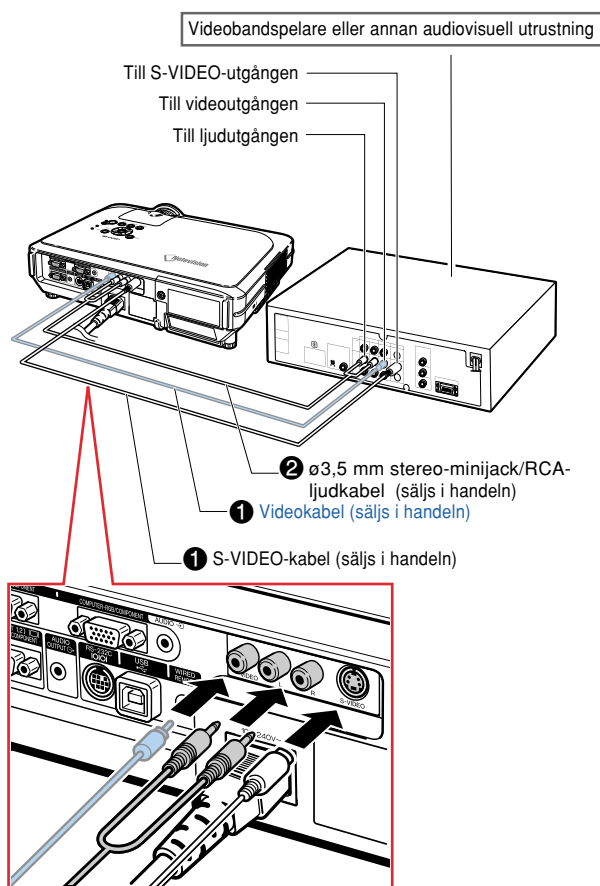

Anslutning till videoutrustning med komponentsignal

Använd en 3 RCA/15-polig D-sub-kabel vid anslutning till INPUT 1 eller 2-anlutning, komponentvideoapparater som t.ex. DVD-spelare och DTV-avkodare*.

* DTV är ett generellt uttryck som används för att ange digital-TV.

1 Anslut projektorn till videoapparatens 3 RCA/15-polig D-sub-kabeln.

2 Anslut projektorn till videoapparatens en $\varnothing 3,5$ mm stereominijack/RCA-ljudkabel (finns i handeln).

Anm

- När projektorn ansluts till videoutrustningen på detta sätt, skall du välja "Komponent" under "Signaltyp" på menyn "Bild". (Se sid 46.)
- I detta fall rekommenderas användning av en ljudanslutningskabel med en $\varnothing 3,5$ mm stereominikontakt/RCA (säljs i handeln) för överföring av ljudet.

Extra kabel

3RCA/15-polig D-sub-kabel
Typ: AN-C3CP
(9' 10" (3,0 m))

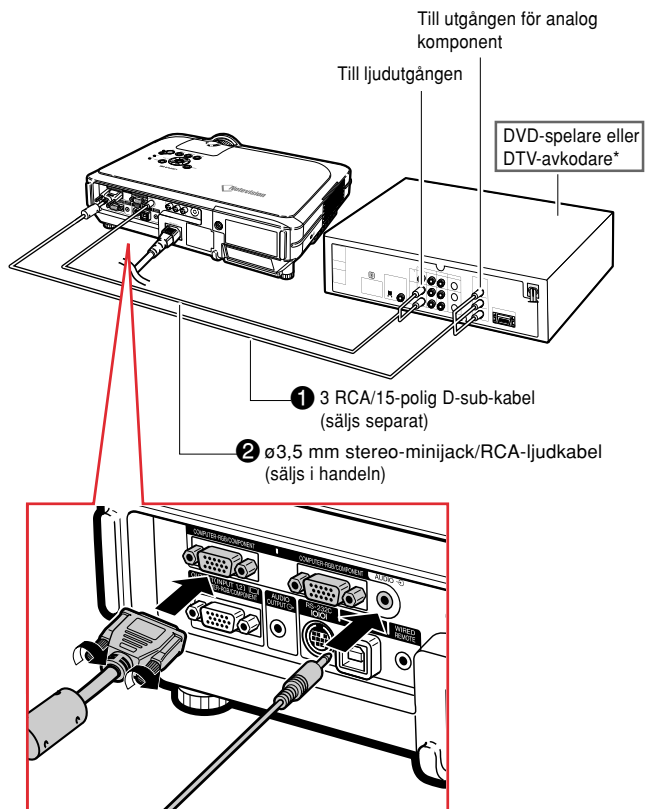

Ansluta till en förstärkare

Ansluta till en förstärkare eller andra ljudkomponenter

Med en $\varnothing 3,5$ mm stereo-minijack/RCA-ljudkabel kan en förstärkare eller andra ljudkomponenter anslutas till ljudutgången (AUDIO OUTPUT).

Anslut projektorn till videoapparaten med en $\varnothing 3,5$ mm stereo-minijack/RCA-ljudkabel (finns i handeln).

Försiktig

- Stäng alltid av projektorn innan du ansluter ljudkomponenter för att skydda både projektorn och de komponenter som ansluts.
- Genom att använda externa ljudkomponenter kan volymen förstörkas så att ljudet blir bättre.
- Via AUDIO OUTPUT-anslutningen kan ljud från vald AUDIO-ingång (INPUT 1- och 2-anslutning) eller AUDIO (L/R)-ingångarna (INPUT 3- och 4-anslutning) som är ansluta till ljudvisuell utrustning, matas ut till ljudkomponenter.
- Mer information om VAO (Variable Audio Output - Variabel ljudutmatning) och FAO (Fixed Audio Output - Fast ljudutmatning) finns på sidan 63.
- En $\varnothing 3,5$ mm stereo-minijack/RCA-ljudkabel (finns i handeln) behövs för ljudinmatning.

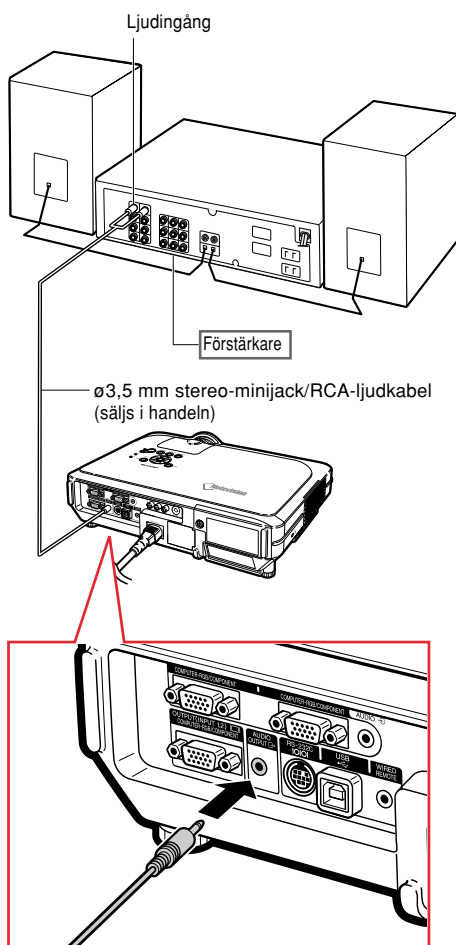

Styra projektorn via datorn

Ansluta till en dator med en DIN-D-sub RS-232C adapter och en RS-232C seriell styrkabel

När RS-232C-kontakten på projektorn ansluts till en dator med en DIN-D-sub RS-232C adapter och en RS-232C seriell styrkabel (korstyp, säljs separat), kan datorn användas för att styra projektorn och kontrollera dess status. Se sida 89 för information.

1 Anslut medföljande DIN-D-sub RS-232C adapter till en RS-232C seriell styrkabel (säljs separat).

2 Använd ovanstående kablar för att ansluta projektorn till datorn.

Anm

- Datorn ska alltid stängas av innan en RS-232C seriell styrkabel ansluts eller kopplas bort. Annars kan datorn skadas.
- Om inte dator-anlutningen är korrekt inställd kan det hända att RS-232C-funktionen inte fungerar. Mer information finns i datorns bruksanvisning.
- Se sida 88 för anslutning av en RS-232C seriell styrkabel.

Medföljande tillbehör

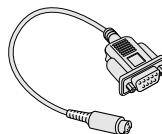

DIN-D-sub RS-232C-adapter

Extra kabel

RS-232C seriell styrkabel
Type: AN-C10RS (32'10" (10,0 m))

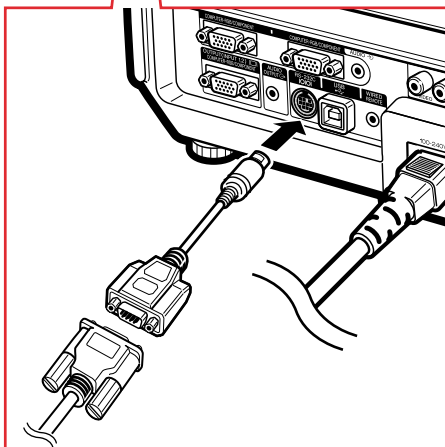
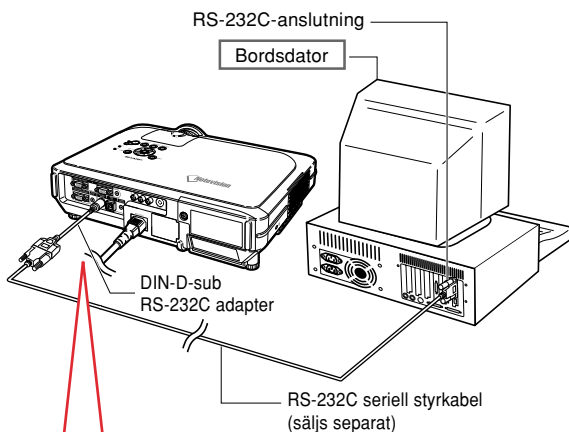

Anslutning till en bildskärm

Se bilder både med projektorn och på en bildskärm

Genom att använda två RGB-kablar är det möjligt att visa datorbilder både på projektorn och på en separat bildskärm. En RGB-kabel följer med projektorn. En extra RGB-kabel måste inskaffas för att kunna ansluta projektorn till en bildskärm.

1 Anslut projektorn till datorn och bildskärmen med hjälp av RGB-kablar (en medföljer, en till säljs separat).

2 Ta fram menyn "Val (1)" och välj alternativet "Ekonomiläge". Välj "Skärm/RS232C" och inställningen "ON" (se sid. 69).

Anm

- Analoga RGB-signaler såväl som komponentsignaler kan överföras till bildskärmen.

Supplied accessory



RGB-kabel

Optional cable

RGB-anslutningskabel för dator (32'10" (10,0 m))
Typ: AN-C10BM
AN-C10MC
AN-C10PC

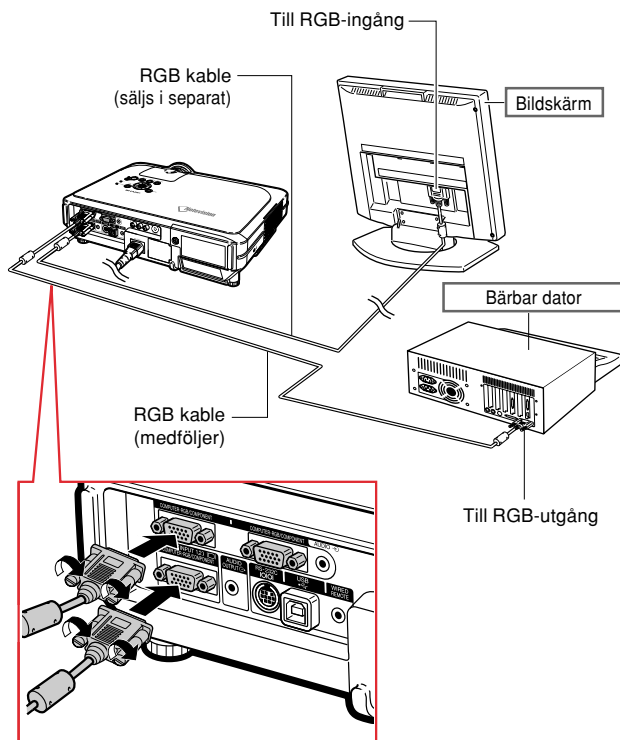

Använda fjärrkontrollens trådlösa presentationsfunktion

Den trådlösa presentationsfunktionen på projektorn fungerar på samma sätt som [Page Up]- och [Page Down]-tangenterna på datorns tangentbord. Funktionen kan även användas för att flytta framåt eller bakåt när man tittar på presentationer, som t.ex. i PowerPoint™.



Använda fjärrkontrollens trådlösa presentationsfunktion

1 Anslut projektorn till datorn med den medlevererade USB-kabeln.



- Anm**
- Denna funktion fungerar endast med Microsoft Windows OS och Mac OS. Men den fungerar inte med följande operativsystem som inte stöder USB.
 - Versioner tidigare än Windows 95.
 - Versioner tidigare än Windows NT 4.0.
 - Versioner tidigare än Mac OS 8.5.

2 Tryck på eller när presentationsprogrammet körs på datorn.

- Tryck på  för att gå till nästa sida.
- Tryck på  för att gå till föregående sida.

Medföljande tillbehör

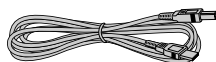

USB-kabel

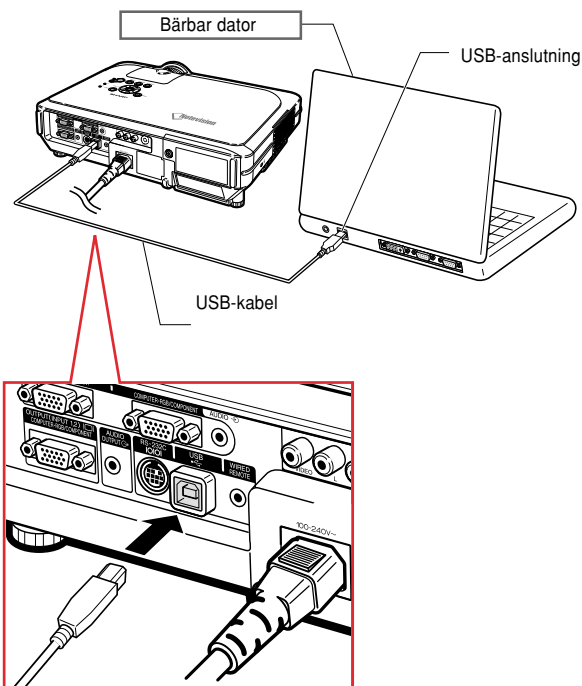

Bakåttangent (BACK)

Framåttangent (FORWARD)

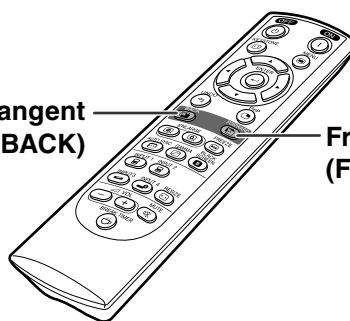

Använda en fjärrkontroll med sladd

Ansluta fjärrkontrollen till projektorn

Om fjärrkontrollen inte kan användas på grund av riktningen eller projektorns placering (projicering bakifrån etc.), kan en $\varnothing 3,5$ mm minijack-kabel (finns i handeln eller kan beställas från Sharp, reservdelsnummer QCNW-4870CEZZ) anslutas mellan WIRED R/C JACK (uttag för fjärrkontrollskabel) överst på fjärrkontrollen och WIRED REMOTE (ingång för fjärrkontrollskabel).

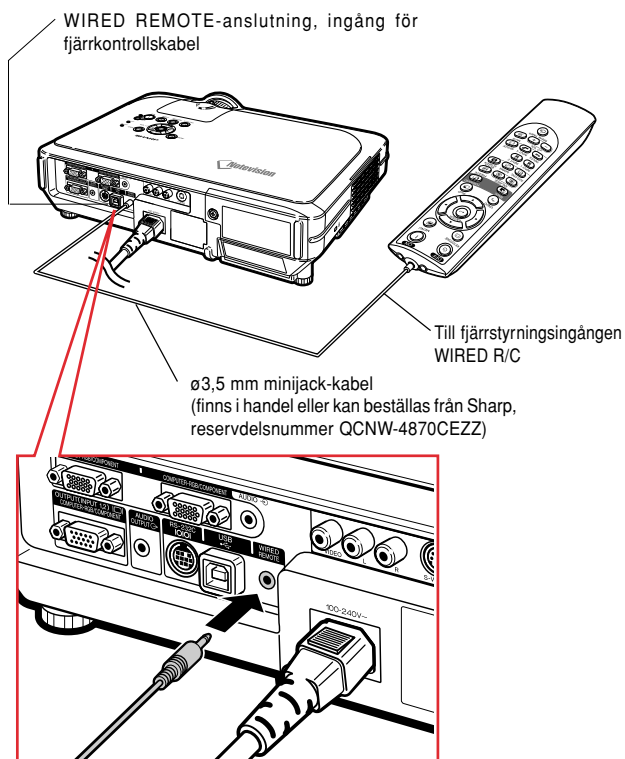

Uppställning

Justera fötterna

Projektorns höjd kan ställas in med justeringsfötterna fram och bak på projektorn när den placeras på en ojämn yta eller om duken är vinklad.

Bilden kan projiceras högre genom att justera projektorns fötter om den står lägre än duken.

1 Tryck på HEIGHT ADJUST.

2 Lyft upp projektorn till önskad höjd och ta bort ditt finger från HEIGHT ADJUST.

3 Du kan finjustera genom att vrida på justeringsfötterna längst bak på projektorn.

Anm

- När projektorn ska sättas tillbaka till det ursprungliga läget håller du stadigt i projektorn och trycker på **HEIGHT ADJUST** och därefter sänker försiktigt ner den.
- Projektorn kan justeras upp till cirka 12 grader fram och 3 grader bak från standardpositionen.

Försiktig

- Tryck inte på **HEIGHT ADJUST** utan att stadigt hålla i projektorn när justeringsfoten är förlängd.
- Håll inte i objektivet när projektorn justeras i höjddled.
- Var försiktig när du sänker ner projektorn så att inte ditt finger fastnar i området mellan justeringsfoten och projektorn.

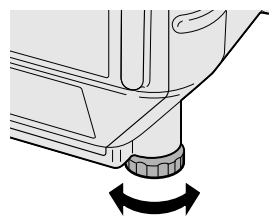
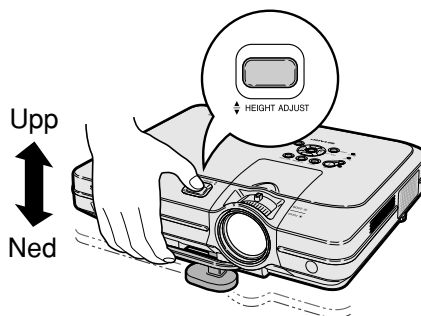
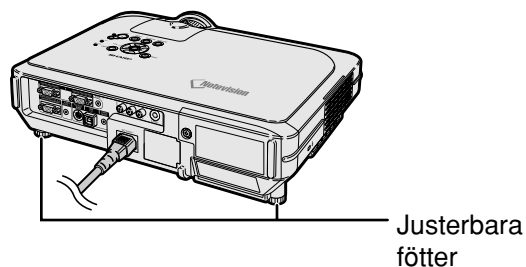
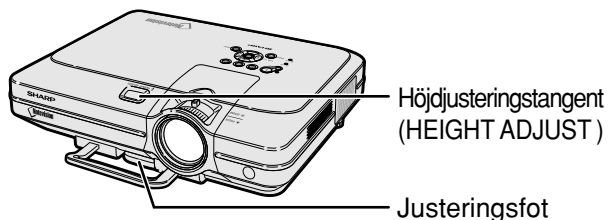

Justera objektivet

Du kan fokusera bilden och justera bildformatet som önskas med fokuseringsringen och zoomspaken på projektorn.

- 1 Vrid på fokuseringsringen för att justera fokuseringen.

- 2 Rör på zoomspaken för att zooma.

Fokuseringsring Zoomspak

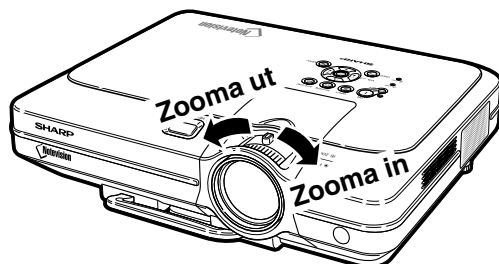
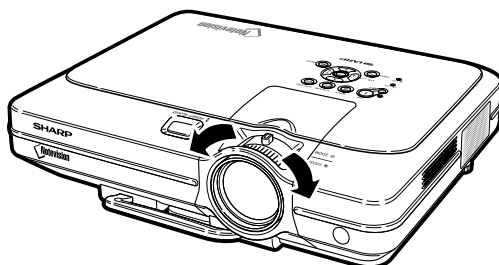
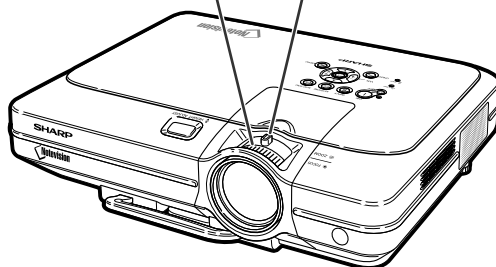

Uppställning av duken

Placera projektorn i rät vinkel mot duken och med alla fötter i kontakt med underlaget och i jämn höjd. Detta ger bästa möjliga bild.

Anm

- Projektorns objektiv bör centreras i dukens mitt. Bilden blir förvrängd och tittningen försvåras om en föreställden horisontal linje från objektivets centrum inte håller rät vinkel mot duken.
- Placera duken så att den inte utsätts för direkt solljus eller rummets belysning för att få en så bra bild som möjligt. Ljus som träffar duken direkt orsakar bleka färger och försvårar tittningen. Dra för gardinerna och dämpa belysningen i rummet om visningen görs i ett rum med mycket solljus eller annan stark belysning.
- En polariserande duk kan inte användas tillsammans med denna projektor.

Det finns även en tilläggs-lins (AN-C12MZ) från Sharp som används vid specielltillämpningar. Kontakt en auktoriserade återförsäljare av Sharp-projektorer för information om linsen. (När du monterar en lins ska du läsa tillhörande installationsmanual.)

Projektionsavstånd

- Diagrammet nedan är för 100 tums (254 cm) skärm med 4:3 normalläge.

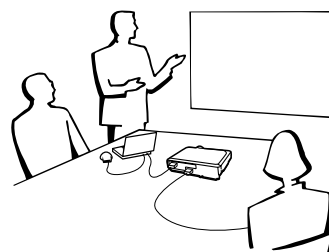
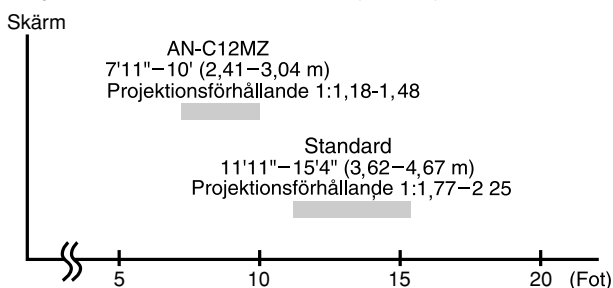

Vanlig uppställning (projicering framifrån)

- Placera projektorn på det erforderliga avståndet från duken beroende på det bildformat som önskas. (Se sid 30.)

Exempel på vanlig uppställning

Sidovy

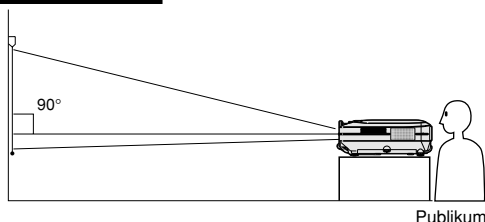

- Avståndet från duken till projektorn varierar beroende på dukens storlek. **Sid 30**

- Fabriksinställningen kan användas när projektorn placeras framför duken. Om den projicerade bilden spegelvänds eller vänds upp-och-ned, skall "PRJ funk." ställas på "Fram". **Sid 71**

Ovanifrån

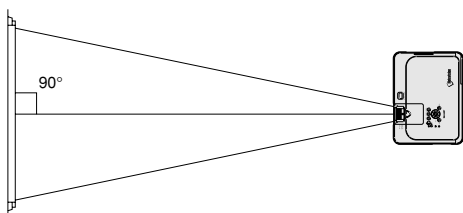

- Placera projektorn så att en föreställden horisontal linje från objektivets centrum håller rät vinkel mot duken.

Dukstorlekar och projiceringsavstånd

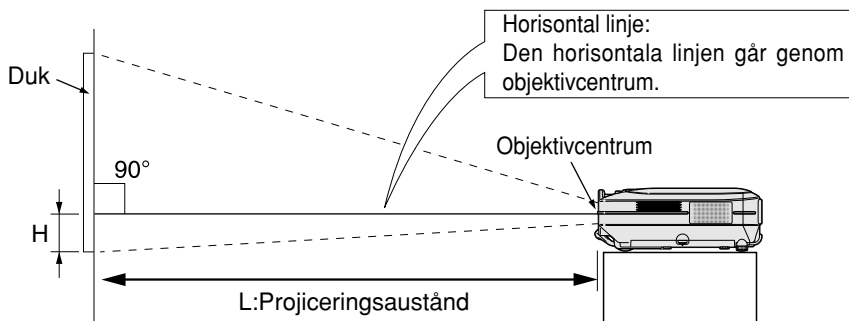

Standardlins

Projektionsförhållande

1:1,77 till 2,25

Avstånd från objektivcentrum till bildens underkant (H)

NORMAL-läge (4:3)

Bildformat (duk)			Projiceringsavstånd (L)		Avstånd från objektivcentrum till bildens underkant (H)
Diag. (X)	Bredd	Höjd	Maximum (L1)	Minimum (L2)	
300" (762 cm)	240" (609,6 cm)	180" (457,2 cm)	46' 4" (14,12 m)	36' (10,97 m)	17 11 / 16" (45,0 cm)
250" (635 cm)	200" (508 cm)	150" (381 cm)	38' 7" (11,76 m)	30' (9,13 m)	14 3 / 4" (37,5 cm)
200" (508 cm)	160" (406,4 cm)	120" (304,8 cm)	30' 10" (9,39 m)	24' (7,29 m)	11 13 / 16" (30,0 cm)
150" (381 cm)	120" (304,8 cm)	90" (228,6 cm)	23' 1" (7,03 m)	17' 11" (5,46 m)	8 7 / 8" (22,5 cm)
100" (254 cm)	80" (203,2 cm)	60" (152,4 cm)	15' 4" (4,67 m)	11' 11" (3,62 m)	5 7 / 8" (15,0 cm)
84" (213,3 cm)	67" (170,1 cm)	50" (127 cm)	12' 11" (3,92 m)	10' (3,03 m)	4 15 / 16" (12,6 cm)
72" (182,8 cm)	58" (147,3 cm)	43" (109,2 cm)	11' (3,35 m)	8' 6" (2,59 m)	4 1 / 4" (10,8 cm)
60" (152,4 cm)	48" (121,9 cm)	36" (91,4 cm)	9' 2" (2,78 m)	7' 1" (2,15 m)	3 9 / 16" (9,0 cm)
40" (101,6 cm)	32" (81,2 cm)	24" (60,9 cm)	6' 1" (1,84 m)	4' 8" (1,42 m)	2 3 / 8" (6,0 cm)

Formel för bildformat i förhållande till projiceringsavstånd

L1 (fot) = $(0,0472X - 0,0517) / 0,3048$

L2 (fot) = $(0,0367X - 0,0529) / 0,3048$

H (tum) = $(0,1499X - 0,0064) / 2,54$

X: Bildformat (diagonalt) (tum)

L: Projiceringsavstånd (fot)

L1: Max projiceringsavstånd (fot)

L2: Min projiceringsavstånd (fot)

H: Avstånd från objektivcentrum till bildens underkant (tum)

STRÄCKNING-läge (16:9)

Bildformat (duk)			Projiceringsavstånd (L)		Avstånd från objektivcentrum till bildens underkant (H)
Diag. (X)	Bredd	Höjd	Maximum (L1)	Minimum (L2)	
300" (762 cm)	261" (662,9 cm)	147" (373,4 cm)	50' 6" (15,37 m)	39' 3" (11,95 m)	-4 15 / 16" (-12,6 cm)
250" (635 cm)	218" (553,7 cm)	123" (312,4 cm)	42' (12,80 m)	32' 8" (9,95 m)	-4 1 / 8" (-10,5 cm)
225" (571,5 cm)	196" (497,8 cm)	110" (279,4 cm)	37' 10" (11,51 m)	29' 5" (8,95 m)	-3 3 / 4" (-9,5 cm)
200" (508 cm)	174" (441,9 cm)	98" (248,9 cm)	33' 7" (10,23 m)	26' 1" (7,95 m)	-3 5 / 16" (-8,4 cm)
150" (381 cm)	131" (332,7 cm)	74" (188 cm)	25' 2" (7,66 m)	19' 7" (5,95 m)	-2 1 / 2" (-6,3 cm)
133" (337,8 cm)	116" (294,6 cm)	65" (165,1 cm)	22' 3" (6,78 m)	17' 4" (5,27 m)	-2 3 / 16" (-5,6 cm)
106" (269,2 cm)	92" (233,6 cm)	52" (132 cm)	17' 9" (5,40 m)	13' 9" (4,19 m)	-1 3 / 4" (-4,5 cm)
100" (254 cm)	87" (220,9 cm)	49" (124,4 cm)	16' 9" (5,09 m)	13' (3,95 m)	-1 5 / 8" (-4,2 cm)
92" (233,6 cm)	80" (203,2 cm)	45" (114,3 cm)	15' 5" (4,68 m)	11' 11" (3,63 m)	-1 9 / 16" (-3,9 cm)
84" (213,3 cm)	73" (185,4 cm)	41" (104,1 cm)	14' (4,27 m)	10' 11" (3,31 m)	-1 3 / 8" (-3,5 cm)
72" (182,8 cm)	63" (160 cm)	35" (88,9 cm)	12' (3,65 m)	9' 4" (2,83 m)	-1 3 / 16" (-3,0 cm)
60" (152,4 cm)	52" (132 cm)	29" (73,6 cm)	10' (3,03 m)	7' 9" (2,35 m)	-31 / 32" (-2,5 cm)
40" (101,6 cm)	35" (88,9 cm)	20" (50,8 cm)	6' 7" (2,00 m)	5' 2" (1,55 m)	-11 / 16" (-1,7 cm)

Formel för bildformat i förhållande till projiceringsavstånd

L1 (fot) = $(0,0514X - 0,0516) / 0,3048$

L2 (fot) = $(0,04X - 0,0523) / 0,3048$

H (tum) = $(-0,0422X + 0,0018) / 2,54$



- Formeln ovan har en felmarginal på ± 3%.
- Värderna som indikeras med minus (-) indikerar avståndet från objektivcentrum under bildens underkant.

AN-C12MZ

Projektionsförhållande

1:1,18 till 1,48

NORMAL-läge (4:3)

Bildformat (duk)			Projiceringsavstånd (L)		Avstånd från objektivcentrum till bildens underkant (H)
Diag. (X)	Bredd	Höjd	Maximum (L1)	Minimum (L2)	
300" (762 cm)	240" (609,6 cm)	180" (457,2 cm)	30' 5" (9,26 m)	24' 3" (7,38 m)	17 3/4" (45,1 cm)
250" (635 cm)	200" (508 cm)	150" (381 cm)	25' 4" (7,71 m)	20' 2" (6,14 m)	14 13/16" (37,6 cm)
200" (508 cm)	160" (406,4 cm)	120" (304,8 cm)	20' 3" (6,15 m)	16' 1" (4,89 m)	11 13/16" (30,0 cm)
150" (381 cm)	120" (304,8 cm)	90" (228,6 cm)	15' 2" (4,60 m)	12' (3,65 m)	8 7/8" (22,5 cm)
100" (254 cm)	80" (203,2 cm)	60" (152,4 cm)	10' (3,04 m)	7'11" (2,41 m)	5 7/8" (15,0 cm)
84" (213,3 cm)	67" (170,1 cm)	50" (127 cm)	8' 4" (2,54 m)	6' 8" (2,02 m)	4 15/16" (12,6 cm)
72" (182,8 cm)	58" (147,3 cm)	43" (109,2 cm)	7' 2" (2,17 m)	5' 8" (1,72 m)	4 1/4" (10,8 cm)
60" (152,4 cm)	48" (121,9 cm)	36" (91,4 cm)	5' 11" (1,80 m)	4' 8" (1,42 m)	3 9/16" (9,0 cm)
40" (101,6 cm)	32" (81,2 cm)	24" (60,9 cm)	3' 11" (1,18 m)	3' 1" (0,92 m)	2 3/8" (6,0 cm)

Formel för bildformat i förhållande till projiceringsavstånd
 $L1 \text{ (fot)} = (0,0311X - 0,0676) / 0,3048$
 $L2 \text{ (fot)} = (0,0248X - 0,0693) / 0,3048$
 $H \text{ (tum)} = (0,1504X - 0,0328) / 2,54$

X: Bildformat (diagonalt) (tum)
 L: Projiceringsavstånd (fot)
 L1: Max projiceringsavstånd (fot)
 L2: Min projiceringsavstånd (fot)
 H: Avstånd från objektivcentrum till bildens underkant (tum)

STRÄCKNING-läge (16:9)

Bildformat (duk)			Projiceringsavstånd (L)		Avstånd från objektivcentrum till bildens underkant (H)
Diag. (X)	Bredd	Höjd	Maximum (L1)	Minimum (L2)	
300" (762 cm)	261" (662,9 cm)	147" (373,4 cm)	33' 2" (10,10 m)	26' 5" (8,04 m)	-5" (-12,7 cm)
250" (635 cm)	218" (553,7 cm)	123" (312,4 cm)	27' 7" (8,40 m)	22' (6,69 m)	-4 3/16" (-10,6 cm)
225" (571,5 cm)	196" (497,8 cm)	110" (279,4 cm)	24'10" (7,55 m)	19' 9" (6,01 m)	-3 3/4" (-9,5 cm)
200" (508 cm)	174" (441,9 cm)	98" (248,9 cm)	22' 1" (6,71 m)	17' 7" (5,34 m)	-3 3/8" (-8,5 cm)
150" (381 cm)	131" (332,7 cm)	74" (188 cm)	16' 6" (5,01 m)	13' 2" (3,99 m)	-2 1/2" (-6,4 cm)
133" (337,8 cm)	116" (294,6 cm)	65" (165,1 cm)	14' 7" (4,44 m)	11' 7" (3,53 m)	-2 3/16" (-5,6 cm)
106" (269,2 cm)	92" (233,6 cm)	52" (132 cm)	11' 7" (3,52 m)	9' 3" (2,80 m)	-1 3/4" (-4,5 cm)
100" (254 cm)	87" (220,9 cm)	49" (124,4 cm)	10'11" (3,32 m)	8' 8" (2,63 m)	-1 5/8" (-4,2 cm)
92" (233,6 cm)	80" (203,2 cm)	45" (114,3 cm)	10' 1" (3,05 m)	8' (2,42 m)	-1 9/16" (-3,9 cm)
84" (213,3 cm)	73" (185,4 cm)	41" (104,1 cm)	9' 2" (2,78 m)	7' 3" (2,20 m)	-1 7/16" (-3,6 cm)
72" (182,8 cm)	63" (160 cm)	35" (88,9 cm)	7'10" (2,37 m)	6' 3" (1,88 m)	-1 3/16" (-3,0 cm)
60" (152,4 cm)	52" (132 cm)	29" (73,6 cm)	6' 6" (1,97 m)	5' 2" (1,55 m)	-31/32" (-2,5 cm)
40" (101,6 cm)	35" (88,9 cm)	20" (50,8 cm)	4' 3" (1,29 m)	3' 4" (1,01 m)	-11/16" (-1,7 cm)

Formel för bildformat i förhållande till projiceringsavstånd
 $L1 \text{ (fot)} = (0,0339X - 0,0669) / 0,3048$
 $L2 \text{ (fot)} = (0,027X - 0,0683) / 0,3048$
 $H \text{ (tum)} = (-0,0424X + 0,0079) / 2,54$



- Formeln ovan har en felmarginal på ± 3%.
- Värdet som indikeras med minus (-) indikerar avståndet från objektivcentrum under bildens underkant.

Projicering av en spegelvänd/upp-och-nedvänd bild

Projicering bakifrån duken

- Placera en genomskinlig duk mellan projektorn och tittarna.
- Spegelvänd bilden genom att ställa "PRJ funk." på "Bak". Se sid 71 angående användning av denna funktion.



Projicering med en spegel

- Placera en spegel (vanlig, plan spegel) framför objektivet.
- Spegelvänd bilden genom att ställa "PRJ funk." på "Bak" om spegeln står på sidan av tittarna. Se sid 71 för användning av denna funktion.

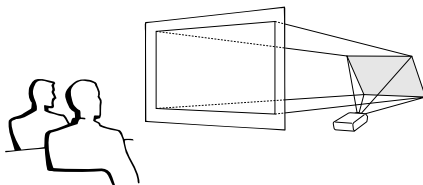

Försiktig

- Om en spegel används, skall projektorn och spegeln placeras så att ljuset inte träffar tittarnas ögon.

Takmontering

- För denna typ av installation rekommenderas användning av Sharps takmonteringsfäste (säljs separat). Kontakta din närmaste auktoriserade Sharp-projektorhandlare eller serviceverkstad för anskaffning av det rekommenderade takmonteringsfästet (säljs separat) innan projektorn monteras på detta sätt. (Takmonteringsfästet AN-XGCM55, dess förlängningsrör AN-EP101B och universalfästet AN-JT200 (för montering i lutande tak; enbart USA) takadaptorn BB-M20T, dess takmonteringssystem BB-NVHOLDER280, BB-NVHOLDER550 och BB-NVHOLDER900 (för TYSKLAND) eller takmonteringsfästet AN-60KT, dess förlängningsrör AN-TK301/AN-TK201 och AN-TK302/AN-TK202 (för andra länder än USA. och TYSKLAND).)
- Justera projektorns läge så att det passar med avståndet (H) från objektivcentrum (se sid 30) till bildens undre kant då projektorn monteras i taket.
- Bilden kan vändas upp-och-ned genom att ställa "PRJ funk." på "Tak+Fram". Se sid 71 för användning av denna funktion.

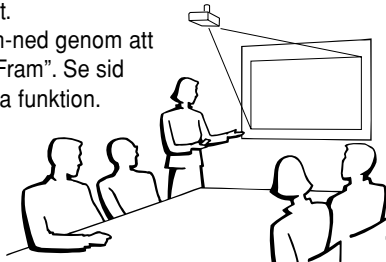

När grundinställningarna används.

▼ Skärmvisning



Bilden är spegelvänd.

När grundinställningarna används.

▼ Skärmvisning



Bilden är spegelvänd.

När grundinställningarna används.

▼ Skärmvisning

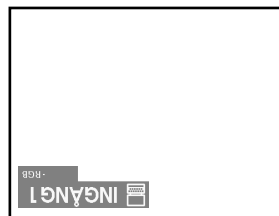

Bilden har vänts upp och ned.

Grundbruk



Grundläggande tillvägagångssätt

Anslut annan extern utrustning till projektorn innan du utför något av följande moment.

Försiktig

- Språket förinställt på fabriken är engelska. Följ anvisningarna på sid 36 om du vill ändra till ett annat språk i skärmdisplayen.

1 Anslut nätkabeln till ett eluttag.

- Strömindikator tänds röd och projektorn ställs i beredskapsläget.

2 Tryck på på projektorn eller på fjärrkontrollen.

- Strömindikator lyser nu grönt. Projektorn är klar att användas efter att Lampbytesindikatorn (LAMP) tänds.

Anm

- Lampbytesindikatorn (LAMP) visar projekteringslampans status.
Grön: Lampan är klar att användas.
Blinkande grön: Lampan värms upp.
Röd: Lampan skall bytas.
- Om strömmen slås av och sedan på med det samma 36 efter detta kan det ta en stund innan Lampbytesindikatorn (LAMP) tänds.
- Vänta i minst 30 sekunder efter att strömmen slagits på med att överföra kommandona, när projektorn ska manövreras med hjälp av RS-232C-kommandon från en dator.

Inmatningsfältet för tangentkoden visas när "Stöldskydd" (se sid 75) är inställt.

- Skriv in tangentkoden.

Anm

- Tryck på de tangenter som tidigare ställdes in på projektorn eller fjärrkontrollen.

Försiktig

- Skriv in tangentkoden när "Stöldskydd" är inställt, annars kommer inte inläsningsfältet att visas. Fältet visas inte ens vid signalinmatning. (Se sid 75.)

Strömindikator



Lampbytesindikatorn (LAMP)



Strömtangent (ON)

Strömtangent (OFF)

Bekräftelse-tangent (ENTER)

Ingångs-tangent (INPUT)

Justeringstangenter (▲, ▼, ◀, ▶)

Meny-tangent (MENU)

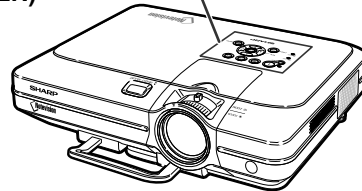

Strömtangent (OFF)

Bekräftelse-tangent (ENTER)

Strömtangent (ON)

MENU button

Justeringstangenter (▲, ▼, ◀, ▶)

Ingångs-tangent (INPUT)

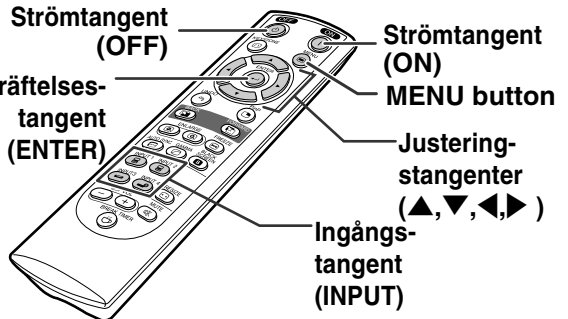

▼ Inmatningsfältet för tangentkoden

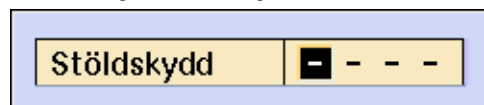

3 Tryck på , , eller på fjärrkontrollen för att välja ingångsläget (INPUT).

- När du tryckt på  en gång, använd  för att välja önskat ingångsläge.

Anm

- "EJ SIGNAL" visas om ingen signal tas emot. Om en signal som projektorn inte är inställd att hantera tas emot visas "EJ REG."
- Medan Autosök är på är det möjligt att välja ingångslägena med signaler. (Se sid 64.)
- Ingångsläget visas inte då "OSD visn." är satt till "Nivå A" eller "Nivå B". (Se sid 65.)

Angående INGÅNG-lägena





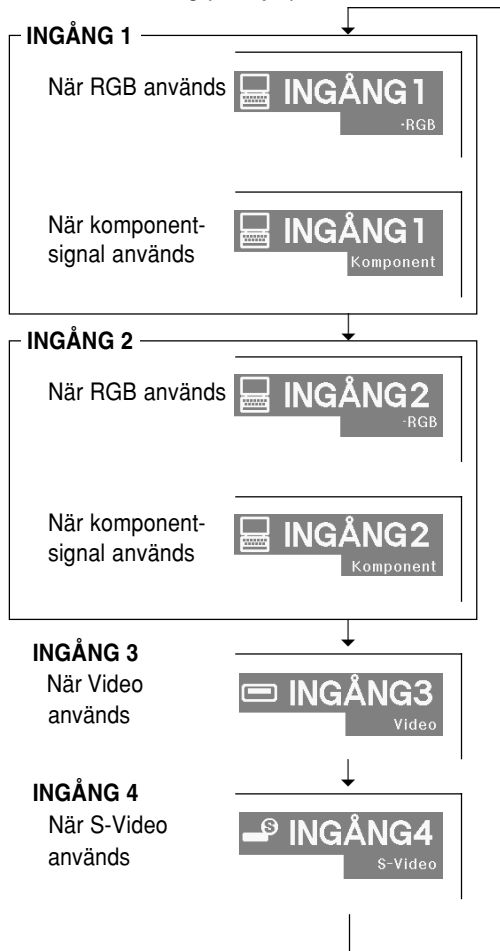



INGÅNG 1	Används för projicering av bilder från utrustning som sänder RGB- eller komponent signaler och har anslutits till RGB-ingången.
INGÅNG 2	Används för projicering av bilder från utrustning som anslutits till VIDEO-ingången.
INGÅNG 3 (Video)	Används för projicering av bilder från utrustning som anslutits till S-VIDEO-ingången.
INGÅNG 4 (S-Video)	Används för projicering av bilder från utrustning som sänder RGB- eller komponent signaler och har anslutits till RGB-ingången.

▼ Skärmvisning (exempel)



4 Tryck på eller på fjärrkontrollen för att reglera högtalarens volymen.

Anm

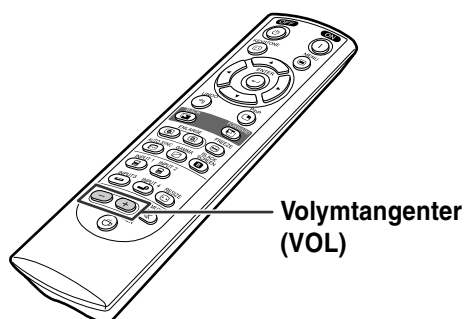

- Tryck på  för att minska volymen.
Tryck på  för att öka volymen.
- Du kan justera volymen från projektorn genom att trycka på  eller .
- ,  på projektorn fungerar som markörknappar (, ) när skärmmenyn är aktiverad.



5 Tryck på  för att stänga av ljudet temporärt.

 Anm

- Tryck på  igen för att få tillbaka ljudet.

6 Tryck på  och bekräfta med  igen under tiden bekräftelsesmeddelandet visas för att stänga av projektorn.

 Anm

- Om du trycker på  av misstag och inte vill stänga av strömmen kan du vänta tills bekräftelsesmeddelande försvinner.

 **Försiktig**

- Koppla inte loss nätkabeln under bildvisning eller när kylfläkten är igång. Detta kan orsaka skador i projektorn som följd av överhettning, eftersom kylfläkten då stannar.
- Om projektorn har anslutits till annan utrustning, som t.ex. en förstärkare, skall du först stänga av strömmen till den anslutna utrustningen innan strömmen till projektorn stängs av.

Välja språk på skärmdisplayen

- Språket på skärmdisplayen kan ställas in till engelska, tyska, spanska, holländska, franska, italienska, svenska, portugisiska, kinesiska, koreanska eller japanska.

1 Tryck på .

- Menyn kommer visas.

2 Tryck på  eller  och välj "Språk".

 DÄMPNING

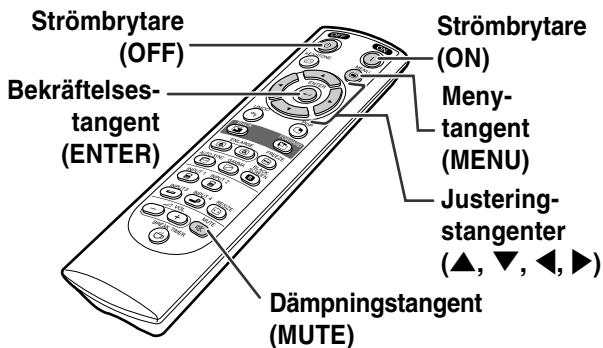

 Slå av strömmen?
Ja: Tryck igen Nej: V.G. vänta

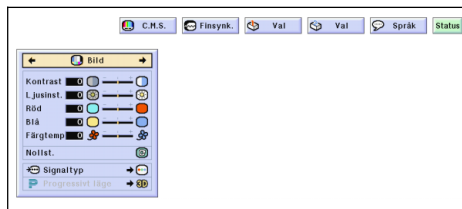

3 Tryck på ▲ eller ▼ för att välja önskat språk och tryck sedan på



4 Tryck på .

- Det valda språket ställs in för skärmdisplayen.



Korrigerar trapetsförvrängning (Keystone-korrigerar)

Korrigerar trapetsförvrängning

Använd denna funktion för att justera Keystone (dvs. trapetsförvrängning av bilden).





Anm

- Om bilden projiceras i en vinkel antingen uppifrån eller underifrån mot duken förvrängs bilden och man får s.k. trapetsförvrängning. Keystone-korrigerar är en justering som görs för att eliminera trapetsförvrängning.
- Trapetsdistorsionen kan korrigeras upp till ± 35 graders vinkel.



1 Tryck på .

- Om du trycker en gång till på  när INRAMNING/BILD-, STRÄCKNING- eller SMARTSTRÄCKNING-visningen görs aktiveras digitalskiff-funktionen. Se sid 39.

2 Tryck på , , eller för att justera Keystone.

- För fininställning, skall du trycka på  för att visa ett testmönster och sedan användas , ,  eller  för justeringen.

Anm

- Eftersom bildens trapetsdistorsion kan korrigeras upp till ± 35 graders vinkel kan även den verkliga skärmen ställas in diagonalt till den vinkeln.
- Tryck på  om du ångrar dig och vill avbryta Keystone-justeringen.
- När ingen signal avkänns uppvisas testmönstret även om du inte trycker på .

3 Tryck på .

Anm

- Du kan använda samma inställningar som gäller i NORMAL 4:3-läge för 16:9-läget.
- Raka linjer och bildkonturer kan vara taggiga under tiden bilden justeras.

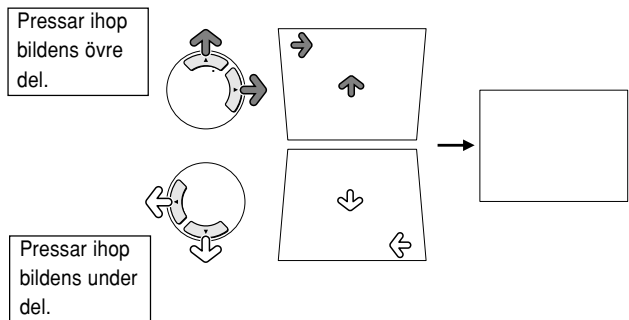
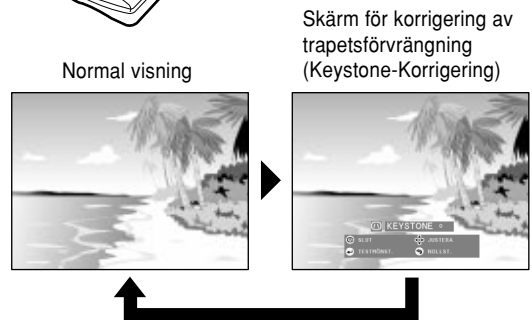
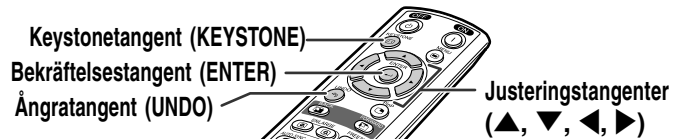

Provmönster

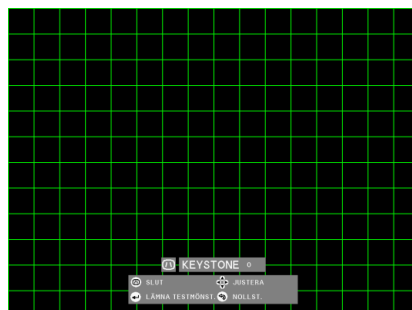

Digitalskiftinställning

Denna funktion flyttar bilden upp eller ned på skärmen när den visar bilder från DVD-spelare och DTV-dekodars* i 16:9-format för att på så sätt underlätta tittningen.

* DTV är ett generellt uttryck som används för att ange digital-TV.

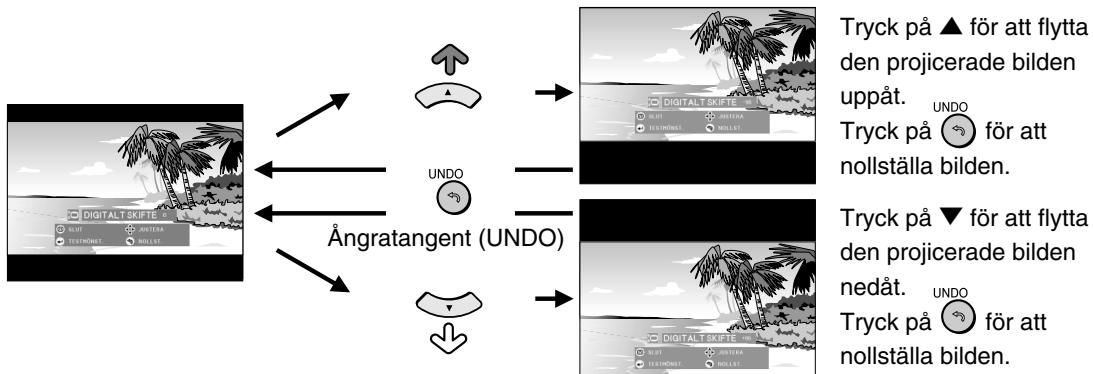

- Digitalskiftfunktionen fungerar med INRAMNING/BILD-, STRÄCKNING- och SMARTSTRÄCKNING-visningen. Se sid 53 för närmare information.

Menyalternativ

Förteckningen visar de alternativ som kan ställas in i projektorn.

■ INGÅNG 1/2-läget

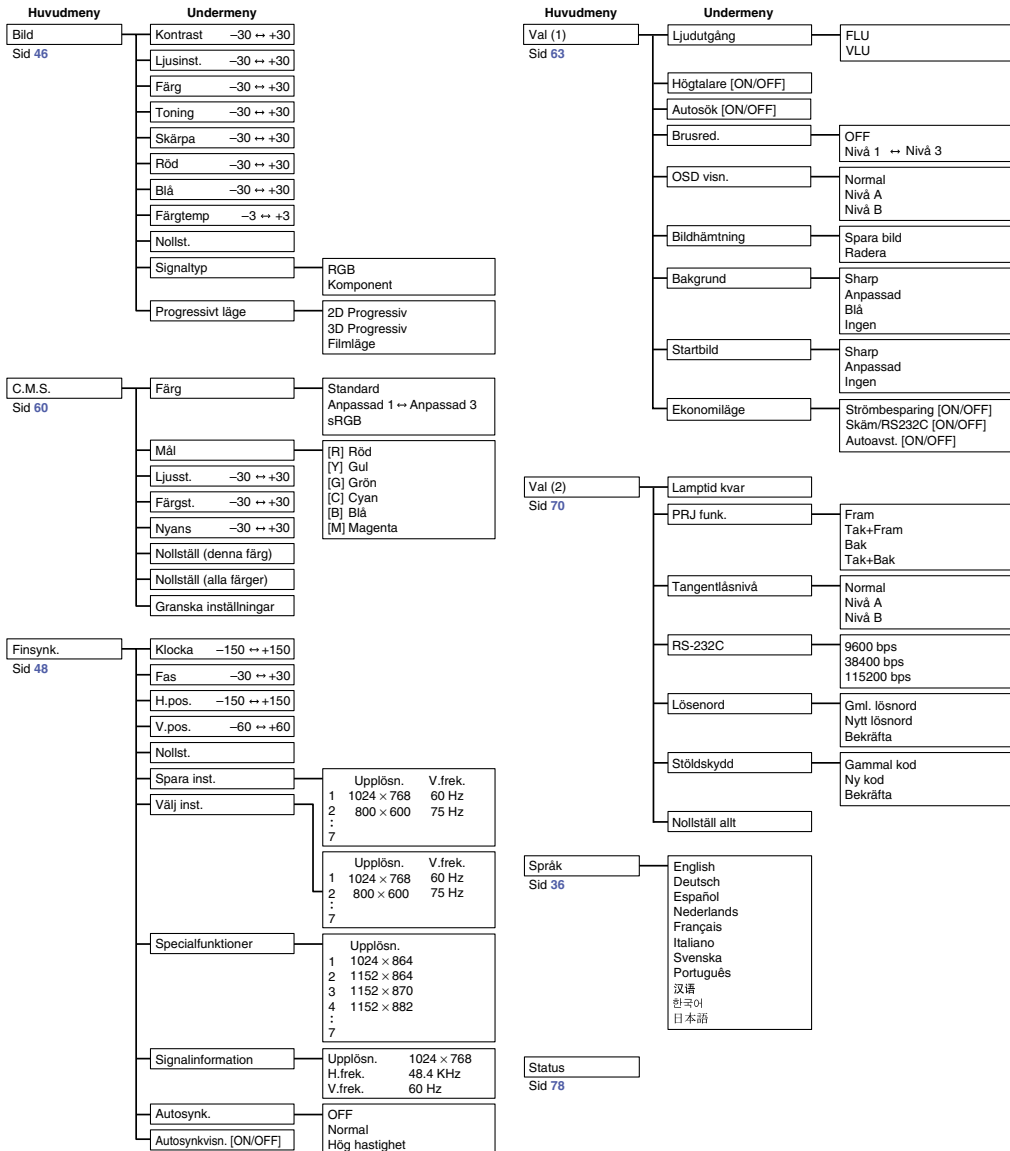

- Värden som visas under upplösning, vertikal frekvens och horisontal frekvens ovan är endast ur demonstrationssyfte.
- Endast då signaltypen är satt till "Komponent" i menyn "Bild" för INGÅNG 1 eller 2, visas "Färg", "Toning" och "Skärpa".
- Vissa alternativ kan inte nollställas även om "Nollställ allt" väljs under Val (2). Se sid 77 för närmare anvisningar.

■ INGÅNG 3/4-lägena

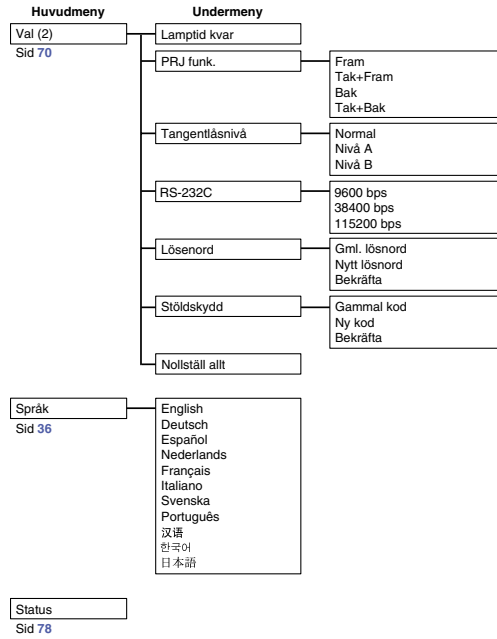
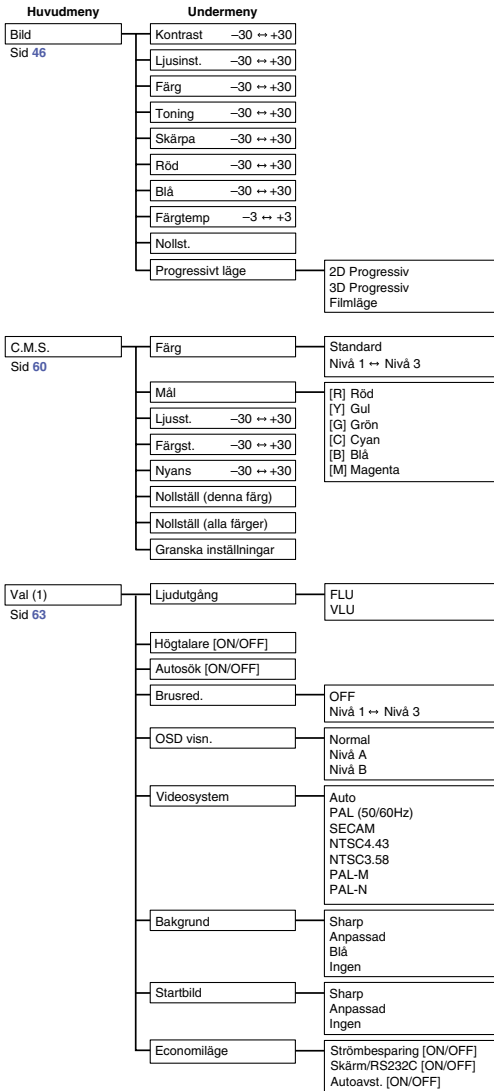

Använda skärmmenyn

Projektor har två uppsättningar av skärmmenyer via vilka du kan justera bilden och projektorns olika inställningar.

Gör så här för att använda menyerna från projektorn eller fjärrkontrollen.

Skärmmeny för INGÅNG 1 eller INGÅNG 2 i RGB-läge

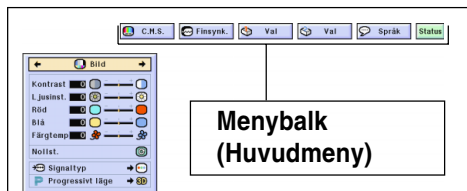

Skärmmeny för INGÅNG 3- eller INGÅNG 4-läge

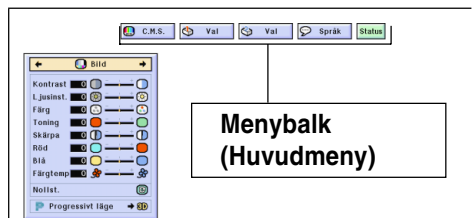

Menyalternativ (justeringar)

- 1 Tryck på .
 - Skärmmenyn visas.

Anm

- Menyn "Bild" för den valda ingången visas.
- Om läget INGÅNG 1 eller 2 väljs, visas OSD-displayen längst ner till höger.

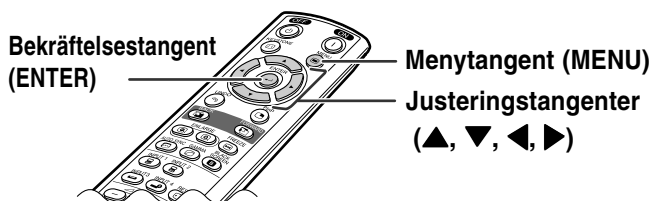
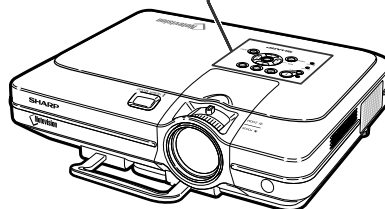
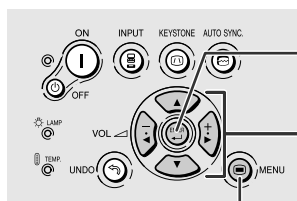

▼ Skärmmeny

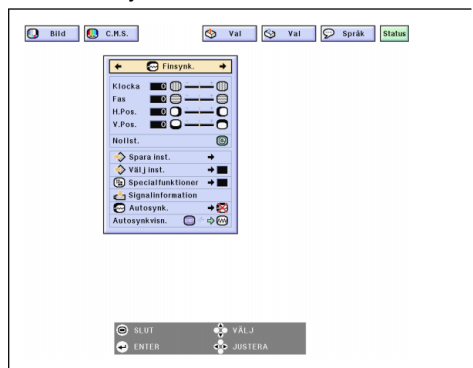

2 Tryck på ◀ eller ▶ för att välja meny på vilken du vill göra justeringar.

 Anm

- Se menyförteckningen på sid 40 och 41 för mer information om menyerna.

3 Tryck på ▲ eller ▼ för att välja det alternativ du vill justera.

 Anm

- För att endast visa ett alternativ skall du trycka på  efter att du valt alternativet. I så fall visas endast menybalken och det valda alternativet. Om du nu trycker på ▲ eller ▼, visas nästa alternativ ("Röd" efter "Ljusinst.").

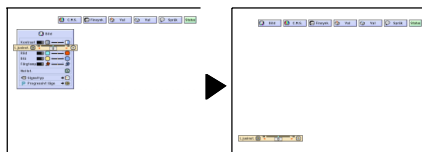

- Tryck på  när du vill gå tillbaka till den förra skärmmeny.

4 Tryck på ◀ eller ▶ för att justera det valda alternativet.

- Justeringen sparas.

5 Tryck på .

- Skärmmeny försvinner.

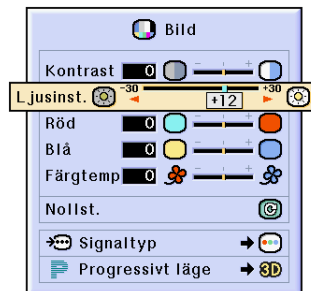
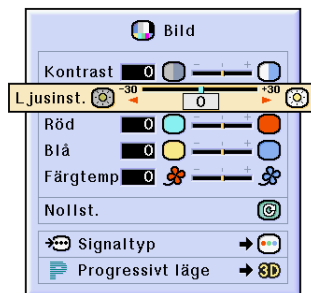
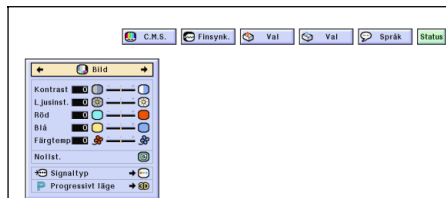

Menyalternativ (inställningar)

1 Tryck på .

- Skärmmeny visas.

Anm

- Menyn "Bild" för den valda ingången visas.
- Om läget INGÅNG 1 eller 2 väljs, visas OSD-displayen längst ner till höger.



2 Tryck på eller för att välja meny på vilken du vill göra justeringar.

Anm





- Se menyförteckningen på sid **40** och **41** för mer information om menyerna.

3 Tryck på eller för att välja det alternativ du vill ställa in.

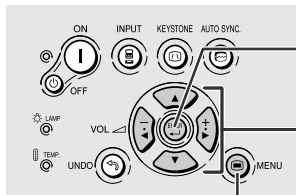



Anm

- Tryck på  när du vill gå tillbaka till den förra skärmmeny.
- Använd "" för att välja en ikon på vissa menyer.

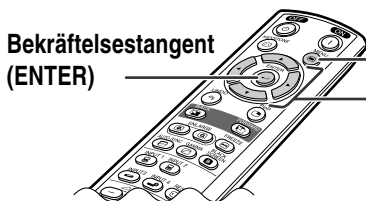
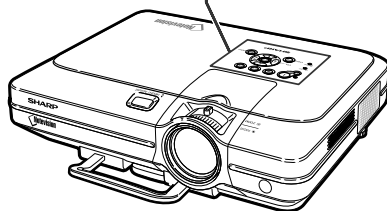

- Bekräftelsestangent (ENTER)
- Justeringstangenter (, , , )
- Menytagent (MENU)



- Bekräftelsestangent (ENTER)
- Menytagent (MENU)
- Justeringstangenter (, , , )

▼ Skärmmeny

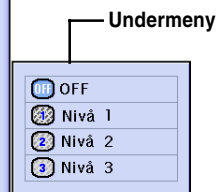
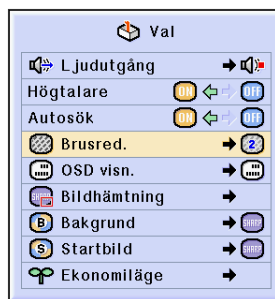
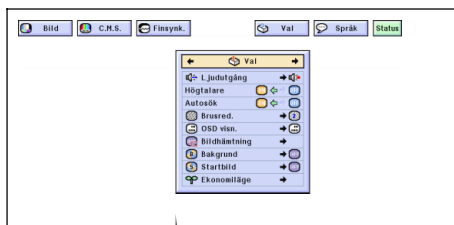
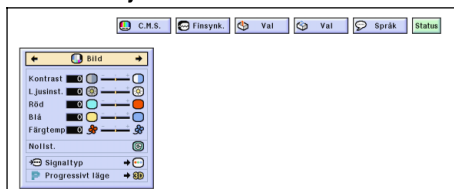

4 Tryck på ►.

- Markören flyttas till undermenyn.

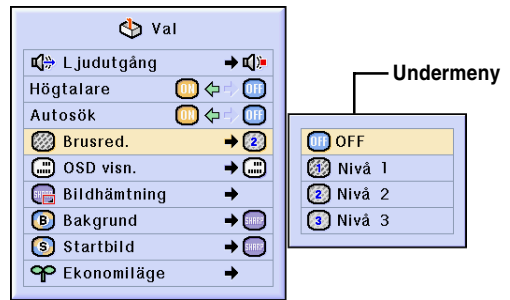

5 Tryck på ▲ eller ▼ för att ändra inställningen av punkten på undermenyn.

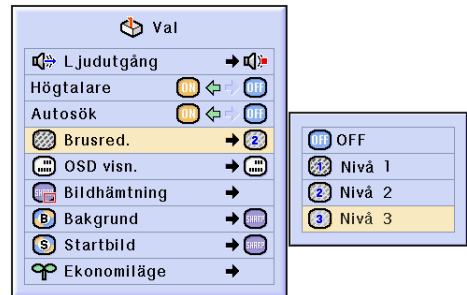

6 Tryck på .

- Inställningen av punkten har nu ändrats.

Anm

- Ett bekräftelsemeddelande om ändringen kan visas på skärmen. När du ändrar en punkt, skall du trycka på ◀ eller ▶ för att välja "Ja" eller "OK" och sedan bekräfta med .

7 Tryck på .

- Menyerna kommer att försvinna.

Justera bilden

Du kan justera den projicerade bilden som önskas med följande bildinställningar.

Valt alternativ	Beskrivning	◀ tangent	▶ tangent
Kontrast	Används för att justera kontrasten	För mindre kontrast	För mer kontrast
Ljusinst.	Används för att justera bildens ljusstyrka	För en mörkare bild	För en ljusare bild
Färg	Används för att justera färgernas intensitet	För mattare färger	För starkare färger
Toning	Används för att justera bildens färgton	Hudfärger blir mer rödaktiga	Hudfärger blir mer grönaktiga
Skärpa	Används för att göra bildkonturerna skarpare eller mjukare	För mjukare konturer	För skarpare konturer
Röd	Används för att justera nivån av rött i bilden	För svagare röd färg	För starkare röd färg
Blå	Används för att justera nivån av blått i bilden	För svagare blå färg	För starkare blå färg
Färgtemp	Används för att justera bildens färgtemperatur	Minskar färgtemperaturen för en varmare, rödare bild, liknande scener med levande ljus.	Ökar färgtemperaturen för en mjukare, mer blåaktig bild, liknande lysrörsbelysning.



Justering av bildpreferens

Gör justeringar på menyn Bild i menyfönstret.

→ Se sid 42 till 45 angående användning av menyskärmen.

Anm

- “Färg”, “Toning” och “Skärpa” visas inte när INGÅNG 1 eller 2 har valts och “Signaltyp” står på “RGB”.
- Det går att lagra separata bildinställningar för de olika ingångslägena.
- När signaltypen för INGÅNG 1 eller 2 har satts till Komponent, kan “Skärpa” justeras om 480I, 480P, 540P, 580I, 580P, 720P, 1035I eller 1080I signaler är anslutna.
- Välj “Nollst.” och tryck på om du vill nollställa alla inställningspunkter.
- “Röd”, “Blå” och “Färgtemp” kan inte justeras när “Färg” på C.M.S.-menyn är satt till “sRGB”.

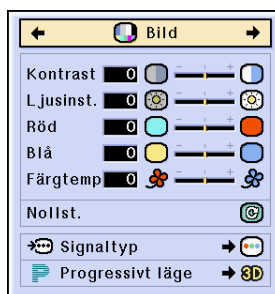

Välja signaltyp

Med denna funktion kan du välja signaltypen på INGÅNG 1 eller 2 mellan RGB och Komponent.

Ta fram “Signaltyp” på menyn “Bild” i menyfönstret.

→ Se sid 42 till 45 angående användning av menyskärmen.

Anm

- RGB
Använd detta alternativ när RGB-signaler tas emot.
- Komponent
När Komponent-signaler tas emot.

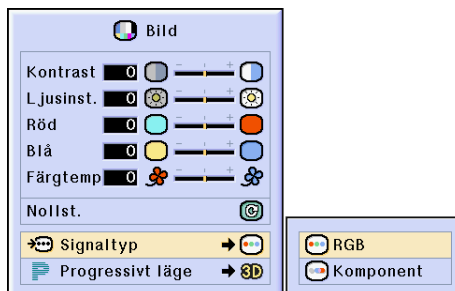

Progressivt läge

Denna funktion medger val av progressiv visning av en videosignal. Det progressiva läget ger en videobild av högre kvalitet.

Ta fram "Progressivt läge" på menyn "Bild" i menyfönstret.

→ Se sid 42 till 45 angående användning av menyskärmen.

Anm

- **2D** 2D Progressiv
Denna funktion är praktisk för visning av snabbt rörliga bilder, t.ex. sport och actionfilmer. Bilden optimeras då på skärmen.
 - **3D** 3D Progressiv
Denna funktion är praktisk för visning av bilder med relativt långsamma rörelser, t.ex. dramer och dokumentärfilmer. Bilden optimeras genom att uppskatta rörelsem i ett antal föregående och efterföljande bildrutor.
 - **F** Filmläge
Återger bilden i filmer tydligare. Optimerar filmbilder genom att omvandla och förstärka antingen NTSC- och PAL60Hz-signaler eller PAL50Hz- och SECAM-signaler till bilder för det progressiva läget.
* Filmkällan är en digital videoinspelning med kodning av originalet med 24 bildrutor/sekund. Projektorn kan omvandla filmmaterial till det progressiva videoläget med 60 bildrutor/sekund för NTSC och PAL60Hz eller med 50 bildrutor/sekund med PAL50Hz och SECAM och på så sätt återge en bild med hög upplösning.
- När Progressivt läge används, visas signalen som tas emot endast i detta läge, vilket betyder att 2D Progressiv, 3D Progressiv och Filmläge inte kan väljas. Dessa lägen kan endast väljas med andra linjeavsöknings-signaler än 1080I.
 - Även om 3D Progressiv har ställts på NTSC eller PAL60Hz, så aktiveras bildförstärkningen tre eller två rullgardinsbilder automatiskt om en filmkälla väljs.
 - Bildförstärkningen i två eller två rullgardiner aktiveras endast i Filmläge när filmläget har ställts på PAL50Hz eller SECAM.

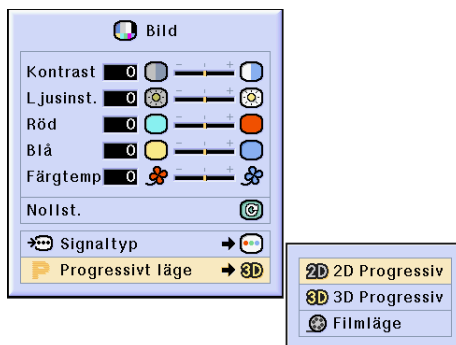

Justera datorbilder

Använd Finsynk-funktionen om det uppstår bildstörningar, som t.ex. vertikala streck eller flimmer, i bilden.

Valt alternativ	Beskrivning
Klocka	Justerar vertikalt bildbrus.
Fas	Justerar horisontalt bildbrus (fungerar ungefär som spårningskontrollen på en videobandspelare).
H.pos.	Använd för att centrera bilden i sidled på skärmen.
V.pos.	Använd för att centrera bilden i höjded på skärmen.



När Autosynk. är OFF

När "Autosynk." är "OFF", kan störningar, som t.ex. flimmer eller vertikala streck, uppstå i bilder med ruttmönster eller vertikala streckmönster. Om detta inträffar skall du justera "Klocka", "Fas", "H.pos." och "V.pos." för att få en bättre bild.

Ta fram "Klocka" "Fas" "H.pos." eller "V.pos." på menyn "Finsynk." i menyfönstret. → Se sid 42 till 45 angående användning av menyskärmen.

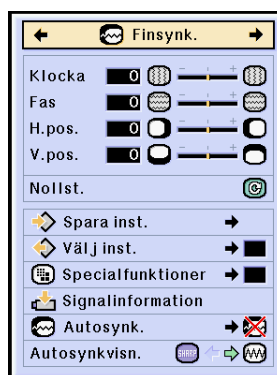

Anm

- Man kan enkelt justera datorbilder genom att trycka på . Se sid 50 för närmare information.

Spara justeringsinställningarna

Projektorn ger dig möjlighet att spara upp till sju justerade inställningar för användning med olika datorer.

Ta fram "Spara inst." på menyn "Finsynk." i menyfönstret.

→ Se sid 42 till 45 angående användning av menyskärmen.

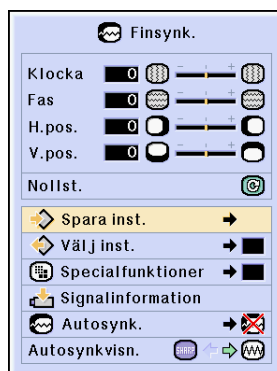

	Upplösn.	V.frek.
1	1024 × 768	60 Hz
2		
3		
4		
5		
6		
7		

Välja justeringsinställningarna

Det är lätt att komma åt de inställningar som lagrats i projektorn.

Ta fram "Välj inst." på menyn "Finsynk." i menyfönstret.

→ Se sid 42 till 45 angående användning av menyskärmen.

Anm

- Om ingenting har lagrats på en minnesplats visas varken upplösnings- eller frekvensinställningen.
- När du använder "Välj inst." för att välja en lagrad inställning kan du ställa in projektorn enligt de lagrade inställningarna.

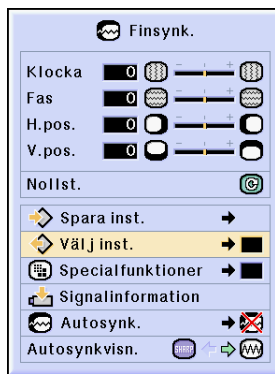

	Upplösn.	V.frek.
1	1024 × 768	60 Hz
2		
3		
4		
5		
6		
7		

Specialfunktioner inställningarna

Vanligtvis avkänns typen av ingångssignal och det korrekta upplösningläget väljs automatiskt. För vissa signaler kan det dock vara nödvändigt att välja optimal upplösning med "Specialfunktioner" på menyn "Finsynk." för att passa datorns visningsläge.

Ställ in upplösningen genom att välja "Specialfunktioner" på menyn "Finsynk." i menyfönstret.

→ Se sid 42 till 45 angående användning av menyskärmen.

Anm

- Undvik att visa datormönster som repeteras varannan linje (vågräta ränder). (Bildflimmer kan uppstå, så att det blir svårt att se bilden.)
- Välj 480P som insignal vid anslutning av en DVD-spelare eller digital videoutrustning.
- Se "Kontrollera insignalen" nedan för information angående den insignal som valts för tillfället.

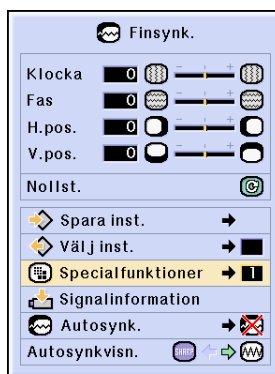

	Upplösn.
1	640 × 480
2	720 × 480
3	480P
4	
5	
6	
7	

Kontrollera insignalen

Använd denna funktion för att kontrollera informationen om insignalen som används för tillfället. Ta fram "Signalinformation" på menyn "Finsynk." i menyfönstret.

→ Se sid 42 till 45 angående användning av menyskärmen.

Anm

- Projektorn visar antalet avsökta rader från audio-visuell utrustning som t.ex. en DVD-spelare eller digitalvideo.

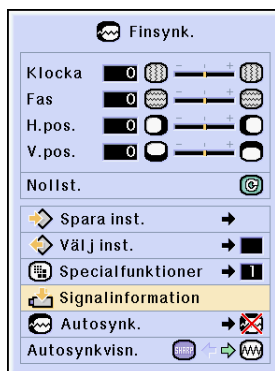

Upplösn.	1024 × 768
H.frek.	48.2 kHz
V.frek.	60 Hz

Justera Autosynk.

Används för automatisk synkronisering av en datorbild.

Ta fram "Autosynk." på menyn "Finsynk." i menyfönstret.

→ Se sid 42 till 45 angående användning av menyskärmen.

Anm

Om inställningen "Normal" eller "Hög hastighet" används:

- Justering av automatisk synkronisering görs när projektorn slås på eller när en ny signal väljs och projektorn är ansluten till en dator.

Manuell justering bör göras i följande fall:

- När en optimal bild inte kan fås med Autosynk.-justeringen. Se sid 48.
- Justering av automatisk synkronisering kan ta en stund beroende på bildsignalerna som tas emot från datorn som anslutits till projektorn.
- Om "Autosynk." ställs på "OFF" eller "Hög hastighet" och man trycker på  så utförs automatisk synkronisering i "Hög hastighet"-läget. Om du trycker en gång till på samma tangent inom en minut görs automatisk synkronisering i "Normal"-läget.



Visa Autosynk.-funktionen

Denna funktion används för att visa den automatiska synkroniseringen på skärmen.

Ta fram "Autosynkvisn." på menyn "Finsynk." i menyfönstret.

→ Se sid 42 till 45 angående användning av menyskärmen.

Anm

-  Bilden som bestämts som bakgrundsbild visas.
-  Datorbilden som justeras visas.

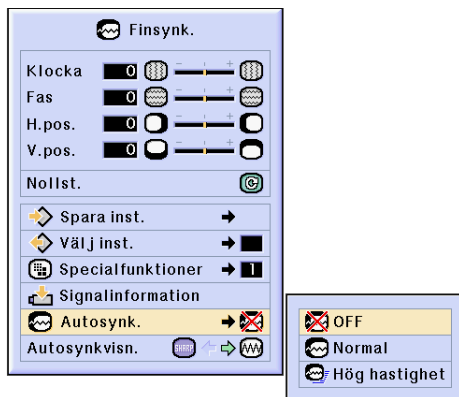

Skärmdisplay under Autosynk.

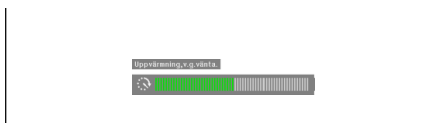

Synkroniseringstangent (AUTO SYNC)

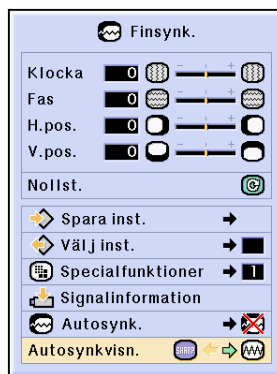
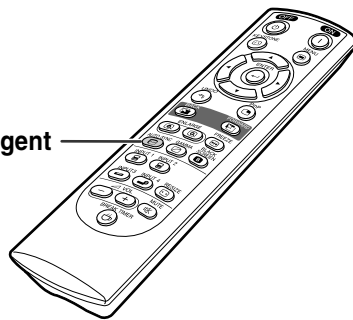

Användarvänliga funktioner



Välja bildvisningsätt

Med denna funktion kan du modifiera eller anpassa bildvisningen så att den passar den bildsignal projektorn tar emot. Du kan välja mellan "NORMAL", "FULL", "DOT BY DOT", "INRAMNING/BILD", "STRÄCKNING" eller "SMARTSTRÄCKNING" beroende på den signal som tas emot.

Ändra visningsätt med användning av olika bildsignaler

Tryck på .

- Varje gång  trycks ned kommer displayen att ändras enligt sid [52](#) och [53](#).

Försiktig

- I läget Dot by Dot visas bilderna med deras originalupplösning och av denna anledning förstoras de inte.
- Tryck på  då "OMFORMATERA" visas i bilden för att få tillbaka en normalbild.

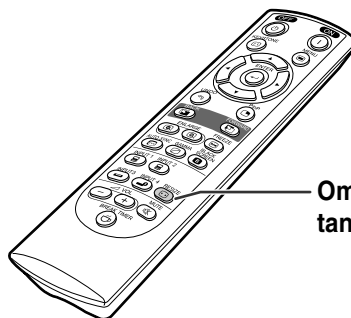

Omformaterings-tangent (RESIZE)

Visningslägets skärmvisning



DATOR

		NORMAL	FULL	DOT BY DOT
Bildförhållande 4:3	SVGA (800 × 600)	1024 × 768	—	800 × 600
	XGA (1024 × 768)	1024 × 768	—	—
	SXGA (1280 × 960)	1024 × 768	—	1280 × 960
	UXGA (1600 × 1200)	1024 × 768	—	1600 × 1200
Andra bildförhållanden	SXGA (1280 × 1024)	960 × 768	1024 × 768	1280 × 1024

- "NORMAL" är ett fast läge när projektorn tar emot XGA-signaler (1024 × 768).

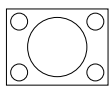
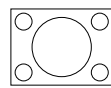
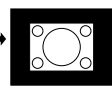
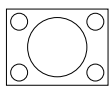
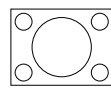
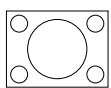
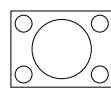
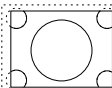
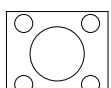
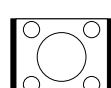
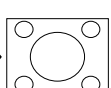
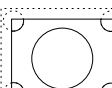
Insignal		Bild från projektorn		
		NORMAL <small>En bild som fyller hela duken visas och det ursprungliga bildförhållandet behålls.</small>	FULL <small>En bild som fyller hela duken visas samtidigt som signalens bildförhållande ignoreras.</small>	DOT BY DOT <small>I detta läge visas bilden med sin originalupplösning.</small>
Upplösning lägre än XGA	 Bildförhållande 4:3		—	
XGA	 Bildförhållande 4:3		—	—
Upplösning högre än XGA	 Bildförhållande 4:3		—	
SXGA (1280 × 1024)				

		NORMAL	FULL	INRAMNING/BILD	STRÄCKNING	SMARTSTRÄCKNING
480I, 480P, 580I, 580P, NTSC, PAL, SECAM	Bildförhållande 4:3 Letterbox, sammanpressad	1024 × 768	—	768 × 576*	1024 × 576*	1024 × 576*
	540P	—	1024 × 768	—		—
720P, 1035I, 1080I	Bildförhållande 16:9	—	—	—	—	—

- "STRÄCKNING" är ett fast läge när 720P-, 1035I- eller 1080I-signalerna tas emot.
- * Digitalklifffunktionen kan användas tillsammans med dessa bilder.

Insignal		Bild från projektorn				
		NORMAL En bild som fyller hela duken visas.	FULL Den mittersta delen projiceras på en skärm av formatet 4:3 genom att förstora bilden 1,3 gånger i horisontell riktning.	INRAMNING/BILD Visar en 4:3-bild (höger vänster avklippt) helt utsträckt (bilden i följande kolumn).	STRÄCKNING Visar en 16:9-bild i originalformatet över hela duken (svarta över-/underkanter).	SMARTSTRÄCKNING Ett läge som visar bilden i största möjliga format i en skärm med bildförhållandet 16:9 genom att endast sträcka ut de omgivande ytorna medan mittandelen bildförhållande hålls till 4:3.
480I, 480P, 580I, 580P, NTSC, PAL, SECAM	Bildförhållande 4:3					
	Letterbox					
	Sammanpressad					
540P	Bildförhållande 16:9	—				—
	Bildförhållande 16:9 (bildförhållandet 4:3 på en skärm av formatet 16:9)	—				—
720P, 1035I, 1080I	Bildförhållande 16:9	—	—	—		—

Visa en stillbild

Med denna funktion kan du frysa en rörlig bild. Funktionen är praktisk för att visa en stillbild från en dator eller annan videoutrustning då du vill ta tid på dig och förklara bilden till åskådarna.

Frysa en rörlig bild

- 1** Tryck på  ^{FREEZE}.
 - Bilden på duken fryses.

- 2** Tryck en gång till på  ^{FREEZE} again för att fortsätta bildvisningen från den anslutna utrustningen.



▼ Skärmvisning

FRYS PÅ



FRYS AV

Förstora en del av bilden

Med denna funktion kan du förstora en önskad del av bilden. Funktionen är praktisk om du vill visa detaljer i en del av bilden.

Visa en förstordad del av bilden

1 Tryck på .

- Förstorar bilden.
- Tryck på  eller  för att förstora respektive förminska bilden.

 Anm

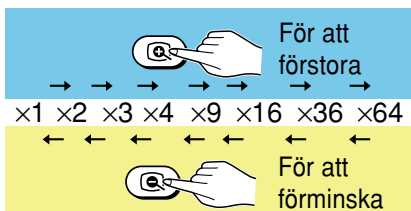

- Du kan ändra placeringen av en förstordad bild med \blacktriangle , \blacktriangledown , \blacktriangleleft och \blacktriangleright .
- När en bild med högre upplösning än SXGA visas är det inte möjligt att välja " $\times 2$ " eller " $\times 3$ ".

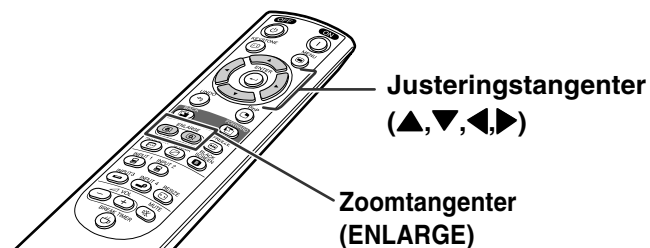

2 Tryck på om du vill avbryta funktionen. Bildförhållandet blir då åter normala $\times 1$.

 Anm

Bilden återgår till normalt format ($\times 1$) i följande situationer.

- När ingångsläget ändras.
- Om du trycker på -tangenter.
- Om signalen ändras.
- Om signalens upplösning eller uppdateringsfrekvens (vertikal frekvens) ändras.

▼ Skärmvisning

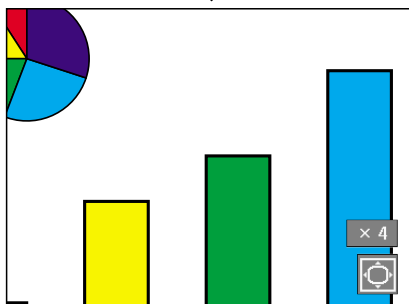
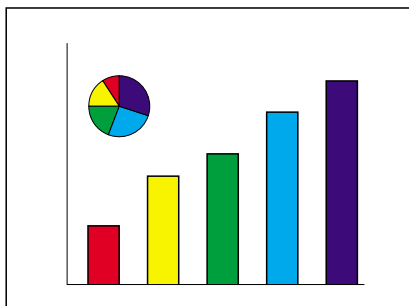

Gammakorrigerigering

Gammakorrigerigering är en bildförbättringsfunktion som sørjer för en klarare bild genom att göra de mörka delarna av bilden ljusare utan att påverka de ljusare delarna av bilden.

Vid visning av bilder med många mörka scener, t.ex. en film eller en konsert, eller vid visning i ett väldigt ljust rum, gör denna funktion de mörka scenerna lättare att se och ger bilden känslan av ett större djup.

Valt läge	Beskrivning
STANDARD	För en normalbild
PRESENTATION	Gör de mörka delarna av bilden ljusare för en effektivare presentation.
BIOGRAF	Ger de mörkare delarna av bilden större djup och sørjer därmed för större närvarokänsla.
ANPASSAD	Gammavärdet kan justeras med hjälp av Sharp Advanced Presentation Software.

Gammakorrigerigering

1 Tryck på .

- Gammanivån växlar mellan olika gammalägen varje gång du trycker på .

2 Tryck på medan "GAMMA" visas för att återställa grundinställningarna.

Anm

- Gamma-läget fungerar inte för INGÅNG 1 eller INGÅNG 2 när "Färg" på C.M.S.-menyn är satt till "sRGB".

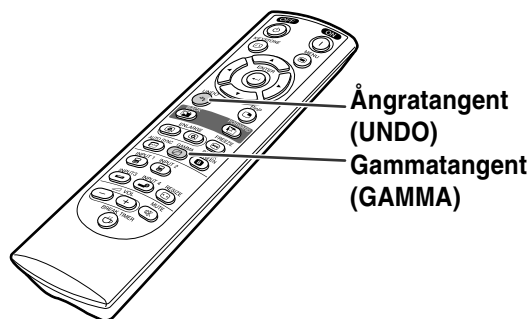

STANDARD



ANPASSAD

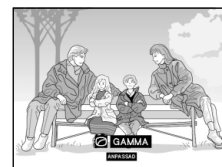

PRESENTATION

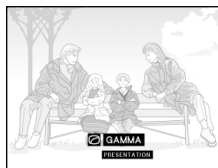

BIOGRAF

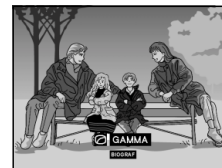







Visa två bilder (Bild i bild)

Med bild i bild-funktionen kan du visa två bilder samtidigt på duken. Du kan visa bilden som tas emot via INPUT 3 eller 4 som en infälld bild i huvudbilden som tas emot via INPUT 1 eller 2.

Visa en infälld bild

1 Tryck på .

2 Tryck på  eller  på fjärrkontrollen eller  på projektorn för att växla den infällda bilden.

3 Tryck på , ,  eller  för att bestämma den infällda bildens placering i huvudbilden.

- Tryck på  för att hindra ramen från att röra på sig eller försvinna.

4 Tryck på  för att förflytta den infällda bilden.

- Den infällda bilden flyttas till den infällda bildramen.

Anm

- Den infällda bilden kan endast visas under förutsättning att det är en kompositvideosignal (NTSC/PAL/SECAM) eller en S-videosignal.
 - Stillbildsfunktionen kan endast användas med den infällda bilden då Bild i bild-funktionen används.
- Bild i bild-funktionen fungerar inte när signalen som tas emot via INGÅNG 1 eller 2 är av följande typ:
- Upplösningen är större än SXGA.
 - När insignalen är en 480I-, 480P-, 540P-, 580I-, 580P-, 720P-, 1035I- eller 1080I-signal.
 - Signalen har ändrats till radsprångsavsökningsläget då RGB-signaler tas emot.
 - När bildvisningsläget är inställt på "DOT BY DOT".
 - Ingen signal tas emot via INGÅNG 1 eller 2, eller upplösningen eller uppdateringsfrekvens (vertikal frekvens) ändras.

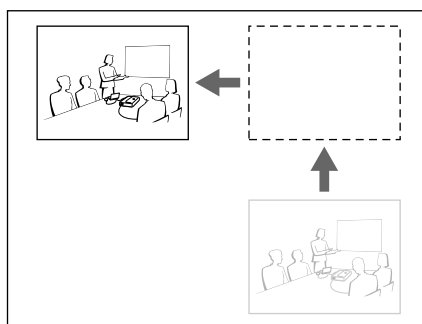
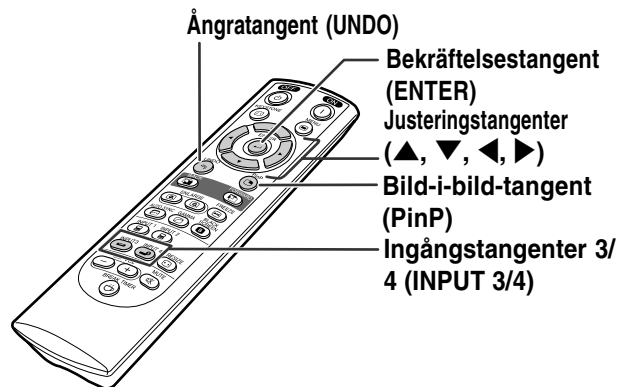

Black Screen-funktion (Svart SKÄRM)

Denna funktion kan användas för att visa en svart bild.

Mörkläggnig av visad bild

- 1 Tryck på .
 - Skärmen blir svart och "SVART SKÄRM" visas på skärmen.

- 2 För att återgå till den ursprungliga projektionsbilden, tryck på  igen.

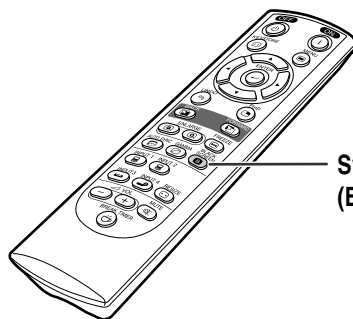

Svart-skärm-tangent
(BLACK SCREEN)

▼ Projicerad bild

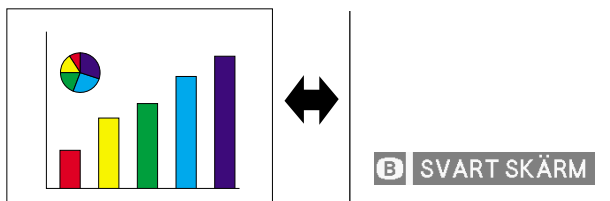





Visa paustimern

Denna funktion kan användas för att visa återstående tid för paus under ett möte.

Visa och ställa in paustimern

1 Tryck på ^{BREAK TIMER} . Paustimern sätter igång att räkna ner från 5 minuter.

2 Tryck på , ,  eller  för att ställa in paustimern när  visas.

- Paustimern kan ställas in på önskad tid från 1 till 60 minuter (i enheter om 1 minut).
- Paustimern sätter igång och räkna ner så fort , ,  eller  trycks ned.

3 Tryck på ^{UNDO}  för att avbryta paustimern.

Anm

- Automatisk avstängning är temporärt urkopplad under tiden paustimern används. Om ingen insignal identifieras under 15 minuter stängs projektorn av automatiskt om paustimerns tid gått ut.
- Paustimern visas i startbilden. Om du vill ändra visningen på duken då paustimern visas, skall du ändra inställningen under "Startbild". (Se sid 68.)

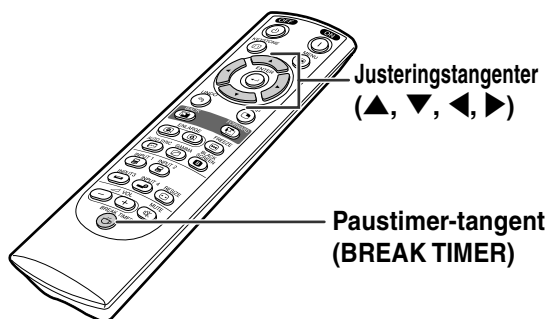

▼Skärmvisning



 4:50

Färghanteringssystem (C. M. S.)

Med hjälp av denna funktion kan du individuellt justera egenskaper hos sex färger (R: Röd, Y: Gul, G: Grön, C: Cyan, B: Blå, M: Magenta) .



Välja färgreproduktionsläget

Ta fram "Färg" på menyn "C.M.S." i menyfönstret.

→ Se sid 42 till 45 angående användning av menyskärmen.

Anm

- Mer information om sRGB-funktionen finns på "<http://www.srgb.com/>".
- "sRGB" kan inte väljas för "Färg" på C.M.S.-menyn när "Komponent" har valts för "Signaltyp" i menyn "Bild" .
- När "sRGB" har valts,
 - kan inte gammakorrigerigering ställas in.
 - och "Röd", "Blå" eller "Färgtemp" i "Bild" kan inte justeras.
- Om "Standard" eller "sRGB" har valts som "Färg" kan inga andra alternativ (t.ex. Mål) ändras.

Försiktig

- När "sRGB" valts kan den projicerade bilden bli mörk. Det är emellertid ingen indikation på felfunktion.

Välja målfärg

Ta fram "Mål" på menyn "C.M.S." i menyfönstret.

→ Se sid 42 till 45 angående användning av menyskärmen.

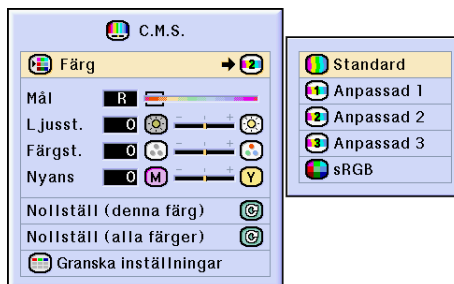

Vald post	Beskrivning
Standard	Sharps standardinställning
Anpassad 1-3	"Ljusst.", "Färgst." och "Nyans" kan justeras för var och en av de sex färgerna.
sRGB	Läget ändras till sRGB

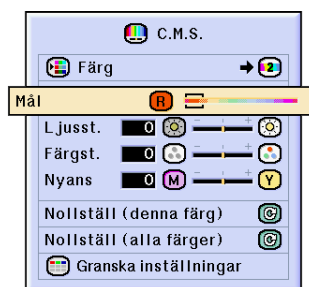

R	Röd	C	Cyan
Y	Gul	B	Blå
G	Grön	M	Magenta

Ställa in målfärgens ljusstyrka

Ta fram "Ljusst." på menyn "C.M.S." i menyfönstret.

→ Se sid 42 till 45 angående användning av menyskärmen.

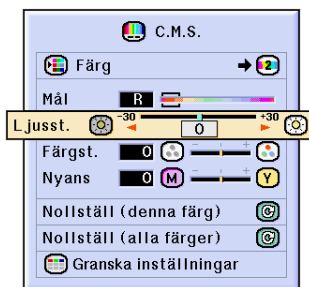

Ställa in målfärgens färgstyrka

Ta fram "Färgst." på menyn "C.M.S." i menyfönstret.

→ Se sid 42 till 45 angående användning av menyskärmen.

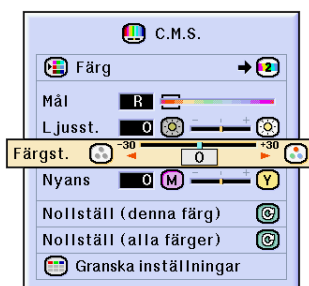

Ställa in målfärgens färgnyans

Ta fram "Nyans" på menyn "C.M.S." i menyfönstret.

→ Se sid 42 till 45 angående användning av menyskärmen.

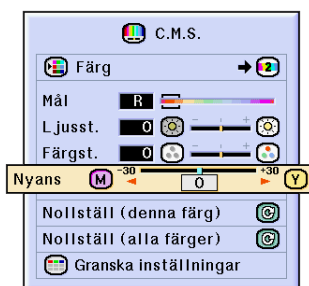

Återställa användardefinierade färginställningar

Ta fram “Nollställ (denna färg)” eller “Nollställ (alla färger)” på menyn “C.M.S.” i menyfönstret.

→ Se sid 42 till 45 angående användning av menyskärmen.

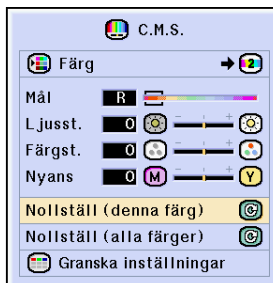

Vald post	Beskrivning
Nollställ (denna färg)	“Ljusst.”, “Färgst.” och “Nyans” för färgen som valts för “Mål” återställs.
Nollställ (alla färger)	“Ljusst.”, “Färgst.” och “Nyans” för alla färger återställs.

Översikt av alla färginställningar

Ta fram “Granska inställningar” på menyn “C.M.S.” i menyfönstret.

→ Se sid 42 till 45 angående användning av menyskärmen.

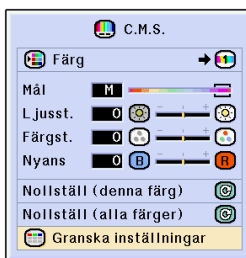

	R	Y	G	C	B	M
Ljusst.	0	0	0	0	0	0
Färgst.	0	0	0	0	0	0
Nyans	0	0	0	0	0	0

Ställa in ljudutmatningstyp

Med denna funktion kan du ställa in ljudutmatningstypen.

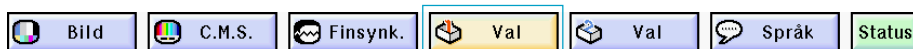

Valt alternativ	Beskrivning
FLU (Fast ljudutmatning)	Ljudutmatning som inte ändras i styrka med källprojektorns volymnivå.
VLU (Variabel ljudutmatning)	Ljudutmatning som ändras i styrka med källprojektorns volymnivå.

Ställa in ljudutmatningstyp

Ta fram "Ljudutgång" på menyn "Val (1)" i menyfönstret.

→ Se sid 42 till 45 angående användning av menyskärmen.

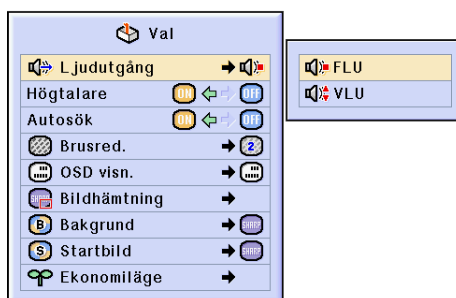

Sätta på/stänga av den interna högtalaren

Med denna funktion kan du sätta på/stänga av den interna högtalaren.

Sätta på/stänga av den interna högtalaren

Ta fram "Högtalare" på menyn "Val (1)" i menyfönstret.

→ Se sid 42 till 45 angående användning av menyskärmen.



Autosök

Med denna funktion kan du automatiskt söka efter och ändra insignalläget beroende på de signaler som tas emot då projektorn är på eller när du trycker på Ingångstangent (INPUT).









Använda Autosök





Ta fram "Autosök" på menyn "Val (1)" i menyfönstret.

→ Se sid 42 till 45 angående användning av menyskärmen.

Anm

- **ON**
Växlar automatiskt till det läge i vilket signaler tas emot när projektorn sätts på eller när du trycker på  på projektorn.
- **OFF**
Tryck på  på projektorn för att växla ingångsläge manuellt i följd.
- Tryck på , ,  eller  på fjärrkontrollen för att sluta söka efter ingångsläget.

Försiktig

- När , ,  eller  trycks ned på fjärrkontrollen kommer respektive läge att väljas, även om denna funktion söker ingångssignaler.
- Även medan sökning efter insignaller pågår för funktionen kan föregående ingångsläge väljas genom att trycka på  på projektorn.

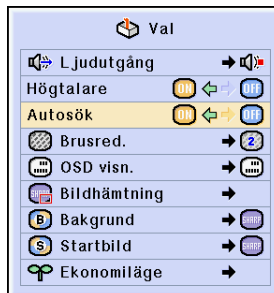

Digitalt bildstörningsreduceringsystem (Brusred.)

Digital brusreducering (Brusred.) ger bilder av mycket hög kvalitet med minimal punktinterferens och färgblödning.



Bildbrusreducering (Brusred.)

Ta fram "Brusred." på menyn "Val (1)" i menyfönstret.

→ Se sid 42 till 45 angående användning av menyskärmen.

Anm

- Välj en brusreduceringsnivå som ger en tydligare bild.

Ställ Brusred. på "OFF" i följande fall:

- Om bilden är suddig.
- Om konturer och färger i rörliga bilder släpar efter.
- Vid projicering av TV-program med svaga signaler.

Försiktig

- Denna funktion finns tillgänglig med INGÅNG 1, 2 (480I-, 480P-, 580I- och 580P-signaler) och INGÅNG 2, 3 (alla signaler).

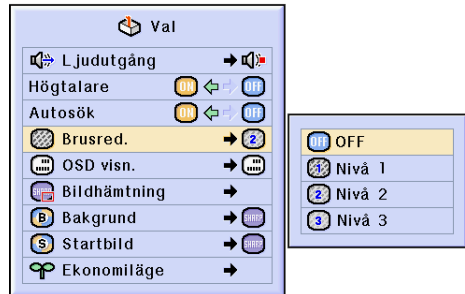

Ställa in skärmvisningen

Med denna funktion kan du välja att visa eller inte visa meddelanden på duken. Om du väljer "Nivå A" eller "Nivå B" under "OSD visn." visas inte ingångsläget (t.ex. INGÅNG 1) även då du trycker på Ingångstangent (INPUT).

Valt alternativ	Beskrivning
Normal	Alla meddelanden visas på duken.
Nivå A	Ingång/Frysning/Förstora/Autosynk./Volym/Dämpning/Svart-skärm visas inte.
Nivå B	Inga meddelanden visas på duken. (med undantag av meny- och varningsmeddelanden samt meddelanden som visas på skärmen när KEYSTONE-tangenten trycks ned (Avstängning/Temp./Byt lamp. osv.))

Stänga av skärmvisningen

Ta fram "OSD visn." på menyn "Val (1)" i menyfönstret.

→ Se sid 42 till 45 angående användning av menyskärmen.

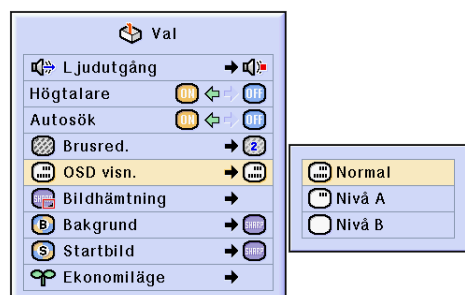

Ställa in videosystemet

Videoringångssystemet är förinställt på "Auto". Det kan dock hända att man inte får en tydlig bild från den anslutna AV-utrustningen beroende på skillnader i videosignalen. I detta fall kan videosignalen ändras.

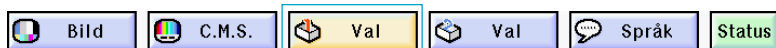

Ställa in videosystemet

Ta fram "Videosystem" på menyn "Val (1)" i menyfönstret.

→ Se sid 42 till 45 angående användning av menyskärmen.

Anm

- Det går endast att ställa in videosignalen för de signaler som går via INGÅNG 3 och INGÅNG 4.
- I läget "Auto" visas bilder i PAL-formatet även om projektorn tar emot PAL-N- eller PAL-M-s signaler.

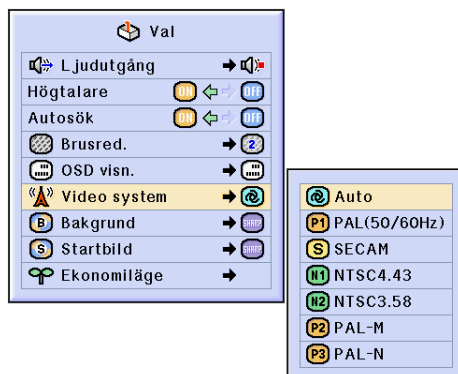

PAL	Vid anslutning till PAL-videoutrustning.
SECAM	Vid anslutning till SECAM-videoutrustning.
NTSC4.43	När NTSC-s signaler återges på PAL-videoutrustning.
NTSC3.58	Vid anslutning till NTSC-videoutrustning.

Spara projicerade bilder

- Projektorn kan spara projicerade bilder (RGB-signaler) och använda dem som startbild eller bakgrundsbild då den inte tar emot signaler från ansluten utrustning.
- Du kan hämta in bilderna som matas in via RGB-signaler.



Bildhämtning

Ta fram "Bildhämtning" på menyn "Val (1)" i menyfönstret.

→ Se sid 42 till 45 angående användning av menyskärmen.

1 Tryck på ▲ eller ▼ för att välja "Spara bild" och tryck på .

- Bilden på duken hämtas in. Bildhämtningen kan ta en liten stund.

2 ① Tryck på ◀ eller ▶ för att välja "Ja".

② Tryck på .

Anm

- Endast bilder från XGA (1024 × 768) icke-linjeavsökningssignaler i INGÅNG 1- eller INGÅNG 2-läge kan hämtas in.
- Den sparade bilden reduceras till 256 färger.
- Det går inte att hämta in bilder från utrustning som anslutits till INPUT 3 eller INPUT 4.
- Endast en bild kan infångas och sparas.
- Bildens färg kan ändras efter att den har sparats, om den inhämtade bilden justerats via "C.M.S."-funktionen.

Radera den inhämtade bilden

1 Välj "Radera" och tryck på .

2 ① Tryck på ◀ eller ▶ för att välja "OK".

② Tryck på .

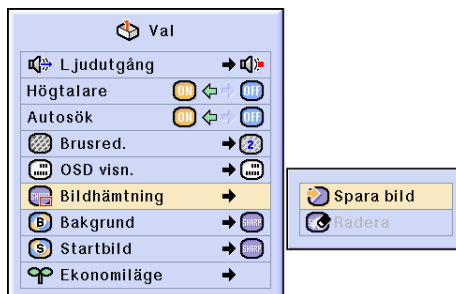

Vill du spara bilden som anpassad bild i projektorn?
(Den senast sparade anpassade bilden raderas.)

Ja

Nej

Den sparade anpassade bilden i projektorn raderas.

OK

Avbryt

Ställa in en bakgrundsbild

Med denna funktion kan visa en önskad bild när projektorn inte tar emot någon signal.

Valt alternativ	Beskrivning
Sharp	SHARPs grundbild
Anpassad *1	En användardefinierad bild (t.ex. företagslogotyp)
Blå	Blå skärm
Ingen	Svart skärm *2

*1 Du kan använda en bild som bakgrundsbild genom att välja "Anpassad".

*2 Om det finns störningar i bildsignalen visas störningarna även i bakgrundsbilden.



Välja en bakgrundsbild

Ta fram "Bakgrund" på menyn "Val (1)" i menyfönstret.

→ Se sid 42 till 45 angående användning av menyskärmen.



- Om "Anpassad" har valts, kan du visa bilden som sparats med funktionen "Bildhämtning" som bakgrundsbild.
- "Anpassad" bild är i grundinställningen en svart bild.

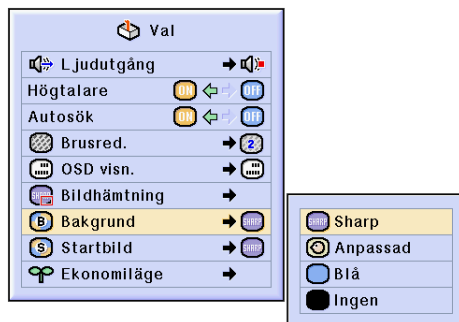

Välja en startbild

Med denna funktion kan visa en önskad bild när projektorn slås på.

Valt alternativ	Beskrivning
Sharp	SHARPs grundbild
Anpassad *	En användardefinierad bild (t.ex. företagslogotyp)
Ingen	Svart skärm

* Du kan använda en bild som startbild genom att välja "Anpassad".

Välja en startbild

Ta fram "Startbild" på menyn "Val (1)" i menyfönstret.

→ Se sid 42 till 45 angående användning av menyskärmen.



- Om "Anpassad" har valts, kan du visa bilden som sparats med funktionen "Bildhämtning" som startbild.
- "Anpassad" bild är i grundinställningen en svart bild.

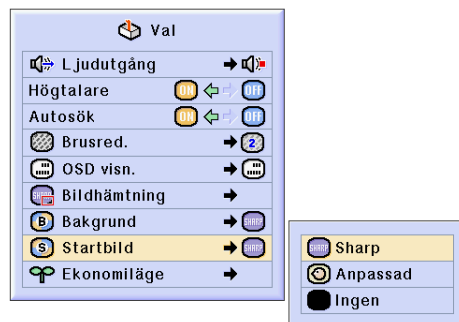

Välja budgetläget

Med dessa funktioner kan du reducera projektorns strömförbrukning.



Välja Strömbesparingsläge

Välj "Strömbesparing" i "Ekonomiläge" i menyn "Val (1)" i skärmmenyn.

→ Se sid 42 till 45 angående användning av menyskärmen.



- Även om lampans livslängd och brus förbättras när "Strömbesparing" är satt till "ON", minskas ljusstyrkan med 20%.
- Grundinställningen för "Strömbesparing" är "OFF".

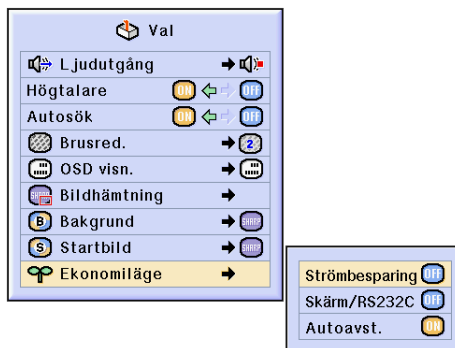

Status	Ljusstyrka	Strömförbrukning	Lampans livslängd
ON (Strömbesparingsläge)	80%	290 W	2,000 timmar
OFF (Normalläge)	100%	340 W	1,500 timmar

Funktionen Monitor ut/RS-232C av

Denna projektor förbrukar ström när man använder en monitor som är ansluten till Utgång-anslutningen (Ingång 1, 2) och en dator är ansluten till RS-232C-kontakten. När inte dessa terminaler används kan "Skärm/RS232C" sättas till "OFF" för att reducera strömförbrukning i standby-läge.

Välj "Skärm/RS232C" i "Ekonomiläge" i menyn "Val (1)" i skärmmenyn.

→ Se sid 42 till 45 angående användning av menyskärmen.

ON	Skärm/RS-232C-anslutningen är inställd i läget "ON".
Off	Skärm/RS-232C-anslutningen är inställd i läget "OFF".



- Sätt "Skärm/RS232C" till "ON" när programmet Sharp Advanced Presentation används.

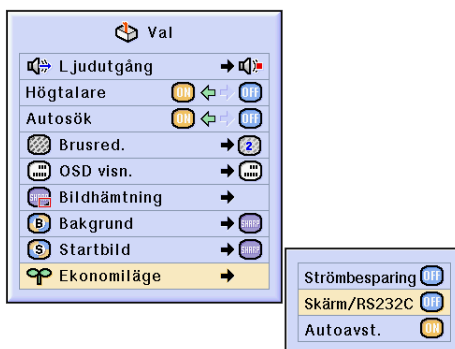

Automatisk avstängning

Projektorn stänger av sig själv automatiskt om ingen signal tas emot i mer än 15 minuter när detta alternativ står på "ON".

Funktionen för automatisk avstängning är urkopplad när alternativet ställts på "OFF".

Välj "Autoavst." i "Ekonomiläge" i menyn "Val (1)" i skärmmenyn.

→ Se sid 42 till 45 angående användning av menyskärmen.

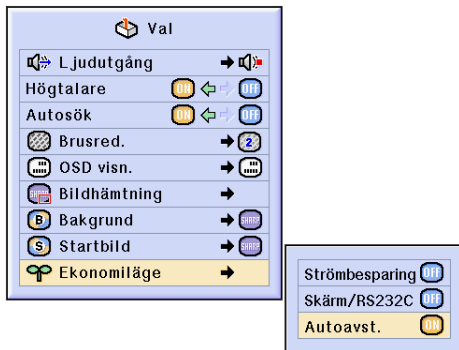

Anm

- När funktionen för automatiskt avstängning ställts på "ON" visas 5 minuter före avstängningen meddelandet "AV inom X min" på duken och indikerar de återstående minuterna.



Visa lampans återstående livslängd (i procent)



Kontrollera lampans återstående livslängd (i procent)

Med denna funktion kan du kontrollera lampans återstående livslängd (i procent).

Välj menyn "Val (2)" i skärmmenyn.

→ Se sid 42 till 45 angående användning av menyskärmen.

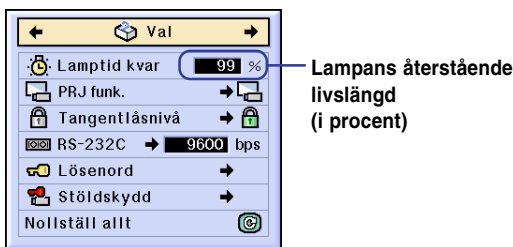

Anm

- Lampan bör bytas ut när dess återstående livslängd är 6 %.
Kontakta närmaste auktoriserad återförsäljare/serviceverkstad för Sharp-projektorer då lampan ska bytas ut.
- Tabellen till höger visar grova uppskattningar vid användning med endast någotdera av de lägen som anges. Lampans återstående livslängd varierar inom de värden som anges beroende på hur ofta "Strömbesparing" är inställt i läget "ON" respektive "OFF" (se sid 69).

	Lampans återstående livslängd	
	100%	6%
Används endast med "ON" på "Strömbesparing" (Strömbesparingsläge)	2.000 timmar	133 timmar
Används endast med "OFF" på "Strömbesparing" (Normalläge)	1.500 timmar	100 timmar

Spegelvända/upp-och-nedvända bilden

Projektorn har en funktion för att spegelvända resp. vända bilden upp-och-ned beroende på hur den används.

Valt alternativ	Beskrivning
Fram	Normal bild
Tak + Fram	Upp-och-nedvänd bild
Bak	Spegelvänd bild
Tak + Bak	Upp-och-ned- och spegelvänd bild



Ställa in projiceringsläget

Ta fram "PRJ funk." på menyn "Val (2)" i menyfönstret.

→ Se sid 42 till 45 angående användning av menyskärmen.



- Om ett lösenord används, visas rutan för lösenordet då "PRJ funk." väljs.
- Denna funktion används för att spegelvända bilden vid projicering bakifrån eller vända den upp-och-ned vid takmontering. Se sid 32 angående uppställningen.

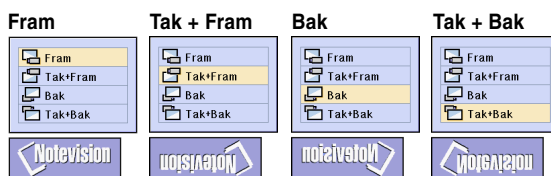
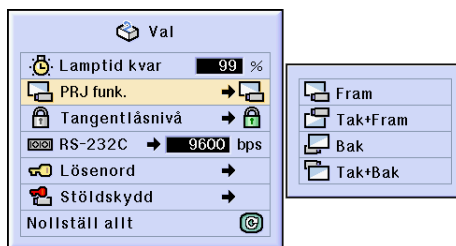

Låsa projektorns tangenter

Denna funktion kan användas för att låsa bruket av vissa drifttangenter på projektorn. Följande tre låsnivåer finns.

Tangentlåsnivå	Beskrivning
Normal	Alla drifttangenter kan användas.
Nivå A	Endast tangenterna INPUT/VOL på projektorn kan användas.
Nivå B	Inga drifttangenter på projektorn kan användas.

Aktivera tangentlåset

Ta fram "Tangentlåsnivå" på menyn "Val (2)" i menyfönstret.

→ Se sid 42 till 45 angående användning av menyskärmen.



- Om ett lösenord används, visas rutan för lösenordet då "Tangentlåsnivå" väljs.

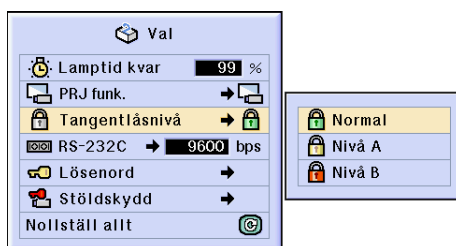

Koppla ur tangentlåset

Alla tangenter fungerar som vanligt när Tangentlåsnivå ställs på "Normal".

Välj "Tangentlåsnivå" på menyn "Val (2)" och ändra inställningen till "Normal" i menyfönstret.

→ Se sid 42 till 45 angående användning av menyskärmen.

Anm

- Om ett lösenord används, visas rutan för lösenordet då "Tangentlåsnivå" väljs.
- Om både ett lösenord används och Tangentlåsnivå har aktiverats, måste lösenordet anges innan inställningen av Tangentlåsnivå kan ändras..

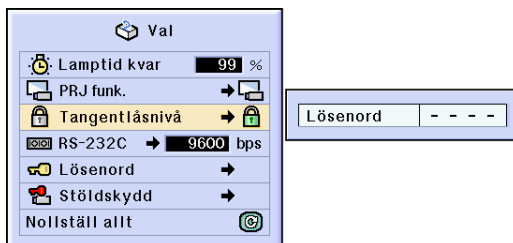

Välja överföringshastighet (RS-232C)

I denna meny kan du ställa in överföringshastigheten vid RS-232C-anslutning genom att välja baudrate.



Välja överföringshastighet (RS-232C)

Välj "RS-232C" på menyn "Val (2)" i menyfönstret

→ Se sid 42 till 45 angående användning av menyskärmen.

Anm

- Om ett lösenord ställts in och "RS-232C" väljs visas en inmatningsruta för lösenord.
- Kontrollera att både projektorn och datorn ställts in på samma överföringshastighet. I datorns bruksanvisning finns instruktioner om hur man ställer in dess överföringshastighet.

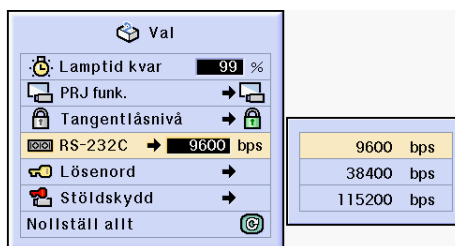

Bestämma ett lösenord

Användaren kan ställa in ett lösenord för att förhindra ändring av vissa inställningar på menyn "Val (2)". Det är ännu mer effektivt att använda ett lösenord tillsammans med Tangentlåsnivå (sid 71).



Ange ett lösenord

Ta fram "Lösenord" på menyn "Val (2)" i menyfönstret.

→ Se sid 42 till 45 angående användning av menyskärmen.

1 Tryck på ▲ eller ▼ för att välja en önskad siffra och tryck på ►.

2 Ange de tre andra siffrorna på samma sätt och tryck sedan på



3 Ange lösenordet en gång till vid "Bekräfta" och tryck på



Anm

- När ett lösenord har ställts in i projektorn måste det anges innan inställningarna under "PRJ funk.", "Tangentlåsnivå", "RS-232C", "Stöldskydd" och "Nollställ allt" kan ändras.

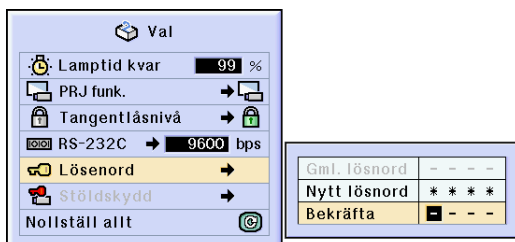
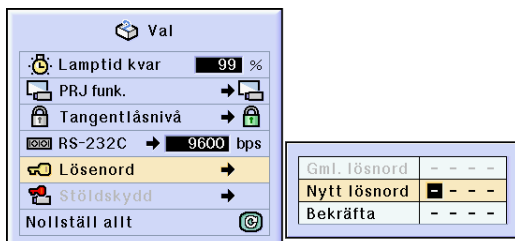



Ändra lösenord

Ta fram "Lösenord" på menyn "Val (2)" i menyfönstret.



→ Se sid 42 till 45 angående användning av menyskärmen.

1 Tryck på ▲, ▼ och ► för att ange lösenordet vid "Gml. lösenord" och tryck på .

2 Tryck på ▲, ▼ och ► för att ange det nya lösenordet och tryck på .





3 Ange det nya 4-siffriga lösenordet en gång vid "Bekräfta" och tryck på .



Anm

- Om du inte vill använda ett lösenord med projektorn skall du låta fälten i steg 2 och 3 vara tomma och sedan trycka på .
- Klicka på  om du vill cancellera lösenordsinställningarna.

Om du glömt lösenordet

Om du glömt bort ditt lösenord, skall du radera det och ställa in ett nytt lösenord med hjälp av anvisningarna nedan.

Tryck på  →  →  →  →

 →  →  .

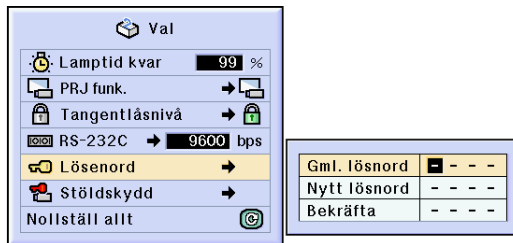

Ställa in stöldskydd

Systemlåset förhindrar att icke-auktoriserad användning av projektorn. Du kan välja att använda denna funktion eller inte. Skriv inte in tangentkoden om du inte vill använda funktionen. När den andra funktionen väl aktiverats kommer man att behöva skriva in korrekt tangentkod varje gång projektorn startas. Skrivs inte korrekt tangentkod in kommer bildvisning att förhindras. I det följande förklaras hur man använder funktionen.



Ange en tangentkod

- “Stöldskydd” kan inte väljas om inte “Lösenord” är valt. (Se sid 73.)
- När “Stöldskydd” är valt kommer lösenordsfältet att visas. Skriv in tangentkoden efter att korrekt lösenord skrivits in.

Ta fram “Stöldskydd” på menyn “Val (2)” i menyfönstret.

→ Se sid 42 till 45 angående användning av menyskärmen.

Försiktig

- När funktionen aktiverats måste du komma ihåg den korrekta tangentkoden. Vi föreslår att du skriver ner tangentkoden på ett säkert ställe dit endast auktoriserade användare har tillträde. Kontakta närmaste auktoriserade Sharp-projektorhandlare eller serviceverkstad om du skulle glömma bort tangentkoden. (Se sid 96.) Du kan behöva ta med projektorn till dem för att återställa den till sitt ursprungliga fabrikkick (återinställning av lösenord och tangentkod).

1 Tryck på en valfri tangent på fjärrkontrollen eller projektorn för att ange den första siffran i “Ny kod”.

Anm

- Följande tangenter på fjärrkontrollen och projektorn kan användas för tangentkod:
 - Strömtangenter (ON/OFF)
 - Bekräftelsestangent (ENTER)
 - Ångertangent (UNDO)
 - Menytagent (MENU)
 - Framåttangent (FORWARD)
 - Bakåttangent (BACK)

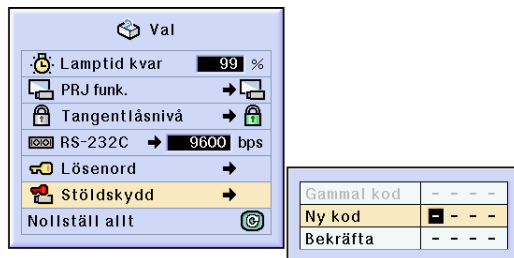
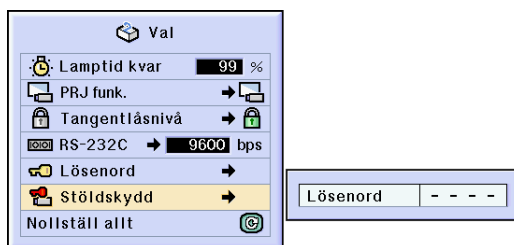

Ställa in stöldsnydd

2 Ange de 3 övriga siffrorna genom att trycka på vilka tangenter du vill.

3 Ange samma låskod en gång vid "Bekräfta".



- Låskoden kopplas temporärt ur.

När "Stöldsnydd" är satt, visas en inmatningsruta för tangentkod efter det att strömmen slagits på.

När den dyker upp, ange rätt tangentkod.

- Tryck på tangenterna på fjärrkontrollen om det är de som används för att skriva in tangentkoden. Tryck på tangenterna på projektorn på samma sätt om det är de tangenterna som används för att skriva in tangentkoden.

Ändra tangentkoden

- Inmatningsfältet för lösenordet visas när "Stöldsnydd" väljs. Du kan ändra tangentkoden efter att lösenordet skrivits in.

Ta fram "Stöldsnydd" på menyn "Val (2)" i menyfönstret.

→ Se sid 42 till 45 angående användning av menyskärmen.

1 Tryck på tangenterna på fjärrkontrollen eller projektorn för att ange den fyrsiffriga låskoden vid "Gammal kod".

2 Tryck på en valfri tangent på fjärrkontrollen eller projektorn för att ange den nya tangentkoden.

3 Ange samma 4-siffriga tangentkod vid "Bekräfta".



- Om du inte vill använda en tangentkod med projektorn skall du låta tangentkodfälten i steg 2 och 3 vara tomma och sedan trycka på .



Gammal kod	- - - -
Ny kod	* * * *
Bekräfta	- - - -

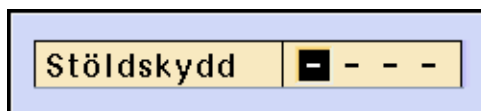

Gammal kod	- - - -
Ny kod	- - - -
Bekräfta	- - - -

Nollställning

Du kan nollställa alla inställningar i projektorn så att de återställs till grundinställningarna.



Återgå till grundinställningarna

Ta fram "Nollställ allt" på menyn "Val (2)" i menyfönstret.

→ Se sid 42 till 45 angående användning av menyskärmen.

Anm

- Om ett lösenord har ställts in, visas inmatningsfältet för lösenordet då "Nollställ allt" väljs.

Följande inställningar kan inte nollställas.

- C. M. S.
 - "Ljusst.", "Färgst." respektive "Nyans" sparade för Anpassad 1-3 på C.M.S.- menyn
- Finsynk.
 - Specialfunktioner
 - Signalinformation
- Val
 - Lamptid kvar
 - Stöldskydd
- Språk
- Bilder som lagras med "Bildhämtning"



Visa inställningarna

Med denna funktion kan de visa alla inställningar som gjorts i en förteckning på skärmen.



Översikt över samtliga menyinställningar

Välj menyn "Status" på skärmmenyn och tryck på .

→ Se sid 42 till 45 angående användning av menyskärmen.

Bild	C.M.S.	Finsynk.	Val	Val	Övrigt
Kontrast 0	Färg	Klocka 0	Ljudutgång	Lamptid kvar 95%	Svenska Språk
Ljusinst. 0		Fas	Högtalare	PRJ funk.	
Röd 0		H.pos. 0	Autosök	Tangentläsnivå	
Blå 0		V.pos. 0	Brusred.	RS-232C 9600 bps	Anpassad Gamma
Färgtemp		Välj inst.	OSD visn.	Losenord *****	Normal Omlformatera
Signaltyp		Specialfunktioner	Bakgrund	Stöldskydd *****	
Progressivt läge		Autosynk.	Startbild		
		Autosynkvisn.	Strömsparning		Serienummer 123456789
		Skärm/RS232C	Autoavst.	Maskinvara C45XXXXXX	

Bilaga



Underhåll

Rengöra projektorn

- Koppla loss nätkabeln innan du rengör projektorn.
- Projektorns hölje och kontrollpanel är gjord av plast. Undvik därför att använda bensen och thinner, eftersom de kan skada höljets ytbehandling.
- Använd inte flyktiga ämnen, som t.ex. insektsspray, på eller i närheten av projektorn. Klistra inte fast gummi- eller plastdekalor på projektorn med mindre det handlar om en kort stund. Vissa medel i plasten kan skada projektorns ytbehandling och missfärga den.

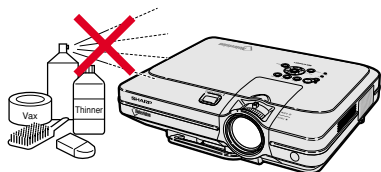

- Torka av damm med en mjuk flanelltrasa.

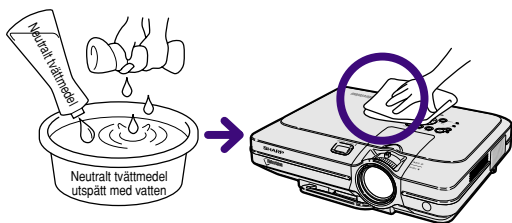

- Om det är svårt att få bort smutsen, kan du fukta en mjuk trasa i ett neutralt tvättmedel som späts ut med vatten, vrida ur trasan och sedan torka av projektorn försiktigt. Starka tvättmedel kan missfärga, buka eller skada projektorns yta. Var noga med att först testa på en liten obetydlig yta på projektorn.

Rengöra objektivet

- Använd en linsborste (säljs i handeln) eller särskilda rengöringsdukar för objektivet (de som är avsedda för glasögon och kameraobjektiv) för rengöring av objektivlinsen. Använd inte flytande rengöringsmedel, eftersom de kan skada linsens ytbehandling.
- Var försiktig så att objektivlinsen inte repas eller stöter emot någonting, eftersom linsytan mycket lätt kan skadas.

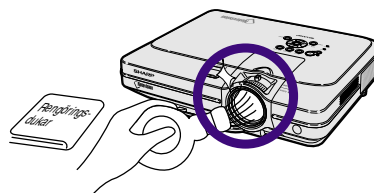

Rengöra luftuttaget och ventilationsöppningarna

- Använd en dammsugare för att avlägsna damm från luftuttaget och ventilationsöppningarna.

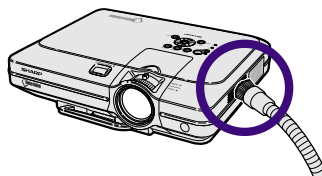

Byta ut luftfiltret

- Denna projektor är försedd med luftfilter för att säkerställa optimala driftförhållanden för projektorn.
- Luftfiltrena bör rengöras var 100:e driftimme. Rengör filtrena oftare om projektorn används i dammiga eller rökiga lokaler.
- Be närmaste auktoriserad återförsäljare/serviceverkstad för Sharp-projektorer att byta ut filtret (PFILDA005WJZZ) när det inte kan rengöras längre.

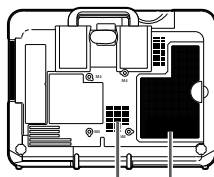

Luftfilter Luftfilter
(ej borttagbart)

Strömtangent (OFF)

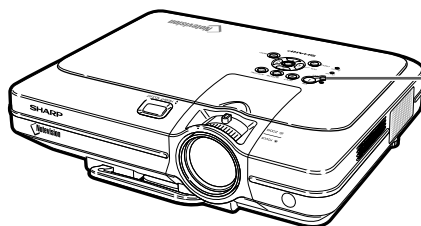
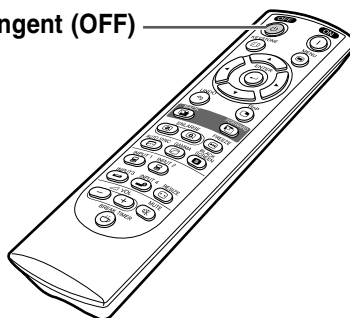

Strömtangent
(OFF)

Rengöra och byta ut det nedre luftfiltret

1 Stäng av strömmen och dra ur nätsladden.

- Tryck på . Vänta tills kylfläkten stannat.

2 Ta bort skyddet för det nedre filtret.

- Vänd projektorn upp och ner. Fatta tag i fliken och skjut av filterskyddet i pilens riktning.

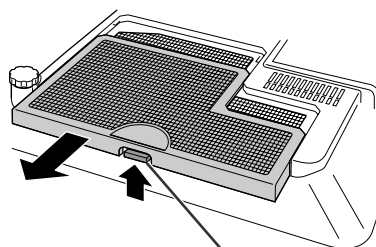

Filk

3 Ta bort luftfiltret.

- Fatta tag i luftfiltret med fingrarna och lyft ut det ur filterskyddet.

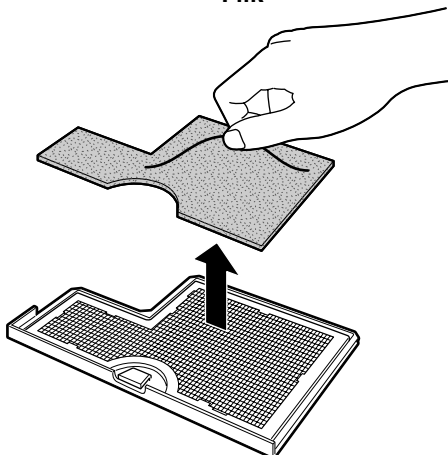

Byta ut luftfiltret

4 Rengöra luftfiltret.

- Använd en dammsugare och sug upp damm på luftfiltret och skyddet.

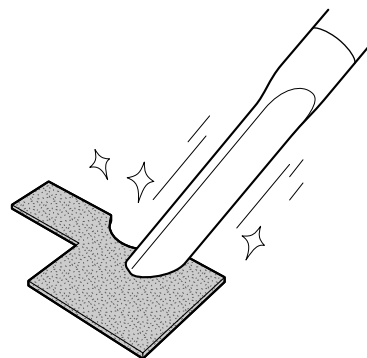

5 Byta ut luftfiltret.

- Sätt luftfiltret under flikarna på filterskyddet.

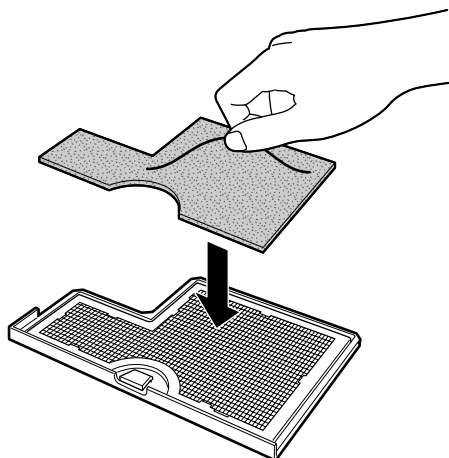

6 Byta ut filterskyddet.

- Skjut filterskyddet i pilen riktning för att stänga det.

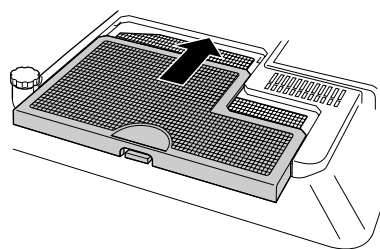

Anm

- Kontrollera att filterskyddet är monterat på rätt sätt. Strömmen slås inte på om det är felaktigt monterat.
- Om damm eller smuts samlats inne i det nedre luftfiltret (ej borttagbart), rengör filtret med en dammsugare.

Underhållsindikatorer

- Varningsindikatorerna på projektorn tänds om det uppstår problem inuti projektorn.
- I händelse av ett problem, tänds antingen temperaturvarningsindikatorn (TEMP.) eller lampbytesindikatorn (LAMP) med rött ljus och strömmen slås av automatiskt. Följ anvisningarna nedan för att åtgärda problemet efter att strömmen stängts av.

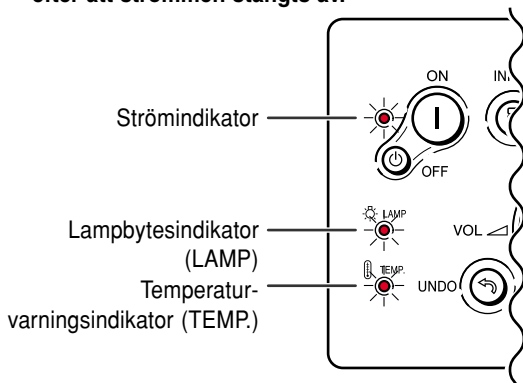



Angående temperaturvarningsindikatorn (TEMP.)

“TEMP.” börjar blinka i bildens nedre vänstra hörn om projektorn börjar överhettas på grund av felaktig installation eller blockerade ventilationsöppningar. Om temperaturen därefter fortsätter att stiga slocknar lampan, temperaturvarningsindikatorn (TEMP.) på projektorn börjar blinka och strömmen slås sedan av efter en 90 sekunders kylperiod med fläkten på. Gör följande efter att “TEMP.” visas.



Angående lampbytesindikatorn

- Lampans livslängd är 0 %, då den använts i cirka 2.000 timmar med “ON” i “Strömbesparing” eller cirka 1.500 timmar med “OFF” i “Strömbesparing”. (Se sid 69).
- När lampans livslängd är 6 % eller mindre, visas “” på skärmen i gult. När procenttalet når 0% ändras “” till “” (röd) samtidigt som lampan slocknar, varefter projektorn slås av automatiskt. Samtidigt tänds den röda lampbytesindikatorn (LAMP) på projektorn.
- Om du försöker slå på projektorn en fjärde gång utan att lampan har bytts, förblir projektorn avstängd.

Underhållsindikator	Händelse		Problem	Möjlig åtgärd	
	Normalt	Onormalt			
Temperaturvarningsindikator (TEMP.)	Släckt	Lyser rött/strömmen av	<ul style="list-style-type: none"> • Blockerade ventilationsöppningar • Kylfläkten är trasig • Fel i interna kretsar • Blockerade ventilationsöppningar 	<ul style="list-style-type: none"> • Ställ projektorn på en annan plats med bra ventilation. • Lämna in projektorn hos närmaste auktoriserade Sharp-projektorhandlare eller serviceverkstad (se sid 96) och be dem reparera den. 	
Lampbytesindikator (LAMP)	Lyser grönt Blinkar grönt när lampan lyser.	Röd blinkar/ Röd lyser Lyser rött/strömmen av	Dags att byta lampan Lampan tänds inte.	<ul style="list-style-type: none"> • Lampans återstående livstid är 6 % eller under. • Lampan är trasig • Fel i lampkretsen 	<ul style="list-style-type: none"> • Byt försiktigt ut lampan. (Se sid 86.) • Lämna in projektorn hos närmaste auktoriserade Sharp-projektorhandlare eller serviceverkstad (se sid 96) och be dem reparera den eller byta lampan. • Var försiktig när du byter lampan.
Strömindikator	Grön lyser/ Röd lyser	Röd blinkar	Strömindikatorn blinkar rött när projektorn är påslagen.	<ul style="list-style-type: none"> • Filterskyddet, lamphenheten eller objektivenheten är öppet/öppen. • Montera skydden ordentligt. • Om strömindikatorn blinkar även då filterskyddet monterats på rätt sätt, ska du kontakta närmaste auktoriserad återförsäljare/ serviceverkstad för Sharp-projektorer och be om råd. 	

Försiktig

- Om temperaturvarningsindikator (TEMP.) tänds och strömmen slås av, skall du följa en av de föreslagna åtgärderna ovan och vänta tills projektorn kylts ned helt innan nätkabeln ansluts till ett eluttag och strömmen åter slås på. (Minst 5 minuter.)
- Om strömmen slås av och sedan på igen, t.ex. för ett test, kan lampbytesindikatorn (LAMP) tändas och motverka att strömmen slås på. Om detta händer, skall du koppla loss nätkabeln från eluttaget och sedan ansluta den igen.
- Om du upptäcker att ventilationsöppningarna behöver rengöras under en presentation, skall du första trycka på  och sedan vänta tills strömmen stängs av och kylfläkten stannar innan ventilationsöppningarna rengörs.
- Koppla inte loss nätkabeln förrän strömmen har stängts av och kylfläkten har stannat. Kylfläkten fortsätter gå i ca. 90 sekunder.

Angående lampan

Lampa

- Lampan (säljs separat) bör bytas ut när dess återstående livslängd är 6% eller mindre, eller om du märker betydlig försämring av bild- och färgkvalitet. Lampans livslängd (i procent) kan kontrolleras via OSD-displayen. Se sid 70.
- Be din närmaste auktoriserade Sharp-projektorhandlare eller serviceverkstad byta lampan åt dig.

VIKTIGT FÖR KUNDER I USA:

Lampan som medföljer projektorn skyddas av 90 dagars garanti för delar och servicearbete. All service på projektorn som utförs under denna garantiperiod, inklusive lampbyte, skall överlätas till en auktoriserad Sharp-projektorhandlare eller serviceverkstad. För mer information om närmaste auktoriserade Sharp-projektorhandlare eller serviceverkstad kan du ringa avgiftsfritt till. 1-888-GO-SHARP (1-888-467-4277). Endast USA

Observera angående lampan

- Projektorn använder en högintensiv kvicksilverlampa. Ett starkt ljud kan vara ett tecken på att lampan gått sönder. Om lampan utsätts för stötar, nötning, oriktig nedkyllning eller används utöver den rekommenderade användningstiden, kan den gå sönder. Som följd av produktskillnader och olika användningsförhållanden, är kvicksilverlampornas totala användningstid ungefärlig. Observera att lampan ofta spräcks när den går sönder.
- Nät lampbytesindikatorn (LAMP) tänds eller börjar blinka rött, skall lampan bytas mot en ny så fort som möjligt, även om den verkar fungera normalt.
- Om den högintensiva projiceringslampan exploderar, kan glasbitar flyga omkring i lampenheten och gasen från lampan kan släppas ut via projektorns luftuttag. Eftersom gasen i högintensiva kvicksilverlampor är kvicksilverhaltig måste du ventileras väl och omedelbart kontakta en läkare om du råkar inandas gasen eller får den i munnen eller ögonen.
- Om den högintensiva kvicksilverlampan exploderar, kan glasrester flyga omkring inuti projektorn. Om detta inträffar skall du kontakta din närmaste auktoriserade Sharp-projektorhandlare eller serviceverkstad och be dem kontrollera projektorn inuti och samtidigt byta lampan.

Byta lampan

Observera

- Ta inte ut lampan direkt efter att projektorn stängts av. Lampan kan vara mycket varm och du kan bränna sig.
- Vänta minst en timme efter att nätkabeln kopplats loss för att vara säker på att lampan kylts av tillräckligt och det är säkert att ta ut lampenheten.
- Lämna in projektorn hos närmaste auktoriserade Sharp-projektorhandlare eller serviceverkstad om den nya lampan inte tänds efter att du har bytt den. Byteslampan för denna projektor har beställningsnumret BQC-XGC50X//1 och finns att köpa hos din närmaste auktoriserade Sharp-projektorhandlare eller serviceverkstad. Byt lampan försiktigt enligt anvisningarna i detta avsnitt. Om du vill kan du be din närmaste auktoriserade Sharp-projektorhandlare eller serviceverkstad byta lampan åt dig.

Ta ut och sätta i lampenheten

Försiktig

- Ta endast i lampans handtag. Undvik att röra lampans glasyta och delar inuti projektorn.
- Följ noggrant stegen nedan för att undvika skada dig själv eller lampan.
- Skruva inte lös några andra skruvar än de som hör till lampenheten och lampan. (Endast de silverfärgade skruvarna ska lossas.)
- Se installationsmanualen som medföljer lampan.

1 Tryck på på projektorn för att stänga av strömmen till projektorn.

- Vänta tills kylfläkten stannat.

Varning

- Ta inte bort lampenheten från projektorn direkt efter användning. Lampan blir mycket het och kan orsaka brännskador.

2 Koppla loss nätkabeln.

- Koppla loss nätkabeln från nätintaget.
- Låt lampan kylas ned helt (detta tar ca. 1 timme).

3 Byta ut luftfiltret.

- Byt ut luftfiltret varje gång du monterar lampenheten. (Se sid **81** och **82**.)

4 Ta av locket till lampenheten.

- Lossa skruven som håller fast locket till lampenheten. Skjut sedan locket i pilens riktning för att öppna det.

Lamp-
enhet

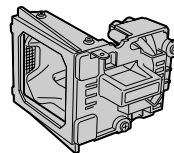

BQC-XGC50X//1

Strömtangent (OFF)

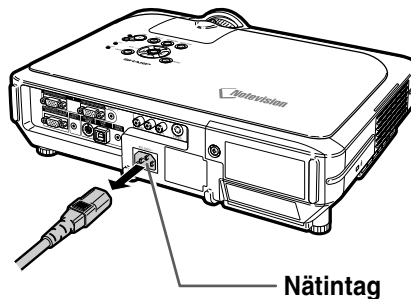
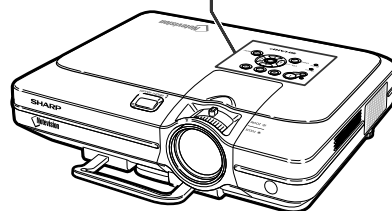
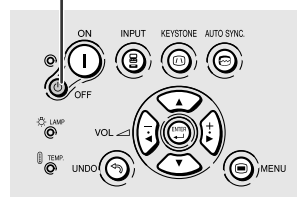

Användarskruv

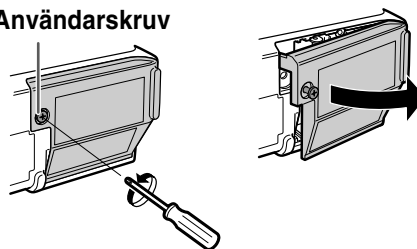

5 Ta ut lampenheten.

- Skruva loss skruvarna som håller fast lampenheten. Hall lampenheten i handtaget och dra ut den i pilens riktning.

6 Sätt i den nya lampenheten.

- Tryck lampenheten helt ned i lamprummet. Säkra sedan lampenheten med skruvarna.

7 Sätt på locket till lampenheten.

- Sätt i lampenhetshöljets flik i öppningen och tryck ner höljet tills det snäpps fast.

Försiktig

- Om lampenheten och skyddet för lampenheten inte är korrekt monterade kommer strömmen att slås på även om nätsladden är ansluten till projektorn.





Nollställa lamptimern

Lamptimern skall nollställas efter byte av lampan.

1 Anslut nätkabeln.

- Anslut nätkabeln till nätintaget på projektorn.

2 Nollställ lamptimern.

- Håll , , och  intryckta på projektorn och tryck samtidigt på  på projektorn.
- "LAMP 100%" visas som tecken på att lamptimern nollställts.

Försiktig

- Nollställ inte lamptimern förrän du bytt lampan. Om du nollställer lamptimern och fortsätter använda samma lampan kan lampan förstöras och explodera.

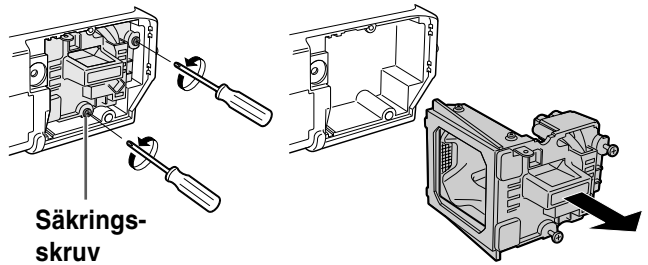

Säkrings-
skruv

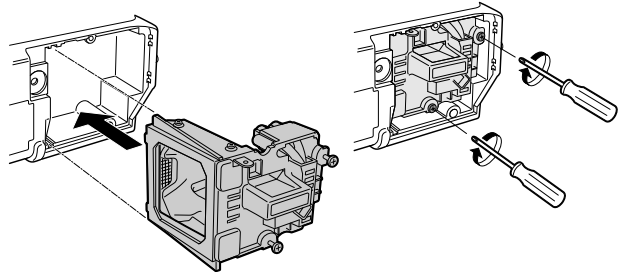

Användarskruv

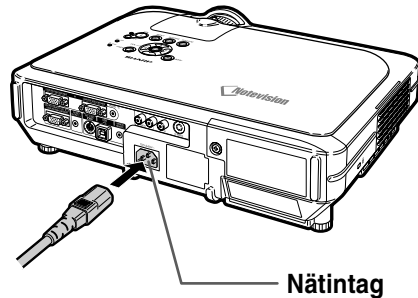
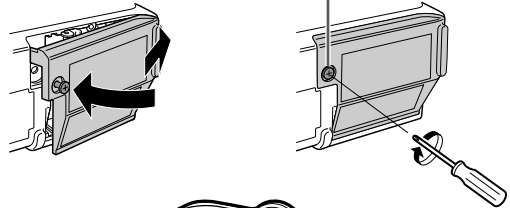

Nätintag

Ingångstangent (INPUT) Bekräftelsestangent (ENTER)

Ström tangent (ON)

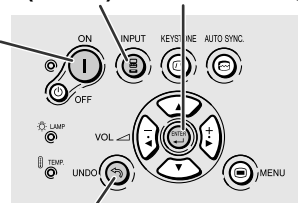

Ångratangent (UNDO)

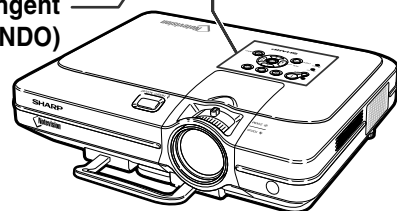

Tilldelning av anslutningsstift

INPUT 1/2 RGB- och OUTPUT Signal-anslutning: 15-polig Mini D-sub honkontakt

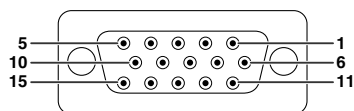

RGB-ingång

1. Videoingång (röd)
2. Videoingång (grön/synk på grön)
3. Videoingång (blå)
4. Reservingång 1
5. Sammansatt synk
6. Jord (röd)
7. Jord (grön/synk på grön)
8. Jord (blå)
9. Inte ansluten
10. JORD
11. JORD
12. Dubbelriktade data
13. Horisontell synksignal
14. Vertikal synksignal
15. Dataklocka

Komponentingång

1. P_R (C_R)
2. Y
3. P_B (C_B)
4. Inte ansluten
5. Inte ansluten
6. Jord (P_R)
7. Jord (Y)
8. Jord (P_B)
9. Inte ansluten
10. Inte ansluten
11. Inte ansluten
12. Inte ansluten
13. Inte ansluten
14. Inte ansluten
15. Inte ansluten

RS-232C-anslutning: 9-polig Mini DIN honkontakt

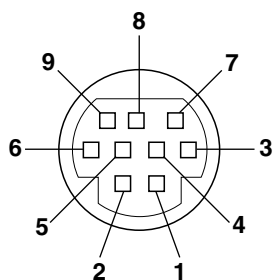

Stiftnr.	Signal	Namn	I/O	Referens
1	VCC	+3,3V (Reserverad)	Utgång	Inte ansluten
2	RD	Ta emot data	Ingång	Ansluten till intern krets
3	SD	Sänd data	Utgång	Ansluten till intern krets
4	EXIR	Ansluten till intern krets Detektor i valenhet (Reserverad)	Ingång	Inte ansluten
5	SG	Signaljord		Ansluten till intern krets
6	ERX	IR överföringssignal	Ingång	Inte ansluten
7	RS	IR-förstärkare (Reserverad)		
8	CS	Sändningsbegäran	Utgång	Inte ansluten
9	ETX	Klart för sändning IR mottagningsignal från (Reserverad)	Utgång	Inte ansluten

9-polig D-sub-honkontakt på DIN-D-sub RS-232C-adapter

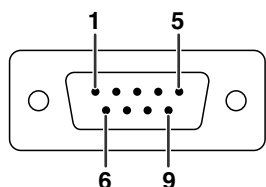

Stiftnr.	Signal	Namn	I/O	Referens
1	CD			Inte ansluten
2	RD	Ta emot data	Ingång	Ansluten till intern krets
3	SD	Sänd data	Utgång	Ansluten till intern krets
4	ER			Inte ansluten
5	SG	Signaljord		Ansluten till intern krets
6	DR	Klart för drift		Inte ansluten
7	RS	Sändningsbegäran	Utgång	Ansluten till intern krets
8	CS	Klart för sändning	Ingång	Ansluten till intern krets
9	CI			Inte ansluten

Rekommenderad anslutning för RS-232C-kabel: 9-polig D-sub honkontakt

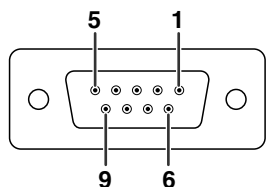

Stiftnr.	Signal	Stiftnr.	Signal
1	CD	1	CD
2	RD	2	RD
3	SD	3	SD
4	ER	4	ER
5	SG	5	SG
6	DR	6	DR
7	RS	7	RS
8	CS	8	CS
9	CI	9	CI



- På grund av systemkonfigurationen är det nödvändigt att ansluta stift 4 och stift 6 på styrenheten (t.ex. dator).

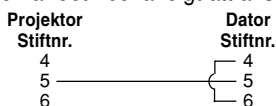

USB-anslutning: 4-polig B-typ USB-kontakt

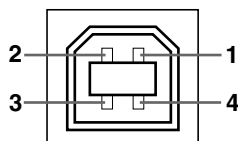

Stiftnr.	Signal	Namn
1	VCC	USB-ström
2	USB-	USB data-
3	USB+	USB data+
4	SG	Signaljord

(RS-232C) Specifikationer och kommandoinställningar

Datorstyrning

Man kan styra projektorn via en dator om man ansluter en RS-232C seriell styrkabel (korstyp, säljs separat) till projektorn. (Se sid 23 för anslutning.)

Kommunikationsvillkor

Ställ in datorns inställningar för seriell port så att de matchar värdena i tabellen.

Signalformat: Överensstämmer med RS-232C standard.

Överföringshastighet: 9.600 bps

Datalängd: 8 bitar

Paritetsbit: Ingen

Stoppbit: 1 bit

Flödeskontroll: Ingen

Grundformat

Kommandon från datorn sänds i följande oring' kommando, parameter och returkod. Efter projektorn bearbetat kommandot från datorn skickar den en svarskod till datorn.

Kommandoformat

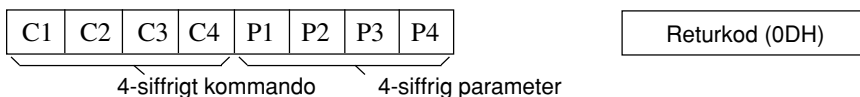

Svarsformat

Normalt svar

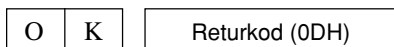

Problemsvar (kommunikationsfel eller felaktigt kommando)



Försiktig

- När mer än en kod sänds, ska man vänta tills projektorn sänder svarskoden från föregående kommando innan man sänder nästa kod.
- Vid överföring av kommandon i standbyläge tar det upp till 30 sekunder innan svarskoden tas emot.
- Vänta i minst 30 sekunder efter att strömmen slagits på med att överföra nästa kommando, när strömmen slås på i standbyläge med hjälp av kommandot "STRÖM PÅ".

Anm

- Projektorns driftstatus kan inte läsas av datorn då projektorns datorstyrningsfunktion används. Bekräfta därför status genom att överföra visa-kommandona för varje justeringsmeny och kontrollera status på OSD-displayen. Om projektorn får ett kommando som inte är ett menyvisningskommando, körs kommandot utan att OSD-displayen visas.

Kommandon

Exempel:

- När "Ljusinst." för INGÅNG 1 bildjustering är satt till -10.

Dator

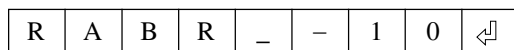

Projektor

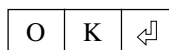

	KONTROLLINNEHÅLL	KOMMAND	PARAMETER	RETUR
KNAPPAR & FÄRRKONTROLLSTANGENTER	STRÖM PÅ	P O W R	- - - 1	OK ELLER ERR
	STRÖM AV	P O W R	- - - 0	OK ELLER ERR
	VOLYM (0 - 60)	V O L A	- - * *	OK ELLER ERR
KNAPPAR & FÄRRKONTROLLSTANGENTER	DÄMPNING PÅ	M U T E	- - - 1	OK ELLER ERR
	DÄMPNING AV	M U T E	- - - 0	OK ELLER ERR
	KEYSTONE (-127 - +127)	K E Y S	* * * *	OK ELLER ERR
	DIGITALSKIFT (-96 - +96)	L N D S	- * * *	OK ELLER ERR

	KONTROLLINNEHÅLL	KOMMAND	PARAMETER	RETUR
KNAPPAR & FÄRRKONTROLLSTANGENTER	SVART SKÄRM PÅ	I M B K	- - - 1	OK ELLER ERR
	SVART SKÄRM AV	I M B K	- - - 0	OK ELLER ERR
	INGÅNG 1	I R G B	- - - 1	OK ELLER ERR
	INGÅNG 2	I R G B	- - - 2	OK ELLER ERR
	INGÅNG 3	I V E D	- - - 1	OK ELLER ERR
	INGÅNG 4	I V E D	- - - 2	OK ELLER ERR
	INGÅNGSKONTROLL	I C H K	- - - 0	OK ELLER ERR
	FRYS PÅ	F R E Z	- - - 1	OK ELLER ERR
	FRYS AV	F R E Z	- - - 0	OK ELLER ERR
	AUTOMATISK SYNKSTART	A D J S	- - - 1	OK ELLER ERR

(RS-232C) Specifikationer och kommandoinställningar

	KONTROLLINNEHÅLL	KOMMAND	PARAMETER	RETUR
KNAPPAR & FÄRKONTROLLSTANGENTER	INGÅNG 1 OMFORMATERA : NORMAL	R A S R	-- 1	OK ELLER ERR
	INGÅNG 1 OMFORMATERA : FULL	R A S R	-- 5	OK ELLER ERR
	INGÅNG 1 OMFORMATERA : DOT BY DOT	R A S R	-- 3	OK ELLER ERR
	INGÅNG 1 OMFORMATERA : STRÄCKNING	R A S R	-- 2	OK ELLER ERR
	INGÅNG 1 OMFORMATERA : SMARTSTRÄCKNING	R A S R	-- 4	OK ELLER ERR
	INGÅNG 2 OMFORMATERA : NORMAL	R B S R	-- 1	OK ELLER ERR
	INGÅNG 2 OMFORMATERA : FULL	R B S R	-- 5	OK ELLER ERR
	INGÅNG 2 OMFORMATERA : DOT BY DOT	R B S R	-- 3	OK ELLER ERR
	INGÅNG 2 OMFORMATERA : STRÄCKNING	R B S R	-- 2	OK ELLER ERR
	INGÅNG 2 OMFORMATERA : SMARTSTRÄCKNING	R B S R	-- 4	OK ELLER ERR
	INGÅNG 3 OMFORMATERA : NORMAL	R A S V	-- 1	OK ELLER ERR
	INGÅNG 3 OMFORMATERA : INFRAMNING/BILD	R A S V	-- 3	OK ELLER ERR
INGÅNG 3 OMFORMATERA : STRÄCKNING	R A S V	-- 2	OK ELLER ERR	
INGÅNG 3 OMFORMATERA : SMARTSTRÄCKNING	R A S V	-- 4	OK ELLER ERR	
INGÅNG 4 OMFORMATERA : NORMAL	R B S V	-- 1	OK ELLER ERR	
INGÅNG 4 OMFORMATERA : INFRAMNING/BILD	R B S V	-- 3	OK ELLER ERR	
INGÅNG 4 OMFORMATERA : STRÄCKNING	R B S V	-- 2	OK ELLER ERR	
INGÅNG 4 OMFORMATERA : SMARTSTRÄCKNING	R B S V	-- 4	OK ELLER ERR	
RGB GAMMA : STANDARD	G A M R	-- 1	OK ELLER ERR	
RGB GAMMA : PRESENTATION	G A M R	-- 2	OK ELLER ERR	
RGB GAMMA : BIOGRAF	G A M R	-- 3	OK ELLER ERR	
RGB GAMMA : ANPASSAD	G A M R	-- 4	OK ELLER ERR	
Video GAMMA : STANDARD	G A M V	-- 1	OK ELLER ERR	
Video GAMMA : PRESENTATION	G A M V	-- 2	OK ELLER ERR	
Video GAMMA : BIOGRAF	G A M V	* 3	OK ELLER ERR	
Video GAMMA : ANPASSAD	G A M V	* 4	OK ELLER ERR	
Bild	INGÅNG 1 Kontrast (-30 - +30)	R A P I	** *	OK ELLER ERR
	INGÅNG 1 Ljusinst. (-30 - +30)	R A B R	** *	OK ELLER ERR
	INGÅNG 1 Röd (-30 - +30)	R A R D	** *	OK ELLER ERR
	INGÅNG 1 Blå (-30 - +30)	R A B E	** *	OK ELLER ERR
	INGÅNG 1 Färg (-30 - +30)	R A C O	** *	OK ELLER ERR
	INGÅNG 1 Toning (-30 - +30)	R A T I	** *	OK ELLER ERR
	INGÅNG 1 Skärpa (-30 - +30)	R A S H	** *	OK ELLER ERR
	INGÅNG 1 Färgtemp (-3 - +3)	R A C T	** *	OK ELLER ERR
	INGÅNG 1 VISNING	R A R E	** 0	OK ELLER ERR
	INGÅNG 1 ÅTERSTÄLLNING AV JUSTERING	R A R E	** 1	OK ELLER ERR
	INGÅNG 2 Kontrast (-30 - +30)	R B P I	** *	OK ELLER ERR
	INGÅNG 2 Ljusinst. (-30 - +30)	R B B R	** *	OK ELLER ERR
	INGÅNG 2 Röd (-30 - +30)	R B R D	** *	OK ELLER ERR
	INGÅNG 2 Blå (-30 - +30)	R B B E	** *	OK ELLER ERR
	INGÅNG 2 Färg (-30 - +30)	R B C O	** *	OK ELLER ERR
	INGÅNG 2 Toning (-30 - +30)	R B T I	** *	OK ELLER ERR
	INGÅNG 2 Skärpa (-30 - +30)	R B S H	** *	OK ELLER ERR
	INGÅNG 2 Färgtemp (-3 - +3)	R B C T	** *	OK ELLER ERR
	INGÅNG 2 VISNING	R B R E	** 0	OK ELLER ERR
	INGÅNG 2 ÅTERSTÄLLNING AV JUSTERING	R B R E	** 1	OK ELLER ERR
	INGÅNG 1 Signaltyp : RGB	I A S I	-- 1	OK ELLER ERR
	INGÅNG 1 Signaltyp : Komponent	I A S I	-- 2	OK ELLER ERR
	INGÅNG 2 Signaltyp : RGB	I B S I	-- 1	OK ELLER ERR
	INGÅNG 2 Signaltyp : Komponent	I B S I	-- 2	OK ELLER ERR
	INGÅNG 1 2D Progressiv	R A I P	-- 0	OK ELLER ERR
	INGÅNG 1 3D Progressiv	R A I P	-- 1	OK ELLER ERR
	INGÅNG 1 Filmläge	R A I P	-- 2	OK ELLER ERR
	INGÅNG 2 2D Progressiv	R B I P	-- 0	OK ELLER ERR
	INGÅNG 2 3D Progressiv	R B I P	-- 1	OK ELLER ERR
	INGÅNG 2 Filmläge	R B I P	-- 2	OK ELLER ERR
	INGÅNG 3 Kontrast (-30 - +30)	V A P I	** *	OK ELLER ERR
	INGÅNG 3 Ljusinst. (-30 - +30)	V A B R	** *	OK ELLER ERR
	INGÅNG 3 Röd (-30 - +30)	V A R D	** *	OK ELLER ERR

	KONTROLLINNEHÅLL	KOMMAND	PARAMETER	RETUR
Bild	INGÅNG 3 Blå (-30 - +30)	V A B E	** *	OK ELLER ERR
	INGÅNG 3 Färg (-30 - +30)	V A C O	** *	OK ELLER ERR
	INGÅNG 3 Toning (-30 - +30)	V A T I	** *	OK ELLER ERR
	INGÅNG 3 Skärpa (-30 - +30)	V A S H	** *	OK ELLER ERR
	INGÅNG 3 Färgtemp (-3 - +3)	V A C T	** *	OK ELLER ERR
	INGÅNG 3 VISNING	V A R E	** 0	OK ELLER ERR
	INGÅNG 3 ÅTERSTÄLLNING AV JUSTERING	V A R E	** 1	OK ELLER ERR
	INGÅNG 4 Kontrast (-30 - +30)	V B P I	** *	OK ELLER ERR
	INGÅNG 4 Ljusinst (-30 - +30)	V B B R	** *	OK ELLER ERR
	INGÅNG 4 Röd (-30 - +30)	V B R D	** *	OK ELLER ERR
	INGÅNG 4 Blå (-30 - +30)	V B B E	** *	OK ELLER ERR
	INGÅNG 4 Färg (-30 - +30)	V B C O	** *	OK ELLER ERR
	INGÅNG 4 Toning (-30 - +30)	V B T I	** *	OK ELLER ERR
	INGÅNG 4 Skärpa (-30 - +30)	V B S H	** *	OK ELLER ERR
	INGÅNG 4 Färgtemp (-3 - +3)	V B C T	** *	OK ELLER ERR
	INGÅNG 4 VISNING	V B R E	** 0	OK ELLER ERR
	INGÅNG 4 ÅTERSTÄLLNING AV JUSTERING	V B R E	** 1	OK ELLER ERR
	INGÅNG 3 2D Progressiv	V A I P	-- 0	OK ELLER ERR
	INGÅNG 3 3D Progressiv	V A I P	-- 1	OK ELLER ERR
	INGÅNG 3 Filmläge	V A I P	-- 2	OK ELLER ERR
	INGÅNG 4 2D Progressiv	V B I P	-- 0	OK ELLER ERR
	INGÅNG 4 3D Progressiv	V B I P	-- 1	OK ELLER ERR
	INGÅNG 4 Filmläge	V B I P	-- 2	OK ELLER ERR
	C. M. S.	Färg : Standard	C M C S	-- 0
Färg : sRGB		C M C S	0 1	OK ELLER ERR
Färg : Anpassad 1		C M C S	-- 1 1	OK ELLER ERR
Färg : Anpassad 2		C M C S	-- 1 2	OK ELLER ERR
Färg : Anpassad 3		C M C S	-- 1 3	OK ELLER ERR
Mål : Röd		C M T G	-- 1	OK ELLER ERR
Mål : Gul		C M T G	-- 2	OK ELLER ERR
Mål : Grön		C M T G	-- 3	OK ELLER ERR
Mål : Cyan		C M T G	-- 4	OK ELLER ERR
Mål : Blå		C M T G	-- 5	OK ELLER ERR
Mål : Magenta		C M T G	-- 6	OK ELLER ERR
Ljusst. (-30 - +30)		C M S L	** *	OK ELLER ERR
Färgst. (-30 - +30)	C M S C	** *	OK ELLER ERR	
Nyans. (-30 - +30)	C M S H	** *	OK ELLER ERR	
Nollställ (denna färg)	C M R E	-- 1	OK ELLER ERR	
Nollställ (alla färger)	C M R E	-- 2	OK ELLER ERR	
Finsynk.	Klocka (-150 - +150)	I N C L	** *	OK ELLER ERR
	Fas (-30 - +30)	I N P H	** *	OK ELLER ERR
	H. pos. (-150 - +150)	I A H P	** *	OK ELLER ERR
	V. pos. (-60 - +60)	I A V P	** *	OK ELLER ERR
	RGB-INGÅNGSVISNING	I A R E	-- 0	OK ELLER ERR
	RGB ÅTERSTÄLLNING AV JUSTERING	I A R E	-- 1	OK ELLER ERR
	Spara inst. (1 - 7)	M E M S	-- *	OK ELLER ERR
	Väli inst. (1 - 7)	M E M L	-- *	OK ELLER ERR
	KONTROLL AV RGB HORIZONTAL FREKVENNS	T F R Q	-- 1	kHz (** * ELLER _)
	KONTROLL AV RGB VERTIKAL FREKVENNS	T F R Q	-- 2	Hz (** * ELLER _)
	Autosynk AV	A A D J	-- 0	OK ELLER ERR
	NORMAL AUTOSYNK	A A D J	-- 1	OK ELLER ERR
AUTOSYNK MED HÖG HASTIGHET	A A D J	-- 2	OK ELLER ERR	
DISPLAY FÖR AUTOSYNK PÅ	I M A S	-- 1	OK ELLER ERR	
DISPLAY FÖR AUTOSYNK AV	I M A S	-- 0	OK ELLER ERR	

	KONTROLLINNEHÅLL	KOMMAND	PARAMETER	RETUR
Val (1)	FLU	A O U T	- - - 1	OK ELLER ERR
	VLU	A O U T	- - - 2	OK ELLER ERR
	Högtalare PÅ	A S P K	- - - 1	OK ELLER ERR
	Högtalare AV	A S P K	- - - 0	OK ELLER ERR
	Bild i bild : NERE TILL HÖGER	P I N P	- - 1 1	OK ELLER ERR
	Bild i bild : NERE TILL VÄNSTER	P I N P	- - 1 2	OK ELLER ERR
	Bild i bild : UPPE TILL HÖGER	P I N P	- - 1 3	OK ELLER ERR
	Bild i bild : UPPE TILL VÄNSTER	P I N P	- - 1 4	OK ELLER ERR
	Bild i bild AV	P I N P	- - - 0	OK ELLER ERR
	Strömbesparing : NORMAL	T H M D	- - - 0	OK ELLER ERR
Strömbesparing : STRÖMBESPARING	T H M D	- - - 1	OK ELLER ERR	
Brusred. : AV	3 D N R	- - - 0	OK ELLER ERR	
Brusred. : Nivå 1	3 D N R	- - - 1	OK ELLER ERR	
Brusred. : Nivå 2	3 D N R	- - - 2	OK ELLER ERR	
Brusred. : Nivå 3	3 D N R	- - - 3	OK ELLER ERR	
Autosök : AV	I N S E	- - - 0	OK ELLER ERR	
Autosök : PÅ	I N S E	- - - 1	OK ELLER ERR	
OSD visn. Normal	I M D I	- - - 1	OK ELLER ERR	
OSD visn. AV Nivå A	I M D I	- - - 2	OK ELLER ERR	
OSD visn. AV Nivå B	I M D I	- - - 0	OK ELLER ERR	
SVART BILD-DISPLAY PÅ	I M B O	- - - 1	OK ELLER ERR	
SVART BILD-DISPLAY AV	I M B O	- - - 0	OK ELLER ERR	
VAL AV VIDEOSYSTEM : Auto	M E S Y	- - - 1	OK ELLER ERR	
VAL AV VIDEOSYSTEM : PAL (50/60Hz)	M E S Y	- - - 2	OK ELLER ERR	
VAL AV VIDEOSYSTEM : SECAM	M E S Y	- - - 3	OK ELLER ERR	
VAL AV VIDEOSYSTEM : NTSC4.43	M E S Y	- - - 4	OK ELLER ERR	
VAL AV VIDEOSYSTEM : NTSC3.58	M E S Y	- - - 5	OK ELLER ERR	
VAL AV VIDEOSYSTEM : PAL-M	M E S Y	- - - 6	OK ELLER ERR	
VAL AV VIDEOSYSTEM : PAL-N	M E S Y	- - - 7	OK ELLER ERR	
BAKGRUNDSVAL : Sharp	I M B G	- - - 1	OK ELLER ERR	
BAKGRUNDSVAL : Anpassad	I M B G	- - - 2	OK ELLER ERR	
BAKGRUNDSVAL : Blå	I M B G	- - - 3	OK ELLER ERR	
BAKGRUNDSVAL : Ingen	I M B G	- - - 4	OK ELLER ERR	
VAL AV STARTBILD: Sharp	I M S I	- - - 1	OK ELLER ERR	
VAL AV STARTBILD: Anpassad	I M S I	- - - 2	OK ELLER ERR	
VAL AV STARTBILD: Ingen	I M S I	- - - 3	OK ELLER ERR	
Monitor ut AV	M O U T	- - - 0	OK ELLER ERR	
Monitor ut PÅ	M O U T	- - - 1	OK ELLER ERR	
Auto Avstängning : INGEN ANVÄNDNING	A P O W	- - - 0	OK ELLER ERR	
Auto Avstängning : ANVÄNDNING	A P O W	- - - 1	OK ELLER ERR	

	KONTROLLINNEHÅLL	KOMMAND	PARAMETER	RETUR
Val (2)	Lampditt kvar (i procent)	T L T L	- - - 1	0-100 (HELTAL)
	LAMPSTATUS	T L P S	- - - 1	0:AV, 1:PÅ, 2:OMFÖRSÖK, 3:VÄNTAR, 4:LAMPFEL
	PRJ funk. : SPEGELVÄND AV	I M R E	- - - 0	OK ELLER ERR
	PRJ funk. : SPEGELVÄND PÅ	I M R E	- - - 1	OK ELLER ERR
	PRJ funk. : UPP-OCH-NER-VÄND AV	I M I N	- - - 0	OK ELLER ERR
	PRJ funk. : UPP-OCH-NER-VÄND PÅ	I M I N	- - - 1	OK ELLER ERR
	Tangent läsnivå : Normal	K E Y L	- - - 0	OK ELLER ERR
	Tangent läsnivå : Nivå A	K E Y L	- - - 1	OK ELLER ERR
	Tangent läsnivå : Nivå B	K E Y L	- - - 2	OK ELLER ERR
	SPRÅKVAL : English	M E L A	- - - 1	OK ELLER ERR
SPRÅKVAL : Deutsch	M E L A	- - - 2	OK ELLER ERR	
SPRÅKVAL : Español	M E L A	- - - 3	OK ELLER ERR	
SPRÅKVAL : Nederlands	M E L A	- - - 4	OK ELLER ERR	
SPRÅKVAL : Français	M E L A	- - - 5	OK ELLER ERR	
SPRÅKVAL : Italiano	M E L A	- - - 6	OK ELLER ERR	
SPRÅKVAL : Svenska	M E L A	- - - 7	OK ELLER ERR	
SPRÅKVAL : 日本語	M E L A	- - - 8	OK ELLER ERR	
SPRÅKVAL : Português	M E L A	- - - 9	OK ELLER ERR	
SPRÅKVAL : 汉语	M E L A	- - - 10	OK ELLER ERR	
SPRÅKVAL : 한국어	M E L A	- - - 11	OK ELLER ERR	
Språk	KONTROLL AV MODELLNAMN	M N R D	- - - 1	MODELLNAMN
	KONTROLL AV SERIENR. ^{*2}	S N R D	- - - 1	SERIENUMMER
	INSTÄLLNING AV PROJEKTORNAMN 1 (de första fyra tecknen)	P J N 1	* * * *	OK ELLER ERR
	INSTÄLLNING AV PROJEKTORNAMN 2 (de mellersta fyra tecknen)	P J N 2	* * * *	OK ELLER ERR
	INSTÄLLNING AV PROJEKTORNAMN 3 (de sista fyra tecknen)	P J N 3	* * * *	OK ELLER ERR
	KONTROLL AV PROJEKTORNAMN	P J N 0	- - - 1	PROJEKTORNAMN



Anm

- Om ett understreck (_) visas i parameterkolumnen, mata in ett mellanslag. Om en asterisk (*) visas, ange ett värde inom det område som visas i parentesen under KONTROLLINNEHÅLL.
- ^{*1} FINSYNK kan endast ställas in i det visade RGB-läget.
- ^{*2} Kommandot KONTROLL AV SERIENR. används för avläsning av det 12-siffriga serienumret.

Specifikationer för fjärrkontrollens kabelanslutning

Specifikationer för fjärrkontrollens kabelingång

- $\varnothing 3,5$ mm minijack
- Externt: +5 V (1 A)
- Internt: JORD

Funktions- och överföringskoder

KONTROLL-INNEHÅLL	SYSTEMKOD					DATAKOD					EXTERN KOD				
	C1	C2	C3	C4	C5	C6	C7	C8	C9	C10	C11	C12	C13	C14	C15
ON	1	0	1	1	0	0	1	1	0	1	0	1	0	1	0
OFF	1	0	1	1	0	0	1	1	0	1	0	0	1	1	0
VOLUME +	1	0	1	1	0	0	0	1	0	1	0	0	0	1	0
VOLUME -	1	0	1	1	0	1	0	1	0	1	0	0	0	1	0
MUTE	1	0	1	1	0	1	1	1	0	1	0	0	0	1	0
MENU	1	0	1	1	0	0	0	1	0	0	0	1	1	1	0
KEYSTONE	1	0	1	1	0	1	1	0	1	0	0	0	1	1	0
BLACK SCREEN	1	0	1	1	0	1	0	0	1	0	1	1	0	1	0
ENTER	1	0	1	1	0	1	1	1	0	1	0	1	0	1	0
RESIZE	1	0	1	1	0	0	1	1	1	1	0	1	0	1	0
UNDO	1	0	1	1	0	1	0	0	1	1	0	1	0	1	0
FREEZE	1	0	1	1	0	1	0	1	1	0	0	0	1	1	0
ENLARGE (+)	1	0	1	1	0	1	0	1	1	0	1	1	0	1	0
ENLARGE (-)	1	0	1	1	0	1	0	1	1	0	1	0	1	1	0

KONTROLL-INNEHÅLL	SYSTEMKOD					DATAKOD					EXTERN KOD				
	C1	C2	C3	C4	C5	C6	C7	C8	C9	C10	C11	C12	C13	C14	C15
AUTO SYNC	1	0	1	1	0	0	1	0	1	1	1	1	1	1	0
▲	1	0	1	1	0	0	0	1	1	1	0	0	1	1	0
▶	1	0	1	1	0	1	0	1	1	1	0	0	0	1	0
◀	1	0	1	1	0	0	0	0	0	1	0	1	0	1	0
◀▶	1	0	1	1	0	1	1	1	1	0	0	1	0	1	0
GAMMA	1	0	1	1	0	0	0	0	0	0	0	1	0	1	0
PinP	1	0	1	1	0	1	1	1	1	1	1	1	1	1	0
BACK	1	0	1	1	0	0	1	1	1	0	1	0	1	1	0
FORWARD	1	0	1	1	0	1	1	1	1	0	1	0	1	1	0
BREAK TIMER	1	0	1	1	0	0	0	1	0	1	1	0	1	1	0
INPUT 1	1	0	1	1	0	1	0	1	0	1	1	0	0	1	0
INPUT 2	1	0	1	1	0	0	1	1	0	1	1	0	0	1	0
INPUT 3	1	0	1	1	0	0	1	0	0	1	1	0	0	1	0
INPUT 4	1	0	1	1	0	1	1	0	0	1	1	0	0	1	0

Funktionskod för fjärrkontroll med sladd

LSB

MSB

C1	SYSTEMKOD	C5	C6	DATAKOD	C13	C14	C15
1	0	1	1	0	*	*	0

- Systemkoderna C1 till C5 är fixerade till "10110".
- Koderna C14 och C15 är bekräftesbiter för omvändning, där "10" anger "Fram" och "01" anger "Bak".

Signalformat för Sharp fjärrkontroll

Överföringsformat: 15-bitars format

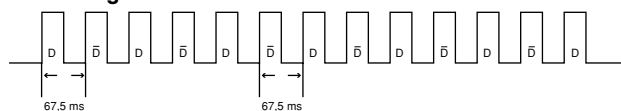

Utsignalens vågform: Pulsplaceringmodulering används för utsignalen

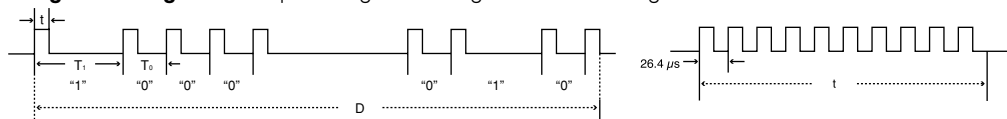

- $t = 264 \mu s$
- Bärpulsfrekvens = 455/12 kHz
- $T_0 = 1,05 ms$
- Pulsförhållande = 1:1
- $T_1 = 2,10 ms$

Styrkod för överföring

15 bit

C1	C2	C3	C4	C5	C6	C7	C8	C9	C10	C11	C12	C13	C14	C15
Systemadress					Databit för funktionskod					Data-expansion		Mask	Data-avslut	
D till \bar{D} gemensam databit														
Omvänd i \bar{D}														

Exempel på omvänd D till \bar{D}

D	C1	C2	C3	C4	C5	C6	C7	C8	C9	C10	C11	C12	C13	C14	C15
	1	0	1	1	0	1	0	0	0	0	0	0	0	1	0
\bar{D}	C1	C2	C3	C4	C5	C6	C7	C8	C9	C10	C11	C12	C13	C14	C15
	1	0	1	1	0	0	1	1	1	1	1	1	1	0	1

Tabell över datorkompatibilitet

Dator

- Stöd för flera signaler
 Horizontal frekvens: 15–126 kHz, Vertikal frekvens: 43–200 Hz*, Pixelklocka: 12–230 MHz
- Kompatibel med synk på grönt och sammansatta synksignaler
- Kompatibel med UXGA och SXGA vid avancerad intelligent komprimering
- Omformateringstekniken AICS (Advanced Intelligent Compression and Expansion System)

Förteckningen anger de lägen som uppfyller VESA-standarden. Projektorn har dock även stöd för andra signaler än VESA-standardsignaler.

PC/MAC/WS	Äkta	Horizontal frekvens (kHz)	Vertikal frekvens (Hz)	VESA-Standard	Display		
PC	VGA	640 × 350	27,0	60		Upscale	
			31,5	70			
			37,9	85	✓		
		720 × 350	27,0	60			
			31,5	70			
			640 × 400	27,0	60		
	31,5	70					
	37,9	85		✓			
	640 × 480	720 × 400	27,0	60			
			31,5	70			
			37,9	85	✓		
		640 × 480	640 × 480	26,2	50		
				31,5	60		
				34,7	70		
				37,9	72		✓
				37,5	75		✓
				43,3	85		✓
				47,9	90		
				53,0	100		
				61,8	120		
	SVGA	800 × 600	78,5	150			
			80,9	160			
			100,4	200			
			31,4	50			
			35,1	56	✓		
			37,9	60	✓		
			44,5	70			
			48,1	72	✓		
			46,9	75	✓		
			53,7	85	✓		
			56,8	90			
			64,0	100			
			77,2	120			
			98,3	150			
	XGA	1.024 × 768	102,1	160			
			125,6	200			
			35,5	43			
			40,3	50			
			48,4	60	✓		
			56,5	70	✓		
58,1			72				
60,0			75	✓			
68,7			85	✓			
73,5			90				
77,2			96				
80,6			100				
98,8			120				
113,2			140				

PC/MAC/WS	Äkta	Horizontal frekvens (kHz)	Vertikal frekvens (Hz)	VESA-Standard	Display	
PC	SXGA	1.152 × 864	54,3	60		Avancerad intelligent komprimering
			64,0	70		
			64,1	72		
			67,5	75	✓	
			75,7	80		
			77,3	85		
		90,2	100			
		1.152 × 882	54,8	60		
			65,9	72		
			67,4	74		
			64,0	60	✓	
			74,6	70		
	78,1		74			
	1.280 × 1.024	80,0	75	✓		
		91,1	85	✓		
		108,4	100			
		108,4	100			
	SXGA*	1.400 × 1.050	64,0	60		
			74,7	52		
	UXGA	1.600 × 1.200	75,0	60	✓	
81,3			65	✓		
87,5			70	✓		
90,1			72			
93,8			75	✓		
106,3			85	✓		
PC/MAC 13"	VGA	640 × 480	34,9	67		Upscale
PC/MAC 19"	XGA	1.024 × 768	48,4	60	✓	Äkta
			60,0	75	✓	
PC/MAC 21"	SXGA	1.280 × 1.024	80,0	75	✓	Avancerad intelligent komprimering
MAC 16"	SVGA	800 × 600	46,8	75		Upscale
		832 × 624	49,6	75		
	SXGA	1.152 × 870	68,5	75		Avancerad intelligent komprimering
HP (WS)	SXGA	1.280 × 1.024	78,1	72		
PC (WS)		1.280 × 960	60,0	60	✓	
WS			85,9	85		
SGI (WS)		1.280 × 1.024	53,5	50		
			76,8	72		
SUN (WS)		1.152 × 900	60,9	66		
			71,9	76		

* Tillfälliga störningar kan synas med vertikala frekvenser över 100 Hz om OSD-funktioner är aktiverade.





Anm

- Denna projektor kan kanske inte visa bilder från en bärbar dator i simultanläge (CRT/LCD). Om detta inträffar skall du slå av LCD-skärmen på datorn och utmata data enbart i läget CRT. Anlita bruksanvisningen som medföljer din bärbara dator angående hur videoläget kan ändras.
- När denna projektor tar emot 640 × 350 VGA-signaler i VESA-format kommer "640 × 400" visas på skärmen.
- När 1.600 × 1.200 VESA-signaler tas emot kan det hända att en del av bilden beskärs eftersom den visas i 1.024 linjer.

DTV

Signal	Horizontal frekvens (kHz)	Vertikal frekvens (Hz)
480I	15,7	60
480P	31,5	60
540P	33,8	60
580I	15,6	50
580P	31,3	50
720P	45,0	60
1035I	33,8	60
1080I	33,8	60
1080I	28,1	50

Felsökning

Problem	Kontrollera	Sid
 <p>Ingen bild och inget ljud eller projektorn startar inte</p>	<ul style="list-style-type: none"> • Projektorns nätkabel är inte ansluten till ett eluttag. 	17
	<ul style="list-style-type: none"> • Strömmen till annan ansluten utrustning är av. 	—
	<ul style="list-style-type: none"> • Fel ingångsläge har valts. 	35
	<ul style="list-style-type: none"> • Kablarna är felaktigt anslutna till sidan av projektorn. 	18
	<ul style="list-style-type: none"> • Fjärrkontrollens batterier har tagit slut. 	13
	<ul style="list-style-type: none"> • Den externa utgången har inte valts vid anslutning av en bärbar dator. 	18
 <p>Ljudet hörs, men ingen bild visas</p>	<ul style="list-style-type: none"> • Lampenhetens hölje är felaktigt monterad. 	87
	<ul style="list-style-type: none"> • Kablarna är felaktigt anslutna till bakpanelen på projektorn. • "Ljusinst." står i minimilägena. 	18 46
 <p>Färgerna är bleka eller dåliga</p>	<ul style="list-style-type: none"> • Bildinställningarna är fel. 	46
	<p>(Endast videoingång)</p> <ul style="list-style-type: none"> • Utrustning ansluten till videoingången är fel inställd. 	66
	<p>(Endast INGÅNG 1 och 2)</p> <ul style="list-style-type: none"> • Insignalen av typ RGB/komponentsignal är fel inställd. 	46
 <p>Bilden är suddig; brus i bilden</p>	<ul style="list-style-type: none"> • Justera fokuseringen. 	28
	<ul style="list-style-type: none"> • Projiceringsavståndet ligger utanför fokuseringsavståndet. 	29
	<p>(Endast dateringång)</p> <ul style="list-style-type: none"> • Utför "Finsynk."-inställningarna (justering av "Klocka") • Utför "Finsynk."-inställningarna (justering av "Fas") • Bildbrus kan uppstå beroende på datorn som används. 	48 48 —
	<ul style="list-style-type: none"> • Inställningen av "Brusred." (digital brusreducering) är fel. 	65
 <p>Bilden visas, men inget ljud hörs</p>	<ul style="list-style-type: none"> • Kablarna är felaktigt anslutna till sidan av projektorn. 	18
	<ul style="list-style-type: none"> • Ljudstyrkan står på minimum. • Indikeringen DÄMPNING visas. 	35 36
<p>Onormalt ljud hörs ibland från höljet</p>	<ul style="list-style-type: none"> • Om bilden är normal beror ljudet på att höljet har "krympt" beroende på ändringar i rumstemperaturen. Denna påverkar inte projektorns funktion eller prestanda. 	—
<p>Underhållsindikatorn tänds</p>	<ul style="list-style-type: none"> • Se "Underhållsindikatorer". 	83
<p>Bilden kan inte hämtas in</p>	<ul style="list-style-type: none"> • Signalen i INPUT 1- eller 2-anslutningen är inte en RGB XGA (1024 x 768) signal. Bilder kan inte inhämtas om bildsignalen är av en annan typ än denna. 	67

Felsökning

Problem	Kontrollera	Sid
Bild i bild fungerar inte	<ul style="list-style-type: none"> • Signalen från INGÅNG 1 eller 2 är inställd på en upplösning som överstiger SXGA. • Signalen från INGÅNG 1 eller 2 består av komponentsignaler (480I, 540P, 580I, 580P, 480P, 720P, 1035I eller 1080I). • Signalen från INGÅNG 1 eller 2 är inställd på radsprängsavsökningsläget då RGB-signaler tas emot. 	57
Strömmen kan inte slås på eller av med Strömtangenter på projektorn	<ul style="list-style-type: none"> • Tangentlåsnivån har aktiverats. Alla tangenter är låsta när Tangentlåsnivå står på Nivå B. Om Tangentlåsnivå står på Nivå A, fungerar endast tangenterna INPUT och VOL. 	71
Bilden är grön från INGÅNG 1 eller 2 KOMPONENT	<ul style="list-style-type: none"> • Ändra insignalens inställning. 	46
Bilden är för rosa (inget grönt) från INGÅNG 1 eller 2 RGB		
Bilden är mörk	<ul style="list-style-type: none"> • Lampbytesindikatorn (LAMP) blinkar rött. Byt ut lampan. 	83
Bilden är för ljus eller vitaktig	<ul style="list-style-type: none"> • Bildinställningarna är fel. 	46
Volymtangenterna (VOL) på projektorn fungerar inte	<p>Volymtangenterna (VOL) fungerar inte när: (pröva att använda VOL+/- på fjärrkontrollen)</p> <ul style="list-style-type: none"> • menyn visas • linsmenyn visas • när Bild i bild används • bilden har förstörats (till mer än dubbelt format) • en punktupplösning som är större än panelens upplösning används. 	—
Ingen svarskod kan tas emot vid ett försök att manövrera projektorn med hjälp av RS-232C-kommandon från en dator i standbyläge.	<ul style="list-style-type: none"> • Vid överföring av RS-232C-kommandon från en dator i standbyläge tar det upp till 30 sekunder innan datorn tar emot svarskoden. Ställ därför in datorns väntetid för svarskod på minst 30 sekunder. 	89

Om du behöver hjälp från SHARP

Om du stöter på problem under uppsättningen eller användning av projektorn, bör du först försöka lösa problemet enligt anvisningarna i avsnittet "Felsökning" på sid 94 och 95. Om bruksanvisningen inte kan hjälpa dig lösa problemet, bör du kontakta SHARPs följande serviceavdelningar.

USA	Sharp Electronics Corporation 1-888-GO-SHARP (1-888-467-4277) lcdsupport@sharpsec.com http://www.sharplcd.com	Benelux	SHARP Electronics Benelux BV 0900-SHARPCE (0900-7427723) Nederland 9900-0159 Belgium http://www.sharp.nl http://www.sharp.be http://www.sharp.lu
Kanada	Sharp Electronics of Canada Ltd. (905) 568-7140 http://www.sharp.ca	Österrike	Sharp Electronics Austria (Ges.m.b.H.) 0043 1 727 19 123 pogats@sea.sharp-eu.com http://www.sharp.at
Mexiko	Sharp Electronics Corporation Mexico Branch (525) 716-9000 http://www.sharp.com.mx	Australien	Sharp Corporation of Australia Pty. Ltd. 1300-135-022 http://www.sharp.net.au
Latinamerika	Sharp Electronics Corp. Latin American Group (305) 264-2277 www.servicio@sharpsec.com http://www.siempresharp.com	Nya Zeeland	Sharp Corporation of New Zealand (09) 634-2059, (09) 636-6972 http://www.sharpnz.co.nz
Tyskland	Sharp Electronics (Europe) GMBH 01805-234675 http://www.sharp.de	Singapore	Sharp-Roxy Sales (S) Pte. Ltd. 65-226-6556 ckng@srs.global.sharp.co.jp http://www.sharp.com.sg
Storbritannien	Sharp Electronics (U.K.) Ltd. 0161-205-2333 custinfo@sharp-uk.co.uk http://www.sharp.co.uk	Hong Kong	Sharp-Roxy (HK) Ltd. (852) 2410-2623 dcmktg@srh.global.sharp.co.jp http://www.sharp.com.hk
Italien	Sharp Electronics (Italy) S.P.A. (39) 02-89595-1 http://www.sharp.it	Malaysia	Sharp-Roxy Sales & Service Co. (60) 3-5125678
Frankrike	Sharp Electronics France 01 49 90 35 40 hotlineced@sef.sharp-eu.com http://www.sharp.fr	UAE	Sharp Middle East Fze 971-4-81-5311 helpdesk@smef.global.sharp.co.jp
Spanien	Sharp Electronica Espana, S.A. 93 5819700 sharplcd@sees.sharp-eu.com http://www.sharp.es	Thailand	Sharp Thebnakorn Co. Ltd. 02-236-0170 svc@stcl.global.sharp.co.jp http://www.sharp-th.com
Schweiz	Sharp Electronics (Schweiz) AG 0041 1 846 63 11 cattaneo@sez.sharp-eu.com http://www.sharp.ch	Korea	Sharp Electronics Incorporated of Korea (82) 2-3660-2002 webmaster@sharp-korea.co.kr http://www.sharp-korea.co.kr
Sverige	Sharp Electronics (Nordic) AB (46) 8 6343600 vision.support@sen.sharp-eu.com http://www.sharp.se	Indien	Sharp Business Systems (India) Limited (91) 11- 6431313 service@sharp-oa.com

Specifikationer

Produkttyp	Lcd-projektor
Modell	PG-C45X
Videosystemet	NTSC 3,58/NTSC 4.43/PAL/PAL-M/PAL-N/PAL 60/SECAM/DTV480I/DTV480P/DTV540P/DTV580I/DTV580P/DTV720P/DTV1035I/DTV1080I
Visnings sätt	LCD-panel × 3, optisk RGB-slutarmetod
LCD-panel	Panelstorlek: 0,99 tum(25,1 mm)(15 [H] × 20 [B] mm) Antal bildpunkter: 786.432 punkter (1.024 [H] × 768 [V])
Standardobjektiv	1–1,27 × zoomobjektiv, F1,7–2,2, f = 36,5–46,3 mm
Projiceringslampa	250 W lampa (växelström)
Komponentinsignal (INPUT 1/2)	15-stifts mini D-subkontakt Y: 1,0 Vt-t, negativ synk., 75 Ω avslutad P _B : 0,7 Vt-t, 75 Ω avslutad P _R : 0,7 Vt-t, 75 Ω avslutad
Horisontal upplösning	750 TV-linjer (DTV720P)
Dator-RGB-insignal (INPUT 1/2)	15-stifts mini D-subkontakt Analog ingång med separat RGB/synk. på grönt: 0–0,7 Vt-t, positive, 75 Ω avslutad HORIZONTAL SYNK.-SIGNAL: TTL-nivå (positiv/negativ) VERTIKAL SYNK.-SIGNAL: Samma som ovan
Videoinsignal (INPUT 3)	RCA-anslutning: VIDEO, kompositvideo, 1,0 Vt-t, negativ synk., 75 Ω avslutad
S-videoinsignal (INPUT 4)	4-polig mini-DIN-kontakt Y (luminanssignal): 1,0 Vt-t, negativ synk., 75 Ω avslutad C (krominanssignal): Signaltopp 0,286 Vt-t, 75 Ω avslutad
Datorns styrsignal (RS-232C)	9-polig mini-DIN-kontakt
Pixelklocka	12–230 MHz
Vertikal frekvens	43–200 Hz*
Horisontal frekvens	15–126 kHz
Ljudinsignal	Ø3,5 Minijack: AUDIO, 0,5 Vrms, mer än 47 kΩ (stereo)
Ljudutgång	3,0 W (mono)
Högtalarsystem	4 cm × 7 cm
Märkspänning	100–240 V växelström
Ingångsström	3,4 A
Märkfrekvens	50/60 Hz
Strömförbrukning (normalt)	340 W (normalläge) / 290 W (strömbesparingsläge)
Strömförbrukning (standby)	Ca 0,8 W (med "Skärm/RS232C" i läget "OFF")
Värmeförlust	1.280 BTU/timme
Användningstemperatur	41°F till 104°F (+5°C till +40°C)
Förvaringstemperatur	–4°F till 140°F (–20°C till +60°C)
Hölje	Plast
Infraröd bärvågsfrekvens	38 kHz
Mått (cirka)	15 3/8" × 3 7/8" × 11 9/16" (390 (B) × 99,0 (H) × 294 (D) mm) (endast huvudenheten) 15 1/2" × 4 7/16" × 11 5/8" (393 (B) × 114,0 (H) × 303,2 (D) mm) (justeringsfot och projiceringsdelar ingår)
Vikt (cirka)	11,3 lbs. (5.1 kg)
Medföljande tillbehör	Fjärrkontroll, två R-6-batterier, nätkabel för USA, Kanada osv. (11' 10", 3,6 m), nätkabel för Europa utom Storbritannien (6', 1,8 m), nätkabel för Storbritannien, Hong Kong och Singapore (6', 1,8 m), nätkabel för Australien, Nya Zeeland och Oceanien (6', 1,8 m), RGB-kabel (9' 10", 3 m), USB-kabel (9' 10", 3 m), Datorljudkabel (9' 10", 3 m), DIN-D-sub RS-232C-adapter (6 45/64", 15 cm), Extra luftfilter, objektivskydd (medföljer), Cd-skiva med projektorns bruksanvisning och tekniska data, Cd-skiva med programmet Sharp Advanced Presentation, bruksanvisning, Snabbguidesetikett
Reservdelar	Lampenhet (lamp-/hylsmodul) (BQC-XGC50X//1) fjärrkontroll (RRMCGA029WJSA), två R-6-batterier (format "AA", UM/SUM-3, HP-7 e.likn.), nätkabel för USA, Kanada etc. (QACCCA010WJPZ), nätkabel för Europa utom Storbritannien (QACCV4002CEZZ), nätkabel för Storbritannien, Hong Kong och Singapore (QACBBA012WJPZ), nätkabel för Australien, Nya Zeeland och Oceanien (QACCL3022CEZZ), RGB-kabel (QCNWGA012WJPZ), USB-kabel (QCNWGA014WJPZ), Datorljudkabel (QCNWGA013WJPZ), DIN-D-sub RS-232C-adapter (QCNWGA015WJPZ), luftfilter (PFILDA005WJZZ), objektivskydd (PCAPHA003WJSA), Cd-skiva med projektorns bruksanvisning och tekniska data (UDSKAA016WJZZ), Cd-skiva med programmet Sharp Advanced Presentation (UDSKAA017WJZZ), bruksanvisning (TINS-A428WJZZ), Snabbguidesetikett

* Tillfälliga störningar kan synas med vertikala frekvenser över 100 Hz om OSD-funktioner är aktiverade.

Denna SHARP-projektor använder en LCD-skärm (Liquid Crystal Display - Flytande kristallskärm). Denna mycket sofistikerade skärm består av 786.432 pixlar (× RGB) TFT:er (Thin Film Transistors - Tunnfilmtransistorer). Liksom alla avancerade elektroniska komponenter, t.ex. stora TV-apparater, videobandspelare och videokameror, finns det vissa acceptabla

villkor som produkten måste uppfylla.

Denna enhet har en del inaktiva bildpunkter inom en acceptabel toleransnivå, vilka kan återges som upplysta eller inaktiva punkter på skärmen. Detta påverkar dock inte bildkvaliteten och enhetens förväntade livslängd.

Rätt till ändringar förbehålles.

Mått

Enhet: tum (mm)

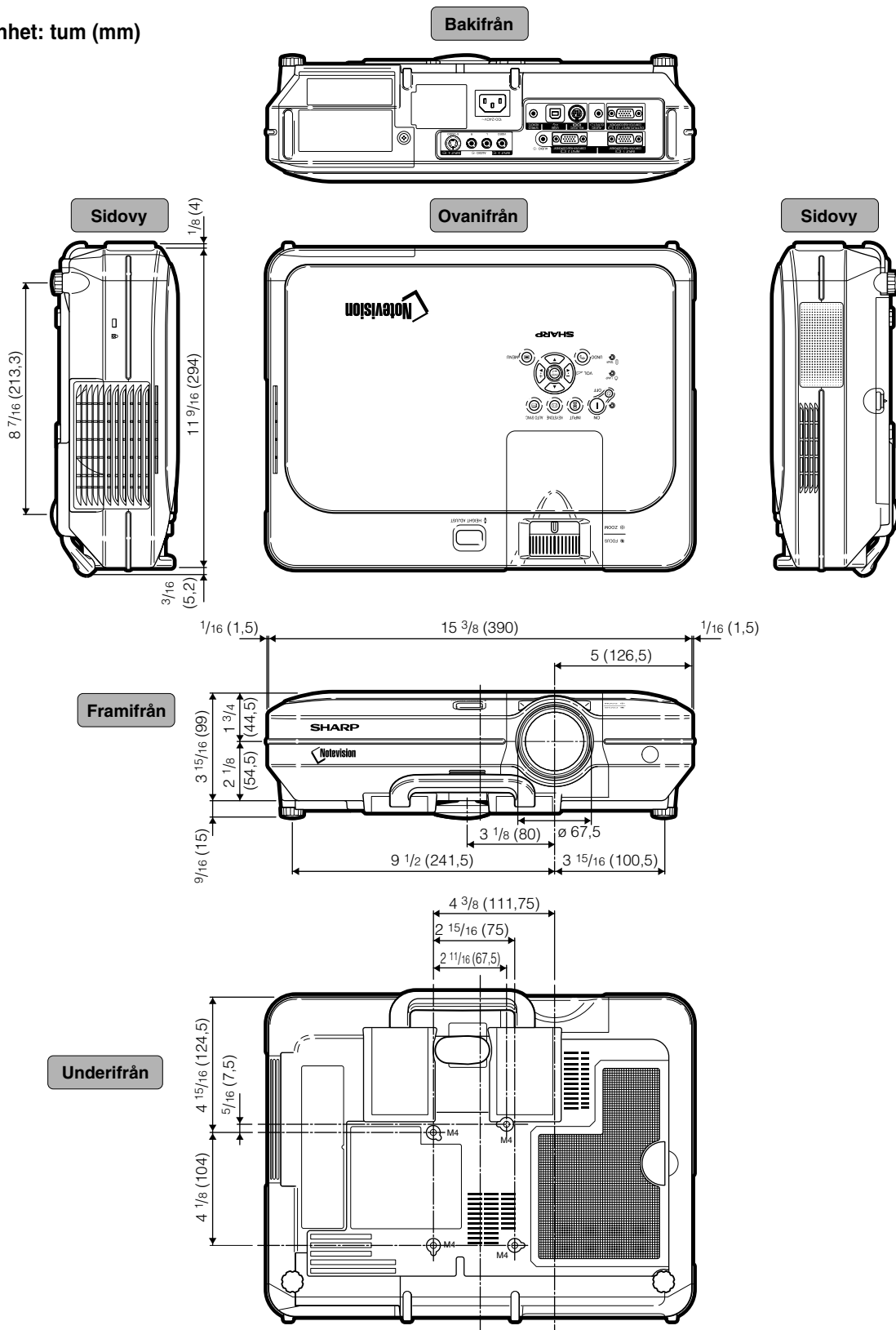

Ordlista

Autosynk.

Optimerar visade datorbilder genom att automatiskt justera vissa tekniska karakteristika.

Avancerad intelligent komprimering

Högkvalitativ omformatering av bilder med högre och lägre upplösning för att passa projektorns naturliga upplösning.

Bakgrund

En förinställd bild som visas när inte signal matas in.

Bild i bild

Medger pålägg av videobilder på en dataskärmbild för att på så sätt skapa effektivare presentationer.

Bildförhållande

Förhållande mellan bildens bredd och höjd. Det normala formatet för en dator- och videobild är 4:3. Det finns också vissa breda bilder med bildförhållandet 16:9 och 21:9.

C.M.S. (Color Management System - Färghanteringssystem)

Med hjälp av denna funktion kan du individuellt justera egenskaper hos sex färger (R: Röd, Y: Gul, G: Grön, C: Cyan, B: Blå, M: Magenta)

Digitalskift

Skiftar enkelt bilden uppåt eller nedåt med tangenterna ▲, ▼, när den mottagna bildens OMFORMATERA-läge ställts på INRAMNING/BILD, STRÄCKNING eller SMARTSTRÄCKNING för VIDEO-och DTV-ingångarna.

Dot by dot

Ett läge som återger bilden med dess originalupplösning.

Fas

Fasskiftning är en ändring av timing för isomorfa signaler med samma upplösning. När fasnivån är felaktig, uppträder typiskt vågrätt flimmer på den bild som visas.

Färgtemp. (färgtemperatur)

Denna funktion används för att justera färgtemperaturen i enlighet med den bildtyp som inmatas i projektorn. Sänk färgtemperaturen för att skapa varmare, rödaktiga bilder för naturliga hudfärger, eller höj den för att skapa svalare, blåaktiga och därmed ljusare bilder.

Gamma

Detta är en bildförbättringsfunktion som sørjer för en klarare bild genom att göra de mörka delarna av bilden ljusare utan att påverka de ljusare delarna av bilden. Du kan välja mellan fyra olika inställningar av gamma: STANDARD, PRESENTATION, BIOGRAF och SPEL.

Inramning/bild

Visar en bild med förhållandet 4:3 i största möjliga format (med samma bildförhållande) som kan visas på en bredbildskärm med förhållandet 16:9

Keystone-korrigering

Kanter på keystone-bilder och komprimerar bilden inte bara horisontellt utan även vertikalt för att bevara bildförhållandet 4:3.

Klocka

Klockjustering används för att justera lodräta störningar när klocknivån är inkorrekt.

Lösenord

Projektorn kan skyddas med ett lösenord för att förhindra ändring av inställningarna på menyn "Val (2)".

Notevision-spärr

En ny takmonterad mekanism som ger stöldsnydd och förbättrad installationsstabilitet.

OMFORMATERA

Med denna funktion kan du modifiera eller anpassa bildvisningen så att den passar den bildsignal projektorn tar emot. Du kan välja mellan sex olika inställningar: NORMAL, FULL, DOT BY DOT, INRAMNING/BILD, STRÄCKNING och SMARTSTRÄCKNING.

Progressivt läge

Det progressiva läget ger en videobild av högre kvalitet. Du kan välja mellan tre olika inställningar: 2D Progressiv, 3D Progressiv och Filmläge.

Smartsträckning

Ett läge som visar bilden i största möjliga format i en skärm med bildförhållandet 16:9 genom att endast sträcka ut de omgivande ytorna medan mittendelens bildförhållande hålls till 4:3.

sRGB

En internationell standard för färgreproduktion som regleras av IEC (den internationella elektrotekniska kommissionen). Eftersom den fasta färgytan har bestämts av IEC ändras färgen enligt DLP så att bilderna visas i en naturlig färgton baserad på originalbilden när man skiftar till "sRGB"-läget.

Sträckning

Ett läge som sträcker ut 4:3-bilden horisontellt för visning i största möjliga format på en 16:9-skärm.

Stöldsnydd

Du måste ange samma tangentkod som ställts in under "Keycode" ("Tangentkod"), annars fungerar inte projektorn även om signaler matas in.

Tangentlåsning

Läser tangenterna på projektorn för att undvika ofrivilliga misstag.

Alfabetiskt index

2D Progressiv	47	Klocka	48
3D Progressiv	47	Lampa	85
Ångratangent (UNDO)	39	Lampbytesindikator (LAMP)	83
Automatisk Avstängning	70	Lamptid kvar	70
Autosök	64	Ljudingång 1-,2-anslutning (AUDIO)	18
Autosynk.-justering	50	Ljudingång 3-,4-anslutningar (AUDIO (L/R))	20
Autosynk.-visning	50	Ljudutgång (AUDIO OUTPUT)	22
Bakgrund	68	Ljusst.	61
Bakåttangent (BACK)	25	Lösenord	73
Bärhandtag	10	Luffilter	81
Batterier	13	Luftuttag	80
Bekräftelsestangent (ENTER)	42	Mål	60
Bild i bild	57	Medföljande tillbehör	14
Bild-i-bild-tangent (PinP)	57	Menytangent (MENU)	42
Bildförhållande	52	Nätintag	17
Bildhämtning	67	Nätkabel	17
Brusred.	65	Nollställ allt	77
C.M.S.	60	NORMAL	52
Datorljudkabel	18	Nyans	61
Dämpningstangent (MUTE)	36	Objektivskydd	10
Digitalskift	39	Omformeringstangent (RESIZE)	52
DIN-D-sub RS-232C-adapter	23	OSD-visn.	65
DOT BY DOT	52	Paustimer-tangent (BREAK TIMER)	59
Extra kablar	14	PDF	9
Färg	60	PRJ funk.	71
Färgst.	61	Progressivt läge	47
Färgtemp. (färgtemperatur)	46	RGB-kabel	18
Fas	48	RS-232C-anslutning	23
Filmläge	47	Signalinformation	49
Finsynk.	48	Signaltyp	46
Fjärrkontroll	12	SMARTSTRÄCKNING	53
Fjärrkontrollsensor	13	Spara inst.	48
FLU	63	Specialfunktioner	49
Fokuseringsring	28	Spegelvända/upp-och-nedvända bilden	71
Framåttangent (FORWARD)	25	sRGB	60
FULL	52	Startbild	68
Gammatangent (GAMMA)	56	Status	78
Högtalare	63	Stillbildstangent (FREEZE)	54
Höjdjusteringstangent (HEIGHT ADJUST)	27	STRÄCKNING	53
Ingång 1 (INPUT 1)	18	Stöldskydd	75
Ingång 2 (INPUT 2)	18	Strömbesparing	69
Ingång 3 (INPUT 3)	20	Strömindikator	34
Ingång 4 (INPUT 4)	20	Strömtangenter	34
Ingång-tangent (INPUT)	34	Svart-skärm-tangent (BLACK SCREEN)	58
INPUT 1 – 4 lägen	35	Synkroniseringstangent (AUTO SYNC)	50
INRAMNING/BILD	53	Takmontering	32
Justera bilden	46	Tangentläsnivå	71
Justera datorbilder	48	Temperaturvarningsindikator (TEMP.)	83
Justera objektivet	28	Trådlösa presentationsfunktion	25
Justerbara fötter	27	USB-anslutning	25
Justeringstangenter	42	USB-kabel	25
Kensington Security-stöldskyddsanslutning	11	Utgång-anslutning (OUTPUT (INPUT 1, 2))	69
Keystonetangent (KEYSTONE)	38	Uttag för fjärrkontrollskabel (WIRED R/C JACK)	26
Keystone-korrigerig	38		

Välja språk på skärmdisplay	36
Välj inst.	49
Ventilationsöppningar	80
Videosystemet	66
VLU	63
Volymtangenter (VOL)	35
WIRED REMOTE-anslutning, ingång för fjärrkontrollskabel	26
Zoomspak	28
Zoomtangenter (ENLARGE)	55

SHARP®
SHARP CORPORATION