

SHARP®

DATA-PROJECTOR MODEL **PG-F320W**

GEBRUIKSAANWIJZING

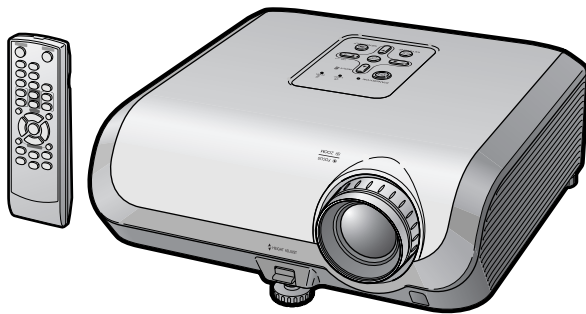

Inleiding

Snelstartgids

Installatie

Aansluitingen

Basisbediening

Handige
voorzieningen

Aanhangsel

BELANGRIJK

- Vul het model- en serienummer in, dat staat aangegeven op het achterpaneel van de projector. Deze informatie heeft u nodig in geval van verlies of diefstal.
- Controleer of alle meegeleverde accessoires, zoals beschreven onder "Bijgeleverde accessoires" op blz. 11 van deze gebruiksaanwijzing, inderdaad in de doos aanwezig zijn voor u de verpakking recyclet.

Modelnummer:

Serienummer:

SPECIAL NOTE FOR USERS IN THE U.K.

The mains lead of this product is fitted with a non-rewireable (moulded) plug incorporating a 10A fuse. Should the fuse need to be replaced, a BSI or ASTA approved BS 1362 fuse marked  or  and of the same rating as above, which is also indicated on the pin face of the plug, must be used.

Always refit the fuse cover after replacing the fuse. Never use the plug without the fuse cover fitted.

In the unlikely event of the socket outlet in your home not being compatible with the plug supplied, cut off the mains plug and fit an appropriate type.

DANGER:

The fuse from the cut-off plug should be removed and the cut-off plug destroyed immediately and disposed of in a safe manner.

Under no circumstances should the cut-off plug be inserted elsewhere into a 13A socket outlet, as a serious electric shock may occur.

To fit an appropriate plug to the mains lead, follow the instructions below:

WARNING:

THIS APPARATUS MUST BE EARTHED.

IMPORTANT:

The wires in this mains lead are coloured in accordance with the following code:

Green-and-yellow	: Earth
Blue	: Neutral
Brown	: Live

As the colours of the wires in the mains lead of this apparatus may not correspond with the coloured markings identifying the terminals in your plug proceed as follows:

- The wire which is coloured green-and-yellow must be connected to the terminal in the plug which is marked by the letter E or by the safety earth symbol  or coloured green or green-and-yellow.
- The wire which is coloured blue must be connected to the terminal which is marked with the letter N or coloured black.
- The wire which is coloured brown must be connected to the terminal which is marked with the letter L or coloured red.

IF YOU HAVE ANY DOUBT, CONSULT A QUALIFIED ELECTRICIAN.

The supplied CD-ROM contains operation instructions in English, German, French, Spanish, Italian, Dutch, Swedish, Portuguese, Chinese and Korean. Carefully read through the operation instructions before operating the projector.

Die mitgelieferte CD-ROM enthält Bedienungsanleitungen in Englisch, Deutsch, Französisch, Spanisch, Italienisch, Niederländisch, Schwedisch, Portugiesisch, Chinesisch und Koreanisch. Bitte lesen Sie die Bedienungsanleitung vor der Verwendung des Projektors sorgfältig durch.

Le CD-ROM fourni contient les instructions de fonctionnement en anglais, allemand, français, espagnol, italien, néerlandais, suédois, portugais, chinois et coréen. Veuillez lire attentivement ces instructions avant de faire fonctionner le projecteur.

Den medföljande CD-ROM-skivan innehåller bruksanvisningar på engelska, tyska, franska, spanska, italienska, holländska, svenska, portugisiska, kinesiska och koreanska. Läs noga igenom bruksanvisningen innan projektorn tas i bruk.

El CD-ROM suministrado contiene instrucciones de operación en inglés, alemán, francés, español, italiano, holandés, sueco, portugués, chino y coreano. Lea cuidadosamente las instrucciones de operación antes de utilizar el proyector.

Il CD-ROM in dotazione contiene istruzioni per l'uso in inglese, tedesco, francese, spagnolo, italiano, olandese, svedese, portoghese, cinese e coreano. Leggere attentamente le istruzioni per l'uso prima di usare il proiettore.

De meegeleverde CD-ROM bevat handleidingen in het Engels, Duits, Frans, Spaans, Italiaans, Nederlands, Zweeds, Portugees, Chinees en Koreaans. Lees de handleiding zorgvuldig door voor u de projector in gebruik neemt.

O CD-ROM fornecido contém instruções de operação em Inglês, Alemão, Francês, Espanhol, Italiano, Holandês, Sueco, Português, Chinês e Coreano. Leia cuidadosamente todas as instruções de operação antes de operar o projetor.

附送之CD-ROM光碟中，有用英文、德文、法文、西班牙文、意大利文、荷蘭文、瑞典文、葡萄牙文、中文和韓國文所寫的使用說明書。在操作本投影機之前，請務必仔細閱讀整本使用說明書。

제공된 CD-ROM에는 영어, 독일어, 프랑스어, 스페인어, 이탈리아어, 네덜란드어, 스웨덴어, 포르투갈어, 중국어, 그리고 한국어로 작성된 조작 설명서가 포함되어 있습니다. 프로젝터를 조작하기 전에 조작 지침을 상세하게 숙지하십시오.

Inleiding

NEDERLANDS

WAARSCHUWING: Zeer sterke lichtbron. Kijk niet rechtstreeks in de lichtbundel.



Let er vooral op dat kinderen niet rechtstreeks in de lichtbundel kijken.

WAARSCHUWING: Stel het apparaat niet bloot aan regen of vocht om brand of een gevaarlijke elektrische schok te voorkomen.

	LET OP GEVAARLIJKE SPANNINGEN. GEEN SCHROEVEN VERWIJDEREN, BEHALVE DE VOORGESCHREVEN GEBRUIKER- ONDERHOUDSSCHROEVEN.	
LET OP: OM DE KANS OP EEN ELEKTRISCHE SCHOK TE VERMINDEREN, MAG DE BEHUZING NIET WORDEN GEOPEND. ER ZIJN GEEN DOOR DE GEBRUIKER REPAREREBARE ONDERDELEN IN HET APPARAAT, BEHALVE DE LAMPENHEID. LAAT ONDERHOUD EN REPARATIE OVER AAN BEVOEGD ONDERHOUDSPERSONEEL.		



Een bliksemsymbool in een gelijkzijdige driehoek maakt de gebruiker attent op de aanwezigheid van niet-geïsoleerde "gevaarlijke spanningen" in het inwendige van het apparaat, die zo groot kunnen zijn dat zij een ernstige elektrische schok kunnen veroorzaken.



Een uitroepteken in een gelijkzijdige driehoek maakt de gebruiker attent op belangrijke bedienings- en onderhoudsinformatie in de documentatie die bij het apparaat wordt geleverd.

WAARSCHUWING:

Dit is een Klasse A-product. Het is mogelijk dat dit product in de huiselijke omgeving radiostoringen veroorzaakt waartegen de gebruiker afdoende maatregelen dient te nemen.

INDIEN U HET PRODUCT WILT WEGDOEN

In deze product worden soldeertin en een lamp die een kleine hoeveelheid kwik bevat, gebruikt. Het verwijderen van deze materialen kan aan diverse voorschriften zijn onderworpen op basis van milieu-overwegingen. Voor informatie betreffende verwijderen of recycling kunt u contact opnemen met de plaatselijke autoriteiten, de Electronics Industries Alliance: www.eiae.org, de lamp recycling organisatie www.lamprecycle.org of neem contact op met SHARP via 1-800-BE-SHARP.

ALLEEN VOOR DE V.S.

Belangrijke informatie betreffende het vervangen van de lamp

Zie "Vervangen van de lamp" op blz. 57.

Deze SHARP projector is uitgerust met een DLP®-chip. Dit bijzonder ingenieuze paneel bevat 1.024.000 pixels (microspiegels). Evenals bij andere hoogwaardige elektronische apparatuur zoals TV's met grote beeldschermen, videosystemen en videocamera's, gelden er bepaalde tolerantiegrenzen waarbinnen de prestaties van de apparatuur moeten vallen. Dit apparaat kan enkele niet actieve pixels hebben binnen de aanvaardbare tolerantiegrenzen, wat kan resulteren in niet actieve puntjes op het beeldscherm. Dit heeft echter geen invloed op de beeldkwaliteit of de levensduur van het apparaat.

Officiële vertegenwoordiging verantwoordelijk voor de EU-markt

SHARP ELECTRONICS (Europe) GmbH
Sonninstraße 3, D-20097 Hamburg

ALLEEN E.U.-LANDEN

Hoe u deze gebruiksaanwijzing moet lezen

- De technische gegevens verschillen een weinig, afhankelijk van het model. U kunt echter alle modellen op dezelfde wijze aansluiten en bedienen.
- De afbeeldingen en schermaanduidingen in deze gebruiksaanwijzing zijn vereenvoudigd om de uitleg te vergemakkelijken en kunnen enigszins afwijken van de feitelijke aanduidingen die u ziet.

Gebruik van het menuscherm

ENTER toets

Insteltoetsen (▲/▼/◀/▶)

MENU/HELP toets

ENTER toets

Insteltoetsen (▲/▼/◀/▶)

RETURN toets

- Druk op **RETURN** om terug te keren naar het vorige scherm wanneer het menu wordt weergegeven.

MENU/HELP toets

Menu-selecties (Afstellingen)

Voorbeeld: Instellen van "Helder".

- U kunt de bedieningshandelingen ook uitvoeren met de toetsen op de projector.

- 1 Druk op MENU/HELP**
 - Het "Beeld" menuscherm voor de gekozen ingangsfunctie verschijnt.
- 2 Druk op ► of ◀ en selecteer "Beeld" om afstellingen te maken.**

Voorbeeld: "Beeld" menuscherm voor COMPUTER (RGB)-ingang

Menu-onderdeel

Beeld	SCH	PRJ	Netw	Help
Beeldmodus		Standaard		
Contrast	0	—		
Helder	0	—		
Rood	0	—		
Blauw	0	—		
Kleurtmp	0	—		
BrilliantColor™	1	—		
C.M.S. Instelling		Asn		
C.M.S.				
Lampinstelling		Helder		
◆◆Reset				
◀SELINS	←ENTER			END▶

39

Toetsen die bij deze bediening gebruikt worden

Toetsen die in deze bedieningsstap gebruikt worden

Beeldschermdisplay

InfoHier worden veiligheidsmaatregelen gegeven voor het gebruik van de projector.

OpmerkingHier wordt extra informatie verschaft voor de instelling en bediening van de projector.

Belangrijke bladzijden

Onderhoud

Problemen oplossen

Index

➔ Blz. 52

➔ Blz. 62 en 63

➔ Blz. 67

Inhoudsopgave

Vorbereiding

Inleiding

Hoe u deze gebruiksaanwijzing moet lezen	3
Inhoudsopgave	4
BELANGRIJKE	
VEILIGHEIDSVOORSCHRIFTEN	6
Toegang krijgen tot de PDF-gebruiksaanwijzingen	10
Accessoires	11
Benaming en functie van de onderdelen	12
Projector	12
Achterkant	13
Plaatsen van de batterijen	15
Bedieningsbereik	15

Snelstartgids

Snelstartgids	16
Installatie en projectie	16

Installatie

Instellen van de projector	18
Instellen van de projector	18
Standaard opstelling (projectie van voren)	18
Bevestigen aan het plafond	18
Projectie-instellingen	19
Schermformaat en projectie-afstand ...	20

Aansluitingen

De projector aansluiten op andere apparatuur	21
Bedienen van de projector via een computer	24
Aansluiten van het netsnoer	25

Gebruik

Basisbediening

In/uitschakelen van de projector	26
De projector inschakelen	26
De projector uitschakelen (de projector in de ruststand zetten)	26
Beeldprojectie	27
Betreffende de Installatiegids	27
Instellen van het geprojecteerde beeld ...	27
Corrigeren van de trapeziumvervorming ...	29
Kiezen van de ingangsfunctie	30
Instellen van het volume	30
Weergeven van een zwart scherm en tijdelijk uitschakelen van het geluid ...	30
Grote Aanpassen functie	31

Handige voorzieningen

Gebruik van de afstandsbediening	33
Weergeven en instellen van de pauzetimer ...	33
De cursor weergeven	33
De Spot functie gebruiken	33
In- en uitschakelen van de Eco+stille modus ...	33
Automat. sync. (Automatische synchronisatie)	34
Een bewegend beeld stilzetten	34
Kiezen van de beeldmodus	34
Weergeven van een vergroot deel van een beeld	34
Gebruik van de afstandsbediening als draadloze muis	35
Menu-onderdelen	36
Gebruik van het menuscherm	39
Menu-selecties (Afstellingen)	39
Beeldinstellingen ("Beeld" menu)	41
Kiezen van de beeldmodus	41
Instellen van het beeld	42
Instellen van de kleurtemperatuur	42
Instellen van de kleuren	42
Progressief	43
Lampinstelling	43
Instellen van het geprojecteerde beeld ("SCH - INS" menu)	44
Instellen van de Grootte Aanpassen functie	44
Instellen van de beeldpositie	44
Trapeziumvorm-correctie	44
In/uitschakelen van het beeldschermdisplay	45
Kiezen van het achtergrondbeeld	45
Selecteren van de Installatiegids	45
De geprojecteerde beelden draaien/in spiegelbeeld weergeven	45
Kiezen van de taal voor de beeldscherm-aanduidingen (OSD) ...	45
Instellen van de projectorfunctie ("PRJ - INS" menu)	46
Automat. sync. (Automatische synchronisatie-instelling)	46
Auto Power Off functie (Automatische uitschakelfunctie)	46
Automatisch Herstarten Functie	46
STANDBY-modus	46
In/uitschakelen van de bedieningspijptoon (Systeemgeluid)	46
Luidspreker-instelling	46
Audio-ingang	47
Selecteren van de transmissiesnelheid (RS-232C)	47
Ventilatormodus-instelling	47
Systeemvergrendeling-functie	47
Controleren van de levensduur van de lamp	48
Toetsvergrendeling	48

Instellen van de netwerkomgeving van de projector (“Netwerk” menu) ...	49
Instellen van een wachtwoord	49
Instelling voor DHCP Client	50
TCP/IP instelling	50
Controleren van de projectorinformatie	50
Problemen oplossen met behulp van het “Help” menu	51
Gebruik van de functies van het “Help” menu	51

Referentie

Aanhangsel

Onderhoud	52
Schoonmaken en vervangen van de stoffilters	53
Schoonmaken van de stoffilters	53
Vervangen van de stoffilters	54
Onderhoudsindicators	55
Betreffende de lamp	57
Lamp	57
Belangrijke opmerkingen betreffende de lamp	57
Vervangen van de lamp	57
Verwijderen en aanbrengen van de lampeenheid	58
Terugstellen van de lamptimer	59
Opbergen van de projector	60
Hoe gebruikt u de draagtas?	60
Tabel met geschikte computers	61
Problemen oplossen	62
Voor assistentie van SHARP	64
Technische gegevens	65
Afmetingen	66
Index	67

BELANGRIJKE VEILIGHEIDSVOORSCHRIFTEN

LET OP: Lees al deze instructies door alvorens dit apparaat in gebruik te nemen en bewaar ze voor later gebruik.

Met elektrische energie kunt u heel wat nuttige functies uitvoeren. Dit apparaat is zodanig ontworpen en vervaardigd dat uw persoonlijke veiligheid wordt gevrijwaard. **ONJUIST GEBRUIK KAN EVENWEL LEIDEN TOT EEN EVENTUELE ELEKTRISCHE SCHOK OF BRANDGEVAAR.** Om de ingebouwde veiligheidsvoorzieningen van dit apparaat niet teniet te doen, dient u de volgende basisregels goed in acht te nemen bij de installatie, het gebruik en het onderhoud van de projector.

1. Lees de gebruiksaanwijzing

Lees alle veiligheids- en bedieningsinstructies in de gebruiksaanwijzing voordat u het apparaat gebruikt.

2. Bewaar de gebruiksaanwijzing

Bewaar de gebruiksaanwijzing voor het geval u deze in de toekomst nogmaals nodig heeft.

3. Neem alle waarschuwingen in acht

Neem alle waarschuwingen op het product en in de gebruiksaanwijzing in acht.

4. Volg alle instructies op

Alle bedieningsinstructies e.d. moeten nauwgezet worden opgevolgd.

5. Reinigen

Trek de stekker uit het stopcontact voordat u begint met schoonmaken. Gebruik geen vloeibare reinigingsmiddelen of sprays. Reinig het apparaat uitsluitend met een vochtige doek.

6. Hulpstukken

Vorkom problemen en gebruik geen hulpstukken die niet door de fabrikant van het apparaat worden aanbevolen.

7. Water en vocht

Gebruik het apparaat niet in de buurt van water; bijvoorbeeld in de buurt van een bad, wastafel, aanrecht, wasmachine, zwembad of in een vochtige kelder enz.

8. Accessoires

Plaats het apparaat niet op een wankel rek, karretje, statief, steunbeugel of tafel. Het apparaat zou kunnen vallen en een kind of volwassene ernstig kunnen verwonden, en tevens kan het apparaat zelf zwaar worden beschadigd. Gebruik uitsluitend een rek, karretje, statief, steunbeugel of tafel die door de fabrikant wordt aanbevolen of die bij het apparaat wordt verkocht. Volg voor eventuele montagewerkzaamheden altijd de instructies van de fabrikant op en gebruik ook uitsluitend montage-accessoires die door de fabrikant worden aanbevolen.

9. Transport

Als het apparaat op een verplaatsbaar rek is gezet, dient dit voorzichtig te worden verplaatst. Het rek kan namelijk omvallen bij plotseling stoppen, te hard duwen of rijden over een ongelijke ondergrond.



10. Ventilatie

In de behuizing van het apparaat zijn gleuven en openingen die dienen voor de ventilatie. Voor een veilige werking en bescherming tegen oververhitting mogen de ventilatie-openingen nooit worden geblokkeerd of afgedekt door het apparaat op een bed, divan, dik vloerkleed e.d. te zetten. Het apparaat mag ook niet in een afgesloten ruimte, zoals een boekenkast, worden geplaatst, tenzij voor een goede ventilatie wordt gezorgd of alle instructies van de fabrikant zijn opgevolgd.

11. Voeding

Het apparaat mag uitsluitend op de stroomvoorzieningsbron worden gebruikt die op het typelabel is vermeld. Raadpleeg uw dealer of het plaatselijke elektriciteitsbedrijf indien u niet zeker bent van het type stroomvoorziening in uw huis. Voor apparaten die gebruikt worden op batterijen of op andere stroombronnen wordt verwezen naar de gebruiksaanwijzing die bij het apparaat wordt geleverd.

12. Uitvoering van de netstekker

Dit apparaat is uitgerust met één van de volgende soorten stekkers. Als de stekker niet in het stopcontact past, neemt u contact op met uw elektricien.

Negeer de veiligheidsvoorziening van de stekker niet.

a. Tweedraads (net)stekker.

b. Driedraads geaarde (net)stekker met aardingspen.

Deze stekker past alleen in een geaard stopcontact.

13. Bescherming van het netsnoer

Leg het netsnoer zodanig dat er niet gemakkelijk iemand op gaat staan of dat het snoer door een voorwerp wordt platgedrukt. Let hier vooral goed op in de buurt van de stekkers, bij het stopcontact en op de plaats waar het snoer uit het apparaat komt.

14. Bliksem

Om veiligheidsredenen dient u bij bliksem of wanneer u het apparaat langere tijd niet denkt te gebruiken, de stekker van het netsnoer uit het stopcontact te trekken. Dit om beschadiging van het apparaat te voorkomen als gevolg van blikseminslag of plotselinge stroompieken in de stroomleiding.

15. Overbelasting

Zorg dat de stopcontacten, verlengsnoeren en stekkerdozen niet overbelast worden, want dit kan resulteren in brand of een elektrische schok.

16. Binnendringen van voorwerpen en vloeistoffen

Duw nooit voorwerpen via de openingen in de behuizing van het apparaat naar binnen, omdat deze dan onderdelen die onder hoogspanning staan kunnen raken of kortsluiting kunnen veroorzaken, met brand of een elektrische schok tot gevolg. Let tevens op dat er nooit vloeistof op het apparaat wordt gemorst.

17. Reparaties

Probeer het apparaat nooit zelf te repareren. Bij het openen of verwijderen van de afdekplaten stelt u zich bloot aan een ernstige elektrische schok en andere gevaren. Laat reparatie over aan erkend onderhoudspersoneel.

18. Beschadigingen die reparatie vereisen

Bij de volgende omstandigheden moet u de stekker uit het stopcontact trekken en het apparaat door erkend onderhoudspersoneel laten repareren:

- Als het netsnoer of de netstekker is beschadigd.
- Als er vloeistof of een voorwerp in het apparaat terecht is gekomen.
- Als het apparaat blootgesteld is geweest aan regen of water.
- Als de normale aanwijzingen worden opgevolgd, maar het apparaat niet juist functioneert. Gebruik alleen de bedieningsorganen die in de

gebruiksaanwijzing worden aangegeven. Bij een onjuiste instelling van andere bedieningsorganen kan het apparaat mogelijk beschadigd worden, met tot gevolg dat reparatiewerkzaamheden voor een juiste werking van het apparaat door erkend onderhoudspersoneel moeilijker en duurder kunnen worden.

e. Als het apparaat is gevallen of de behuizing is beschadigd.

f. Als het apparaat duidelijk minder goed functioneert. Dit duidt erop dat het tijd is voor onderhoud.

19. Vervangingsonderdelen

Wanneer onderdelen vervangen moeten worden, zorg er dan voor dat het onderhoudspersoneel uitsluitend onderdelen gebruikt die door de fabrikant worden aanbevolen of die dezelfde eigenschappen hebben als de originele onderdelen. Het gebruik van andere onderdelen kan brand, een elektrische schok of andere problemen veroorzaken.

20. Veiligheidscontrole

Vraag het onderhoudspersoneel om na de onderhouds- of reparatiewerkzaamheden een veiligheidscontrole uit te voeren, zodat u zeker weet dat het apparaat juist en veilig functioneert.

21. Wand- of plafondmontage

Dit apparaat mag uitsluitend volgens de aanbevelingen van de fabrikant aan een wand of het plafond worden bevestigd.

22. Hitte

Houd het apparaat uit de buurt van warmtebronnen zoals verwarmingsradiators, haarden, kachels en andere voorwerpen (inclusief versterkers) die warmte afgeven.

- DLP® en het DLP-logo zijn gedeponeerde handelsmerken van Texas Instruments, en BrilliantColor™ is een handelsmerk van Texas Instruments.
- Microsoft® en Windows® zijn gedeponeerde handelsmerken van Microsoft Corporation in de Verenigde Staten en/of in andere landen.
- PC/AT is een gedeponeerd handelsmerk van International Business Machines Corporation in de Verenigde Staten.
- Adobe® Reader® is een handelsmerk van Adobe Systems Incorporated.
- Macintosh® is een gedeponeerd handelsmerk van Apple Computer, Inc. in de Verenigde Staten en/of in andere landen.
- Alle andere namen van firma's of producten zijn handelsmerken of gedeponeerde handelsmerken van de respectievelijke ondernemingen.
- Sommige IC-chips in dit apparaat bevatten vertrouwelijke informatie en/of handelsgeheimen die toebehoren aan Texas Instruments. U mag de inhoud ervan dan ook niet kopiëren, wijzigen, aanpassen, vertalen, verspreiden, omgekeerd ontwikkelen of assembleren of decompileren.

Neem de volgende veiligheidsinformatie in acht wanneer u de projector gaat installeren.

Belangrijke informatie betreffende de lamp

- Als de lamp gesprongen is, kunnen de glassplinters een bijzonder gevaarlijke situatie veroorzaken. Wanneer de lamp springt, moet u contact opnemen met uw dichtstbijzijnde officiële Sharp projectordealer of servicecentrum voor een nieuwe lamp. Zie "Vervangen van de lamp" op blz. 57.



Gebruik van de projector op grote hoogte, zoals in de bergen (hoogten van meer dan 1.500 meter (4.900 voet))

- Wanneer u de projector op grote hoogte gebruikt waar de lucht ijl is, dient u de "Ventilatormodus" op "Hoog" te zetten. Indien dit wordt verzuimd, kan dit de levensduur van het optische systeem nadelig beïnvloeden.

Waarschuwing betreffende het opstellen van de projector op een hoge plaats

- Als u de projector op een hoge plaats opstelt, moet u er goed op letten dat de projector stevig staat, om te voorkomen dat de projector ietsel veroorzaakt wanneer deze zou vallen.

Belangrijke informatie voor het opstellen van de projector

- Voor minimaal onderhoud en het behouden van een optimale beeldkwaliteit beveelt SHARP aan deze projector in een ruimte te installeren die niet vochtig, stoffig en rokerig is. Bij gebruik van de projector in dit soort ruimten moeten de ventilatieopeningen en de lens vaker dan normaal worden gereinigd. Gebruik van de projector in dit soort ruimten zal de levensduur van de projector niet verkorten mits u de projector regelmatig reinigt. Het reinigen van het inwendige gedeelte van de projector mag uitsluitend door een officiële Sharp projectordealer of servicecentrum worden gedaan.

Zet de projector niet op een plaats die blootgesteld staat aan direct zonlicht of een andere sterke lichtbron.

- Plaats het scherm zodanig dat dit niet in direct zonlicht staat of aan andere sterke verlichting is blootgesteld. Licht dat rechtstreeks op het scherm valt, zal de kleuren flets maken waardoor het kijken moeilijker wordt. Sluit de gordijnen en dim de verlichting wanneer het scherm in een erg zonnige of heldere kamer wordt opgesteld.

Belangrijke informatie voor het opstellen van de projector

- Plaats de projector op een horizontale ondergrond binnen het afstelbereik (8 graden) van het stelvoetje.

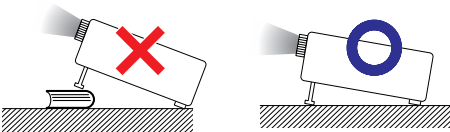

- Wanneer de projector de eerste maal wordt ingeschakeld, kan er een vreemde geur via de ventilator naar buiten komen. Dit is normaal en duidt niet op een storing. De geur zal verdwijnen nadat de projector een poosje is gebruikt.

Stel de projector niet aan harde stoten en/of hevige trillingen bloot.

- Wees voorzichtig met de lens zodat u deze niet beschadigt of er hard tegen stoot.

Laat uw ogen af en toe rusten.

- Langdurig ononderbroken naar het scherm kijken kan resulteren in vermoeidheid van de ogen. U moet uw ogen regelmatig laten rusten.

Vermijd plaatsen die blootgesteld staan aan extreme temperaturen.

- Het bereik voor de beschijfstemperatuur van de projector loopt van 41°F tot 95°F (+5°C tot +35°C).
- Het bereik voor de opslagtemperatuur van de projector loopt van -4°F tot 140°F (-20°C tot +60°C).

Blokkeer de uitlaat- en inlaatopeningen niet.

- Houd minimaal 11 13/16" (30 cm) ruimte vrij tussen de uitlaatopening en de dichtstbijzijnde muur of ander obstakel.
- Zorg dat de inlaat- en uitlaatopeningen niet zijn afgedekt.
- Als de koelventilator geblokkeerd wordt, zal een veiligheidsvoorziening ervoor zorgen dat de projector automatisch in de ruststand (standby) wordt gezet, om beschadiging als gevolg van oververhitting te voorkomen. Dit duidt niet op een storing. (Zie blz. 55 en 56.) Trek de stekker van het netsnoer uit het stopcontact en wacht tenminste 10 minuten. Zet de projector vervolgens op een plaats waar de inlaat- en uitlaatopeningen niet geblokkeerd worden, steek de stekker weer in het stopcontact en schakel de projector in. De projector zal vervolgens weer normaal werken.

Belangrijke informatie betreffende het gebruik van de projector

- Als u de projector lange tijd niet gebruikt, of als u de projector verplaatst, ontkoppel dan het snoer voor netspanning van het stopcontact en ontkoppel alle andere kabels.
- Als de stekker uit het stopcontact wordt gehaald terwijl de koelventilator draait, is het mogelijk dat sommige onderdelen van de projector nog heet zijn. Wees daarom voorzichtig bij het vastpakken van de projector.
- Draag de projector niet aan de lens.
- Bevestig het lensdopje op de lens van de projector wanneer u de projector opbergt. (Zie blz. 12.)
- Stel de projector niet bloot aan direct zonlicht en plaats deze ook niet in de buurt van een hittebron. Dit kan namelijk resulteren in verkleuring van de behuizing of vervorming van de plastic afdekking.

Aansluiten van andere apparatuur

- Wanneer u een computer of andere audiovisuele apparatuur op de projector aansluit, mag u de aansluitingen pas maken NADAT u het netsnoer van de projector uit het stopcontact hebt gehaald en de apparatuur die wordt aangesloten hebt uitgeschakeld.
- Lees de gebruiksaanwijzing van de projector en van de apparatuur die wordt aangesloten voor nadere bijzonderheden betreffende de aansluitingen.

Gebruik van de projector in andere landen

- De netspanning en de uitvoering van de netstekker kunnen variëren, afhankelijk van het gebied of het land waar de projector wordt gebruikt. Als u de projector in het buitenland gebruikt, zorg dan dat deze op de juiste netspanning en met het voorgeschreven netsnoer wordt aangesloten.

Temperatuur-verklikkerfunctie



- Als de projector oververhit raakt als gevolg van een foutieve opstelling, of afdekking van de ventilatieopeningen, zullen in de linker benedenhoek van het beeld de aanduidingen “” en “**TEMPERATUUR**” oplichten. Als de temperatuur nog verder oploopt, zal de lamp automatisch uitgaan en zal de temperatuur-waarschuwingsindicator op de projector gaan knipperen. Vervolgens komt de projector na een afkoelingsperiode van 60 seconden automatisch in de ruststand (standby) te staan. Zie “Onderhoudsindicatoren” op blz. 55 voor verdere informatie.

Info

- De koelventilator regelt de inwendige temperatuur automatisch. Daarom kan het geluid van de ventilator veranderen tijdens het gebruik van de projector. Dit duidt niet op een storing.
- De koelventilator blijft zelfs nadat u na gebruik de stekker uit het stopcontact heeft getrokken, nog enige tijd in werking.



Toegang krijgen tot de PDF-gebruiksaanwijzingen

Op de bijgeleverde CD-ROM staan PDF-gebruiksaanwijzingen in diverse talen. Om die gebruiksaanwijzingen te kunnen lezen, moet het Adobe® Reader® programma op uw computer (Windows® of Macintosh®) zijn geïnstalleerd.

U kunt het Adobe® Reader® programma downloaden vanaf internet (<http://www.adobe.com>).

Openen van de PDF-gebruiksaanwijzingen

Voor Windows®:

- ① Steek de CD-ROM in het CD-ROM-station.
- ② Dubbelklik op het "Deze computer" pictogram.
- ③ Dubbelklik op het "CD-ROM" station.
- ④ **Wanneer u de gebruiksaanwijzing wilt lezen**
 - 1) Dubbelklik op de map "MANUALS".
 - 2) Dubbelklik op de taal (naam van de map) waarin u de gebruiksaanwijzing wilt lezen.
 - 3) Dubbelklik op het pdf-bestand voor toegang tot de gebruiksaanwijzingen van de projector.

Wanneer u de INSTELGIDS wilt lezen

- 1) Dubbelklik op de map "SETUP".
- 2) Dubbelklik op de taal (naam van de map) waarin u de gebruiksaanwijzing wilt lezen.
- 3) Dubbelklik op het pdf-bestand voor toegang tot de INSTELGIDS.

Voor Macintosh®:

- ① Steek de CD-ROM in het CD-ROM-station.
- ② Dubbelklik op het "CD-ROM" station.
- ③ **Wanneer u de gebruiksaanwijzing wilt lezen**
 - 1) Dubbelklik op de map "MANUALS".
 - 2) Dubbelklik op de taal (naam van de map) waarin u de gebruiksaanwijzing wilt lezen.
 - 3) Dubbelklik op het pdf-bestand voor toegang tot de gebruiksaanwijzingen van de projector.

Wanneer u de INSTELGIDS wilt lezen

- 1) Dubbelklik op de map "SETUP".
- 2) Dubbelklik op de taal (naam van de map) waarin u de gebruiksaanwijzing wilt lezen.
- 3) Dubbelklik op het pdf-bestand voor toegang tot de INSTELGIDS.



Opmerking

- Als u het gewenste pdf-bestand niet kunt openen door dubbelklikken met de muis, dient u eerst het Adobe® Reader® programma op te starten en daarna het gewenste bestand op te geven via het "File" (Bestand), "Open" (Openen) menu.

INSTELGIDS

Zie de "INSTELGIDS" op de meegeleverde CD-ROM voor verdere informatie.

Toewijzing van de aansluitpinnen	2
RS-232C technische gegevens en commando-instellingen	4
Instellen van de netwerkomgeving van de projector	9
Controleren van de projector via een LAN	15
Instellen van de projector d.m.v. RS-232C of Telnet	20
De lamptimer van de projector terugstellen via LAN	30
Oplossen van problemen	32

Accessoires

Bijgeleverde accessoires



Afstandsbediening
<RRMCGA592WJSA>



Twee R-6 batterijen
("AA" formaat, UM/SUM-3,
HP-7 of gelijkwaardig)

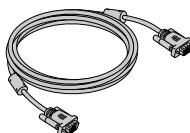

RGB kabel
(10' (3,0 m))
<QCNWGA045WJPZ>

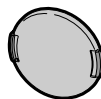

Lensdop
(aangebracht)
<CCAPHA024WJSA>

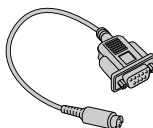

DIN-D-sub RS-232C adapter
(5 ⁵⁷/₆₄" (15 cm))
<QCNWGA091WJPZ>



Draagtas
<GCASNA014WJSA>

Netsnoer*

(1)

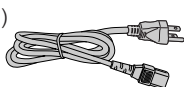

Voor de Verenigde
Staten, Canada enz.
(6' (1,8 m))
<QACCDAA007WJPZ>

(2)

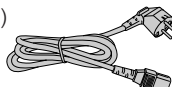

Voor Europa, behalve
Groot-Brittannië
(6' (1,8 m))
<QACCVAA011WJPZ>

(3)

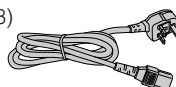

Voor Groot-Brittannië
en Singapore
(6' (1,8 m))
<QACCBAA036WJPZ>

(4)

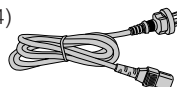

Voor Australië, Nieuw-
Zeeland en Oceanië
(6' (1,8 m))
<QACCLA018WJPZ>

* Gebruik het netsnoer dat bedoeld is voor het stopcontact in uw land.

- Gebruiksaanwijzing (dit boekje <TINS-D356WJZZ> en CD-ROM <UDSKAA095WJZZ>)

Opmerking

- Codes tussen "< >" zijn onderdeelnummers voor vervangbare onderdelen.

Los verkrijgbare accessoires

- | | |
|---|---------------------------------|
| ■ 3 RCA naar 15-pins mini D-sub-kabel (10' (3,0 m)) | AN-C3CP2 |
| ■ Afstandsbediening-ontvanger | AN-MR2 |
| ■ Lampeenheid | AN-F310LP |
| ■ Plafond-montage adapter | AN-60KT |
| | AN-XRCM30 (alleen voor de V.S.) |
| ■ Plafond-montage unit | AN-TK201 <voor AN-60KT> |
| | AN-TK202 <voor AN-60KT> |
| | AN-EP101B <voor AN-XRCM30> |
| | (alleen voor de V.S.) |

Opmerking

- Het is mogelijk dat sommige van deze los verkrijgbare accessoires niet in uw land worden verkocht. Neem contact op met uw dichtstbijzijnde officiële Sharp projectordealer of servicecentrum voor verdere informatie.

Benaming en functie van de onderdelen

De nummers aangegeven in  verwijzen naar de bladzijde in deze gebruiksaanwijzing waar het betreffende onderwerp hoofdzakelijk wordt behandeld.

Projector

Bovenkant

Spannings-
indicator

26
55

Lampindicator

26
55

Temperatuur-
waarschuwingsindicator

55

STANDBY/ON
toets

Voor het in- en
uitschakelen
(standby) van de
projector.

26

STANDBY/ON

VOL (Volume) toetsen
(-◀▶+)

Voor het instellen van de
geluidssterkte van de
luidspreker.

30

ENTER toets

Voor het
invoeren van de
selecties of
instellingen die in het
menu zijn gemaakt.

39

ENTER

INPUT toetsen (▲/▼)

Voor het kiezen van de
ingangsfunctie.

30

KEYSTONE
toets

Voor het inschakelen
van de trapeziumvorm-
correctiefunctie.

29

KEYSTONE

MENU/HELP toets

Voor het weergeven van
de instelschermen en
het helpscherm.

39

51

Voorkant

Scherpstelling

Voor het
scherpstellen
van het beeld.

27

Inlaatopening

52

Zoomring

Voor het vergroten/
verkleinen van het beeld.

27

Afstandsbedienings-
sensor

15

HEIGHT
ADJUST
hendel

28

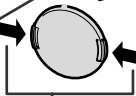

Druk beide zijden van de
lensdop naar binnen om de dop
aan te brengen of te verwijderen.

De nummers aangegeven in  verwijzen naar de bladzijde in deze gebruiksaanwijzing waar het betreffende onderwerp hoofdzakelijk wordt behandeld.

Achterkant

Aansluitingen

MONITOR OUT aansluiting
(Uitgangsaansluiting voor computer RGB, component en analoge DVI signalen. Gedeeld voor COMPUTER/COMPONENT en DVI-ingang)

Aansluitbus voor een monitor.

DVI-I-ingangsaansluiting
Aansluiting voor DVI digitale, computer RGB- en componentsignalen.

COMPUTER/COMPONENT ingangsaansluiting
Aansluiting voor computer RGB- en componentsignalen.

AUDIO 1 ingangsaansluiting

AUDIO OUT aansluiting
Audio uitgangsaansluiting van apparaat aangesloten op audio ingangsaansluiting.

RS-232C aansluiting
Aansluitbus voor de bediening van de projector met behulp van een computer.

Netstroom-aansluiting
Sluit hierop het bijgeleverde netsnoer aan.

Achterste stelvoetje

S-VIDEO aansluiting
Aansluitbus voor videoapparatuur die is uitgerust met een S-video-aansluiting.

USB-aansluiting
Aansluiting voor aansluiting op de USB-poort van de computer om de meegeleverde afstandsbediening als computermuis te kunnen gebruiken.

LAN-aansluiting
Aansluiting voor het via een netwerk bedienen van de projector vanaf een computer.

AUDIO 2 ingangsaansluiting

VIDEO ingangsaansluiting
Aansluitbus voor videoapparatuur.

Uitlaatopening

Luidspreker

Kensington standaard veiligheidsaansluiting

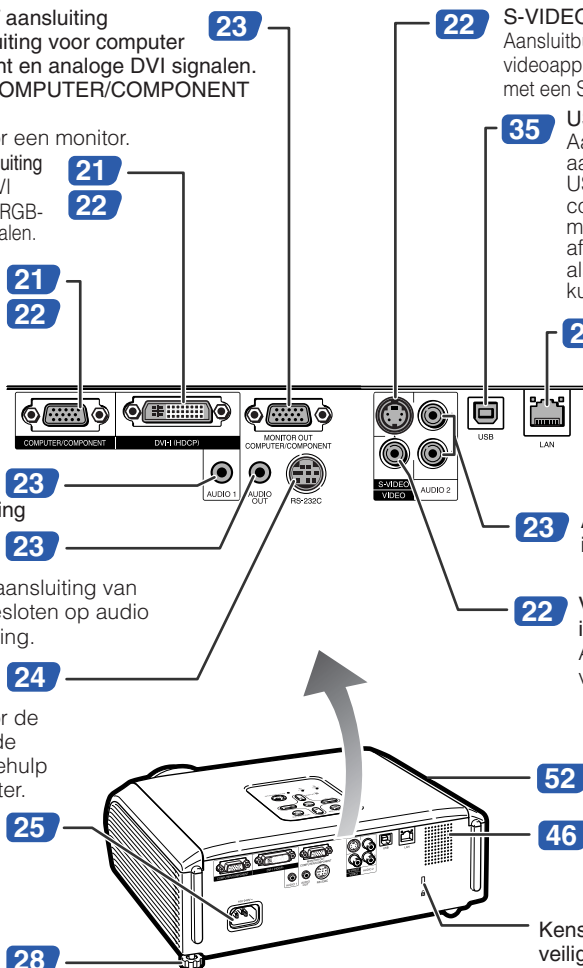

Gebruik van het Kensington slot

- Deze projector is uitgerust met een Kensington standaard veiligheidsaansluiting voor gebruik met een Kensington MicroSaver beveiligingssysteem. Raadpleeg de documentatie die bij het beveiligingssysteem wordt geleverd voor instructies betreffende het beveiligen van de projector.

Benaming en functie van de onderdelen (vervolg)

STANDBY toets **26**

Om de projector in de ruststand (standby) te zetten.

COMPUTER, DVI, S-VIDEO, VIDEO toetsen **30**

Voor het kiezen van de gewenste ingang.

BREAK TIMER toets **33**

Voor het weergeven van de pauzetijd.

MAGNIFY toetsen **34**

Voor het vergroten/verkleinen van een deel van het beeld.

PAGE UP/PAGE DOWN toetsen **35**

Hetzelfde als de [Page Down] en [Page Up] toetsen op het toetsenbord van een computer, bij gebruik van de USB-poort (met behulp van een USB-kabel of de los verkrijgbare ontvanger voor de afstandsbediening).

POINTER toets **33**

Om de cursor weer te geven.

MOUSE/insteltoetsen (▲/▼/◀/▶) **35**

- Voor het verplaatsen van de cursor van de computer bij gebruik van de USB-poort (met behulp van een USB-kabel of de los verkrijgbare ontvanger voor de afstandsbediening).
- Voor het selecteren van de menu-onderdelen.

L-CLICK toets **35**

Voor het links klikken bij gebruik van de USB-poort (met behulp van een USB-kabel of de los verkrijgbare ontvanger voor de afstandsbediening).

KEYSTONE toets **29**

Voor het inschakelen van de trapeziumvorm-correctiefunctie.

AUTO SYNC toets **34**

Voor het automatisch instellen van het beeld wanneer de projector op een computer is aangesloten.

ECO+QUIET toets **33**

Voor het reduceren van het geluid van de ventilator en het verlengen van de levensduur van de lamp.

ON toets **26**

Voor het inschakelen van de stroom.

FREEZE toets **34**

Voor het stilzetten van het beeld.

AV MUTE toets **30**

Voor het tijdelijk weergeven van een zwart scherm en het uitschakelen van het geluid.

VOL +/- (Volume) toetsen **30**

Voor het instellen van de geluidsterkte van de luidspreker.

SPOT toets **33**

Om het spotlicht weer te geven.

ENTER toets **39**

Voor het invoeren van de selecties of instellingen die in het menu zijn gemaakt.

R-CLICK/RETURN toets **35**

- Voor het rechts klikken bij gebruik van de USB-poort (met behulp van een USB-kabel of de los verkrijgbare ontvanger voor de afstandsbediening).
- Voor terugkeren naar het vorige menuscherm tijdens menubediening.

MENU/HELP toets **39**

Voor het weergeven van de instelschermen en het helperscherm.

RESIZE toets **31**

Voor het omschakelen van het schermformaat (NORMAAL, REK enz.).

PICTURE MODE toets **34**

Voor het kiezen van het juiste beeld.

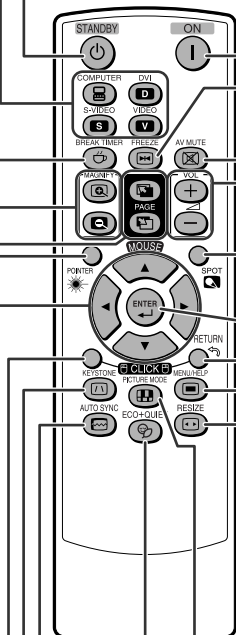

Plaatsen van de batterijen

1 Druk het lipje op het deksel omlaag en verwijder het deksel in de richting van de pijl.

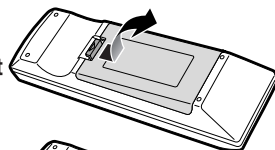

2 Plaats de batterijen.

- Plaats de batterijen met de ⊕ en ⊖ pool overeenkomstig de aanduidingen in de batterijhouder.

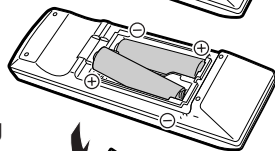

3 Steek het onderste lipje van het deksel in de opening en druk het deksel omlaag totdat het deksel vastklikt.

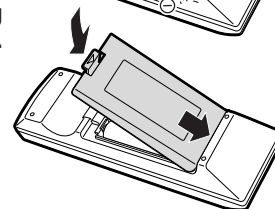

Bij dit produkt zijn batterijen geleverd. Wanneer deze leeg zijn, moet u ze niet weggooien maar inleveren als KCA.



Bij verkeerd gebruik kunnen de batterijen lekken of ontploffen. Neem de volgende voorzorgsmaatregelen in acht.

! LET OP

- De batterij kan ontploffen als deze verkeerd wordt geplaatst. Alleen vervangen door alkaline of magnesium batterijen.
- Plaats de batterijen met de ⊕ en ⊖ pool overeenkomstig de aanduidingen in de batterijhouder.
- Batterijen van een verschillend type hebben verschillende eigenschappen. Gebruik daarom niet gelijktijdig batterijen van een verschillend type.
- Meng geen nieuwe en oude batterijen door elkaar. Dit kan resulteren in een kortere levensduur van de nieuwe batterijen of de oude batterijen kunnen gaan lekken.
- Neem de batterijen uit de afstandsbediening wanneer deze leeg zijn, want anders kunnen ze gaan lekken. De vloeistof uit lekkende batterijen is schadelijk voor de huid, dus veeg bij lekkage de batterijen met een doek af en verwijder de batterijen daarna ook met de doek.
- De batterijen die bij deze projector zijn geleverd kunnen een kortere levensduur hebben dan normaal, afhankelijk van hoe lang ze opgeslagen zijn geweest. Vervang de batterijen zo spoedig mogelijk door nieuwe batterijen.
- Neem de batterijen uit de afstandsbediening als u de afstandsbediening geruime tijd niet denkt te gebruiken.
- Neem de plaatselijke wetgeving (voorschriften) in acht wanneer u de batterijen weggooit.

Bedieningsbereik

Met de afstandsbediening kan de projector binnen het aangegeven bereik worden bediend.

Opmerking

- U kunt het signaal van de afstandsbediening via het scherm laten weerkaatsen om de bediening te vereenvoudigen. Het effectieve bedieningsbereik zal verschillen afhankelijk van het materiaal van het scherm.

Bij gebruik van de afstandsbediening

- Laat de afstandsbediening niet vallen en stel deze ook niet aan vocht en hoge temperaturen bloot.
- De afstandsbediening kan foutief functioneren als deze onder het licht van een tl-lamp wordt gebruikt. In dit geval moet u de projector verder van de tl-lamp vandaan plaatsen.

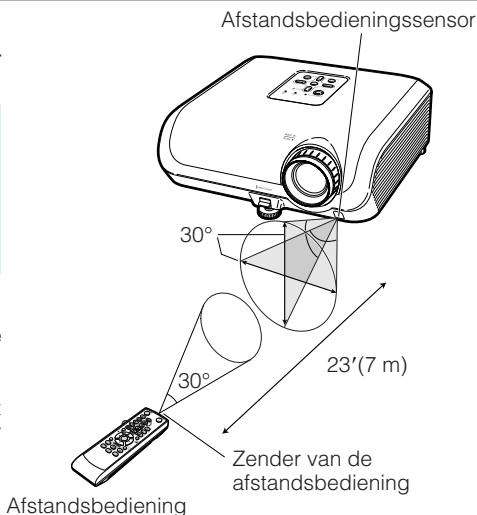

Snelstartgids

In dit hoofdstuk wordt de basisbediening beschreven (projector aansluiten op een computer). Zie het bladzijdenummer dat bij elke bedieningsstap vermeld staat voor verdere informatie.

Installatie en projectie

In dit hoofdstuk wordt de aansluiting van de projector op een computer aan de hand van een voorbeeld beschreven.

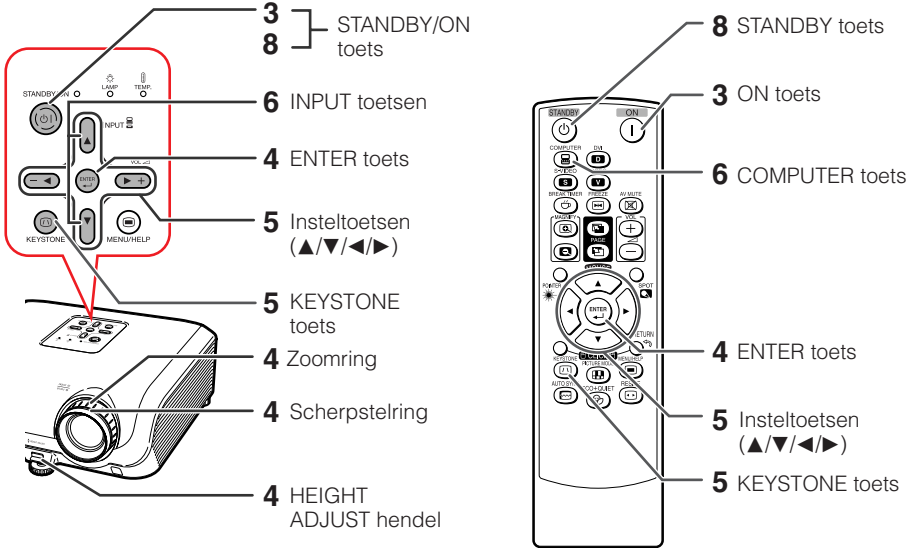

1. Plaats de projector zodanig dat deze naar een wand of scherm is gericht ➔ Blz. 18

2. Sluit de projector op de computer aan en steek de stekker van het netsnoer in de netstroomaansluiting

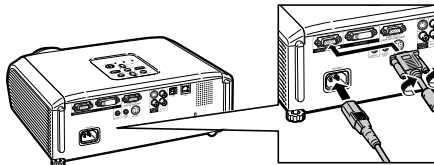

Zie blz. 22 en 23 wanneer u andere apparatuur dan een computer aansluit.

➔ Blz. 21, 24, 25

3. Verwijder de lensdop en schakel de projector in

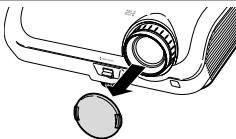

Op de projector Op de afstandsbediening

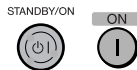

➔ Blz. 26

4. Stel het geprojecteerde beeld in met de Installatiegids

- De Installatiegids wordt weergegeven wanneer de projector wordt ingeschakeld. (Wanneer "Installatiegids" is ingesteld op "Aan". Zie blz. 45.)
- Volg de stappen in de Installatiegids en stel de beeldscherpte, het beeldformaat en de hoogte (hoek) in.
- Nadat de scherpstelling, de hoogte (hoek) en het schermformaat zijn ingesteld, drukt u op **ENTER** om de Installatiegids te verlaten.

➔ Blz. 27, 28

5. Corrigeer de trapeziumvervorming

Voer de trapeziumvorm-correctie uit met behulp van de trapeziumvorm-correctiefunctie.

Op de projector

KEYSTONE

Op de afstandsbediening

KEYSTONE

Samendrukken van bovenkant.

Samendrukken van onderkant.

➔ Blz. 29

6. Kies de INGANG functie

Kies "COMPUTER" met de **INPUT** toets op de projector of met **COMPUTER** op de afstandsbediening.

Op de projector

Op de afstandsbediening

INGANGEN-lijst

Beeldschermdisplay (RGB)

- Wanneer u op de **INPUT** toetsen op de projector drukt, verschijnt de INGANGEN-lijst. Druk **▲/▼** om van INPUT modus te wisselen.

➔ Blz. 30

7. Schakel de computer in

8. Uitschakelen van de projector

Druk op de **STANDBY/ON** toets van de projector of op de **STANDBY** toets van de afstandsbediening en druk dan nog een keer op die toets terwijl de bevestigingsmelding wordt aangegeven om de projector in de ruststand (standby) te zetten.

Op de projector

STANDBY/ON

Op de afstandsbediening

STANDBY

Beeldschermdisplay

➔ Blz. 26

Instellen van de projector

Instellen van de projector

Voor een optimaal beeld moet de projector loodrecht ten opzichte van het scherm worden geplaatst met de voetjes van de projector vlak en horizontaal. Er hoeft dan geen trapeziumvorm-correctie te worden uitgevoerd en u kunt genieten van het beste beeld. (Zie blz. 29.)

Standaard opstelling (projectie van voren)

- Zet de projector op de juiste afstand van het scherm voor de door u gewenste beeldgrootte. (Zie blz. 20.)

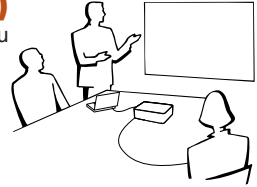

Voorbeeld van standaard opstelling

Zijaanzicht

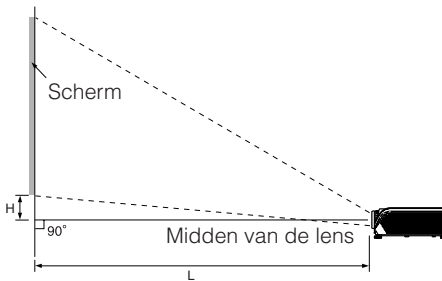

Opmerking

- Zie blz. 20 voor verdere informatie over "Schermformaat en projectie-afstand".

Bevestigen aan het plafond

- De optionele Sharp plafond-montage adapter en unit wordt aanbevolen voor deze installatie. Neem contact op met uw dichtstbijzijnde officiële Sharp projectordealer of servicecentrum voordat u de projector monteert om de plafond-montage adapter en unit te verkrijgen (wordt los verkocht).

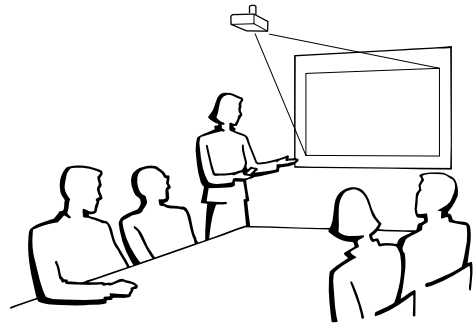

Projectie-instellingen

Er zijn vier projectie-instellingen, zoals aangegeven in de onderstaande afbeeldingen. Kies de instelling die het meest geschikt is voor de manier waarop de projector wordt gebruikt. (Het onderdeel Projectie is in het "SCH-INS" menu. Zie blz. 45.)

- Op de tafel, naar voren projecteren
[Menu-onderdeel → "Voor"]

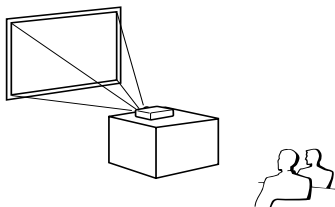

- Aan het plafond, naar voren projecteren
[Menu-onderdeel → "Plafond+voor"]

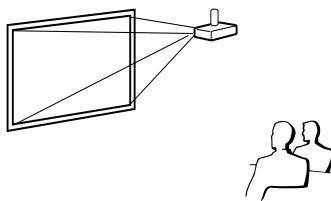

- Op de tafel, naar achteren projecteren (met een doorzichtig scherm)
[Menu-onderdeel → "Achter"]

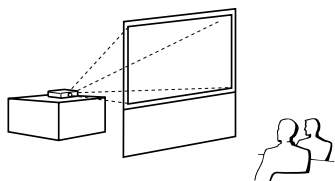

- Aan het plafond, naar achteren projecteren (met een doorzichtig scherm)
[Menu-onderdeel → "Plafond+achter"]

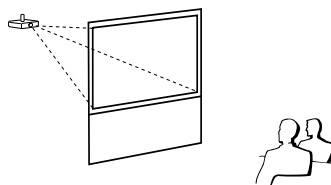

Relatie tussen de projectiebeeldgrootte en de projectie-afstand

Voorbeeld: 16:10 Invoersignaal (Normaal modus)

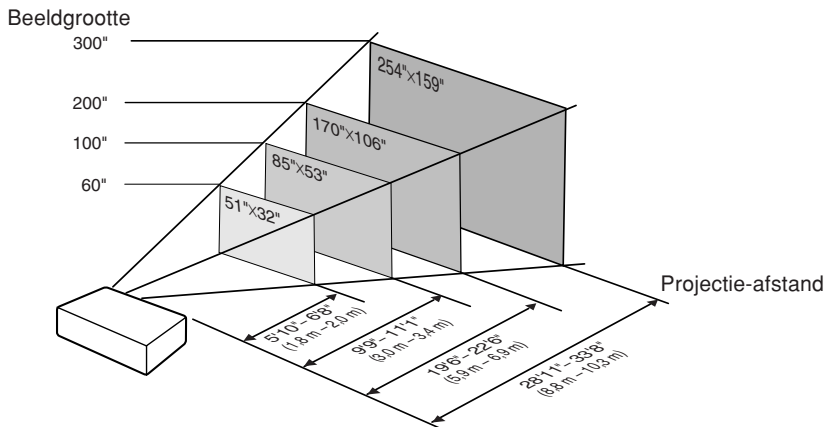

Instellen van de projector (vervolg)

Schermformaat en projectie-afstand

16:10 Invoersignaal (Normaal modus)

Beeldgrootte (schermgrootte)			Projectie-afstand [L]		Afstand vanaf het midden van de lens tot de onderrand van het beeld [H]
Diag. [χ]	Breedte	Hoogte	Minimaal [L1]	Maximaal [L2]	
300" (762 cm)	646 cm (254")	404 cm (159")	8,8 m (28' 11")	10,3 m (33' 8")	32 cm (12")
250" (635 cm)	538 cm (212")	337 cm (132")	7,4 m (24' 2")	8,6 m (28' 1")	27 cm (10")
200" (508 cm)	431 cm (170")	269 cm (106")	5,9 m (19' 6")	6,9 m (22' 6")	22 cm (8")
150" (381 cm)	323 cm (127")	202 cm (79")	4,4 m (14' 5")	5,1 m (16' 8")	16 cm (6")
120" (305 cm)	258 cm (102")	162 cm (64")	3,6 m (11' 8")	4,1 m (13' 4")	13 cm (5")
100" (254 cm)	215 cm (85")	135 cm (53")	3,0 m (9' 9")	3,4 m (11' 1")	11 cm (4")
80" (203 cm)	172 cm (68")	108 cm (42")	2,4 m (7' 9")	2,7 m (8' 11")	9 cm (3")
60" (152 cm)	129 cm (51")	81 cm (32")	1,8 m (5' 10")	2,0 m (6' 8")	6 cm (2")
40" (102 cm)	86 cm (34")	54 cm (21")	1,2 m (3' 11")	1,4 m (4' 5")	4 cm (1")

χ: Beeldgrootte (diagonaal) (duim/cm)

L: Projectie-afstand (m/voet)

L1: Minimale projectie-afstand (m/voet)

L2: Maximale projectie-afstand (m/voet)

H: Afstand vanaf het midden van de lens tot de onderrand van het beeld (cm/duim)

De formule voor beeldgrootte en projectie-afstand

[m/cm]

L1 (m) = 0,02952χ

L2 (m) = 0,03408χ

H (cm) = 0,10828χ

[Voet/duim]

L1 (voet) = 0,02952χ / 0,3048

L2 (voet) = 0,03408χ / 0,3048

H (duim) = 0,10828χ / 2,54

4:3 Invoersignaal (Normaal modus)

Beeldgrootte (schermgrootte)			Projectie-afstand [L]		Afstand vanaf het midden van de lens tot de onderrand van het beeld [H]
Diag. [χ]	Breedte	Hoogte	Minimaal [L1]	Maximaal [L2]	
300" (762 cm)	610 cm (240")	457 cm (180")	10,0 m (32' 9")	11,6 m (38' 1")	37 cm (14")
250" (635 cm)	508 cm (200")	381 cm (150")	8,3 m (27' 4")	9,7 m (31' 9")	31 cm (12")
200" (508 cm)	406 cm (160")	305 cm (120")	6,7 m (22' 0")	7,8 m (25' 6")	24 cm (9")
150" (381 cm)	305 cm (120")	229 cm (90")	5,0 m (16' 4")	5,8 m (18' 10")	18 cm (7")
120" (305 cm)	244 cm (96")	183 cm (72")	4,0 m (13' 3")	4,6 m (15' 1")	15 cm (5")
100" (254 cm)	203 cm (80")	152 cm (60")	3,4 m (11' 0")	3,8 m (12' 7")	12 cm (4")
80" (203 cm)	163 cm (64")	122 cm (48")	2,7 m (8' 10")	3,1 m (10' 1")	10 cm (3")
70" (178 cm)	142 cm (56")	107 cm (42")	2,3 m (7' 7")	2,7 m (8' 10")	9 cm (3")
60" (152 cm)	122 cm (48")	91 cm (36")	2,0 m (6' 7")	2,3 m (7' 7")	7 cm (2")
40" (102 cm)	81 cm (32")	61 cm (24")	1,3 m (4' 5")	1,5 m (5' 0")	5 cm (1")

χ: Beeldgrootte (diagonaal) (duim/cm)

L: Projectie-afstand (m/voet)

L1: Minimale projectie-afstand (m/voet)

L2: Maximale projectie-afstand (m/voet)

H: Afstand vanaf het midden van de lens tot de onderrand van het beeld (cm/duim)

De formule voor beeldgrootte en projectie-afstand

[m/cm]

L1 (m) = 0,03341χ

L2 (m) = 0,03853χ

H (cm) = 0,12248χ

[Voet/duim]

L1 (voet) = 0,03341χ / 0,3048

L2 (voet) = 0,03853χ / 0,3048

H (duim) = 0,12248χ / 2,54



Opmerking

- Zie blz. 18 voor "Projectie-afstand [L]" en "Afstand vanaf het midden van de lens tot de onderrand van het beeld [H]".
- In de waarden in de bovenstaande diagrammen moet u rekening houden met een kleine foutenmarge.

De projector aansluiten op andere apparatuur

Voordat u begint met de aansluitingen moet u het netsnoer van de projector uit het stopcontact halen en de apparatuur die wordt aangesloten uitschakelen. Nadat alle aansluitingen zijn gemaakt, kunt u de projector en daarna de andere apparatuur inschakelen. Bij het aansluiten van een computer moet u deze als laatste aansluiten nadat alle aansluitingen zijn voltooid.





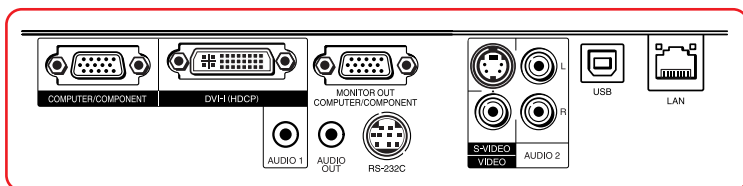

BELANGRIJK:

Vergewis u ervan dat de juiste invoermodus is geselecteerd op de projector voordat u aangesloten apparatuur inschakelt.

- Raadpleeg de gebruiksaanwijzing van de apparatuur die u aansluit voor verdere informatie betreffende de aansluitingen en de geschikte kabels.
- Het is mogelijk dat u nog andere kabels e.d. nodig hebt, die hieronder niet staan vermeld.

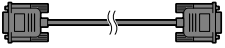
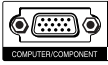
Aansluitingen op de projector

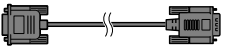

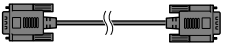









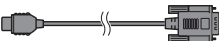

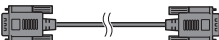

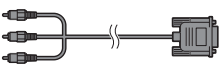

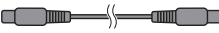

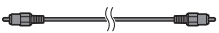

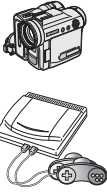
Apparatuur	Aansluiting op aan te sluiten apparatuur	Kabel	Aansluiting op de projector
	RGB-uitgangsaansluiting 	RGB-kabel (meegeleverde) 	COMPUTER/COMPONENT 
	RGB-uitgangsaansluiting 	DVI naar 15-pins mini D-sub-kabel (los verkrijgbaar) 	DVI-I 
	DVI digital uitgang 	DVI Digital-kabel (los verkrijgbaar) 	

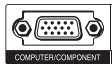
Opmerking











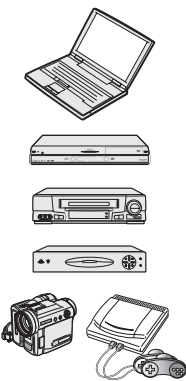

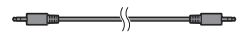
- Zie "Tabel met geschikte computers" op blz. 61 voor een lijst met computersignalen waarvoor de projector geschikt is. Bij gebruik van andere computersignalen is het mogelijk dat sommige functies van de projector niet werken.
- Het is mogelijk dat u voor sommige Macintosh computers een Macintosh adapter nodig hebt. Neem contact op met uw dichtstbijzijnde Macintosh handelaar.
- **Afhankelijk van de computer die u gebruikt, kan het gebeuren dat er geen beeld wordt weergegeven, tenzij de externe uitgangspoort van de computer is ingeschakeld (druk bijvoorbeeld de "Fn" en "F5" toetsen gelijktijdig in bij gebruik van een SHARP notebook-computer).** Raadpleeg de handleiding van de computer voor het activeren van de externe uitgangspoort van de computer.

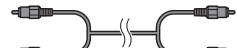
De projector aansluiten op andere apparatuur (vervolg)

Apparatuur	Aansluiting op aan te sluiten apparatuur	Kabel	Aansluiting op de projector
Videoapparatuur 	HDMI-uitgangsaansluiting 	HDMI naar DVI kabel (los verkrijgbaar) 	DVI-I 
	DVI digital uitgang 	DVI Digital-kabel (los verkrijgbaar) 	
	Component-video-uitgangsaansluiting 	3 RCA naar 15-pins mini D-sub-kabel (optioneel, AN-C3CP2) 	COMPUTER/COMPONENT 
	S-video-uitgangsaansluiting 	S-videokabel (los verkrijgbaar) 	S-VIDEO 
	Video-uitgangsaansluiting 	Videokabel (los verkrijgbaar) 	VIDEO 
Fotocamera/videospel 	Component-video-uitgangsaansluiting 	Kabels voor een camera of videospel/3 RCA naar 15-pins mini D-sub-kabel (optioneel, AN-C3CP2)  RCA adapterstekker (los verkrijgbaar)	COMPUTER/COMPONENT 
	S-video-uitgangsaansluiting 	Kabels voor een camera of videospel 	S-VIDEO 
	Video-uitgangsaansluiting 	Kabels voor een camera of videospel 	VIDEO 

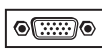
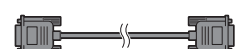
Opmerking

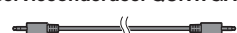
- Als de projector is aangesloten op videoapparatuur met een HDMI-uitgangsaansluiting, kan alleen het videosignaal als ingangsbron voor de projector dienen. (Sluit de AUDIO-ingangsaansluiting aan voor het audio-ingang.)
- Afhankelijk van de specificaties van de videoapparatuur of de HDMI-DVI digitalekabel kan het zijn dat het signaal niet goed wordt overgebracht. (De HDMI-specificatie ondersteunt niet alle verbindingen met videoapparatuur met digitale HDMI-uitgangsaansluiting met gebruik van een HDMI-DVI digitalekabel.)
- Raadpleeg de ondersteunende informatie over DVI-verbinding voor meer informatie over de compatibiliteit van de verbinding. Deze wordt geleverd door de producent van de videoapparatuur.
- Gebruik een in de handel verkrijgbare kabel die past op de te gebruiken projector-aansluiting wanneer u video-apparatuur met een 21-pins RGB-uitgang (Euro-scart) op de projector aansluit.
- De projector ondersteunt geen RGBG-signalen via de Euro-scart.

Apparatuur	Aansluiting op aan te sluiten apparatuur	Kabel	Aansluiting op de projector	
Audio apparatuur 	ø3,5 mm audio-uitgangsaansluiting 	ø3,5 mm stereo- of mono- audiokabel (in de handel verkrijgbaar of verkrijgbaar als Sharp serviceonderdeel QCNWGA038WJPZ) 	AUDIO 1 	
	RCA-audio-uitgangsaansluiting 	RCA-audiokabel (los verkrijgbaar) 	Kabels voor een camera of videospel 	AUDIO 2 
	Audio-uitgangsaansluiting			
Monitor 	RGB-ingangsaansluiting 	RGB-kabel (meegeleverd of los verkrijgbaar) 	MONITOR OUT 	
Versterker 	ø3,5 mm audio-ingangsaansluiting	ø3,5 mm stereo- of mono- audiokabel (in de handel verkrijgbaar of verkrijgbaar als Sharp serviceonderdeel QCNWGA038WJPZ) 	AUDIO OUT 	
	RCA-audio-ingangsaansluiting	ø3,5 mm stereo-ministekker naar RCA-audiokabel (los verkrijgbaar) 		

Opmerking

- Bij gebruik van een ø3,5 mm mono-audiokabel zal het volumeniveau de helft zijn vergeleken met het gebruik van een ø3,5 mm stereo-audiokabel.
- U kunt "Audio 1" of "Audio 2" selecteren voor de "Audio-ingang" in het "PRJ-INS" menu. (Zie blz. 47.)
- RGB-signalen en componentsignalen kunnen naar de monitor worden uitgevoerd.

Bedienen van de projector via een computer

Wanneer de RS-232C aansluiting van de projector met behulp van een DIN-D-sub RS-232C adapter en een RS-232C seriële bedieningskabel (cross-type, los verkrijgbaar) op een computer wordt aangesloten, kan de computer gebruikt worden om de projector te bedienen en de status van de projector te controleren. Raadpleeg de "INSTELGIDS" op de meegeleverde CD-ROM voor details over "RS-232C technische gegevens en commando-instellingen".

Aansluiten op een computer met een RS-232C seriële bedieningskabel en een DIN-D-sub RS-232C adapter

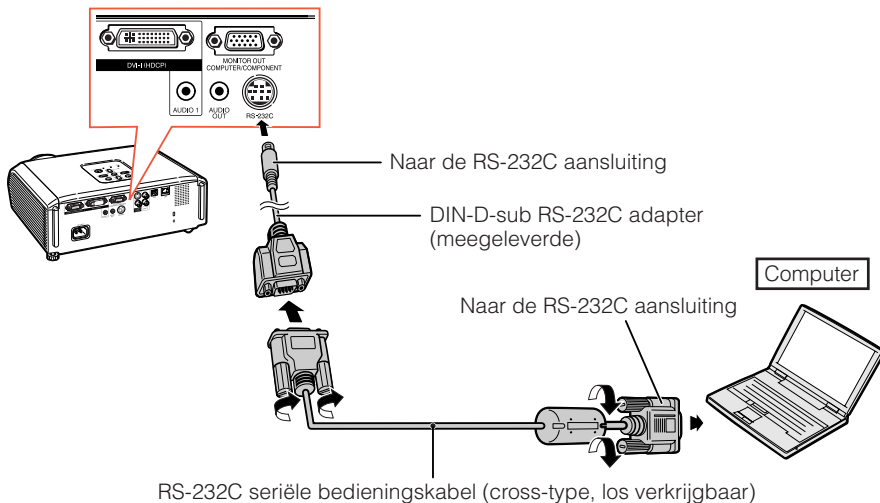

Opmerking

- De RS-232C functie werkt niet als uw computer-aansluiting niet juist is ingesteld. Zie de handleiding van de computer voor verdere informatie.
- Zie blz. **2** tot **8** van de "INSTELGIDS" op de meegeleverde CD-ROM voor "Toewijzing van de aansluitpinnen" en "RS-232C technische gegevens en commando-instellingen".

Info

- Sluit de RS-232C kabel niet op een andere poort dan de RS-232C poort van de computer aan. Dit om beschadiging van de computer of projector te voorkomen.
- De RS-232C seriële bedieningskabel mag niet op de computer worden aangesloten of ervan worden losgemaakt wanneer de computer ingeschakeld is. Dit om beschadiging van de computer te voorkomen.

Bij aansluiting op LAN-aansluiting met behulp van een netwerkkabel

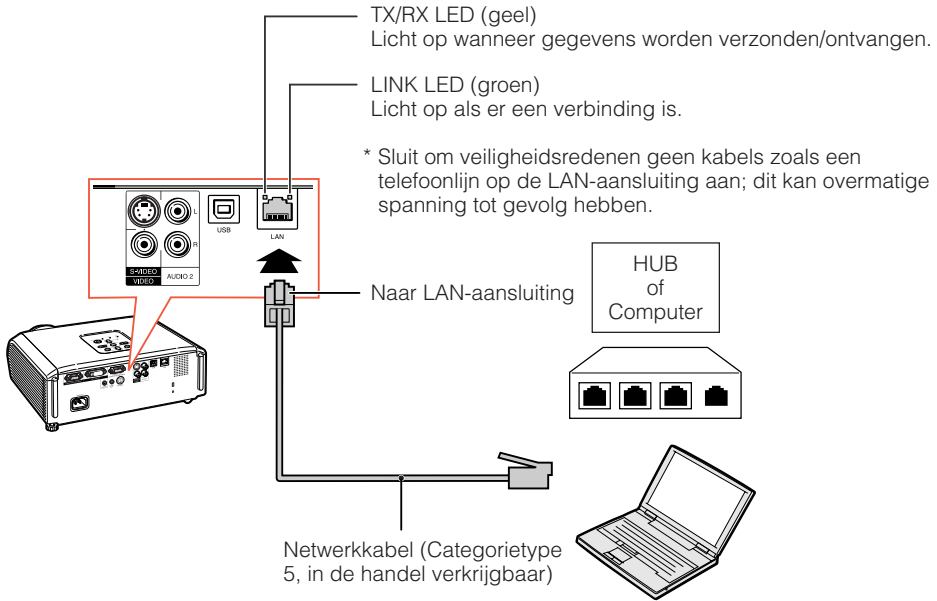

Opmerking

- Gebruik bij aansluiting op een hub een rechte kabel van Categorietype 5 (CAT.5)(in de handel verkrijgbaar).
- Gebruik bij aansluiting op een computer een gekruiste kabel van Categorietype 5 (CAT.5)(in de handel verkrijgbaar).

Aansluiten van het netsnoer

Sluit het bijgeleverde netsnoer op de netstroomaansluiting aan de achterkant van de projector aan. Sluit het netsnoer vervolgens op een stopcontact aan.

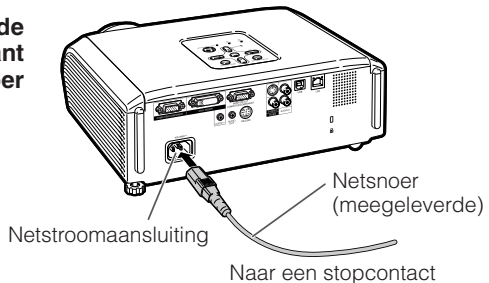

In/uitschakelen van de projector

De projector inschakelen

Voordat u de onderstaande aanwijzingen uitvoert, moet u eerst alle externe apparatuur aansluiten en de stekker in het stopcontact steken. (Zie blz. 21 tot 25.)

Verwijder de lensdop en druk op **STANDBY/ON van de projector of **ON** van de afstandsbediening.**

- De spanningsindicator licht groen op.
- Na het oplichten van de lampindicator is de projector klaar voor bediening.

Opmerking

Betreffende de lampindicator

De lampindicator geeft de status van de lamp aan.

Groen: De lamp is aan.

Knippert groen: De lamp is aan het opwarmen.

Rood: De lamp wordt op een abnormale wijze uitgeschakeld of de lamp moet vervangen worden.

- Wanneer de projector wordt ingeschakeld, kan het beeld enigszins flikkeren gedurende de eerste minuut dat de lamp is ingeschakeld. Dit is normaal en wordt veroorzaakt door de regelcircuits van de lamp die de uitgangskarakteristieken van de lamp stabiliseren. Dit verschijnsel duidt niet op een defect.
- Als de projector in de ruststand (standby) wordt gezet en dan meteen weer wordt ingeschakeld, kan het even duren voordat de lamp gereed is om te beginnen met projecteren.
- Wanneer de systeemvergrendeling is ingesteld, verschijnt een invoervakje voor de toegangscode. Om de toegangscode-instelling te annuleren, voert u de toegangscode in die u reeds hebt ingesteld. Zie blz. 47 voor nadere bijzonderheden.

De projector uitschakelen (de projector in de ruststand zetten)

Druk op **STANDBY/ON** van de projector of op **STANDBY** van de afstandsbediening en druk dan nog een keer op die toets terwijl de bevestigingsmelding wordt aangegeven om de projector in de ruststand (standby) te schakelen.

- De projector kan niet aangezet worden tijdens het koelen.

Info

• Wanneer “Automatisch herstarten” op “Aan” staat:

Als het netsnoer niet in het stopcontact zit of de schakelaar staat uit wanneer de projector aan staat, dan gaat de projector automatisch aan wanneer u het netsnoer in het stopcontact steekt of wanneer de schakelaar aanstaat. (Zie blz. 46.)

- Bij het verlaten van de fabriek is de taal op Engels ingesteld. Als u een andere taal voor het beeldschermdisplay wilt instellen, moet u de taal wijzigen zoals beschreven op blz. 45.

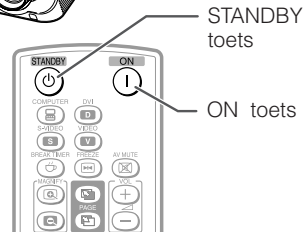
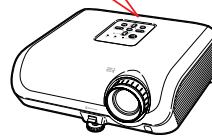
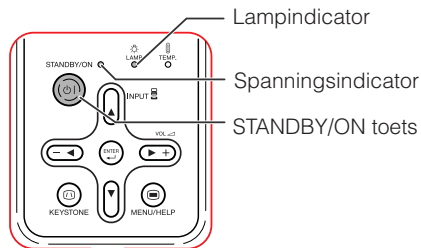

Beeldschermdisplay (bevestigingsmelding)



STANDBY-modus inschakelen?

Ja : Druk nogmaals

Nee : Wacht even

Info

• Direct Uit functie:

U kunt de stekker uit het stopcontact halen ook als de koelventilator nog draait.

- De koelventilator blijft zelfs nadat u na gebruik de stekker uit het stopcontact heeft getrokken, nog enige tijd in werking.

Betreffende de Installatiegids

Wanneer u de projector inschakelt, verschijnt het Installatiegids-scherm dat u helpt bij het maken van de instellingen voor de projector.

Gidsfunctie onderdelen

- 1 FOCUS
- 2 HEIGHT ADJUST
- 3 ZOOM

Druk op ENTER om het Installatiegids-scherm te sluiten.

Opmerking

- Het Installatiegids-scherm selecteert automatisch de onderdelen in de onderstaande volgorde:

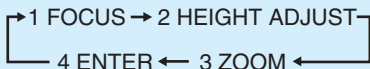

U kunt de scherpstelling, hoogte (hoek) en zoom echter wijzigen, ongeacht het onderdeel dat automatisch geselecteerd is.

- Als u de Installatiegids de volgende keer niet wilt laten verschijnen, zet u "Menu" - "SCH - INS" - "Installatiegids" op "Uit". (Zie blz. 45.)

Instellen van het geprojecteerde beeld

1 Scherpstellen

U kunt scherpstellen met de scherpstelring op de projector.

Draai aan de scherpstelring om scherp te stellen terwijl u naar het geprojecteerde beeld kijkt.

2 Instellen van de schermgrootte

U kunt de schermgrootte instellen met de zoomring op de projector.

Draai aan de zoomring om het scherm groter of kleiner te maken.

Installatiegids-scherm

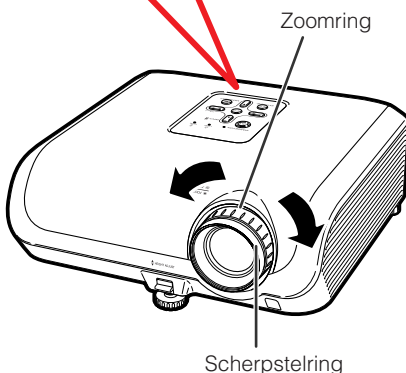
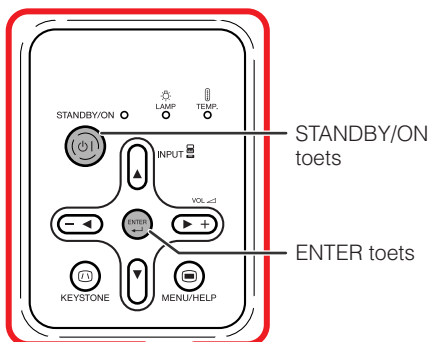
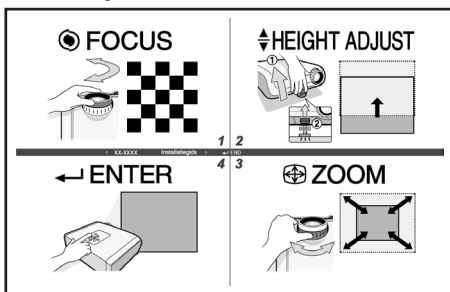

Beeldprojectie (vervolg)

3 Instellen van de hoogte

De hoogte van de projector kan gewijzigd worden met het stelvoetje aan de voorkant en de achterkant van de projector.

Wanneer het scherm hoger is dan de projector, kunt u de stand van de projector wijzigen om het beeld hoger te projecteren.

1 Til de projector omhoog om de hoogte in te stellen terwijl u de **HEIGHT ADJUST** hendel omhooghaalt.

2 Neem uw hand van de **HEIGHT ADJUST** hendel van de projector nadat de hoogte nauwkeurig is ingesteld.

- De projectiehoek kan worden ingesteld tot 8 graden ten opzichte van het oppervlak waarop de projector is geplaatst.

3 Gebruik het achterste stelvoetje om de projector meer horizontaal te zetten.

- De projector kan tot ± 1 graad ten opzichte van de standaardpositie worden versteld.



Opmerking

- Bij het afstellen van de hoogte van de projector zal er trapeziumvervorming optreden. Volg de aanwijzingen in Trapeziumvorm-correctie om de vervorming te corrigeren. (Zie blz. 29 en 44.)



Info

- Oefen niet te veel druk op de projector uit wanneer het voorste stelvoetje naar buiten staat.
- Wanneer u de projector laat zakken, moet u voorzichtig zijn dat uw vingers niet klem komen te zitten tussen het stelvoetje en de projector.
- Houd de projector stevig vast wanneer u deze omhoogtilt of draagt.
- Pak de projector niet bij het lensgedeelte vast.

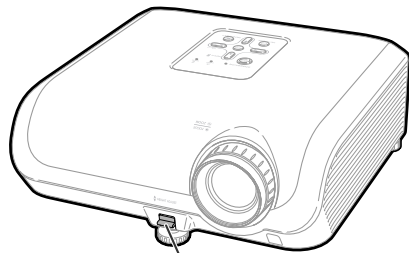

HEIGHT ADJUST hendel

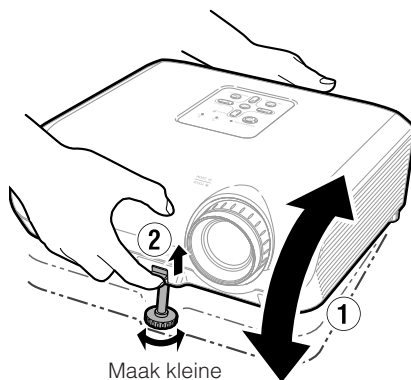

Maak kleine afstellingen.

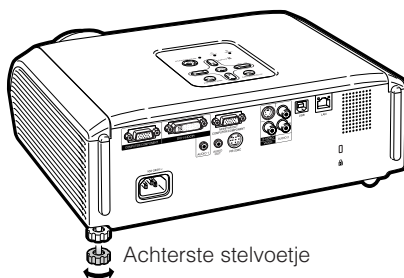

Achterste stelvoetje

Corrigeren van de trapeziumvervorming

Wanneer het beeld van beneden of van boven onder een hoek op het scherm wordt geprojecteerd, kan het beeld vervormd worden als gevolg van trapeziumvorm-vertekening. Gebruik deze functie om dit soort vervorming, Keystone genaamd, te corrigeren.

Opmerking

- De trapeziumvorm-correctie kan worden ingesteld tot een hoek van ongeveer ± 40 graden en het scherm kan ook worden opgesteld tot een hoek van ongeveer ± 40 graden (wanneer de Grootte Aanpassen functie is ingesteld op "NORMAAL" (zie blz. 31)).

1 Druk op **KEYSTONE** om de trapeziumvorm-correctiefunctie in te schakelen.

- U kunt het beeldschermdisplay van de trapeziumvorm-correctiefunctie ook weergeven met **KEYSTONE** op de projector.

2 Druk op **▲/▶** of **◀/▼** om de trapeziumvorm-correctie in te stellen.

- U kunt de trapeziumvorm-correctie ook instellen met de insteltoetsen op de projector.

Opmerking

- Druk op **RETURN** terwijl het display van de trapeziumvorm-correctiefunctie op het scherm wordt getoond om terug te keren naar de standaardinstelling.

3 Druk op **KEYSTONE**.

- Het beeldschermdisplay van de trapeziumvorm-correctie verdwijnt.
- U kunt ook **KEYSTONE** op de projector gebruiken.

Betreffende de automatische trapeziumvorm-correctie

- De projector detecteert automatisch een afwijking van de normale stand en de automatische trapeziumvorm-correctiefunctie zal dan automatisch de trapeziumvervorming corrigeren.

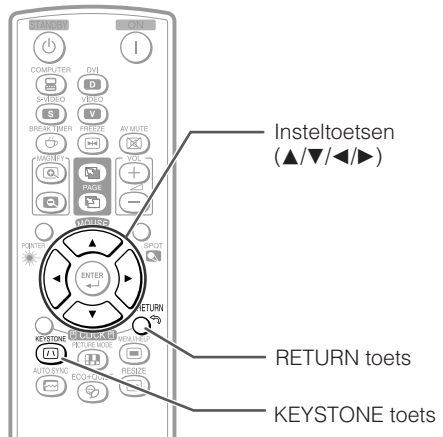

Beeldschermdisplay (Trapeziumvorm-correctiefunctie)

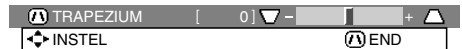

Samendrukken van bovenkant.
(Verplaatst de schuifbalk in de + richting.)

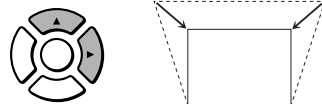

Samendrukken van onderkant.
(Verplaatst de schuifbalk in de - richting.)

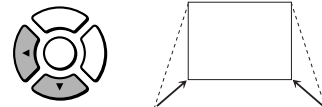

Info

- Tijdens het instellen van het beeld met de trapeziumvorm-correctiefunctie kunnen de rechte lijnen en de randen van het beeld gekarteld worden weergegeven.

Opmerking

- De automatische trapeziumvorm-correctiefunctie werkt niet goed in sommige gevallen, zoals wanneer het scherm schuin staat, bij erg hoge of lage temperaturen of als de zoom in de maximum- of minimumstand staat. U kunt dan fijnafstelling van de trapeziumvorm-correctie uitvoeren door de stappen 1 t/m 3 uit te voeren.
- U kunt "Aan" of "Uit" selecteren voor de automatische trapeziumvorm-correctiefunctie. (Zie blz. 44.)

Beeldprojectie (vervolg)

Kiezen van de ingangsfunctie

Kies de juiste ingangsfunctie voor de aangesloten apparatuur.

Druk op **COMPUTER**, **DVI**, **S-VIDEO** of **VIDEO** van de afstandsbediening om de ingangsfunctie te kiezen.

- Wanneer u op **INPUT** drukt op de projector of op **DVI** op de afstandsbediening, dan verschijnt de INPUT lijst.
- Druk ▲/▼ om van INPUT modus te wisselen.

Instellen van het volume

Druk op **VOL +/-** van de afstandsbediening of op **-◀/▶+** van de projector om het volume in te stellen.

Opmerking

- Druk op **VOL -/▶-** om het volume te verlagen.
- Druk op **VOL +/▶+** om het volume te verhogen.
- Als de projector op externe apparatuur is aangesloten, zal het volume van de externe apparatuur veranderen overeenkomstig het volumeniveau van de projector. Zet het volume van de projector op het laagste niveau wanneer u de projector in/uitschakelt of een ander ingangssignaal kiest.
- Als u geen geluid via de luidspreker van de projector wilt weergeven wanneer de projector op externe apparatuur is aangesloten, moet u het onderdeel "Luidspreker" in het "PRJ-INS" menu op "Uit" zetten. (Zie blz. 46.)

Weergeven van een zwart scherm en tijdelijk uitschakelen van het geluid

Druk op **AV MUTE** van de afstandsbediening om tijdelijk een zwart scherm weer te geven en het geluid uit te schakelen.

Opmerking

- Wanneer u nog een keer op **AV MUTE** drukt, zal het geprojecteerde beeld weer verschijnen.

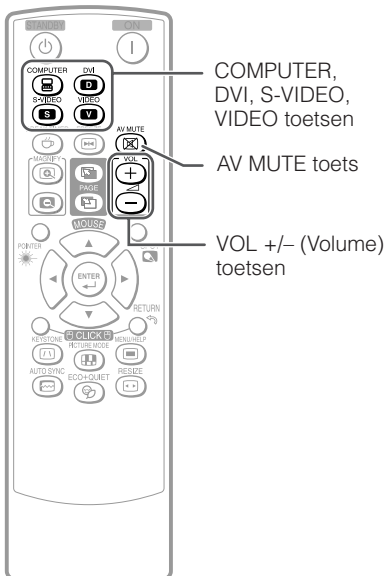

Beeldschermdisplay



Beeldschermdisplay



Grootte Aanpassen functie

Gebruik deze voorziening om de weergavefunctie aan te passen of te wijzigen om het ontvangen beeld te verbeteren. Afhankelijk van hetingangssignaal kunt u het gewenste beeld kiezen.





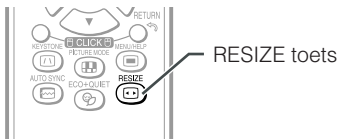





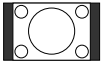
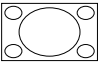

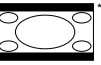
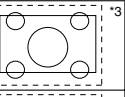

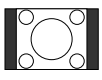
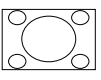
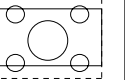
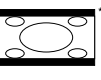



Druk op RESIZE.

- Zie blz. 44 voor het maken van de instellingen op het menuscherm.

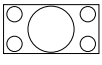

COMPUTER

		NORMAAL	VOLLEDIG	DOT BY DOT	REK
4:3 beeldverhouding	SVGA (800 × 600)	1068 × 800	1280 × 800	800 × 600	1280 × 720
	XGA (1024 × 768)			1024 × 768	
	SXGA (1152 × 864)			1152 × 864	
	SXGA+ (1400 × 1050)			1400 × 1050	
Andere beeldverhoudingen	SXGA (1280 × 1024)	1000 × 800	1280 × 800	1280 × 1024	—
	1280 × 720	1280 × 720			
	1360 × 768	1280 × 722			
	1366 × 768	1280 × 720			
	1280 × 768	1280 × 768			
	1280 × 800	1280 × 800			
		—	—	1280 × 720	1280 × 720

Ingangssignaal		Weergavebeeld			
Computer	Beeldtype	NORMAAL	VOLLEDIG	DOT BY DOT	REK
XGA Resolutie en lager	 4:3 beeldverhouding				
Hogere resolutie dan XGA					
SXGA (1280 × 1024)	 5:4 beeldverhouding				
1280 × 720	 16:9 beeldverhouding			— ^{*2}	— ^{*2}
1360 × 768 1366 × 768	 16:9 beeldverhouding				
1280 × 768	 15:9 beeldverhouding			— ^{*2}	
1280 × 800	 16:10 beeldverhouding		— ^{*2}		

■ : Afgesneden deel waarin geen beelden kunnen worden geprojecteerd

⋯ : Gebied waar de signalen zich buiten het scherm bevinden































*1 De functie Bildverschuif. kan voor deze beelden worden gebruikt.

*2 Zelfde als NORMAAL modus.

*3 In geval van SXGA+ invoer.

Beeldprojectie (vervolg)

VIDEO/DTV

Ingangssignaal		Weergavebeeld			
Video/DTV	Beeldtype	NORMAAL	GEBIED ZOOM.	V-OPREKKEN	REK
480I, 480P, 576I, 576P, NTSC, PAL, SECAM	 4:3 beeldverhouding				 *1
	 Compressie				 *1
	 Letterbox				 *1
720P, 1035I, 1080I, 1080P	 16:9 beeldverhouding	 *1			— *2
	 16:9 beeldverhouding	 *1			
540P	 16:9 beeldverhouding	 *1			
	 16:9 beeldverhouding (4:3 beeldverhouding in 16:9 scherm)	 *1			

 : Afgesneden deel waarin geen beelden kunnen worden geprojecteerd

 : Deel waarop het beeld niet in de oorspronkelijke signalen zit

*1 De functie Bldverschuif. kan voor deze beelden worden gebruikt.

*2 Zelfde als NORMAAL modus.

Betreffende auteursrechten

- Bij gebruik van de GROOTTE AANPASSEN functie voor het kiezen van een beeldgrootte met een andere beeldverhouding dan het TV-programma of het videobeeld, zal het beeld er anders uitzien dan in de oorspronkelijke verschijning. Houd hiermee rekening wanneer u een beeldgrootte kiest.
- Het gebruik van de Grootte Aanpassen of Corrigeren van de trapeziumvervorming functie voor het comprimeren of uitrekken van beelden voor commerciële doeleinden/weergave op openbare plaatsen, zoals in een café, hotel enz., kan inbreuk betekenen op de auteursrechten van de auteursrechthouders en in strijd zijn met de wet. Houd hiermee terdege rekening.
- Als u bij het kijken naar niet-breedbeeld beelden (4:3) de GROOTTE AANPASSEN functie gebruikt om het scherm te vullen, zullen gedeelten van de buitenrand van het beeld afgesneden worden of vervormd zijn. Om te kijken naar de oorspronkelijke beelden zoals bedoeld door de producent, moet u GROOTTE AANPASSEN op "NORMAAL" zetten.

Gebruik van de afstandsbediening

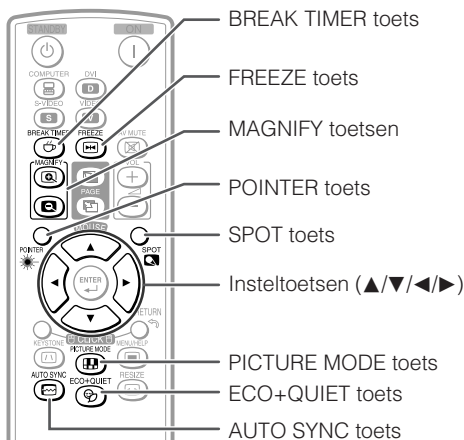

Weergeven en instellen van de pauzetimer

- 1 Druk op **BREAK TIMER**.
 - De timer begint af te tellen vanaf 5 minuten.

Beeldschermdisplay



- 2 Druk op ▲/▼/◀/▶ om de lengte van de pauzetijd in te stellen.
 - Verlengen met ▲ of ▶
5 minuten → 6 minuten → 60 minuten
 - Verkorten met ◀ of ▼
4 minuten → 3 minuten → 1 minuut
 - De pauzetijd kan in eenheden van 1 minuut worden ingesteld (tot maximaal 60 minuten).

Uitschakelen van de weergave van de pauzetijd

Druk op **BREAK TIMER**.

Opmerking

- De pauzetimer werkt niet wanneer de "Automat. sync.", "VASTLEGGEN" of "AV DEMPING" functies worden gebruikt.

De cursor weergeven

- 1 Druk op **POINTER** en druk op ▲/▼/◀/▶ op de afstandsbediening om de cursor te verplaatsen.
- 2 Druk nogmaals op **POINTER**.
 - De cursor zal verdwijnen.

De Spot functie gebruiken

- 1 Druk op **SPOT** en druk op ▲/▼/◀/▶ op de afstandsbediening om het gebied waarop u de aandacht wilt vestigen te verplaatsen.
- 2 Druk nogmaals op **SPOT**.
 - Het aandachtsgebied zal verdwijnen.

In- en uitschakelen van de Eco+stille modus

Druk op **ECO+QUIET** om de Eco+stille modus beurtelings in en uit te schakelen.

- Wanneer de Eco+stille modus is ingesteld op "Aan", dan menen het geluid van de koelventilator en het stroomverbruik af en wordt de levensduur van de lamp verlengt.

Opmerking

- Zie de "Lampinstelling" op pagina 43 voor details over de Eco+stille modus.

Gebruik van de afstandsbediening (vervolg)

Automat. sync. (Automatische synchronisatie)

De automatische synchronisatiefunctie werkt alleen wanneer een ingangssignaal gedetecteerd wordt nadat de projector is ingeschakeld. Druk op **AUTO SYNC** voor handmatige afstelling met de automatische synchronisatiefunctie.

Opmerking

- Wanneer met de automatische synchronisatie-instelling geen optimaal beeld wordt verkregen, kunt u het helpmenu gebruiken om de instelling handmatig te maken. (Zie blz. 51.)

Een bewegend beeld stilzetten

1 Druk op **FREEZE**.

- Het geprojecteerde beeld wordt stilgezet.

2 Druk nog een keer op **FREEZE** om weer een bewegend beeld van het aangesloten apparaat te tonen.

Kiezen van de beeldmodus

U kunt een geschikte beeldmodus kiezen voor het geprojecteerde beeld, zoals een speelfilm of videospel.

Druk op **PICTURE MODE**.

- Bij indrukken van **PICTURE MODE** verandert de beeldmodus als volgt:

→STANDAARD→PRESENTATIE→CINEMA→SPEL→sRGB*

Opmerking

- Zie blz. 41 voor verdere informatie betreffende de beeldmodus.

* "sRGB" wordt alleen getoond wanneer een RGB-signaal wordt ontvangen.

Weergeven van een vergroot deel van een beeld

Grafieken, tabellen en andere delen van geprojecteerde beelden kunnen worden uitvergroot. Dit is bijvoorbeeld nuttig wanneer u een gedetailleerde uitleg geeft.

1 Druk op **MAGNIFY** op de afstandsbediening.

- Vergroot het beeld.
- Door te drukken op **MAGNIFY** vergroot of verkleint u het geprojecteerde beeld.

Opmerking

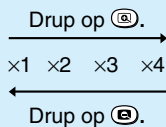

- U kunt de plaats van het vergrote beeld wijzigen met **▲**, **▼**, **◀** of **▶**.

2 Druk op **RETURN** op de afstandsbediening om de bediening te annuleren.

- De vergrotingsfactor wordt opnieuw x1.

Opmerking

- De te selecteren vergrotingen verschillen afhankelijk van het ingangssignaal.
- In de volgende gevallen zal het beeld naar de normale grootte terugkeren (x1):
 - wanneer de ingangstand wordt veranderd.
 - wanneer u op **RETURN** drukt.
 - wanneer het ingangssignaal gewijzigd wordt.
 - wanneer u de resolutie en de verversingsratio (verticale frequentie) van het ingangssignaal wijzigt.
 - wanneer de Grootte aanpassen functie is gewijzigd.
 - wanneer de Beeldmodus is gewijzigd.
 - wanneer de Progressievemodus is gewijzigd.

Gebruik van de afstandsbediening als draadloze muis

Wanneer de projector met behulp van een USB-kabel op een computer wordt aangesloten, dan kunt u de afstandsbediening gebruiken als muis.

Wanneer de afstand tussen de computer en de projector te groot is en niet door de USB-kabel kan worden overbrugd, dan kan de afstandsbediening-ontvanger (optioneel, AN-MR2) worden gebruikt om de projector met de afstandsbediening te bedienen. Raadpleeg de gebruiksaanwijzing van de ontvanger voor details.

Aansluiting met een USB-kabel

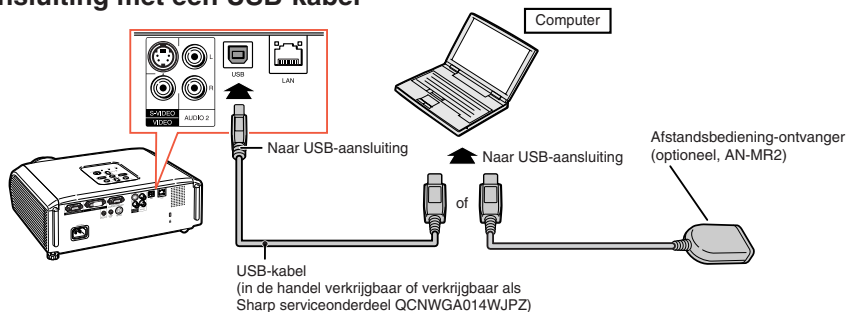

Na aansluiting kan de muisaanwijzer als volgt worden bestuurd.

- **Voor het verplaatsen van de cursor**
Druk op de MOUSE/insteltoetsen (▲/▼/◀/▶).
- **Voor de linkermuisknop**
Druk op **L-CLICK**.
- **Voor de rechtermuisknop**
Druk op **R-CLICK**.
- **Wanneer de computer slechts één muisknop ondersteunt (zoals een Macintosh)**
Druk op **L-CLICK** of **R-CLICK**.
L-CLICK en **R-CLICK** hebben een gemeenschappelijke functie.
- **Bij gebruik van de [Page Up] of [Page Down] toetsen**

Hetzelfde als de [Page Up] en [Page Down] toetsen van het toetsenbord van de computer.
Druk op **PAGE UP** of **PAGE DOWN**.

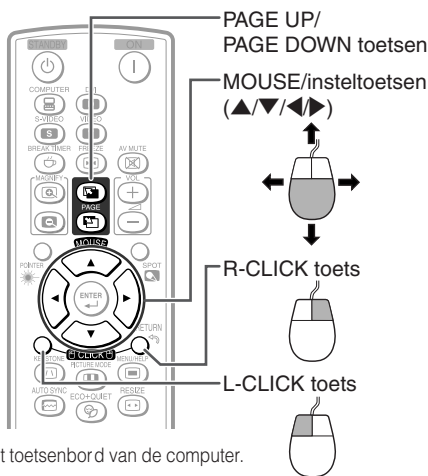

Opmerking

- Deze functie werkt alleen met de besturingssystemen Microsoft® Windows® en Mac OS®. Deze functie werkt echter niet met de volgende besturingssystemen, die USB niet ondersteunen.
 - Vroegere versies dan Windows® 95.
 - Vroegere versies dan Windows® NT 4.0.
 - Vroegere versies dan Mac OS® 8.5.
- U kunt deze functie niet gebruiken wanneer het menuscherm wordt weergegeven.
- Controleer of de computer de USB-aansluiting herkent.

Menu-onderdelen

Hieronder ziet u de menu-onderdelen die op de projector kunnen worden ingesteld.

“Beeld” menu

PAGINA 1

Beeld	SCH	PRJ	Netw	Help
Beeldmodus			Standaard	
Contrast	[0]			+ []
Helder	[0]			+ []
Kleur	[0]			+ []
Tint	[0]			+ []
Scherpte	[0]			+ []
Rood	[0]			+ []
Blauw	[0]			+ []

SEL/INS ENTER END

PAGINA 2

Beeld	SCH	PRJ	Netw	Help
Beeldmodus			Standaard	
Kleurtmp	[0]			+ []
BrilliantColor™	[1]			+ []
C.M.S.-Instelling			Aan	
C.M.S.			3D Progressief	
Lampinstelling			Helder	

Reset

SEL/INS ENTER END

“C.M.S.”

C.M.S.
C.M.S.-Kleurschakering
C.M.S.-Verzadiging
C.M.S.-Waarde

Reset

R	[0]			+ []
GE	[0]			+ []
GR	[0]			+ []
C	[0]			+ []
B	[0]			+ []
M	[0]			+ []

Reset

SEL/INS ENTER END

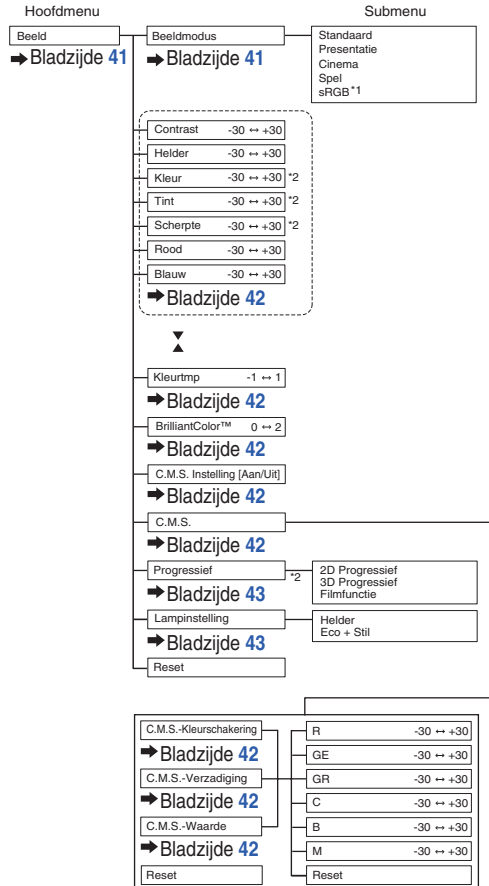

*1 Onderdelen bij invoer van een RGB-sigitaal naar COMPUTER of DVI.

*2 Onderdelen bij invoer van een componentsigitaal naar COMPUTER of DVI, of wanneer S-VIDEO of VIDEO geselecteerd is.

“Scherm-instelling (SCH-INS)” menu

Beeld	SCH-INS	PRJ	Netw	?	Help
Grootte Aanpassen		↕	Rek		
Bldverschuiv.	[0]	↕			
Trapezium	[0]	↕			
Autom. keystone		↕	Aan		
OSD Display		↕	Aan		
Achtergrond		↕	Logo		
Installatiegids		↕	Aan		
Projectie		↕	Voor		
Taal(Language)		↕	Nederlands		

↕ SEL/INS ↵ ENTER ⏻ END

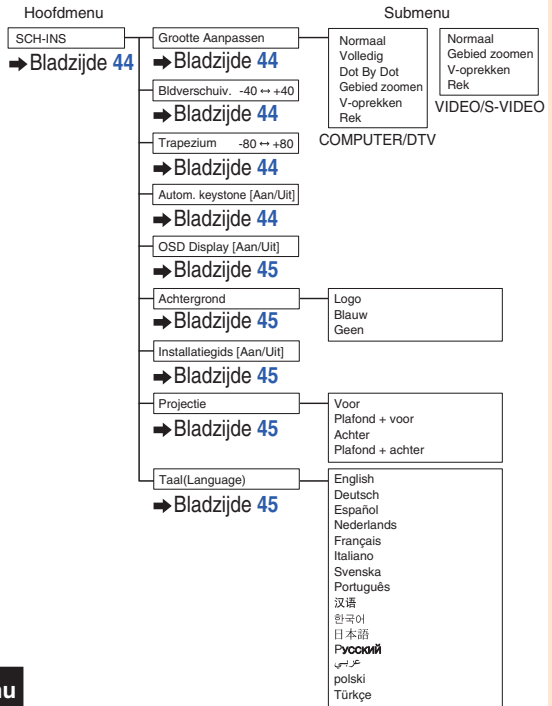

“Projector-instelling (PRJ-INS)” menu

Beeld	SCH	PRJ-INS	Netw	?	Help
Automat. sync.		↕	Aan		
Auto Power Off		↕	Aan		
Automatisch herstarten		↕	Aan		
STANDBY-modus		↕	Standaard		
Systeemgeluid		↕	Aan		
Luidspreker		↕	Aan		
Audio-ingang		↕	Audio 1		
RS-232C		↕	9600bps		
Ventilatormodus		↕	Normaal		
Syst.vergrend.		↕	Uit		
Lamptimer (duur) [0] u [0] min (100%)					

↕ SEL/INS ↵ ENTER ⏻ END

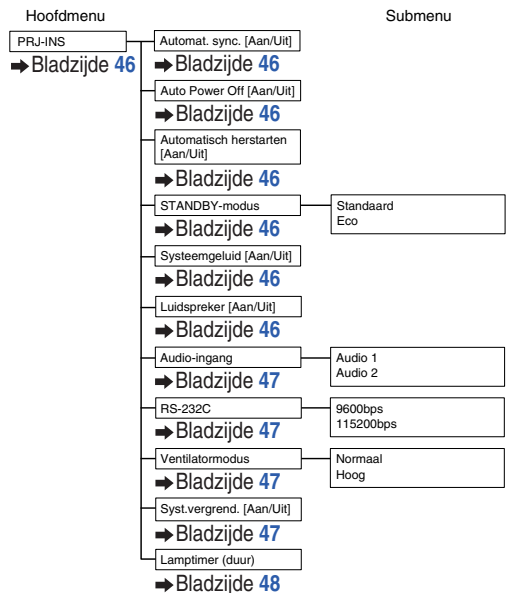

Menu-onderdelen (vervolg)

“Network” menu

Beeld	SCH	PRJ	Network	Help
Wachtwoord			⇒ Uit	
DHCP Client			⇒ Uit	
TCP/IP				
MAC-adres	X X : X X : X X : X X : X X : X X			
Projector	XX-XXXX			
⇄ SEL/INS ↵ ENTER ⏻ END				

“Help” menu

Beeld	SCH	PRJ	Netw	Help
<ul style="list-style-type: none">• Er is geen beeld of geluid• Verticale strepen of flikkering in het beeld• Databeeld is niet gecentreerd• Vage of flauwe kleuren• Het beeld is donker• Het beeld is vervormd <ul style="list-style-type: none">• Alle instellingen terugstellen op standaardinst.				
⇄ SEL ↵ ENTER ⏻ END				

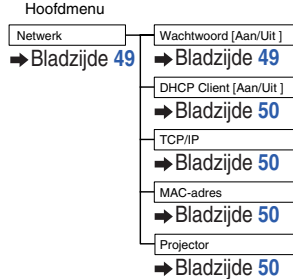

De onderdelen die u met het “Help” menu kunt instellen

“Help” menu → Blz. 51

- Verticale strepen of flikkering in het beeld
Automat. Sync.
Klok
Fase
 - Databeeld is niet gecentreerd
Automat. Sync.
H-Pos
V-Pos
 - Vage of flauwe kleuren
COMPUTER/COMPONENT- of DVI-ingang
Signaaltype: Auto/RGB/Component
S-VIDEO- of VIDEO-ingang
Videosysteem: Auto/PAL/SECAM/
NTSC3.58/NTSC4.43/
PAL-M/PAL-N/PAL-60
DVI (Digitale)-ingang
Dynamisch bereik: Auto/Standaard/Verbeterd
- * De onderdelen die geselecteerd kunnen worden, verschillen afhankelijk van het ingangssignaal en de geselecteerde ingangsfunctie.

Gebruik van het menuscherm

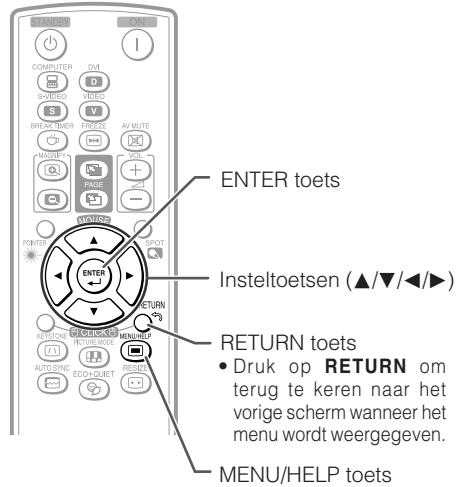
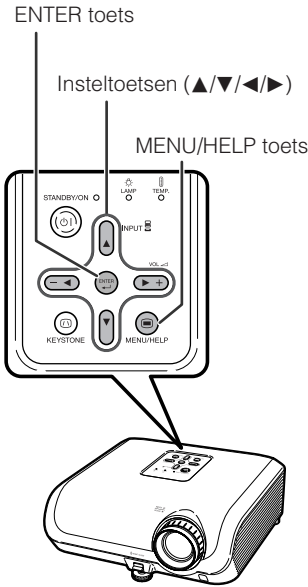

Menu-selecties (Afstellingen)

Voorbeeld: Instellen van "Helder".

• U kunt de bedieningshandelingen ook uitvoeren met de toetsen op de projector.

- 1 Druk op MENU/HELP.**
 - Het "Beeld" menuscherm voor de gekozen ingangsfunctie verschijnt.

- 2 Druk op ► of ◀ en selecteer "Beeld" om afstellingen te maken.**

Voorbeeld: "Beeld" menuscherm voor COMPUTER (RGB)-ingang

Menu-onderdeel

Beeld	SCH	PRJ	Netw	Help
Beeldmodus		↔	Standaard	
Contrast	[0]	▢	▢	+ ▢
Helder	[0]	▢	▢	+ ▢
Rood	[0]	▢	▢	+ ▢
Blauw	[0]	▢	▢	+ ▢
Kleurtmp	[0]	▢	▢	+ ▢
BrilliantColor™	[1]	▢	▢	+ ▢
C.M.S. Instelling		↔	Aan	
C.M.S.				
Lampinstelling		↔	Helder	
◆◆Reset				
<div style="display: flex; justify-content: space-between;"> SEL/INS ENTER END </div>				

Gebruik van het menuscherm (vervolg)

3 Druk op ▲ of ▼ en selecteer “Helder” om afstellingen te maken.

- Het geselecteerde onderdeel wordt met omgekeerd contrast aangegeven.

Instellen van het geprojecteerde beeld terwijl u ernaar kijkt

Druk op ENTER.

- Het gekozen onderdeel (bijv. “Helder”) wordt afzonderlijk onderaan op het scherm aangegeven.
- Als u op ▲ of ▼ drukt, zal het volgende onderdeel (“Rood” na “Helder”) aangegeven worden.



Opmerking

- Druk nog een keer op ENTER om naar het vorige scherm terug te keren.

4 Druk op ◀ of ▶ om het geselecteerde onderdeel af te stellen.

- De afstelling wordt opgeslagen.

5 Druk op MENU/HELP.

- Het menuscherm verdwijnt.

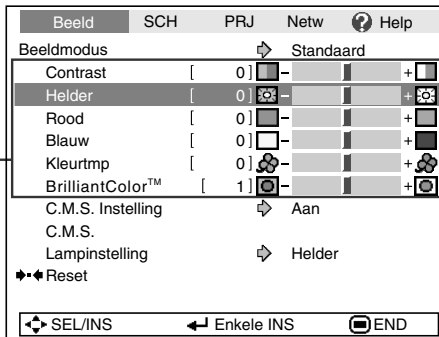

Onderdelen voor afstelling

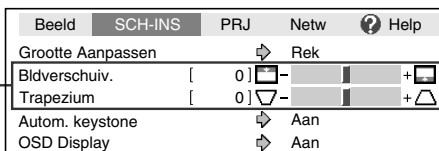

Druk op ENTER.

Het onderdeel wordt afzonderlijk aangegeven

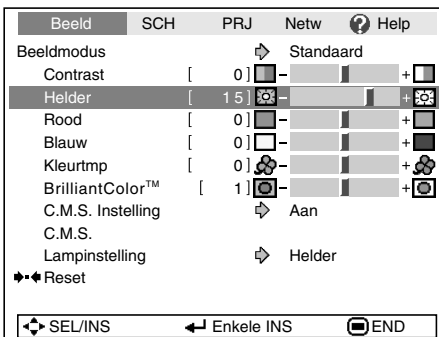
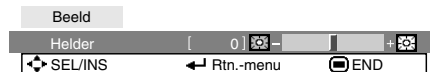

Opmerking

- De menu-toetsen werken niet wanneer de “Automat. sync.,” “Pauzetijd,” “VASTLEGGEN” of “AV DEMPING” functies worden gebruikt.

Beeldinstellingen (“Beeld” menu)

Menubediening → Blz. 39

► PAGINA 1

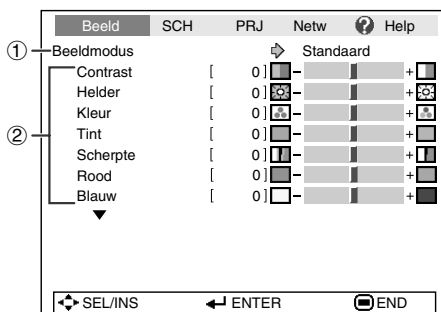

► PAGINA 2

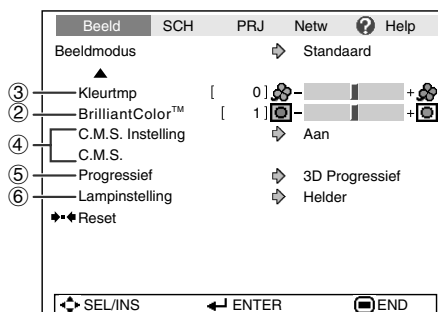

① Kiezen van de beeldmodus

Beschikbare instellingen	Beschrijving	De standaardinstellingen van elk onderdeel wanneer Beeldmodus wordt geselecteerd		
		Kleurtmp	Wit benadr.	Lampinstelling
Standaard	Voor een standaard beeld	0	1	Helder
Presentatie	Maakt donkere partijen van het beeld helderder voor een meer levendige presentatie.	0	2	Helder
Cinema	Geeft een natuurlijke tint aan het geprojecteerde beeld.	-1	0	Eco + Stil
Spel	Geeft scherpste aan het geprojecteerde beeld.	0	1	Helder
*sRGB	Voor een waarheidsgetrouwe weergave van de beelden van een computer.	-	-	Helder

- “sRGB” wordt alleen getoond wanneer een RGB-sigitaal wordt ontvangen.
- U kunt elk onderdeel in het “Beeld” menu naar eigen voorkeur instellen of afstellen. Eventuele aangebrachte wijzigingen worden in het geheugen opgeslagen.

Opmerking

- U kunt ook op **PICTURE MODE** van de afstandsbediening drukken om de beeldmodus te kiezen. (Zie blz. 34.)
- *sRGB is een internationale norm voor kleurweergave opgesteld door de IEC (International Electrotechnical Commission). Aangezien het vaste kleurengedrag bepaald is door de IEC, zullen de beelden worden weergegeven in een natuurlijke tint die gebaseerd is op een origineel beeld, wanneer “sRGB” geselecteerd is. Voor verdere informatie betreffende de sRGB functie kunt u de website “<http://www.srgb.com/>” bezoeken. U kunt de onderdelen “Rood”, “Blauw”, “Kleurtmp” en “BrilliantColor™” niet instellen wanneer “sRGB” geselecteerd is.

Info

- Wanneer “sRGB” geselecteerd is, kan het geprojecteerde beeld donker worden, maar dit duidt niet op een defect.

Beeldinstellingen (“Beeld” menu) (vervolg)

Menubediening → Blz. 39

② Instellen van het beeld

Beschikbare onderdelen	◀ toets	▶ toets
Contrast	Voor minder contrast.	Voor meer contrast.
Helder	Voor minder helderheid.	Voor een helderder beeld.
Kleur*1	Voor minder intense kleuren.	Voor meer intense kleuren.
Tint*1	Om de huidtinten wat paarser te maken.	Om de huidtinten wat groener te maken.
Scherpte*1	Voor minder scherpte.	Voor een scherper beeld.
Rood*2	Voor minder rood.	Voor meer rood.
Blauw*2	Voor minder blauw.	Voor meer blauw.
BrilliantColor™*3	Voor het verzwakken van het effect.	Voor het versterken van het effect.

*1 Wordt niet aangegeven bij de RGB ingangsfunctie.

*2 Niet instelbaar/selecteerbaar wanneer “sRGB” geselecteerd is.

*3 BrilliantColor™ maakt gebruik van Texas Instruments’ BrilliantColor™ technologie. Wanneer het BrilliantColor™ niveau wordt verhoogd, zal het beeld helderder worden terwijl de kleurweergave op een hoog niveau blijft.

Opmerking

- “Rood”, “Blauw”, “BrilliantColor™” en “Kleurtmp” kunnen niet worden ingesteld wanneer “sRGB” geselecteerd is.
- Om alle onderdelen terug te stellen, selecteert u “Reset” en drukt dan op **ENTER**.

③ Instellen van de kleurtemperatuur

Beschikbare instellingen	Beschrijving
-1	Een lagere kleurtemperatuur voor warme, roodachtige en gedempte beelden.
0	↕
1	Een hogere kleurtemperatuur voor koele, blauwachtige en heldere beelden.

Opmerking

- De waarden bij “Kleurtmp” zijn alleen voor algemene toepassingen.

④ Instellen van de kleuren

Met deze functie kunnen de zes hoofdkleuren die het kleurenwiel vormen worden afgesteld, door de “Kleurschakering”, “Verzadiging” en “Waarde” van de kleuren te wijzigen.

Beschikbare instellingen	Beschrijving
C.M.S.-Kleurschakering	Voor het instellen van de tint van de hoofdkleuren.
C.M.S.-Verzadiging	Voor het instellen van de verzadiging van de hoofdkleuren.
C.M.S.-Waarde	Voor het instellen van de helderheid van de hoofdkleuren.
Reset	De “Kleurschakering”, “Verzadiging” en “Waarde” instellingen voor alle kleuren worden teruggezet op de fabrieksinstellingen.

Instellen van “Kleurschakering”, “Verzadiging” of “Waarde”

- 1 Selecteer “Aan” voor “C.M.S. Instelling” in het “Beeld” menu en druk dan **ENTER**.
- 2 Selecteer “C. M. S.” in het “Beeld” menu en druk dan **ENTER**.
- 3 Druk op ▲ of ▼ om “Kleurschakering”, “Verzadiging” of “Waarde” te selecteren en druk dan op **ENTER**.
- 4 Selecteer met ▲ of ▼ de kleur die ingesteld moet worden en stel de kleur dan met ◀ of ▶ in.

Voorbeeld van het afstellen van de “Kleurschakering”

Hoofdkleuren	◀ toets	▶ toets
R (Rood)	Dichter naar magenta	Dichter naar geel
GE (Geel)	Dichter naar rood	Dichter naar groen
GR (Groen)	Dichter naar geel	Dichter naar cyaan
C (Cyaan)	Dichter naar groen	Dichter naar blauw
B (Blauw)	Dichter naar cyaan	Dichter naar magenta
M (Magenta)	Dichter naar blauw	Dichter naar rood

- Wanneer “Verzadiging” wordt geselecteerd, wordt de geselecteerde kleur
◀: lichter. ▶: intenser.
- Wanneer “Waarde” wordt geselecteerd, wordt de geselecteerde kleur
◀: donkerder. ▶: helderder.
- Om alle instellingen van de kleuren op de fabrieksinstellingen terug te zetten, selecteert u “Reset” en drukt dan op **ENTER**.

5 Progressief

Beschikbare instellingen	Beschrijving
2D Progressief	Voor weergave van snel bewegende beelden, zoals sportscènes.
3D Progressief	Voor weergave van relatief langzame beelden zoals beelden van toneeluitvoeringen en documentaires, om deze duidelijk weer te geven.
Filmfunctie	Geeft de beelden van filmbronmateriaal* duidelijk weer. U kunt genieten van het geoptimaliseerde beeld van film die omgezet is met "drie-twee afrollen" (NTSC en PAL60Hz) of "twee-twee afrollen" (PAL50Hz en SECAM) verbetering naar progressief-modus beelden.

* Onder filmbronmateriaal wordt een digitale video-opname verstaan waarbij het origineel gecodeerd is met 24 frames/seconde. De projector kan filmbronmateriaal omzetten naar progressieve video met 60 frames/seconde bij NTSC en PAL60Hz of 50 frames/seconde bij PAL50Hz en SECAM, voor weergave van een beeld met zeer hoge definitie.



Opmerking

- Bij NTSC of PAL60Hz zal zelfs als de 3D Progressief-functie is ingesteld, automatisch de "drie-twee afrollen" verbetering geactiveerd worden wanneer filmbronmateriaal wordt ingevoerd.
- Wanneer het beeld wazig is of veel storingen heeft, moet u overschakelen naar de instelling waarbij een optimaal resultaat wordt verkregen.
- Bij gebruik van progressieve ingangssignalen zullen de ingangssignalen rechtstreeks worden weergegeven zodat 2D Progressief, 3D Progressief en Filmfunctie niet geselecteerd kunnen worden.

6 Lampinstelling

Beschikbare instellingen	Helderheid en stroomverbruik
Eco + Stil	Ca. 80%
Helder	100%



Opmerking

- In de Eco + Stil modus zijn het ventilatorgeluid en het stroomverbruik minder dan in de Helder modus. (De projectiehelderheid is lager zoals aangegeven in de tabel.) De levensduur van de lamp zal ongeveer 3.000 uur bedragen (ongeveer 2.000 uur in de Helder modus).

Instellen van het geprojecteerde beeld (“SCH - INS” menu)

Menubediening → Blz. 39

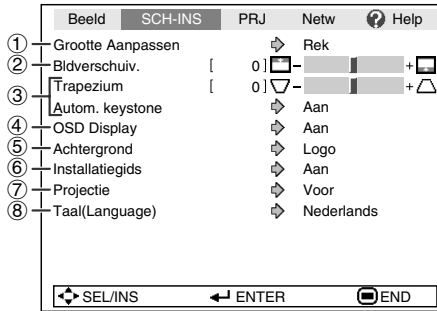

① Instellen van de Grootte Aanpassen functie

Opmerking

- Zie blz. 31 en 32 voor nadere bijzonderheden betreffende de Grootte Aanpassen functie.
- U kunt ook op **RESIZE** van de afstandsbediening drukken om de gewenste instelling voor de Grootte Aanpassen functie te maken. (Zie blz. 31.)

② Instellen van de beeldpositie

U kunt het geprojecteerde beeld in verticale richting verschuiven.

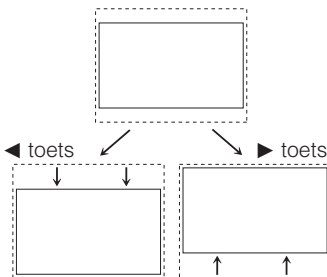

Opmerking

- Deze functie is alleen beschikbaar bij sommige Grootte Aanpassen functies. (Zie bladzijden 31 en 32.)

③ Trapeziumvorm-correctie

Wanneer het beeld van beneden of van boven wordt geprojecteerd, kan het beeld vervormd worden als gevolg van trapeziumvorm-vertekening. Gebruik deze functie om dit soort vervorming, Keystone genaamd, te corrigeren.

Voor automatische trapeziumvorm-correctie

Zet “Autom. keystone” in het “SCH - INS” menu op “Aan”.

Voor handmatige trapeziumvorm-correctie

Zet “Autom. keystone” in het “SCH - INS” menu op “Uit”, selecteer “Trapezium” en maak de gewenste instelling met de schuifbalk.

Handmatige correctie

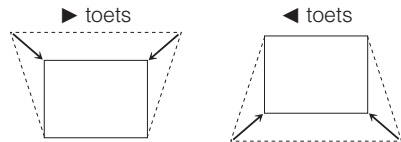

Zie blz. 29 voor verdere informatie over de trapeziumvorm-correctie.

Opmerking

- De trapeziumvorm-correctie kan worden ingesteld tot een hoek van ongeveer ± 40 graden (wanneer de “Grootte Aanpassen” functie is ingesteld op “Normaal”).
- U kunt ook op **KEYSTONE** drukken op de afstandsbediening of op de projector om het beeld te corrigeren voor trapeziumvorm-correctie.

④ In/uitschakelen van het beeldschermdisplay

Beschikbare instellingen	Beschrijving
Aan	Alle beeldschermdisplays worden weergegeven.
Uit	INGANG/VOLUME/AV DEMPING/VASTLEGGEN/AUTOMAT. SYNC./GROOTTE AANPASSEN/BEELDMODUS/ECO + STIL/VERGROTING/ "U hebt een ongeldige toets ingedrukt." worden niet aangegeven.

⑤ Kiezen van het achtergrondbeeld

Beschikbare instellingen	Beschrijving
Logo	Sharp logoscherm
Blaauw	Blaauw scherm
Geen	—

⑥ Selecteren van de Installatiegids

Beschikbare instellingen	Beschrijving
Aan	De Installatiegids wordt weergegeven wanneer de projector wordt ingeschakeld.
Uit	De Installatiegids wordt niet weergegeven.

⑦ De geprojecteerde beelden draaien/in spiegelbeeld weergeven

Beschikbare instellingen	Beschrijving
Voor	Normaal beeld (geprojecteerd vanaf de voorkant van het scherm)
Plafond + voor	Omgekeerd beeld (geprojecteerd vanaf de voorkant van het scherm met een omgekeerde projector)
Achter	Spiegelbeeld (geprojecteerd vanaf de achterkant van het scherm of met een spiegel)
Plafond + achter	Omgekeerd spiegelbeeld (geprojecteerd met een spiegel)

Zie blz. 19 voor verdere informatie over de projectie-instellingen (onderdeel Projectie).

⑧ Kiezen van de taal voor de beeldscherm-aanduidingen (OSD)

Er zijn 15 talen beschikbaar voor de beeldschermdisplay-aanduidingen.

English
 Deutsch
 Español
 Nederlands
 Français
 Italiano
 Svenska
 Português
 汉语
 한국어
 日本語

▲
 Русский
 عربي
 polski
 Türkçe

Instellen van de projectorfunctie (“PRJ - INS” menu)

Menubediening → Blz. 39

	Beeld	SCH	PRJ-INS	Netw	? Help
①	Automat. sync.		➔	Aan	
②	Auto Power Off		➔	Aan	
③	Automatisch herstarten		➔	Aan	
④	STANDBY-modus		➔	Standaard	
⑤	Systeemgeluid		➔	Aan	
⑥	Luidspreker		➔	Aan	
⑦	Audio-ingang		➔	Audio 1	
⑧	RS-232C		➔	9600bps	
⑨	Ventilatormodus		➔	Normaal	
⑩	Syst.vergrend.		➔	Uit	
⑪	Lamptimer (duur)	[0] u	[0] min	(100%)	

SEL/INS
 ENTER
 END

① Automat. sync. (Automatische synchronisatie-instelling)

Beschikbare instellingen	Beschrijving
Aan	De automatische synchronisatie wordt uitgevoerd wanneer de projector wordt ingeschakeld of als een ander ingangssignaal wordt gekozen, indien het apparaat op een computer is aangesloten.
Uit	De automatische synchronisatie wordt niet uitgevoerd.

Opmerking

- Automatische synchronisatie kan ook worden uitgevoerd door op **AUTO SYNC** van de afstandsbediening te drukken.
- Het uitvoeren van de automatische synchronisatie kan even duren, afhankelijk van het beeld van de computer die op de projector is aangesloten.
- Wanneer met automatische synchronisatie geen optimaal beeld wordt verkregen, moet u de instellingen handmatig maken. (Zie blz. 51.)

② Auto Power Off functie (Automatische uitschakelfunctie)

Beschikbare instellingen	Beschrijving
Aan	De projector komt automatisch in de ruststand (standby) te staan wanneer er langer dan 15 minuten geen ingangssignaal wordt ontvangen.
Uit	De Auto Power Off functie is geïnactiveerd.

Opmerking

- Wanneer de Auto Power Off functie (automatische uitschakelfunctie) is ingesteld op "Aan", verschijnt 5 minuten voordat de projector in de ruststand (standby) komt te staan het bericht "Inschakeling STANDBY-modus over X min." op het scherm om het resterende aantal minuten aan te geven.

③ Automatisch Herstarten Functie

Beschikbare instellingen	Beschrijving
Aan	Als het netsnoer niet in het stopcontact zit of de schakelaar staat uit wanneer de projector aan staat, dan gaat de projector automatisch aan wanneer u het netsnoer in het stopcontact steekt of wanneer de schakelaar aanstaat.
Uit	De projector gaat niet automatisch aan wanneer het netsnoer in het stopcontact wordt gestoken of de schakelaar aan staat.

④ STANDBY-modus

Wanneer u "Eco" instelt, wordt het stroomverbruik gereduceerd in ruststand (standby) modus.

Beschikbare instellingen	Beschrijving
Eco	De monitor uitvoer, RS-232C en netwerk functies zijn uitgeschakeld in ruststand (standby) modus.
Standaard	De monitor uitvoer, RS-232C en netwerk functies zijn geactiveerd zelfs als de projector in ruststand (standby) modus.

⑤ In/uitschakelen van de bedieningspieptoon (Systeemgeluid)

Beschikbare instellingen	Beschrijving
Aan	Er klinkt een bevestigingstoon wanneer de projector wordt in/uitgeschakeld.
Uit	Er klinkt geen bevestigingstoon.

⑥ Luidspreker-instelling

Beschikbare instellingen	Beschrijving
Aan	Het geluid wordt via de interne luidspreker weergegeven.
Uit	Het geluid wordt niet via de interne luidspreker weergegeven.

⑦ Audio-ingang

Deze functie stelt u in staat een juiste combinatie van audio ingangsaansluitingen te kiezen voor elke invoer modus.

Beschikbare instellingen	Beschrijving
Audio 1	De AUDIO 1 ingangsaansluiting wordt gebruikt als audio ingangsaansluiting.
Audio 2	De AUDIO 2 ingangsaansluiting wordt gebruikt als audio ingangsaansluiting.

⑧ Selecteren van de transmissiesnelheid (RS-232C)

Zorg dat dezelfde baudrate op de projector en de computer is ingesteld.

Beschikbare instellingen	Beschrijving
9600bps	De transmissiesnelheid is laag.
	↑ ↓
115200bps	De transmissiesnelheid is hoog.

⑨ Ventilatormodus-instelling

Gebruik deze functie om de draaisnelheid van de ventilator te veranderen.

Beschikbare instellingen	Beschrijving
Normaal	Geschikt voor een normale omgeving.
Hoog	Selecteer deze instelling wanneer u de projector op een hoogte van meer dan 1.500 meter (4.900 voet) gebruikt.

Wanneer "Ventilatormodus" is ingesteld op "Hoog", zal de draaisnelheid van de ventilator hoger zijn en is er ook meer lawaai van de ventilator.

⑩ Systeemvergrendeling-functie

Deze functie voorkomt ongeoorloofd gebruik van de projector. Wanneer deze functie geactiveerd is, moet de gebruiker de juiste toegangscode invoeren telkens wanneer de projector wordt ingeschakeld. **Wij raden u aan de toegangscode op een veilige plaats te noteren.**

Info

- Als u uw toegangscode verliest of vergeet, neem dan contact op met uw dichtstbijzijnde officiële Sharp projectordealer of servicecentrum (zie blz. 64). Zelfs wanneer het apparaat nog onder de garantie is, zal het terugstellen van de toegangscode in rekening worden gebracht.

■ Instellen/wijzigen van de toegangscode

1 Selecteer "Syst. vergrend." en druk dan op **ENTER** of **▶**.

2 Selecteer "Volgend". en druk dan op **ENTER**.
• Het scherm voor het invoeren van de toegangscode verschijnt.

3 Druk op de juiste vier toetsen van de afstandsbediening of de projector om de bestaande toegangscode in "Oude code" in te voeren.
• Wanneer de toegangscode de eerste maal wordt ingesteld, moet u viermaal op **▼** van de projector drukken.

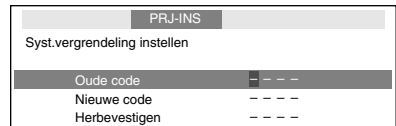

Opmerking

- Als u een verkeerde toegangscode invoert, zal de cursor terugkeren naar de eerste positie van de "Oude code".
- De voorinstelde toegangscode is 4 **▼** toetsen op de projector. Als u viermaal op de **▼** toets drukt, zal het toegangscode-invoerscherm verdwijnen.

4 Druk op vier toetsen van de afstandsbediening of de projector om de nieuwe toegangscode in "Nieuwe code" in te voeren.

Opmerking

- U kunt niet de volgende toetsen voor de toegangscode gebruiken: **STANDBY/ON, ON, STANDBY, ENTER, L-CLICK, R-CLICK/RETURN** en **MENU/HELP**
- De systeemvergrendeling-functie herkent elke toets op de afstandsbediening of op de projector als een afzonderlijke toets, ook als deze dezelfde toetsnaam hebben. Als u de toetsen op de projector hebt gebruikt voor het instellen van de toegangscode, kan de toegangscode niet met de afstandsbediening geannuleerd worden.

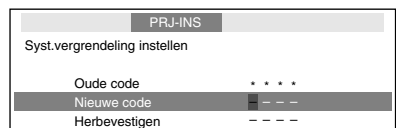

Instellen van de projectorfunctie ("PRJ - INS" menu) (vervolg)

5 Voer dezelfde toegangscode in "Herbevestigen" in.

Opmerking

Annuleren van de toegangscode die u reeds hebt ingesteld

- Druk viermaal op ▼ van de projector in de bovenstaande stappen 4 en 5.

Wanneer de systeemvergrendeling is ingesteld

- Wanneer de systeemvergrendeling geactiveerd is, verschijnt er een invoervakje voor de toegangscode nadat het apparaat is ingeschakeld. U moet in dit vakje de juiste toegangscode invoeren om de projector te kunnen gebruiken.

Invoerscherm voor toegangscode

Syst.vergrend. - - - -

11 Controleren van de levensduur van de lamp

U kunt de totale gebruikstijd van de lamp en de resterende levensduur van de lamp (percentage) controleren.

Gebruiksomstandigheid van lamp	Resterende levensduur van de lamp		
	"Duur" (Levensduur)	100%	5%
Gebruik met Lampinstelling altijd ingesteld op "Eco+Stil"	Ca. 3.000 uur	Ca. 150 uur	
Gebruik met Lampinstelling altijd ingesteld op "Helder"	Ca. 2.000 uur	Ca. 100 uur	

Opmerking

- Wij raden u aan de lamp te vervangen wanneer de resterende levensduur van de lamp 5% is geworden.
- De levensduur van de lamp kan variëren afhankelijk van de gebruiksomstandigheden.

Toetsvergrendeling

Vergrendelen van de bedieningstoetsen op de projector

Gebruik deze functie om de bedieningstoetsen op de projector te vergrendelen.

■ Vergrendelen van de bedieningstoetsen

Houd **ENTER** op de projector ongeveer 5 seconden ingedrukt terwijl de projector ingeschakeld is.

Beeldschermdisplay

Toetsvergrendeling AAN

- De toetsvergrendelingsfunctie heeft geen invloed op de toetsen van de afstandsbediening.
- U kunt de toetsvergrendelingsfunctie niet gebruiken wanneer de projector aan het opwarmen is.

■ Uitschakelen van de Toetsvergrendeling

Houd **ENTER** op de projector ongeveer 5 seconden ingedrukt.

Beeldschermdisplay

Toetsvergrendeling UIT

- Wanneer de projector in de ruststand (standby) staat, kunt u de toetsvergrendelingsfunctie annuleren door **ENTER** en **STANDBY/ON** op de projector gelijktijdig gedurende ongeveer 5 seconden ingedrukt te houden.

Info

- De toetsvergrendelingsfunctie is niet instelbaar in de volgende gevallen: tijdens weergave van de "Installatiegids" of "Menu" schermen, in de ruststand (standby), tijdens opwarmen, bij veranderen van het ingangssignaal, bij gebruik van de "Automat. sync." functie, in de "VASTLEGGEN" modus of bij het "Syst.vergrend." scherm tijdens opwarmen.

Instellen van de netwerkomgeving van de projector (“Netwerk” menu)

Menubediening → Blz. 39

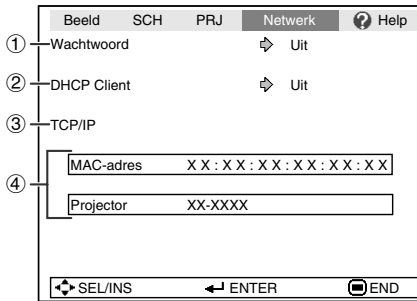

1 Instellen van een wachtwoord

Als u niet wilt dat anderen de instelling voor het “Netwerk” menu veranderen, moet u een wachtwoord instellen.

Instellen van een wachtwoord

1 Selecteer “Wachtwoord” en druk dan op **ENTER** of **▶**.

- Het scherm voor het invoeren van het wachtwoord verschijnt.

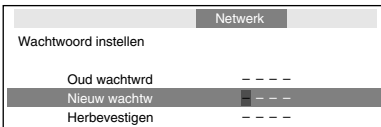

2 Druk op **▲** of **▼** om het eerste cijfer in “Nieuw wachtw” in te stellen en druk dan op **▶**.

3 Voer de resterende 3 cijfers in en druk dan op **ENTER**.

- Om terug te keren naar het vorige cijfer, drukt u op **◀**.

4 Voer hetzelfde wachtwoord in bij “Herbevestigen” en druk dan op **ENTER**.

- De status voor het “Wachtwoord” verandert naar “Aan”.

Opmerking

- Nadat het wachtwoord is ingesteld, moet u het wachtwoord invoeren om de instellingen van het “Netwerk” menu te kunnen veranderen.

Veranderen van het wachtwoord

1 Selecteer “Wachtwoord” en druk dan op **ENTER** of **▶**.

- Het scherm voor het invoeren van het wachtwoord verschijnt.

2 Voer met **▲**, **▼**, **▶** en **◀** het wachtwoord in bij “Oud wachtwrđ” en druk dan op **ENTER**.

3 Voer met **▲**, **▼**, **▶** en **◀** het wachtwoord in bij “Nieuw wachtwrđ” en druk dan op **ENTER**.

4 Voer met **▲**, **▼**, **▶** en **◀** hetzelfde wachtwoord opnieuw in bij “Herbevestigen” en druk dan op **ENTER**.

Opmerking

- Als u de wachtwoordbeveiliging niet meer nodig hebt voor de instellingen van het “Netwerk” menu, druk dan op **ENTER** zonder een nieuw wachtwoord in te voeren in de stappen 3 en 4.
- Druk op **RETURN** om de wachtwoordinstellingen te annuleren.

Als u het wachtwoord vergeet

Als u het wachtwoord vergeet, volg dan de onderstaande aanwijzingen op om het wachtwoord te wissen en stel daarna een nieuw wachtwoord in.

Op de projector drukt u op



Opmerking

- Als **ENTER** langer dan 5 seconden ingedrukt wordt gehouden, zullen de bedieningstoetsen op de projector vergrendeld worden. (Zie blz. 48.)
- U kunt de toetsen op de afstandsbediening niet gebruiken om het wachtwoord te wissen.

Instellen van de netwerkomgeving van de projector (“Netwerk” menu) (vervolg)

Menubediening → Blz. 39

② Instelling voor DHCP Client

Sluit de LAN-kabel aan voordat u de projector inschakelt. Als u dit niet doet, zal de DHCP Client functie niet werken.

Beschikbare instellingen	Beschrijving
Aan	Haalt automatisch de configuratieparameters voor het TCP/IP netwerk op.
Uit	Stelt de TCP/IP handmatig in.

Selecteer “Aan” voor “DHCP Client”. “Ophalen van IP adres...” verschijnt en daarna ziet u het menuscherm. Controleer de parameters van het IP adres, Subnet Mask en Gateway op het TCP/IP scherm.

Als de DHCP server niet beschikbaar is, zal “Kon het IP adres niet ophalen.” verschijnen.

In dit geval moet de TCP/IP handmatig worden ingesteld. (Zie onderdeel ③.)

③ TCP/IP instelling

Stel de TCP/IP handmatig in.

1 Selecteer “Uit” voor “DHCP Client” en druk dan op **ENTER**.

2 Selecteer “TCP/IP” en druk dan op **ENTER**.

3 Voer met ▲, ▼, ► en ◀ het “IP adres” in en druk dan op **ENTER**.

Netwerk	
TCP/IP instellen	
IP adres	1 9 2 . 1 6 8 . 1 5 0 . 0 0 2
Subnet Mask	2 5 5 . 2 5 5 . 2 5 5 . 0 0 0
Gateway	0 0 0 . 0 0 0 . 0 0 0 . 0 0 0

4 Voer met ▲, ▼, ► en ◀ het “Subnet Mask” in en druk dan op **ENTER**.

5 Voer met ▲, ▼, ► en ◀ de “Gateway” in en druk dan op **ENTER**.

Beschikbare instellingen	Beschrijving
IP adres	Standaardinstelling: 192.168.150.002 Voer een IP adres in dat geschikt is voor het netwerk.
Subnet Mask	Standaardinstelling: 255.255.255.000 Stel de instelling van het subnet mask hetzelfde in als van de computer en de apparatuur op het netwerk.
Gateway	Standaardinstelling: 000.000.000.000 * Instellen op “000.000.000.000” wanneer u deze niet gebruikt.

Opmerking

- Controleer het segment (IP adres groep) van het bestaande netwerk om te vermijden dat u een IP adres instelt dat reeds in gebruik is bij andere netwerkkapparatuur of computers. Als “192.168.150.002” niet gebruikt wordt in het netwerk met een IP adres “192.168.150.XXX” dan hoeft u het IP adres van de projector niet te wijzigen.
- Neem contact op met uw netwerkbeheerder voor details aangaande de verschillende instellingen.

④ Controleren van de projectorinformatie

U kunt het MAC-adres en de projectornaam controleren.

Weergegeven items	Beschrijving
MAC-adres	Het MAC-adres dat voor de projector is ingesteld, verschijnt.
Projector	De projectornaam wordt weergegeven.

Opmerking

- Zie “INSTELGIDS” op de bijgeleverde CD-ROM voor het veranderen van de projectornaam.

Problemen oplossen met behulp van het “Help” menu

Met deze functie kunt u problemen oplossen die tijdens het gebruik van het apparaat kunnen optreden.

Gebruik van de functies van het “Help” menu

Voorbeeld: Wanneer er beeldflikkering optreedt
Bedieningsaanwijzingen voor het verhelpen van beeldflikkering wanneer een RGB computersignaal wordt geprojecteerd.

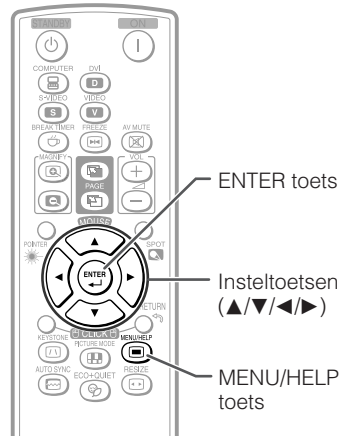

1 Druk op **MENU/HELP**.

2 Druk op ◀ of ▶ om “Help” te selecteren en druk dan op **ENTER**.

3 Druk op ▲ of ▼ om “Verticale strepen of flikkering in het beeld” in het Help menu te selecteren en druk dan op **ENTER**.



↓ Druk op **ENTER**.

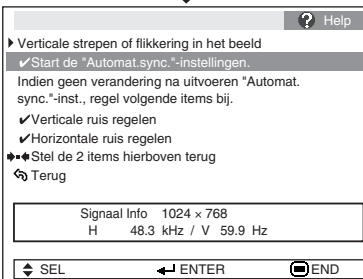

4 Selecteer “Start de “Automat.sync.”-instellingen.” en druk dan op **ENTER**.

5 Als het beeld niet beter wordt, selecteer dan “Horizontale ruis regelen” en druk dan op **ENTER**.

6 Druk op ◀ of ▶ om af te stellen.



Opmerking

- U kunt de onderdelen met een vinkje (✓) instellen.
- De onderdelen in het “Help” menu verschillen afhankelijk van het ingangssignaal of de instelling die u gekozen hebt.
- **Raadpleeg het hoofdstuk “Problemen oplossen” als u het probleem niet kunt verhelpen. (Zie blz. 62 en 63.)**
- Wanneer “sRGB” geselecteerd wordt in “Beeldmodus”, zal het onderdeel “Vage of flauwe kleuren” niet verschijnen. Dit betekent dat u de ingangssignaaltypen niet kunt wijzigen.

Onderhoud

Reinigen van de projector

- Haal de stekker uit het stopcontact voordat u begint met het reinigen van de projector.
- De behuizing en ook het bedieningspaneel zijn gemaakt van plastic. Gebruik geen benzeen of witte spiritus want deze middelen kunnen de afwerking van het apparaat aantasten.
- Gebruik geen sterke chemische middelen zoals insectenverdelgsmiddelen in de buurt van de projector.
Bevestig niet voor langere tijd rubber of plastic voorwerpen aan de projector.
De middelen die in het plastic e.d. worden gebruikt, kunnen namelijk de afwerking van de projector aantasten.
- Veeg het vuil voorzichtig met een zachte flanelen doek van de projector.
- Voor het verwijderen van hardnekkig vuil kunt u de doek met een zacht reinigingsmiddel, verdund met water, bevochtigen. Wring de doek goed uit en veeg de projector schoon.
Sterke chemische reinigingsmiddelen kunnen verkleuring, kromtrekken of andere beschadiging van de afwerking van de projector veroorzaken. Test het reinigingsmiddel dat u gaat gebruiken op een verborgen gedeelte van de projector om te controleren of er geen beschadigingen worden veroorzaakt.

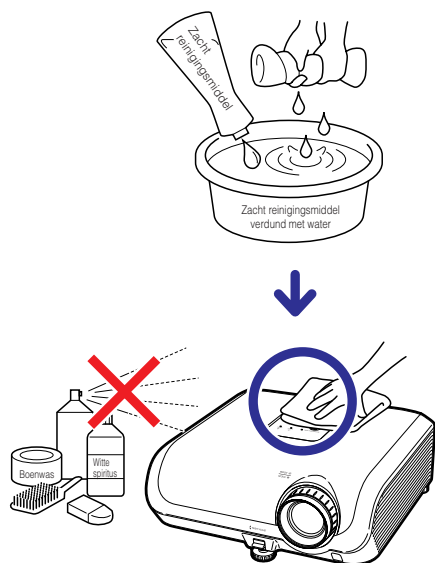

Reinigen van de lens

- Maak de lens met een los verkrijgbaar blaasborsteltje of met lensreinigingspapier (voor een bril en cameralens) schoon. Gebruik geen vloeibare reinigingsmiddelen want deze kunnen de afwerkingslaag op het oppervlak van de lens aantasten.
- Het oppervlak van de lens kan gemakkelijk beschadigd raken, dus let erop dat u niet tegen de lens stoot of er krassen op maakt.

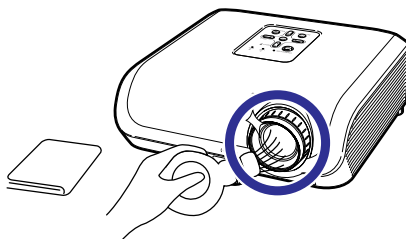

Reinigen van de uitlaat- en inlaatopeningen

- Gebruik een stofzuiger om stof te verwijderen van de uitlaat- en inlaatopeningen.

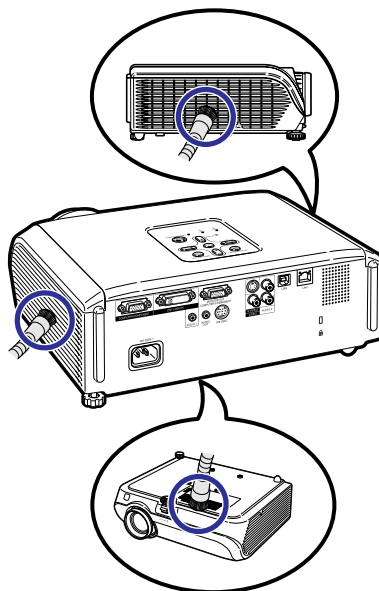

Info

- Als u de ventilatieopeningen van de projector wilt reinigen, moet u altijd eerst op **STANDBY/ON** van de projector of op **STANDBY** van de afstandsbediening drukken om de projector in de ruststand (standby) te zetten. Nadat de koelventilator is gestopt, kunt u beginnen met het reinigen van de ventilatieopeningen.

Schoonmaken en vervangen van de stoffilters

Schoonmaken van de stoffilters

Info

- De stoffilters moeten na elke 100 gebruiksuren worden schoongemaakt. Maak de stoffilters vaker schoon wanneer de projector in een stoffige of rokerige omgeving wordt gebruikt.

1 Druk op **STANDBY/ON** van de projector om de projector in de ruststand (standby) te zetten.

- Wacht totdat de koelventilator stopt.
- Haal de stekker uit het stopcontact en maak daarna het netsnoer los van de netstroomaansluiting.

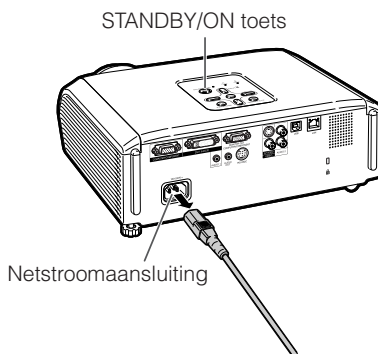

2 Verwijder de filterhouders.

- Draai de projector om. Druk de lipjes in en trek de filterhouders omhoog om deze te verwijderen.

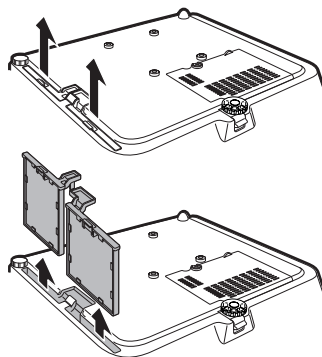

3 Verwijder met een handborsteltje het stof van de stoffilters en de houders.

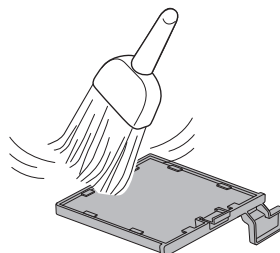

Schoonmaken en vervangen van de stoffilters (vervolg)

4 Breng de filterhouders weer aan.

- Lijn de lipjes op de filterhouders uit wanneer u de houders aanbrengt en druk dan op de lipjes om ze te vergrendelen.

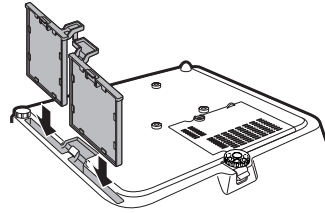

Opmerking

- Controleer of de filterhouders stevig gemonteerd zijn. De stroom kan niet ingeschakeld worden als de montage niet juist is uitgevoerd.

Vervangen van de stoffilters



Info

- Als de stoffilters niet meer goed schoongemaakt kunnen worden, moet u nieuwe stoffilters (PFILDA025WJZZ) bij uw dichtstbijzijnde officiële Sharp projectordealer of servicecentrum aanschaffen.

Na het verwijderen van de filterhouders (zie stap 2 van “Schoonmaken van de stoffilters”) kunt u de stoffilters verwijderen en deze door nieuwe vervangen.

- Haal de stoffilters met uw vingers omhoog en neem ze uit de filterhouders.
- Met de verstevigingsafdichting naar beneden gekeerd, plaatst u de stoffilters onder de lipjes op de filterhouders.

Verstevigingsafdichting

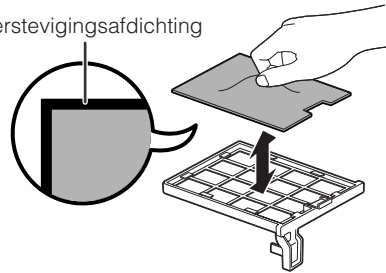

Onderhoudsindicators

- De waarschuwingslampjes (spanningsindicator, lampindicator en temperatuurwaarschuwingindicator) op de projector kunnen een probleem in de projector aangeven.
- Als er een probleem optreedt, zal de temperatuurwaarschuwingindicator of de lampindicator rood oplichten en komt de projector in de ruststand (standby) te staan. Nadat de projector in de ruststand (standby) is komen te staan, volgt u de hierna gegeven aanwijzingen.

Bovenkant

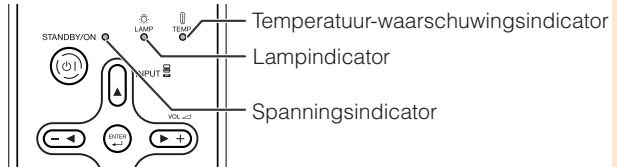

Betreffende de temperatuur-waarschuwingindicator



Als de temperatuur in de projector erg hoog oploopt als gevolg van afdekking van de ventilatieopeningen of een verkeerde opstelling van de projector, verschijnt "TEMPERATUUR" in de linker benedenhoek van het beeld. Als de temperatuur blijft oplopen, zal de lamp automatisch uitgaan en zal de temperatuurwaarschuwingindicator gaan knippen. De koelventilator blijft draaien en de projector komt in de ruststand (standby) te staan. Wanneer "TEMPERATUUR" verschijnt, moet u de maatregelen nemen beschreven op blz. 56.

Betreffende de lampindicator



- Wanneer de resterende levensduur van de lamp 5% of minder wordt, verschijnen de aanduidingen (geel) en "Vervang de lamp" op het scherm. Als het aangegeven percentage 0% wordt, verandert de aanduiding in (rood), waarna de lamp wordt uitgeschakeld en de projector automatisch in de ruststand (standby) komt te staan. De lampindicator zal dan rood oplichten.
- **Als u de vierde maal probeert om de projector in te schakelen zonder dat de lamp vervangen is, kan de projector niet meer ingeschakeld worden.**

Indicators op de projector

Spanningsindicator	Brandt rood	Normaal (ruststand)
	Brandt groen	Normaal (ingeschakeld)
	Knippert rood	Abnormaal (Zie blz. 56.)
	Knippert groen	Normaal (afkoelen)
Lampindicator	Brandt groen	Normaal
	Knippert groen	De lamp is aan het opwarmen.
	Brandt rood	De lamp wordt op een abnormale wijze uitgeschakeld of moet vervangen worden. (Zie blz. 56.)
Temperatuur-waarschuwingindicator	Uit	Normaal
	Brandt rood	De temperatuur in het inwendige is erg hoog. (Zie blz. 56.)

Onderhoudsindicators (vervolg)

	Onderhoudsindicator		Probleem	Oorzaak	Mogelijke oplossing
	Normaal	Abnormaal			
Temperatuur-waarschuwings-indicator	Uit	Brandt rood (standby)	De temperatuur in het inwendige is erg hoog.	<ul style="list-style-type: none"> Ventilatieopening geblokkeerd 	<ul style="list-style-type: none"> Zet de projector op een plaats waar een goede doorstroming van lucht mogelijk is. (Zie blz. 8.)
				<ul style="list-style-type: none"> Koelventilator defect Interne circuit defect Ventilatieopening verstopt 	<ul style="list-style-type: none"> Breng de projector naar uw dichtstbijzijnde officiële Sharp projectordealer of servicecentrum (zie blz. 64) om het apparaat te laten repareren.
Lampindicator	Brandt groen (Knippert groen wanneer de lamp aan het opwarmen is of uitgeschakeld wordt.)	Brandt rood	De lamp brandt niet.	<ul style="list-style-type: none"> De lamp wordt op een abnormale wijze uitgeschakeld. 	<ul style="list-style-type: none"> Haal de stekker van het netsnoer uit het stopcontact en steek deze daarna weer in het stopcontact.
			De lamp moet vervangen worden.	<ul style="list-style-type: none"> Resterende levensduur van de lamp is 5% of minder. 	<ul style="list-style-type: none"> Vervang de lamp voorzichtig. (Zie blz. 57.) Breng de projector naar uw dichtstbijzijnde officiële Sharp projectordealer of servicecentrum (zie blz. 64) om het apparaat te laten repareren. Ga uiterst voorzichtig te werk wanneer u de lamp vervangt. Breng het deksel stevig aan.
		De lamp brandt niet.	<ul style="list-style-type: none"> Lamp is doorgebrand Lampcircuit defect 	<ul style="list-style-type: none"> Vervang de lamp voorzichtig. (Zie blz. 57.) Breng de projector naar uw dichtstbijzijnde officiële Sharp projectordealer of servicecentrum (zie blz. 64) om het apparaat te laten repareren. Ga uiterst voorzichtig te werk wanneer u de lamp vervangt. Breng het deksel stevig aan. 	
Spannings-indicator	Brandt groen/ brandt rood Knippert groen (afkoelen)	Knippert rood	De spanningsindicator knippert rood terwijl de projector ingeschakeld is.	<ul style="list-style-type: none"> De stoffilterhouder of het deksel van het lamphuis is open. 	<ul style="list-style-type: none"> Als de spanningsindicator rood knippert terwijl de stoffilterhouders en het deksel van het lamphuis stevig gemonteerd zijn, moet u contact opnemen met uw dichtstbijzijnde officiële Sharp projectordealer of servicecentrum (zie blz. 64) voor advies.

Info

- Als de temperatuur-waarschuwingsindicator oplicht en de projector in de ruststand (standby) komt te staan, neemt u de hierboven beschreven maatregelen en wacht dan totdat de projector volledig is afgekoeld voordat u het netsnoer weer aansluit en het apparaat opnieuw inschakelt. (Ten minste 10 minuten.)
- Als tijdens het gebruik van de projector de stroomvoorziening even onderbroken wordt als gevolg van het uitvallen van de stroom of een andere oorzaak en de stroomvoorziening dan weer meteen hersteld wordt, zal de lampindicator rood oplichten en is het mogelijk dat de projectorlamp niet brandt. In dit geval moet u de stekker uit het stopcontact halen en dan weer in het stopcontact steken, waarna u het apparaat opnieuw inschakelt.
- De koelventilator regelt de inwendige temperatuur automatisch en zorgt ervoor dat deze op een constante waarde blijft. Het geluid van de koelventilator kan veranderen tijdens het gebruik van de projector omdat de snelheid van de ventilator verandert, maar dit is geen defect.

Betreffende de lamp

Lamp

- Wij raden u aan de lamp (los verkrijgbaar) te vervangen wanneer de resterende levensduur van de lamp 5% of minder wordt of wanneer u een aanzienlijke vermindering van de beeld- en kleurkwaliteit vaststelt. De levensduur van de lamp (percentage) kan gecontroleerd worden op het beeldschermdisplay. (Zie blz. 48.)
- Koop een vervangingslamp van het type AN-F310LP in de winkel waar u het apparaat hebt gekocht of bij uw dichtstbijzijnde officiële Sharp projectordealer of servicecentrum.

BELANGRIJKE INFORMATIE VOOR DE KLANTEN IN DE VERENIGDE STATEN:

De lamp die in deze projector wordt gebruikt, heeft een 90-dagen durende garantie op onderdelen en arbeidskosten. Alle onderhoud aan deze projector die onder de garantie valt, inclusief het vervangen van de lamp, moet door een officiële Sharp projectordealer of servicecentrum worden uitgevoerd. Voor de naam van uw dichtstbijzijnde officiële Sharp projectordealer of servicecentrum kunt u het volgende nummer bellen (gratis): 1-888-GO-SHARP (1-888-467-4277).

ALLEEN VOOR DE VS

Belangrijke opmerkingen betreffende de lamp

- In deze projector wordt een hogedruk-kwiklamp gebruikt. Wanneer de lamp doorbrandt, hoort u mogelijk een luid geluid. De lamp kan defect raken als gevolg van diverse oorzaken zoals: harde schokken, onvoldoende afkoelen, krassen op de lamp of overschrijding van de levensduur. De periode tot het defect raken van de lamp varieert afhankelijk van de lamp en/of de toestand en frequentie van gebruik. Houd er rekening mee dat de lamp bij het defect raken vaak zal barsten.
- Wanneer de lampvervangingsindicator en het beeldscherm-pictogram branden, raden wij u aan de lamp meteen door een nieuwe te vervangen, ook wanneer de lamp normaal lijkt te werken.
- Mocht de lamp barsten, dan bestaat de kans dat er glassplinters in het inwendige van de projector verspreid worden. In dat geval verdient het aanbeveling contact op te nemen met uw dichtstbijzijnde officiële Sharp projectordealer of servicecentrum om de beschadigde lamp te laten verwijderen zodat een veilige werking gewaarborgd is.
- Mocht de lamp barsten, dan kunnen de glassplinters in het lamphuis verspreid worden of het gas dat in de lamp is kan via de uitlaatopening in de kamer terechtkomen. Aangezien het gas dat in deze lamp is kwik bevat, moet u de ruimte goed ventileren wanneer de lamp barst en tevens blootstelling aan het ontsnapte gas voorkomen. Indien u toch aan het gas wordt blootgesteld, dient u meteen de hulp van een arts in te roepen.

Vervangen van de lamp



Voorzichtig

- Verwijder de lamp niet meteen nadat u de projector hebt gebruikt. De lamp zal zeer heet zijn en kan brandwonden of ander letsel veroorzaken.
- Wacht minstens één uur nadat de stekker uit het stopcontact is getrokken zodat het oppervlak van de lampeenheden helemaal kan afkoelen alvorens de lampeenheden te verwijderen.
- **Vervang de lamp door de volgende aanwijzingen nauwkeurig op te volgen. * U kunt de lamp ook bij uw dichtstbijzijnde officiële Sharp projectordealer of servicecentrum laten vervangen.**

* Als de nieuwe lamp niet brandt nadat u deze aangebracht hebt, dient u de projector voor reparatie naar uw dichtstbijzijnde officiële Sharp projectordealer of servicecentrum te brengen.

Betreffende de lamp (vervolg)

Verwijderen en aanbrengen van de lampeenheid

⚠ Waarschuwing!

- Verwijder de lamp niet meteen nadat u de projector hebt gebruikt. De lamp en de omliggende onderdelen zullen zeer heet zijn en kunnen brandwonden of ander letsel veroorzaken.

📖 Info

- Pak de handgreep vast om het lamphuis te verwijderen. Raak niet het glas van het lamphuis of onderdelen in het inwendige van de projector aan.
- Volg de onderstaande aanwijzingen nauwkeurig op om letsel en beschadiging van de lamp te voorkomen.
- Draai geen andere schroeven los dan die van het lamphuisdeksel en het lamphuis.

1 Druk op **STANDBY/ON** van de projector of op **STANDBY** van de afstandsbediening om de projector in de ruststand (standby) te zetten.

- Wacht totdat de koelventilator stopt.

2 Maak het netsnoer los.

- Haal de stekker van het netsnoer uit de netstroomaansluiting.
- Laat de lamp volledig afkoelen (ongeveer 1 uur).

3 Verwijder het deksel van het lamphuis.

- Draai de projector om. Draai de onderhoudsschroef (1) los waarmee het deksel van het lamphuis is bevestigd. Verwijder het deksel van het lamphuis (2).

Los verkrijgbaar accessoire

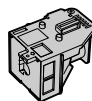

Lampeneheid
AN-F310LP

STANDBY/ON toets

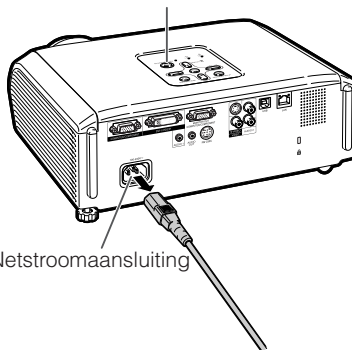

Netstroomaansluiting

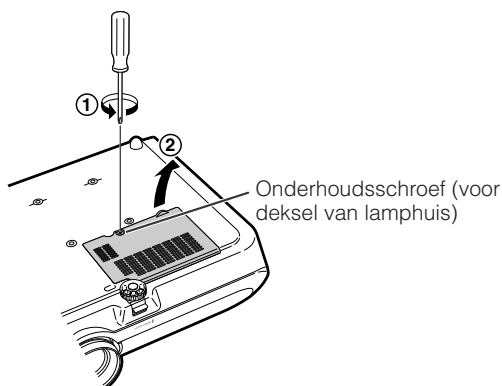

Onderhoudsschroef (voor deksel van lamphuis)

4 Verwijder het lamphuis.

- Draai de bevestigingsschroeven van het lamphuis los. Pak het lamphuis bij de handgreep vast en trek dit in de richting van de pijl naar buiten. Houd het lamphuis bij het verwijderen horizontaal en kantel dit niet schuin.

5 Steek het nieuwe lamphuis naar binnen.

- Druk het lamphuis stevig in de lamphuishouder. Draai de bevestigingsschroeven vast.

6 Breng het deksel van het lamphuis weer aan.

- Lijn het lipje op het deksel (1) van het lamphuis uit en breng het deksel aan terwijl u op het lipje (2) drukt om het deksel te sluiten. Draai vervolgens de onderhoudsschroef (3) vast om het deksel van het lamphuis stevig te bevestigen.



Info

- Als het lamphuis en het deksel niet juist zijn aangebracht, kan de projector niet worden ingeschakeld, ook al is het netsnoer op de projector aangesloten.

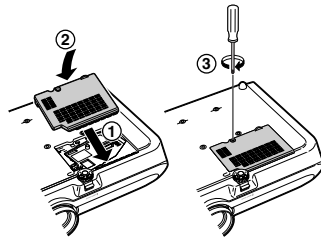
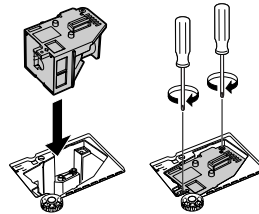
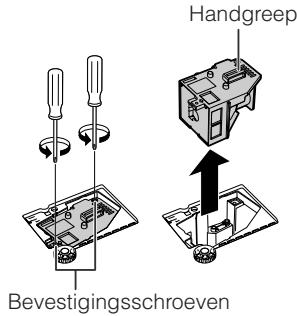

Terugstellen van de lamptimer

Stel de lamptimer terug wanneer u de lamp vervangt.



Info

- De lamptimer mag alleen na het vervangen van de lamp worden teruggesteld. Als u de lamptimer teruggestelt en dan dezelfde lamp blijft gebruiken, kan de lamp beschadigd worden of exploderen.

1 Sluit het netsnoer aan.

- Sluit het netsnoer op de netstroomaansluiting van de projector aan.

2 Stel de lamptimer terug.

- Houd **MENU/HELP**, **ENTER** en **▼** van de projector tegelijk ingedrukt en druk dan op **STANDBY/ON** van de projector.
- De "LAMP 0000H" aanduiding verschijnt om aan te geven dat de lamptimer is teruggesteld.

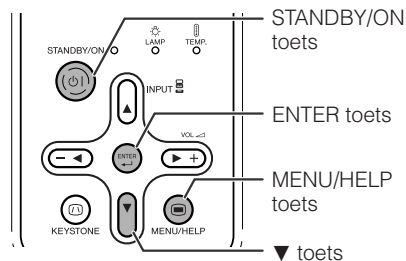
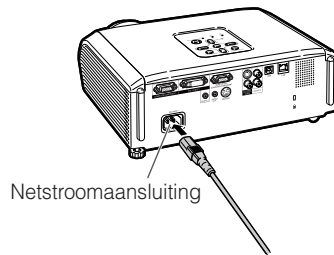

Opbergen van de projector

Hoe gebruikt u de draagtas?

Bevestig het lensdopje op de lens en plaats de projector in de meegeleverde draagtas wanneer u de projector wilt opbergen.

1 Open het deksel van de draagtas.

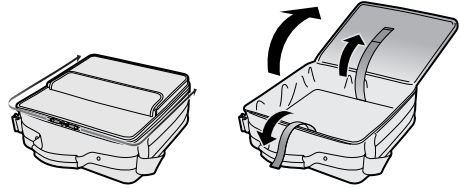

2 Plaats de projector in de draagtas.

Info

- Wacht tot de projector voldoende is afgekoeld voordat u hem in de draagtas plaatst.
- Het is daarom van belang dat u controleert of de koelventilator tot stilstand is gekomen voordat u de projector in de draagtas opbergt.
- Zorg dat u de lensdop heeft bevestigd om de lens te beschermen.
- **Plaats de projector in de draagtas met de lens in de richting van het handvat.**
- Gebruik de bevestigingsriem om de projector op zijn plaats te houden.
- Stel de opslagkoffer niet bloot aan direct zonlicht of nabij hittebronnen. De opslagkoffer kan van kleur veranderen of vervormd raken.

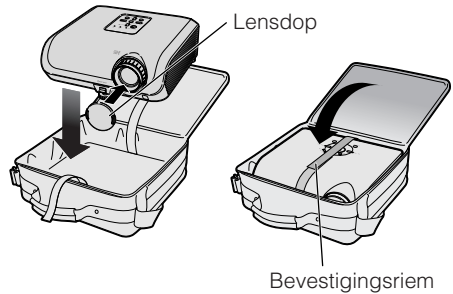

3 Sluit het deksel van de draagtas.

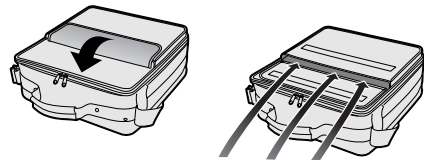

4 Plaats de accessoires in het voorste vak van de draagtas.

Meegeleverde accessoires
(Afstandsbediening, enz.)

Tabel met geschikte computers

Computer

- Meervoudige signaalondersteuning
Horizontale frequentie: 15-110 kHz,
Verticale frequentie: 45-85 Hz,

- Beeldpuntklok: 12-170 MHz
Synchronisatiesignaal: Compatibel met TTL niveau
- Compatibel met synchronisatie op groen signaal

Hieronder is een lijst met functies die voldoen aan VESA. Deze projector ondersteunt echter ook andere signalen die niet VESA standaard zijn.

PC/MAC	Resolutie	Horizontale frequentie (kHz)	Verticale frequentie (Hz)	VESA standaard	DVI-D-ondersteuning	Display			
PC	VGA	640 × 350	27,0	60			Upscale		
			31,5	70					
			37,5	85	✓				
		27,0	60						
		640 × 400	31,5	70				✓	
			37,9	85	✓				
			27,0	60					
		720 × 350	31,5	70					
			27,0	60					
			31,5	70					
		720 × 400	27,0	60					✓
			31,5	70					
	37,9		85	✓					
	26,2		50						
	31,5		60	✓					
	34,7		70						
	640 × 480	37,9	72	✓					
		37,5	75	✓					
		43,3	85	✓					
		31,4	50						
		35,1	56						
		37,9	60	✓					
		46,6	70						
		48,1	72	✓					
		46,9	75	✓					
		53,7	85	✓					
	SVGA	800 × 600	40,3	50		✓			
			48,4	60					
			56,5	70					
			60,0	75					
			68,7	85	✓				
			45,0	60					
			47,7	60					
			49,8	60					
			62,7	75					
			47,6	60					
	47,8	60							
	SXGA	1152 × 864	55,0	60					
			66,2	70					
			67,5	75	✓				
64,0			60	✓					
80,0			75	✓					
64,0			60						
SXGA+ UXGA	1400 × 1050 1600 × 1200	75,0	60	✓					
		64,0	60						
MAC 13"	VGA	640 × 480	34,9	67		Upscale			
MAC 16"	SVGA	832 × 624	49,7	75					
MAC 19"	XGA	1024 × 768	60,2	75					
MAC 21"	SXGA	1152 × 870	68,7	75					
							Intelligente compressie		





Opmerking

- Wanneer deze projector 640x350 VESA-formaat VGA signalen ontvangt, verschijnt "640x400" op het scherm.

DTV

Signaal	Horizontale frequentie (kHz)	Verticale frequentie (Hz)	DVI-D-ondersteuning (compatibel met HDCP)
480I	15,7	60	
480P	31,5	60	✓
540P	33,8	60	
576I	15,6	50	
576P	31,3	50	✓
720P	37,5	50	✓
720P	45,0	60	✓
1035I	33,8	60	✓
1080I	28,1	50	✓
1080I	33,8	60	✓
1080P	56,3	50	✓
1080P	67,5	60	✓

Problemen oplossen

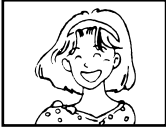
Probleem	Controle	Blz.	
 <p>Geen beeld en geen geluid of de projector start niet.</p>	<ul style="list-style-type: none"> Het netsnoer van de projector is niet in het stopcontact gestoken. 25 De aangesloten apparatuur is niet ingeschakeld. – De verkeerde ingangsfunctie is gekozen. 30 De kabels zijn verkeerd op de projector aangesloten. 21–25 De batterij van de afstandsbediening is leeg. 15 De externe uitgang is niet ingesteld bij aansluiting op een notebook-computer. 21 Het deksel van het lamphuis is niet juist aangebracht. 58, 59 Indien de aangesloten digitale DVI apparatuur ingeschakeld is voordat de "DVI-D" invoer modus geselecteerd is op de projector, dan wordt het beeld mogelijk niet correct of geheel niet weergegeven. Verzekert u ervan dat de juiste invoer modus geselecteerd is op de projector voordat u aangesloten apparatuur inschakelt. 21 		
	 <p>Wel beeld maar geen geluid (of het beeld is erg donker).</p>	<ul style="list-style-type: none"> De kabels zijn verkeerd op de projector aangesloten. 21–25 Het onderdeel "Helder" staat in de minimumstand. 42 	
		<ul style="list-style-type: none"> Afhankelijk van de computer die u gebruikt, kan het gebeuren dat er geen beeld wordt weergegeven als de uitgangssignaal-instelling van de computer niet op de externe uitgang is ingesteld. Raadpleeg de handleiding van de computer voor het omschakelen van de uitgangssignaal-instelling. – 	
	 <p>Kleuren zijn flets of niet goed.</p>	<ul style="list-style-type: none"> De beeldinstellingen zijn niet juist gemaakt. Stel "Kleur" en "Tint" in "Beeldmodus" in en verlaag de "BrilliantColor™" waarde. 42 	
		<ul style="list-style-type: none"> Het video-ingangssysteem is verkeerd ingesteld. 51 	
	 <p>Beeld is wazig; met storingen.</p>	<ul style="list-style-type: none"> Stel het beeld scherp. 27 De projectie-afstand is groter dan het scherpstelbereik. 20 Er is condens op de lens. Als de projector van een koude naar een warme ruimte wordt gebracht, of als de ruimte plotseling sterk wordt verwarmd, kan er condens op het oppervlak van de lens ontstaan en zal het beeld wazig zijn. Laat de projector in dit geval minimaal een uur acclimatiseren voordat u het apparaat gebruikt. Mocht er toch condens ontstaan, haal dan de stekker uit het stopcontact en wacht totdat alle condens verdwenen is. – 	
		<p>(Alleen voor computeringang)</p> <ul style="list-style-type: none"> Voer de "Fijn Sync." instellingen uit ("Klok" instelling) 51 Voer de "Fijn Sync." instellingen uit ("Fase" instelling). 51 Afhankelijk van de computer kunnen er soms storingen zijn. – 	
 <p>Wel beeld maar geen geluid.</p>		<ul style="list-style-type: none"> De kabels zijn verkeerd op de projector aangesloten. 21–25 Het volume staat in de minimumstand. 30 Als de projector op een extern apparaat is aangesloten en het volume in de minimumstand staat, zal er geen geluid worden uitgevoerd, ook wanneer u het volume op het externe apparaat verhoogt. 	
		<ul style="list-style-type: none"> "Luidspreker" is ingesteld op "Uit". 46 	
<p>Databeeld is niet gecentreerd.</p>	<ul style="list-style-type: none"> Selecteer "Databeeld is niet gecentreerd" in het "Help" menu en breng de nodige wijzigingen aan. 51 Afhankelijk van de computer die u gebruikt kan de resolutie van het uitvoersignaal anders zijn dan die u ingesteld heeft. Voor details raadpleegt u de handleiding van uw computer. – 		

Probleem	Controle	Blz.
Er komen soms vreemde geluiden vanuit de behuizing.	<ul style="list-style-type: none"> Als het beeld normaal is, kunnen deze geluiden veroorzaakt worden door inkrimping van de behuizing als gevolg van veranderingen in de kamertemperatuur. Dit heeft geen invloed op de werking of prestatie van het apparaat. 	–
De onderhoudsindicator op de projector brandt of knippert rood.	<ul style="list-style-type: none"> Zie "Onderhoudsindicators". 	55
De projector kan niet worden ingeschakeld of in de ruststand (standby) worden gezet met de STANDBY/ON toets op de projector.	<ul style="list-style-type: none"> De toetsvergrendelingsfunctie is ingeschakeld. Als de toetsvergrendelingsfunctie op "AAN" staat, zijn alle toetsen vergrendeld. 	48
Het beeld is groen bij COMPUTER (Component)/DVI (Component).	<ul style="list-style-type: none"> Wijzig de instelling voor het ingangssignaaltype. Wanneer u geen ingangssignaaltype kunt selecteren, selecteert u "Vage of flauwe kleuren" in het "Help" menu, nadat u een ander onderdeel dan "sRGB" in "Beeldmodus" hebt geselecteerd, en dan selecteert u het ingangssignaaltype. 	51 41, 51
Het beeld is roze (niet groen) bij COMPUTER (RGB)/DVI (RGB).		
Het beeld is te helder en erg wit.	<ul style="list-style-type: none"> De beeldinstellingen zijn niet juist gemaakt. 	42
De koelventilator maakt veel geluid.	<ul style="list-style-type: none"> Wanneer de temperatuur in het inwendige van de projector oploopt, gaat de koelventilator sneller draaien. 	8, 9 52, 55, 56
De lamp brandt niet nadat de projector is ingeschakeld.	<ul style="list-style-type: none"> De lampindicator licht rood op. Vervang de lamp. 	55, 58
De lamp gaat tijdens het projecteren plotseling uit		
Het beeld flinkt soms.	<ul style="list-style-type: none"> De kabels zijn verkeerd op de projector aangesloten of de aangesloten apparatuur werkt niet juist. Selecteer "Verticale strepen of flikkering in het beeld" in het "Help" menu en maak de vereiste afstellingen. Als dit vaak gebeurt, moet u de lamp vervangen. 	21–25 51 58
Het aangaan van de lamp duurt erg lang.	<ul style="list-style-type: none"> De lamp zal uiteindelijk vervangen moeten worden. Vervang de lamp voordat deze het einde van de levensduur heeft bereikt. 	58
Het beeld is donker.		
De afstandsbediening werkt niet.	<ul style="list-style-type: none"> Gebruik de afstandsbediening terwijl u deze naar de afstandsbedieningssensor op de projector richt. De afstand tussen de afstandsbediening en de projector is te groot. Als er rechtstreeks zonlicht of het licht van een sterke fluorescerende lamp op de afstandsbedieningssensor van de projector valt, moet u de projector verplaatsen zodat er geen sterk licht meer op valt. 	15
		<ul style="list-style-type: none"> De batterijen zijn uitgeput of verkeerd geplaatst. Controleer of de batterijen juist geplaatst zijn of gebruik nieuwe batterijen.

Dit apparaat is uitgerust met een microprocessor. De prestatie van de microprocessor kan nadelig beïnvloed worden door een verkeerde bediening of interferentie. Als dit gebeurt, moet u de stekker minimaal 5 minuten uit het stopcontact trekken en dan kunt u de stekker weer insteken.

Voor assistentie van SHARP

Als u problemen ondervindt tijdens de installatie of bediening van deze projector, raadpleegt u eerst het deel "Problemen oplossen" op blz. 62 en 63. Als deze gebruiksaanwijzing geen oplossing biedt voor uw probleem, neemt u contact op met de hieronder vermelde SHARP serviceafdelingen.

Verenigde Staten	Sharp Electronics Corporation 1-888-GO-SHARP (1-888-467-4277) lcdsupport@sharpsec.com http://www.sharppusa.com	Benelux	SHARP Electronics Benelux BV 0900-SHARPCE (0900-7427723) Nederland 9900-0159 Belgium http://www.sharp.nl http://www.sharp.be http://www.sharp.lu
Canada	Sharp Electronics of Canada Ltd. (905) 568-7140 http://www.sharp.ca	Australië	Sharp Corporation of Australia Pty. Ltd. 1300-135-022 http://www.sharp.net.au
Mexico	Sharp Electronics Corporation Mexico Branch (525) 716-9000 http://www.sharp.com.mx	Nieuw-Zeeland	Sharp Corporation of New Zealand (09) 634-2059, (09) 636-6972 http://www.sharp.net.nz
Latijns-Amerika	Sharp Electronics Corp. Latin American Group (305) 264-2277 www.servicio@sharpsec.com http://www.siempresharp.com	Singapore	Sharp-Roxy Sales (S) Pte. Ltd. 65-226-6556 ckng@srs.global.sharp.co.jp http://www.sharp.com.sg
Duitsland	Sharp Electronics (Europe) GMBH 01805-234675 http://www.sharp.de	Hongkong	Sharp-Roxy (HK) Ltd. (852) 2410-2623 dcmktg@srh.global.sharp.co.jp http://www.sharp.com.hk
Ver. Koninkrijk	Sharp Electronics (U.K.) Ltd. 08705 274277 http://www.sharp.co.uk/customersupport	Taiwan	Sharp Corporation (Taiwan) 0800-025111 http://www.sharp-scot.com.tw
Italië	Sharp Electronics (Italy) S.P.A. (39) 02-89595-1 http://www.sharp.it	Maleisië	Sharp-Roxy Sales & Service Co. (60) 3-5125678
Frankrijk	Sharp Electronics France 01 49 90 35 40 hotlinecd@sef.sharp-eu.com http://www.sharp.fr	V.A.E.	Sharp Middle East Fze 971-4-81-5311 helpdesk@smef.global.sharp.co.jp
Spanje	Sharp Electronica Espana, S.A. 93 5819700 sharpd@sees.sharp-eu.com http://www.sharp.es	Thailand	Sharp Thebnakorn Co. Ltd. 02-236-0170 svc@stcl.global.sharp.co.jp http://www.sharp-th.com
Zwitserland	Sharp Electronics (Schweiz) AG 0041 1 846 63 11 cattaneo@sez.sharp-eu.com http://www.sharp.ch	Korea	Sharp Electronics Incorporated of Korea (82) 2-3660-2002 lcd@sharp-korea.co.kr http://www.sharpkorea.co.kr
Zweden	Sharp Electronics (Nordic) AB (46) 8 6343600 vision.support@sen.sharp-eu.com http://www.sharp.se	India	Sharp Business Systems (India) Limited (91) 11- 6431313 service@sharp-oa.com
Oostenrijk	Sharp Electronics (Europe) GMBH Branch Office Austria 0043 1 727 19 123 pogats@sea.sharp-eu.com http://www.sharp.at		

Technische gegevens

Model	PG-F320W	
Weergaveapparaten	0,65" DLP®-chip	
Resolutie	WXGA (1280 × 800)	
Lens	F-nummer	F 2,4 – 2,6
	Zoom	Met de hand, ×1,15 (f = 18,7 – 21,5 mm)
	Focus	Met de hand
Ingangs-aansluitingen	DVI-I (Compatibel met HDCP)	×1
	Computer/Component (15-pins mini D-sub)	×1
	S-Video (4-pins mini-DIN)	×1
	Video (RCA)	×1
	Audio (ø3,5 mm stereo-ministekker)	×1
	Audio (RCA)	×1 (L/R)
Uitgangs-aansluitingen	Computer/Component (15-pins mini D-sub)	×1
	Audio (ø3,5 mm stereo-ministekker)	×1 (Variabele audio-uitgang)
Bediening en communicatie ingangen	LAN (RJ-45)	×1
	USB (B-type)	×1
	RS-232C (9-pins mini-DIN)	×1
Luidsprekers	2 W (Mono)	
Projectielamp	275 W	
Stroomvoorziening	100–240 V wisselstroom	
Nominale frequentie	50/60 Hz	
Ingangsstroom	3,7 A	
Stroomverbruik (standby)	363 W (10,5 W) bij 100 V wisselstroom 349 W (11,0 W) bij 240 V wisselstroom	
Bedrijfstemperatuur	41°F tot 95°F (+5°C tot +35°C)	
Behuizing	Plastic	
Afmetingen (alleen de hoofdbehuizing) [B × H × D]	12 13/32" × 4 19/64" × 11 1/32" (315 × 109 × 280 mm)	
Gewicht (ca.)	9,1 lbs. (4,1 kg)	

Als onderdeel van een beleid van doorlopende verbetering houdt SHARP zich het recht voor om veranderingen aan te brengen in ontwerp en technische gegevens ten behoeve van verbetering van het product zonder voorafgaande berichtgeving. De aangegeven cijfers voor de technische gegevens aangaande prestaties zijn nominale waarden voor productie-eenheden. Er kunnen zich enkele afwijkingen van deze waarden voordoen bij afzonderlijke eenheden.



Afmetingen

Eenheid: duim (mm)

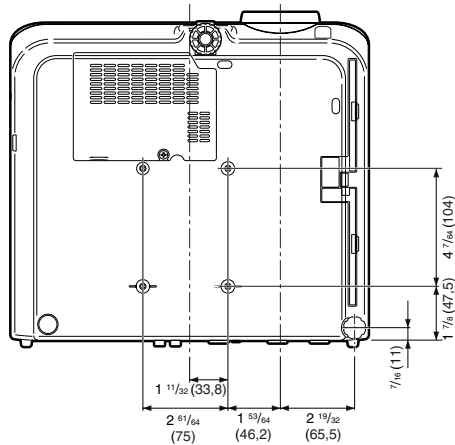
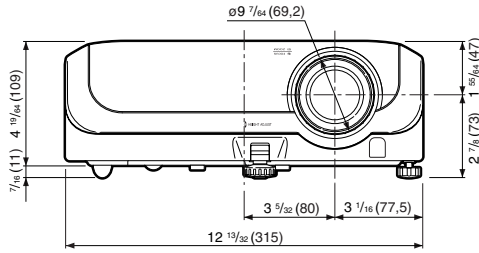
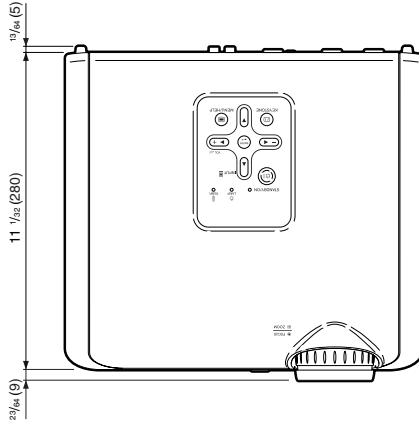

Index

Accessoires	11	Los verkrijgbare accessoires	11
Achtergrond	45	Luidspreker	46
Achterste stelvoetje	28	MAC-adres	50
Afstandsbediening	14	MAGNIFY toetsen	34
Afstandsbedieningssensor	15	MENU/HELP toets	39, 51
AUDIO 1, 2 aansluiting	23	MONITOR OUT aansluiting	23
Audio-ingang	47	MOUSE/insteltoetsen	35, 39
AUDIO OUT aansluiting	23	Netsnoer	25
Automatisch herstarten	46	Netstroomaansluiting	25
Auto Power Off (Automatische uitschakelfunctie)	46	NORMAAL	31, 32
AUTO SYNC toets	34	ON toets	26
Automat. sync. (Automatische synchronisatie)	34, 38, 46, 51	PAGE DOWN toets	35
Autom. keystone	44	PAGE UP toets	35
AV MUTE toets	30	PDF	10
Batterijen	15	PICTURE MODE toets	34
Beeldinstellingen	41	POINTER toets	33
Beeldmodus	34, 41	PRJ-INS	46
Beeldschermdisplay	45	Progressief	43
Beeldverhouding	31	Projectie	19, 45
Beeldverschuiving	44	R-CLICK/RETURN toets	35, 39
Bijgeleverde accessoires	11	REK	31, 32
Blauw	42	RESIZE toets	31
BREAK TIMER toets	33	RGB-kabel	21
BrilliantColor™	42	Rood	42
C.M.S.	42	RS-232C aansluiting	24
COMPUTER toets	30	SCH-INS	44
COMPUTER/COMPONENT ingangsaansluiting ..	21, 22	Schermformaat en projectie-afstand	20
Contrast	42	Scherpstelling	27
DHCP Client	50	Scherpte	42
DIN-D-sub RS-232C adapter	24	Spanningsindicator	53
DOT BY DOT	31	SPOT toets	33
Draagtas	60	STANDBY toets	26
DVI toets	30	STANDBY-modus	46
DVI-I-ingangsaansluiting	21, 22	STANDBY/ON toets	26
ECO+QUIET toets	33	Stoffilter	53
ENTER toets	39	S-VIDEO aansluiting	22
Fijn Sync. (Fijne synchronisatie-instelling)	51	S-VIDEO toets	30
FREEZE toets	34	Systeemgeluid	46
GEBIED ZOOM.	32	Systeemvergroending	47
Grootte Aanpassen	31, 44	Taal (taal voor de beeldscherm-aanduidingen)	45
HEIGHT ADJUST hendel	28	Temperatuur-waarschuwingsindicator	55
Helder	42	TCP/IP	50
Help	51	Tint	42
H-Pos	38, 51	Toegangscode	47
Ingangsfunctie	30	Toetsvergroending	48
Inlaatopening	12, 52	Trapeziumvorm-correctie	29, 44
Installatiegids	27, 45	Uitlaatopening	13, 52
Insteltoetsen	39	USB-aansluiting	35
Kensington standaard veiligheidsaansluiting	13	Ventilatormodus	47
KEYSTONE toets	29	Vervangen van de lamp	57, 58
Kleur	42	VIDEO aansluiting	22
Kleurtmp (Kleurtemperatuur)	42	VIDEO toets	30
LAN-aansluiting	25	VOLLEDIG	31
L-CLICK toets	35	VOL (Volume) toetsen	30
Lamp	57	Voorste stelvoetje	28
Lampeneheid	58	V-OPREKKEN	32
Lampindicator	55	V-Pos	38, 51
Lampinstelling	43	Wachtwoord	49
Lampstimer (Levensduur)	47	Zoomring	27
Lensdop	12		

SHARP[®]
SHARP CORPORATION