

## DATA-PROJECTOR MODEL XG-F315X

# INSELGIDS

<b>Toewijzing van de aansluitpinnen .....</b>	<b>2</b>	Afsluiten zonder opslaan van de instellingen	
<b>RS-232C technische gegevens en</b>		([Q]Quit Unchanged) .....	24
<b>commando-instellingen .....</b>	<b>4</b>	Instellen van het IP adres ([1]IP Address) .....	25
<b>Instellen van de netwerkomgeving van de projector ...</b>	<b>9</b>	Instellen van het subnet mask ([2]Subnet Mask) ...	25
1. Aansluiten van de projector op een computer ...	10	Standaard gateway instelling ([3]Default Gateway) ...	25
2. Instellen van een IP adres voor de computer ...	11	Instellen van de gebruikersnaam ([4]User Name) ...	25
3. Instellen van een netwerkaansluiting		Instellen van het wachtwoord ([5]Password) .....	26
voor de projector .....	13	Instellen van de RS-232C baud overdrachtsnelheid	
<b>Controleren van de projector via een LAN .....</b>	<b>15</b>	([6]RS-232C Baud Rate) .....	26
Controleren van de projector d.m.v. Internet		Instellen van de naam van de projector	
Explorer (versie 5.0 of later) .....	15	([7]Projector Name) .....	26
Bevestigen van de status van de projector		Cliënt voor DHCP instelling ([8]DHCP Client) .....	26
(Status) .....	16	Loskoppelen van alle aansluitingen	
Bedienen van de projector (Control) .....	16	([D]Disconnect All) .....	27
Instellen en bijstellen van de projector		Invoeren van het ADVANCED SETUP MENU	
(Settings & Adjustments) .....	17	([A]Advanced Setup) .....	27
Instellen van de beveiliging		Instellen van de automatisch logout tijd	
(Network – Security) .....	17	(ADVANCED[1]Auto Logout Time) .....	27
Algemene instellingen maken voor het netwerk		Instelling van de datapoort	
(Network - General) .....	18	(ADVANCED[2]Data Port) .....	27
Instellen voor het verzenden van e-mail		Uitvoeren van de netwerk ping test	
wanneer er zich een storing voordoet		(ADVANCED[5]Network Ping Test) .....	28
(Mail – Originator Settings) .....	18	Instellen van het IP adres voor acceptatie	
Instellen van de items van de storing en de		(ADVANCED[6]Accept IP Addr(1) -	
bestemmingsadressen waar de e-mail naar		[8]Accept IP Addr(3)) .....	28
toe gestuurd dient te worden wanneer een		Accepteren van alle IP adressen	
storing optreedt (Mail – Recipient Settings).....	19	(ADVANCED[9]Accept All IP Addr) .....	28
Instellen van de items van de storing en het adres		Instellen van zoekpoort	
van de pagina's die getoond dienen te		(ADVANCED[0]Search Port) .....	29
worden wanneer een storing optreedt		Keer terug naar de standaardinstellingen	
(Service & Support – Access URL) .....	19	(ADVANCED[!]Restore Default Setting) ....	29
<b>Instellen van de projector d.m.v. RS-232C of Telnet ...</b>	<b>20</b>	Terugkeren naar het hoofdmenu	
Bij aansluiten m.b.v. RS-232C .....	20	(ADVANCED[Q]Return to Main Menu) .....	29
Bij aansluiting m.b.v. Telnet .....	21	<b>De lamptimer van de projector terugstellen</b>	
SETUP MENU (instelmenu) (hoofdmenu) .....	22	<b>via LAN .....</b>	<b>30</b>
ADVANCED SETUP MENU		<b>Oplossen van problemen .....</b>	<b>32</b>
(geavanceerde instelmenu) .....	22		
Bekijken van de lijst van ingestelde details			
([V]View All Setting) .....	23		
Ingestelde items .....	23		
Opslaan van instellingen en afsluiten			
([S]Save & Quit) .....	24		

# Toewijzing van de aansluitpinnen

## COMPUTER/COMPONENT ingang en COMPUTER/COMPONENT uitgang aansluitingen: 15-pins mini D-sub contrastekker

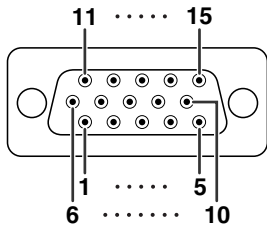

### COMPUTER ingang/uitgang

Pinnr.	Signaal
1.	Video-ingang (rood)
2.	Video-ingang (groen/synchronisatie op groen)
3.	Video-ingang (blauw)
4.	Niet aangesloten
5.	Niet aangesloten
6.	Aarde (rood)
7.	Aarde (groen/synchronisatie op groen)
8.	Aarde (blauw)
9.	Niet aangesloten
10.	GND
11.	Niet aangesloten
12.	Bi-directionele data
13.	Horizontaal synchronisatiesignaal: TTL niveau
14.	Verticaal synchronisatiesignaal: TTL niveau
15.	Dataklok

### COMPONENT ingang/uitgang

Pinnr.	Signaal
1.	PR (CR)
2.	Y
3.	PB (CB)
4.	Niet aangesloten
5.	Niet aangesloten
6.	Aarde (PR)
7.	Aarde (Y)
8.	Aarde (PB)
9.	Niet aangesloten
10.	Niet aangesloten
11.	Niet aangesloten
12.	Niet aangesloten
13.	Niet aangesloten
14.	Niet aangesloten
15.	Niet aangesloten

## DVI-I aansluiting: 29-pins aansluiting

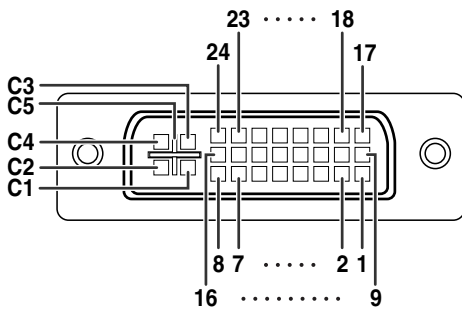

### • DVI digitale ingang

Pinnr.	Signaal	Pinnr.	Signaal
1.	T.M.D.S data 2-	16.	Spanning-plug detectie
2.	T.M.D.S data 2+	17.	T.M.D.S data 0-
3.	T.M.D.S data 2 afscherming	18.	T.M.D.S data 0+
4.	Niet aangesloten	19.	T.M.D.S data 0 afscherming
5.	Niet aangesloten	20.	Niet aangesloten
6.	DDC klok	21.	Niet aangesloten
7.	DDC data	22.	T.M.D.S klok-afscherming
8.	Niet aangesloten	23.	T.M.D.S klok+
9.	T.M.D.S data 1-	24.	T.M.D.S klok-
10.	T.M.D.S data 1+	C1.	Niet aangesloten
11.	T.M.D.S data 1 afscherming	C2.	Niet aangesloten
12.	Niet aangesloten	C3.	Niet aangesloten
13.	Niet aangesloten	C4.	Niet aangesloten
14.	+5V voeding	C5.	Aarde
15.	Aarde		

### • DVI analoge RGB-ingang

Pinnr.	Signaal	Pinnr.	Signaal
1.	Niet aangesloten	16.	Spanning-plug detectie
2.	Niet aangesloten	17.	Niet aangesloten
3.	Niet aangesloten	18.	Niet aangesloten
4.	Niet aangesloten	19.	Niet aangesloten
5.	Niet aangesloten	20.	Niet aangesloten
6.	DDC klok	21.	Niet aangesloten
7.	DDC data	22.	Niet aangesloten
8.	Verticale sync.	23.	Niet aangesloten
9.	Niet aangesloten	24.	Niet aangesloten
10.	Niet aangesloten	C1.	Analoge ingang rood
11.	Niet aangesloten	C2.	Analoge ingang groen (Sync op groen)
12.	Niet aangesloten	C3.	Analoge ingang blauw
13.	Niet aangesloten	C4.	Horizontale sync. (Composite sync)
14.	+5V voeding	C5.	Aarde
15.	Aarde		

### • DVI analoge component-ingang

Pinnr.	Signaal	Pinnr.	Signaal
1.	Niet aangesloten	16.	Niet aangesloten
2.	Niet aangesloten	17.	Niet aangesloten
3.	Niet aangesloten	18.	Niet aangesloten
4.	Niet aangesloten	19.	Niet aangesloten
5.	Niet aangesloten	20.	Niet aangesloten
6.	Niet aangesloten	21.	Niet aangesloten
7.	Niet aangesloten	22.	Niet aangesloten
8.	Niet aangesloten	23.	Niet aangesloten
9.	Niet aangesloten	24.	Niet aangesloten
10.	Niet aangesloten	C1.	Analoge ingang Pr/Cr
11.	Niet aangesloten	C2.	Analoge ingang Y
12.	Niet aangesloten	C3.	Analoge ingang Pb/Cb
13.	Niet aangesloten	C4.	Niet aangesloten
14.	Niet aangesloten	C5.	Aarde
15.	Aarde		

## Toewijzing van de aansluitpinnen

### RS-232C aansluiting: 9-pins mini DIN contrastekker

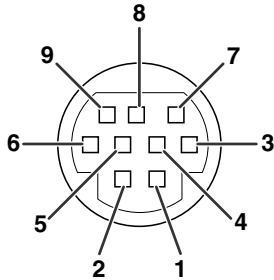

Pinnr.	Signaal	Naam	I/U	Referentie
1.				Niet aangesloten
2.	RD	Data ontvangen	Ingang	Aangesloten op interne circuit
3.	SD	Data zenden	Uitgang	Aangesloten op interne circuit
4.				Niet aangesloten
5.	SG	Signaalaarde		Aangesloten op interne circuit
6.				Niet aangesloten
7.	RS	Verzoek voor zenden		Aangesloten op CS in interne circuit
8.	CS	Toestemming om te zenden		Aangesloten op RS in interne circuit
9.				Niet aangesloten

### RS-232C aansluiting: 9-pins D-sub mannetjesstekker van de DIN-D-sub RS-232C adapter

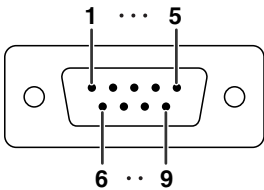

Pinnr.	Signaal	Naam	I/U	Referentie
1.				Niet aangesloten
2.	RD	Data ontvangen	Ingang	Aangesloten op interne circuit
3.	SD	Data zenden	Uitgang	Aangesloten op interne circuit
4.				Niet aangesloten
5.	SG	Signaalaarde		Aangesloten op interne circuit
6.				Niet aangesloten
7.	RS	Verzoek voor zenden		Aangesloten op CS in interne circuit
8.	CS	Toestemming om te zenden		Aangesloten op RS in interne circuit
9.				Niet aangesloten

### Aanbevolen aansluiting RS-232C kabel: 9-pins D-sub contrastekker

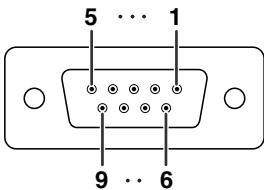

Pinnr.	Signaal		Pinnr.	Signaal
1.	CD		1.	CD
2.	RD		2.	RD
3.	SD		3.	SD
4.	ER		4.	ER
5.	SG		5.	SG
6.	DR		6.	DR
7.	RS		7.	RS
8.	CS		8.	CS
9.	CI		9.	CI

#### Opmerking

- Afhankelijk van het gebruikte bedieningsapparaat, kan het nodig zijn om pin 4 en pin 6 op het bedieningsapparaat (bijv. een computer) aan te sluiten.



### USB aansluiting: B-type USB-aansluiting

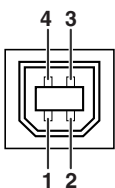

Pinnr.	Signaal	Naam
1.	VCC	USB voeding
2.	USB-	USB data-
3.	USB+	USB data+
4.	SG	Signaalaarde

### LAN-aansluiting: LAN (RJ-45)

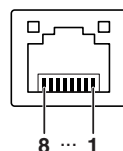

Pinnr.	Signaal	Pinnr.	Signaal
1.	TX+	5.	RX-
2.	TX-	6.	
3.	RX+	7.	
4.		8.	

# RS-232C technische gegevens en commando-instellingen

## Computer-gestuurde bediening

Een computer kan worden gebruikt voor het bedienen van de projector door aansluiting van een RS-232C seriële bedieningskabel (kruiskabel, los verkrijgbaar) op de projector. (Zie bladzijde 24 van de gebruiksaanwijzing van de projector voor het maken van de aansluiting.)

## Voorwaarden voor communicatie

Stel de seriële poort op de computer in overeenkomstig de tabel.

Signaalformaat: Voldoet aan RS-232C norm.

Parity bit: Geen

Baud rate\*: 9.600 bps/115.200 bps

Stop bit: 1 bit

Datalengte: 8 bits

Flow control: Geen

\*Stel de baud overdrachtssnelheid van de projector in op dezelfde snelheid die gebruikt wordt door de computer.

## Basisformaat

Opdrachten van de computer worden in de volgende volgorde verzonden: opdracht, parameter en return code. Nadat de projector de opdracht van de computer heeft verwerkt, stuurt hij een responscode naar de computer.

Opdrachtformaat

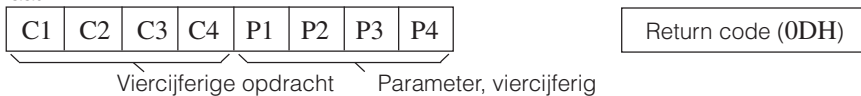

Responscodeformaat

Normale respons



Probleemrespons (communicatiefout of onjuiste opdracht)



### Info

- Bij bediening van de projector met behulp van de RS-232C commando's van een computer, moet u minimaal 30 seconden wachten nadat de stroom is ingeschakeld voordat u begint met het zenden van de commando's.
- Nadat een opdracht voor de ingangskeuze of beeldinstelling is verzonden en een "OK" responscode is ontvangen, kan de verwerking van de opdracht door de projector enige tijd duren. Wanneer een tweede opdracht wordt verzonden terwijl de projector de eerste opdracht nog moet verwerken, dan kan een "ERR" responscode het resultaat zijn. Probeer de tweede opdracht nogmaals te verzenden wanneer dit gebeurt.
- Als meer dan 1 code wordt verzonden, moet u elk commando pas versturen nadat de antwoordcode voor het voorgaande commando is geverifieerd.
- "POWR????", "TABN \_\_\_ 1", "TLPS \_\_\_ 1", "TPOW \_\_\_ 1", "TLPN \_\_\_ 1", "TLTT \_\_\_ 1", "TLTL \_\_\_ 1", "TNAM \_\_\_ 1", "MNRD \_\_\_ 1", "PJN0 \_\_\_ 1"
  - Wanneer de projector de hierboven genoemde speciale opdrachten ontvangt:
    - \* Het beeldschermdisplay zal niet verdwijnen.
    - \* De "Auto Power Off" timer zal niet worden teruggesteld.
  - Er zijn speciale opdrachten beschikbaar voor toepassingen waarvoor constante polling nodig is.

### Opmerking

- Als er in de parameterkolom een onderstreepingsteken ( \_ ) staat, moet u een spatie invoeren.
- Als er in de parameterkolom een sterretje ( \* ) staat, vult u een waarde in binnen het bereik dat tussen haakjes aangegeven staat onder GEKOZEN FUNCTIE.
  - \*1 Voor het instellen van de projectornaam stuurt u de commando's in de volgorde PJN1, PJN2 en PJN3.
  - \*2 Dit commando dient alleen ingegeven te worden nadat het commando "IRGB \_ \_ \_ 2" gestuurd is en een "OK" respons is ontvangen.
  - \*3 De opdracht voor terugstelling van de lamptimer is alleen beschikbaar in de standby-modus.

# RS-232C technische gegevens en commando-instellingen

## Commando's

Voorbeeld: Wanneer u de projector inschakelt, maakt u de volgende instelling.

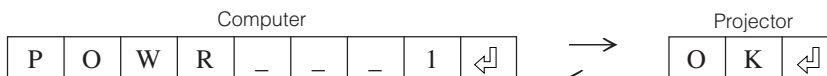

UIT TE VOEREN BEDIENING		OPDRACHT	PARAMETER	TERUGKEREN		
				Inschakelen	Ruststand (of 30-seconden opstarttijd)	
Spanning	Aan	P O W R	- - - 1	OK of ERR	OK	
	Uit	P O W R	- - - 0	OK	OK of ERR	
	Status	P O W R	? ? ? ?	1	0	
Toestand van de projector		T A B N	- - - 1	0: Normaal 1: Temperatuur hoog 8: Levensduur van lamp 5% of minder 16: Lamp doorgebrand 32: Lamp brandt niet	0: Normaal 1: Temperatuur hoog 2: Ventilatorfout 4: Deksel open 8: Levensduur van lamp 5% of minder 16: Lamp doorgebrand 32: Lamp brandt niet 64: Temperatuur abnormaal hoog	
Lamp	Status	T L P S	- - - 1	0: Uit, 1: Aan, 2: Nogmaals 3: Wachten, 4: Lampfout	0: Uit, 4: Lampfout	
	Spanningsstatus	T P O W	- - - 1	1: Aan, 2: Aan het afkoelen	0: Standby	
	Aantal	T L P N	- - - 1	1		
	Tijd in gebruik (Uren)	T L T T	- - - 1	0 - 9999(Integer)		
	Tijd in gebruik (Minuten)	T L T M	- - - 1	0, 15, 30, 45		
	Leeftijd (Percentage)	T L T L	- - - 1	0% - 100%(Integer)		
Naam	Controle modelnaam	T N A M	- - - 1	XGF315X		
	Controle modelnaam	M N R D	- - - 1	XG-F315X		
	Instelling projectornaam 1 (eerste vier letters) *1	P J N 1	* * * *	OK of ERR		
	Instelling projectornaam 2 (middelste vier letters) *1	P J N 2	* * * *	OK of ERR		
	Instelling projectornaam 3 (laatste vier letters) *1	P J N 3	* * * *	OK of ERR		
	Controle modelnaam	P J N 0	- - - 1	Projectornaam		
Wijzig invoer	Computer	I R G B	- - - 1	OK of ERR	ERR	
	DVI	I R G B	- - - 2	OK of ERR	ERR	
	DVI-D Computer selecteer *2	I B D S	- - - 1	OK of ERR	ERR	
	DVI-D Video selecteer *2	I B D S	- - - 2	OK of ERR	ERR	
	DVI-Analog selecteer *2	I B D S	- - - 3	OK of ERR	ERR	
	S-Video	I V E D	- - - 1	OK of ERR	ERR	
	Video	I V E D	- - - 2	OK of ERR	ERR	
	Controle RGB-INGANG	I R G B	? ? ? ?	1: Computer, 2: DVI of ERR	ERR	
	Controle video-INGANG	I V E D	? ? ? ?	1: S-Video, 2: Video of ERR	ERR	
	Controle ingangsfunctie	I M O D	? ? ? ?	1: RGB, 2: Video	ERR	
Controle INGANG	I C H K	? ? ? ?	1: Computer 2: DVI 3: S-Video 4: Video	ERR		
Volume	Volume(0 - 60)	V O L A	- - * *	OK of ERR	ERR	
	Volume verhogen / verlagen(-10 - +10)	V O U D	- * * *	OK of ERR	ERR	
Trapezium	-80 - +80	K E Y S	* * * *	OK of ERR	ERR	
AV Damping	Aan	I M B K	- - - 1	OK of ERR	ERR	
	Uit	I M B K	- - - 0	OK of ERR	ERR	
Vastleggen	Aan	F R E Z	- - - 1	OK of ERR	ERR	
	Uit	F R E Z	- - - 0	OK of ERR	ERR	
Automat. sync.	Start	A D J S	- - - 1	OK of ERR	ERR	
Grootte Aanpassen	Computer	Normaal	R A S R	- - - 1	OK of ERR	ERR
		Rek	R A S R	- - - 2	OK of ERR	ERR
		Dot By Dot	R A S R	- - - 3	OK of ERR	ERR
		Volledig	R A S R	- - - 5	OK of ERR	ERR
		Kader	R A S R	- - - 6	OK of ERR	ERR
		Gebied Zoom.	R A S R	- - 1 0	OK of ERR	ERR
		V-Oprekken	R A S R	- - 1 1	OK of ERR	ERR
		DVI	Normaal	R B S R	- - - 1	OK of ERR
	Rek		R B S R	- - - 2	OK of ERR	ERR
	Dot By Dot		R B S R	- - - 3	OK of ERR	ERR
	Volledig		R B S R	- - - 5	OK of ERR	ERR
	Kader		R B S R	- - - 6	OK of ERR	ERR
	Gebied Zoom.		R B S R	- - 1 0	OK of ERR	ERR
	V-Oprekken		R B S R	- - 1 1	OK of ERR	ERR

## RS-232C technische gegevens en commando-instellingen

UIT TE VOEREN BEDIENING			OPDRACHT	PARAMETER	TERUGKEREN			
					Inschakelen	Ruststand (of 30-seconden opstarttijd)		
Grootte Aanpassen	S-Video	Normaal	R A S V	-- -- 1	OK of ERR	ERR		
		Rek	R A S V	-- -- 2	OK of ERR	ERR		
		Kader	R A S V	-- -- 3	OK of ERR	ERR		
		Gebied Zoom.	R A S V	-- 1 0	OK of ERR	ERR		
		V-Oprekken	R A S V	-- 1 1	OK of ERR	ERR		
	Video	Normaal	R B S V	-- -- 1	OK of ERR	ERR		
		Rek	R B S V	-- -- 2	OK of ERR	ERR		
		Kader	R B S V	-- -- 3	OK of ERR	ERR		
		Gebied Zoom.	R B S V	-- 1 0	OK of ERR	ERR		
		V-Oprekken	R B S V	-- 1 1	OK of ERR	ERR		
		Alles terugstellen			A L R E	-- -- 1	OK of ERR	ERR
		Computeringang	Beeldmodus	Standaard	R A P S	-- 1 0	OK of ERR	ERR
Presentatie	R A P S			-- 1 1	OK of ERR	ERR		
Cinema	R A P S			-- 1 2	OK of ERR	ERR		
Spel	R A P S			-- 1 3	OK of ERR	ERR		
sRGB	R A P S			-- 1 4	OK of ERR	ERR		
Contrast	-30 -- +30			R A P I	-- * * *	OK of ERR	ERR	
Helder	-30 -- +30		R A B R	-- * * *	OK of ERR	ERR		
Rood	-30 -- +30		R A R D	-- * * *	OK of ERR	ERR		
Blauw	-30 -- +30		R A B E	-- * * *	OK of ERR	ERR		
Kleur	-30 -- +30		R A C O	-- * * *	OK of ERR	ERR		
Tint	-30 -- +30		R A T I	-- * * *	OK of ERR	ERR		
Scherpte	-30 -- +30		R A S H	-- * * *	OK of ERR	ERR		
Kleurtmp	-1 -- +1		R A C T	-- -- * *	OK of ERR	ERR		
BrilliantColor™	0 -- +2		R A W E	-- -- * *	OK of ERR	ERR		
Progressief	2D Progressief		R A I P	-- -- 0	OK of ERR	ERR		
	3D Progressief		R A I P	-- -- 1	OK of ERR	ERR		
	Filmfunctie		R A I P	-- -- 2	OK of ERR	ERR		
Herstel beeld			R A R E	-- -- 1	OK of ERR	ERR		
Signaaltype	Auto		I A S I	-- -- 0	OK of ERR	ERR		
	RGB		I A S I	-- -- 1	OK of ERR	ERR		
	Component		I A S I	-- -- 2	OK of ERR	ERR		
Audio-ingang	Audio 1		R A A I	-- -- 1	OK of ERR	ERR		
	Audio 2		R A A I	-- -- 2	OK of ERR	ERR		
DVI-ingang	Beeldmodus		Standaard	R B P S	-- 1 0	OK of ERR	ERR	
			Presentatie	R B P S	-- 1 1	OK of ERR	ERR	
			Cinema	R B P S	-- 1 2	OK of ERR	ERR	
			Spel	R B P S	-- 1 3	OK of ERR	ERR	
			sRGB	R B P S	-- 1 4	OK of ERR	ERR	
			Contrast	-30 -- +30	R B P I	-- * * *	OK of ERR	ERR
	Helder		-30 -- +30	R B B R	-- * * *	OK of ERR	ERR	
	Rood		-30 -- +30	R B R D	-- * * *	OK of ERR	ERR	
	Blauw		-30 -- +30	R B B E	-- * * *	OK of ERR	ERR	
	Kleur		-30 -- +30	R B C O	-- * * *	OK of ERR	ERR	
	Tint	-30 -- +30	R B T I	-- * * *	OK of ERR	ERR		
	Scherpte	-30 -- +30	R B S H	-- * * *	OK of ERR	ERR		
	Kleurtmp	-1 -- +1	R B C T	-- -- * *	OK of ERR	ERR		
	BrilliantColor™	0 -- +2	R B W E	-- -- * *	OK of ERR	ERR		
	Progressief	2D Progressief	R B I P	-- -- 0	OK of ERR	ERR		
		3D Progressief	R B I P	-- -- 1	OK of ERR	ERR		
		Filmfunctie	R B I P	-- -- 2	OK of ERR	ERR		
	Herstel beeld		R B R E	-- -- 1	OK of ERR	ERR		
	Signaaltype	Auto	I B S I	-- -- 0	OK of ERR	ERR		
		RGB	I B S I	-- -- 1	OK of ERR	ERR		
		Component	I B S I	-- -- 2	OK of ERR	ERR		
	Audio-ingang	Audio 1	R B A I	-- -- 1	OK of ERR	ERR		
		Audio 2	R B A I	-- -- 2	OK of ERR	ERR		
	Dynamisch bereik	Auto	H M B D	-- -- 0	OK of ERR	ERR		
		Standaard	H M B D	-- -- 1	OK of ERR	ERR		
		Verbeterd	H M B D	-- -- 2	OK of ERR	ERR		

## RS-232C technische gegevens en commando-instellingen

UIT TE VOEREN BEDIENING			OPDRACHT	PARAMETER	TERUGKEREN	
					Inschakelen	Ruststand (of 30-seconden opstarttijd)
S-Videoingang	Beeldmodus	Standaard	V A P S	- - 1 0	OK of ERR	ERR
		Presentatie	V A P S	- - 1 1	OK of ERR	ERR
		Cinema	V A P S	- - 1 2	OK of ERR	ERR
		Spel	V A P S	- - 1 3	OK of ERR	ERR
	Contrast	-30 – +30	V A P I	- * * *	OK of ERR	ERR
	Helder	-30 – +30	V A B R	- * * *	OK of ERR	ERR
	Rood	-30 – +30	V A R D	- * * *	OK of ERR	ERR
	Blauw	-30 – +30	V A B E	- * * *	OK of ERR	ERR
	Kleur	-30 – +30	V A C O	- * * *	OK of ERR	ERR
	Tint	-30 – +30	V A T I	- * * *	OK of ERR	ERR
	Scherpte	-30 – +30	V A S H	- * * *	OK of ERR	ERR
	Kleurtmp	-1 – +1	V A C T	- - * *	OK of ERR	ERR
	BrilliantColor™	0 – +2	V A W E	- - - *	OK of ERR	ERR
	Progressief	2D Progressief	V A I P	- - - 0	OK of ERR	ERR
		3D Progressief	V A I P	- - - 1	OK of ERR	ERR
		Filmfunctie	V A I P	- - - 2	OK of ERR	ERR
	Herstel beeld		V A R E	- - - 1	OK of ERR	ERR
	Audio-ingang	Audio 1	V A A I	- - - 1	OK of ERR	ERR
		Audio 2	V A A I	- - - 2	OK of ERR	ERR
	Videoingang	Beeldmodus	Standaard	V B P S	- - 1 0	OK of ERR
Presentatie			V B P S	- - 1 1	OK of ERR	ERR
Cinema			V B P S	- - 1 2	OK of ERR	ERR
Spel			V B P S	- - 1 3	OK of ERR	ERR
Contrast		-30 – +30	V B P I	- * * *	OK of ERR	ERR
Helder		-30 – +30	V B B R	- * * *	OK of ERR	ERR
Rood		-30 – +30	V B R D	- * * *	OK of ERR	ERR
Blauw		-30 – +30	V B B E	- * * *	OK of ERR	ERR
Kleur		-30 – +30	V B C O	- * * *	OK of ERR	ERR
Tint		-30 – +30	V B T I	- * * *	OK of ERR	ERR
Scherpte		-30 – +30	V B S H	- * * *	OK of ERR	ERR
Kleurtmp		-1 – +1	V B C T	- - * *	OK of ERR	ERR
BrilliantColor™		0 – +2	V B W E	- - - *	OK of ERR	ERR
Progressief		2D Progressief	V B I P	- - - 0	OK of ERR	ERR
		3D Progressief	V B I P	- - - 1	OK of ERR	ERR
		Filmfunctie	V B I P	- - - 2	OK of ERR	ERR
Herstel beeld			V B R E	- - - 1	OK of ERR	ERR
Audio-ingang		Audio 1	V B A I	- - - 1	OK of ERR	ERR
		Audio 2	V B A I	- - - 2	OK of ERR	ERR
C.M.S. Instelling		Aan	C M C S	- - 1 1	OK of ERR	ERR
	Uit	C M C S	- - 0 0	OK of ERR	ERR	
C.M.S.	Kleurschakering	Rood	C M H R	- * * *	OK of ERR	ERR
		Geel	C M H Y	- * * *	OK of ERR	ERR
		Groen	C M H G	- * * *	OK of ERR	ERR
		Cyaan	C M H C	- * * *	OK of ERR	ERR
		Blauw	C M H B	- * * *	OK of ERR	ERR
		Magenta	C M H M	- * * *	OK of ERR	ERR
		Reset	C M R E	- - 2	OK of ERR	ERR
	Verzadiging	Rood	C M S R	- * * *	OK of ERR	ERR
		Geel	C M S Y	- * * *	OK of ERR	ERR
		Groen	C M S G	- * * *	OK of ERR	ERR
		Cyaan	C M S C	- * * *	OK of ERR	ERR
		Blauw	C M S B	- * * *	OK of ERR	ERR
		Magenta	C M S M	- * * *	OK of ERR	ERR
		Reset	C M R E	- - 3	OK of ERR	ERR
	Waarde	Rood	C M V R	- * * *	OK of ERR	ERR
		Geel	C M V Y	- * * *	OK of ERR	ERR
		Groen	C M V G	- * * *	OK of ERR	ERR
		Cyaan	C M V C	- * * *	OK of ERR	ERR
		Blauw	C M V B	- * * *	OK of ERR	ERR
		Magenta	C M V M	- * * *	OK of ERR	ERR
		Reset	C M R E	- - 4	OK of ERR	ERR
	Herstel C.M.S. volledig		C M R E	- - 1	OK of ERR	ERR
	Klok	-150 – +150	I N C L	* * * *	OK of ERR	ERR
	Fase	-30 – +30	I N P H	- * * *	OK of ERR	ERR
	H-Pos	-150 – +150	I A H P	* * * *	OK of ERR	ERR
	V-Pos	-60 – +60	I A V P	- * * *	OK of ERR	ERR
	Fijn Sync. Instelling resetten		I A R E	- - - 1	OK of ERR	ERR

## RS-232C technische gegevens en commando-instellingen

UIT TE VOEREN BEDIENING			OPDRACHT			PARAMETER			TERUGKEREN			
									Inschakelen	Ruststand (of 30-seconden opstarttijd)		
Bldverschuiv.	-96 – +96		L	N	D	S	-	*	*	*	OK of ERR	ERR
OSD Display	Aan		I	M	D	I	-	-	-	1	OK of ERR	ERR
	Uit		I	M	D	I	-	-	-	0	OK of ERR	ERR
Videosysteem	Auto		M	E	S	Y	-	-	-	1	OK of ERR	ERR
	PAL		M	E	S	Y	-	-	-	2	OK of ERR	ERR
	SECAM		M	E	S	Y	-	-	-	3	OK of ERR	ERR
	NTSC4.43		M	E	S	Y	-	-	-	4	OK of ERR	ERR
	NTSC3.58		M	E	S	Y	-	-	-	5	OK of ERR	ERR
	PAL-M		M	E	S	Y	-	-	-	6	OK of ERR	ERR
	PAL-N		M	E	S	Y	-	-	-	7	OK of ERR	ERR
	PAL-60		M	E	S	Y	-	-	-	8	OK of ERR	ERR
Achtergrond	Logo		I	M	B	G	-	-	-	1	OK of ERR	ERR
	Blauw		I	M	B	G	-	-	-	3	OK of ERR	ERR
	Geen		I	M	B	G	-	-	-	4	OK of ERR	ERR
Lampinstellingg	Helder		T	H	M	D	-	-	-	0	OK of ERR	ERR
	Eco + Stil		T	H	M	D	-	-	-	1	OK of ERR	ERR
Automat. sync.	Aan		A	A	D	J	-	-	-	1	OK of ERR	ERR
	Uit		A	A	D	J	-	-	-	0	OK of ERR	ERR
Auto Power Off	Aan		A	P	O	W	-	-	-	1	OK of ERR	ERR
	Uit		A	P	O	W	-	-	-	0	OK of ERR	ERR
Automatisch herstarten	Aan		A	R	E	S	-	-	-	1	OK of ERR	ERR
	Uit		A	R	E	S	-	-	-	0	OK of ERR	ERR
STANDBY-modus	Standaard		M	O	U	T	-	-	-	1	OK of ERR	ERR
	Eco		M	O	U	T	-	-	-	0	OK of ERR	ERR
Autom. keystone	Aan		A	T	K	S	-	-	-	1	OK of ERR	ERR
	Uit		A	T	K	S	-	-	-	0	OK of ERR	ERR
Projectie	Terug	Aan	I	M	R	E	-	-	-	1	OK of ERR	ERR
		Uit	I	M	R	E	-	-	-	0	OK of ERR	ERR
	Spiegelen	Aan	I	M	I	N	-	-	-	1	OK of ERR	ERR
		Uit	I	M	I	N	-	-	-	0	OK of ERR	ERR
Taal	English		M	E	L	A	-	-	-	1	OK of ERR	ERR
	Deutsch		M	E	L	A	-	-	-	2	OK of ERR	ERR
	Español		M	E	L	A	-	-	-	3	OK of ERR	ERR
	Nederlands		M	E	L	A	-	-	-	4	OK of ERR	ERR
	Français		M	E	L	A	-	-	-	5	OK of ERR	ERR
	Italiano		M	E	L	A	-	-	-	6	OK of ERR	ERR
	Svenska		M	E	L	A	-	-	-	7	OK of ERR	ERR
	日本語		M	E	L	A	-	-	-	8	OK of ERR	ERR
	Português		M	E	L	A	-	-	-	9	OK of ERR	ERR
	汉语		M	E	L	A	-	-	-	10	OK of ERR	ERR
	한국어		M	E	L	A	-	-	-	11	OK of ERR	ERR
	Русский		M	E	L	A	-	-	-	12	OK of ERR	ERR
	عربي		M	E	L	A	-	-	-	13	OK of ERR	ERR
	polski		M	E	L	A	-	-	-	14	OK of ERR	ERR
	Türkçe		M	E	L	A	-	-	-	15	OK of ERR	ERR
Installatiegids	Aan		S	E	G	U	-	-	-	1	OK of ERR	ERR
	Uit		S	E	G	U	-	-	-	0	OK of ERR	ERR
Systeemgeluid	Aan		S	S	N	D	-	-	-	1	OK of ERR	ERR
	Uit		S	S	N	D	-	-	-	0	OK of ERR	ERR
Interne luidspreker	Aan		A	S	P	K	-	-	-	1	OK of ERR	ERR
	Uit		A	S	P	K	-	-	-	0	OK of ERR	ERR
RGB Frequentie Controle	Horizontaal		T	F	R	Q	-	-	-	1	kHz(***. * of ERR)	ERR
	Verticaal		T	F	R	Q	-	-	-	2	Hz(***. * of ERR)	ERR
Ventilatormodus	Normaal		H	L	M	D	-	-	-	0	OK of ERR	ERR
	Hoogh		H	L	M	D	-	-	-	1	OK of ERR	ERR
Terugstelling van lamptimer *3			L	P	R	E	0	0	0	1	ERR	OK of ERR

Compliant met PJLink™:

Dit product voldoet aan de PJLink Klasse 1 norm en alle Klasse 1 opdrachten zijn geïmplementeerd.

Dit product is goedgekeurd en voldoet aan de PJLink normspecificatie versie 1.00.



# Instellen van de netwerkgeving van de projector

Dit hoofdstuk beschrijft de basisprocedure voor het gebruik van de projector via het netwerk.

Als het netwerk reeds tot stand gebracht is, kan het voorkomen dat de instellingen voor het netwerk veranderd dienen te worden bij de projector. Neem contact op met uw netwerkbeheerder voor hulp bij het uitvoeren van deze instellingen.

De netwerkinstellingen kunnen zowel via de projector als via de computer worden ingevoerd. Onderstaande procedure beschrijft hoe u de netwerkinstellingen via de computer invoert.

## Netwerk instellen via de computer

### 1. Aansluiten van de projector op een computer

Sluit een LAN kabel (Categorie 5, kruiskabel) aan op de computer en de projector.

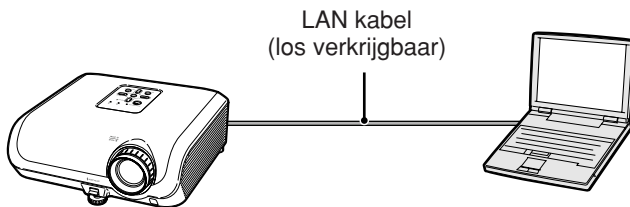

→ Bladzijde 10

### 2. Instellen van een IP adres voor de computer

Stel de IP settings van de computer bij om rechtstreekse communicatie met de projector mogelijk te maken.

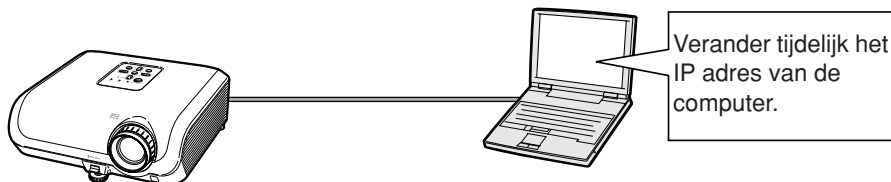

→ Bladzijden 11, 12

### 3. Instellen van een netwerkaansluiting voor de projector

Stel de netwerkinstellingen van de projector in zodat deze passen bij uw netwerk.

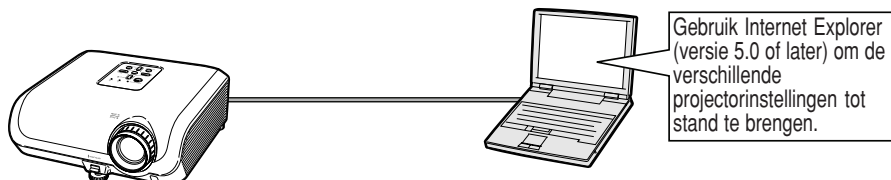

→ Bladzijde 13

- Microsoft® en Windows® zijn gedeponeerde handelsmerken van Microsoft Corporation in de Verenigde Staten en/of andere landen.
- Alle andere bedrijfs- of productnamen zijn handelsmerken of gedeponeerde handelsmerken van hun respectieve eigenaars.

### 1. Aansluiten van de projector op een computer

Tot stand brengen van een rechtstreekse aansluiting van de projector naar een computer. Door gebruik te maken van een LAN kabel (Categorie 5, kruiskabel) kunt u de projector via de computer configureren.

- 1 Verbreek de aansluiting van de computer's LAN kabel van het bestaande netwerk.

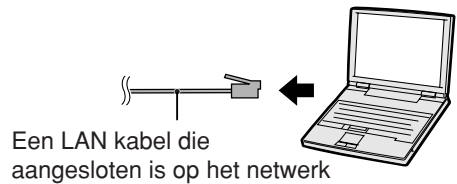

- 2 Sluit een LAN kabel (een UTP kabel, Categorie 5, kruiskabel) aan op de LAN aansluiting van de projector en sluit het andere uiteinde van de kabel aan op de LAN aansluiting van de computer.

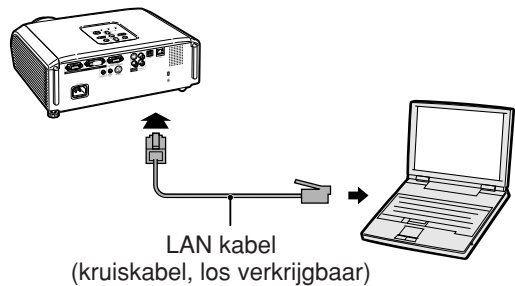

- 3 Steek het netsnoer in de netingang van de projector.

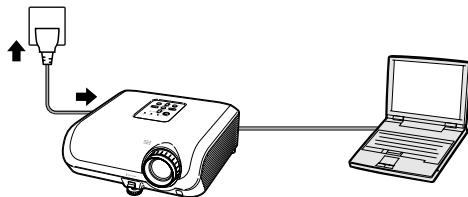

- 4 Schakel de computer in.

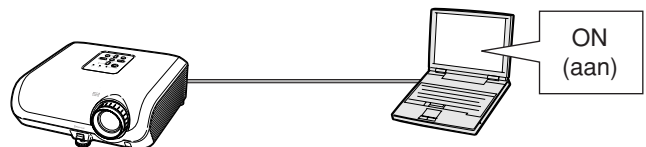

#### Info

Controleer dat de LINK LED indicator aan de achterkant van de projector brandt. Als de LINK LED indicator niet brandt, controleer dan het volgende:

- Dat de LAN kabel op de juiste wijze is aangesloten.
- Dat de spanningschakelaars van zowel de projector en de computer ingeschakeld zijn.

Hiermee is het maken van de aansluiting afgerond. Ga nu door naar **“2. Instellen van een IP adres voor de computer”**.

## 2. Instellen van een IP adres voor de computer

Hieronder wordt beschreven hoe de instellingen gemaakt worden bij Windows® XP (Professional of Home Edition).

**1** Log in op het netwerk met het beheerderwachtwoord voor de computer.

**2** Klik op de “Start” toets, en klik op “Control Panel” (Configuratiescherm).

**3** Klik op “Network and Internet Connections” (Netwerk-en Internet verbindingen), en klik op “Network Connections” (Netwerk-verbindingen) in het nieuwe venster.

- Deze gebruiksaanwijzing gebruikt voorbeelden om uitleg te geven over de bediening van Category View (categorie weergave). Als u Classic View (klassieke weergave) gebruikt, dubbelklik dan op “Network Connections” (Netwerk-verbindingen).

**4** Klik met de rechter toets van de muis op “Local Area Connection” (LAN-verbinding) en selecteer “Properties” (Eigenschappen) van het menu.

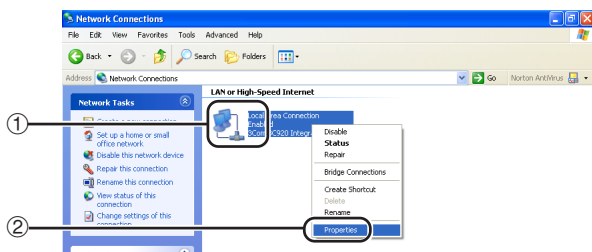
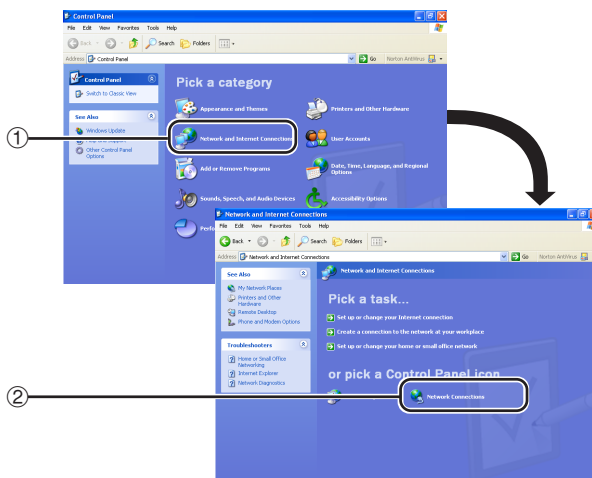
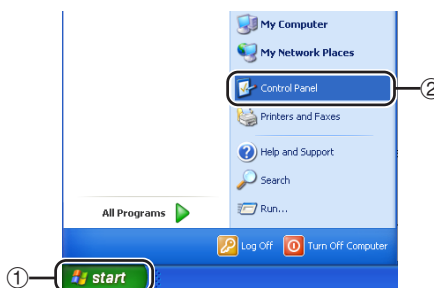

## Instellen van de netwerkgeving van de projector

- 5** Klik op “Internet Protocol (TCP/IP)”, en klik op de “Properties” (Eigenschappen) knop.

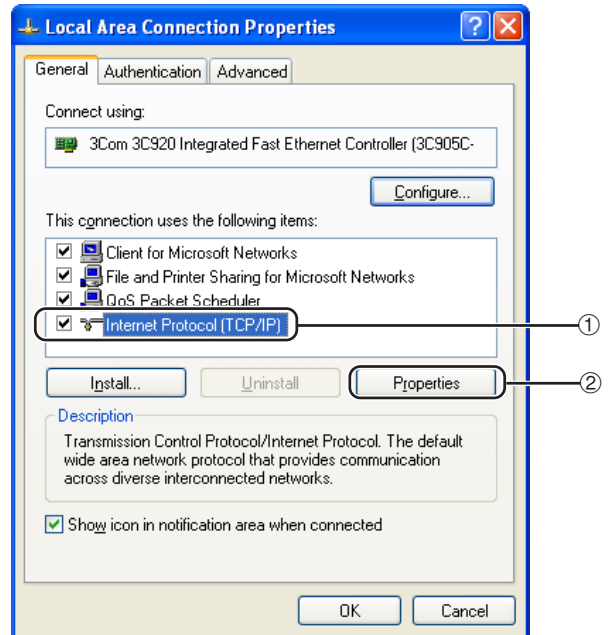

- 6** Controleer of verander een IP adres voor de instellingen van de computer.

- 1 Bevestig en noteer het huidige “IP address” (IP-adres), “Subnet mask” (Subnetmasker) en “Default gateway” (Standaard toegangspoort). Zorg dat u het huidige IP-adres, subnetmasker en standaard toegangspoort noteert: u zal deze later opnieuw moeten instellen.
- 2 Maak de volgende tijdelijke instellingen:  
**IP address : 192.168.150.3**  
**Subnet mask : 255.255.255.0**  
**Default gateway : (Voer geen waarde in.)**

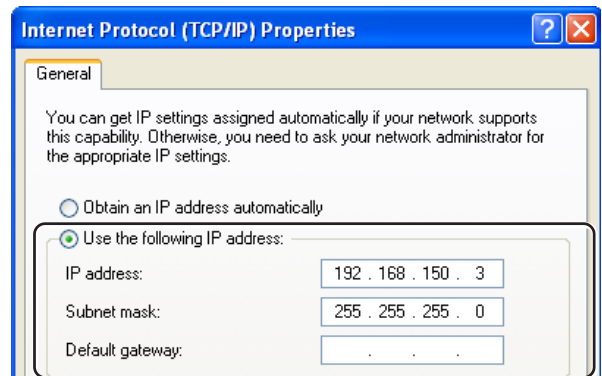

### Opmerking

- Wanneer op de projector “DHCP Client” (cliënt voor dynamische host-configuratie) op “OFF” (uit) is ingesteld:  
IP address : 192.168.150.2  
Subnet mask : 255.255.255.0  
Default gateway : 0.0.0.0

- 7** Klik na het maken van de instelling op de “OK” toets en start de computer daarna opnieuw.

Ga na het controleren of uitvoeren van de instelling door naar “3. Instellen van een netwerkaansluiting voor de projector”.

## 3. Instellen van een netwerkaansluiting voor de projector

Instellingen voor dergelijke items als het IP adres en subnet mask van de projector zijn compatibel met het bestaande netwerk.

Stel op de projector elk item als volgt in. (Raadpleeg voor instelling ook bladzijde 50 van de gebruiksaanwijzing van de projector.)

DHCP Client: Uit

IP adres: 192.168.150.002

Subnet Mask: 255.255.255.000

- 1 Start Internet Explorer (versie 5.0 of later) op de computer en voer "http://192.168.150.2" in als "Address" (Adres) en druk vervolgens op de "Enter" knop.

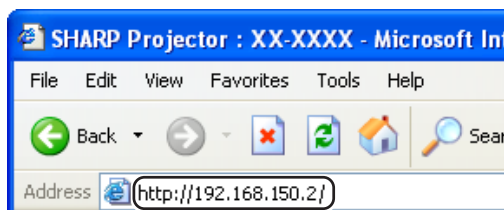

- 2 Klik alleen op de "OK"-toets als nog geen gebruikersnaam en wachtwoord zijn ingesteld.

- Als een gebruikersnaam en wachtwoord reeds zijn ingesteld, voer dan de gebruikersnaam en het wachtwoord in en klik op de "OK"-toets.
- Als een gebruikersnaam of wachtwoord drie maal incorrect wordt ingevoerd wordt een foutmelding weergegeven.



- 3 Klik op "TCP/IP" wanneer het scherm verschijnt dat hier rechts wordt getoond.

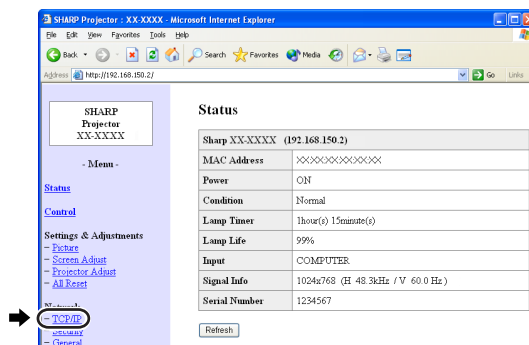

# Instellen van de netwerkgeving van de projector

## 4 Het TCP/IP instelscherm verschijnt voor het uitvoeren van de netwerkinstellingen van de projector.

Items	Instelvoorbeeld / Opmerkingen
New Password (Nieuw wachtwoord)	U kunt een wachtwoord opgeven om de TCP/IP instellingen te beschermen.
DHCP Client (Cliënt voor DHCP)	Kies "ON" (aan) of "OFF" (uit) om aan te geven of cliënt voor DHCP (dynamische host-configuratie) gebruikt moet worden.
IP Address (IP adres)	Dit item is alleen beschikbaar wanneer "DHCP Client" op "OFF" (uit) is ingesteld. Standaardinstelling: 192.168.150.2 Voer een IP adres in dat geschikt is voor het netwerk.
Subnet Mask	Dit item is alleen beschikbaar wanneer "DHCP Client" op "OFF" (uit) is ingesteld. Standaardinstelling: 255.255.255.0 Stel de instelling van het subnet mask hetzelfde in als van de computer en de apparatuur op het netwerk.
Default Gateway (Standaard gateway instelling)	Dit item is alleen beschikbaar wanneer "DHCP Client" op "OFF" (uit) is ingesteld. Standaardinstelling: 0.0.0.0 * Instellen op "0.0.0.0" wanneer u deze niet gebruikt.
DNS Server	Standaardinstelling: 0.0.0.0 * Instellen op "0.0.0.0" wanneer u deze niet gebruikt.

### Opmerking

- Controleer het segment (IP adres groep) van het bestaande netwerk om te vermijden dat u een IP adres instelt dat reeds in gebruik is bij andere netwerk apparatuur of computers. Als "192.168.150.2" niet gebruikt wordt in het netwerk met een IP adres "192.168.150.XXX" dan hoeft u het IP adres van de projector niet te wijzigen.
- Neem contact op met uw netwerkbeheerder voor details aangaande de verschillende instellingen.

## 5 Klik op de "Apply" (toepassen) knop.

## 6 De ingestelde waarden verschijnen. Controleer dat de waarden juist ingesteld zijn en klik dan op de "Confirm" (bevestigen) knop.

- Sluit de internetbrowser.
- Hiermee is het uitvoeren van de netwerkinstellingen voltooid.
- Wacht na het instellen van de items voor ongeveer 10 seconden en probeer dan opnieuw toegang te verkrijgen.
- Zet het IP-adres van de computer terug op het oorspronkelijke IP-adres dat u heeft genoteerd in stap 6-① op bladzijde 12 en verbind de computer en de projector met het netwerk.

### Network - TCP/IP

New Password	<input type="text"/> (4 digits)
Reconfirm	<input type="text"/>

This password is for protection of the TCP/IP setting.

DHCP Client	<input checked="" type="radio"/> OFF <input type="radio"/> ON
IP Address	<input type="text" value="192"/> <input type="text" value="168"/> <input type="text" value="150"/> <input type="text" value="2"/>
Subnet Mask	<input type="text" value="255"/> <input type="text" value="255"/> <input type="text" value="255"/> <input type="text" value="0"/>
Default Gateway	<input type="text" value="0"/> <input type="text" value="0"/> <input type="text" value="0"/> <input type="text" value="0"/> * "0.0.0.0" means "Using no default gateway."

DNS Server	<input type="text" value="0"/> <input type="text" value="0"/> <input type="text" value="0"/> <input type="text" value="0"/> * "0.0.0.0" means "Using no DNS server."
------------	---

### Network - TCP/IP

New Password	<input type="text"/> (4 digits)
Reconfirm	<input type="text"/>

This password is for protection of the TCP/IP setting.

DHCP Client	<input checked="" type="radio"/> OFF <input type="radio"/> ON
IP Address	<input type="text" value="192"/> <input type="text" value="168"/> <input type="text" value="150"/> <input type="text" value="2"/>
Subnet Mask	<input type="text" value="255"/> <input type="text" value="255"/> <input type="text" value="255"/> <input type="text" value="0"/>
Default Gateway	<input type="text" value="0"/> <input type="text" value="0"/> <input type="text" value="0"/> <input type="text" value="0"/> * "0.0.0.0" means "Using no default gateway."

DNS Server	<input type="text" value="0"/> <input type="text" value="0"/> <input type="text" value="0"/> <input type="text" value="0"/> * "0.0.0.0" means "Using no DNS server."
------------	---

➔

### Network - TCP/IP

The TCP/IP settings will be changed as below.

DHCP Client : OFF  
IP Address : 192.168.150.2  
Subnet Mask : 255.255.255.0  
Default Gateway : 0.0.0.0  
DNS Server : 0.0.0.0

Do you want to change the TCP/IP settings?

➔

After you click "Confirm", if you want to continue to operate this projector via the network, please wait for 10 seconds and then re-access to "192.168.150.2".

# Controleren van de projector via een LAN

Nadat u de projector op uw netwerk hebt aangesloten, voert u het IP-adres van de projector in "Address" (Adres) op Internet Explorer (versie 5.0 of hoger) in; start een instelscherm met behulp van een computer op het netwerk zodat u de projector via het netwerk kan bedienen.

## Controleren van de projector d.m.v. Internet Explorer (versie 5.0 of later)

Voltooi het maken van de aansluitingen op externe apparatuur voordat u begint met de bediening. (Zie bladzijden 21-25 van de gebruiksaanwijzing van de projector.)  
Breng het maken van de aansluiting van het netnoer tot stand. (Zie bladzijde 25 van de gebruiksaanwijzing van de projector.)

### Opmerking

- Gebruik een LAN kabel (Categorie 5) bij het aansluiten van de projector op het LAN. Gebruik een rechte kabel bij het aansluiten van de projector op een hub.

**1** Start Internet Explorer (versie 5.0 of later) op de computer.

**2** Voer "http://" gevolgd door het IP adres van de projector in dat u instelde met de procedure op bladzijde 14 gevolgd door "/" in "Address" (Adres) en druk daarna op de "Enter" knop.

- Wanneer op de projector "DHCP Client" (cliënt voor dynamische host-configuratie) op "OFF" (uit) is ingesteld, dan is het IP-adres 192.168.150.2. Als u het IP adres niet veranderd in "3. Instellen van een netwerkaansluiting voor de projector" (bladzijden 13-14) voer dan "http://192.168.150.2" in.

**3** Er verschijnt een scherm voor het bedienen van de projector dat klaar staat voor het uitvoeren van verschillende statuscondities, bedieningen en instellingen.

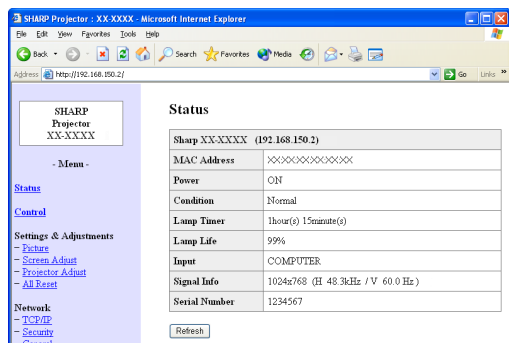
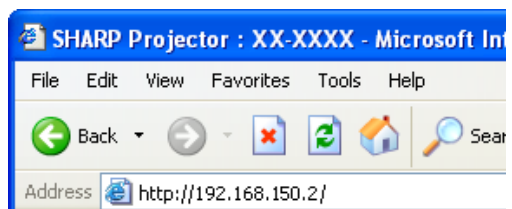

### Bevestigen van de status van de projector (Status)

#### Status

Sharp XX-XXXX (192.168.150.2)	
MAC Address	XXXXXXXXXXXX
Power	ON
Condition	Normal
Lamp Timer	1hour(s) 15minute(s)
Lamp Life	99%
Input	COMPUTER
Signal Info	1024x768 (H 48.3kHz / V 60.0 Hz)
Serial Number	1234567

Refresh

Op dit scherm kunt u de status van de projector bevestigen. U kunt de volgende items bevestigen:

- MAC Address (MAC Adres)
- Power (Spanning)
- Condition (Conditie)
- Lamp Timer (Lamptimer)
- Lamp Life (Levensduur van de lamp)
- Input (Invoersignaal)
- Signal Info (Signaalinformatie)
- Serial Number (Serienummer)

#### Opmerking

- Als u op de “Refresh” (verversen) knop drukt voordat het scherm in zijn geheel weergegeven wordt zal een foutlezing (“Server Busy Error” (Server druk fout)) worden weergegeven. Wacht een ogenblik en probeer de bediening opnieuw.
- Zie de gebruiksaanwijzing van de projector voor details aangaande de storingsitems.

### Bedienen van de projector (Control)

#### Control

Power	<input type="radio"/> STANDBY <input checked="" type="radio"/> ON
Input Select	COMPUTER
Volume	1
AV Mute	<input checked="" type="radio"/> OFF <input type="radio"/> ON

Refresh

Op dit scherm kunt u de bediening van de projector uitvoeren. U kunt de volgende items bedienen:

- Power (Spanning)
- Input Select (Selectie van het invoersignaal)
- Volume
- AV Mute (AV demping)

#### Opmerking

- Als u op de “Refresh” (verversen) knop drukt voordat het scherm in zijn geheel weergegeven wordt zal een foutlezing (“Server Busy Error” (Server druk fout)) worden weergegeven. Wacht een ogenblik en probeer de bediening opnieuw.
- U kunt deze bladzijde niet bedienen terwijl de projector aan het opwarmen is.
- Terwijl de projector in standby is, kun u alleen “Power ON” (spanning aan) bedienen.
- Zie de gebruiksaanwijzing van de projector voor details aangaande de storingsitems.



## Instellen en bijstellen van de projector (Settings & Adjustments)

Voorbeeld: “Picture” (beeld) schermbeeld voor COMPUTER

Settings & Adjustments -Picture COMPUTER

Picture Mode	Presentation
CLR Temp	0
BrilliantColor™	2
Lamp Setting	Bright

Reset

Signal Type	Auto
-------------	------

Refresh

Op deze schermen kunt in instellingen en bijstellingen uitvoeren bij de projector. U kunt instellingen of bijstellingen uitvoeren bij de volgende items:

- Picture Mode (Beeldmodus)
- CLR Temp (Kleurtmp)
- BrilliantColor™
- Progressive (Video) (Progressief (Video))
- Lamp Setting (Lampinstelling)
- Resolution Setting (Instelling van de resolutie)
- Signal Type (Computer, DVI) (Signaaltype (Computer, DVI))
- Dynamic Range (DVI) (Dynamisch bereik (DVI))
- Video System (Video) (Videosysteem (Video))
- Resize (Grootte Aanpassen)
- Auto Keystone (Autom. keystone)
- OSD Display (OSD Display)
- Background (Achtergrond)
- Setup Guide (Installatiegids)
- Projection Mode (Projectiefunctie)
- OSD Language (OSD taal)
- Auto Sync (Automat. sync.)
- Auto Power Off (Auto Power Off)
- Auto Restart (Automatisch herstarten)
- System Sound (Systeemgeluid)
- Internal Speaker (Interne luidspreker)
- Audio Input (Audio-ingang)
- RS-232C Speed (RS-232C Snelheid)
- Fan Mode (Ventilatormodus)
- All Reset (Alles terugstellen)

### Opmerking

- Als u op de “Refresh” (verversen) knop drukt voordat het scherm in zijn geheel weergegeven wordt zal een foutlezing (“Server Busy Error” (Server druk fout)) worden weergegeven. Wacht een ogenblik en probeer de bediening opnieuw.
- U kunt deze bladzijde niet bedienen terwijl de projector aan het opwarmen is.
- Zie de gebruiksaanwijzing van de projector voor details aangaande de storingsitems.

## Instellen van de beveiliging (Network – Security)

Network - Security

User Name	<input type="text"/>
	(MAX 8 characters)
Password	<input type="text"/>
	(MAX 8 characters)

This user name / password is for accessing via Web browser and Telnet.

\*If you change the user name / password, you will need to re-login with the new user name / new password.

Accept IP Address	<input checked="" type="radio"/> All IP Addresses <input type="radio"/> From only specific IP addresses
Address 1	<input type="text"/> <input type="text"/> <input type="text"/> <input type="text"/>
Address 2	<input type="text"/> <input type="text"/> <input type="text"/> <input type="text"/>
Address 3	<input type="text"/> <input type="text"/> <input type="text"/> <input type="text"/>

Apply

Refresh

Op dit scherm kunt u instellingen uitvoeren die betrekking hebben op de veiligheid.

Items	Omschrijving
User Name (Gebruikersnaam)	Instellen van de gebruikersnaam ter beveiliging.
Password (Wachtwoord)	Instellen van het wachtwoord ter beveiliging.
Accept IP Address (Accepteren van het IP adres)	Het is mogelijk tot maximaal drie IP adressen in te stellen die aansluiting op de projector mogelijk maken.
All IP Addresses (Alle IP adreses)	Er zijn geen grenzen ingesteld voor IP adressen die aansluiten op de projector.
From only specific IP addresses (Alleen van specifieke IP adresen)	Ter verbetering van de beveiliging kan alleen een IP adres dat ingesteld is met “Address 1-3” aangesloten worden op de projector.

### Opmerking

- Er kan een “User Name” (gebruikersnaam) en “Password” (wachtwoord) met maximaal 8 karakters worden ingesteld.
- U kunt de onderstaande karakters invoeren: a-z, A-Z, 0-9, -, \_

## Algemene instellingen maken voor het netwerk (Network - General)

### Network - General

Projector Name	<input type="text" value="XX-XXXX"/> (MAX 12 characters)
Auto Logout Time	<input type="text" value="5"/> minute(s) (0-65535) * If the set value is made 0, the Auto Logout function is disabled.
Data Port	<input type="text" value="10002"/> (1025-65535)
Search Port	<input type="text" value="5006"/> (1025-65535)

Op dit scherm kunt u algemene instellingen maken die betrekking hebben op het netwerk.

Items	Omschrijving
Projector Name (Naam van de projector)	Instellen van de naam van de projector.
Auto Logout Time (Automatische log-out tijd)	Instellen van het tijdsinterval waarin de projector automatisch wordt losgekoppeld van het netwerk in eenheden van een minuut (van 1 tot en met 65535 minuten). Als de instelwaarde wordt ingesteld wordt op 0, wordt de automatische log-out functie uitgeschakeld.
Data Port (Datapoort)	Instellen van het TCP poortnummer dat gebruikt wordt bij het uitwisselen van data met de projector (van 1025 tot en met 65535).
Search Port (Zoekpoort)	Instellen van het poortnummer bij het zoeken naar de projector (van 1025 tot en met 65535).

Na klikken op de “Apply” (toepassen) knop, verschijnen de instelwaarden. Bevestig dat de waarden juist ingesteld zijn en klik dan op de “Confirm” (bevestigen) knop.

### Opmerking

- Wacht na het instellen van de items voor ongeveer 10 seconden en probeer dan opnieuw toegang te verkrijgen.
- De naam van de projector (“Projector Name”) kan maximaal 12 karakters lang zijn.
- U kunt de onderstaande karakters invoeren: A-Z, 0-9, -, \_ (,) space (Bij het invoeren van “a-z” worden deze karakters omgezet naar “A-Z”).

## Instellen voor het verzenden van e-mail wanneer er zich een storing voordoet (Mail – Originator Settings)

### Mail - Originator Settings

SMTP Server	<input type="text"/> (MAX 64 characters)
Originator E-mail Address	<input type="text"/> (MAX 64 characters)
Originator Name	<input type="text"/> (MAX 64 characters)

Op dit scherm kunt u de instellingen maken voor het verzenden van een rapport wanneer er zich een storing voorgedaan heeft bij de projector.

Items	Instelvoorbeeld / Opmerkingen
SMTP Server	Instellen van een SMTP server adres voor het verzenden van e-mail. Voorbeeld 1 : 192.168.150.253 Voorbeeld 2 : smtp123. sharp.co.jp * Maak bij gebruik van een domeinnaam instellingen voor de DNS server.
Originator E-mail Address (Adres van verstuurer van E-mail)	Instellen van het e-mail adres van de projector. Het e-mail adres dat hier wordt ingesteld wordt tevens het adres van de verstuurer van de E-mail.
Originator Name (Naam verstuurer)	Instellen van de naam van de verstuurer. De naam die wordt ingesteld verschijnt in de “Originator Name” kolom in het hoofdportie van de e-mail.

### Opmerking

- “SMTP Server”, “Originator E-mail Address” (E-mail adres van de verstuurer) en de “Originator Name” (naam van de verstuurer) kunnen maximaal 64 karakters lang zijn.
- U kunt de onderstaande karakters invoeren: SMTP Server and Originator E-mail Address : a-z, A-Z, 0-9, !, #, \$, %, &, \*, +, -, /, =, ?, ^, {, |, }, ~, \_ , ' , , @, ` (U kunt slechts eenmaal “@” invoeren voor oorspronkelijk e-mailadres.)  
Naam verstuurer : a-z, A-Z, 0-9, -, \_ (,) space
- Als de instellingen van “3. Instellen van een netwerkaansluiting voor de projector” op bladzijden 13 en 14 niet juist worden ingesteld, zal geen e-mail worden verzonden.

## Instellen van de items van de storing en de bestemmingsadressen waar de e-mail naar toe gestuurd dient te worden wanneer een storing optreedt (Mail – Recipient Settings)

### Mail - Recipient Settings

Recipient Addresses	E-mail Address	Error Mail				Test
	(MAX 64 characters)	Lamp	Temp	Fan	Cover	
1	<input type="text"/>	<input type="checkbox"/>	<input type="checkbox"/>	<input type="checkbox"/>	<input type="checkbox"/>	<input type="button" value="Test"/>
2	<input type="text"/>	<input type="checkbox"/>	<input type="checkbox"/>	<input type="checkbox"/>	<input type="checkbox"/>	<input type="button" value="Test"/>
3	<input type="text"/>	<input type="checkbox"/>	<input type="checkbox"/>	<input type="checkbox"/>	<input type="checkbox"/>	<input type="button" value="Test"/>
4	<input type="text"/>	<input type="checkbox"/>	<input type="checkbox"/>	<input type="checkbox"/>	<input type="checkbox"/>	<input type="button" value="Test"/>
5	<input type="text"/>	<input type="checkbox"/>	<input type="checkbox"/>	<input type="checkbox"/>	<input type="checkbox"/>	<input type="button" value="Test"/>

Op dit scherm kunt u e-mail bestemmingen invoeren waar e-mails met foutmeldingen (items van storingen) heen dienen worden gestuurd.

Items	Omschrijving
E-mail Address (E-mail Adres)	Instellen van adressen waar e-mails met foutmeldingen naar toe gestuurd dienen te worden. U kunt maximaal vijf adressen instellen.
Error Mail (Lamp, Temp, Fan, Cover) (E-mail met foutmelding (lamp, temperatuur, ventilator, deksel))	E-mail met foutmeldingen worden verzonden met de storingsitems die aangekruist zijn in hun vakjes.
Test	Zend een test e-mail. Dit is om te bevestigen dat de instellingen voor het verzenden van de e-mail juist ingesteld.

### Opmerking

- “E-mail Address” (E-mail adressen) kunnen maximaal 64 karakters lang zijn.
- U kunt de onderstaande karakters invoeren: a-z, A-Z, 0-9, -, !, #, \$, %, &, \*, +, -, /, =, ?, ^, {, |, }, ~, \_ ' , , ., @, ` (U kunt “@” slechts één maal invoeren.)
- Zie de gebruiksaanwijzing van de projector voor details aangaande de storingsitems.

## Instellen van de items van de storing en het adres van de pagina's die getoond dienen te worden wanneer een storing optreedt (Service & Support – Access URL)

### Service & Support - Access URL Registration

Access URL	(MAX 64 characters)	Condition				Test
		Always	Lamp	Temp	Fan	
1	<input type="text"/>	<input type="checkbox"/>	<input type="checkbox"/>	<input type="checkbox"/>	<input type="checkbox"/>	<input type="button" value="Test"/>
2	<input type="text"/>	<input type="checkbox"/>	<input type="checkbox"/>	<input type="checkbox"/>	<input type="checkbox"/>	<input type="button" value="Test"/>
3	<input type="text"/>	<input type="checkbox"/>	<input type="checkbox"/>	<input type="checkbox"/>	<input type="checkbox"/>	<input type="button" value="Test"/>
4	<input type="text"/>	<input type="checkbox"/>	<input type="checkbox"/>	<input type="checkbox"/>	<input type="checkbox"/>	<input type="button" value="Test"/>
5	<input type="text"/>	<input type="checkbox"/>	<input type="checkbox"/>	<input type="checkbox"/>	<input type="checkbox"/>	<input type="button" value="Test"/>

Op dit scherm kunt u adressen van internetpagina's invoeren die getoond moeten worden wanneer zich met de projector een bepaalde foutconditie voordoet.

Items	Omschrijving
Access URL (Te openen internetpagina)	Voer het adres in van de internetpagina die getoond moet worden wanneer een storing optreedt. Er kunnen vijf adressen worden ingevoerd.
Condition (Always, Lamp, Temp, Fan, Cover) (Foutconditie (Altijd, lamp, temperatuur, ventilator, deksel))	De internetpagina wordt getoond wanneer een storing optreedt van het type waarvan het keuzevakje is aangevinkt.
Test	De internetpagina op het ingevoerde adres wordt als proef getoond. Zo kunt u testen of de pagina juist wordt weergegeven.

### Weergavevoorbeeld van een storing

#### Status

Sharp XX-XXXX (192.168.150.2)	
MAC Address	XXXXXXXXXXXXXX
Power	STANDBY
	The cooling fan is not operating.
Condition	Access URL 1 <a href="http://www.sharp-world.com/projector/">http://www.sharp-world.com/projector/</a>
Lamp Timer	1hour(s) 15minute(s)
Lamp Life	99%
Input	----
Signal Info	----
Serial Number	1234567

# Instellen van de projector d.m.v. RS-232C of Telnet

Sluit de projector aan op een computer m.b.v. RS-232C of Telnet en open het "SETUP MENU" (Instelmenu) op de computer om verschillende instellingen voor de projector uit te voeren.

## Bij aansluiten m.b.v. RS-232C

**1** Start de aansluitingsemulator voor algemene doeleinden.

**2** Voer de instellingen voor de RS-232C poort van de aansluitingsemulator als volgt.

Baud Rate (Baud overdrachtssnelheid) : 9600 bps\*  
Data Length (Datalengte) : 8 bit  
Parity Bit (Pariteitsbit) : None (Geen)  
Stop Bit (Stopbit) : 1 bit  
Flow Control : None (Geen)

\* Dit is de standaardinstelling. Als de waarde van de baud overdrachtssnelheid voor de projector gewijzigd is kunt u de baud overdrachtssnelheid hier instellen in overeenstemming met de gewijzigde waarde op de projector.

**3** Voer "PJS11234" in en druk op de "Enter" knop.

**4** "OK" wordt aangegeven. Voer "PJS25678" in en druk binnen op 10 seconden op de "Enter" knop.

**5** "User Name:" (gebruikersnaam) wordt aangegeven. Voer de gebruikersnaam in en druk op de "Enter" knop.

• Druk slechts op de "Enter" knop als nog geen gebruikersnaam ingesteld is.

**6** "Password:" (wachtwoord) wordt aangegeven. Voer het wachtwoord in en druk op de "Enter" knop.

• Druk slechts op de "Enter" knop als nog geen wachtwoord ingesteld is.

**7** Voer "setup" (instelling) in en druk op de "Enter" knop.

• SETUP MENU wordt aangegeven.

### ▼ SETUP MENU

```
-----SETUP MENU-----
[1]IP Address           [2]Subnet Mask       [3]Default Gateway
[4]User Name            [5>Password
[6]RS-232C Baud Rate   [7]Projector Name   [8]DHCP Client
[A]Advanced Setup      [D]Disconnect All
[V]View All Setting    [S]Save & Quit      [Q]Quit Unchanged

setup>
```

### Opmerking

- De gebruikersnaam en het wachtwoord zijn niet als standaardinstellingen van tevoren ingesteld.
- Het SETUP MENU wordt verlaten als de gebruikersnaam of het wachtwoord drie maal verkeerd ingevoerd wordt.

## Bij aansluiting m.b.v. Telnet

**1** Klik op “Start” vanaf het Windows® bureaublad and selecteer “Run” (Uitvoeren).

**2** Voer “telnet 192.168.150.2” in het tekstvenster dat verschijnt. (Als het IP adres van de projector is 192.168.150.2.)

**3** Klik op de “OK” knop.

**4** “User Name:” (gebruikersnaam) wordt aangegeven. Voer de gebruikersnaam in en druk op de “Enter” knop.

- Druk slechts op de “Enter” knop als nog geen gebruikersnaam ingesteld is.

**5** “Password:” (wachtwoord) wordt aangegeven. Voer het wachtwoord in en druk op de “Enter” knop.

- Druk slechts op de “Enter” knop als nog geen wachtwoord ingesteld is.

**6** Voer “setup” (instelling) in en druk op de “Enter” knop.

- SETUP MENU wordt aangegeven.

### ▼SETUP MENU

```
-----SETUP MENU-----
[1]IP Address      [2]Subnet Mask    [3]Default Gateway
[4]User Name      [5]Password
[6]RS-232C Baud Rate [7]Projector Name [8]DHCP Client
[A]Advanced Setup [D]Disconnect All
[V]View All Setting [S]Save & Quit    [Q]Quit Unchanged

setup>
```

### Opmerking

- Als het IP adres gewijzigd is, zorg er dan voor het nieuwe IP adres in te voeren bij step 2.
- De gebruikersnaam en het wachtwoord zijn niet als standaardinstellingen van te voren ingesteld.
- Het SETUP MENU wordt verlaten als de gebruikersnaam of het wachtwoord drie maal verkeerd ingevoerd wordt tijdens stap 4 of 5.

## SETUP MENU (instelmenu) (hoofdmenu)

### ▼ SETUP MENU

```
-----SETUP MENU-----
[1]IP Address      [2]Subnet Mask    [3]Default Gateway
[4]User Name      [5>Password
[6]RS-232C Baud Rate [7]Projector Name [8]DHCP Client
[A]Advanced Setup  [D]Disconnect All
[V]View All Setting [S]Save & Quit    [Q]Quit Unchanged

setup>
```

- [1] **IP Address (IP adres)**  
IP adres instellingen. (bladzijde 25)
- [2] **Subnet Mask (Subnet Mask)**  
Subnet mask instellingen. (bladzijde 25)
- [3] **Default Gateway (Standaard gateway)**  
Standaard gateway instellingen. (bladzijde 25)
- [4] **User Name (Gebruikersnaam)**  
(standaardinstelling : niet vereist)  
Instellen van gebruikersnaam ter beveiliging. (bladzijde 25)
- [5] **Password (Wachtwoord)**  
(standaardinstelling : niet vereist)  
Instelling van wachtwoord ter beveiliging. (bladzijde 26)
- [6] **RS-232C Baud Rate (RS-232C Baud overdrachtsnelheid)**  
(standaardinstelling : 9600 bps)  
Instellingen van de Baud overdrachtsnelheid voor de RS-232C aansluitingen. (bladzijde 26)
- [7] **Projector Name (Naam van projector)**  
Het is mogelijk om een naam toe te kennen aan de projector. (bladzijde 26)
- [8] **DHCP Client (Cliënt voor dynamische host-configuratie)**  
Cliënt voor DHCP instelling. (bladzijde 26)
- [A] **Advanced Setup (Geavanceerde instelling)**  
Hierdoor wordt het geavanceerde instelmenu verkregen. (bladzijde 27)
- [D] **Disconnect All (Alles loskoppelen)**  
Alle aansluitingen loskoppelen. (bladzijde 27)
- [V] **View All Setting (Alle instellingen bekijken)**  
Geeft alle instelwaarden weer. (bladzijde 23)  
Dit kan tevens gebruikt worden met het geavanceerde menu.
- [S] **Save & Quit (Opslaan & afsluiten)**  
Sla de ingestelde waarden in en sluit het menu af. (bladzijde 24)
- [Q] **Quit Unchanged (Afsluiten zonder veranderingen)**  
Sluit het menu af zonder waarden in te stellen. (bladzijde 24)

### Opmerking

- Wanneer op de projector “DHCP Client” (cliënt voor dynamische host-configuratie) op “OFF” (uit) is ingesteld:  
IP address : 192.168.150.2  
Subnet mask : 255.255.255.0  
Default gateway : 0.0.0.0

## ADVANCED SETUP MENU (geavanceerde instelmenu)

### ▼ ADVANCED SETUP MENU

```
***** ADVANCED SETUP MENU *****
[1]Auto Logout Time [2]Data Port
[5]Network Ping Test
[6]Accept IP Addr(1) [7]Accept IP Addr(2) [8]Accept IP Addr(3)
[9]Accept All IP Addr [0]Search Port

[!]Restore Default Setting
[Q]Return to Main Menu

advanced>
```

- [1] **Auto Logout Time (standaardinstelling : 5 minuten)**  
Instellen van de tijd tot automatisch afsluiten van de netwerk aansluiting. (bladzijde 27)
- [2] **Data Port (standaardinstelling : 10002)**  
Instellen van het TCP poortnummer dat gebruikt wordt voor het overdragen van data. (bladzijde 27)
- [5] **Network Ping Test**  
U kunt controleren of de netwerkaansluiting tussen de projector en een computer enz. Normaal werkt. (bladzijde 28)
- [6] **Accept IP Addr(1) (Accepteer IP Adressen (1))**
- [7] **Accept IP Addr(2) (Accepteer IP Adressen (2))**
- [8] **Accept IP Addr(3) (Accepteer IP Adressen (3))**
- [9] **Accept All IP Addr (Accepteer alle IP Adressen)**  
(standaardinstelling : Accept All (accepteer alle adressen))  
Ter verbetering van de veiligheid kunt u tot maximaal drie IP adressen in te stellen die het aansluiten op de projector toestaan. De ingestelde IP adressen kunnen geannuleerd worden d.m.v. [9] Accept All IP Addr. (bladzijde 28)
- [0] **Search Port (Zoekport) (standaardinstelling : 5006)**  
Stel het poortnummer die gebruikt wordt bij het zoeken naar de projector. (bladzijde 29)
- [!] **Restore Default Setting (standaardinstelling terugstellen)**  
Stel alle instelwaarden die ingesteld kunnen worden m.b.v. het menu terug op de standaardtoestand. (bladzijde 29)
- [Q] **Return to Main Menu**  
Teruggaan naar het hoofdmenu van het SETUP MENU. (bladzijde 29)

Voer het nummer of symbool in van het item dat geselecteerd wordt op het “SETUP MENU” (Instelmenu). Voer bij het instellen de in te stellen details in. Per maal wordt één item ingesteld die aan het einde worden opgeslagen.

## Bekijken van de lijst van ingestelde details ([V]View All Setting)

### ▼SETUP MENU

```

-----SETUP MENU-----
[1]IP Address      [2]Subnet Mask  [3]Default Gateway
[4]User Name      [5]Password
[6]RS-232C Baud Rate [7]Projector Name [8]DHCP Client
[A]Advanced Setup  [D]Disconnect All
[V]View All Setting [S]Save & Quit    [Q]Quit Unchanged

setup>v
-----
Model Name       : XX-XXXX
Projector Name   : XX-XXXX
MAC Address      : XX:XX:XX:XX:XX:XX
DHCP Client      : Disable
IP Address       : 192.168.150.2
Subnet Mask      : 255.255.255.0
Default Gateway  : Not Used
RS-232 Baud Rate : 9600 bps
Password         : Not Required
***** (Advanced Status) *****
Data Port        : 10002
Accept IP Address : Accept All
Auto Logout Time : 5 minutes
Search Port      : 5006
    
```

- ① Voer “v” in en druk op de “Enter” knop.  
Geef alle instelwaarden weer(\*).

## Ingestelde items

Voorbeeld: Bij het instellen van het IP adres (veranderen van 192.168.150.2 naar 192.168.150.3)

### ▼SETUP MENU

```

-----SETUP MENU-----
[1]IP Address      [2]Subnet Mask  [3]Default Gateway
[4]User Name      [5]Password
[6]RS-232C Baud Rate [7]Projector Name [8]DHCP Client
[A]Advanced Setup  [D]Disconnect All
[V]View All Setting [S]Save & Quit    [Q]Quit Unchanged

setup>1
-----
IP Address       : 192.168.150.2
Please Enter     : 192.168.150.3
(change)  -> 192.168.150.3

-----SETUP MENU-----
[1]IP Address      [2]Subnet Mask  [3]Default Gateway
[4]User Name      [5]Password
[6]RS-232C Baud Rate [7]Projector Name [8]DHCP Client
[A]Advanced Setup  [D]Disconnect All
[V]View All Setting [S]Save & Quit    [Q]Quit Unchanged

setup>v
-----
Model Name       : XX-XXXX
Projector Name   : XX-XXXX
MAC Address      : XX:XX:XX:XX:XX:XX
DHCP Client      : Disable
IP Address       : 192.168.150.3
Subnet Mask      : 255.255.255.0
Default Gateway  : Not Used
RS-232C Baud Rate : 9600 bps
Password         : Not Required
***** (Advanced Status) *****
Data Port        : 10002
Accept IP Address : Accept All
Auto Logout Time : 5 minutes
Search Port      : 5006
    
```

- ① Voer “1” (aantal in te stellen items) en druk op de “Enter” knop.  
Geef het huidige IP adres (\*1) weer.
- ② Voer het in te stellen IP adres in en druk op de “Enter” knop.  
Geef het IP adres (\*2) na de wijziging weer.
- ③ Voer “v” in en druk op de “Enter” knop om de detaillijst te controleren.  
IP adres wordt veranderd (\*3).

### Opmerking

- Het controleren van de lijst van ingestelde details kan achterwege worden gelaten.
- De ingestelde details zijn niet van kracht totdat ze opgeslagen zijn (bladzijde 24).
- Bij invoeren van een ongeldig nummer wordt een foutmelding (“Parameter Error!” (parameter fout)) weergegeven.

### Opslaan van instellingen en afsluiten ([S]Save & Quit)

Sla de ingestelde waarden op en sluit het menu af.

#### ▼SETUP MENU

```
-----SETUP MENU-----
[1]IP Address      [2]Subnet Mask    [3]Default Gateway
[4]User Name       [5>Password
[6]RS-232C Baud Rate [7]Projector Name [8]DHCP Client
[A]Advanced Setup  [D]Disconnect All
[V]View All Setting [S]Save & Quit    [Q]Quit Unchanged

setup>s
All Connection will be disconnect.
Continue(y/n)? y
Apply New setting...Done.
```

①

②

- ① Voer “s” in en druk op de “Enter” knop.
- ② Voer “y” in en druk op de “Enter” knop.

### Afsluiten zonder opslaan van de instellingen ([Q]Quit Unchanged)

Sluit het menu af zonder de waarden op te slaan.

#### ▼SETUP MENU

```
-----SETUP MENU-----
[1]IP Address      [2]Subnet Mask    [3]Default Gateway
[4]User Name       [5>Password
[6]RS-232C Baud Rate [7]Projector Name [8]DHCP Client
[A]Advanced Setup  [D]Disconnect All
[V]View All Setting [S]Save & Quit    [Q]Quit Unchanged

setup>q
Quit Without Saving(y/n)? y
Setting Unchanged.
```

①

②

- ① Voer “q” in en druk op de “Enter” knop.
- ② Voer “y” in en druk op de “Enter” knop.



De instelprocedure voor elk item wordt hierna verklaard. Zie de “Ingestelde items” op bladzijde 23 voor de basisprocedure.

## Instellen van het IP adres ([1]IP Address)

Instellen van het IP adres.

```
setup>1
IP Address      :192.168.150.2
Please Enter    :192.168.150.3
(change)  ->  192.168.150.3 *
```

- 1 Voer “1” in en druk op de “Enter” knop.
- 2 Voer de in te stellen numerieke waarde in en druk op de “Enter” knop.  
Geef het IP adres na de wijziging (\*) weer.

## Instellen van het subnet mask ([2]Subnet Mask)

Instellen van het subnet mask.

```
setup>2
Subnet Mask    :255.255.255.0
Please Enter    :255.0.0.0
(change)  ->  255.0.0.0 *
```

- 1 Voer “2” in en druk op de “Enter” knop.
- 2 Voer de in te stellen numerieke waarde in en druk op de “Enter” knop.  
Geef het subnet mask na de wijziging (\*) weer.

## Standaard gateway instelling ([3]Default Gateway)

Instellen van de standaard gateway.

```
setup>3
note: "0.0.0.0" means "Using no default gateway."
Gateway Address :0.0.0.0
Please Enter     :192.168.150.1
(change)  ->  192.168.150.1 *
```

- 1 Voer “3” in en druk op de “Enter” knop.
- 2 Voer de in te stellen numerieke waarde in en druk op de “Enter” knop.  
Geef het gateway adres na de wijziging (\*) weer.

### Opmerking

- Als de waarden voor het IP adres, subnet mask of gateway van de projector via Telnet gewijzigd zijn, kan de computer mogelijk niet op de projector worden aangesloten afhankelijk van de instellingen van het computer netwerk.

## Instellen van de gebruikersnaam ([4]User Name)

Uitvoeren van beveiliging d.m.v. een gebruikersnaam.

```
setup>4
User Name      :
Please Enter    :XX-XXXX
(change)  ->  XX-XXXX *
```

- 1 Voer “4” in en druk op de “Enter” knop.
- 2 Voer de gebruikersnaam en druk op de “Enter” knop.  
Geef de ingestelde gebruikersnaam (\*) weer.

### Opmerking

- De “User Name” (gebruikersnaam) kan maximaal 8 karakters lang zijn.
- U kunt de onderstaande karakters invoeren: a-z, A-Z, 0-9, -, \_
- In de standaardconditie is de gebruikersnaam niet ingesteld.

## Instellen van het wachtwoord ([5]Password)

Uitvoeren van de beveiliging d.m.v. een wachtwoord.

```
setup>5
Password :
(Please Enter : sharpp)
(change)  -> sharpp
```

- 1 Voer "5" in en druk op de "Enter" knop.
- 2 Voer het wachtwoord in en druk op de "Enter" knop.  
Geef het ingestelde wachtwoord (\*) weer.

### Opmerking

- Het "Password" (wachtwoord) kan maximaal 8 karakters lang zijn.
- U kunt de onderstaande karakters invoeren: a-z, A-Z, 0-9, -, \_
- In de standaardconditie is het wachtwoord niet ingesteld.

## Instellen van de RS-232C baud overdrachtsnelheid ([6]RS-232C Baud Rate)

Instellen van de baud overdrachtsnelheid voor de RS-232C.

```
setup>6
0 ... 9600 bps
2 ... 115200 bps
Baud Rate Select[0, 2] : 2
RS-232C Baud Rate : 115200 bps
```

- 1 Voer "6" in en druk op de "Enter" knop.
- 2 Selecteer en voer het nummer 0 of 2 in en druk op de "Enter" knop.  
Geef de ingestelde baud overdrachtsnelheid (\*) weer.

### Opmerking

- Stel de baud overdrachtsnelheid van de projector in op dezelfde overdrachtsnelheid als die gebruikt wordt door de computer.

## Instellen van de naam van de projector ([7]Projector Name)

Het is onmogelijk om een naam toe te kennen aan de projector.

```
setup>7
Projector Name : XX-XXXX
(Please Enter : MY XX-XXXX)
(change)  -> MY XX-XXXX
```

- 1 Voer "7" in en druk op de "Enter" knop.
- 2 Voer de naam in van de projector.  
Geef de naam van de projector (\*) weer.

### Opmerking

- De "Projector Name" (naam van de projector) kan maximaal 12 karakters lang zijn.
- U kunt de onderstaande karakters invoeren: a-z, A-Z, 0-9, -, \_ (,), spatie (Bij het invoeren van "a-z" worden deze karakters automatisch omgezet naar "A-Z".)
- Het is hetzelfde als de naam die bevestigd of ingesteld kan worden d.m.v. de RS-232C commando's "PJM0", "PJM1", "PJM2" en "PJM3".

## Cliënt voor DHCP instelling ([8]DHCP Client)

Instellen van DHCP op "Enable" (inschakelen) of "Disable" (uitschakelen).

Voorbeeld: Om cliënt voor DHCP in te stellen op "Enable" (inschakelen)

```
setup>8
note: It sets DHCP Client.
0 ... Disable
1 ... Enable
DHCP Select[0-1] : 1
DHCP Client : Enable

Success get data from DHCP server.
[MAC Address ] : [XX:XX:XX:XX:XX:XX]
[IP Address ] : [192.168.150.2]
[Subnet Mask ] : [255.255.255.0]
[Default Gateway ] : [0.0.0.0]
[DHCP IP Address] : [192.168.150.1]
```

- 1 Voer "8" in en druk op de "Enter" knop.
- 2 Voer "1" in en druk op de "Enter" knop.  
Geef de verkregen waarden weer (\*).

## Loskoppelen van alle aansluitingen

**([D]Disconnect All)**

Het is mogelijk alle TCP/IP aansluitingen los te koppelen die op het moment herkend worden door de projector. Zelfs als de COM omleidpoort vast is ingesteld op de 'druk' stand door een probleem is het mogelijk om deze toestand terug te forceren naar de 'klaar' stand door deze loskoppeling.

```

setup>d
Disconnect All Connections(y/n)?y
Now Disconnecting...
    
```

- ① Voer "d" in en druk op de "Enter" knop.
- ② Voer "y" in en druk op de "Enter" knop.



### Opmerking

- Als "Disconnect All" (alles ontkoppelen) wordt uitgevoerd, zal de aansluiting naar de projector via het netwerk geforceerd worden ontkoppeld.

## Invoeren van het ADVANCED SETUP MENU

**([A]Advanced Setup)**

Gaat het gevanceerd instelmenu binnen.

```

setup>a
***** ADVANCED SETUP MENU *****
[1]Auto Logout Time  [2]Data Port
[5]Network Ping Test
[6]Accept IP Addr(1) [7]Accept IP Addr(2) [8]Accept IP Addr(3)
[9]Accept All IP Addr [0]Search Port

[!]Restore Default Setting
[Q]Return to Main Menu

advanced>
    
```

- ① Voer "a" in en druk op de "Enter" knop.

## Instellen van de automatisch logout tijd

**(ADVANCED[1]Auto Logout Time)**

Als er na een vastgelegde tijd geen invoersignaal is zal de projector de netwerk aansluiting automatisch loskoppelen d.m.v. de automatische logout functie. U kunt de tijd totdat de projector automatisch losgekoppeld wordt instellen in eenheden van een minuut (van 1 tot en met 65535 minuten).

```

advanced>1
Valid range      : 0 to 65535 (minute)
note: if you enter "0", auto logout function will be disable.
Auto Logout Time : 5
Please Enter      :15
(change)        -> 15
    
```

- ① Voer "1" in en druk op de "Enter" knop.
- ② Voer de numerieke waarde in en druk op de "Enter" knop.  
Geef de ingestelde numerieke waarde (\*) weer.



### Opmerking

- Als de ingestelde waarde op 0 wordt gemaakt, wordt de automatische logout functie uitgeschakeld.
- Bij invoeren van een ongeldig nummer wordt een foutmelding ("Parameter Error!" (parameter fout)) weergegeven en wordt teruggekeerd naar het gevanceerde instelmenu.

## Instelling van de datapoort

**(ADVANCED[2]Data Port)**

Het TCP poortnummer kan worden ingesteld in het bereik lopend van 1025 tot en met 65535.

```

advanced>2
Valid range      :1025 to 65535
Data Port        :10002
Please Enter      :10005
(change)        -> 10005
    
```

- ① Voer "2" in en druk op de "Enter" knop.
- ② Voer de numerieke waarde in en druk op de "Enter" knop.  
Geef de ingestelde numerieke waarde (\*) weer.



### Opmerking

- Instellen zoals vereist. Gebruik gewoonlijk de standaardinstelling.

## Uitvoeren van de netwerk ping test (ADVANCED[5]Network Ping Test)

U kunt controleren dat de netwerk aansluiting tussen de projector en een computer enz. normaal werkt.

```
advanced>5
Ping dest IP addr :192.168.150.1
Please Enter      :192.168.150.152
(change)        -> 192.168.150.152
32 bytes from 192.168.150.152: icmp_seq = 1, time = 0 ms
32 bytes from 192.168.150.152: icmp_seq = 2, time = 0 ms
32 bytes from 192.168.150.152: icmp_seq = 3, time = 0 ms
32 bytes from 192.168.150.152: icmp_seq = 4, time = 0 ms
```

- 1 Voer "5" in en druk op de "Enter" knop.
- 2 Voer het IP adres in van het toestel dat getest dient te worden en druk dan op de "Enter" knop.  
Geef het ingevoerde IP adres (\*1) weer.  
Geef het testresultaat (\*2) weer.

### Opmerking

- Als de "Enter" knop wordt ingedrukt zonder het invoeren van een IP adres wordt het eerder gebruikte IP adres voor de ping bestemming ingevoerd.
- Mocht er een storing zijn in de aansluiting, dan wordt de foutlezing "Error: No answer" weergegeven na een herpoging na 5 seconden. Controleer in dit geval de instellingen voor de projector en de computer en neem contact op met uw netwerkbeheerder.

## Instellen van het IP adres voor acceptatie (ADVANCED[6]Accept IP Addr(1) - [8]Accept IP Addr(3))

U kunt de beveiliging van de projector verbeteren door aansluiting van slechts één voorgeschreven IP adres toe te staan. U kunt echter tot maximaal drie IP adressen instellen die aansluiting op de projector toestaan.

```
advanced>6
Accept IP Addr(1) : 0.0.0.0
Please Enter      : 192.168.150.152
(change)        -> 192.168.150.152
```

- 1 Voer "6", "7" of "8" in en druk op de "Enter" knop.
- 2 Voer de numerieke waarde in en druk op de "Enter" knop.  
Geef de ingestelde numerieke waarde (\*) weer.

### Opmerking

- Voer "0.0.0.0" in om het op dat moment ingestelde IP adres voor acceptatie ongeldig te maken.
- Als één of meer Accept IP Addr (IP adressen voor acceptatie) ingesteld is of zijn, zijn aansluitingen niet mogelijk van IP die nog niet ingesteld zijn. Deze adressen kunnen geannuleerd worden d.m.v. [9]Accept All IP Addr.

## Accepteren van alle IP adressen (ADVANCED[9]Accept All IP Addr)

Verwijdert IP adressen die ingesteld werden met "Accept IP Addr".

```
advanced>9
Accept All IP Addresses(y/n)? y
```

- 1 Voer "9" in en druk op de "Enter" knop.
- 2 Voer "y" in en druk op de "Enter" knop.

### Opmerking

- Op het moment dat "y" ingevoerd wordt, worden de numerieke waarden voor Accept IP Addr(1)-(3) teruggesteld tot "0.0.0.0".
- Instellingen worden niet gewijzigd bij invoeren van "n".

## Instellen van zoekpoort (ADVANCED[0]Search Port)

Stelt het poortnummer in dat gebruikt wordt voor het zoeken naar de projector vanaf het netwerk.

```

advanced>0
Please Enter Port Number for Search from Computer.
Valid range      : 1025 to 65535
Search Port     : 5006
Please Enter     : 5004
(change)       -> 5004
    
```

- ① Voer “0” in en druk op de “Enter” knop.
- ② Voer de numerieke waarde in en druk op de “Enter” knop.  
Geef de ingestelde numerieke waarde (\*) weer.

### Opmerking

- Instellen zoals vereist. Gebruik gewoonlijk de standaardinstelling.

## Keer terug naar de standaardinstellingen (ADVANCED[!]Restore Default Setting)

Stelt alle instelwaarden van de menu’s terug op hun standaardinstelling.

```

advanced>!
Restore All Setting to Default(y/n)? y
— User Setting Initialized —
    
```

- ① Voer “!” in en druk op de “Enter” knop.
- ② Voer “y” in en druk op de “Enter” knop.

### Opmerking

- Als de waarden voor het IP adres, subnet mask of gateway van de projector via Telnet gewijzigd zijn, kan de computer mogelijk niet op de projector worden aangesloten afhankelijk van de instellingen van het computer netwerk.

## Terugkeren naar het hoofdmenu (ADVANCED[Q]Return to Main Menu)

Keert terug naar het hoofd SETUP MENU (Instelmenu).

```

advanced>q
-----SETUP MENU-----
[1]IP Address      [2]Subnet Mask  [3]Default Gateway
[4]User Name      [5]Password
[6]RS-232C Baud Rate [7]Projector Name [8]DHCP Client
[A]Advanced Setup  [D]Disconnect All
[V]View All Setting [S]Save & Quit   [Q]Quit Unchanged

setup>
    
```

- ① Voer “q” in en druk op de “Enter” knop.  
Keert terug naar het SETUP MENU.

# De lamptimer van de projector terugstellen via LAN

Wanneer de projector op een netwerk is aangesloten, kunt u met HyperTerminal of een gelijkaardig communicatieprogramma een opdracht verzenden om de lamptimer terug te stellen. In het onderstaande voorbeeld wordt Windows® XP als besturingssysteem gebruikt.

**1** Klik op “Start” (Start) – “All Programs” (Alle programma’s) – “Accessories” (Bureau-accessoires) – “Communications” (Communicatie) – “HyperTerminal”.

- Als HyperTerminal niet op uw computer is geïnstalleerd, raadpleegt u de gebruiksaanwijzing van uw computer.
- Afhankelijk van de instellingen op uw computer kan het zijn dat u wordt gevraagd uw netnummer en andere details in te voeren. Voer de vereiste informatie in.

**2** Vul in het veld “Name” (Naam) een naam in en klik op “OK”.



**3** Als u wordt gevraagd het netnummer in te voeren, vul dit dan in het veld “Area code” (Netnummer) in. Selecteer in de vervolgkeuzelijst “Connect using” (Verbinding maken met) “TCP/IP (Winsock)” en klik op “OK”.



**4** Vul in het veld “Host address” (Hostadres) het IP-adres van de projector in (zie “TCP/IP” in het menu “Netwerk” van de projector), vul in het veld “Port number” (Poortnummer) de gegevenspoort van de projector in (“10002” is de standaardfabrieksinstelling) en klik op “OK”.



## De lamptimer van de projector terugstellen via LAN

**5** Klik op “Properties” (Eigenschappen) in het menu “File” (Bestand).

**6** Klik op het tabblad “Settings” (Instellingen) en klik op “ASCII Setup” (ASCII-instellingen).

**7** Schakel de selectievakjes naast “Send line ends with line feeds” (Regeleinden met regel invoer verzenden), “Echo typed characters locally” (Getypte tekens ook lokaal weergeven) en “Append line feeds to incoming line ends” (Regel invoer aan binnenkomende regeleinden toevoegen) in en klik op “OK” .

- Het venster Eigenschappen LAMPRESET verschijnt. Klik op “OK”.

**8** Als voor de projector een gebruikersnaam en/of wachtwoord is ingesteld, vul dan de gebruikersnaam en het wachtwoord in.

**9** Verzend de opdracht voor lamp terugstelling “LPRE0001”.

- Deze opdracht kan alleen worden verzonden wanneer de projector in de standby-modus staat.
- Wanneer u “OK” ontvangt, betekent dit dat de lamp met succes werd teruggesteld.

**10** Sluit HyperTerminal af.

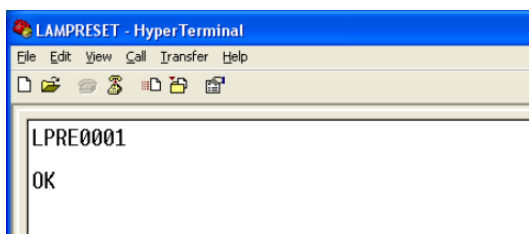
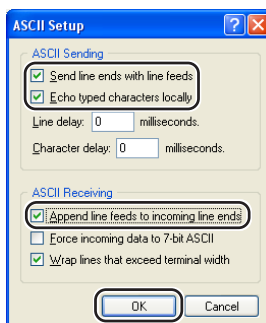
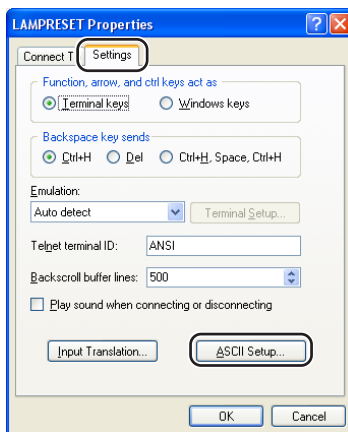
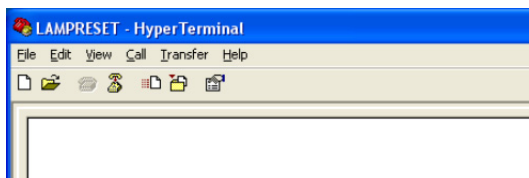

## Communicatie met de projector kan niet worden herkrege

### Bij aansluiten van de projector d.m.v. een seriële aansluiting

- ◀ Controleer dat de RS-232C aansluiting van de projector en een computer of de los verkrijgbare besturingseenheid op de juiste wijze aangesloten zijn.
- ◀ Controleer dat de RS-232C kabel een kruiskabel is.
- ◀ Controleer dat de RS-232C poortinstelling voor de projector correspondeert aan de instelling voor de computer of de los verkrijgbare besturingseenheid.

### Bij het aansluiten van de projector op een computer d.m.v. een (LAN) netwerkaansluiting

- ◀ Controleer dat de aansluitstekker van de kabel stevig in de LAN-aansluiting van de projector gestoken is.
- ◀ Controleer dat de kabel stevig in een LAN poort voor een computer of een netwerkapparatuur zoals een hub gestoken is.
- ◀ Controleer dat de LAN kabel een Categorie 5 kabel is.
- ◀ Controleer dat de LAN kabel een kruiskabel is bij het aansluiten van de projector direct op een computer.
- ◀ Controleer dat de LAN kabel een rechte kabel is bij het aansluiten van de projector op een netwerkapparatuur zoals een hub.
- ◀ Controleer dat de voeding voor de netwerkapparatuur zoals een hub tussen de projector en een computer ingeschakeld is.

### Controleer de netwerkinstellingen voor de computer en de projector

- ◀ Controleer de volgende netwerkinstellingen voor de projector.
  - IP Address (IP adres)  
Controleer dat het IP adres voor de projector niet reeds op het netwerk voorkomt.
  - Subnet Mask  
Wanneer de gateway instelling voor de projector "0.0.0.0" (niet gebruikt) is of als de gateway instelling voor de projector en de gateway standaardinstelling voor de computer hetzelfde zijn:
    - Dan dienen de subnet mask instellingen voor de projector en de computer hetzelfde te zijn.
    - Het IP-adresgedeelte getoond door het subnetmasker voor de projector en de computer, moet hetzelfde zijn.  
(Voorbeeld)  
Wanneer het IP adres "192.168.150.2" en het subnet mask "255.255.255.0" is voor de projector, dienen het IP adres "192.168.150.X" (X=3-254) en het subnet mask "255.255.255.0" te zijn voor de computer.
  - Gateway  
Wanneer de gateway instelling voor de projector "0.0.0.0" (niet gebruikt) is of als de gateway instelling voor de projector en de gateway standaardinstelling voor de computer hetzelfde zijn:
    - Dan dienen de subnet mask instellingen voor de projector en de computer hetzelfde te zijn.
    - Het IP-adresgedeelte getoond door het subnetmasker voor de projector en de computer, moet hetzelfde zijn.  
(Voorbeeld)  
Wanneer het IP adres "192.168.150.2" en het subnet mask "255.255.255.0" is voor de projector, dienen het IP adres "192.168.150.X" (X=3-254) en het subnet mask "255.255.255.0" te zijn voor de computer.

#### Opmerking

- Wanneer op de projector "DHCP Client" (cliënt voor dynamische host-configuratie) op "OFF" (uit) is ingesteld:  
IP address (IP adres) : 192.168.150.2  
Subnet mask (Subnetmasker) : 255.255.255.0  
Gateway address (Gateway adres) : 0.0.0.0 (niet gebruikt)
- Zie bladzijde 13 voor de netwerkinstellingen voor de projector.



- ◀ Neem de volgende maatregelen voor het controleren van de netwerkinstellingen voor de computer.
1. Open een command prompt (MS-DOS prompt).
    - Bij Windows® 98 of 98SE: klik op "START" → "Programs" (Programma's) → "MS-DOS Prompt" (MS-DOS-prompt) in deze volgorde.
    - Bij Windows® Me: klik op "START" → "Programs" (Programma's) → "Accessories" (Bureau-accessories) → "MS-DOS Prompt" (MS-DOS-prompt) in deze volgorde.
    - Bij Windows® 2000: klik op "START" → "Programs" (Programma's) → "Accessories" (Bureau-accessories) → "Command Prompt" (Opdrachtprompt) in deze volgorde.
    - Bij Windows® XP: klik op "START" → "All Programs" (Alle programma's) → "Accessories" (Bureau-accessories) → "Command Prompt" (Opdrachtprompt) in deze volgorde.
  2. Voer het commando "ipconfig" in na het starten van de commando prompt (MS-DOS prompt) en druk daarna op de "Enter" knop.



### Opmerking

- Communicatie met de projector kan mogelijk niet worden hercregen zelfs na het uitvoeren van de netwerkinstellingen voor de computer. Start uw computer in dergelijke gevallen opnieuw.

C:\>ipconfig

```
C:\>ipconfig

Windows IP Configuration

Ethernet adapter Local Area Connection:

    Connection-specific DNS Suffix  . : 
    IP Address. . . . .               : 192.168.150.203
    Subnet Mask . . . . .             : 255.255.255.0
    Default Gateway . . . . .         : 192.168.150.1

C:\>_
```



### Opmerking

- Voorbeelden van het gebruik van ipconfig
  - C:\>ipconfig /? geeft weer hoe "ipconfig.exe" wordt gebruikt.
  - C:\>ipconfig geeft het ingestelde IP adres, subnet mask en standaard gateway weer.
  - C:\>ipconfig /all geeft alle ingestelde informatie weer die betrekking heeft op TCP/IP.

3. Voer "exit" in en druk op de "Enter" knop om terug te keren naar het Windows® scherm.

## Oplossen van problemen

- ◀ Controleer d.m.v. het "PING" commando of het "TCP/IP" protocol correct werkt. Controleer ook of een IP adres ingesteld is.
  1. Open een command prompt (MS-DOS prompt).
    - Bij Windows® 98 of 98SE: klik op "START" → "Programs" (Programma's) → "MS-DOS Prompt" (MS-DOS-prompt) in deze volgorde.
    - Bij Windows® Me: klik op "START" → "Programs" (Programma's) → "Accessories" (Bureau-accessories) → "MS-DOS Prompt" (MS-DOS-prompt) in deze volgorde.
    - Bij Windows® 2000: klik op "START" → "Programs" (Programma's) → "Accessories" (Bureau-accessories) → "Command Prompt" (Opdrachtprompt) in deze volgorde.
    - Bij Windows® XP: klik op "START" → "All Programs" (Alle programma's) → "Accessories" (Bureau-accessories) → "Command Prompt" (Opdrachtprompt) in deze volgorde.
  2. Voer een commando "PING" in na starten van de commando prompt (MS-DOS prompt).  
Invoer voorbeeld C:\>Ping XXX.XXX.XXX.XXX  
"XXX.XXX.XXX.XXX" dient te worden ingevoerd met een IP adres waarop wordt aangesloten, zoals de projector.
  3. Bij normaal aansluiten is het display als volgt.  
(Het scherm kan ietwat afwijken afhankelijk van het besturingssysteem).  
<Voorbeeld> wanneer het IP aangesloten is op "192.168.150.2"

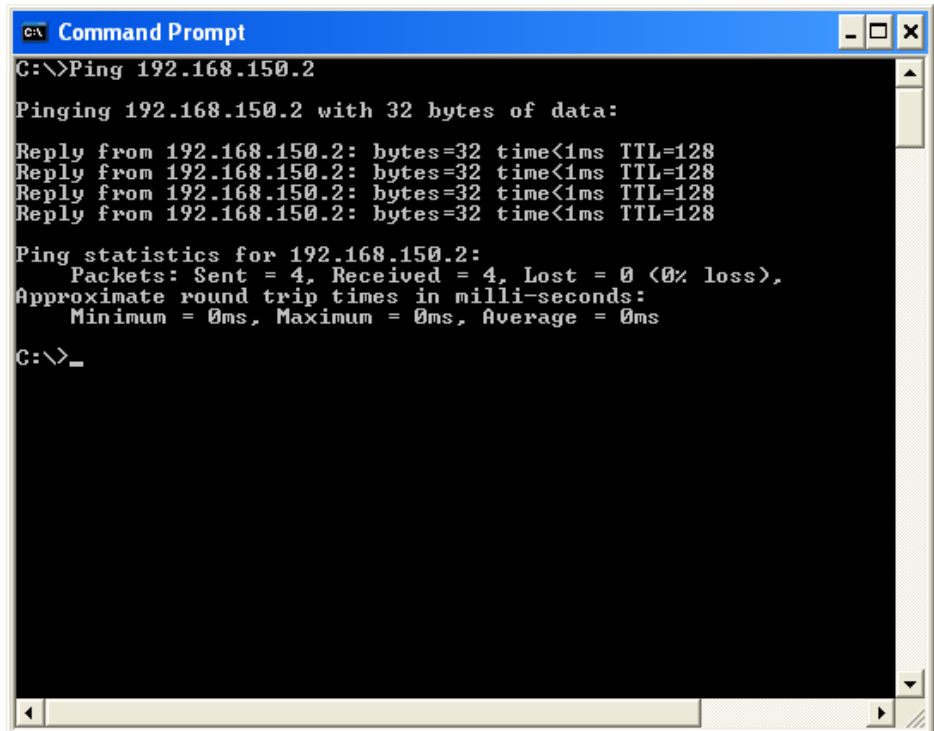

```
C:\>Ping 192.168.150.2

Pinging 192.168.150.2 with 32 bytes of data:

Reply from 192.168.150.2: bytes=32 time<1ms TTL=128
Reply from 192.168.150.2: bytes=32 time<1ms TTL=128
Reply from 192.168.150.2: bytes=32 time<1ms TTL=128
Reply from 192.168.150.2: bytes=32 time<1ms TTL=128

Ping statistics for 192.168.150.2:
    Packets: Sent = 4, Received = 4, Lost = 0 (0% loss),
    Approximate round trip times in milli-seconds:
        Minimum = 0ms, Maximum = 0ms, Average = 0ms

C:\>_
```

4. Wanneer een commando niet verzonden kan worden, zal "Request time out" (tijd verstreken voor aanvraag) worden weergegeven.  
Controleer de netwerkinstelling nogmaals.  
Neem contact op met de netwerkbeheerder als de juiste communicatie niet kan worden herkregeen.
5. Voer "exit" in en druk op de "Enter" knop om terug te keren naar het Windows® scherm.

## Een aansluiting kan niet tot stand worden gebracht omdat u uw gebruikersnaam of wachtwoord vergeten bent.

- ◀ Stel de instellingen terug. (Zie bladzijde 51 van de gebruiksaanwijzing van de projector.)
- ◀ Na terugstellen, nogmaals uitvoeren.