

SHARP®

MULTIMEDIA-PROJEKTOR

MODELL

XG-MB67X-L

BEDIENUNGSANLEITUNG

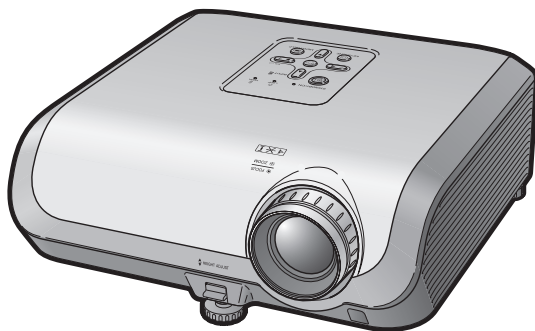

Einführung

Kurzanleitung

Einstellung

Verbindungen

Grundlegende
Bedienung

Nützliche
Funktionen

Anhang



WICHTIG

- Um bei Verlust oder Diebstahl dieses Projektors eine Meldung zu vereinfachen, sollten Sie die auf der Unterseite des Projektors angebrachte Modell- und Seriennummer aufschreiben und sorgfältig aufbewahren.
- Stellen Sie vor dem Wegwerfen der Verpackung sicher, dass der Inhalt auf die Gegenstände überprüft wird, die in der Liste von „Mitgeliefertes Zubehör“ auf Seite **11** aufgeführt sind.

Modell-Nr.:

Serien-Nr.:

SPECIAL NOTE FOR USERS IN THE U.K.

The mains lead of this product is fitted with a non-rewireable (moulded) plug incorporating a 10A fuse. Should the fuse need to be replaced, a BSI or ASTA approved BS 1362 fuse marked  or  and of the same rating as above, which is also indicated on the pin face of the plug, must be used.

Always refit the fuse cover after replacing the fuse. Never use the plug without the fuse cover fitted.

In the unlikely event of the socket outlet in your home not being compatible with the plug supplied, cut off the mains plug and fit an appropriate type.

DANGER:

The fuse from the cut-off plug should be removed and the cut-off plug destroyed immediately and disposed of in a safe manner.

Under no circumstances should the cut-off plug be inserted elsewhere into a 13A socket outlet, as a serious electric shock may occur.

To fit an appropriate plug to the mains lead, follow the instructions below:

WARNING:

THIS APPARATUS MUST BE EARTHED.

IMPORTANT:

The wires in this mains lead are coloured in accordance with the following code:

Green-and-yellow	: Earth
Blue	: Neutral
Brown	: Live

As the colours of the wires in the mains lead of this apparatus may not correspond with the coloured markings identifying the terminals in your plug proceed as follows:

- The wire which is coloured green-and-yellow must be connected to the terminal in the plug which is marked by the letter E or by the safety earth symbol  or coloured green or green-and-yellow.
- The wire which is coloured blue must be connected to the terminal which is marked with the letter N or coloured black.
- The wire which is coloured brown must be connected to the terminal which is marked with the letter L or coloured red.

IF YOU HAVE ANY DOUBT, CONSULT A QUALIFIED ELECTRICIAN.

The supplied CD-ROM contains operation instructions in English, German, French, Swedish, Spanish, Italian, Dutch, Portuguese, Chinese and Korean. Carefully read through the operation instructions before operating the projector.

Die mitgelieferte CD-ROM enthält Bedienungsanleitungen in Englisch, Deutsch, Französisch, Schwedisch, Spanisch, Italienisch, Niederländisch, Portugiesisch, Chinesisch und Koreanisch. Bitte lesen Sie die Bedienungsanleitung vor der Verwendung des Projektors sorgfältig durch.

Le CD-ROM fourni contient les instructions de fonctionnement en anglais, allemand, français, suédois, espagnol, italien, néerlandais, portugais, chinois et coréen. Veuillez lire attentivement ces instructions avant de faire fonctionner le projecteur.

Den medföljande CD-ROM-skivan innehåller bruksanvisningar på engelska, tyska, franska, svenska, spanska, italienska, holländska, portugisiska, kinesiska och koreanska. Läs noga igenom bruksanvisningen innan projektorn tas i bruk.

El CD-ROM suministrado contiene instrucciones de operación en inglés, alemán, francés, sueco, español, italiano, holandés, portugués, chino y coreano. Lea cuidadosamente las instrucciones de operación antes de utilizar el proyector.

Il CD-ROM in dotazione contiene istruzioni per l'uso in inglese, tedesco, francese, svedese, spagnolo, italiano, olandese, portoghese, cinese e coreano. Leggere attentamente le istruzioni per l'uso prima di usare il proiettore.

De meegeleverde CD-ROM bevat handleidingen in het Engels, Duits, Frans, Zweeds, Spaans, Italiaans, Nederlands, Portugees, Chinees en Koreaans. Lees de handleiding zorgvuldig door voor u de projector in gebruik neemt.

O CD-ROM fornecido contém instruções de operação em Inglês, Alemão, Francês, Sueco, Espanhol, Italiano, Holandês, Português, Chinês e Coreano. Leia cuidadosamente todas as instruções de operação antes de operar o projetor.

附送之CD-ROM光碟中，有用英文、德文、法文、瑞典文、西班牙文、意大利文、荷蘭文、葡萄牙文、中文和韓國文所寫的使用說明書。在操作本投影機之前，請務必仔細閱讀整本使用說明書。

제공된 CD-ROM에는 영어, 독일어, 프랑스어, 스웨덴어, 스페인어, 이탈리아어, 네덜란드어, 포르투갈어, 중국어, 그리고 한국어로 작성된 조작 설명서가 포함되어 있습니다. 프로젝터를 조작하기 전에 조작 지침을 상세하게 숙지하십시오.

Einführung

DEUTSCH

WARNUNG: Helle Lichtquelle. Nicht in den Lichtstrahl schauen oder ihn direkt anschauen. Besonders Kinder sollten nicht direkt in den Lichtstrahl schauen.



WARNUNG: Um das Risiko von elektrischem Schlag zu verringern, sollte dieses Gerät nicht Regen oder Feuchtigkeit ausgesetzt werden.

	VORSICHT RISIKO VON ELEKTRISCHEM SCHLAG. NICHT DIE SCHRAUBEN ENTFERNEN, AUSGENOMMEN DIE BESONDERS AUSGEWIESENEN SERVICESCHRAUBEN FÜR DEN BENUTZER.	
VORSICHT: ZUR VERRINGERUNG DES RISIKOS VON ELEKTRISCHEM SCHLAG NICHT DIE ABDECKUNG ENTFERNEN. KEINE DURCH DEN BENUTZER ZU WARTENDEN BAUTEILE AUSSER DER LAMPENEINHEIT. DIE WARTUNG SOLLTE NUR DURCH QUALIFIZIERTES WARTUNGSPERSONAL AUSGEFÜHRT WERDEN.		



Der Blitz mit dem Pfeilsymbol innerhalb eines gleichseitigen Dreiecks warnt den Benutzer vor dem Vorhandensein unisolierter, potentiell gefährlicher Stromspannung im Geräteinneren, die ein Risiko darstellt bzw. elektrische Schläge verursachen kann.



Das Ausrufezeichen innerhalb eines gleichseitigen Dreiecks macht den Benutzer auf wichtige Anweisungen zu Bedienung und Wartung (Service) des Gerätes in der mitgelieferten Dokumentation aufmerksam.

WARNUNG:

Dies ist ein Gerät der Klasse A. Dieses Gerät kann im Wohnbereich Funkstörungen verursachen; in diesem Fall kann vom Betreiber verlangt werden, angemessene Gegenmaßnahmen durchzuführen und dafür aufzukommen.

Geräuschpegel LpA: <70 dB
Gemessen nach EN ISO 7779:2001

WARNUNG:

Der Kühlventilator in diesem Projektor läuft nach der Aktivierung des Standby-Modus etwa 90 Sekunden lang weiter. Während des normalen Betriebs sollte der Projektor immer mit der STANDBY/ON-Taste des Projektors oder der STANDBY-Taste des Fernbedienungsgeräts in den Standby-Modus geschaltet werden. Stellen Sie vor dem Abtrennen des Netzkabels sicher, dass der Kühlventilator nicht mehr läuft.

WÄHREND DES NORMALEN BETRIEBES SOLLTE DER PROJEKTOR NIEMALS DURCH ABTRENNEN DES NETZKABELS AUSGESCHALTET WERDEN. EIN AUSSCHALTEN DES GERÄTES AUF DIESE WEISE HAT EINE VERKÜRZUNG DER LAMPENLEBENSDAUER ZUR FOLGE.

ENTSORGUNG DES GERÄTES

In diesem Projektor wurde Zinn-Blei-Lötmaterial verwendet und die unter Druck stehende Lampe enthält eine kleine Menge Quecksilber. Die besondere Entsorgung dieser Materialien kann aufgrund von Gesetzen zum Umweltschutz vorgeschrieben sein. Wenden Sie sich hinsichtlich Entsorgungs- und Recycling-Informationen an die örtlichen Behörden oder, wenn Sie in den Vereinigten Staaten von Amerika wohnen, an die Electronic Industries Alliance: www.eiae.org.

Vorsichtsmaßnahmen beim Austauschen der Lampe

Siehe den Abschnitt „Austauschen der Lampe“ auf Seite 57.

Dieser SHARP-Projektor verfügt über ein DMD-Display. Dieses hochentwickelte Display umfasst 786.432 Pixel (Mikrospiegel). Wie bei anderen komplexen technischen Geräten wie Breitband-Fernsehbildschirmen, Videosystemen und Videokameras gelten für derartige Produkte bestimmte Fertigungstoleranzen.

Die Einheit weist möglicherweise inaktive Pixel auf, sodass das angezeigte Bild möglicherweise inaktive Bildpunkte enthält. Dies wirkt sich nicht auf die Bildqualität oder die Lebensdauer der Einheit aus.

Autorisierter Repräsentant für den Markt der Europäischen Gemeinschaft

SHARP ELECTRONICS (Europe) GmbH
Sonninstraße 3, D-20097 Hamburg

NUR E.U.

Hinweise zur Verwendung des Benutzerhandbuchs

- Die Abbildungen und Bildschirmanzeigen in diesem Handbuch sind teilweise vereinfacht dargestellt und können daher von den tatsächlich vorhandenen abweichen.

Verwenden des Menübildschirms

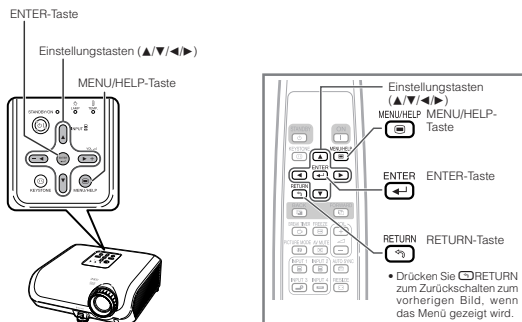

Für diesen Vorgang verwendete Tasten

Menüauswahl (Anpassungen)

Beispiel: Anpassen von „Helligk.“.
 • Der Vorgang kann auch mit den Tasten am Projektor ausgeführt werden

- 1 Drücken Sie **MENU**.
 • Der Menübildschirm „Bild“ für den ausgewählten Eingangsmodus wird angezeigt.
- 2 Drücken Sie **▶** oder **◀** und wählen Sie „Bild“ zum Einstellen.

Beispiel: Bildschirmenü „Bild“ im INPUT 1 (RGB)-Modus

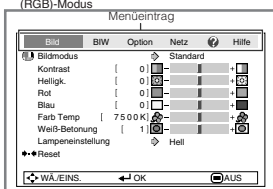

Für diesen Schritt verwendete Taste

Bildschirmanzeige

40

InfoKennzeichnet Sicherheitshinweise zur Verwendung des Projektors.

Hinweis... Kennzeichnet Zusatzinformationen zur Einstellung und zum Betrieb des Projektors.

Zum künftigen Nachschlagen

Wartung

➔ S. 52

Fehlerbehebung

➔ S. 61 und 62

Index

➔ S. 66

Inhalt

Vorbereitung

Einführung

Hinweise zur Verwendung des Benutzerhandbuchs	3
Inhalt	4
WICHTIGE SICHERHEITSHINWEISE	6
So greifen Sie auf die PDF-Benutzerhandbücher zu	10
Zubehör	11
Tastenbezeichnung und Tastenfunktion ...	12
Einlegen der Batterien	15
Reichweite	15

Kurzanleitung

Kurzanleitung	16
---------------------	----

Einstellung

Einrichten des Projektors	18
Einrichten des Projektors	18
Standardaufstellung (Vorwärtsprojektion) ...	18
Einrichtung für Deckenmontage	18
Projektionsmodus (PRJ.-Mod.)	19
Bildschirmgröße und Projektionsabstand ...	20

Verbindungen

Verbindungen	21
Muster für Verbindungskabel	22
Verbindung mit einem Computer	23
Verbindung mit Videogeräten	24
Anschließen an einen Monitor mit RGB-Eingangsanschluss	25
Steuerung des Projektors über einen Computer ...	26
Anschließen des Netzkabels	27

Verwenden von

Grundlegende Bedienung

Ein- und Ausschalten des Projektors	28
Einschalten des Projektors	28
Ausschalten des Projektors (Aktivierung des Standby-Modus) ...	29
Bildprojektion	30
Über die Setup-Anleitung	30
Anpassen des projizierten Bildes	30
Umschalten des Eingangsmodus	32
Anpassen der Lautstärke	32
Ausblenden des Bilds und vorübergehende Stummschaltung ..	32
Korrektur der Trapezverzerrung	33
Größenänderungs-Modus	34

Nützliche Funktionen

Bedienung mit der Fernbedienung	36
Anzeige und Einstellung des Unterbrechungstimers	36
Auto Sync (Auto Sync-Anpassung)	36
Einfrieren von bewegten Bildern	36
Auswählen des Bildmodus	36
Menüeinträge	37
Verwenden des Menübildschirms	40
Menüauswahl (Anpassungen)	40
Bildanpassung (Menü „Bild“)	42
Auswählen des Bildmodus	42
Anpassen des Bildes	43
Anpassen der Farbtemperatur	43
Progressiv	43
Lampeneinstellung	43

Anpassen des projizierten Bildes (Menü „Bildwand“)	44
Auswählen des Größenänderungs-Modus ...	44
Anpassen der Bildposition	44
Schrägprojektionskorrektur	44
Einstellen der Bildschirmanzeige	45
Auswählen des Hintergrundbilds	45
Wählen der Setup-Anleitung	45
Spiegeln/Drehen von projizierten Bildern ...	45
Auswählen der Sprache für die Bildschirmanzeige	45

Anpassen der Projektorfunktion (Menü „Option“)	46
Autom. Suchfunktion	46
Auto Sync (Auto Sync-Anpassung)	46
Autom. Abschaltfunktion	46
Einstellen des Bestätigungstons (Systemsound)	46
Lautsprechereinstellung	46
Auswählen der Übertragungsgeschwindigkeit (RS-232C) ...	47
Lüfter-Modus-Einstellung	47
Überprüfen des Lampenzustands	47
System Sperre	47
Sperren der Bedientasten am Projektor (Tastensperre-Funktion)	48

Einstellung des Projektornetzwerk-Umfeldes („Netzwerk“-Menü)	49
Einstellen eines Kennworts	49
DHCP Client-Einstellung	50
TCP/IP-Einstellung	50
Bestätigen der Projektor-Information ...	50
Fehlerbehebung über das Menü „Hilfe“	51
Verwenden der Funktionen des Menüs „Hilfe“ ...	51

Referenz

Anhang

Wartung	52
Reinigen und Ersetzen der Staubfilter ...	53
Wartungsanzeigen	55
Hinweise zur Lampe	57
Lampe	57
Warnhinweise zur Lampe	57
Austauschen der Lampe	57
Entfernen und Installieren der Lampeneinheit	58
Zurücksetzen des Lampen-Timers	59

Kompatibilitätstabelle für Computer ..	60
Fehlerbehebung	61
SHARP-Kundendienst	63
Spezifikationen	64
Abmessungen	65
Index	66

WICHTIGE SICHERHEITSHINWEISE

ACHTUNG: Vor der ersten Inbetriebnahme dieses Gerätes sollten Sie diese Bedienungsanleitung durchlesen und für die Bezugnahme gut aufbewahren.

Elektrische Energie kann viele nützliche Funktionen ausführen. Dieses Gerät wurde so konstruiert, dass es die Sicherheit von Personen gewährleistet. FALSCHER VERWENDUNG KANN ZU ELEKTRISCHEN SCHLÄGEN ODER ZU EINEM BRAND FÜHREN. Damit die in diesem Gerät eingebauten Sicherheitsfunktionen nicht umgangen werden, sollten die folgenden Hinweise für Installation, Gebrauch und Wartung befolgt werden.

1. Lesen Sie die Anleitungen

Alle Sicherheitshinweise und Bedienungsanleitungen sollten vor der Verwendung des Gerätes gelesen werden.

2. Bewahren Sie die Anleitungen auf

Die Sicherheitshinweise und Bedienungsanleitungen sollten für zukünftige Bezugnahme aufbewahrt werden.

3. Beachten Sie die Warnungen

Alle Warnungen auf dem Gerät und in der Bedienungsanleitung sollten beachtet werden.

4. Folgen Sie den Anleitungen

Alle Bedienungs- und Gebrauchsanleitungen sollten befolgt werden.

5. Reinigung

Den Stecker dieses Gerätes vor dem Reinigen von der Steckdose abtrennen. Keine flüssigen Reinigungsmittel oder Sprühreiniger verwenden. Zum Reinigen ein angefeuchtetes Tuch verwenden.

6. Zubehör

Vom Geräte-Hersteller nicht empfohlenes Zubehör sollte nicht verwendet werden, da es eine Gefahrenquelle darstellen kann.

7. Wasser und Feuchtigkeit

Dieses Gerät nicht in der Nähe von Wasser verwenden - z.B. in der Nähe einer Badewanne, eines Waschbeckens, einer Küchenspüle oder einer Waschmaschine, in einem feuchten Keller oder in der Nähe eines Schwimmbeckens usw.-

8. Zubehör

Das Gerät nicht auf einen instabilen Wagen, einem Ständer, einem Stativ, einer Halterung oder auf einem Tisch aufstellen. Das Gerät kann herunterfallen und es können ernsthafte Körperverletzungen bei Kindern oder Erwachsenen auftreten oder es kann zu Beschädigungen des Gerätes kommen. Nur Wagen, Ständer, Stativ, Halterung oder einen Tisch verwenden, der vom Hersteller empfohlen wird oder zusammen mit dem Gerät verkauft wird. Bei Befestigung an einer Wand oder in einem Regal den Anleitungen des Herstellers folgen und einen vom Hersteller empfohlenen Befestigungssatz verwenden.

9. Transport

Das auf einem Regal aufgestellte Gerät sollte zusammen mit dem Regal vorsichtig bewegt werden. Ein schnelles Anhalten, übermäßige Gewalt und unebene Oberflächen können zum Umstürzen des Gerätes oder des Regals führen.



10. Belüftung

Schlitz- und Öffnungen im Gehäuse sind für die Belüftung vorgesehen, stellen den Betrieb des Gerätes sicher und schützen vor Überhitzen. Diese Öffnungen sollten niemals blockiert werden, indem das Gerät auf einem Bett, Sofa, Teppich oder einer ähnlichen Oberfläche aufgestellt wird. Das Gerät sollte nur in einem anderem Gehäuse, z.B. einem Bücherregal oder Schrank eingebaut werden, wenn eine ausreichende Belüftung sichergestellt ist oder den Anleitungen des Herstellers Folge geleistet wurde.

11. Stromversorgung

Dieses Gerät sollte nur mit der auf dem Aufkleber bezeichneten Stromquelle betrieben werden. Falls Fragen über die Art der Stromversorgung auftreten, wenden Sie sich an den Händler oder das örtliche Energieversorgungsunternehmen. Bei Geräten, die mit Batterien oder anderen Stromquellen betrieben werden, siehe die Bedienungsanleitung.

12. Erdung oder Polarisierung

Dieses Produkt ist mit einer der folgenden Arten von Steckern ausgestattet. Sollte es nicht möglich sein, den Stecker in die Netzsteckdose einzustecken, lassen Sie sich bitte von Ihrem Elektriker beraten.

Umgehen Sie jedoch auf keinen Fall den Sicherheitszweck des Steckers.

a. Zweidraht (Netz)-Stecker.

b. Dreidraht-Erde (Netz)-Stecker mit einem Erdungsanschluss.

Dieser Stecker passt ausschließlich in eine Erdungs-Netzsteckdose.

13. Schutz des Netzkabels

Netzkabel sollten nicht im Durchgangsbereich von Personen verlegt werden oder an Orten, an denen Gegenstände auf sie gestellt oder gelegt werden. Besondere Beachtung sollten die Stecker der Kabel, Verlängerungskabel mit Steckdosen und die Stellen finden, an denen die Kabel aus dem Gerät austreten.

14. Blitzschlag

Als zusätzlicher Schutz dieses Gerätes während eines Gewitters, oder wenn es für längere Zeit unbeaufsichtigt steht und nicht verwendet wird, sollte der Netzstecker von der Steckdose abgetrennt werden. Dadurch wird eine Beschädigung des Gerätes durch Blitzschlag und Spannungsstöße in der Stromleitung vermieden.

15. Überladung

Nicht die Netzsteckdosen, die Verlängerungskabel oder Verlängerungskabel mit Steckdosen überladen, da dies Feuer oder elektrischen Schlag verursachen kann.

16. Eindringen von Gegenständen und Flüssigkeiten

Niemals Gegenstände durch die Öffnungen in das Gerät einführen, da dies zum Kontakt mit stromführenden Teilen und zu Kurzschlüssen führen und Feuer oder elektrischen Schlag zur Folge haben kann. Keine Flüssigkeiten auf dem Gerät verschütten.

17. Wartung

Nicht versuchen, das Gerät selbst zu warten, da beim Öffnen oder Entfernen der Abdeckungen gefährliche Stromspannungen oder anderen Gefahren vorhanden sind. Alle Wartungsarbeiten dem Kundendienst überlassen.

18. Wartung durch den Kundendienst

Das Gerät sofort von der Steckdose abtrennen und den Kundendienst benachrichtigen, falls folgende Situationen eintreten:

- a. Wenn das Netzkabel oder der Netzstecker beschädigt ist.

- b. Wenn Flüssigkeit in das Gerät eingedrungen ist oder Gegenstände hineingefallen sind.

- c. Wenn das Gerät mit Regen oder Wasser in Kontakt gekommen ist.

- d. Wenn das Gerät nicht normal betrieben werden kann, selbst wenn die Bedienungsanweisungen befolgt werden. Nur diejenigen Regler einstellen, die in der Bedienungsanleitung beschrieben werden, da die falsche Einstellung anderer Regler eine Beschädigung zur Folge haben kann, und umfangreiche Reparaturarbeiten durch einen qualifizierten Techniker zur Wiederherstellung des Gerätes für einen normalen Betrieb notwendig werden.

- e. Wenn das Gerät fallengelassen und beschädigt wurde.

- f. Wenn eine Änderung des normalen Betriebs festgestellt wird, die eine Wartung notwendig macht.

19. Austauschteile

Falls Austauschteile benötigt werden, ist sicherzustellen, dass der Wartungstechniker die vom Hersteller vorgeschriebenen Bauteile verwendet, welche die gleichen Eigenschaften wie die Original-Bauteile aufweisen. Die Verwendung von anderen als Original-Bauteilen kann Feuer, elektrischen Schlag oder andere Gefahren zur Folge haben.

20. Sicherheitsprüfung

Nach Beendigung einer Wartung oder Reparatur dieses Gerätes den Wartungstechniker mit der Durchführung einer Sicherheitsprüfung beauftragen und überprüfen lassen, dass das Gerät in einem sicheren Betriebszustand ist.

21. Wand- oder Deckenmontage

Dieses Gerät sollte nur so an eine Wand oder Decke montiert werden, wie es vom Hersteller empfohlen wird.

22. Wärmequellen

Dieses Gerät sollte nicht in der Nähe von Wärmequellen wie Heizkörpern, Heizern, Öfen oder anderen Geräten (einschließlich Verstärkern) aufgestellt werden, die Wärme produzieren.

- DLP® und das DLP-Logo sind eingetragene Warenzeichen von Texas Instruments.
- Microsoft® und Windows® sind eingetragene Marken der Microsoft Corporation in den USA und/oder anderen Ländern.
- PC/AT ist eine eingetragene Marke der International Business Machines Corporation in den USA.
- Adobe® Reader® ist eine Marke von Adobe Systems Incorporated.
- Macintosh® ist eine eingetragene Marke der Apple Computer, Inc. in den USA und/oder anderen Ländern.
- Alle weiteren Unternehmens- oder Produktnamen sind Marken und oder eingetragene Marken der jeweiligen Unternehmen.
- Einige IC-Chips in diesem Gerät enthalten vertrauliche und/oder geheime Wareneigentumsrechte von Texas Instruments. Deshalb dürfen Sie den Inhalt davon nicht kopieren, modifizieren, übersetzen, verteilen, umgekehrt aufbauen, umgekehrt zusammenbauen oder dekompileieren.

Beachten Sie bei der Einstellung Ihres Projektors die folgenden Sicherheitshinweise.

Warnhinweis zur Lampeneinheit

- Beim Bruch der Lampe kann es zu Schäden oder Verletzungen durch Glassplitter kommen. Wenden Sie sich in diesem Fall an einen autorisierten Sharp-Projektor-Händler oder Kundendienstbetrieb in Ihrer Nähe. Siehe unter „Austauschen der Lampe“ auf Seite 57.

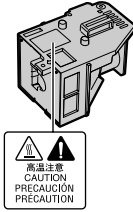

Bei Verwendung des Projektors in Höhenlagen wie in Berggebieten (in Höhen von ca. 1.500 m (4.900 Fuß) oder mehr)

- Wenn Sie den Projektor in Höhenlagen mit dünner Luft verwenden, Stellen Sie „Lüfter-Mod.“ auf „Hoch“. Wenn dies nicht ausgeführt wird, kann u.a. die Lebensdauer des optischen Systems beeinträchtigt werden.

Warnung zur Anbringung des Projektors an höherer Stelle

- Beim Anbringen des Projektors an einer hohen Stelle muss er sicher befestigt werden, um Verletzungen durch Herunterfallen zu vermeiden.

Warnhinweis zur Aufstellung des Projektors

- Um den Wartungsaufwand zu minimieren und eine optimale Bildqualität aufrecht zu erhalten, empfiehlt SHARP, den Projektor keiner Feuchtigkeit, keinem Staub und keinem Zigarettenrauch auszusetzen. Wenn der Projektor derartigen Einflüssen ausgesetzt wird, müssen Lüftungsöffnungen und Objektiv häufiger gereinigt werden. Bei regelmäßiger Reinigung wirkt sich die Verwendung in derartigen Umgebungen nicht auf die Gesamtlebensdauer aus. Wenden Sie sich bezüglich der Innenreinigung Ihres Projektors an einen autorisierten Sharp-Projektor-Händler oder Kundendienstbetrieb in Ihrer Nähe.

Setzen Sie den Projektor keinen starken Stößen und/oder Vibrationen aus.

- Schützen Sie das Objektiv, und achten Sie darauf, die Linse nicht zu beschädigen.

Gönnen Sie Ihren Augen von Zeit zu Zeit eine Erholungspause.

- Wenn Sie längere Zeit auf den Bildschirm schauen, ermüden Ihre Augen. Achten Sie auf ausreichende Bildschirmpausen.

Setzen Sie den Projektor keiner direkten Sonneneinstrahlung oder starkem künstlichen Licht aus.

- Platzieren Sie den Bildschirm so, dass er keinem starken Licht ausgesetzt wird. Bei direkt einfallendem Licht verschwimmen die Farben, sodass die Bildqualität sich verschlechtert. Schließen Sie die Vorhänge und schalten Sie das Licht aus, wenn Sie den Bildschirm in einem sonnigen oder sehr hellen Raum verwenden.

Stellen Sie die Einheit nicht an Orten mit extremen Temperaturen auf.

- Die Betriebstemperatur des Projektors beträgt von 41°F bis 95°F (+5°C bis +35°C).
- Die Lagerungstemperatur des Projektors beträgt von -4°F bis 140°F (-20°C bis +60°C).

Warnhinweis zur Aufstellung des Projektors

- Stellen Sie den Projektor auf einem ebenen Standplatz innerhalb des Einstellbereichs (8 Grad) des Einstellfußes auf.

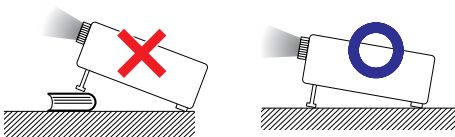

Achten Sie darauf, dass die Belüftungsöffnungen nicht blockiert sind.

- Wenn der Projektor nach dem Kauf zum ersten Mal eingeschaltet wird, ist eventuell von den Belüftungsöffnungen her ein schwacher Geruch festzustellen. Dies ist normal und stellt kein Betriebsproblem dar. Der Geruch verschwindet, nachdem der Projektor eine Weile in Betrieb gewesen ist.

- Zwischen der Entlüftungsöffnung und der nächsten Wand ist ein Abstand von mindestens 11 13/16 Zoll (30 cm) vorzusehen.

- Achten Sie darauf, dass die Belüftungsöffnungen nicht blockiert sind.

- Bei blockiertem Lüfter wird automatisch ein Schutzkreislauf aktiviert, der den Projektor in den Standby-Modus schaltet, um Schäden durch Überhitzung zu vermeiden. Dabei handelt es sich nicht um eine Fehlfunktion. (Siehe Seiten 55 und 56.) Trennen Sie den Projektor vom Stromnetz, und warten Sie mindestens 10 Minuten ab. Platzieren Sie den Projektor an einer Position, an der die Belüftungsöffnungen nicht blockiert sind, stecken Sie das Netzkabel wieder ein, und schalten Sie den Projektor ein. Damit stellen Sie den Normalbetriebszustand wieder her.

- Beim Ausschalten des Projektors läuft der Lüfter eine Zeit lang weiter, um die Innentemperatur zu senken. Ziehen Sie nach dem Stoppen des Lüfters das Netzkabel ab. Der Lüfter läuft unterschiedlich lange weiter, je nach Umständen und Innentemperatur.

Warnhinweis zur Verwendung des Projektors

- Setzen Sie den Projektor beim Betrieb keinen starken Stößen und/oder Vibrationen aus, um ihn nicht zu beschädigen. Achten Sie dabei besonders auf das Objektiv. Bevor Sie den Projektor bewegen, ziehen Sie den Netzstecker, und lösen Sie alle angeschlossenen Kabel.
- Fassen Sie den Projektor beim Tragen nicht an der Linse.
- Beim Lagern des Projektors bringen Sie den Objektivdeckel wieder an. (Siehe Seite 12.)
- Setzen Sie den Projektor nicht direktem Sonnenlicht aus und stellen Sie ihn nicht direkt neben Hitzequellen auf. Dadurch kann das Gehäuse verfärbt oder die Plastikabdeckung verformt werden.

Weitere angeschlossene Geräte

- Wenn Sie einen Computer oder ein AV-Gerät mit dem Projektor verbinden, ziehen Sie ZUVOR den Netzstecker des Projektors, und schalten Sie die anzuschließenden Geräte aus.
- Hinweise zu den Verbindungen finden Sie im Benutzerhandbuch des Projektors sowie in der Dokumentation der jeweiligen Geräte.

Verwenden des Projektors in anderen Ländern

- Die Netzspannung und die Steckerform kann je nach Land oder Region variieren. Wenn Sie den Projektor nicht in Ihrem Heimatland verwenden, vergewissern Sie sich, dass Sie über ein geeignetes Netzkabel verwenden.

Temperaturüberwachungsfunktion



- Wenn der Monitor sich infolge nicht ordnungsgemäßer Aufstellung oder blockierter Belüftungsöffnungen überhitzt, leuchtet am unteren rechten Rand des Bildes „“ und „TEMP.“ auf. Wenn die Temperatur weiterhin steigt, wird die Lampe ausgeschaltet. Die Temperaturwarnanzeige auf dem Projektor beginnt zu blinken, und der Projektor schaltet sich nach einem 90-sekündigen Abkühlungszeitraum in den Standby-Modus. Einzelheiten finden Sie unter „Wartungsanzeigen“ auf Seite 55.

Info

- Der Lüfter regelt die interne Temperatur des Projektors und wird automatisch gesteuert. Das Lüftergeräusch kann sich im Betrieb ändern. Dabei handelt es sich nicht um eine Fehlfunktion.
- Ziehen Sie den Netzstecker nicht während der Projektion oder während des Lüfterbetriebs. Dies kann zu Beschädigungen infolge von Überhitzung führen, da der Lüfter dadurch angehalten wird.



So greifen Sie auf die PDF-Benutzerhandbücher zu

Die beiliegende CD-ROM enthält Benutzerhandbücher im PDF-Format in mehreren Sprachen. Um auf diese Handbücher zuzugreifen, muss auf Ihrem Computer Adobe® Reader® installiert sein (Windows® oder Macintosh®).

Sie können sich den Adobe® Reader® aus dem Internet (<http://www.adobe.com>) herunterladen.

Zugriff auf die PDF-Bedienungsanleitungen

Für Windows®:

- ① Legen Sie die CD in das CD-ROM-Laufwerk ein.
- ② Doppelklicken Sie auf „Arbeitsplatz“.
- ③ Doppelklicken Sie auf das CD-ROM-Laufwerk.
- ④ **Wenn Sie sich die Bedienungsanleitung anzeigen lassen möchten**
 - 1) Den „MANUALS“-Ordner doppelt anklicken.
 - 2) Doppelklicken Sie auf die gewünschte Anzeigesprache (d.h. auf den entsprechenden Ordernamen).
 - 3) Doppelklicken Sie auf die PDF-Datei „67L_“, um auf die Projektorhandbücher zuzugreifen.

Wenn Sie sich die EINRICHTUNGS-ANLEITUNG anzeigen lassen möchten

- 1) Den „SETUP“-Ordner doppelt anklicken.
- 2) Doppelklicken Sie auf die gewünschte Anzeigesprache (d.h. auf den entsprechenden Ordernamen).
- 3) Doppelklicken Sie auf die PDF-Datei „S_67L_“, um auf das EINRICHTUNGS-ANLEITUNG zuzugreifen.

Für Macintosh®:

- ① Legen Sie die CD in das CD-ROM-Laufwerk ein.
- ② Doppelklicken Sie auf das CD-ROM-Laufwerk.
- ③ **Wenn Sie sich die Bedienungsanleitung anzeigen lassen möchten**
 - 1) Den „MANUALS“-Ordner doppelt anklicken.
 - 2) Doppelklicken Sie auf die gewünschte Anzeigesprache (d.h. auf den entsprechenden Ordernamen).
 - 3) Doppelklicken Sie auf die PDF-Datei „67L_“, um auf die Projektorhandbücher zuzugreifen.

Wenn Sie sich die EINRICHTUNGS-ANLEITUNG anzeigen lassen möchten

- 1) Den „SETUP“-Ordner doppelt anklicken.
- 2) Doppelklicken Sie auf die gewünschte Anzeigesprache (d.h. auf den entsprechenden Ordernamen).
- 3) Doppelklicken Sie auf die PDF-Datei „S_67L_“, um auf das EINRICHTUNGS-ANLEITUNG zuzugreifen.



Hinweis

- Wenn sich die gewünschte PDF-Datei nicht per Doppelklick öffnen lässt, starten Sie zunächst Adobe® Reader®, und wählen Sie die gewünschte Datei im Menü „Datei“ mit „Öffnen“ aus.

EINRICHTUNGS-ANLEITUNG

Beziehen Sie sich für Einzelheiten auf die „EINRICHTUNGS-ANLEITUNG“, die sich auf der beiliegenden CD-ROM befindet.

Verbindungs-Pin-Zuweisungen	2
RS-232C-Spezifikationen und Befehlseinstellungen	3
Einstellung des Projektornetzwerk-Umfeldes	7
Steuerung des Projektors via LAN	13
Einstellung des Projektors für die Verwendung von RS-232C oder Telenet	18
Wiedereinstellung des Lampentimers des Projektors über LAN	28
Fehlersuche	30

Mitgeliefertes Zubehör



Fernbedienung
RRMCGA398WJSA



Zwei R6-Batterien
(Größe „AA“, Mignon,
HP-7 oder entsprechende)

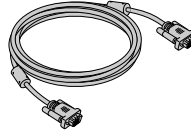

RGB-Kabel
(10' (3,0 m))
QCNWGA045WJPZ

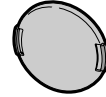

Objektivdeckel
(angebracht)
CCAPHA024WJSA

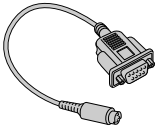

DIN-D-sub RS-232C-Adapter
(5^{57/64}" (15 cm))
QCNWGA015WJPZ

Netzkabel*

(1)

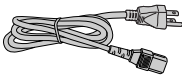

Für USA und
Kanada, usw.
(6' (1,8 m))
QACCDAA007WJPZ

(2)

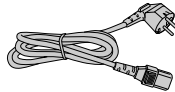

Für Europa (außer
Großbritannien)
(6' (1,8 m))
QACCVAA011WJPZ

(3)

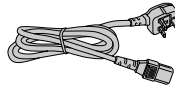

Für Großbritannien
und Singapur
(6' (1,8 m))
QACCBAA036WJPZ

(4)

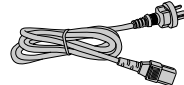

Für Australien,
Neuseeland und Ozeanien
(6' (1,8 m))
QACCLA018WJPZ

* Verwenden Sie ein Netzkabel, das sich für die Steckdosennorm in Ihrem Land eignet.

• Bedienungsanleitung (diese Anleitung (TINS-C741WJZZ) und CD-ROM (UDSKAA085WJZZ))

Optionales Zubehör

- | | |
|-----------------------------------------|-----------|
| ■ 3 RCA an D-Sub 15-polig (10' (3,0 m)) | AN-C3CP2 |
| ■ Fernbedienungsempfänger | AN-MR2 |
| ■ Lampeneinheit | AN-XR20L2 |

Hinweis

- Je nach Region können einzelne optionale Zubehöerteile möglicherweise nicht im Lieferumfang enthalten sein. Wenden Sie sich an einen autorisierten Sharp-Projektor-Händler oder Kundendienstbetrieb in Ihrer Nähe.

Tastenbezeichnung und Tastenfunktion

Die in **■** dargestellten Seitenzahlen beziehen sich auf die Abschnitte in diesem Benutzerhandbuch, in denen die jeweiligen Themen erläutert werden.

Projektor

Draufsicht

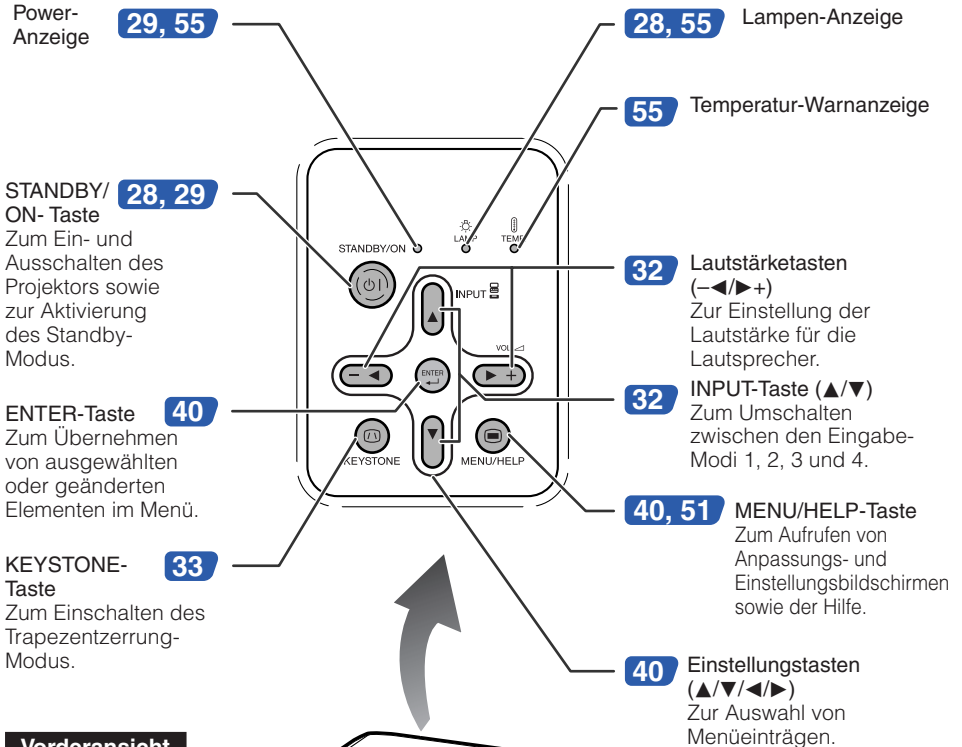

Vorderansicht

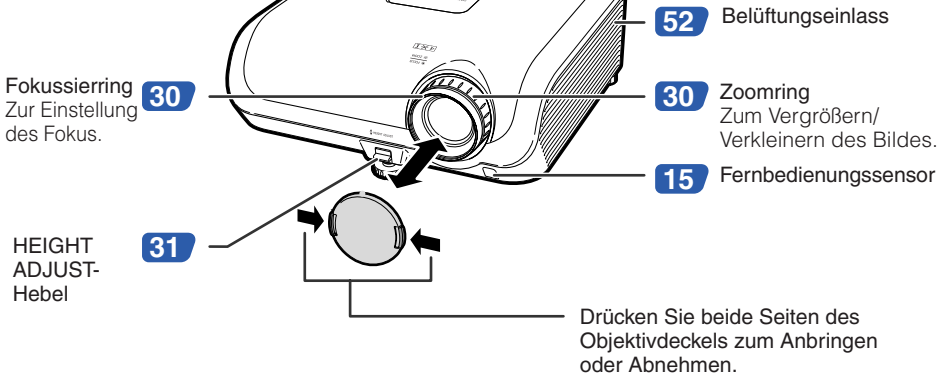

Die in  dargestellten Seitenzahlen beziehen sich auf die Abschnitte in diesem Benutzerhandbuch, in denen die jeweiligen Themen erläutert werden.

Rückansicht

Anschlüsse Beachten Sie die Erläuterungen unter „INPUT-Anschlüsse und Anschlüsse für weitere Geräte“ auf Seite 21.

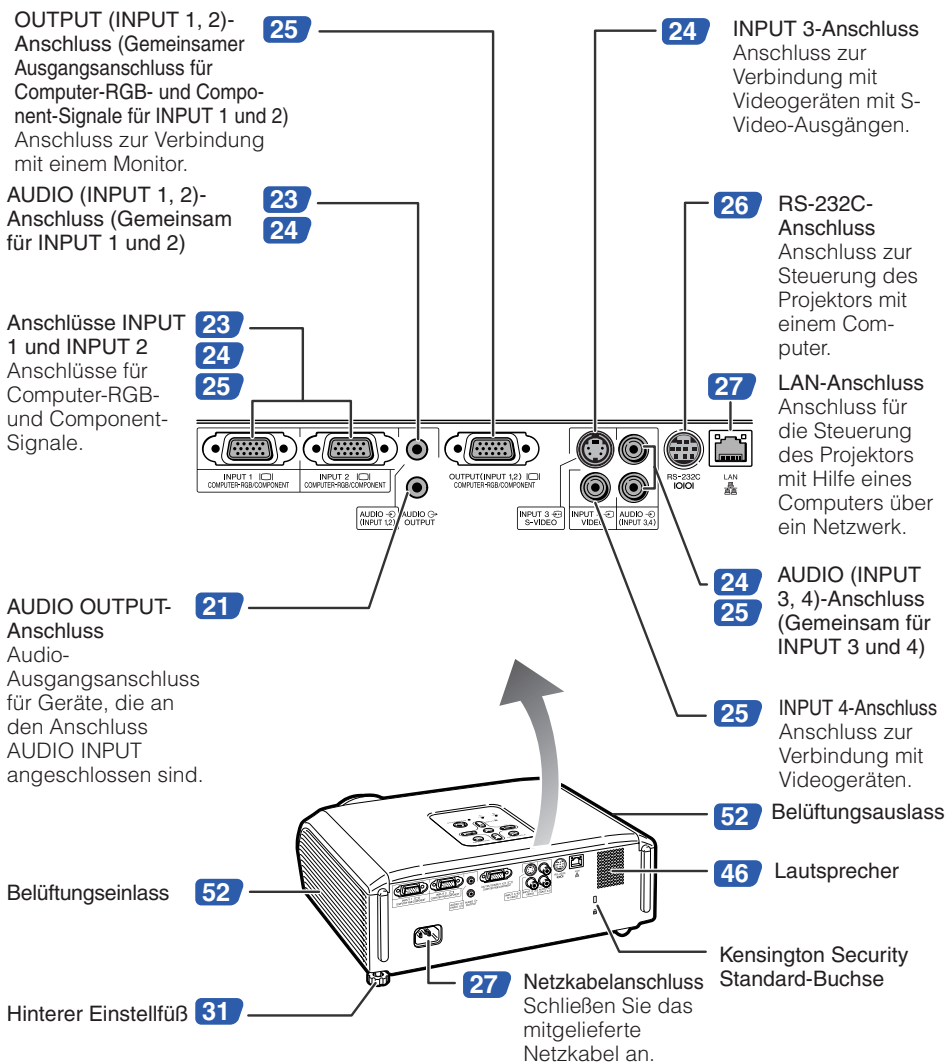

Verwenden der Kensington-Sperre

- Dieser Projektor verfügt über eine Kensington Security Standard-Buchse für Kensington MicroSaver-Sicherheitsysteme. Einzelheiten zur Verwendung mit dem Projektor finden Sie im Benutzerhandbuch zu Ihrem Kensington-System.

Tastenbezeichnung und Tastenfunktion (Fortsetzung)

Die in **■** dargestellten Seitenzahlen beziehen sich auf die Abschnitte in diesem Benutzerhandbuch, in denen die jeweiligen Themen erläutert werden.

STANDBY-Taste
Zum Einstellen des Projektors auf Standby-Modus.

29

KEYSTONE-Taste
Zum Einschalten des Trapezverzerrungs-Modus.

33

RETURN-Taste
Zum Zurückkehren zur vorherigen Menü-Bildschirmanzeige im Menübetrieb.

40

FORWARD/BACK-Tasten
Gleiche Funktion wie die Tasten [Page Down] und [Page Up] an einer Computertastatur bei Verwendung des optionalen Fernbedienungsempfängers (AN-MR2).

BREAK TIMER-Taste
Zur Anzeige der Unterbrechungszeit.

36

AV MUTE-Taste
Zum vorübergehenden Ausblenden des Bilds und Stummschalten des Tons.

32

PICTURE MODE-Taste
Zum Auswählen des bestgeeigneten Bildes.

36

ON-Taste
Zum Einschalten.

28

MENU/HELP-Taste
Zum Aufrufen von Anpassungs- und Einstellungsbildschirmen sowie der Hilfe.

40

51

Einstellungstasten
(▲/▼/◀/▶)
• Zur Auswahl von Menüeinträgen.
• Zum Justieren der Trapezverzerrung wenn im Trapezverzerrungs-Modus.

40

ENTER-Taste
Zum Übernehmen von ausgewählten oder geänderten Elementen im Menü.

40

FREEZE-Taste
Zum Erzeugen von Standbildern.

36

Lautstärketasten
Zur Einstellung der Lautstärke für die Lautsprecher.

32

AUTO SYNC-Taste
Zur automatischen Anpassung von Bildern, wenn der Projektor mit einem Computer verbunden ist.

36

RESIZE-Taste
Zum Umschalten der Bildschirmgröße (NORMAL, UMRANDUNG, usw.).

34

INPUT-Tasten 1, 2, 3 und 4
Zum Aktivieren des jeweiligen Eingangs-Modus.

32

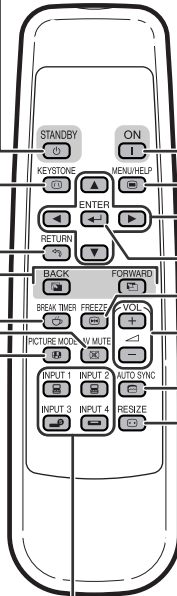

Einlegen der Batterien

1 Drücken Sie die Markierung ▲ am Deckel und schieben Sie ihn in Pfeilrichtung.

2 Legen Sie die Batterien ein.

- Setzen Sie die Batterien mit richtiger Polung entsprechend den Markierungen ⊕ und ⊖ im Batteriefach ein.

3 Bringen Sie den Deckel an und schieben Sie ihn bis zum hörbaren Einrasten.

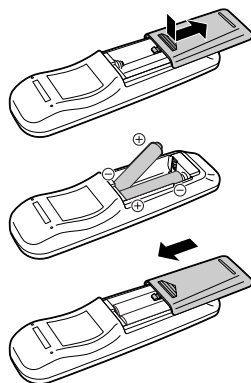

Falsche Batterie Verwendung kann zu Lecks oder Explosionen führen. Bitte befolgen Sie die untenstehenden Vorsichtsmaßnahmen.



Achtung

- Explosionsgefahr bei falschem Einsetzen der Batterie. Nur mit dem gleichen oder entsprechenden Typ ersetzen.
- Setzen Sie die Batterien mit richtiger Polung entsprechend den Markierungen ⊕ und ⊖ im Batteriefach ein.
- Batterien unterschiedlicher Typen haben verschiedene Eigenschaften; deshalb dürfen nicht Batterien unterschiedlicher Typen gemischt eingelegt werden.
- Nicht neue und alte Batterien mischen. Dies kann die Lebensdauer neuer Batterien verkürzen oder zu Lecks an alten Batterien führen.
- Nehmen Sie die Batterien aus dem Fernbedienungssteck, sobald sie verbraucht sind, da sie leck werden können, wenn sie eingelegt bleiben. Batterieflüssigkeit von leckenden Batterien ist schädlich für die Haut, deshalb müssen Batterien beim Entnehmen mit einem Lappen abgewischt werden.
- Die mit diesem Projektor mitgelieferten Batterien können je nach Verwendungsintensität schnell verbraucht werden. Ersetzen Sie sie so schnell wie möglich durch neue Batterien.
- Entnehmen Sie die Batterien aus der Fernbedienung, wenn Sie diese längere Zeit über nicht verwenden wollen.
- Bei der Entsorgung verbrauchter Batterien müssen alle geltenden gesetzlichen und örtlichen Vorschriften beachtet werden.

Reichweite

Die Reichweite der Fernbedienung zur Steuerung des Projektors entspricht den Angaben in der Darstellung.



Hinweis

- Das Signal der Fernbedienung wird zur vereinfachten Verwendung von Hindernissen reflektiert. Die effektive Reichweite des Signals hängt jedoch vom Material der Hindernisse ab.

Verwendung der Fernbedienung

- Lassen Sie die Fernbedienung nicht fallen, und setzen Sie sie keiner Feuchtigkeit und keiner Hitze aus.
- Bei fluoreszierendem Licht funktioniert die Fernbedienung möglicherweise nicht ordnungsgemäß. Entfernen Sie den Projektor in diesem Fall von der Fluoreszenz-Lichtquelle.

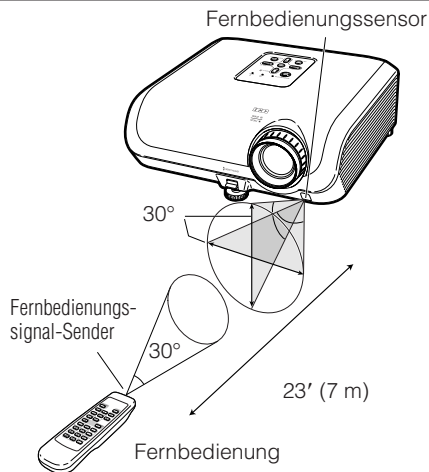

Kurzanleitung

Dieser Abschnitt beschreibt den grundlegenden Betrieb (Verbindung von Projektor und Computer). Einzelheiten finden Sie auf den unter jedem Schritt angegebenen Seiten.

Einstellung und Projektion

In diesem Abschnitt wird das Anschließen des Projektors und des Computers anhand eines Beispiels erläutert.

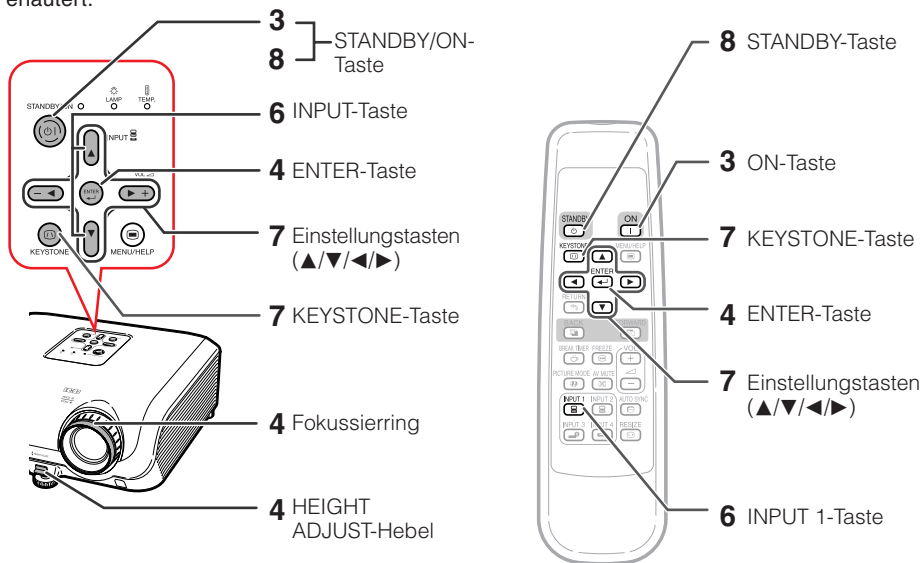

1. Stellen Sie den Projektor gegenüber einer Wand oder einer Leinwand auf → S. 18

2. Verbinden Sie den Projektor mit dem Computer, und stecken Sie das Netzkabel am Netzanschluss des Projektors ein

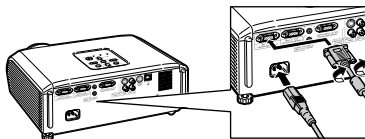

Hinweise zum Anschließen von anderen Geräten als Computern finden Sie auf Seiten **24** und **25**.

→ S. 21–27

3. Nehmen Sie den Objektivdeckel ab und schalten Sie den Projektor ein

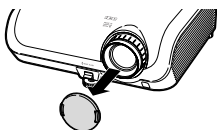

Am Projektor

Auf der Fernbedienung

STANDBY/ON



→ S. 28

4. Passen Sie das projizierte Bild mit der Setup-Anleitung an

- 1 Nach dem Einschalten des Projektors erscheint die Setup-Anleitung.
(Wenn „Setup-Anleitung“ auf „Ein“ gesetzt ist. Siehe Seite 45.)
- 2 Folgen Sie den Schritten in der Setup-Anleitung und stellen Sie Fokussierung, Bildschirmgröße und Höhe (Winkel) ein.
- 3 Nach dem Einstellen von Fokussierung, Höhe und Bildschirmgröße drücken Sie ENTER zum Beenden der Setup-Anleitung.

➔ S. 30

5. Schalten Sie den Computer ein

6. Wählen Sie den Eingangsmodus

Wählen Sie mit der INPUT-Taste am Projektor oder der INPUT 1-Taste auf der Fernbedienung „EINGANG 1“.

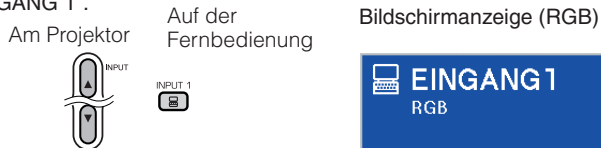

- Wenn Sie die INPUT-Taste am Projektor betätigen, ändert sich der Eingangsmodus in folgender Reihenfolge: EINGANG1 ↔ EINGANG2 ↔ EINGANG3 ↔ EINGANG4
- Auf der Fernbedienung können Sie den Eingangsmodus mit den Tasten INPUT 1, INPUT 2, INPUT 3 und INPUT 4 auswählen.

➔ S. 32

7. Korrigieren der Trapezverzerrung

Korrigieren der Trapezverzerrung mit der Schrägprojektionskorrektur.

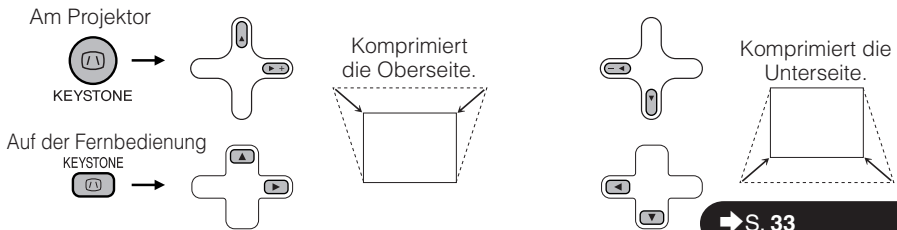

➔ S. 33

8. Ausschalten des Geräts

Drücken Sie die STANDBY/ON-Taste auf dem Projektor oder die STANDBY-Taste auf der Fernbedienung. Halten Sie die Taste gedrückt, bis die Bestätigungsmeldung angezeigt wird, um den Projektor in den Standby-Modus zu schalten.



- Ziehen Sie nach dem Stoppen des Lüfters das Netzkabel vom Projektor ab.

➔ S. 29

Einrichten des Projektors

Einrichten des Projektors

Um optimale Bildqualität zu erzielen, platzieren Sie den Projektor im rechten Winkel zur Projektionsfläche auf, mit nivellierten Einstellfüßen. Dadurch wird Trapezkorrektur unnötig, und die beste Bildqualität kann erzielt werden. (Siehe Seite 33.)

Standardaufstellung (Vorwärtsprojektion)

- Platzieren Sie den Projektor in dem Abstand von der Leinwand, der für die gewünschte Bildgröße erforderlich ist. (Siehe Seite 20.)



Beispiel für Standardaufstellung

Seitenansicht

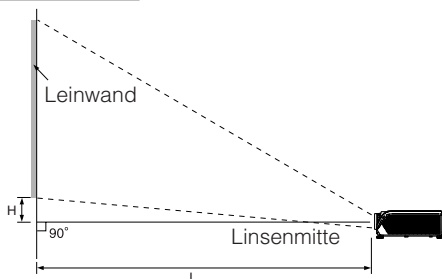

Hinweis

- Siehe Seite 20 für weitere Information bezüglich „Bildschirmgröße und Projektionsabstand“.

Einrichtung für Deckenmontage

- Wir empfehlen, die optionale Deckenmontagehalterung für diese Anbringung zu verwenden. Vor der Montage des Projektors wenden Sie sich an Ihren autorisierten Sharp-Projektor-Händler oder Kundendienstbetrieb in Ihrer Nähe zur Beschaffung der Deckenmontagehalterung (separat erhältlich).
 - Deckenmontagehalterung AN-XRCM30 (für USA).
 - Deckenmontagehalterung AN-60KT, ihre Verlängerungsröhren AN-TK201 und AN-TK202 (für andere Länder als die USA).
- Invertieren Sie das Bild durch Einstellen von „Decke+Vorne“ im „PRJ.-Mod.“. Siehe Seite 45 zur Verwendung dieser Funktion.

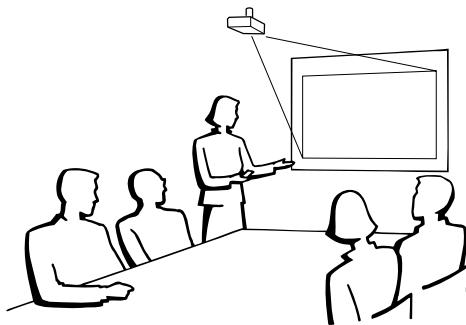

Projektionsmodus (PRJ. -Mod.)

Der Projektor kann einen der 4 Projektionsmodi wie in der Zeichnung unten dargestellt verwenden. Wählen Sie den Modus, der für die verwendete Projektionseinstellung am besten geeignet ist. (Sie können den PRJ-Modus im Menü „Bildwand“ einstellen. Siehe Seite 45.)

■ Tischmontiert, Frontprojektion

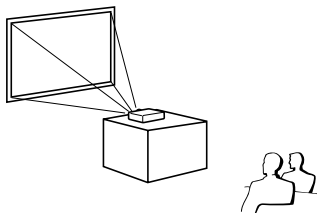

■ Deckenmontiert, Frontprojektion

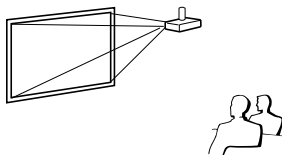

Menüeintrag → „Vorne“

■ Tischmontiert, Rückprojektion
(mit Rückprojektionsleinwand)

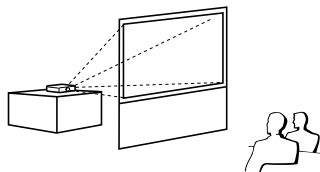

Menüeintrag → „Decke + Vorne“

■ Deckenmontiert, Rückprojektion
(mit Rückprojektionsleinwand)

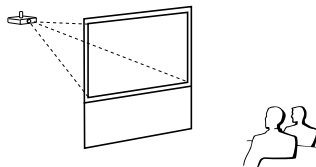

Menüeintrag → „Hinten“

Menüeintrag → „Decke + Hint.“

Anzeige von Projektionsbildgröße und Projektionsabstand

Beispiel: NORMAL-Modus (4:3)

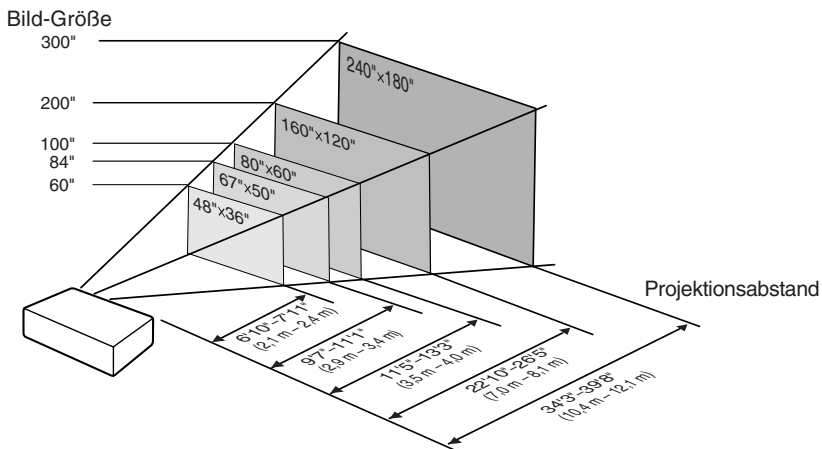

Einrichten des Projektors (Fortsetzung)

Bildschirmgröße und Projektionsabstand

NORMAL-Modus (4:3)

Bild (Bildschirm)-Größe			Projektionsabstand [L]		Abstand von der Linsenmitte zum unteren Rand des Bildes [H]
Diag. [X]	Breite	Höhe	Minimum [L1]	Maximum [L2]	
300" (762 cm)	610 cm (240")	457 cm (180")	10,4 m (34' 3")	12,1 m (39' 8")	48 cm (19 5/64")
270" (686 cm)	549 cm (216")	411 cm (162")	9,4 m (30' 10")	10,9 m (35' 8")	44 cm (17 11/64")
250" (635 cm)	508 cm (200")	381 cm (150")	8,7 m (28' 7")	10,1 m (33' 1")	40 cm (15 57/64")
200" (508 cm)	406 cm (160")	305 cm (120")	7,0 m (22' 10")	8,1 m (26' 5")	32 cm (12 23/32")
150" (381 cm)	305 cm (120")	229 cm (90")	5,2 m (17' 2")	6,0 m (19' 10")	24 cm (9 17/32")
100" (254 cm)	203 cm (80")	152 cm (60")	3,5 m (11' 5")	4,0 m (13' 3")	16 cm (6 23/64")
84" (213 cm)	171 cm (67")	128 cm (50")	2,9 m (9' 7")	3,4 m (11' 1")	14 cm (5 11/32")
80" (203 cm)	163 cm (64")	122 cm (48")	2,8 m (9' 2")	3,2 m (10' 7")	13 cm (5 3/32")
72" (183 cm)	146 cm (58")	110 cm (43")	2,5 m (8' 3")	2,9 m (9' 6")	12 cm (4 37/64")
60" (152 cm)	122 cm (48")	91 cm (36")	2,1 m (6' 10")	2,4 m (7' 11")	10 cm (3 13/16")
40" (102 cm)	81 cm (32")	61 cm (24")	1,4 m (4' 7")	1,6 m (5' 3")	6 cm (2 35/64")

X: Bildgröße (diag.) (Zoll/cm)

L: Projektionsabstand (m/Fuß)

L1: Minimaler Projektionsabstand (m/Fuß)

L2: Maximaler Projektionsabstand (m/Fuß)

H: Abstand von der Linsenmitte zum unteren Rand des Bildes (cm/Zoll)

Formel für Bildgröße und Projektionsabstand

[m/cm]

L1 (m) = 0,03482X

L2 (m) = 0,04029X

H (cm) = 0,16151X

[Fuß/Zoll]

L1 (Fuß) = 0,03482X / 0,3048

L2 (Fuß) = 0,04029X / 0,3048

H (Zoll) = 0,16151X / 2,54

STRECKEN-Modus (16:9)

Bild (Bildschirm)-Größe			Projektionsabstand [L]		Abstand von der Linsenmitte zum unteren Rand des Bildes [H]	Anpassungsbereich der Bildposition [S]
Diag. [X]	Breite	Höhe	Minimum [L1]	Maximum [L2]		
250" (635 cm)	553 cm (218")	311 cm (123")	9,5 m (31' 1")	11,0 m (36' 0")	96 cm (37 3/4")	± 52 cm (± 20 27/64")
225" (572 cm)	498 cm (196")	280 cm (110")	8,5 m (28' 0")	9,9 m (32' 5")	86 cm (33 31/32")	± 47 cm (± 18 25/64")
200" (508 cm)	443 cm (174")	249 cm (98")	7,6 m (24' 11")	8,8 m (28' 10")	77 cm (30 13/64")	± 42 cm (± 16 11/32")
150" (381 cm)	332 cm (131")	187 cm (74")	5,7 m (18' 8")	6,6 m (21' 7")	58 cm (22 41/64")	± 31 cm (± 12 1/4")
133" (338 cm)	294 cm (116")	166 cm (65")	5,0 m (16' 7")	5,8 m (19' 2")	51 cm (20 5/64")	± 28 cm (± 10 7/8")
106" (269 cm)	235 cm (92")	132 cm (52")	4,0 m (13' 2")	4,7 m (15' 3")	41 cm (16")	± 22 cm (± 8 21/32")
100" (254 cm)	221 cm (87")	125 cm (49")	3,8 m (12' 5")	4,4 m (14' 5")	38 cm (15 9/32")	± 21 cm (± 8 11/64")
92" (234 cm)	204 cm (80")	115 cm (45")	3,5 m (11' 5")	4,0 m (13' 3")	35 cm (13 57/64")	± 19 cm (± 7 33/64")
84" (213 cm)	186 cm (73")	105 cm (41")	3,2 m (10' 5")	3,7 m (12' 1")	32 cm (12 11/16")	± 17 cm (± 6 59/64")
80" (203 cm)	177 cm (70")	100 cm (39")	3,0 m (9' 11")	3,5 m (11' 6")	31 cm (12 5/64")	± 17 cm (± 6 17/32")
72" (183 cm)	159 cm (63")	90 cm (35")	2,7 m (9' 0")	3,2 m (10' 4")	28 cm (10 7/8")	± 15 cm (± 5 57/64")
60" (152 cm)	133 cm (52")	75 cm (29")	2,3 m (7' 6")	2,6 m (8' 8")	23 cm (9 1/16")	± 12 cm (± 4 29/32")
40" (102 cm)	89 cm (35")	50 cm (20")	1,5 m (5' 0")	1,8 m (5' 9")	15 cm (6 3/64")	± 8 cm (± 3 17/64")

X: Bildgröße (diag.) (Zoll/cm)

L: Projektionsabstand (m/Fuß)

L1: Minimaler Projektionsabstand (m/Fuß)

L2: Maximaler Projektionsabstand (m/Fuß)

H: Abstand von der Linsenmitte zum unteren Rand des Bildes (cm/Zoll)

S: Anpassungsbereich der Bildposition (cm/Zoll) Siehe Seite 44.

Formel für Bildgröße und Projektionsabstand

[m/cm]

L1 (m) = 0,03794X

L2 (m) = 0,04389X

H (cm) = 0,3835X

S (cm) = ± 0,20754X

[Fuß/Zoll]

L1 (Fuß) = 0,03794X / 0,3048

L2 (Fuß) = 0,04389X / 0,3048

H (Zoll) = 0,3835X / 2,54

S (Zoll) = ± 0,20754X / 2,54

Hinweis

- Siehe Seite 18 bezüglich „Projektionsabstand [L]“ und „Abstand von der Linsenmitte zum unteren Rand des Bildes [H]“.
- Berücksichtigen Sie eine Fehlermarge in den Werten des obigen Diagramms.

Verbindungen

INPUT-Anschlüsse und Anschlüsse für weitere Geräte

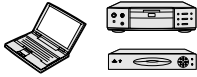

INPUT 1, 2-Anschluss

- Zur Verbindung mit dem Computer. (Siehe Seite 23.)
- Zum Anschließen von Videogeräten mit Component-Ausgang (DVD-Player, DTV-Decoder, DVD-Festplattenrecorder usw.). (Siehe Seite 24.)

AUDIO (INPUT 1, 2)-Anschluss
Zum Anschließen eines Audio-Kabels (gemeinsamer Audio-Eingang für INPUT 1 und 2). (Siehe Seiten 23 und 24.)



COMPUTER-RGB/COMPONENT OUTPUT-Anschluss

Anschließen des Monitors, wenn Sie gleichzeitig das Projektionsbild auf dem Monitor sehen wollen. (Siehe Seite 25.)

AUDIO (INPUT 3, 4)-Anschluss
Zum Anschließen eines Audio-Kabels (gemeinsamer Audio-Eingang für INPUT 3 und 4). (Siehe Seiten 24 und 25.)

Rückansicht

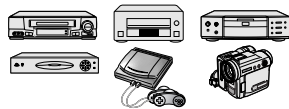
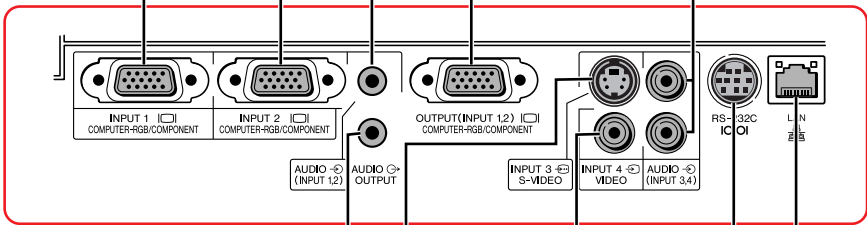

INPUT 3-Anschluss

Zum Anschließen von Videogeräten mit S-Video-Ausgang (Videorecorder, DVD-Player, usw.). (Siehe Seite 24.)



RS-232C-Anschluss

Anschließen des Computers zur Steuerung des Projektors. (Siehe Seite 26.)

LAN-Anschluss

(10 BASE-T/100 BASE-TX)
Anschließen eines Computers oder eines Hub mit Hilfe eines LAN-Kabels. (Siehe Seite 27.)

AUDIO OUTPUT-Anschluss

Anschließen an einen Verstärker oder ein anderes Audiogerät über ein Audiokabel (im Handel erhältlich) (gemeinsamer Audio-Ausgang für INPUT 1, 2, 3 und 4).
Verwenden Sie ein Audiokabel mit 3,5-mm-Ministecker zum Anschließen an dieses Terminal.

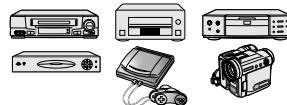









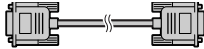
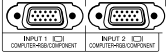



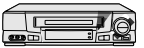

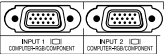





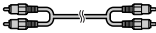

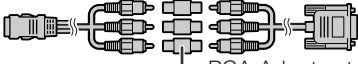
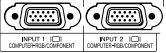
INPUT 4-Anschluss

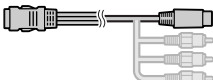
Zum Anschließen von Videogeräten ohne S-Video-Ausgang. (Siehe Seite 25.)

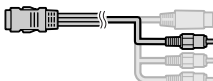
Muster für Verbindungskabel

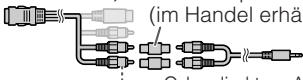
- Einzelheiten zu den Anschlüssen und Verbindungskabeln finden Sie in den Anleitungen zu den jeweiligen Produkten.
- Sie benötigen möglicherweise Kabel oder Stecker, die in der untenstehenden Auflistung nicht enthalten sind.

Ausrüstung	Eingangssignal	Kabel	Anschluss am Projektor
	RGB-Video	RGB-Kabel (mitgeliefert) 	INPUT1, 2 
	Computer-Audio	Stereo-Audio-Kabel (3,5 mm) (im Handel erhältlich oder Sharp Art.-Nr. QCNWGA038WJPZ) 	AUDIO INPUT 
  	Component-Video	3 RCA (Component) an D-sub 15-polig Kabel (optional, AN-C3CP2) 	INPUT1, 2 
	S-Video	S-Video-Kabel (im Handel erhältlich) 	INPUT3 
	Video	Video-Kabel (im Handel erhältlich) 	INPUT4 
	Audio	3,5-mm-Stereobuchse-an-RCA-Audio-Kabel (im Handel erhältlich)  oder 	AUDIO INPUT 
	Component-Video	Kabel für eine Kamera oder ein Videospiel/3 RCA (Component) an D-sub 15-polig Kabel (optional, AN-C3CP2)  RCA-Adapterstecker (im Handel erhältlich)	INPUT1, 2 
 	S-Video	Kabel für eine Kamera oder ein Videospiel 	INPUT3 
	Video	Kabel für eine Kamera oder ein Videospiel 	INPUT4 
	Audio	Kabel für eine Kamera oder ein Videospiel/3,5 mm Stereobuchse an RCA-Audiokabel (im Handel erhältlich) RCA-Adapterstecker (im Handel erhältlich)  Oder direkt an AUDIO (INPUT 3, 4) anschließen.	AUDIO INPUT 

Verbindung mit einem Computer

Bevor Sie die Anschlüsse vornehmen, ziehen Sie den Netzstecker, und schalten Sie alle anzuschließenden Geräte aus. Wenn Sie alle Anschlüsse vorgenommen haben, schalten Sie den Projektor und anschließend die weiteren Geräte ein. Wenn der Projektor mit einem Computer verbunden ist, schalten Sie diesen nach dem Anschließen als letztes Gerät ein.

Lesen Sie sich Dokumentationen zu den anzuschließenden Geräten durch, bevor Sie die Anschlüsse vornehmen.

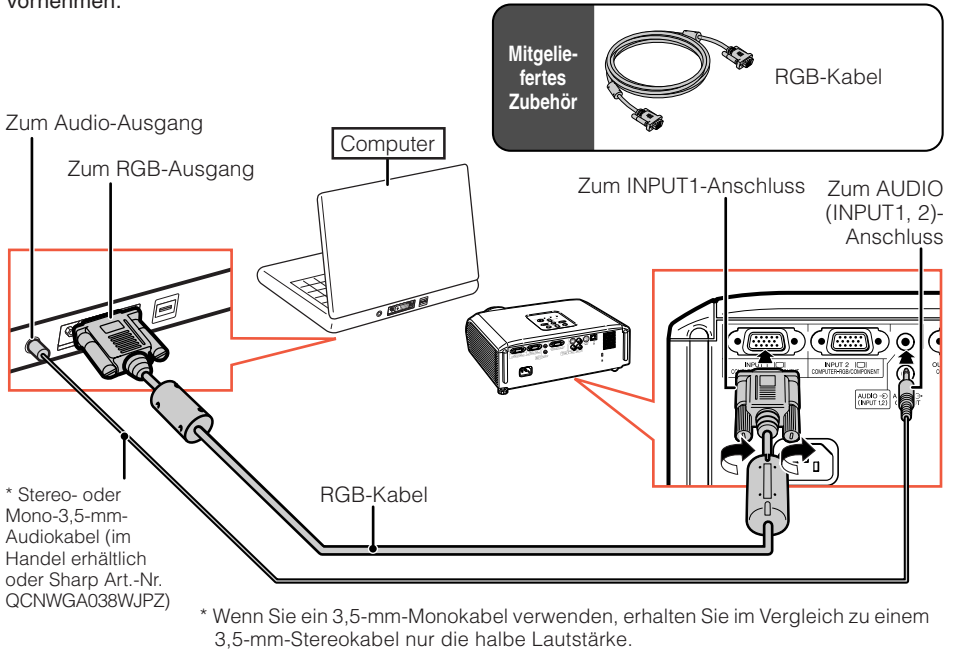

Hinweis

- Auf Seite 60 finden Sie unter „Kompatibilitätstabelle für Computer“ eine Auflistung der Computersignale, die vom Projektor unterstützt werden. Wenn Sie einen Signaltyp verwenden, der in der Liste nicht enthalten ist, sind möglicherweise nicht alle Funktionen verfügbar.
- Zur Verwendung mit bestimmten Macintosh-Computern ist ein Macintosh-Adapter erforderlich. Wenden Sie sich an den nächsten Macintosh-Fachhändler.
- **Je nach dem verwendeten Computer wird möglicherweise kein Bild projiziert, wenn der externe Ausgangs-Port des Computers nicht eingeschaltet ist. (Z.B. Drücken Sie die Tasten „Fn“ und „F5“ gleichzeitig bei Verwendung eines SHARP-Notebooks).** Zur Aktivierung des externen Ausgangs-Ports Ihres Computers siehe spezifische Anweisungen in der Bedienungsanleitung des Computers.

Verbindung mit Videogeräten

Der Projektor ist mit Eingangsanschlüssen ausgestattet, die Component-, S-Video- und Video-Signale unterstützen. Verbindung mit audio-visuellen Geräten siehe Abbildung unten. Die Bildqualität in der Reihenfolge Component-Signal, S-Video-Signal und Video-Signal in absteigender Reihenfolge gestaffelt. Wenn Ihr Audio/Video-Gerät einen Component-Ausgang hat, verwenden Sie den COMPUTER/COMPONENT-Anschluss (INPUT1 oder INPUT2) am Projektor zur Videoverbindung.

Bei Verwendung eines 3 RCA (Component) an D-sub 15-polig Kabels (INPUT1 oder INPUT2)

Zum Audio-Ausgang

Zum Component-Ausgang (Y, Cb/Pb, Cr/Pr)

DVD usw.

Zum INPUT1-Anschluss

Zum AUDIO (INPUT1, 2)-Anschluss

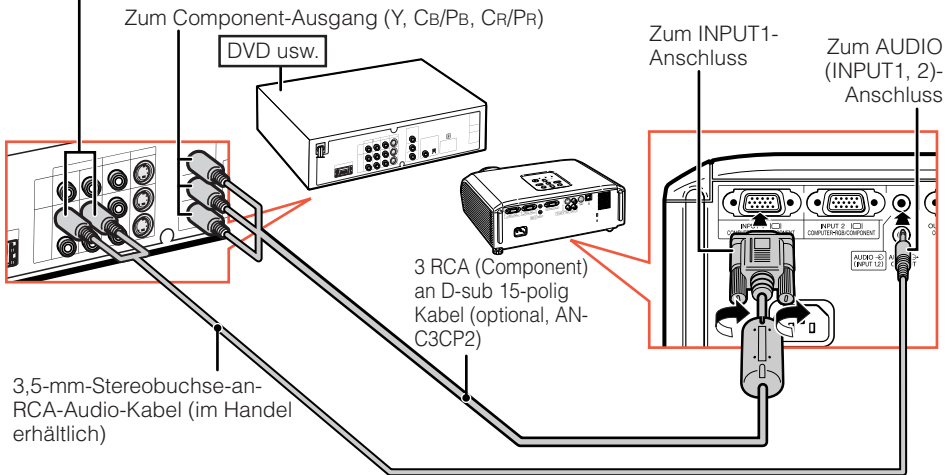

Bei Verwendung eines S-Video-Kabels (INPUT3)

Zum Audio-Ausgang

Zum S-Video-Ausgang

DVD usw.

Zum INPUT3-Anschluss

Zum AUDIO (INPUT3, 4)-Anschluss

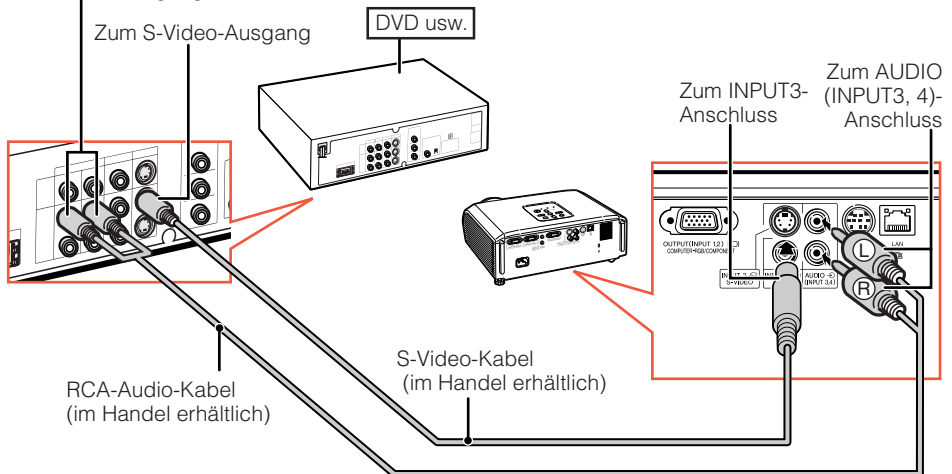

Bei Verwendung eines Composite-Video-Kabels (INPUT4)

Zum Audio-Ausgang

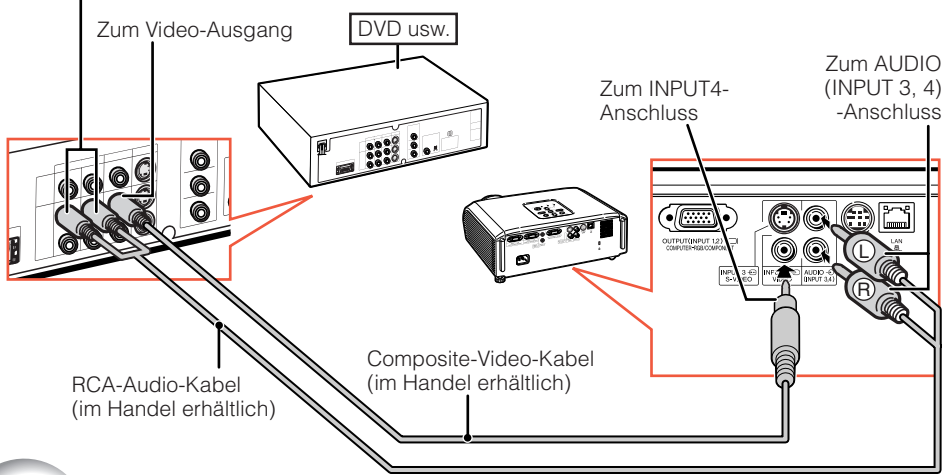

Anschließen an einen Monitor mit RGB-Eingangsanschluss

Sie können Computerbilder sowohl auf dem Projektor als auch einem separaten Monitor sehen, indem Sie zwei Sätze von RGB-Kabeln verwenden.

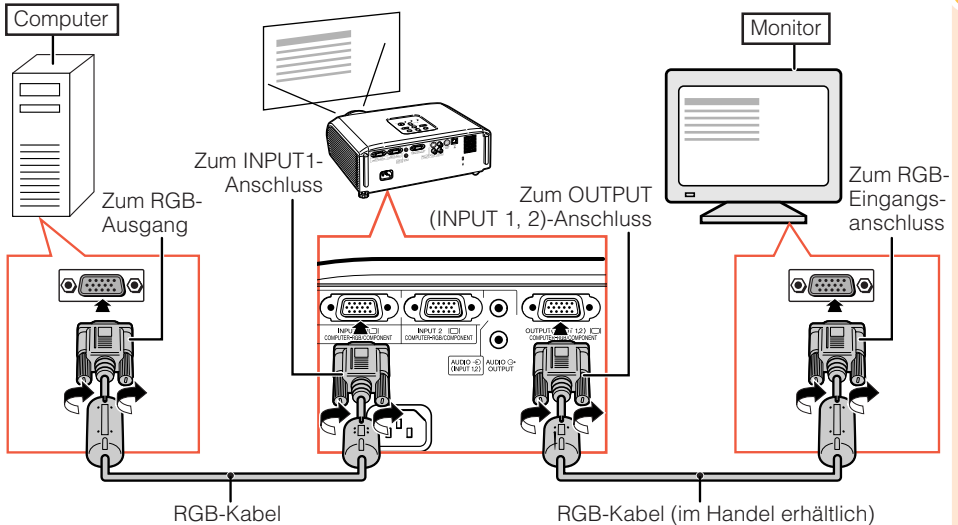

Hinweis

- RGB-Signale und Component-Signale können zum Monitor ausgegeben werden.
- Für diese Verbindung ist ein anderes RGB-Kabel (im Handel erhältlich) erforderlich.

Steuerung des Projektors über einen Computer

Wenn der RS-232C-Anschluss mit dem Projektor über einen DIN-D-sub RS-232C-Adapter und ein RS-232C serielles Steuerkabel (Cross-Kabel, im Handel erhältlich) verbunden ist, kann der Computer zur Steuerung des Projektors und Prüfung des Projektorzustands verwendet werden. Beziehen Sie sich für Einzelheiten auf die „EINRICHTUNGS-ANLEITUNG“, die auf der mitgelieferten CD-ROM enthalten ist.

Beim Anschließen an einen Computer mit einem RS-232C seriellen Steuerkabel und einem DIN-D-sub RS-232C-Adapter

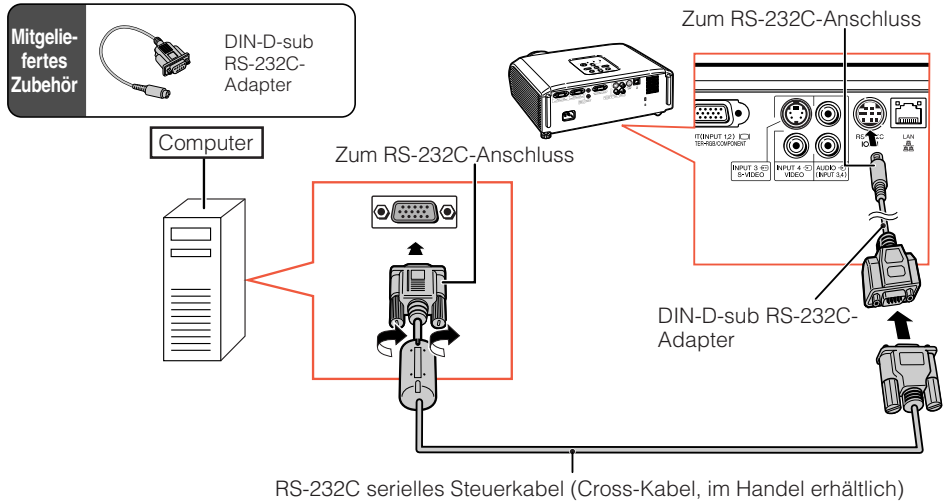

Hinweis

- Die RS-232C-Funktion arbeitet möglicherweise nicht, wenn Ihr Computerterminal nicht richtig eingerichtet ist. Einzelheiten siehe Bedienungsanleitung des Computers.
- Beziehen Sie sich für Einzelheiten auf die Seite **3** der „EINRICHTUNGS-ANLEITUNG“, die auf der mitgelieferten CD-ROM für „RS-232C Spezifikationen und Befehlseinstellungen“ enthalten ist.

Info

- Schließen Sie das RS-232C-Kabel nicht an einen anderen Port als den RS-232C-Anschluss am Computer an. Dadurch kann der Computer oder Projektor beschädigt werden.
- Schließen Sie ein RS-232C serielles Steuerkabel nicht bei eingeschaltetem Computer an oder ziehen es ab. Dadurch kann der Computer beschädigt werden.

Anschluss an den LAN-Anschluss unter Verwendung eines LAN-Kabels

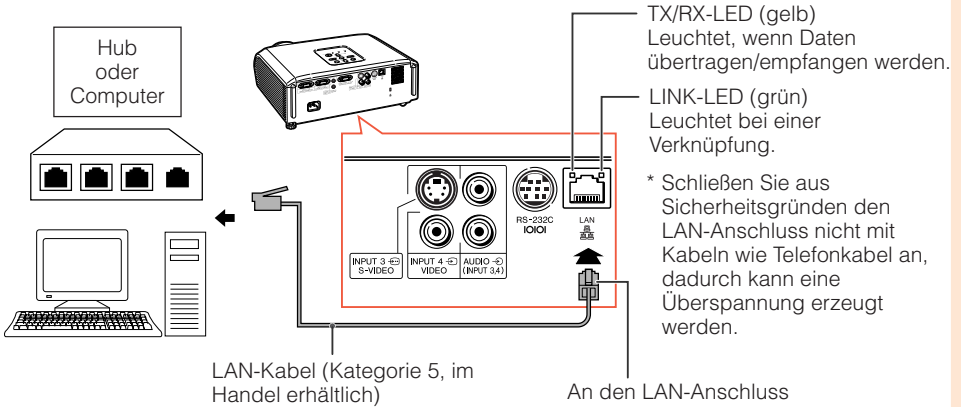

Hinweis

- Verwenden Sie für den Anschluss an einen Hub ein durchgehendes (1:1) Kabel der Kategorie 5 (CAT.5) (im Handel erhältlich).
- Verwenden Sie für den Anschluss an einen Computer ein (Kreuz) Verbindungskabel der Kategorie 5 (CAT.5) (im Handel erhältlich).

Anschließen des Netzkabels

Stecken Sie das mitgelieferte Netzkabel in die Netzbuchse hinten am Projektor ein.

Dann stecken Sie den Stecker in eine Netzsteckdose.

Mitgeliefertes Zubehör



Netzkabel

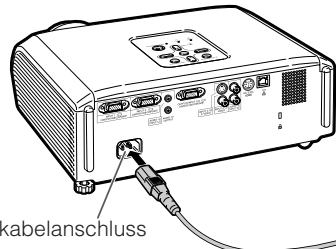

Netzkabelanschluss

Zur Netzsteckdose

Ein- und Ausschalten des Projektors

Einschalten des Projektors

Beachten Sie, dass die Verbindungen zu externen Geräten und zur Netzversorgung hergestellt werden müssen, bevor die unten aufgeführten Vorgänge ausgeführt werden. (Siehe Seiten 23 bis 27.)

Ziehen Sie den Objektivdeckel ab und drücken Sie  STANDBY/ON auf dem Projektor oder  ON auf der Fernbedienung.

- Wenn die Systemsperre aktiviert ist, wird das Eingabefeld für den Schlüsselcode angezeigt. Zum Annullieren der Schlüsselcode-Einstellung geben Sie den bereits eingestellten Schlüsselcode ein. Einzelheiten siehe Seite 47.

Info

- Werkseitig wird die Sprache auf Englisch eingestellt. Wenn Sie die Sprache für die Bildschirmanzeige ändern möchten, gehen Sie gemäß der Anleitung auf Seite 45 vor.

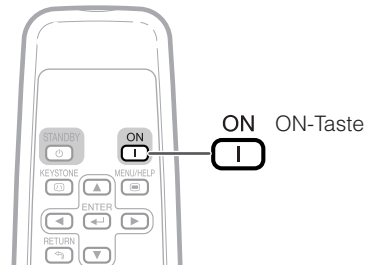
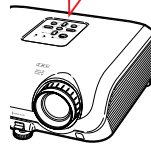
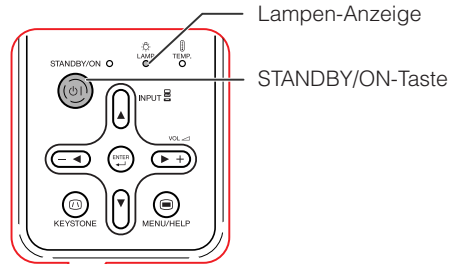

Hinweis

- **Über die Lampen-Anzeige**
Die Lampen-Anzeige gibt durch Leuchten den Status der Lampe an.
Grün: Die Lampe leuchtet.
Grün blinkend: Die Lampe wird aufgewärmt oder wird ausgeschaltet.
Rot: Die Lampe wird normal ausgeschaltet oder muss ersetzt werden.
- Beim Einschalten des Projektors kann ein leichtes Bildflimmern in der ersten Minute nach dem Aufleuchten der Lampe auftreten. Dies ist normal, da die Steuerschaltung der Lampe die Lampen-Ausgangseigenschaften stabilisiert. Es handelt sich nicht um eine Fehlfunktion.
- Wenn der Projektor in den Standby-Modus sofort wieder eingeschaltet wird, benötigt die Lampe zum Start der Projektion möglicherweise ein wenig Zeit.

Ausschalten des Projektors (Aktivierung des Standby-Modus)

1 Drücken Sie die  STANDBY/ON-Taste auf dem Projektor oder die  STANDBY-Taste auf der Fernbedienung. Drücken Sie die Taste erneut, wenn die Bestätigungsmeldung angezeigt wird, um den Projektor in den Standby-Modus zu schalten.

2 Ziehen Sie nach dem Stoppen des Lüfters das Netzkabel vom Projektor ab.

- Die Betriebsanzeige blinkt grün während des Kühlvorgangs.
- Die Betriebsanzeige wechselt auf rot um, wenn der Kühlvorgang des Projektors beendet ist.

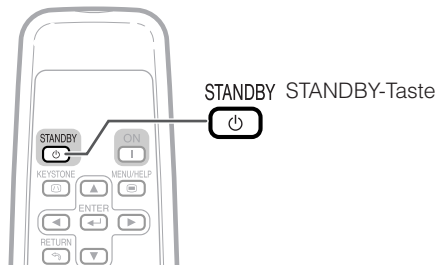
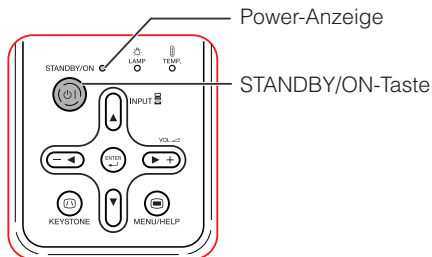

Bildschirmanzeige (Bestätigungsmeldung)

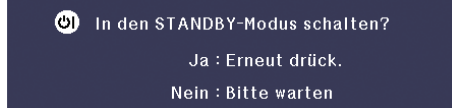

Info

- Ziehen Sie den Netzstecker nicht während der Projektion oder während des Lüfterbetriebs. Dies kann zu Beschädigungen infolge von Überhitzung führen, da der Lüfter dadurch angehalten wird.

Über die Setup-Anleitung

Nach dem Einschalten des Projektors erscheint der Bildschirm mit der Setup-Anleitung, um Sie beim Projektor-Setup zu unterstützen.

- Anleitungseinträge
 1 FOCUS
 2 HEIGHT ADJUST
 3 ZOOM

Drücken Sie **ENTER** zum Verlassen des Bildschirms der Setup-Anleitung.

Hinweis

- Der Setup-Anleitung-Bildschirm hebt automatisch die Einträge in der folgenden Reihenfolge hervor:

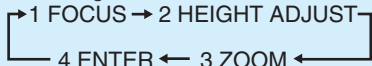

Sie können aber den Fokus, die Höhe (Winkel) oder das Zoom jederzeit einstellen, unabhängig davon, welcher Eintrag hervorgehoben ist.

- Wenn Sie nicht möchten, dass die Setup-Anleitung beim nächsten Einschalten angezeigt wird, wählen Sie im Menü „Bildwand“ für den Eintrag „Setup-Anleitung“ den Wert „Aus“. (Siehe Seite 45.)

Anpassen des projizierten Bildes

1 Anpassen des Fokus

Sie können den Fokus mithilfe des Fokussierings am Projektor einstellen.

Drehen Sie den Fokussiering, um den Fokus einzustellen, während Sie das projizierte Bild betrachten.

2 Anpassen der Bildschirmgröße

Sie können die Bildschirmgröße mithilfe des Zoomrings am Projektor einstellen.

Drehen Sie den Zoomring zum Vergrößern oder Verkleinern der Bildschirmgröße.

Setup-Anleitung-Bild

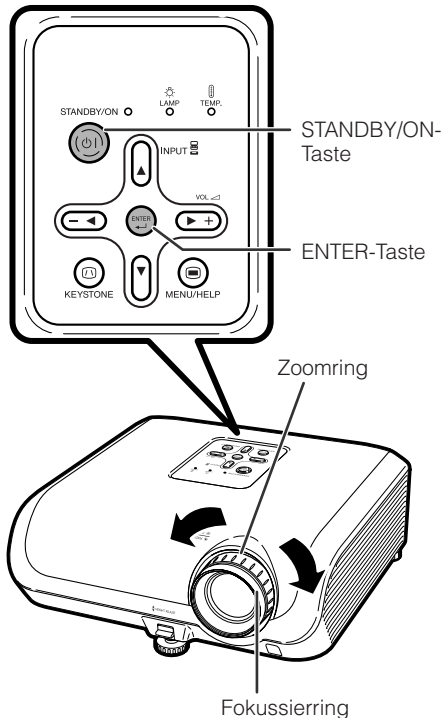
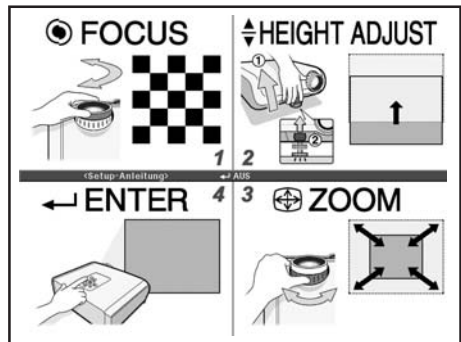

3 Anpassen der Höhe

Die Höhe des Projektors kann mithilfe der Einstellfüße an der Vorder- und Hinterseite des Projektors angepasst werden.

Wenn die Leinwand über dem Projektor aufgestellt ist, können Sie die Höhe des Projektionsbilds durch Einstellung des Projektors anpassen.

1 Heben Sie den Projektor an, um die Höhe anzupassen, während Sie den HEIGHT ADJUST-Hebel hochziehen.

2 Lassen Sie den HEIGHT ADJUST-Hebel am Projektor los, wenn die gewünschte Höhe erreicht ist.

- Der Projektionswinkel ist bis zu 8 Grad von der Oberfläche, auf der der Projektor aufgestellt ist, einstellbar.

3 Mit dem hinteren Einstellfuß können Sie die Projektorneigung einstellen.

- Die Projektorneigung kann um von der Standardposition ausgehend um ± 1 Grad verändert werden.

Hinweis

- Bei der Einstellung der Höhe des Projektors tritt Trapezverzerrung ein. Folgen Sie den Verfahren zur Trapezkorrektur zur Korrektur der Verzerrung. (Siehe Seiten 33 und 44.)

Info

- Üben Sie keinen starken Druck auf den Projektor aus, wenn der vordere Einstellfuß herauskommt.
- Wenn Sie den Projektor absenken, achten Sie darauf, dass Ihre Finger nicht in den Bereich zwischen dem Einstellfuß und dem Projektor gelangen.
- Greifen Sie den Projektor beim Heben oder Tragen fest.
- Fassen Sie den Projektor beim Tragen nicht am Objektivbereich.

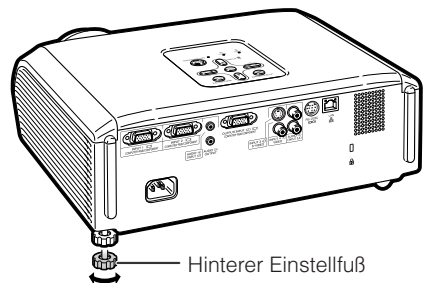
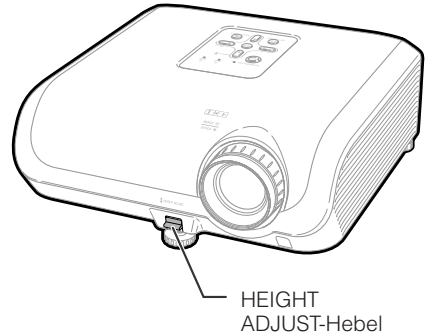

Bildprojektion (Fortsetzung)

Umschalten des Eingangsmodus

Wählen Sie den Eingangsmodus für das angeschlossene Gerät aus.

Drücken Sie auf der Fernbedienung die Tasten INPUT 1, INPUT 2, INPUT 3 oder INPUT 4, um den Eingangsmodus auszuwählen.

• Wenn Sie INPUT (/) am Projektor betätigen, ändert sich der Eingangsmodus in folgender Reihenfolge:

EINGANG1 \leftrightarrow EINGANG2 \leftrightarrow EINGANG3 \leftrightarrow EINGANG4 \leftrightarrow

• Wenn „Auto-Suche“ auf „Ein“ gestellt ist, fungieren INPUT (/) am Projektor als Auto-Suchttasten. (Siehe Seite 46.)

Anpassen der Lautstärke

Drücken Sie / an der Fernbedienung oder / + am Projektor, um die Lautstärke einzustellen.

Hinweis

- Drücken Sie / , um die Lautstärke zu verringern.
- Drücken Sie / , um die Lautstärke zu erhöhen.
- Wenn der Projektor an externe Geräte angeschlossen ist, ändert sich der Lautstärkepegel des externen Geräts entsprechend dem Lautstärkepegel des Projektors. Stellen Sie die Lautstärke des Projektors auf den niedrigsten Pegel, wenn der Projektor ein/aus geschaltet oder das Eingangssignal geändert wird.
- Wenn Sie keine Tonausgabe vom Projektorlautsprecher wünschen, während der Projektor an externe Geräte angeschlossen ist, stellen Sie „Lautsprecher“ im Menü „Option“ auf „Aus“. (Siehe Seite 46.)

Ausblenden des Bilds und vorübergehende Stummschaltung

Drücken Sie auf der Fernbedienung AV MUTE, um vorübergehend einen schwarzen Bildschirm anzuzeigen und den Ton stumm zu schalten.

Hinweis

- Wenn Sie AV MUTE nochmals betätigen, wird das projizierte Bild wiederhergestellt.

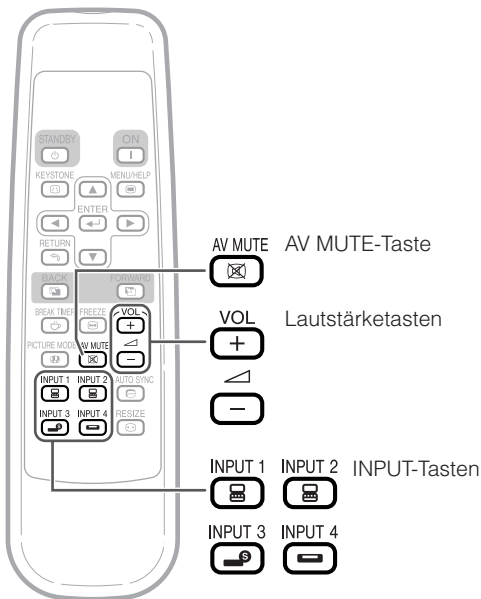

Bildschirmanzeige



Bildschirmanzeige



Korrektur der Trapezverzerrung

Wenn das Bild entweder von oben oder von unten seitlich projiziert wird, ist das Bild trapezförmig verschoben. Die Funktion zur Korrektur dieser trapezförmigen Verschiebung wird als Schrägprojektionskorrektur bezeichnet.

Hinweis

- Die Trapezkorrektur kann bis zu einem Winkel von etwa ± 13 Grad justiert werden, und die Leinwand kann auf einen Winkel von etwa ± 13 Grad gestellt werden (wenn der Größendern-Modus auf „NORMAL“ gestellt ist (siehe Seite 34)).

1

Drücken Sie **KEYSTONE** zum Einschalten des Trapezkorrektur-Modus.

- Sie können auch die Bildschirmanzeige der Trapezkorrektur mit **KEYSTONE** am Projektor anzeigen.

2

Drücken Sie **▲/▶** oder **◀/▼**, um die Trapezkorrektur zu justieren.

- Sie können auch die Trapezkorrektur mit den Einstelltasten am Projektor justieren.

Hinweis

- Drücken Sie **RETURN** während der Bildschirmanzeige des Trapezkorrektur-Modus, um zur Vorgabeeinstellung zurückzuschalten.

3

Drücken Sie **KEYSTONE**.

- Die Bildschirmanzeige der Trapezkorrektur verschwindet.
- Sie können auch **KEYSTONE** am Projektor verwenden.

Über die Auto-Trapezkorrektur

- Der Projektor erkennt automatisch Neigung, und das AUTO-TRAPEZ-Merkmal korrigiert automatisch Trapezverzerrung.

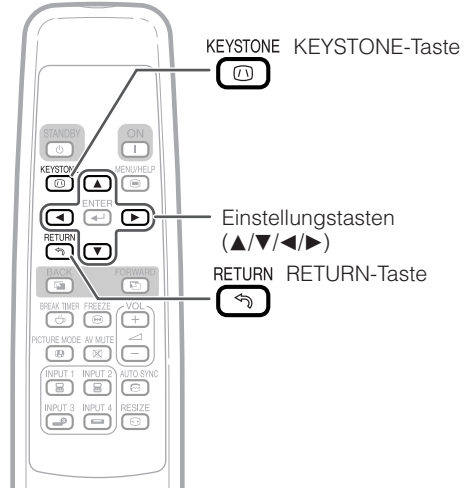

▼ Bildschirmanzeige (Trapezkorrektur-Modus)

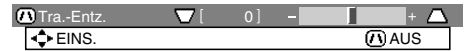

Komprimiert die Oberseite.
(Bewegen Sie den Schieber in Richtung +.)

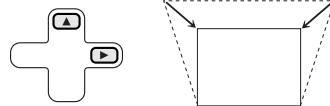

Komprimiert die Unterseite.
(Bewegen Sie den Schieber in Richtung -.)

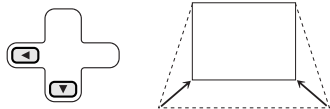

Info

- Während der Einstellung des Bildes mit Trapezkorrektur können gerade Linien und die Bildkanten zackig erscheinen.

Hinweis

- Automatische Trapezkorrektur kann in manchen Fällen nicht gut arbeiten, etwa wenn sich die Leinwand neigt, die Temperatur sehr hoch oder niedrig ist, oder Zoom auf Maximal- oder Minimalstellung gestellt ist. In diesen Fällen stellen sie die Trapezkorrektur mit den folgenden Schritten 1 bis 3 fein ein.
- Sie können „Ein“ oder „Aus“ für den Auto-Trapez-Korrekturmodus wählen. (Siehe Seite 44.)

Bildprojektion (Fortsetzung)

Größenänderungs-Modus

Mit dieser Funktion können Sie den Größenänderungs-Modus benutzerdefiniert anpassen, um das Eingangsbild zu optimieren. Je nach dem Eingangssignal sind für das Bild die Optionen „NORMAL“, „UMRANDUNG“ und „STRECKEN“ verfügbar.

Drücken Sie  RESIZE.

- Hinweise zur Einstellung über den Menübildschirm finden Sie auf Seite 44.

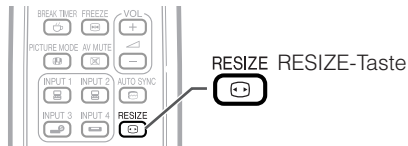

Computer

		NORMAL	UMRANDUNG	STRECKEN
4:3-Seitenverhältnis	SVGA (800 × 600)			
	XGA (1024 × 768)	1024 × 768	768 × 576	1024 × 576
	SXGA (1280 × 960)			
	SXGA + (1400 × 1050)			
Weitere Seitenverhältnisse	SXGA (1280 × 1024)	1024 × 768	768 × 576	1024 × 576
	1280 × 720	—	—	1024 × 576

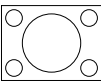
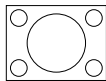
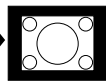
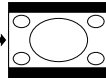
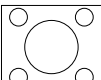
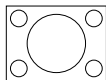
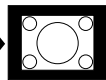
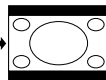
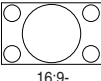
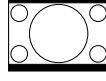





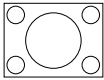
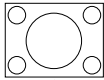
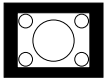
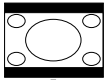
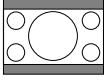
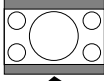
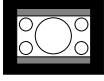
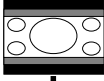

Eingangssignal		Ausgabebild		
Computer	Bildtyp	NORMAL	UMRANDUNG	STRECKEN
Geringere Auflösung als XGA				
XGA	 4:3- Seitenverhältnis			
Höhere Auflösung als XGA				
SXGA (1280 × 1024)	 5:4- Seitenverhältnis			
1280 × 720	 16:9- Seitenverhältnis	—	—	

* Modus zur Projektion von Bildern im ursprünglichen Seitenverhältnis, ohne das Bild zu beschneiden.

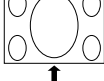
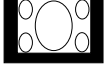
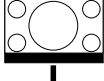
 : Ausgeschnittener Bereich, in dem keine Bilder projiziert werden können.

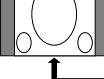
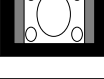
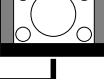
VIDEO

- „STRECKEN“ wird standardmäßig ausgewählt, wenn Signale des Typs 540P, 720P oder 1080I empfangen werden.

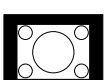
Eingangssignal		Ausgabebild		
DVD/Video	Bildtyp	NORMAL	UMRANDUNG	STRECKEN
480I, 480P, 576I, 576P, NTSC, PAL, SECAM	 4:3-Seitenverhältnis	* 	* 	
	 Briefkasten	* 	* 	
	 Reduziertes 16:9-Bild			* 
	 Reduziertes 4:3-Bild			* 
540P, 720P, 1080I	 16:9-Seitenverhältnis	—	—	* 
	 16:9-Seitenverhältnis (4:3-Seitenverhältnis bei 16:9)	—	—	* 

* Modus zur Projektion von Bildern im ursprünglichen Seitenverhältnis, ohne das Bild zu beschneiden.

 : Ausgeschnittener Bereich, in dem keine Bilder projiziert werden können.

 : Bereich, in dem das Bild nicht im Originalsignal enthalten ist.

Bedienung mit der Fernbedienung

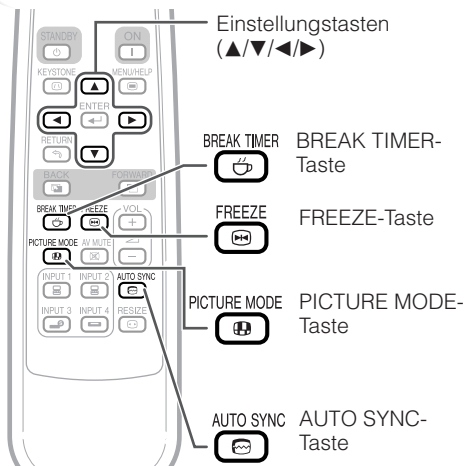

Auto Sync (Auto Sync-Anpassung)

Die Auto-Sync-Funktion arbeitet, wenn nach dem Einschalten des Projektors Eingangssignale erkannt werden. Drücken Sie AUTO SYNC manuell zur Einstellung mit der Auto-Sync-Funktion.

Hinweis

- Wenn sich mit der Auto Sync-Anpassung das Bild nicht wie gewünscht optimieren lässt, nehmen Sie im Menü „Hilfe“ manuelle Anpassungen vor. (Siehe Seite 51.)

Anzeige und Einstellung des Unterbrechungstimers

1 Drücken Sie BREAK TIMER.

- Der Timer beginnt, von 5 Minuten herunterzuzählen.
- ▼Bildschirmanzeige



2 Drücken Sie ▲/▼/◀/▶, um die Länge der Unterbrechungszeit zu justieren.

- Nimmt mit ▲ oder ▶
5 Minuten → 6 Minuten → 60 Minuten
- Wird mit ▼ oder ▼
4 Minuten → 3 Minuten → 1 Minute
- Die Unterbrechungszeit kann in Einheiten von einer Minute eingestellt werden (bis zu 60 Minuten).

Aufheben der Unterbrechungszeit-Anzeigefunktion

Drücken Sie BREAK TIMER.

Hinweis

- Der Unterbrechungstimer arbeitet nicht, während der Projektor die Funktionen „Auto-Sync.“, „EINFRIEREN“ oder „AV-STMHALT“ ausführt.

Einfrieren von bewegten Bildern

1 Drücken Sie FREEZE.

- Das projizierte Bild wird „eingefroren“.

2 Drücken Sie nochmals FREEZE, um zum bewegten Bild des aktuell angeschlossenen Geräts zurückzukehren.

Auswählen des Bildmodus

Sie können den für das projizierte Bild bestgeeigneten Bildmodus wählen, beispielsweise Filme oder Videospiele.

Drücken Sie PICTURE MODE.

- Wenn Sie PICTURE MODE gedrückt halten, ändert sich der Bildmodus in der folgenden Reihenfolge:

→ Standard → Präsentation → Kino → Spiel → sRGB *

Hinweis

- Siehe Seite 42 für Einzelheiten zum Bildmodus.

* „sRGB“ wird nur angezeigt, wenn das RGB-Signal anliegt.

Menüeinträge

Nachstehend finden Sie die Elemente, die am Projektor eingestellt werden können.

Menü „Bild“

INPUT 1 (RGB)/INPUT2 (RGB)

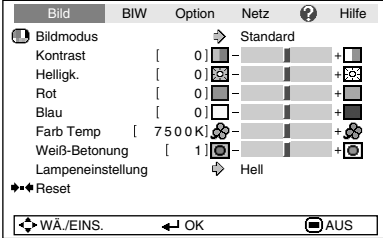

INPUT 1 (Component)/INPUT 2 (Component)/INPUT 3/INPUT 4

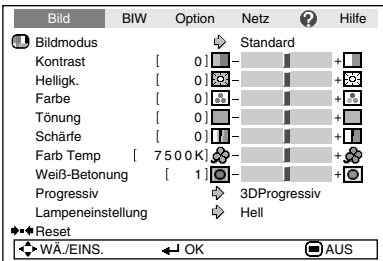

„Bildschirmeinstellung (Bildwand)“ Menü

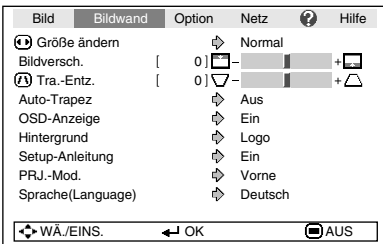

• Sie können die Menüeinträge mit den Symbolen (🔍, 🔄 und 📏) direkt einstellen, indem Sie die entsprechenden Tasten an der Fernbedienung verwenden.

*1 Punkte beim Anlegen vom RGB-Signal über INPUT 1 oder INPUT 2.

*2 Punkte beim Anlegen von Component-Signal über INPUT 1 oder INPUT 2, oder beim Wählen von INPUT 3 oder INPUT 4.

*3 „Farbton“ erscheint nur im Menü-Bildschirm, wenn PAL- oder SECAM-Signale anliegen (auch wenn zwangsweise auf diese Eingangssignale umgeschaltet wird). Prinzipiell ist die Einstellung von „Farbton“ nicht erforderlich, aber Sie können den Bildfarbton mit dieser Einstellung bei Eingabe von PAL- oder SECAM-Signalen justieren.

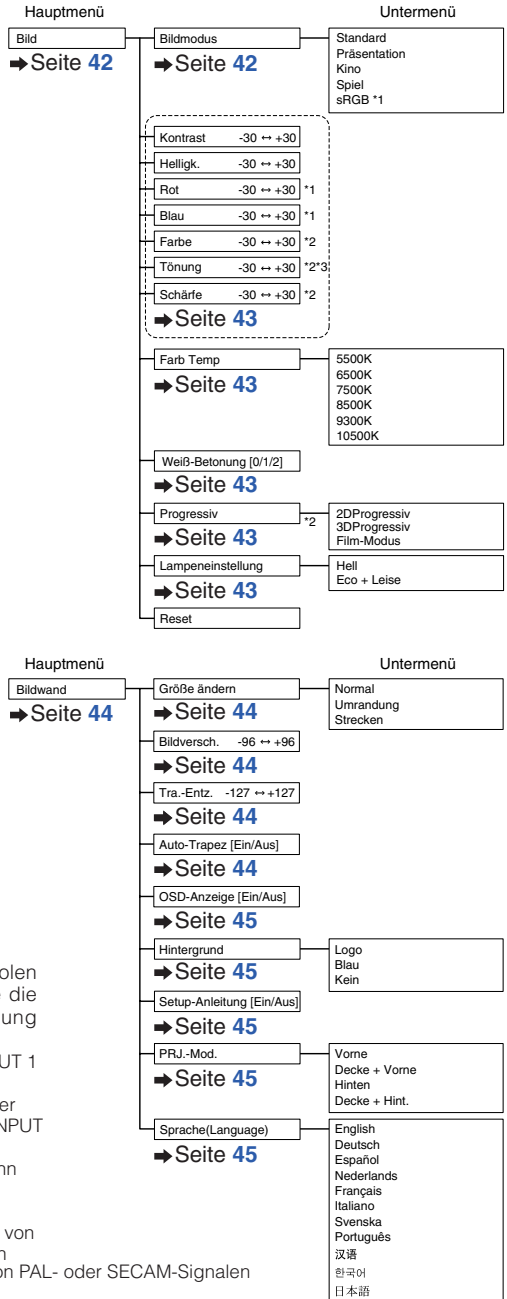

Menüeinträge (Fortsetzung)

„Projektoreinstellung (Option)“-Menü

Bild	BIW	Option	Netz	?	Hilfe
Auto-Suche		↕	Ein		
Auto-Sync.		↕	Ein		
Automatisch aus		↕	Ein		
Systemsound		↕	Ein		
Lautsprecher		↕	Ein		
RS-232C		↕	9600 bps		
Lüfter-Mod.		↕	Normal		
Systemverrieg.		↕	Ausschalten		

Lamp.-T.(Leben.) [0] Std. (100%)

↔ WÄ./EINS. ↵ OK ⏻ AUS

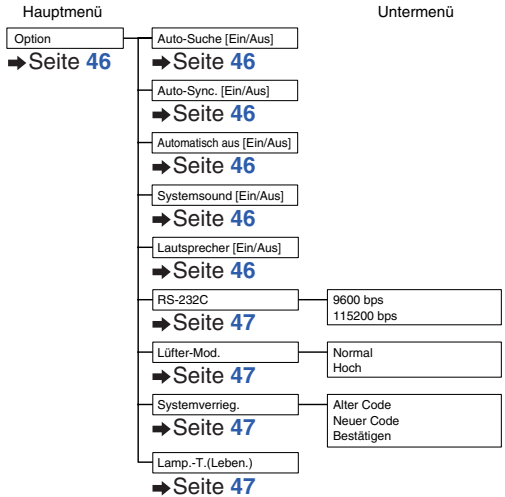

„Netzwerk“-Menü

Bild	BIW	Option	Netzwerk	?	Hilfe
Kennwort		↕	Ausschalten		
DHCP-Client		↕	Ein		
TCP/IP					
MAC-Adresse			0 8 : 0 0 : 1 F : B 1 : B 7 : 7 4		
Projektor			XG-MB67X-L		

↔ WÄ./EINS. ↵ OK ⏻ AUS

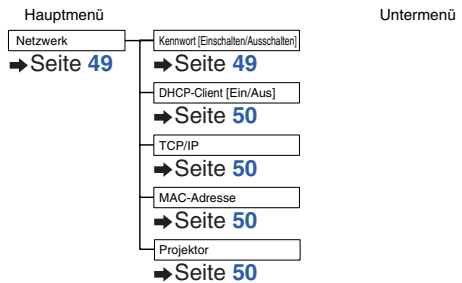

Menü „Hilfe“

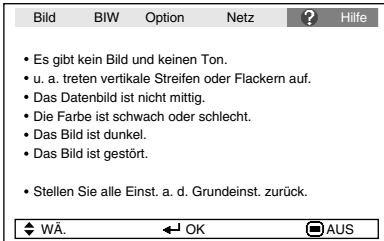

Die Einträge, die sich mit dem Menü „Hilfe“ einstellen lassen

Menü „Hilfe“ → Seite 51

- u. a. treten vertikale Streifen oder Flackern auf
Auto Sync
Stellt vertikales Rauschen ein
Stellt horizontales Rauschen ein
- Das Datenbild ist nicht mittig.
Auto Sync
H-Pos
V-Pos
- Die Farbe ist schwach oder schlecht.
INPUT 1 oder INPUT 2
Signaltyp: Auto/RGB/Component
INPUT 3 oder INPUT 4
Videosystem: A u t o / P A L / S E C A M /
NTSC3.58/NTSC4.43/PAL-
M/PAL-N/PAL-60

* Die wählbaren Punkte sind je nach Eingangssignal und gewähltem Eingabemodus unterschiedlich.

Verwenden des Menübildschirms

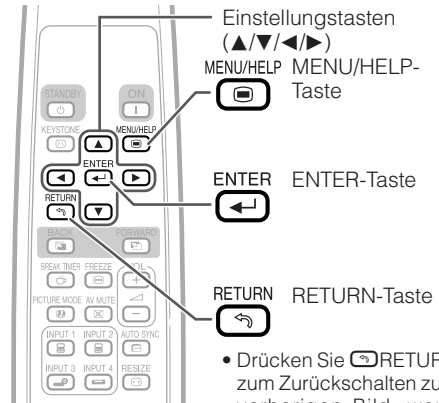
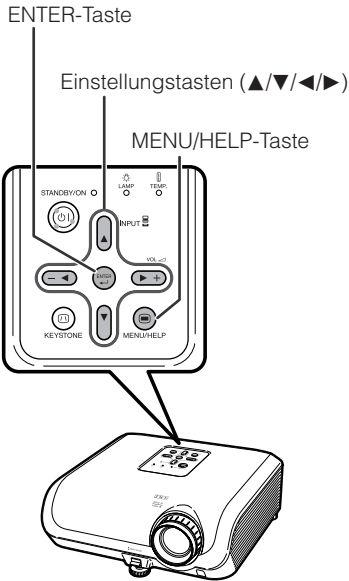

- Drücken Sie **RETURN** zum Zurückschalten zum vorherigen Bild, wenn das Menü gezeigt wird.

Menüauswahl (Anpassungen)

Beispiel: Anpassen von „Helligk.“.

- Der Vorgang kann auch mit den Tasten am Projektor ausgeführt werden.

1 Drücken Sie **MENU**.

- Der Menübildschirm „Bild“ für den ausgewählten Eingangsmodus wird angezeigt.

2 Drücken Sie **▶** oder **◀** und wählen Sie „Bild“ zum Einstellen.

Beispiel: Bildschirmmenü „Bild“ im INPUT 1 (RGB)-Modus

Menüeintrag

Bild	BIW	Option	Netz	Hilfe
Bildmodus		↕ Standard		
Kontrast	[0]	▬ ▬ ▬ ▬ ▬ ▬ ▬ ▬ ▬ ▬	+ ▬	
Helligk.	[0]	▬ ▬ ▬ ▬ ▬ ▬ ▬ ▬ ▬ ▬	+ ▬	
Rot	[0]	▬ ▬ ▬ ▬ ▬ ▬ ▬ ▬ ▬ ▬	+ ▬	
Blau	[0]	▬ ▬ ▬ ▬ ▬ ▬ ▬ ▬ ▬ ▬	+ ▬	
Farb Temp	[7500K]	⊗ ⊗ ⊗ ⊗ ⊗ ⊗ ⊗ ⊗ ⊗ ⊗	+ ▬	
Weiß-Betonung	[1]	▬ ▬ ▬ ▬ ▬ ▬ ▬ ▬ ▬ ▬	+ ▬	
Lampeneinstellung		↕ Hell		
◆◆◆ Reset				
↕ WÄ./EINS.		← OK	AUS	

3 Drücken Sie ▲ oder ▼ und wählen Sie „Hellig.“ zum Einstellen.

- Der ausgewählte Eintrag wird hervorgehoben.

Zum Einstellen des projizierten Bildes beim Betrachten

Drücken Sie ENTER.

- Der gewählte Eintrag (z.B. „Hellig.“) erscheint alleine unten im Bildschirm.
- Wenn Sie ▲ oder ▼ drücken, wird das folgende Element („Rot“ nach „Hellig.“) angezeigt.



Hinweis

- Drücken Sie  ENTER erneut, um zum vorherigen Bildschirm zurückzuschalten.

4 Drücken Sie ◀ oder ▶, um das ausgewählte Element anzupassen.

- Die Anpassung wird gespeichert.

5 Drücken Sie MENU/HELP.

- Der Menübildschirm wird geschlossen.



Hinweis

- Menütasten arbeiten nicht, während der Projektor die Funktionen „Auto-Sync.“, „Unterbrechungszeit“, „EINFRIEREN“ oder „AV-STMHALT“ ausführt.

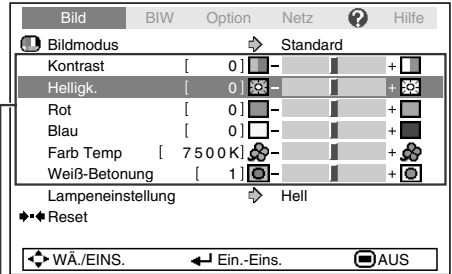

Einstellende Einträge

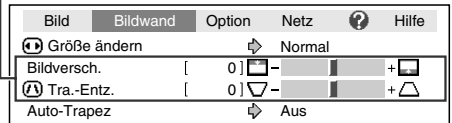

Der Eintrag wird alleine gezeigt

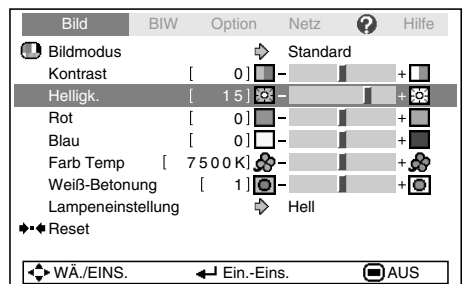

Bildanpassung (Menü „Bild“)

Menübetrieb → Seite 40

► Beispiel: Bildschirmmenü „Bild“ im INPUT 1 (RGB)-Modus

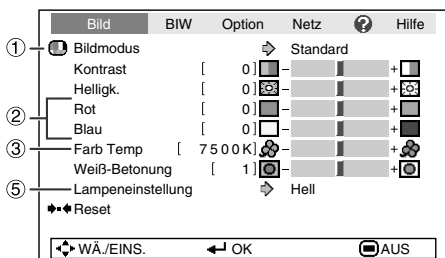

► Beispiel: Bildschirmmenü „Bild“ im INPUT 3 (RGB)-Modus

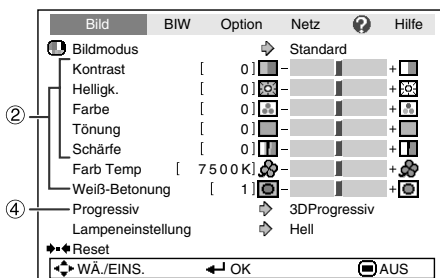

1 Auswählen des Bildmodus

Verfügbare Elemente	Beschreibung	Die Vorgabeeinstellung für jeden Eintrag bei Wahl von Bildmodus		
		Farb Temp	Weiß-Betonung	Lampeneinstellung
Standard	Für Standard-Bilder	7500K	1	Hell
Präsentation	Hellt Teile des Bildes für bessere Darstellung auf.	7500K	2	Hell
Kino	Vermittelt dem projizierten Bild eine natürliche Tönung.	6500K	0	Eco + Leise
Spiel	Vermittelt dem projizierten Bild Schärfe.	7500K	2	Hell
*sRGB	Für hochwertige Reproduktion von Bildern von einem Computer.	–	–	Hell

- „sRGB“ wird nur angezeigt, wenn das RGB-Signal anliegt.
- Sie können jeden Eintrag im Menü „Bild“ nach eigenem Geschmack einstellen. Jegliche Änderungen werden im Speicher bewahrt.

Hinweis

- Sie können den Bildmodus auch mit der PICTURE MODE-Taste auf der Fernbedienung auswählen. (Siehe Seite 36.)
 - * sRGB ist ein internationaler Standard für Farbreproduktion, reguliert von der IEC (International Electrotechnical Commission). Da der feste Farbbereich von der IEC festgelegt ist, werden Bilder in einer natürlichen Tönung basierend auf dem Originalbild gezeigt, wenn „sRGB“ gewählt ist. Weitere Informationen zur sRGB-Funktion finden Sie im Internet unter „<http://www.srgb.com/>“.
- Sie können die Menüeinträge „Rot“, „Blau“, „Farb Temp“, „Weiß-Betonung“ nicht einstellen, wenn „sRGB“ gewählt ist.

Info

- Wenn „sRGB“ gewählt ist, kann das projizierte Bild dunkel werden, aber das weist nicht auf eine Fehlfunktion hin.

② Anpassen des Bildes

Anpassungselemente	◀-Taste	▶-Taste
Kontrast	Zum Verringern des Kontrasts.	Zum Erhöhen des Kontrasts.
Helligk.	Zum Verringern der Helligkeit.	Zum Erhöhen der Helligkeit.
Rot* ¹	Zur Abschwächung von Rottönen.	Zur kräftigeren Darstellung von Rottönen.
Blau* ¹	Zur Abschwächung von Blautönen.	Zur kräftigeren Darstellung von Blautönen.
Farbe* ²	Zum Verringern der Farbintensität.	Zum Erhöhen der Farbintensität.
Tönung* ^{2*3}	Zum Erhöhen des Rotanteils bei Hauttönen.	Zum Erhöhen des Grünanteils bei Hauttönen.
Schärfe* ²	Zum Verringern der Schärfe.	Zum Erhöhen der Schärfe.
Weiß-Betonung* ¹	Für hochwertige Farbproduktion.	Für lebendigere Wirkung.

*1 Nicht justierbar/wählbar, wenn „sRGB“ gewählt wird.

*2 Wird im RGB-Eingangsmodus nicht angezeigt.

*3 „Farbton“ erscheint nur im Menü-Bildschirm, wenn PAL- oder SECAM-Signale anliegen (auch wenn zwangsweise auf diese Eingangssignale umgeschaltet wird). Prinzipiell ist die Einstellung von „Farbton“ nicht erforderlich, aber Sie können den Bildfarbton mit dieser Einstellung bei Eingabe von PAL- oder SECAM-Signalen justieren.

Hinweis

- „Weiß-Betonung“ und „Farb Temp“ können nicht eingestellt werden, wenn „sRGB“ gewählt ist.
- Um alle Anpassungselemente zurückzusetzen, wählen Sie „Reset“, und betätigen Sie die -Taste.

③ Anpassen der Farbtemperatur

Verfügbare Elemente	Beschreibung
5500K 6500K 7500K 8500K 9300K 10500K	Für niedrigere Farbtemperatur für wärmere, rötliche Bilder mit Gefühl von Glühlampenbeleuchtung. ↕ Zur Erhöhung der Farbtemperatur, um kühle, bläulich fluoreszierende Bilder zu erzeugen.

Hinweis

- Bei den Werten unter „Farb Temp“ handelt es sich lediglich um allgemeine Richtwerte.

④ Progressiv

Verfügbare Elemente	Beschreibung
2D Progressiv	Nützlich zur Darstellung schnell bewegter Bilder wie Sportaufnahmen.
3D Progressiv	Nützlich zur deutlicheren Wiedergabe von relativ langsamen Bildern, beispielsweise bei Dramen oder Dokumentarfilmen.
Film-Modus	Zeigt die Bilder der Filmquelle* besonders deutlich an. Zeigt das optimierte Filmbild an, dass mit der 3/2-Pulldown-Optimierung (NTSC und PAL60Hz) oder der 2/2-Pulldown-Optimierung (PAL50Hz und SECAM) in Progressivmodus-Bilder umgewandelt wurde.

* Die Filmquelle ist eine digitale Videoaufzeichnung, die ursprünglich mit 24 Frames/Sekunde verschlüsselt wurde. Der Projektor kann diese Filmquelle in ein progressives Videosignal mit 60 Frames/Sekunde (NTSC und PAL60Hz) bzw. mit 50 Frames/Sekunde (PAL50Hz und SECAM) umwandeln, um ein hochaufgelöstes Bild wiederzugeben.

Hinweis

- Bei der Wiedergabe von NTSC- oder PAL60Hz-Signalen, wird die 3/2-Pulldown-Optimierung bei Auswahl der Filmquelle auch dann automatisch aktiviert, wenn der Progressivmodus eingestellt wurde.
- Wenn das Bild unscharf oder verzerrt ist, schalten Sie in den Modus, in dem die Darstellung am besten ist.
- Wenn Sie progressive Eingänge verwenden, werden die Eingänge direkt angezeigt, sodass Sie zwischen „2DProgressiv“, „3DProgressiv“ und „Film-Modus“ wählen können.

⑤ Lampeneinstellung

Verfügbare Elemente	Helligkeit	Lüftergeräusch	Leistungsaufnahme (Bei 100 V Wechselstrom)	Lampenlebensdauer
Eco + Leise	Ca. 80%	Niedrig	280W	Ca. 3.000 Stunden
Hell	100%	Normal	350W	Ca. 2.000 Stunden

Hinweis

- Wenn „Lampeneinstellung“ auf „Eco+Leise“ gestellt ist, nimmt die Leistungsaufnahme ab und die Lampenlebensdauer wird länger. (Projektionshelligkeit sinkt um ca. 20%.)

Anpassen des projizierten Bildes (Menü „Bildwand“)

Menübetrieb → Seite 40

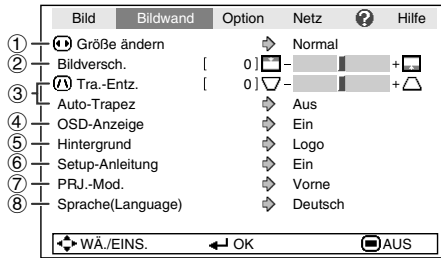

① Auswählen des Größenänderungs-Modus

Hinweis

- Einzelheiten zum Größenänderungs-Modus finden Sie auf den Seiten 34 und 35.
- Sie können den Größenänderungs-Modus auch mit der **RESIZE**-Taste auf der Fernbedienung auswählen. (Siehe Seite 34.)

② Anpassen der Bildposition

Sie können das projizierte Bild senkrecht verschieben.

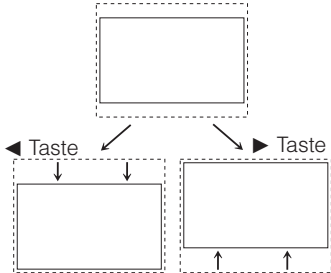

Hinweis

- Sie können diesen Punkt nicht einstellen, wenn „Größe ändern“ auf „Normal“ gestellt ist.

③ Schrägprojektionskorrektur

Wenn das Bild entweder von oben oder von unten seitlich projiziert wird, ist das Bild trapezförmig verschoben. Die Funktion zur Korrektur dieser trapezförmigen Verschiebung wird als Schrägprojektionskorrektur bezeichnet.

Für Auto-Trapezkorrektur

Setzen Sie im Menü „Bildwand“ die Option „Auto-Trapez“ auf „Ein“.

Für manuelle Trapezkorrektur

Setzen Sie im Menü „Bildwand“ die Option „Auto-Trapez“ auf „Aus“, wählen Sie „Tra.-Entz.“, und passen Sie die Einstellung mit dem Schieberegler an.

Manuelle Korrektur

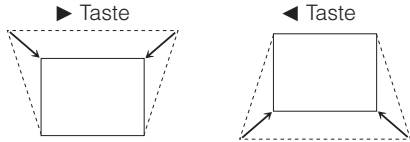

Siehe Seite 33 für Einzelheiten zur Trapezkorrektur.

Hinweis

- Die Trapezkorrektur kann bis zu einem Winkel von etwa ± 13 Grad justiert werden (wenn der Parameter „Größe ändern“ auf „Normal“ gestellt ist).

④ Einstellen der Bildschirmanzeige

Verfügbare Elemente	Beschreibung
Ein	Alle Bildschirminformationen werden angezeigt.
Aus	EINGANG/LAUT/AV-STMHALT/EINFRIEREN/AUTO-SYNC/GRÖSSE ÄNDERN/BILDMODUS/ „Es wurde eine ungültige Taste gedrückt.“ werden nicht angezeigt.

⑦ Spiegeln/Drehen von projizierten Bildern

Verfügbare Elemente	Beschreibung
Vorne	Normalbild (Projizieren von vor der Projektionsfläche)
Decke + Vorne	Invertiertes Bild (Projizieren von vor der Projektionsfläche mit einem invertierten Projektor)
Hinten	Reverse-Bild (Projizieren von hinter der Projektionsfläche oder mit einem Spiegel)
Decke + Hint.	Reverse- und invertiertes Bild (Projizieren mit einem Spiegel)

Siehe Seite 19 für Einzelheiten zum Projektionsmodus (PRJ.-Mod.).

⑤ Auswählen des Hintergrundbilds

Verfügbare Elemente	Beschreibung
Logo	Sharp-Logobildschirm
Blau	Blauer Bildschirm
Kein	—

⑥ Wählen der Setup-Anleitung

Verfügbare Elemente	Beschreibung
Ein	Anzeigen der Setup-Anleitung beim Einschalten des Projektors.
Aus	Ausblenden der Setup-Anleitung.

⑧ Auswählen der Sprache für die Bildschirmanzeige

Der Projektor kann die Bildschirm-anzeigesprache unter 11 Sprachen umschalten.

English
Deutsch
Español
Nederlands
Français
Italiano
Svenska
Português
汉语
한국어
日本語

Anpassen der Projektorfunktion (Menü „Option“)

Menübetrieb → Seite 40





	Bild	BIW	Option	Netz	?	Hilfe
①	Auto-Suche		↕	Ein		
②	Auto-Sync.		↕	Ein		
③	Automatisch aus		↕	Ein		
④	Systemsound		↕	Ein		
⑤	Lautsprecher		↕	Ein		
⑥	RS-232C		↕	9600 bps		
⑦	Lüfter-Mod.		↕	Normal		
⑧	Systemverrieg.		↕	Ausschalten		
⑨	Lamp.-T.(Leben.)		[0]	Std.	(100%)	
	← WÄ./EINS.		← OK	→ AUS		

① Autom. Suchfunktion

Diese Funktion erkennt automatisch den geeigneten Eingangsmodus für das Empfangssignal und aktiviert diesen, wenn der Projektor eingeschaltet oder die INPUT-Taste gedrückt wird.

Hinweis

Wenn „Auto-Suche“ auf „Ein“ gestellt ist

- Wenn zwei oder mehr Eingangssignale erkannt werden, wählt der Projektor die Eingangssquelle in der folgenden Reihenfolge aus: EINGANG 1 → EINGANG 2 → EINGANG 3 → EINGANG 4, wenn Sie INPUT (▲/▼) am Projektor drücken.
- Während „Auto-Suche“ auf „Ein“ gestellt ist, drücken Sie  INPUT 1,  INPUT 2,  INPUT 3 oder  INPUT 4 an der Fernbedienung zum Wählen eines anderen Eingangsmodus als des am Projektor gewählt.

③ Autom. Abschaltfunktion

Verfügbare Elemente	Beschreibung
Ein	Wenn für mehr als 15 Minuten kein Eingangssignal erkannt wird, wechselt der Projektor automatisch in den Standby-Modus.
Aus	Die autom. Abschaltfunktion wird deaktiviert.

Hinweis

- Wenn die autom. Abschaltfunktion auf „Ein“ gesetzt ist, wird 5 Minuten vor dem Wechsel in den Standby-Modus die Meldung „Schaltet in X Min. in den STANDBY-Modus.“ angezeigt, um die verbleibende Zeit anzugeben.

② Auto Sync (Auto Sync-Anpassung)

Verfügbare Elemente	Beschreibung
Ein	Die Auto-Sync-Einstellung arbeitet, wenn der Projektor einschaltet, oder wenn die Eingangssignale umgeschaltet werden, wenn Anschluss an einen Computer vorgenommen wird.
Aus	Auto-Sync-Anpassung wird nicht automatisch ausgeführt.

Hinweis

- Auto-Sync-Anpassung wird auch durch Drücken von  AUTO SYNC an der Fernbedienung ausgeführt.
- Die Auto Sync-Anpassung nimmt je nach Bild, das der mit dem Projektor verbundene Computer sendet, einige Zeit in Anspruch.
- Wenn sich mit der Auto Sync-Anpassung das Bild nicht wie gewünscht optimieren lässt, nehmen Sie manuelle Anpassungen vor. (Siehe Seite 51.)

④ Einstellen des Bestätigungstons (Systemsound)

Verfügbare Elemente	Beschreibung
Ein	Wenn Sie zum Ausführen eines Bedienvorgangs eine Taste betätigen, wird ein Bestätigungston ausgegeben.
Aus	Während des Vorgangs selbst wird kein Bestätigungston ausgegeben.

⑤ Lautsprechereinstellung

Verfügbare Elemente	Beschreibung
Ein	Das Tonsignal wird vom internen Lautsprecher ausgegeben.
Aus	Das Tonsignal wird nicht vom internen Lautsprecher ausgegeben.

⑥ Auswählen der Übertragungsgeschwindigkeit (RS-232C)

Stellen Sie sicher, dass Projektor und Computer auf die gleiche Baudrate gestellt sind.

Verfügbare Elemente	Beschreibung
9600bps	Übertragungsgeschwindigkeit ist niedrig.
	↕
115200bps	Übertragungsgeschwindigkeit ist hoch.

⑦ Lüfter-Modus-Einstellung

Diese Funktion ändert die Gebläsedrehgeschwindigkeit.

Verfügbare Elemente	Beschreibung
Normal	Geeignet für normale Umgebungen.
Hoch	Wählen Sie diesen Punkt bei Verwendung des Projektors in Höhenlagen von ca. 1.500 m oder mehr.

Wenn „Lüfter-Mod.“ auf „Hoch“ gestellt ist, dreht der Lüfter schneller, und das Lüftergeräusch nimmt zu.

⑨ Überprüfen des Lampenzustands

Sie können die kumulative Lampennutzungszeit und die verbleibende Lampenlebensdauer abrufen (Prozentsatz).

Verwendung der Lampe	Restliche Lampenlebensdauer		
	„Leben.“	100%	5%
Ausschließlich mit Lampeneinstellung auf „Eco + Leise“ ausgeführt	Ca. 3.000 Stunden	Ca. 150 Stunden	Ca. 150 Stunden
Ausschließlich mit Lampeneinstellung auf „Hell“ ausgeführt	Ca. 2.000 Stunden	Ca. 100 Stunden	Ca. 100 Stunden



Hinweis

- Es wird empfohlen, die Lampe auszutauschen, wenn die Lampenlebensdauer 5 % oder weniger beträgt.
- Die tatsächliche Lebensdauer der Lampe hängt von der Verwendung ab.

⑧ Systemsperre

Diese Funktion beugt der unbefugten Benutzung des Projektors vor. Wenn diese Funktion aktiviert ist, muss der Benutzer bei jedem Einschalten des Projektors den richtigen Schlüsselcode eingeben. **Es wird empfohlen, den Schlüsselcode an einem Ort aufzubewahren, zu dem nur befugte Benutzer Zugang haben.**



Info

- Wenn Sie den Schlüsselcode vergessen haben, wenden Sie sich an einen autorisierten Sharp-Projektor-Händler oder Kundendienstbetrieb in Ihrer Nähe (siehe Seite 63). Das Zurücksetzen des Schlüsselcodes ist auch während des Gewährleistungszeitraums kostenpflichtig.

■ Einstellen/Ändern des Schlüsselcodes

1

Wählen Sie „Systemverrieg.“ und drücken Sie dann ENTER oder .

- Der Bildschirm zur Eingabe des Schlüsselcodes erscheint.

2

Betätigen Sie diese 4 Tasten auf der Fernbedienung oder am Projektor, um unter „Alter Code“ den gespeicherten Schlüsselcode einzugeben.

- Wenn Sie den Schlüsselcode erstmals verwenden oder dieser zurückgesetzt wurde, drücken Sie auf der Fernbedienung viermal.

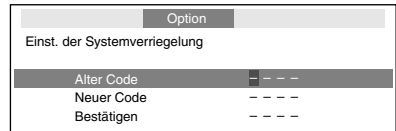







Hinweis

- Wenn Sie einen falschen Schlüsselcode eingeben, kehrt der Cursor zum ersten Punkt von „Alter Code“ zurück.
- Der gespeicherte Schlüsselcode ist 4 Tasten am Projektor. Wenn Sie die Taste viermal drücken verschwindet der Schlüsselcode-Eingabebildschirm.

3 Betätigen Sie diese 4 Tasten auf der Fernbedienung oder am Projektor, um unter „Neuer Code“ einen neuen Schlüsselcode einzugeben.

Hinweis

- Folgende Tasten können nicht für den Schlüsselcode verwendet werden:
 -  STANDBY/ON
 -  ON
 -  STANDBY
 -  ENTER
 -  RETURN
 -  MENU/HELP
- Die System-Sperrfunktion erkennt jede Taste an der Fernbedienung oder am Projektor als unterschiedliche Taste, auch wenn sie den gleichen Tastennamen tragen. Wenn Sie die Tasten am Projektor bei der Einstellung Ihres Schlüsselcodes verwendet haben, kann der Schlüsselcode nicht mit der Fernbedienung aufgehoben werden.

Option	
Einst. der Systemverriegelung	
Alter Code	* * * *
Neuer Code	- - - -
Bestätigen	- - - -

4 Geben Sie den Schlüsselcode unter „Bestätigen“ nochmals ein.

Hinweis

Zum Annullieren des bereits eingegebenen Schlüsselcodes

- Drücken Sie  am Projektor viermal in den obigen Schritten 2 und 3.

Wenn die Systemsperre aktiviert ist

- Wenn die Systemsperre aktiviert ist, wird das Eingabefeld für den Schlüsselcode bei jedem Einschalten angezeigt. Wenn das Feld angezeigt wird, geben Sie den korrekten Schlüsselcode ein, um die Projektion zu starten.

Eingabebildschirm für Schlüsselcode

Systemverrieg.	- - - -
----------------	---------

Sperren der Bedientasten am Projektor (Tastensperre-Funktion)

Verwenden Sie diese Funktion zum Sperren der Bedientasten am Projektor.

■ Sperren der Bedientasten

Halten Sie  ENTER am Projektor etwa 5 Sekunden lang gedrückt, während der Projektor einschaltet.

▼Bildschirmanzeige

Tastensperren-Funktion EIN



- Die Tastensperre-Funktion beeinflusst nicht die Steuerung über Fernbedienungstasten.
- Sie können die Tastensperre-Funktion nicht verwenden, während der Projektor warmläuft.

■ Aufheben der Tastensperre

Halten Sie  ENTER am Projektor etwa 5 Sekunden lang gedrückt.

▼Bildschirmanzeige

Tastensperren-Funktion AUS

- Wenn der Projektor im Standby-Modus ist, können Sie die Tastensperre durch gleichzeitiges Gedrückthalten von  ENTER und  STANDBY/ON am Projektor für etwa 5 Stunden aufheben.

Info

- Die Tastensperre arbeitet nicht, während der Projektor: die „Setup-Anleitung“ oder den „Menü“-Bildschirm zeigt, im Standby-Modus ist, warmläuft, Eingangssignale umschaltet, die „Auto-Sync.“-Funktion ausführt, im „EINFRIEREN“-Modus ist oder der Bildschirm „Systemverrieg.“ beim Warmlaufen erscheint.

Einstellung des Projektornetzwerk-Umfeldes (“Network” menu) (Fortsetzung)

② DHCP Client-Einstellung

Schließen Sie das LAN-Kabel vor dem Einschalten des Projektors an. Wenn nicht, arbeitet die DHCP-Client-Funktion nicht.

Verfügbare Elemente	Beschreibung
Ein	Erhält automatisch Konfigurationsparameter für das TCP/IP-Netzwerk.
Aus	Stellt TCP/IP manuell ein.

Wählen Sie „Ein“ für „DHCP-Client“ und drücken Sie dann **↵**ENTER. „Beschaffe IP-Adresse...“ erscheint, und dann der Menü-Bildschirm. Bestätigen Sie die Parameter von IP-Adresse, Subnet Mask und Gateway im TCP/IP-Bildschirm.

Wenn der DHCP-Server nicht verfügbar ist, erscheint „IP-Adresse nicht verfügbar.“

In diesem Fall stellen Sie TCP/IP manuell ein. (Siehe Gegenstand ③.)

③ TCP/IP-Einstellung

Stellen Sie TCP/IP manuell ein.

1 Wählen Sie „Aus“ für „DHCP-Client“ und drücken Sie dann **↵**ENTER.

2 Wählen Sie „TCP/IP“ und drücken Sie dann **↵**ENTER.

3 Geben Sie „IP-Adresse“ mit **▲**, **▼**, **▶** und **◀**ein, und drücken Sie dann **↵**ENTER.

Netzwerk	
Einst. von TCP/IP	
IP-Adresse	1 9 2 . 1 6 8 . 1 5 0 . 0 0 2
Subnet Mask	2 5 5 . 2 5 5 . 2 5 5 . 0 0 0
Gateway	0 0 0 . 0 0 0 . 0 0 0 . 0 0 0

4 Geben Sie „Subnet Mask“ mit **▲**, **▼**, **▶** und **◀**ein, und drücken Sie dann **↵**ENTER.

5 Geben Sie „Gateway“ mit **▲**, **▼**, **▶** und **◀**ein, und drücken Sie dann **↵**ENTER.

Verfügbare Elemente	Beschreibung
IP-Adresse	Werksseitige Vorgabeeinstellung: 192.168.150.002 Geben Sie eine für das Netzwerk geeignete IP-Adresse ein.
Subnet Mask	Werksseitige Vorgabeeinstellung: 255.255.255.000 Stellen Sie die Teilnetzmaske auf den gleichen Wert wie für den Computer und die Ausrüstung des Netzwerks ein.
Gateway	Werksseitige Vorgabeeinstellung: 000.000.000.000 * Wenn nicht verwendet, benutzen Sie die Einstellung „000.000.000.000“

Hinweis

- Bestätigen Sie das vorhandene Netzwerksegment (IP-Adressengruppe), um die Einstellung einer IP-Adresse zu vermeiden, die die IP-Adressen anderer Netzwerkausrüstung und Computer dupliziert. Falls „192.168.150.002“ nicht in dem Netzwerk mit der IP-Adresse „192.168.150.XXX“ verwendet wird, dann müssen Sie die IP-Adresse des Projektors nicht ändern.
- Für Einzelheiten über jede Einstellung wenden Sie sich an Ihren Netzwerk-Administrator.

④ Bestätigen der Projektor-Information

Sie können die MAC-Adresse und den Projektornamen bestätigen.

Angezeigte Punkte	Beschreibung
MAC-Adresse	Die für den Projektor eingegebene MAC-Adresse wird angezeigt.
Projektor	Der Projektornamen wird angezeigt.

Hinweis

- Für Information über die Änderung des Projektornamens siehe „EINRICHTUNGSANLEITUNG“ auf der mitgelieferten CD-ROM.

Fehlerbehebung über das Menü „Hilfe“

Diese Funktion unterstützt Sie bei der Behebung von Problemen.

Verwenden der Funktionen des Menüs „Hilfe“

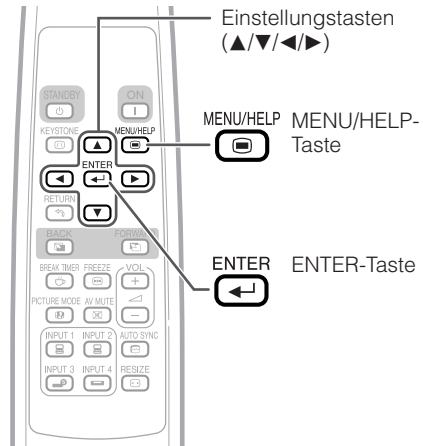

Beispiel: Wenn Bildflackern auftritt
 Vorgang zur Behebung von Bildflackern beim Projizieren des Computer-RGB-Signals.

1 Drücken Sie MENU/HELP.

2 Drücken Sie oder zum Wählen von „Hilfe“, und drücken Sie ENTER.

3 Drücken Sie oder zum Wählen von „u. a. treten vertikale Streifen oder Flackern auf.“ im Hilfe-Menü, und drücken Sie dann ENTER.

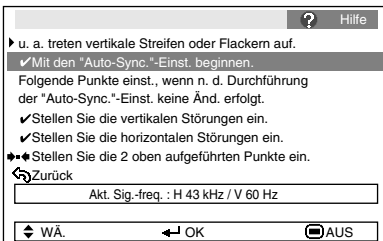
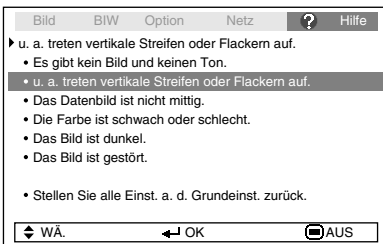

4 Wählen Sie „Mit den „Auto-Sync.“-Einst. beginnen.“, und drücken Sie ENTER.

5 Wenn das Bild nicht besser wird, wählen Sie „Stellen Sie die horizontalen Störungen ein.“, und drücken Sie ENTER.

6 Drücken Sie oder zur Einstellung.

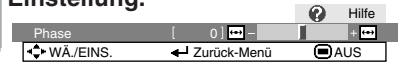

Hinweis

- Sie können die Einträge mit Wahlhäkchen markieren (✓).
- Die Einträge im Menü „Hilfe“ können sich ändern, je nach Eingangssignal oder gewählter Einstellung.
- Wenn sich das Problem nicht lösen lässt, lesen Sie im Abschnitt „Fehlerbehebung“ nach. (Siehe Seiten 61 und 62.)**
- Wenn „sRGB“ in „Bildmodus“ gewählt ist, wird der Eintrag „Die Farbe ist schwach oder schlecht“ nicht angezeigt. Das bedeutet, dass Sie die Eingangssignaltypen nicht ändern können.
- Wenn Sie „Stellen Sie alle Einst. a. d. Grundeinst. zurück.“ wählen und dann ENTER drücken, erscheint der Bildschirm zur Eingabe des Kennworts, wenn ein Kennwort eingestellt ist. (Siehe Seite 49.)

Wartung

Reinigen des Projektors

- Stellen Sie vor der Reinigung des Projektors sicher, dass der Netzstecker abgezogen ist.
- Das Gehäuse sowie das Bedienfeld bestehen aus Kunststoff. Verwenden Sie keine benzinhaltigen Reinigungsmittel oder Verdüner, um die Gehäuseoberfläche nicht zu beschädigen.
- Verwenden Sie in der Nähe des Projektors keine Sprühmittel, beispielsweise Insektizide. Befestigen Sie keine Gummi- oder Kunststoffgegenstände für längere Zeit am Projektor. Bestimmte Substanzen in diesen Materialien könnten andernfalls die Oberfläche des Projektors angreifen.
- Reinigen Sie das Gerät vorsichtig mit einem weichen Tuch von Staub.
- Wenn sich Verschmutzungen nicht entfernen lassen, befeuchten Sie ein Tuch mit stark verdünntem Reinigungsmittel, wringen Sie das Tuch gut aus, und wischen Sie den Projektor damit ab. Aggressive Reinigungsmittel können die Beschichtung des Projektors verfärben, aufwerfen oder sonstig angreifen. Testen Sie das Reinigungsmittel daher vor der Verwendung an einer nicht sichtbaren Stelle des Projektors.

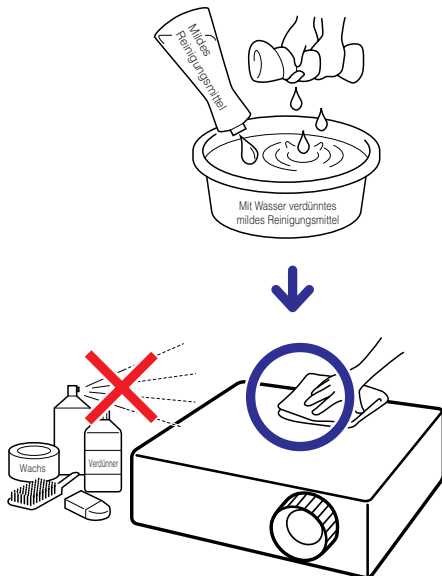

Reinigen der Linse

- Verwenden Sie zur Reinigung der Linse ein handelsübliches Gebläse oder Linsenreinigungstuch (für Gläser und Kameraobjektive.) Verwenden Sie keine flüssigen Reinigungsmittel, da diese die Beschichtung der Linse angreifen könnten.
- Die Oberfläche der Linse ist sehr empfindlich; achten Sie darauf, die Linse nicht zu zerkratzen oder sonstig zu beschädigen.

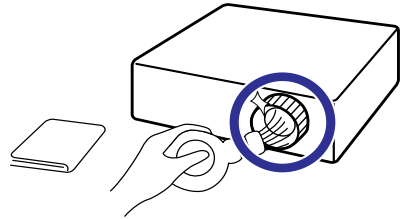

Reinigen der Be- und Entlüftungsöffnungen.

- Reinigen Sie die Be- und Entlüftungsöffnungen mithilfe eines Staubsaugers von Staub.

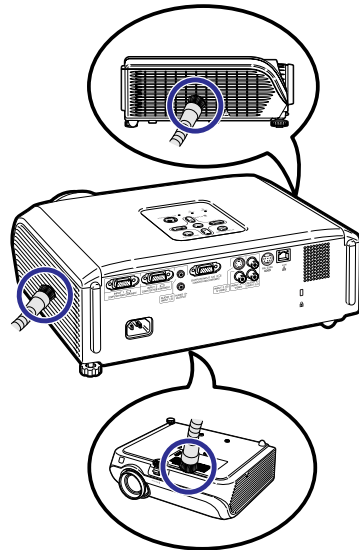

Info

- Wenn Sie die Belüftungsöffnungen reinigen möchten, während der Projektor in Betrieb ist, drücken Sie zuvor die **STANDBY/ON**-Taste auf dem Projektor oder die **STANDBY**-Taste auf der Fernbedienung, um den Projektor in den Standby-Modus zu schalten. Nach dem Stoppen des Lüfters können Sie die Belüftungsöffnungen reinigen.

Reinigen und Ersetzen der Staubfilter

Reinigen der Staubfilter

Info

- Die Staubfilter sollten nach jeweils 100 Betriebsstunden gereinigt werden. Reinigen Sie die Filter öfter, wenn der Projektor in staubiger oder verräucherter Umgebung betrieben wird.

1 Drücken Sie STANDBY/ON auf dem Projektor, um den Projektor in den Standby-Modus zu schalten.

- Warten Sie, bis der Lüfter stoppt.
- Trennen Sie das Netzkabel vom Gerät ab und ziehen den Netzstecker von der Steckdose ab.

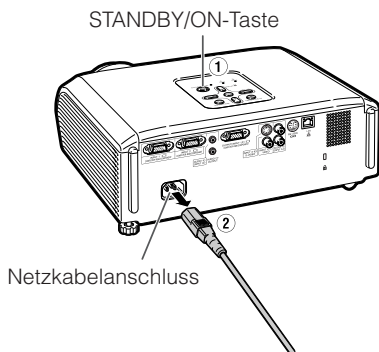

2 Entfernen Sie die Filterhalter.

- Drehen Sie den Projektor um. Zum Entfernen der Filterhalter drücken Sie die Zapfen beim Hochheben ein.

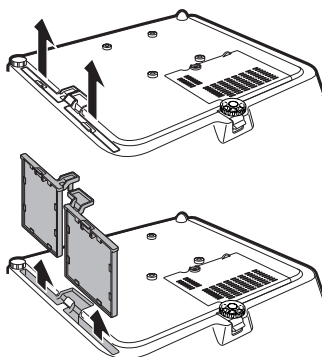

3 Reinigen Sie die Staubfilter von Staub und die Halter mit einer Handbürste.

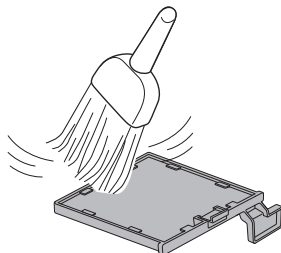

Reinigen und Ersetzen der Staubfilter (Fortsetzung)

4 Ersetzen Sie die Filterhalter.

- Richten Sie die Laschen der Filterhalter beim Austauschen aus, und drücken Sie dann die Laschen nach unten, um sie in der richtigen Position zu befestigen.

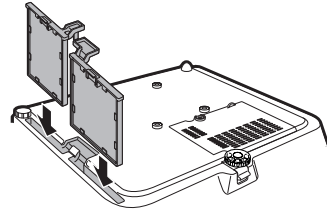

Hinweis

- Stellen Sie sicher, dass die Halter sicher installiert sind. Die Stromversorgung schaltet nicht ein, wenn die Installation nicht richtig vorgenommen wurde.

Ersetzen der Staubfilter



Info

- Wenn die Filter zu verschmutzt werden, um sie wirksam zu reinigen, kaufen Sie neue (PFILDA025WJZZ) bei einem autorisierten Sharp-Projektor-Händler oder Kundendienstbetrieb in Ihrer Nähe.

Nach dem Entfernen der Filterhalter (siehe Schritt 2 unter „Reinigen der Staubfilter“) entfernen Sie die Staubfilter und ersetzen Sie sie durch neue.

- Greifen Sie die Staubfilter mit den Fingern und heben sie aus den Filterhaltern.
- Setzen Sie die Staubfilter mit nach unten weisendem Verstärkungssiegel unter die Laschen auf den Filterhaltern.

Verstärkungssiegel

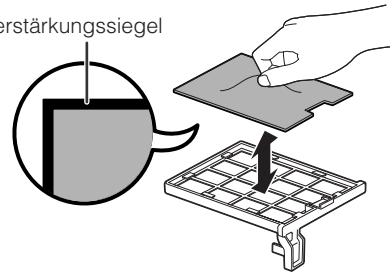

Wartungsanzeigen

- Die Warnanzeigen (Power-Anzeige, Lampen-Anzeige und Temperatur-Warnanzeige) auf dem Projektor weisen auf Funktionsstörungen hin.
- Wenn eine Funktionsstörung auftritt, beginnt die Temperatur-Warnanzeige oder die Lampen-Anzeige zu leuchten, und der Projektor wechselt in den Standby-Modus. Führen Sie die folgenden Schritte aus, nachdem der Projektor in den Standby-Modus gewechselt ist.

Draufsicht

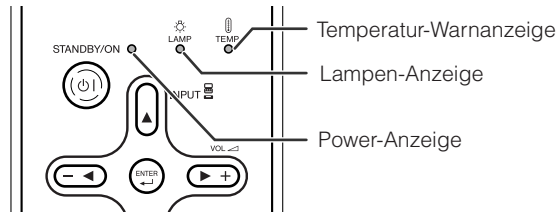



Über die Temperatur-Warnanzeige



Wenn der Monitor sich infolge nicht ordnungsgemäßer Aufstellung oder blockierter Belüftungsöffnungen überhitzt, leuchtet am unteren linken Rand des Bildes „TEMP.“ auf. Wenn die Temperatur weiterhin steigt, wird die Lampe ausgeschaltet. Die Temperaturwarn-Anzeige auf dem Projektor beginnt zu blinken. Nachdem der Lüfter weiterläuft, schaltet sich der Projektor in den Standby-Modus. Nachdem „TEMP.“ erscheint, führen Sie auf jeden Fall die Maßnahmen aus wie auf Seite 56 beschrieben.

Über die Lampen-Anzeigen



- Wenn die verbleibende Lebensdauer der Lampe 5 % oder weniger beträgt, wird auf dem Bildschirm  (gelb) und „Lamp. austauschen.“ angezeigt. Wenn die Lebensdauer 0 % beträgt, ändert sich die Anzeige in , die Lampe wird ausgeschaltet, und der Projektor wechselt automatisch in den Standby-Modus. Die Lampenanzeige beginnt in diesem Fall rot zu leuchten.
- **Wenn Sie den Projektor danach zum vierten Mal ausschalten, ohne die Lampe zu ersetzen, können Sie ihn nicht mehr einschalten.**

Anzeigen auf dem Projektor

Power-Anzeige	Rot leuchtend	Normal (Standby)
	Grün leuchtend	Normal (Eingeschaltet)
	Rot blinkend	Anormal (Siehe Seite 56.)
	Grün blinkend	Normal (Kühlen)
Lampen-Anzeige	Grün leuchtend	Normal
	Grün blinkend	Die Lampe wird aufgewärmt oder wird ausgeschaltet.
	Rot leuchtend	Die Lampe wird normal ausgeschaltet oder muss gewechselt werden. (Siehe Seite 56.)
Temperatur-Warnanzeige	Aus	Normal
	Rot leuchtend	Die interne Temperatur ist ungewöhnlich hoch. (Siehe Seite 56.)

Wartungsanzeigen (Fortsetzung)

Wartungsanzeige	Wartungsanzeige		Problem	Ursache	Mögliche Lösung
	Normal	Anormal			
Temperatur-Warnanzeige	Aus	Rot leuchtend (Standby)	Die interne Temperatur ist ungewöhnlich hoch.	<ul style="list-style-type: none"> • Blockierter Belüftungseinlass 	<ul style="list-style-type: none"> • Stellen Sie den Projektor so auf, dass er ordnungsgemäß belüftet wird. (Siehe Seite 8.)
				<ul style="list-style-type: none"> • Defekter Lüfter • Fehler im internen Kreislauf • Verstopfter Belüftungseinlass 	
Lampen-Anzeige	Grün leuchtend (grün blinkend während des Aufheizens oder Ausschaltens der Lampe).	Rot leuchtend	Die Lampe leuchtet nicht.	<ul style="list-style-type: none"> • Die Lampe wird anormal ausgeschaltet. 	<ul style="list-style-type: none"> • Trennen Sie den Netzstecker von der Steckdose ab, und stecken ihn erneut ein. • Tauschen Sie die Lampe vorsichtig aus. (Siehe Seite 58.) • Bringen Sie den Projektor zu einem autorisierten Sharp-Projektor-Händler oder Kundendienstbetrieb in Ihrer Nähe. (Siehe Seite 63.) • Gehen Sie beim Austauschen der Lampe sehr vorsichtig vor. • Setzen Sie die Abdeckung ordnungsgemäß wieder ein.
		Rot leuchtend (Standby)	Wechseln Sie die Lampe.	<ul style="list-style-type: none"> • Die verbleibende Lampenlebensdauer beträgt 5 % oder weniger. • Durchgebrannte Lampe • Fehler im Lampenkreislauf 	
Power-Anzeige	Grün leuchtend/rot leuchtend Grün blinkend (Kühlen)	Rot blinkend	Die Betriebsanzeige blinkt rot, wenn der Projektor eingeschaltet ist.	<ul style="list-style-type: none"> • Der Staubfilterhalter oder die Lampeneinheit-Abdeckung ist offen. 	<ul style="list-style-type: none"> • Wenn die Betriebsanzeige auch bei ordnungsgemäß eingesetzten Staubfilterhaltern und Lampenabdeckung rot blinkt, wenden Sie sich an einen autorisierten Sharp-Projektor-Händler oder Kundendienstbetrieb in Ihrer Nähe. (Siehe Seite 63.)

Info

- Wenn die Temperatur-Warnanzeige aufleuchtet und der Projektor in den Standby-Modus wechselt, befolgen Sie die oben genannten Lösungsvorschläge, und warten Sie ab, bis der Projektor vollständig abgekühlt ist. Stecken Sie anschließend den Netzstecker wieder ein, und schalten Sie den Projektor ein. (Warten Sie mindestens 10 Minuten ab.)
- Wenn die Stromversorgung infolge eines Stromausfalls oder aus anderen Gründen während der Verwendung des Projektors kurzzeitig unterbrochen wird, leuchtet die Lampen-Anzeige möglicherweise rot auf, und die Lampe bleibt ausgeschaltet. Ziehen Sie in diesem Fall den Netzstecker aus der Steckdose, setzen Sie ihn wieder ein, und schalten Sie den Projektor wieder ein.
- Der Lüfter regelt die interne Temperatur des Projektors und wird automatisch gesteuert. Das Lüftergeräusch kann sich im Betrieb infolge der Geschwindigkeit verändern. Dabei handelt es sich nicht um eine Fehlfunktion.
- Ziehen Sie nach dem Aktivieren des Standby-Modus nicht den Netzstecker, solange der Projektor noch läuft. Der Lüfter läuft ca. 90 Sekunden nach.

Hinweise zur Lampe

Lampe

- Es wird empfohlen, die Lampe (separat erhältlich) auszutauschen, wenn die Lampenlebensdauer 5 % oder weniger beträgt, oder wenn Sie eine deutliche Verschlechterung der Bild- und Farbqualität feststellen. Die Lampenlebensdauer (Prozentsatz) kann auf der Bildschirmanzeige überprüft werden. (Siehe Seite 47.)
- Erwerben Sie über einen autorisierten Sharp-Projektor-Händler oder Kundendienstbetrieb in Ihrer Nähe eine Lampe des Typs AN-XR20L2.

Wichtiger Hinweis für US-Kunden:

Für die mit dem Projektor gelieferte Lampe gilt eine 90-tägige Herstellungs- und Verarbeitungsgarantie. Alle Reparaturarbeiten am Projektor im Rahmen der Gewährleistung, einschließlich des Lampenaustauschs, sind von einem autorisierten Sharp-Projektor-Händler oder Kundendienstbetrieb in Ihrer Nähe vorzunehmen. Die Anschriften der autorisierten Sharp-Projektor-Händler und Kundendienstbetriebe in Ihrer Nähe können Sie unter der folgenden gebührenfreien Telefonnummer abfragen: 1-888-GO-SHARP (1-888-467-4277). Nur für die USA

Warnhinweise zur Lampe

- Dieser Projektor verwendet eine Hochdruck-Quecksilberlampe. Wenn Sie einen lauten Knall hören, ist die Lampe defekt. Die Lampe kann infolge verschiedener Ursachen ausfallen: starke Stöße, mangelhafte Kühlung, Kratzer auf der Oberfläche oder Alterung der Lampe. Der Zeitpunkt des Ausfalls hängt von der jeweiligen Lampe und/oder dem Zustand und der Verwendungshäufigkeit ab. Beim Ausfall der Lampe kommt es häufig zum Brechen des Lampenglases.
- Wenn die Lampenaustausch-Anzeige leuchtet und das entsprechende Symbol auf der Bildschirmanzeige erscheint, sollten Sie die Lampe unverzüglich ersetzen, auch wenn sie normal zu arbeiten scheint.
- Wenn das Lampenglas bricht, können Glaspartikel in das Innere des Projektors gelangen. Wenden Sie sich in diesem Fall an einen autorisierten Sharp-Projektor-Händler oder Kundendienstbetrieb in Ihrer Nähe, um die beschädigte Lampe entfernen zu lassen und den sicheren Betrieb zu gewährleisten.
- Beim Brechen des Lampenglases kann es dazu kommen, dass sich Glaspartikel im Lampenkäfig verteilen oder Gas aus der Lampe über die Entlüftung in den Raum austritt. Da das Gas in der Lampe quecksilberhaltig ist, müssen Sie den Raum im Falle eines Lampenbruchs gut lüften. Vermeiden Sie jeglichen Kontakt mit dem Gas. Wenn Sie das Gas eingeatmet haben, suchen Sie umgehend einen Arzt auf.

Austauschen der Lampe

Achtung

- Nehmen Sie die Lampeneinheit nicht direkt nach der Verwendung des Projektors heraus. Sie könnten sich andernfalls an der heißen Lampe verbrennen.
 - **Tauschen Sie die Lampe vorsichtig gemäß der Anleitung in diesem Abschnitt aus. *Sie können sich zwecks Austausch der Lampe auch an einen autorisierten Sharp-Projektor-Händler oder Kundendienstbetrieb in Ihrer Nähe wenden.**
- * Wenn die neue Lampe nach dem Austausch ebenfalls nicht leuchtet, bringen Sie den Projektor zu einem autorisierten Sharp-Projektor-Händler oder Kundendienstbetrieb in Ihrer Nähe.

Hinweise zur Lampe (Fortsetzung)

Entfernen und Installieren der Lampeneinheit

! Warnung!

- Nehmen Sie die Lampeneinheit nicht direkt nach der Verwendung des Projektors heraus. Sie könnten sich änderfalls an der heißen Lampe verbrennen.

Info

- Fassen Sie die Lampe beim Ausbauen stets am Griff. Berühren Sie nicht die Glasoberfläche der Lampe sowie das Innere des Projektors.
- Um Verletzungen sowie Beschädigungen der Lampe zu vermeiden, befolgen Sie die nachstehenden Schritte.
- Lösen Sie am Projektor keine anderen Schrauben als die Befestigungsschrauben für die Lampenabdeckung und die Lampeneinheit.

1 Drücken Sie  STANDBY/ON auf dem Projektor oder  STANDBY auf der Fernbedienung, um den Projektor in den Standby-Modus zu schalten.

- Warten Sie, bis der Lüfter stoppt.

2 Ziehen Sie das Netzkabel aus der Steckdose.

- Ziehen Sie das Netzkabel vom Projektor ab.
- Warten Sie ab, bis die Lampe vollständig abgekühlt ist (ca. 1 Stunde).

3 Nehmen Sie die Abdeckung der Lampeneinheit ab.

- Drehen Sie den Projektor auf die Oberseite. Lösen Sie an der Abdeckung der Lampeneinheit die Benutzer-Wartungsschraube (①). Nehmen Sie die Abdeckung der Lampeneinheit ab (②).

Optionales
Zubehör

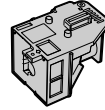

Lampeneinheit
AN-XR20L2

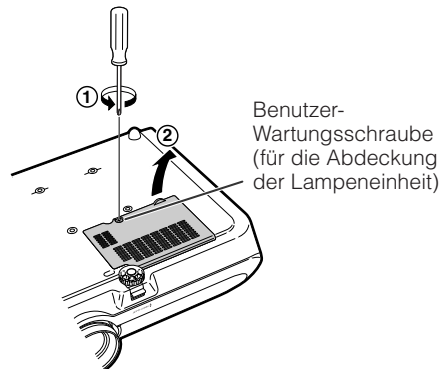
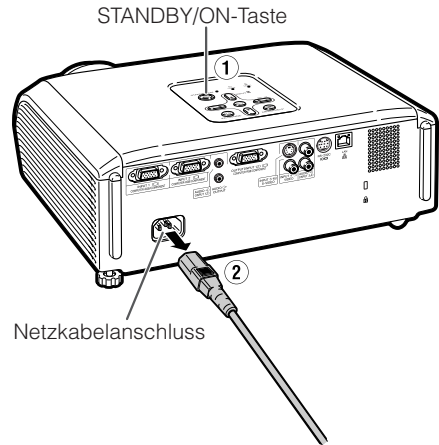

4 Nehmen Sie die Lampeneinheit heraus.

- Lösen Sie die Befestigungsschrauben von der Lampeneinheit. Fassen Sie die Lampeneinheit am Griff, und ziehen Sie sie in Pfeilrichtung. Halten Sie die Lampeneinheit dabei stets waagrecht, und neigen Sie sie nicht.

5 Setzen Sie die neue Lampeneinheit ein.

- Drücken Sie die Lampe fest in den Käfig der Lampeneinheit. Ziehen Sie die Befestigungsschrauben fest.

6 Setzen Sie die Abdeckung der Lampeneinheit wieder ein.

- Richten Sie die Lasche der Lampeneinheit ordnungsgemäß aus (1), drücken Sie die Lasche nach unten (2), und setzen Sie die Lampeneinheit ein. Ziehen Sie anschließend die Benutzer-Wartungsschraube (3) fest, um die Abdeckung der Lampeneinheit zu sichern.

Info

- Wenn die Lampeneinheit oder die Abdeckung der Lampeneinheit nicht ordnungsgemäß installiert ist, können Sie den Projektor nicht einschalten.

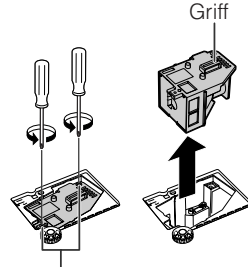

Befestigungsschrauben

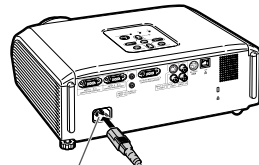
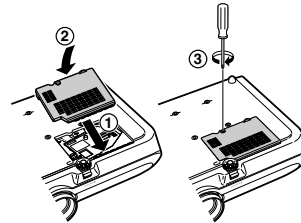
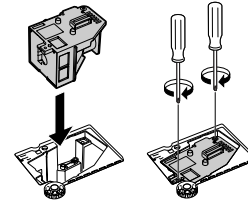

Netzanschluss

Zurücksetzen des Lampen-Timers

Setzen Sie den Lampen-Timer nach dem Austauschen der Lampe zurück.

Info

- Der Lampen-Timer darf nur nach dem Austauschen der Lampe zurückgesetzt werden. Wenn Sie den Lampen-Timer zurücksetzen, ohne die Lampe auszutauschen, kann die Lampe beschädigt werden oder explodieren.

1 Verbinden Sie das Netzkabel.

- Das Netzkabel am Netzanschluss des Projektors anschließen.

2 Setzen Sie den Lampen-Timer zurück.

- Halten Sie auf dem Projektor gleichzeitig die Tasten **MENU/HELP**, **ENTER** und **▼** gedrückt, und drücken Sie die **STANDBY/ON**-Taste auf dem Projektor.
- „LAMP 0000H“ erscheint, um anzugeben, dass der Lampen-Timer zurückgesetzt wurde.

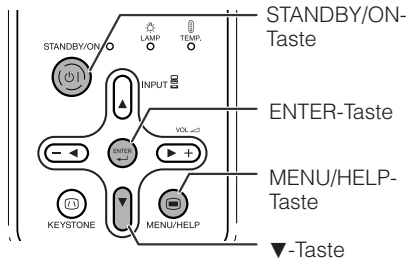

Kompatibilitätstabelle für Computer

Computer

- Multisignal-Unterstützung
Horizontale Frequenz: 15 - 70 kHz,
Vertikale Frequenz: 45 - 85 Hz,
Pixeluhr: 12 - 108 MHz
Synchronisationssignal: Kompatibel mit TTL-Stufe
- Kompatibel mit Sync auf grün-Signal
- Kompatibel mit den unten aufgeführten Signalen bei intelligenter Komprimierung: SXGA, SXGA+
- Intelligente Kompression und Expansion System-Größenanpassungstechnologie

Nachstehend finden Sie eine Auflistung der VESA-kompatiblen Signalmodi. Dieser Projektor unterstützt jedoch auch Signale, die keiner VESA-Norm entsprechen.

PC/MAC	Auflösung	Horizontale Frequenz (kHz)	Vertikale Frequenz (Hz)	VESA-Norm	Anzeige		
PC	VGA	640 × 350	27,0	60		Positiv	
			31,5	70			
		640 × 400	37,5	85			
			27,0	60	✓		
			31,5	70			
			37,9	85	✓		
	720 × 350	27,0	60				
		31,5	70				
	640 × 480	720 × 400	27,0	60			
			31,5	70			
		640 × 480	37,9	85	✓		
			26,2	50			
			31,5	60	✓		
			34,7	70			
	SVGA	800 × 600	37,9	72	✓		
			37,5	75	✓		
			43,3	85	✓		
			31,4	50			
			35,1	56	✓		
			37,9	60	✓		
		XGA	1.024 × 768	46,6	70		
				48,1	72		✓
				46,9	75		✓
				53,7	85		✓
40,3				50			
48,4				60	✓		
SXGA	1.152 × 864	56,5	70	✓			
		60,0	75	✓			
		68,7	85	✓			
		55,0	60				
		66,2	70				
		67,5	75	✓			
SXGA+	1.280 × 1.024	64,0	60	✓			
		64,0	60	✓			
MAC 13"	VGA	640 × 480	34,9	67	Positiv		
MAC 16"	SVGA	832 × 624	49,7	75			
MAC 19"	XGA	1.024 × 768	60,2	75	True		
MAC 21"	SXGA	1.152 × 870	68,7	75	Intelligente Komprimierung		







Hinweis

- Wenn der Projektor VGA-Signale im Format 640×350 VESA empfängt, erscheint auf dem Bildschirm „640×400“.
- Optimale Bildqualität wird durch Anpassen der Ausgangsauflösung des Computers an die native Auflösung des Projektors erzielt (1024 × 768).

DTV

Signal	Horizontale Frequenz (kHz)	Vertikale Frequenz (Hz)
480I	15,7	60
480P	31,5	60
540P	33,8	60
576I	15,6	50
576P	31,3	50
720P	45,0	60
1035I	28,1	50
1035I	33,8	60
1080I	28,1	50
1080I	33,8	60

Fehlerbehebung

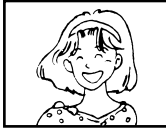
Problem	Prüfen	Seite
 <p>Kein Bild und kein Ton, oder der Projektor lässt sich nicht einschalten.</p>	<ul style="list-style-type: none"> Das Netzkabel des Projektors ist nicht mit einer Steckdose verbunden. Die angeschlossenen externen Geräte sind ausgeschaltet. Es ist nicht der richtige Eingangsmodus ausgewählt. Die Verbindungskabel sind nicht ordnungsgemäß an den Projektor angeschlossen. Die Batterie der Fernbedienung ist entladen. Bei Verwendung eines Notebooks wurde nicht der externe Ausgang eingestellt. Die Abdeckung der Lampeneinheit ist nicht ordnungsgemäß montiert. 	<p>27</p> <p>–</p> <p>32</p> <p>23–27</p> <p>15</p> <p>23</p> <p>58, 59</p>
 <p>Der Ton funktioniert, es wird jedoch kein Bild (oder ein dunkles Bild) angezeigt.</p>	<ul style="list-style-type: none"> Die Verbindungskabel sind nicht ordnungsgemäß an den Projektor angeschlossen. Die „Helligkeit“ ist auf den Minimalwert gesetzt. Je nach dem verwendeten Computer wird möglicherweise kein Bild projiziert, wenn der Signalausgang des Computers nicht auf die externe Ausgabe geschaltet ist. Hinweise zur Anpassung der Signalausgangseinstellungen des Computers finden Sie in der Dokumentation zu Ihrem Computer. 	<p>23–27</p> <p>43</p> <p>–</p>
 <p>Die Farbe ist schwach oder schlecht.</p>	<ul style="list-style-type: none"> Die Bildanpassungen sind fehlerhaft. Nehmen Sie die Einstellung von „Farbe“ und „Tönung“ in „Bildmodus“ vor und senken Sie den Wert von „Weiß-Betonung“. <p>(Nur Videoeingang)</p> <ul style="list-style-type: none"> Es ist nicht das richtige Video-Eingangssystem ausgewählt. 	<p>43</p> <p>51</p>
 <p>Das Bild ist unscharf. Störstreifen treten auf.</p>	<ul style="list-style-type: none"> Passen Sie den Fokus an. Der Projektionsabstand übersteigt den Fokusbereich. Das Objektiv ist beschlagen. Wenn der Projektor aus einem kalten in einen warmen Raum gebracht oder die Raumtemperatur durch Beheizen in kurzer Zeit stark ansteigt, kann sich Feuchtigkeit auf dem Objektiv abschlagen und das Bild verschwommen sein. Bitte stellen Sie den Projektor mindestens eine Stunde vor der Benutzung auf. Wenn sich Kondenswasser bildet, das Netzkabel aus der Steckdose ziehen und warten, bis die Feuchtigkeit abgetrocknet ist. <p>(Nur Computer-Eingang)</p> <ul style="list-style-type: none"> Nehmen Sie die „Fine Sync“-Anpassungen vor („Uhr“-Anpassung) Nehmen Sie die „Fine Sync“-Anpassungen vor („Phase“-Anpassung) Je nach dem Computer kann es zu Störeffekten kommen. 	<p>30</p> <p>20</p> <p>–</p> <p>51</p> <p>51</p> <p>–</p>
 <p>Das Bild ist sichtbar, jedoch gibt es keinen Ton.</p>	<ul style="list-style-type: none"> Die Verbindungskabel sind nicht ordnungsgemäß an den Projektor angeschlossen. Die Lautstärke ist auf den Minimalwert gesetzt. Wenn der Projektor an externe Geräte angeschlossen und die Lautstärke auf Minimum gestellt ist, wird kein Ton ausgegeben, auch wenn Sie die Lautstärke des externen Geräts höher stellen. „Lautsprecher“ ist auf „Aus“ gestellt. 	<p>23–27</p> <p>32</p> <p>46</p>
<p>Ein ungewöhnliches Geräusch wird gelegentlich vom Gehäuse gehört.</p>	<ul style="list-style-type: none"> Wenn das Bild normal angezeigt wird, ist das Geräusch auf Verformungen des Gehäuses infolge von Raumtemperaturschwankungen zurückzuführen. Der Betrieb und die Leistung werden davon nicht beeinträchtigt. 	<p>–</p>



Fehlerbehebung (Fortsetzung)

Problem	Prüfen	Seite
Die Wartungsanzeige am Projektor leuchtet oder blinkt rot.	<ul style="list-style-type: none"> Siehe unter „Wartungsanzeigen“. 	55
Der Projektor kann nicht mit der STANDBY/ ON-Taste am Projektor ein- oder auf Standby geschaltet werden.	<ul style="list-style-type: none"> Die Tastensperre ist aktiviert. Wenn die Tastensperre auf „EIN“ gestellt ist, sind alle Tasten gesperrt. 	48
Das Bild ist bei der Wiedergabe über Eingang INPUT 1 (COMPONENT)/ INPUT 2 (COMPONENT) grünstichig.	<ul style="list-style-type: none"> Ändern Sie die Einstellung für den Signaltyp. Wenn Sie keinen Eingangssignaltyp wählen können, wählen Sie „Die Farbe ist schwach oder schlecht“ im Menü „Hilfe“ nach dem Wählen eines anderen Eintrags als „sRGB“ in „Bildmodus“, und wählen Sie dann einen Eingangssignaltyp. 	51 42, 51
Das Bild ist bei der Wiedergabe über Eingang INPUT 1 (RGB)/INPUT 2 (RGB) rotstichig (kein grün).		
Das Bild ist zu hell und weißstichig.	<ul style="list-style-type: none"> Die Bildanpassungen sind fehlerhaft. 	43
Der Lüfter wird laut.	<ul style="list-style-type: none"> Wenn die Temperatur im Inneren des Projektors steigt, läuft der Lüfter schneller. 	8, 9 52–56
Die Lampe leuchtet auch nach dem Einschalten des Projektors nicht auf.	<ul style="list-style-type: none"> Die Lampen-Anzeige leuchtet rot. Tauschen Sie die Lampe aus. 	55, 58
Die Lampe erlischt plötzlich während der Projektion.		
Das Bild flackert gelegentlich.	<ul style="list-style-type: none"> Falsch an den Projektor angeschlossene Kabel oder Fehlfunktion bei verbundenen Geräten. Wählen Sie „u. a. treten vertikale Streifen oder Flackern auf.“ im Menü „Hilfe“ und nehmen Sie die erforderlichen Einstellungen vor. Wenn dies häufig auftritt, ersetzen Sie die Lampe. 	23–27 51 58
Die Lampe benötigt lange Zeit zum Einschalten.	<ul style="list-style-type: none"> Die Lampe muss in absehbarer Zeit ausgetauscht werden. Wenn sich das Ende der Lampenlebenszeit nähert, ersetzen Sie die Lampe. 	58
Das Bild ist zu dunkel.		
Fernbedienung nicht verwendbar.	<ul style="list-style-type: none"> Die Fernbedienung bei der Bedienung auf den Fernbedienungssensor des Projektors richten. Fernbedienung eventuell zu weit vom Projektor entfernt. Falls direkte Sonne oder das Licht einer starken Leuchtstoffröhre in den Fernbedienungssensor des Projektors fällt, diesen vor starkem Lichteinfall geschützt aufstellen. 	15
	<ul style="list-style-type: none"> Eventuell sind die Batterien entladen oder falsch eingesetzt. Batterien korrekt einsetzen bzw. durch frische Batterien ersetzen. 	15

Dies Gerät ist mit einem Mikroprozessor ausgestattet. Seine Leistung kann durch falsche Bedienung oder Interferenz beeinträchtigt werden. In diesem Fall trennen Sie das Gerät vom Netz und schließen es nach mehr als 5 Minuten erneut an.

SHARP-Kundendienst

Wenn Sie beim Aufstellen oder beim Betrieb des Projektors auf Probleme stoßen, lesen Sie bitte zuerst den Abschnitt „Fehlerbehebung“ auf den Seiten 61 und 62. Wenn dieses Bedienungshandbuch Ihre Frage nicht beantwortet, wenden Sie sich an eine der unten aufgelisteten SHARP-Kundendienststellen.

USA	Sharp Electronics Corporation 1-888-GO-SHARP (1-888-467-4277) lcdsupport@sharpsec.com http://www.sharp-usa.com	Benelux	SHARP Electronics Benelux BV 0900-SHARPCE (0900-7427723) Niederland 9900-0159 Belgium http://www.sharp.nl http://www.sharp.be http://www.sharp.lu
Kanada	Sharp Electronics of Canada Ltd. (905) 568-7140 http://www.sharp.ca	Australien	Sharp Corporation of Australia Pty. Ltd. 1300-135-022 http://www.sharp.net.au
Mexiko	Sharp Electronics Corporation Mexico Branch (525) 716-9000 http://www.sharp.com.mx	Neuseeland	Sharp Corporation of New Zealand (09) 634-2059, (09) 636-6972 http://www.sharp.net.nz
Lateinamerika	Sharp Electronics Corp. Latin American Group (305) 264-2277 www.servicio@sharpsec.com http://www.siempresharp.com	Singapur	Sharp-Roxy Sales (S) Pte. Ltd. 65-226-6556 ckng@srs.global.sharp.co.jp http://www.sharp.com.sg
Deutschland	Sharp Electronics (Europe) GMBH 01805-234675 http://www.sharp.de	Hongkong	Sharp-Roxy (HK) Ltd. (852) 2410-2623 dcmktg@srs.global.sharp.co.jp http://www.sharp.com.hk
Großbritannien	Sharp Electronics (U.K.) Ltd. 08705 274277 http://www.sharp.co.uk/customersupport	Taiwan	Sharp Corporation (Taiwan) 0800-025111 http://www.sharp-scot.com.tw
Italien	Sharp Electronics (Italy) S.P.A. (39) 02-89595-1 http://www.sharp.it	Malaysia	Sharp-Roxy Sales & Service Co. (60) 3-5125678
Frankreich	Sharp Electronics France 01 49 90 35 40 hotlinecd@sef.sharp-eu.com http://www.sharp.fr	V.A.E.	Sharp Middle East Fze 971-4-81-5311 helpdesk@smef.global.sharp.co.jp
Spanien	Sharp Electronica Espana, S.A. 93 5819700 sharpdcd@sees.sharp-eu.com http://www.sharp.es	Thailand	Sharp Thebnakorn Co. Ltd. 02-236-0170 svc@stcl.global.sharp.co.jp http://www.sharp-th.com
Schweiz	Sharp Electronics (Schweiz) AG 0041 1 846 63 11 cattaneo@sez.sharp-eu.com http://www.sharp.ch	Korea	Sharp Electronics Incorporated of Korea (82) 2-3660-2002 lcd@sharp-korea.co.kr http://www.sharpkorea.co.kr
Schweden	Sharp Electronics (Nordic) AB (46) 8 6343600 vision.support@sen.sharp-eu.com http://www.sharp.se	Indien	Sharp Business Systems (India) Limited (91) 11- 6431313 service@sharp-oa.com
Österreich	Sharp Electronics (Europe) GMBH Branch Office Austria 0043 1 727 19 123 pogats@sea.sharp-eu.com http://www.sharp.at		

Spezifikationen

Produkttyp	Projektor
Modell	XG-MB67X-L
Videosystem	NTSC3.58/NTSC4.43/PAL/PAL-M/PAL-N/PAL-60/SECAM/DTV480I/DTV480P/DTV540P/DTV576I/DTV576P/DTV720P/DTV1035I/DTV1080I/DTV1080I-50
Anzeigeverfahren	Einzelchip Digital Micromirror Device™ (DMD™) von Texas Instruments
DMD-Panel	Displaygröße: 0,55 tum (14 mm), 1-Chip XGA DMD Bildpunkte: 786.432 dots (1.024 [H] × 768 [V])
Linse	1–1,15 × Zoomobjektiv, F2,4–2,6, f = 18,7–21,5 mm
Projektionslampe	275 W-Gleichstromlampe
Component-Eingangssignal (INPUT1/2)	15-Pin Mini D-Sub-Buchse Y: 1,0 Vp-p, Sync negativ, 75 Ω abgeschlossen P _B : 0,7 Vp-p, 75 Ω abgeschlossen P _R : 0,7 Vp-p, 75 Ω abgeschlossen
Horizontale Auflösung	600 TV-Zeilen (DTV720P)
Computer RGB-Eingangssignal (INPUT 1/2)/Ausgangssignal (OUTPUT)	15-Pin Mini D-Sub-Buchse RGB separat/Sync auf grün, Typ Analogeingang 0–0,7 Vp-p, positiv, 75 Ω abgeschlossen HORIZONTALS SYNC. SIGNAL: TTL-Stufe (positiv/negativ) VERTIKALES SYNC. SIGNAL: Siehe oben
S-Video-Eingangssignal (INPUT 3)	4-poliger Mini-DIN-Stecker Y (Lichtsignal) 1,0 Vp-p, Sync negativ, 75 Ω abgeschlossen C (Farbsignal): Gebündelt 0,286 Vp-p, 75 Ω abgeschlossen
Video-Eingangssignal (INPUT 4)	RCA-Stecker: VIDEO, Composite-Video, 1,0 Vp-p, Sync negative, 75 Ω abgeschlossen
Vertikale Frequenz:	45–85 Hz,
Horizontale Frequenz:	15–70 kHz,
Pixeluhr	12–108 MHz
RS-232C-Anschluss	9-poliger Mini-DIN-Stecker
LAN-Anschluss	8-pol. RJ-45-Modularanschluss
Audio-Eingangssignal	3,5-mm-Minibuchse oder RCA-Anschluss: 0,5 Vrms, über 22 kΩ (stereo)
Audio-Ausgangssignal (AUDIO OUTPUT 1-4)	3,5-mm-Minibuchse: 0,5 Vrms, weniger als 2,2 kΩ
Lautsprechersystem	4 cm x 2,85 cm oval x 1
Betriebsspannung	100–240 V Wechselstrom
Eingangsleistung	3,6 A
Nennfrequenz	50/60 Hz,
Leistungsaufnahme	350 W (Lampeneinstellung „Hell“)/ 280 W (Lampeneinstellung „Eco + Leise“) mit Wechselstrom 100 V 330 W (Lampeneinstellung „Hell“)/ 270 W (Lampeneinstellung „Eco + Leise“) mit Wechselstrom 240 V
Leistungsaufnahme (Standby)	9,2 W (100 V) – 10,0 W (240 V)
Wärmeabstrahlung	1.315 BTU/Std. (Lampeneinstellung „Hell“)/ 1.050 BTU/Std. (Lampeneinstellung „Eco + Leise“) mit Wechselstrom 100 V 1.240 BTU/Std. (Lampeneinstellung „Hell“)/ 1.010 BTU/Std. (Lampeneinstellung „Eco + Leise“) mit Wechselstrom 240 V
Betriebstemperatur	41°F bis 95°F (+5°C bis +35°C)
Lagertemperatur	–4°F bis 140°F (–20°C bis +60°C)
Gehäuse	Kunststoff
Infrarot-Übertragungsfrequenz	38 kHz
Abmessungen (ca.)	12 ¹³ / ₃₂ ” × 4 ¹⁹ / ₆₄ ” × 11 ¹ / ₃₂ ” (315 (B) × 109 (H) × 280 (T) mm) (Nur Gehäuse) 12 ¹³ / ₃₂ ” × 4 ⁴⁷ / ₆₄ ” × 11 ³⁷ / ₆₄ ” (315 (B) × 120 (H) × 294 (T) mm) (Einschließlich Einstellfuß und Projektionsbauteile)
Gewicht (ca.)	8,6 lbs. (3,9 kg)
Ersatzteile	Fernbedienung, Netzkabel für USA und Kanada usw., Netzkabel für Europa, ausgenommen U.K., Netzkabel für U.K. und Singapur, Netzkabel für Australien, Neuseeland und Ozeanien, RGB-Kabel, DIN-D-sub RS-232C-Adapter, Bedienungsanleitung (gedrückt und auf CD-ROM), Staubfilter

Bedingt durch fortlaufende technische Verbesserungen behält sich SHARP das Recht vor, das Design und die Spezifikationen ohne vorherige Ankündigung ändern zu können. Die angegebenen Leistungswerte stellen die Nennwerte einer in Serienherstellung produzierten Einheit dar. Geringe Abweichungen bei einzelnen Geräten sind möglich.



Abmessungen

Einheiten: Zoll (mm)

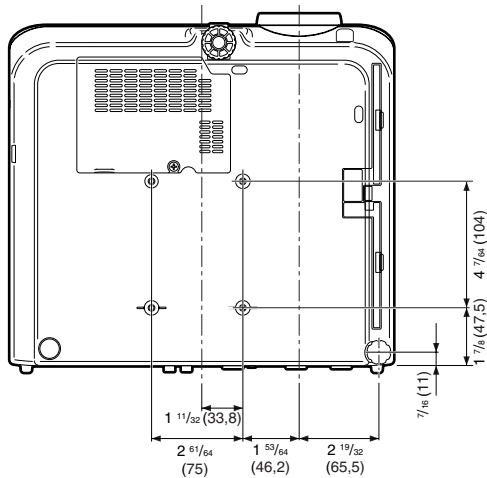
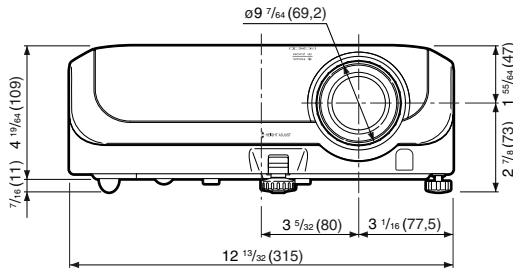
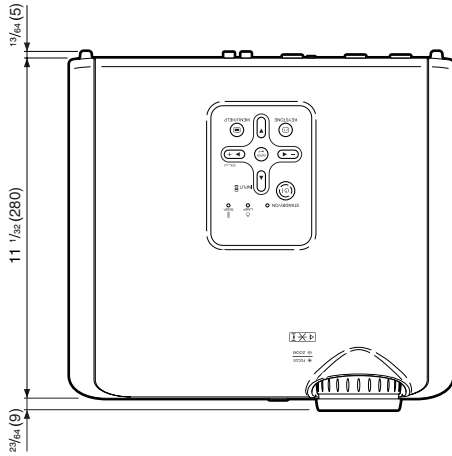

Index

AUDIO INPUT-Anschluss	23, 24, 25	Lampeneinheit	58
AUDIO OUTPUT-Anschluss	21	Lampeneinstellung	43
Austauschen der Lampe	57, 58	LAN-Anschluss	27
Auto Sync (Auto Sync-Anpassung) ..	36, 39, 46, 51	Lautsprecher	46
AUTO SYNC-Taste	36	Lautstärketasten	32
Automatische aus	46	Lüfter-Modus	47
Auto-Suche	46	MAC-Adresse	50
Auto-Trapez	44	MENU/HELP-Taste	40, 51
AV MUTE-Taste	32	Mitgeliefertes Zubehör	11
BACK-Taste	14	Netzkabel	27
Belüftungsauslass	13, 52	Netzkabelanschluss	27
Belüftungseinlass	12, 13, 52	Netzwerk	50
Bildanpassung	42	NORMAL	34, 35
Bildmodus	36, 42	Objektivdeckel	12
Bildschirmanzeige	45	ON-Taste	28
Bildschirmgröße und Projektionsabstand ..	20	Option	46
Bildverschiebung	44	Optionales Zubehör	11
Bildwand	44	OUTPUT (INPUT 1, 2)-Anschluss	25
Blau	43	PDF	10
BREAK TIMER-Taste	36	Phase	51
Clock	51	PICTURE MODE-Taste	36
DHCP-Client	50	PRJ.-Mod.	19, 45
DIN-D-sub RS-232C-Adapter	26	Progressiv	43
Einstellungstasten	40	R6-Batterien	15
ENTER-Taste	40	RESIZE-Taste	34
Farb Temp (Farbtemperatur)	43	RETURN-Taste	40
Farbe	43	RGB-Kabel	23
Fernbedienung	14	Rot	43
Fernbedienungssensor	15	RS-232C-Anschluss	26
Fine Sync	51	Schärfe	43
Fokussierring	30	Schlüsselcode	47
FORWARD-Taste	14	Schrägprojektionskorrektur	33, 44
FREEZE-Taste	36	Seitenverhältnis	34
Größe ändern	34, 44	Setup-Anleitung	30, 45
HEIGHT ADJUST-Hebel	31	Sprache (für die Bildschirmanzeige)	45
Helligk.	43	STANDBY/ON-Taste	28, 29
Hilfe	51	STANDBY-Taste	29
Hinterer Einstellfuß	31	Staubfilter	53
Hintergrund	45	Stellt horizontales Rauschen ein	39, 51
H-Pos	39, 51	Stellt vertikales Rauschen ein	39, 51
INPUT 1 – 4 (Modi)	32	STRECKEN	34, 35
INPUT 1-Anschluss	23, 24, 25	Systemsound	46
INPUT 2-Anschluss	23, 24, 25	Systemverrieg.	47
INPUT 3-Anschluss	24	Tastensperre	48
INPUT 4-Anschluss	25	TCP/IP	50
INPUT-Tasten	32	Temperatur-Warnanzeige	55
Kennwort	49	Tönung	43
Kensington Security Standard-Buchse	13	UMRANDUNG	34, 35
KEYSTONE-Taste	33	Videosystem	39
Kontrast	43	Vorderer Einstellfuß	31
Lamp.-T. (Leben.)	47	V-Pos	39, 51
Lampe	11, 57	Weiß-Betonung	43
Lampen-Anzeige	55	Zoomring	30
		Zubehör	11

SHARP[®]
SHARP CORPORATION