

SHARP.

MODE D'EMPLOI MODÈLE XG-MB70X



PROJECTEUR MULTIMÉDIA



香港電器安全規格
(國際電工委員會規格適合)

Introduction

Mise en route
rapide

Installation

Raccordements

Fonctionnement
de base

Fonctions
pratiques

Annexe

REMARQUE IMPORTANTE

Pour vous aider à retrouver votre projecteur en cas de perte ou de vol, veuillez noter le numéro de série, inscrit sur le panneau de fond du projecteur, et conserver soigneusement cette information. Avant de recycler l'emballage, vérifiez convenablement son contenu en vous reportant à la liste "Accessoires fournis" de la page 10.

N° de modèle : XG-MB70X

N° de série :

This apparatus complies with the requirements of Council Directives 89/336/EEC and 73/23/EEC as amended by Council Directive 93/68/EEC.

Dieses Gerät entspricht den Anforderungen der EG-Richtlinien 89/336/EWG und 73/23/EWG mit Änderung 93/68/EWG.

Ce matériel répond aux exigences contenues dans les directives 89/336/CEE et 73/23/CEE modifiées par la directive 93/68/CEE.

Dit apparaat voldoet aan de eisen van de richtlijnen 89/336/EEG en 73/23/EEG, gewijzigd door 93/68/EEG.

Dette udstyr overholder kravene i direktiv nr. 89/336/EEC og 73/23/EEC med tillæg nr. 93/68/EEC.

Quest' apparecchio è conforme ai requisiti delle direttive 89/336/EEC e 73/23/EEC, come emendata dalla direttiva 93/68/EEC.

Αυτή η συσκευή συμμορφώνεται με τις απαιτήσεις των οδηγιών του Συμβουλίου 89/336/EOK και 73/23/EOK όπως τροποποιήθηκαν από την οδηγία του Συμβουλίου 93/68/EOK.

Este equipamento obedece às exigências das directivas 89/336/CEE e 73/23/CEE, na sua versão corrigida pela directiva 93/68/CEE.

Este aparato satisface las exigencias de las Directivas 89/336/CEE y 73/23/CEE, modificadas por medio de la 93/68/CEE.

Denna utrustning uppfyller kraven enligt riktlinjerna 89/336/EEC och 73/23/EEC så som kompletteras av 93/68/EEC.

Dette produktet oppfyller betingelsene i direktivene 89/336/EEC og 73/23/EEC i endringen 93/68/EEC.

Tämä laite täyttää direktiivien 89/336/EEC ja 73/23/EEC vaatimukset, joita on muutettu direktiivillä 93/68/EEC.

Bu cihaz Konsey Direktifi 93/68/EEC tarafından düzeltilen 89/336/EEC ve 73/23/EEC Konsey Direktiflerinin gerekliliklerine uygundur.

Tento přístroj je v souladu s požadavky směrnic rady 89/336/EEC a 73/23/EEC, tak jak byly upraveny směrnicí rady 93/68/EEC.

See seade on vastavuses Nõukogu Direktiivis nr 89/336/EEC ja 73/23/EEC esitatud nõuetega, vastavalt Nõukogu Direktiivis nr 93/68/EEC esitatud parandustele

Ez a készülék megfelel a Tanács által kiadott, 89/336/EGK és 73/23/EGK Irányelveknek és az utóbbi módosító 93/68/EGK Irányelvnek

Ši ierice atbilst tehnikam prasibam pec 89/336/EEC un 73/23/EEC direktivam papildinats ar direktivu 93/68/EEC.



Šis prietaisas atitinka ES Tarybos direktyvu 89/336/EEC ir 73/23/EEC patikslintos direktyvos 93/68/EEC reikalavimus.

To urządzenie spełnia wymagania dyrektyw 89/336/EEC i 73/23/EEC wraz z poprawkami dyrektywy 93/68/EEC.

Tento přístroj je v súlade s požiadavkami smerníc rady 89/336/EEC a 73/23/EEC tak ako boli upravené smernicou rady 93/68/EEC.

Ta aparat je v skladu z zahtevami Direktiv Sveta 89/336/EEC in 73/23/EEC kot je navedeno v dopolnilu k Direktivi Sveta 93/68/EEC.

SPECIAL NOTE FOR USERS IN THE U.K.

The mains lead of this product is fitted with a non-rewireable (moulded) plug incorporating a 5A fuse. Should the fuse need to be replaced, a BSI or ASTA approved BS 1362 fuse marked  or  and of the same rating as above, which is also indicated on the pin face of the plug, must be used.

Always refit the fuse cover after replacing the fuse. Never use the plug without the fuse cover fitted.

In the unlikely event of the socket outlet in your home not being compatible with the plug supplied, cut off the mains plug and fit an appropriate type.

DANGER:

The fuse from the cut-off plug should be removed and the cut-off plug destroyed immediately and disposed of in a safe manner.

Under no circumstances should the cut-off plug be inserted elsewhere into a 5A socket outlet, as a serious electric shock may occur.

To fit an appropriate plug to the mains lead, follow the instructions below:

WARNING:

THIS APPARATUS MUST BE EARTHED.

IMPORTANT:

The wires in this mains lead are coloured in accordance with the following code:

Green-and-yellow : Earth
Blue : Neutral
Brown : Live

As the colours of the wires in the mains lead of this apparatus may not correspond with the coloured markings identifying the terminals in your plug proceed as follows:

- The wire which is coloured green-and-yellow must be connected to the terminal in the plug which is marked by the letter E or by the safety earth symbol  or coloured green or green-and-yellow.
- The wire which is coloured blue must be connected to the terminal which is marked with the letter N or coloured black.
- The wire which is coloured brown must be connected to the terminal which is marked with the letter L or coloured red.

IF YOU HAVE ANY DOUBT, CONSULT A QUALIFIED ELECTRICIAN.

The supplied CD-ROM contains operation instructions in English, German, French, Swedish, Spanish, Italian, Dutch, Portuguese, Chinese (Traditional Chinese and Simplified Chinese), Korean and Japanese. Carefully read through the operation instructions before operating the projector.

Die mitgelieferte CD-ROM enthält Bedienungsanleitungen in Englisch, Deutsch, Französisch, Schwedisch, Spanisch, Italienisch, Niederländisch, Portugiesisch, Chinesisch (Traditionelles Chinesisch und einfaches Chinesisch), Koreanisch und Japanisch. Bitte lesen Sie die Bedienungsanleitung vor der Verwendung des Projektors sorgfältig durch.

Le CD-ROM fourni contient les instructions de fonctionnement en anglais, allemand, français, suédois, espagnol, italien, néerlandais, portugais, chinois (chinois traditionnel et chinois simplifié), coréen et japonais. Veuillez lire attentivement ces instructions avant de faire fonctionner le projecteur.

Den medföljande CD-ROM-skivan innehåller bruksanvisningar på engelska, tyska, franska, svenska, spanska, italienska, holländska, portugisiska, kinesiska (traditionell kinesiska och förenklad kinesiska), koreanska och japanska. Läs noga igenom bruksanvisningen innan projektorn tas i bruk.

El CD-ROM suministrado contiene instrucciones de operación en inglés, alemán, francés, sueco, español, italiano, holandés, portugués, chino (chino tradicional y chino simplificado), coreano y japonés. Lea cuidadosamente las instrucciones de operación antes de utilizar el proyector.

Il CD-ROM in dotazione contiene istruzioni per l'uso in inglese, tedesco, francese, svedese, spagnolo, italiano, olandese, portoghese, cinese (cinese tradizionale e cinese semplificato), coreano e giapponese. Leggere attentamente le istruzioni per l'uso prima di usare il proiettore.

De meegeleverde CD-ROM bevat handleidingen in het Engels, Duits, Frans, Zweeds, Spaans, Italiaans, Nederlands, Portugees, Chinees (Traditioneel Chinees en Vereenvoudigd Chinees), Koreaans en Japans. Lees de handleiding zorgvuldig door voor u de projector in gebruik neemt.

O CD-ROM fornecido contém instruções de operação em Inglês, Alemão, Francês, Sueco, Espanhol, Italiano, Holandês, Português, Chinês, (Chinês Tradicional e Chinês Simplificado), Coreano e Japonês. Leia cuidadosamente todas as instruções de operação antes de operar o projetor.

附送之CD-ROM光碟中，有用英文、德文、法文、瑞典文、西班牙文、意大利文、荷蘭文、葡萄牙文、中文（繁體中文和簡體中文）、韓國文和日文所寫的使用說明書。在操作本投影機之前，請務必仔細閱讀整本使用說明書。

附送之CD-ROM光碟中，有用英文、德文、法文、瑞典文、西班牙文、意大利文、荷兰文、葡萄牙文、中文（繁体中文和简体中文）、韩国文和日文所写的使用说明书。在操作本投影机之前，请务必仔细阅读整本使用说明书。

제공된 CD-ROM에는 영어, 독일어, 프랑스어, 스웨덴어, 스페인어, 이탈리아어, 네덜란드어, 포르투갈어, 중국어(번체자와 간체자), 한국어, 일본어로 작성된 조작 설명서가 수록되어 있습니다. 프로젝터를 조작하기 전에 조작 지침을 상세하게 숙지하십시오.

本機に付属のCD-ROMには、英語・ドイツ語・フランス語・スウェーデン語・スペイン語・イタリア語・オランダ語・ポルトガル語・中国語（繁体字・簡体字）・韓国語・日本語の取扱説明書が収録されています。本機をご使用の前に、この取扱説明書をよくお読みください。

Avant d'utiliser ce projecteur, veuillez lire attentivement ce mode d'emploi.

Introduction

FRANÇAIS

Il y a au moins deux raisons valables pour enregistrer sans retard l'acquisition de ce projecteur SHARP en retournant la carte de garantie que contient l'emballage du projecteur.

1. GARANTIE

Vous êtes assuré de bénéficier pleinement des pièces et services attachés à la garantie aussitôt que la carte nous est retournée.

2. ACTE SUR LA SÉCURITÉ DE L'UTILISATEUR D'UN PRODUIT

Vous serez promptement informé de toute question concernant la sécurité, de toute modification nécessaire et de tout rappel en usine que SHARP serait tenu d'offrir dans le cadre de l'Acte de 1972 sur la sécurité de l'utilisateur d'un produit. **VEUILLEZ LIRE ATTENTIVEMENT LE PARAGRAPHE IMPORTANT "GARANTIE LIMITÉE"**. [Etats-Unis uniquement]

AVERTISSEMENT: Source de lumière de grande intensité. Ne pas fixer les yeux sur le faisceau lumineux, ne pas le regarder directement. S'assurer tout spécialement que les enfants ne fixent pas les yeux directement sur le faisceau.

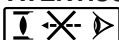

AVERTISSEMENT: Pour réduire les risques d'incendie et d'électrocution, ne pas exposer cet appareil à la pluie ou à l'humidité.

ATTENTION

RISQUE D'ÉLECTROCUTION.
NE PAS RETIRER LES VIS À
L'EXCEPTION DE LA VIS
RÉSERVÉE À L'ENTRETIEN.

ATTENTION : AFIN D'ÉVITER LES RISQUES D'ÉLECTROCUTION,
NE PAS RETIRER LE CAPOT SUPÉRIEUR.
L'APPAREIL NE CONTIENT AUCUNE PIÈCE QUE L'UTILISATEUR
PUISSE REMPLACER, À L'EXCLUSION DE LA LAMPE. CONFIER
TOUTE RÉPARATION À UN PERSONNEL QUALIFIÉ.



Le symbole de l'éclair inscrit dans un triangle équilatéral est un avertissement à l'attention de l'utilisateur sur la présence, à l'intérieur du produit, de pièces non isolées soumises à une "très haute tension" pouvant provoquer une électrocution.



Le symbole du point d'exclamation, inscrit dans un triangle équilatéral, a pour objet d'appeler l'attention de l'utilisateur sur la présence, dans la documentation accompagnant le produit, d'importantes instructions concernant son mode opératoire et son entretien (réparation).

AVERTISSEMENT: Les règles FCC stipulent que toute modification et transformation apportées à cet appareil qui ne seraient pas expressément approuvées par le fabricant peuvent entraîner, pour l'utilisateur, la perte du droit de faire fonctionner cet appareil. [Etats-Unis uniquement]

INFORMATIONS

Cet appareil a été testé et reconnu conforme aux limites prescrites pour le matériel numérique de Classe A, selon les spécifications de la 15^{ème} partie des Règles de la Commission Fédérale des Communications (FCC). Ces règles sont conçues pour assurer une protection suffisante contre des interférences nuisibles dans une zone résidentielle. Cet appareil génère, utilise et peut émettre des signaux radioélectriques et, s'il n'est pas installé et employé conformément aux prescriptions de son mode d'emploi, il peut provoquer des interférences de communications radio. Etant donné que cet appareil risque de provoquer effectivement des interférences nuisibles dans une zone résidentielle, l'utilisateur sera tenu d'y remédier et d'éliminer les interférences à son propre compte. [Etats-Unis uniquement]

Le câble d'ordinateur fourni doit être utilisé avec l'appareil. Ce câble garantit la conformité de l'appareil avec les règles FCC concernant la Classe A. [Etats-Unis uniquement]

AVERTISSEMENT:

Ce produit appartient à la Classe A. Dans un environnement résidentiel, il peut provoquer des interférences radio et, dans ce cas, l'utilisateur peut être obligé de prendre les mesures nécessaires.

AVERTISSEMENT:

Le ventilateur de refroidissement de ce projecteur continue de fonctionner pendant environ 90 secondes après sa mise en mode veille. En utilisation normale, lorsque vous mettez le projecteur en mode veille, utilisez toujours la touche STANDBY (Veille) du projecteur ou de la télécommande. Assurez-vous que le ventilateur de refroidissement s'est arrêté avant de débrancher le câble d'alimentation. EN UTILISATION NORMALE, N'ARRÊTEZ JAMAIS LE PROJECTEUR EN DEBRANCHANT LE CÂBLE D'ALIMENTATION. SI CETTE PRECAUTION N'EST PAS RESPECTÉE, LA LAMPE RISQUE DE DURER MOINS QUE PRÉVU.

MISE AU REBUT DE L'APPAREIL

Ce projecteur comporte des soudures plomb-étain, et une lampe sous pression contenant une faible quantité de mercure. La mise au rebut de ces matériaux peut être réglementée en raison de considérations environnementales. Pour la mise au rebut ou le recyclage, veuillez consulter la réglementation locale ou si vous habitez les États-Unis d'Amérique, l'Electronics Industry Alliance : www.eiae.org.

Précautions liées au remplacement de la lampe

Reportez-vous à la section "Remplacement de la lampe", page 66.

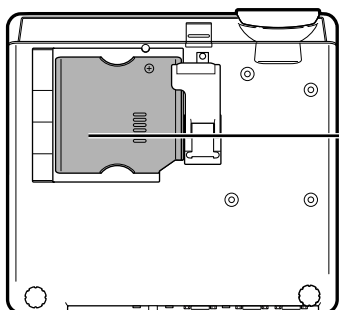

▲ LAMP REPLACEMENT WARNING :

TURN OFF THE LAMP AND DISCONNECT POWER CORD BEFORE OPENING THIS COVER. HOT SURFACE INSIDE. ALLOW 1 HOUR TO COOL BEFORE REPLACING THE LAMP. REPLACE WITH SAME SHARP LAMP UNIT MODEL AN-MB70LP ONLY.

HIGH PRESSURE LAMP : RISK OF EXPLOSION. POTENTIAL HAZARD OF GLASS PARTICLES IF LAMP HAS RUPTURED. HANDLE WITH CARE. SEE OPERATION MANUAL.

SERVICEMAN-WARNING : USE RADIATION EYE AND SKIN PROTECTION DURING SERVICING.

▲ AVERTISSEMENT CONCERNANT LE REMPLACEMENT DE LA LAMPE :

ÉTEINDRE LA LAMPE ET DEBRANCHER LE CORDON D'ALIMENTATION AVANT D'OUVRIER LE COUVERCLE. L'INTÉRIEUR DU BOÎTIER ÉTANT EXTRÊMEMENT CHAUD, ATTENDRE 1 HEURE AVANT DE PROCÉDER AU REMPLACEMENT DE LA LAMPE. NE REMPLACER QUE PAR UNE LAMPE SHARP DE MODÈLE AN-MB70LP.

LAMPE A HAUTE PRESSION : RISQUE D'EXPLOSION. DANGER POTENTIEL DE PARTICULES DE VERRE EN CAS D'ÉCLATEMENT DE LA LAMPE. À MANIPULER AVEC PRÉCAUTION. SE REPORTER AU MODE D'EMPLOI.

AVERTISSEMENT – REPARATEUR : SE PROTÉGER LES YEUX ET LA PEAU DES RADIATIONS LORS DES RÉPARATIONS.

Ce projecteur SHARP utilise un panneau DMD. Ce panneau très sophistiqué contient 786.432 pixels micromiroirs. Les équipements électroniques de haute technologie tels que les grands écrans TV, les systèmes et caméras vidéo, respectent une certaine conformité avec des tolérances.

Cet appareil possède quelques pixels d'écran inactifs compris dans une limite acceptable, qui peuvent créer des points inactifs sur l'écran. Cela n'affecte pas la qualité de l'image ou la durée de vie de l'appareil.

- DLP™ (Digital Light Processing) et DMD™ (Digital Micromirror Device) sont des marques de commerce de Texas Instruments, Inc.
- Microsoft® et Windows® sont les marques déposées de Microsoft Corporation, aux États Unis et/ou dans d'autres pays.
- PC/AT est une marque déposée d'International Business Machines Corporation aux États Unis.
- Adobe® Reader® est une marque déposée d'Adobe Systems Incorporated.
- Macintosh® est une marque déposée d'Apple Computer, Inc. aux États Unis et/ou dans d'autres pays.
- Toutes les autres compagnies ou noms de produit sont les marques déposées de leur société propriétaire respective.
- Certains circuits intégrés utilisés dans ce produit font l'objet de secrets de fabrication appartenant à Texas Instruments. Il est donc interdit de copier, de modifier, d'adapt, de traduire, de distribuer, d'étudier la concetion, de démonter ou de décompiler leur contenus.

Comment lire ce mode d'emploi

- Dans ce mode d'emploi, les illustrations et l'écran d'affichage sont simplifiés pour les explications et peuvent différer légèrement de l'affichage réel.

Utilisation de l'écran de menu

Le menu peut être utilisé pour accomplir deux fonctions, ajustement et réglage. (Pour le réglage des rubriques du menu, voir pages 42 et 43.)

Touche utilisée dans cette opération

Touche utilisée dans cette opération

Sélections de menus (Paramétrages)

Exemple: Ajustement de "Luminos."
 • Cette opération peut également être effectuée en utilisant les boutons du projecteur.

1 Appuyez sur .

• L'écran de menu "Image" du mode d'entrée sélectionné s'affiche.

2 Appuyez sur ou pour sélectionner les autres écrans de menu.

• L'icône du menu de l'écran de menu sélectionné est mise en surbrillance.

Icône de menu	Ecran de menu
	Image
	Sync.fine
	Options1
	Options2
	Langue

Remarque

• Le menu "Sync.fine" n'est pas disponible pour les ENTRÉES 3 et 4.

Exemple: Menu de l'écran "Image" pour mode ENTRÉE 1 (RVB)

Affichage à l'écran

Touche utilisée dans cette étape

Affichage à l'écran

Touche utilisée dans cette opération

Touche utilisée dans cette opération

Touche utilisée dans cette étape

Info Indique des mesures préventives à prendre lors de l'utilisation du projecteur.

Remarque Indique des informations supplémentaires pour la mise en place et l'opération du projecteur.

Pour référence ultérieure

Entretien

➔ **Page 63**

Résolution des problèmes

➔ **Pages 70 et 71**

Index

➔ **Page 75**

Table des matières

Préparatifs

Introduction

Comment lire ce mode d'emploi	3
Table des matières	4
MESURES DE SÉCURITÉ IMPORTANTES ...	6
Comment accéder aux modes d'emploi PDF	9
Accessoires	10
Nomenclature et fonctions	11
Utilisation de la télécommande	15
Portée de la télécommande	15
Insertion des piles	15

Mise en route rapide

Mise en route rapide	16
----------------------------	----

Installation

Ranger le projecteur	18
Comment utiliser la mallette de rangement	18

Mise en place du projecteur	19
Mise en place du projecteur	19
Projection d'une image inversée	20

Raccordements

Raccordements	21
Bornes d'entrée/sortie (INPUT/OUTPUT) et équipement principal pouvant être connecté ...	21
Echantillon de câbles pour raccordement	22
Raccordement à un ordinateur	23
Utilisation de la télécommande comme souris d'ordinateur sans fil	24
Raccordement à un équipement vidéo	25
Commander le projecteur à partir d'un ordinateur	27
Raccordement à un moniteur avec une borne d'entrée RVB	28
Raccordement à un amplificateur ou un autre équipement audio	28

Utilisation

Fonctionnement de base

Mise sous/hors tension du projecteur	29
Projection de l'image	30
Utilisation des pieds de réglage	30
Correction de la déformation trapézoïdale	31
Réglage de la mise au point	32
Réglage de la taille de l'image projetée	32
Changer le mode ENTRÉE	33
Réglage du volume	33
Afficher l'écran noir et désactiver temporairement le son	34
Affichage d'une partie agrandie d'image	34
Gel d'une image en mouvement	35
Sélectionner le mode d'image	35
Commuter le mode Haute luminosité/Haut contraste	35
Mode d'affichage d'image	36

Fonctions pratiques

Éléments du menu	38
Utilisation de l'écran de menu	40
Sélections de menus (Paramétrages)	40
Sélections de menus (Réglages)	42
Ajustement de l'image (menu "Image")	44
Sélectionner le mode d'image	44
Ajuster l'image	44
Renforcer le contraste	45
Réglage de la température des couleurs	45
Réglage sRVB	46
Passer au Mode Haute Luminosité/Mode Haut Contraste	46
Réglage du type de signal	47

Réglage des images d'ordinateur (fonction de synchronisation fine "Sync.fine") ...	48
Réglage des images d'ordinateur	48
Réglage des modes spéciaux	48
Réglage Sync.Automat.	49
Vérification du signal d'entrée	49
Utilisation du menu "Options1"	50
Affichage de la durée de vie restante de la lampe ..	50
Régler le mode redimensionner	50
Réglage de l'affichage à l'écran	51
Réglage du système vidéo	51
Sélection d'une image de départ et d'arrière-fond ...	52
Mode Eco	52
Fonction d'extinction automatique de l'alimentation ..	53
Sélection de la position de l'écran de menu	53
Fonction de verrouillage du système	54
Fonction blocage touches	55

Ensemble de fonctions utiles pendant l'installation (menu "Options2")	56
Saisie du mot de passe	56
Si vous avez oublié votre mot de passe	56
Réglage de la mise au point automatique	57
Réglage de la correction de distorsion trapézoïdale automatique	57
Réglage de l'enceinte	58
Paramétrer le type de sortie audio	58
Renversement/Inversion des images projetées	59
Sélectionner la vitesse de transmission (RS-232C)	59
Réglages de la sortie écran	60
Réglage du LAN/RS232C	60
Confirmation des informations réseau pour le projecteur ...	61
Retour aux réglages par défaut	61
Utilisation du menu "Langue"	62
Sélection de la langue d'affichage à l'écran	62

Référence

Annexe

Entretien	63
Indicateurs d'entretien	64
À propos de la lampe	66
Lampe	66
Précaution quant à la lampe	66
Remplacement de la lampe	66
Retrait et installation de l'ensemble lampe	67
Remise à zéro du compteur d'heures d'utilisation de la lampe	68
Tableau de compatibilité avec ordinateurs	69
Résolution des problèmes	70
Pour l'assistance SHARP	72
Caractéristiques	73
Glossaire	74
Index	75

MESURES DE SÉCURITÉ IMPORTANTES

ATTENTION: Veuillez lire toutes ces instructions avant de faire fonctionner ce produit et les conserver pour toutes consultations ultérieures.

L'électricité peut être utilisée pour beaucoup de fonctions utiles. Ce produit a été conçu et fabriqué pour assurer une utilisation en toute sécurité. CENDANT, TOUTE UTILISATION INCORRECTE PEUT CAUSER UNE ÉLECTROCUTION OU DÉCLENCHER UN INCENDIE. Pour éviter de contourner les dispositifs de sécurité incorporés à ce produit, veuillez respecter les règles de base suivantes pour son installation, utilisation et entretien.

1. Lire les instructions

Avant d'utiliser l'appareil, veuillez lire les instructions de sécurité et d'emploi.

2. Conservez les instructions

Les instructions de sécurité et d'emploi doivent être soigneusement conservées pour référence ultérieure.

3. Respectez les avertissements

Tous les avertissements apposés sur l'appareil ou notés dans le mode d'emploi doivent être respectés.

4. Suivre les instructions

Toutes les instructions de fonctionnement et d'emploi doivent être scrupuleusement suivies.

5. Nettoyage

Débranchez la prise secteur de l'appareil avant de le nettoyer. N'utilisez pas de liquides ou aérosols de nettoyage. Utilisez uniquement un chiffon humide pour nettoyer l'appareil.

6. Options

N'utilisez pas d'option non conseillée par le fabricant de l'appareil qui pourrait présenter le moindre risque.

7. Eau et humidité

N'utilisez pas cet appareil près d'un point d'eau, —à proximité d'une baignoire, d'un lavabo, d'un évier ou dans un sous-sol humide par exemple.

8. Accessoires

Ne déposez pas l'appareil sur un support instable. L'appareil risque de tomber et de causer des blessures graves à un enfant ou un adulte et d'être sérieusement endommagé. Utilisez uniquement les types de support conseillés par le fabricant ou vendus avec l'appareil. La fixation de l'appareil à un accessoire doit être conforme aux instructions du fabricant et doit être réalisée au moyen des pièces conseillées par le fabricant.

9. Transport

L'ensemble appareil et chariot doit être manoeuvré avec soin. Tout arrêt brutal, effort excessif ou inégalité du sol risque d'entraîner le renversement du chariot et la chute de l'appareil.



10. Ventilation

Les orifices et découpes pratiqués sur le coffret sont destinés à assurer la ventilation de l'appareil afin d'obtenir un fonctionnement fiable et d'éviter les surchauffes. Ces ouvertures ne doivent pas être obstruées en plaçant par exemple l'appareil sur un lit, un canapé, un tapis et toute autre surface similaire. L'appareil ne doit pas être installé dans un meuble, bibliothèque ou étagères si la ventilation adéquate ne peut être assurée et les instructions du fabricant respectées.

11. Sources d'alimentation

Cet appareil ne doit être alimenté qu'à partir du type de source indiqué sur la plaquette signalétique. Au moindre doute concernant le type de source disponible, contactez le revendeur de l'appareil ou la compagnie d'électricité. Dans le cas d'appareils fonctionnant sur pile ou autre source que le secteur, reportez-vous au mode d'emploi.

12. Mise à la terre et polarisation

Ce produit est équipé d'un des types de prise suivant. Si la prise mâle du câble d'alimentation ne correspond pas à celle du secteur, contactez un électricien pour la remplacer.

N'utilisez pas la prise sans la sécurité supplémentaire offerte par ce type de prise.

- Type de prise à deux fils (secteur).
- Type de prise à trois fils (secteur) avec une borne de mise à la masse.
Cette dernière ne s'enfiche que dans une prise du secteur adéquate.

13. Protection du câble d'alimentation

Faites passer le câble d'alimentation de façon à ce qu'il ne puisse pas être abîmé, piétiné, écrasé par un meuble ou tout objet lourd; examinez soigneusement le cheminement du câble d'alimentation entre la prise du secteur et l'entrée de l'appareil.

14. Orage

Par mesure de protection complémentaire, débranchez le câble d'alimentation de la prise du secteur dès que survient un orage ou encore lorsque l'appareil ne va pas être utilisé pendant une longue période. Ainsi, l'appareil ne sera pas exposé à une surtension éventuelle du secteur due à la foudre.

15. Surcharge

Évitez de surcharger les prises du secteur murales ou intégrées ainsi que les rallonges car cela risque de provoquer un incendie ou une électrocution.

16. Introduction d'objets étrangers ou de liquide

N'essayez pas d'introduire des objets dans les ouvertures de l'appareil car ceux-ci risquent d'entrer en contact avec les composants soumis à des hautes tensions et provoquer un incendie ou une électrocution. Éviter d'asperger ou de renverser le moindre liquide sur l'appareil.

17. Réparation

Ne tentez aucune réparation de cet appareil par vous-même car l'ouverture ou le retrait du boîtier expose des composants soumis à des hautes tensions qui présentent des risques importants d'électrocution. S'adresser à un technicien qualifié pour toute réparation.

18. Dégâts entraînant une réparation

Dans les cas suivants, débranchez le câble d'alimentation et faites vérifier ou réparer l'appareil par du personnel qualifié :

- Le câble d'alimentation ou sa fiche est endommagé.
- Un liquide a été renversé sur l'appareil ou un objet étranger a été introduit dans l'appareil.
- L'appareil a été exposé à la pluie ou à l'eau.
- L'appareil ne fonctionne pas normalement bien que les instructions du mode d'emploi aient été respectées. N'utilisez pas d'autres commandes que celles mentionnées dans ce document car toute action risque d'endommager l'appareil et d'entraîner, le plus souvent, l'intervention coûteuse d'un technicien qualifié afin de rétablir les conditions normales de fonctionnement.
- L'appareil est tombé ou a été endommagé d'une manière ou d'une autre.
- Les performances de l'appareil se sont nettement dégradées et un entretien semble nécessaire.

19. Pièces de rechange

Si une pièce doit être remplacée, assurez-vous auprès du service de réparation que le remplacement sera effectué avec une pièce prescrite par le fabricant ou ayant des caractéristiques identiques. Des pièces de rechange non autorisées pourraient causer un incendie, une électrocution ou d'autres dangers.

20. Contrôle de sécurité

À la fin de toute intervention d'entretien ou de réparation, demandez au technicien d'effectuer les vérifications de sécurité pour déterminer si le produit est en état de fonctionnement correct.

21. Montage mural ou au plafond

Ce produit doit être monté sur un mur ou au plafond uniquement de la manière recommandée par le fabricant.

22. Chaleur

Cet appareil doit être placé loin des sources de chaleur telles que les radiateurs, accumulateurs de chaleur, poêles et autres appareils produisant de la chaleur (y compris les amplificateurs).

Assurez-vous de lire les mesures de sécurité suivantes lors de la mise en route de votre projecteur.

Mise en garde concernant l'ensemble lampe

- Prenez les précautions nécessaires en raison des risques potentiels présentés par les particules de verre en cas de rupture de la lampe. En cas de rupture, contactez votre revendeur de projecteur Sharp autorisé ou le service après-vente le plus proche pour effectuer son remplacement. Voir section "Remplacement de la lampe" page 66.

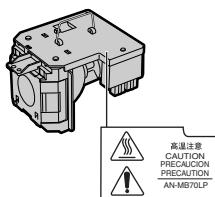

Précautions concernant la mise en route du projecteur

- Pour réduire l'entretien au minimum et maintenir une haute qualité d'image, SHARP recommande que ce projecteur soit installé dans un endroit à l'abri de l'humidité, de la poussière et de la fumée de cigarette. Lorsque le projecteur est exposé à ces éléments, les orifices et l'objectif doivent être nettoyés plus souvent. Tant que le projecteur est nettoyé régulièrement, son utilisation dans cet environnement ne réduira pas sa durée de fonctionnement. Le nettoyage interne doit être effectué uniquement par votre revendeur de projecteur Sharp autorisé ou le service après-vente le plus proche.

N'installez pas le projecteur dans les endroits exposés au soleil ou à un fort éclairage.

- Positionnez l'écran de façon à ce qu'il ne soit pas exposé directement au soleil ou à l'éclairage de la pièce. Toute lumière directe sur l'écran délave les couleurs et rend le visionnage difficile. Fermez les rideaux et diminuez l'éclairage lorsque vous installez l'écran dans une pièce ensoleillée ou très éclairée.

Le projecteur peut sans risques être incliné à un angle maximum de 12 degrés.

- Le placement doit être de ± 12 degrés par rapport à l'horizontale.



Avertissement à propos de la mise en place du projecteur en hauteur

- Lors de la mise en place du projecteur en hauteur, veillez à l'immobiliser avec soin pour éviter des blessures corporelles dues à la chute du projecteur.

N'installez pas le projecteur dans les endroits où il pourrait être soumis à des chocs ou à des vibrations.

- Prenez garde à ne pas cogner ou endommager la lentille de l'objectif.

Reposez vos yeux de temps en temps.

- Le visionnage continu de l'écran pendant des heures fatigue les yeux. Assurez-vous de reposer vos yeux.

Évitez les endroits où règnent des conditions de température extrêmes.

- La température de fonctionnement du projecteur doit être comprise entre 41°F et 104°F (+5°C et +40°C).
- La température de stockage du projecteur doit être comprise entre -4°F et 140°F (-20°C et +60°C).

N'obstruez pas les orifices d'arrivée d'air ou d'évacuation.

- Laissez un espace d'au moins 7 7/8" (20 cm) entre l'orifice d'évacuation d'air et le mur ou l'obstacle le plus proche.
- Assurez-vous que les arrivées ou les évacuations d'air ne sont pas obstrués.
- Si le ventilateur de refroidissement est obstrué, un circuit de protection mettra automatiquement le projecteur en mode veille. Cela n'est pas un signe de dysfonctionnement. (Voir pages 64 et 65.) Débranchez le câble d'alimentation au niveau de la prise du secteur et attendez au moins 10 minutes. Placez le projecteur dans un endroit où les orifices d'arrivée d'air ou d'évacuation ne sont pas obstrués, puis rebranchez le câble d'alimentation et mettez le projecteur en marche. Cette opération remettra le projecteur en état normal de fonctionnement.

Précautions concernant l'utilisation du projecteur

- Lorsque vous utilisez le projecteur, prenez garde de ne pas le soumettre à des chocs et / ou à des vibrations, cela risquerait de l'endommager. Faites extrêmement attention à l'objectif. Si vous ne comptez pas vous servir du projecteur avant longtemps, veillez à débrancher le câble d'alimentation de la prise du secteur ainsi que tout autre câble de raccordement.
- Ne transportez pas le projecteur en le tenant par l'objectif.
- Lorsque vous rangez le projecteur, veillez à attacher le capuchon d'objectif au projecteur. (Voir page 11.)
- Ne laissez pas la mallette de rangement ou le projecteur au soleil ou près de sources de chaleur. La mallette de rangement ou le projecteur risque de changer de couleur ou de se déformer.

Autres équipements connectés

- Lors du raccordement au projecteur d'un ordinateur ou de tout autre équipement audiovisuel, veuillez faire les raccordement APRES avoir débranché le câble d'alimentation du projecteur de la prise secteur murale et après avoir éteint l'équipement à connecter.
- Veuillez lire les modes d'emploi du projecteur et des équipements à connecter avant de procéder au raccordement.

Utilisation du projecteur dans d'autres pays

- La tension et la forme de la prise du secteur peuvent varier suivant la région ou le pays où vous souhaitez utiliser le projecteur. Quand le projecteur est utilisé dans un autre pays, assurez-vous d'utiliser le câble d'alimentation approprié.

Fonction de surveillance de la température

- Si le projecteur commence à surchauffer à cause de problèmes d'installation ou d'obstruction des ouïes de ventilation, "X" et "TEMP." se mettent à s'allumer dans le coin inférieur gauche de l'image. Si la température continue d'augmenter, la lampe s'éteindra, le voyant d'alarme de température élevée situé sur le projecteur se mettra à clignoter et après

une période de refroidissement de 90 secondes, le projecteur passera en mode veille. Reportez-vous à la section "Indicateurs d'entretien", page 64 pour plus de détails.

Info

- Le ventilateur de refroidissement régule la température intérieure du projecteur et son fonctionnement est contrôlé automatiquement. Le bruit du ventilateur peut changer en cours de projection à cause de la modification de sa vitesse. Cela n'est pas un signe de dysfonctionnement.
- Ne pas débrancher le câble d'alimentation pendant la projection ou le fonctionnement du ventilateur de refroidissement. L'appareil risque d'être endommagé par l'augmentation de sa température interne consécutive à l'arrêt du ventilateur qui ne peut assurer le cycle de refroidissement prévu.

Comment accéder aux modes d'emploi PDF

Les modes d'emploi PDF en plusieurs langues sont inclus dans le CD-ROM afin que vous puissiez travailler avec le projecteur même si vous ne possédez pas ce manuel. Pour utiliser ces manuels, le programme Adobe® Reader® doit être installé sur votre ordinateur (Windows® ou Macintosh®).

Veuillez télécharger Adobe® Reader® sur le site Internet (<http://www.adobe.com>).

Accès aux modes d'emploi PDF

Sous Windows®:

- ① Placez le CD-ROM dans le lecteur.
- ② Double-cliquez sur l'icône "Poste de travail".
- ③ Double-cliquez sur le lecteur de "CD-ROM".
- ④ **Lorsque vous voulez regarder le mode d'emploi**
 - 1) Double-cliquez sur le dossier "MANUALS".
 - 2) Double-cliquez sur la langue (nom du dossier) que vous souhaitez utiliser.
 - 3) Double-cliquez sur le fichier pdf "MB70" pour accéder au mode d'emploi du projecteur.

Lorsque vous voulez regarder le guide d'installation

- 1) Double-cliquez sur le dossier "SETUP".
- 2) Double-cliquez sur la langue (nom du dossier) que vous souhaitez utiliser.
- 3) Double-cliquez sur le fichier pdf "SE_MB7" pour accéder au guide d'installation.

Sur Macintosh®:

- ① Placez le CD-ROM dans le lecteur.
- ② Double-cliquez sur l'icône "CD-ROM".
- ③ **Lorsque vous voulez regarder le mode d'emploi**
 - 1) Double-cliquez sur le dossier "MANUALS".
 - 2) Double-cliquez sur la langue (nom du dossier) que vous souhaitez utiliser.
 - 3) Double-cliquez sur le fichier pdf "MB70" pour accéder au mode d'emploi du projecteur.

Lorsque vous voulez regarder le guide d'installation

- 1) Double-cliquez sur le dossier "SETUP".
- 2) Double-cliquez sur la langue (nom du dossier) que vous souhaitez utiliser.
- 3) Double-cliquez sur le fichier pdf "SE_MB7" pour accéder au guide d'installation.



Info

- Si le fichier PDF souhaité ne peut être ouvert par un double clic de souris, lancez d'abord Adobe® Reader®, spécifiez ensuite le fichier souhaité en utilisant le menu "Fichier", "Ouvrir".

Guide d'installation

Pour plus d'informations, reportez-vous au "Guide d'installation" contenu dans le CD-ROM fourni.

Format de l'écran et distance de projection	2
Attribution des points de connexion	3
RS-232C Spécifications et paramètres de commande	4
Configuration de l'environnement du réseau du projecteur	6

Commande du projecteur par un réseau LAN	12
Paramétrage du projecteur lorsque RS-232C ou Telnet est utilisé	17
Commande du projecteur par RS-232C ou Telnet	20
Résolution des problèmes	27
Dimensions	30

Accessoires

Accessoires fournis

Certains accessoires (télécommande, câble d'alimentation, etc.) sont placés dans la poche de la mallette de rangement envoyée par l'usine.



Télécommande
RRMCGA313WJSA



Deux piles R-03
(Format "AAA", UM/SUM-4, HP-16 ou similaire)

Câble d'alimentation*

(1)

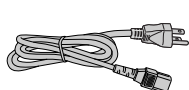

Pour les U.S.A., le
Canada, etc.
(6' (1,8 m))
QACCD A010WJPZ

(2)

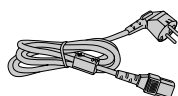

Pour l'Europe, à
l'exception du R.U.
(6' (1,8 m))
QACCV A011WJPZ

(3)

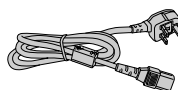

Pour le R.U., Hong-
Kong et Singapour
(6' (1,8 m))
QACCB A036WJPZ

(4)

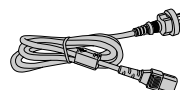

Pour l'Australie, la Nouvelle-
Zélande et l'Océanie
(6' (1,8 m))
QACCL A018WJPZ

* Utilisez le câble d'alimentation avec les prises secteur murales correspondantes à votre pays.

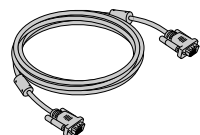

Câble RVB
(9'10" (3,0 m))
QCNWGA045WJPZ

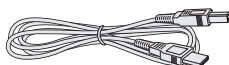

Câble USB
(9'10" (3,0 m))
QCNWGA014WJPZ



Mallette de rangement
GCASNA014WJSA

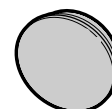

Capuchon d'objectif
(attaché)
RCAPHA021WJSA

CD-ROM
Mode d'emploi du
projecteur et référence
technique
UDSKAA052WJZZ

Etiquette "QUICK GUIDE
(Guide d'utilisation rapide)"
TLABZA717WJZZ

Mode d'emploi
(ce manuel)
TINS-B416WJZZ

Accessoires en option

- | | |
|--|-----------|
| ■ Câble à 3 RCA à D-sub à 15 broches (9'10" (3,0 m)) | AN-C3CP |
| ■ Adaptateur RS-232C DIN-D-sub (5 ⁵⁷ / ₆₄ " (15 cm)) | AN-A1RS |
| ■ Ensemble lampe | AN-MB70LP |

Remarque

- Certains accessoires en option peuvent ne pas être disponibles en fonction de la région. Veuillez vérifier auprès de votre revendeur de projecteur Sharp autorisé ou le service après-vente le plus proche.

Nomenclature et fonctions

Les chiffres indiqués en **■** renvoient aux pages de ce mode d'emploi où le point particulier est expliqué.

Projecteur

Vue de dessus

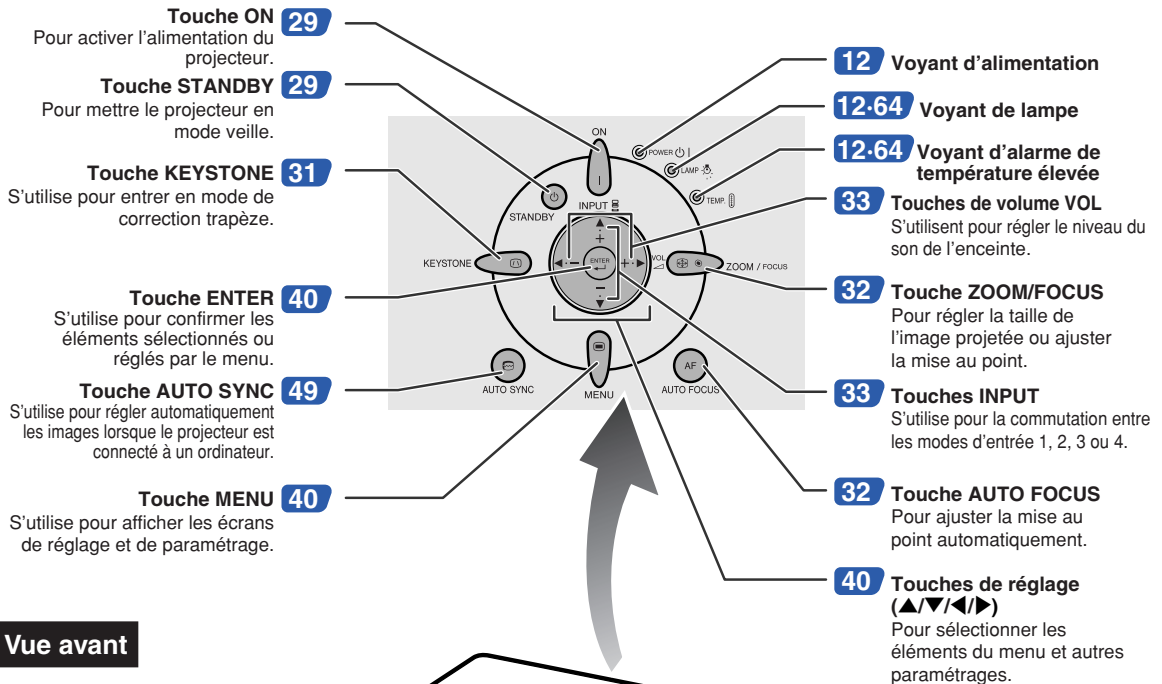

Vue avant

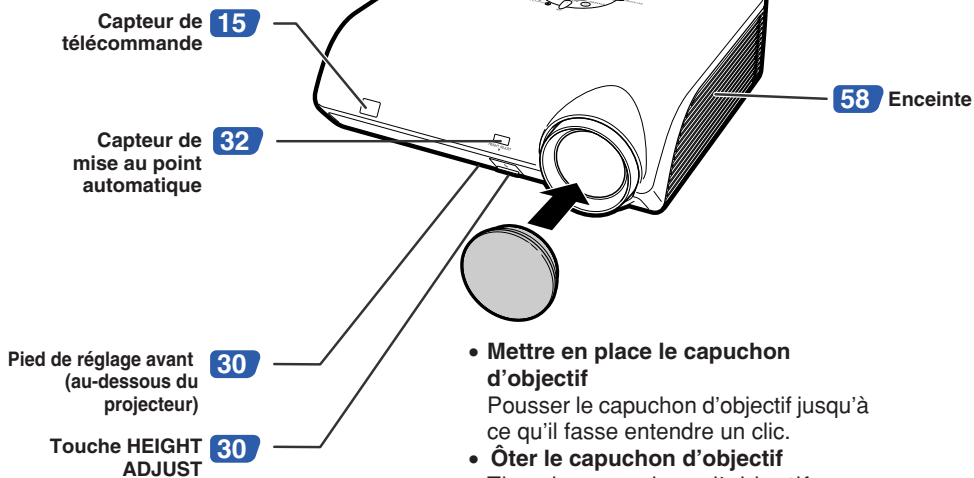

- **Mettre en place le capuchon d'objectif**
Pousser le capuchon d'objectif jusqu'à ce qu'il fasse entendre un clic.
- **Ôter le capuchon d'objectif**
Tirer le capuchon d'objectif vers l'extérieur.

A propos des témoins du projecteur

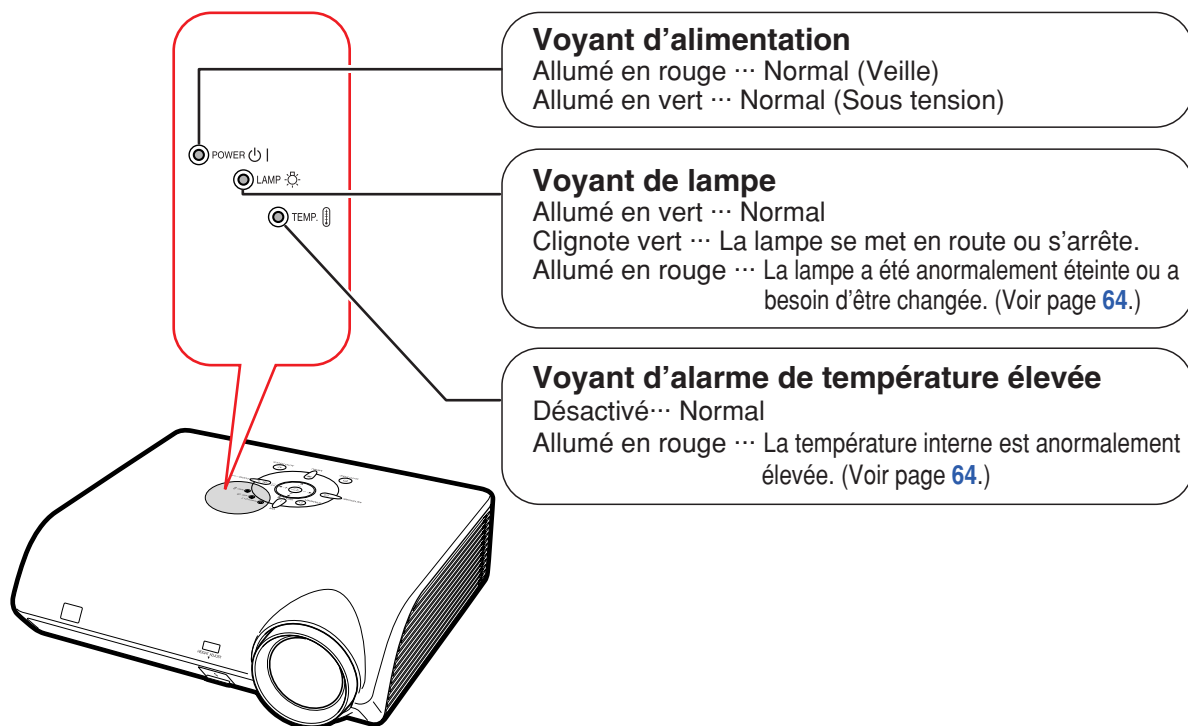

Mise en place de l'étiquette "QUICK GUIDE (Guide d'utilisation rapide)"

L'étiquette "QUICK GUIDE (Guide d'utilisation rapide)" (fournie) vous permettra de parcourir rapidement la procédure d'installation. Soyez sûr de coller l'étiquette "QUICK GUIDE (Guide d'utilisation rapide)" sur la partie supérieure du projecteur comme montré dans le schéma à droite. N'attachez pas l'étiquette "QUICK GUIDE (Guide d'utilisation rapide)" à un autre endroit, pour éviter de bloquer une arrivée d'air ou un orifice d'évacuation.

Etiquette "QUICK GUIDE (Guide d'utilisation rapide)"

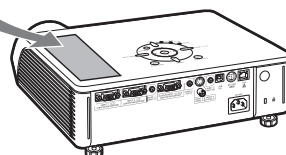

Les chiffres indiqués en  renvoient aux pages de ce mode d'emploi où le point particulier est expliqué.

Projecteur (Vue arrière)

Bornes Reportez-vous à “Bornes d’entrée/sortie (INPUT/OUTPUT) et équipement principal pouvant être connecté” à la page 21.

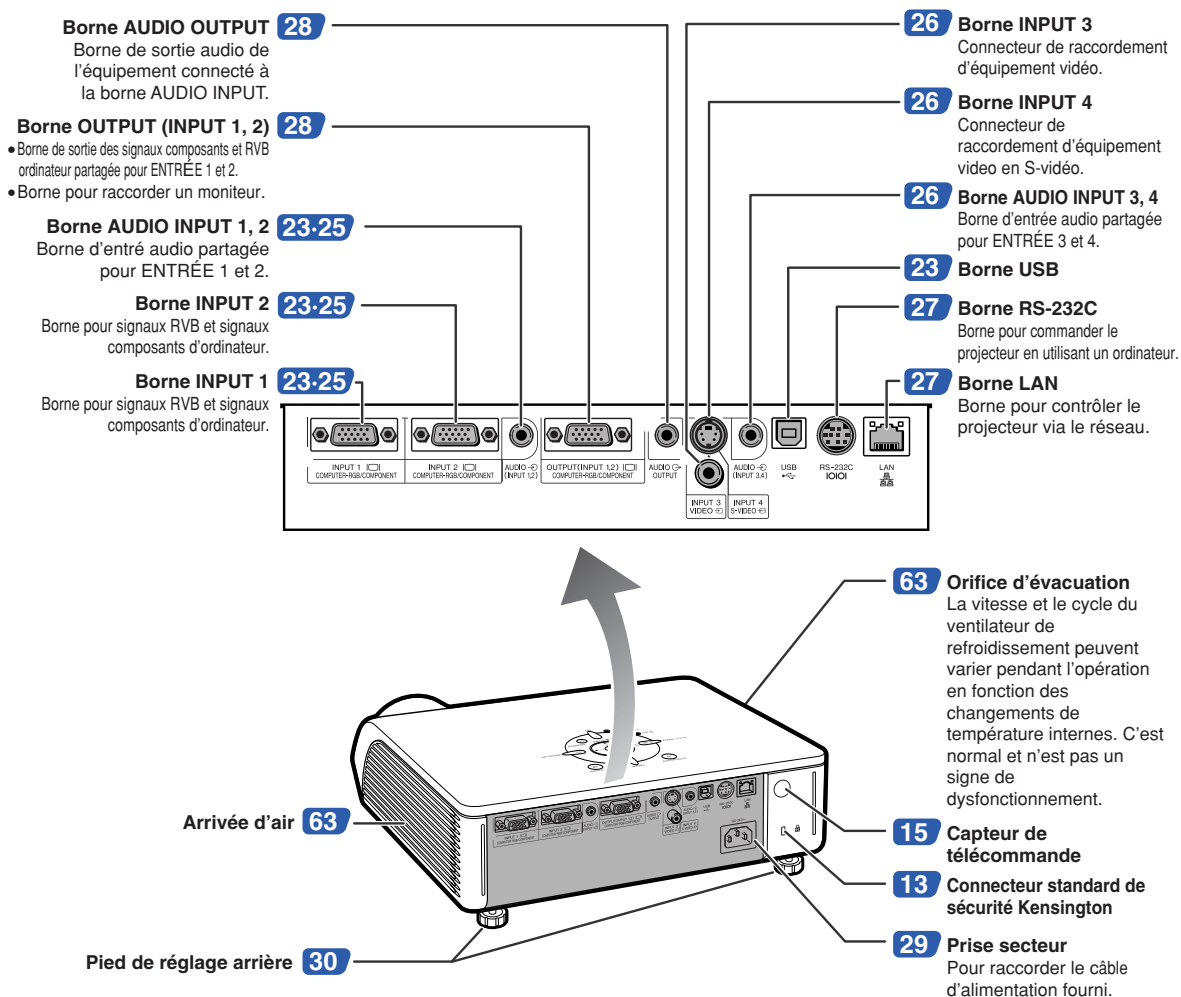

Utilisation du verrouillage Kensington

- Ce projecteur est équipé d'un connecteur standard de sécurité Kensington pour une utilisation avec un système de sécurité MicroSaver Kensington. Reportez-vous aux informations fournies avec le système pour les instructions d'utilisation du système de verrouillage du projecteur.

Les chiffres indiqués en **■** renvoient aux pages de ce mode d'emploi où le point particulier est expliqué.

Télécommande

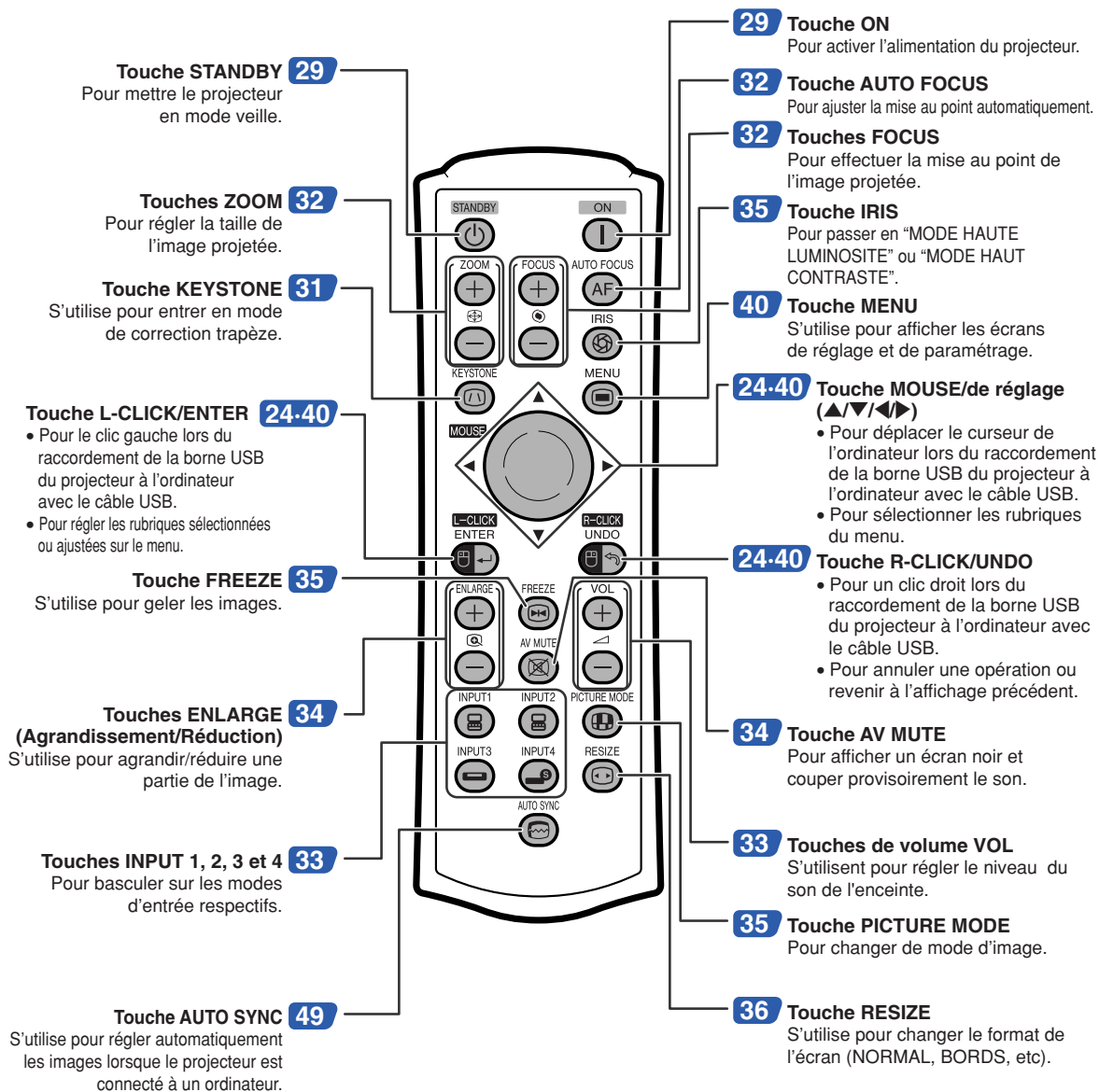

Remarque

- Toutes les touches sur la télécommande, sauf la touche MOUSE/de réglage, sont faites de caoutchouc phosphorescent, visible dans le noir. La lumière phosphorescente s'affaiblit au fil du temps. Exposer les touches à la lumière rechargera la lumière phosphorescente.

Portée de la télécommande

La télécommande peut être utilisée pour commander le projecteur dans les distances indiquées sur l'illustration.

Remarque

- Le signal de la télécommande peut être réfléchi sur l'écran pour une utilisation plus simple. Cependant, la distance réelle du signal peut être différente suivant le matériau de l'écran.

Utilisation de la télécommande :

- Prenez garde à ne pas la faire tomber, à ne pas l'exposer à l'humidité ou à de fortes températures.
- La télécommande peut ne pas fonctionner correctement si elle est exposée à la lumière d'une lampe fluorescente. Dans ce cas, éloignez le projecteur de la lampe fluorescente.

Insertion des piles

Deux piles R-03 (de format "AAA", UM/SUM-4, HP-16 ou similaires) sont incluses dans l'emballage.

1 Appuyez sur la marque ▲ sur le couvercle et faites-le glisser dans le sens indiqué par la flèche.

2 Placez les piles.

- Lors de l'insertion des piles, respectez les polarités indiquées par les repères ⊕ et ⊖ à l'intérieur du compartiment des piles.

3 Mettez le couvercle en place et faites-le glisser jusqu'à ce que vous entendiez un déclic indiquant qu'il est bien en place.

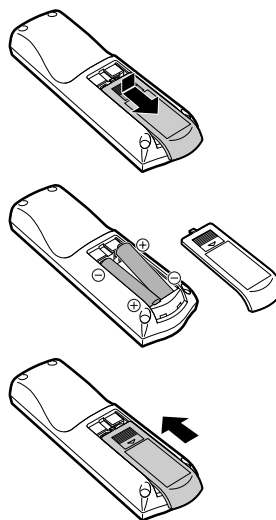

Vue avant

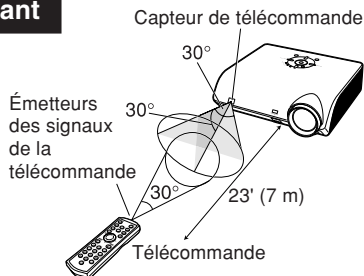

Vue arrière

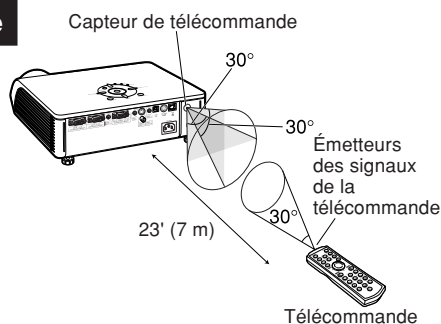

Une utilisation incorrecte des piles peut causer leur fuite ou même leur explosion. Veuillez suivre les précautions ci-dessous.

⚠ Attention

- Lors de l'insertion des piles, vérifiez que leurs polarités correspondent à celles indiquées par les repères ⊕ et ⊖ à l'intérieur du compartiment des piles.
- Chaque type de piles possède des caractéristiques particulières, ne mélangez donc pas des types différents de piles.
- Ne mélangez pas piles neuves et piles usagées. Cela risque de raccourcir la durée de vie des nouvelles piles ou de provoquer des fuites sur les anciennes.
- Retirez les piles usagées de la télécommande car celles-ci risquent de fuir en les laissant dedans. Le liquide des piles est dangereux pour la peau, en cas de fuite, essuyez-les et retirez-les à l'aide d'un chiffon.
- Les piles fournies avec ce projecteur risquent de s'épuiser après une courte période suivant la manière dont elles ont été entreposées. Remplacez-les par des neuves dès que possible.
- Retirez les piles de la télécommande si celle-ci ne va pas être utilisée pendant une longue période.

Mise en route rapide

Cette section présente les opérations de base (projecteur raccordé à l'ordinateur). Pour de plus amples détails, voir la page mentionnée ci-dessous pour chaque étape.

Installation et projection

Dans cette section, on explique par un exemple le raccordement du projecteur et de l'ordinateur.

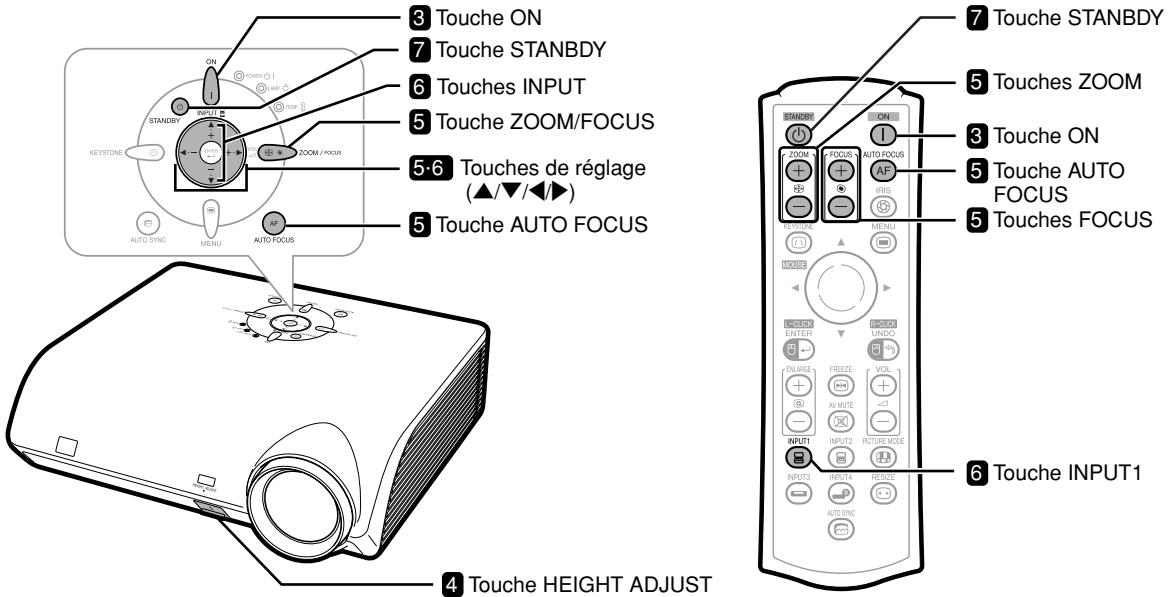

1. Placez le projecteur face à un écran

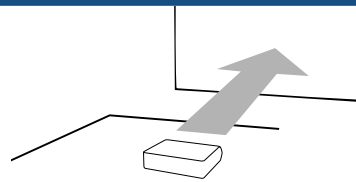

➔ Page 19

2. Connectez le projecteur à l'ordinateur et branchez le câble d'alimentation dans la prise secteur du projecteur

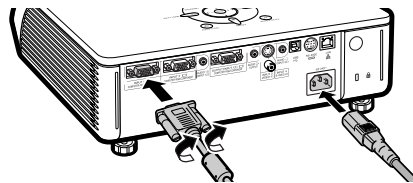

Pour le raccordement d'un appareil autre que l'ordinateur, voir les pages 25 et 26.

➔ Pages 23, 29

3. Ôtez le capuchon d'objectif et allumez le projecteur

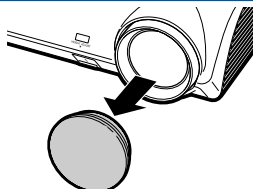

Sur le projecteur



Sur la télécommande



➔ Page 29

4. Réglez l'angle

Réglez l'angle du projecteur

- Réglez l'angle du projecteur à l'aide de la touche HEIGHT ADJUST.

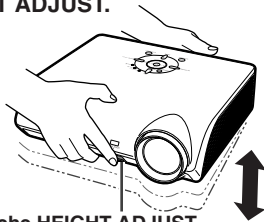

Touche HEIGHT ADJUST

- Ce projecteur est équipé d'une fonction "Correc. trapèze Auto." qui corrige automatiquement toute distorsion trapézoïdale de l'image projetée. La correction se fait automatiquement lorsque l'inclinaison verticale n'excède pas 12 degrés.

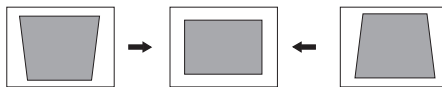

➔ Page 30

5. Ajustez la mise au point et le zoom

① Effectuez la mise au point de l'image projetée

- Lorsque le projecteur est allumé, la fonction de mise au point affiche automatiquement une mire de mise au point et effectue une fois la mise au point automatique.

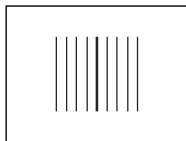

- Pour refaire la mise au point automatique, appuyez sur la touche AUTO FOCUS.

Sur le projecteur



Sur la télécommande



- La mire de mise au point s'affiche, la mise au point est ajustée automatiquement, puis la mire de mise au point disparaît.

② Réglez la taille de l'image projetée

- Réglez la taille de l'image projetée en ajustant le zoom.

Sur le projecteur

- 1 Appuyez sur ZOOM / FOCUS.

- 2 Réglez en appuyant sur ▲ ou ▼.



Sur la télécommande
Réglez en appuyant sur les touches ZOOM.

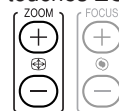

- Si l'image n'est pas nette ou si vous voulez ajuster la mise au point avec précision, effectuez le point manuellement.

Sur le projecteur

- 1 Appuyez sur ZOOM / FOCUS.

- 2 Réglez en appuyant sur ◀ ou ▶.



Sur la télécommande
Réglez en appuyant sur les touches FOCUS.

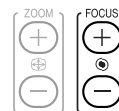

➔ Page 32

6. Sélectionnez le mode ENTRÉE

Sélectionnez "ENTRÉE 1" à l'aide des touches INPUT sur le projecteur ou la touche INPUT1 sur la télécommande.

Sur le projecteur

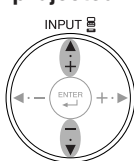

Sur la télécommande



▼ Affichage à l'écran (RVB)



- Lorsque l'on appuie sur ▲/▼ le mode d'entrée du projecteur change dans l'ordre :

➔ ENTRÉE 1 ↔ ENTRÉE 2 ↔ ENTRÉE 3 ↔ ENTRÉE 4

- Lorsque vous utilisez la télécommande, appuyez sur pour changer le mode ENTRÉE.

➔ Page 33

7. Coupez l'alimentation

Appuyez sur la touche STANDBY, puis appuyez à nouveau sur cette touche pendant que le message de confirmation s'affiche pour mettre le projecteur en mode veille.

Sur le projecteur



STANDBY

Sur la télécommande



STANDBY

▼ Affichage à l'écran



Entrer en mode VEILLE ?
Oui: Appuyez. Non: Attendez.

- Débranchez le câble d'alimentation de la prise secteur murale une fois que le ventilateur de refroidissement s'est arrêté.

➔ Page 29

Ranger le projecteur

Comment utiliser la mallette de rangement

Lorsque vous rangez le projecteur, placez le capuchon d'objectif sur l'objectif, et posez le projecteur dans la mallette de rangement fournie.

1 Ouvrez le couvercle de la mallette de rangement.

2 Placez le projecteur dans la mallette de rangement.

Info

- Assurez-vous que le projecteur a suffisamment refroidi avant de l'installer dans la mallette.
- Veillez placer le capuchon d'objectif sur l'objectif afin de le protéger.
- **Placez le projecteur dans la mallette de rangement avec l'objectif faisant face à la poignée.**
- Assurez-vous que le projecteur est bien maintenu en place à l'aide de la bande de fixation.

3 Refermez le couvercle de la mallette de rangement.

4 Placez les accessoires dans la poche avant de la mallette de rangement.

Info

- Cette mallette de rangement sert uniquement au rangement du projecteur.

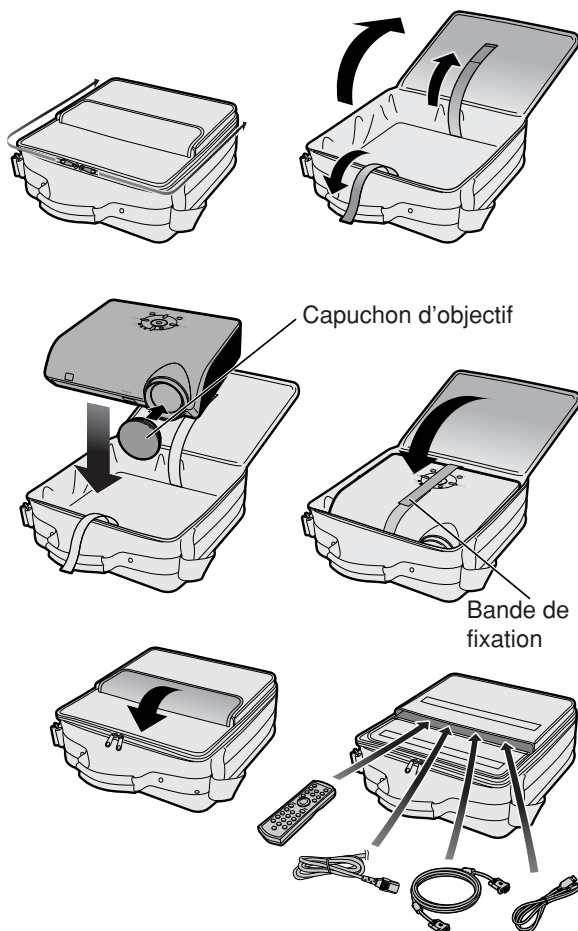

Mise en place du projecteur

Mise en place du projecteur

Positionnez le projecteur perpendiculairement à l'écran avec les pieds du projecteur à plat et à niveau pour obtenir une image optimale.

Remarque

- L'objectif du projecteur doit être centré sur le milieu de l'écran. Si l'axe horizontal passant par le centre de l'objectif n'est pas perpendiculaire à l'écran, l'image sera déformée et difficile à regarder.
- Afin d'obtenir une image optimale, positionnez l'écran de façon à ce qu'il ne soit pas exposé directement au soleil ou à l'éclairage de la pièce. Toute lumière directe sur l'écran délave les couleurs et rend le visionnage difficile. Fermez les rideaux et diminuez l'éclairage lorsque vous installez le projecteur dans une pièce ensoleillée ou très éclairée.

Installation normale (Projection vers l'avant)

- Placez le projecteur à la distance requise de l'écran selon le format souhaité de l'image projetée. (Pour plus d'informations, reportez-vous à la page 2 du "Guide d'installation" contenu dans le CD-ROM fourni.)

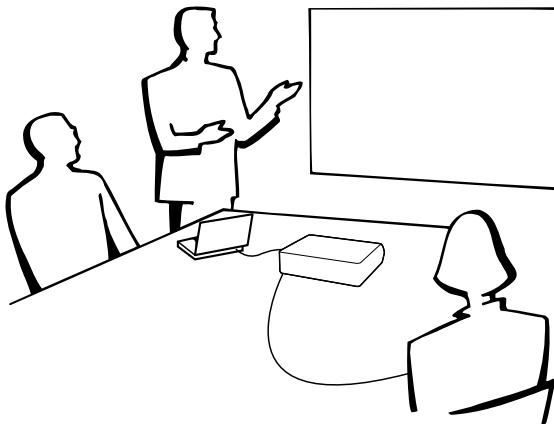

Indication de la taille de l'image projetée et de la distance de projection

Pour plus d'informations, reportez-vous à la page 2 du "Guide d'installation" contenu dans le CD-ROM fourni.

Exemple : Mode NORMAL (4:3)

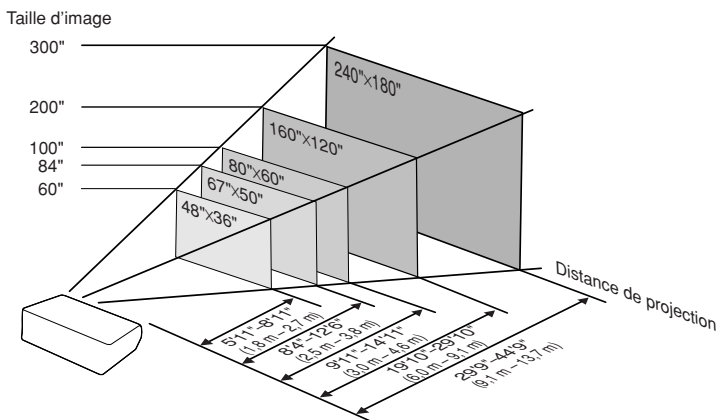

Projection d'une image inversée

Projection à l'arrière de l'écran

- Placez un écran translucide entre le projecteur et les spectateurs.
- Inversez l'image en réglant "Mode PRJ" sur "Arrière". (Voir page 59.)

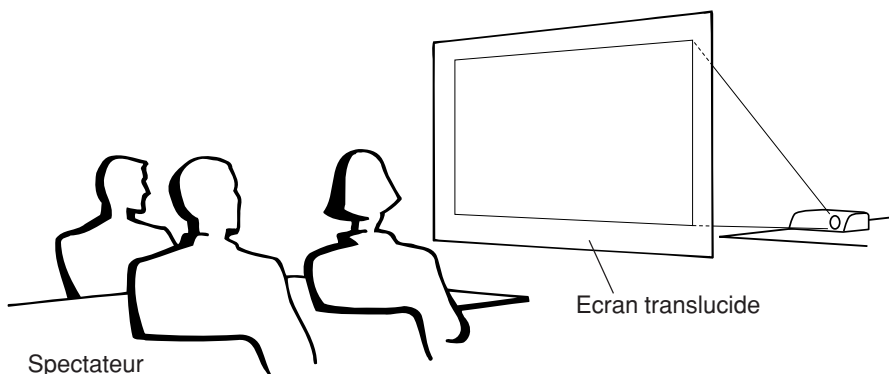

Projection en utilisant un miroir

- Placez un miroir (ordinaire et plat) devant l'objectif.
- Lorsque l'écran translucide est placé entre le miroir et les spectateurs, mettez le réglage du menu "Mode PRJ" sur "Avant". (Voir page 59.)
- Lorsque le miroir est placé du côté des spectateurs, mettez le réglage du menu "Mode PRJ" sur "Arrière". (Voir page 59.)

Réglez sur "Avant"

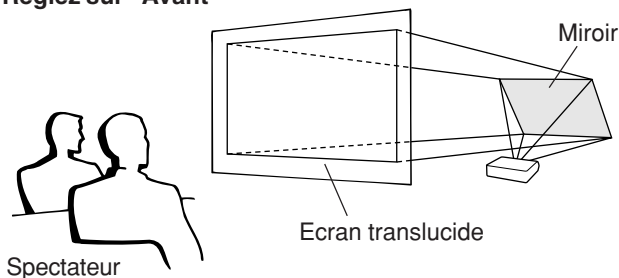

Réglez sur "Arrière"

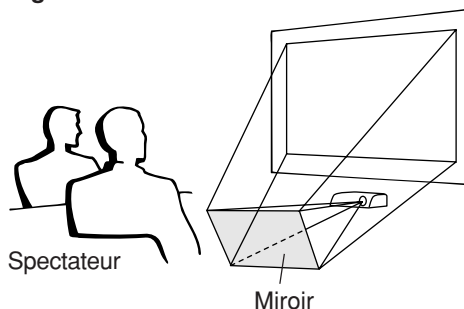

Info

- Lorsqu'un miroir est utilisé, assurez-vous de positionner le projecteur et le miroir soigneusement pour que la lumière ne brille pas vers les spectateurs.

Montage au plafond

- Pour cette installation, il est recommandé d'utiliser le support de montage au plafond Sharp.
Avant d'installer le projecteur, contactez votre agent ou SAV agréé Sharp le plus proche pour vous procurer le support de montage au plafond recommandé (vendu séparément).
 - Support de montage au plafond AN-MBCM10, sa rallonge tubulaire AN-EP101B et le support universel AN-JT200, adaptateur pour une installation à un plafond incliné (pour les U.S.A.).
 - Support de montage au plafond AN-60KT, avec rallonges tubulaires AN-TK201 et AN-TK202 (pour les pays autres que les U.S.A.).
- Inversez l'image en réglant "Plaf+avant" dans "Mode PRJ". Voir page 59 pour l'utilisation de cette fonction.

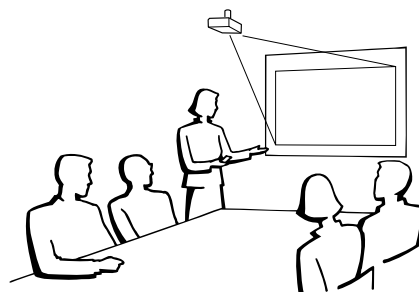



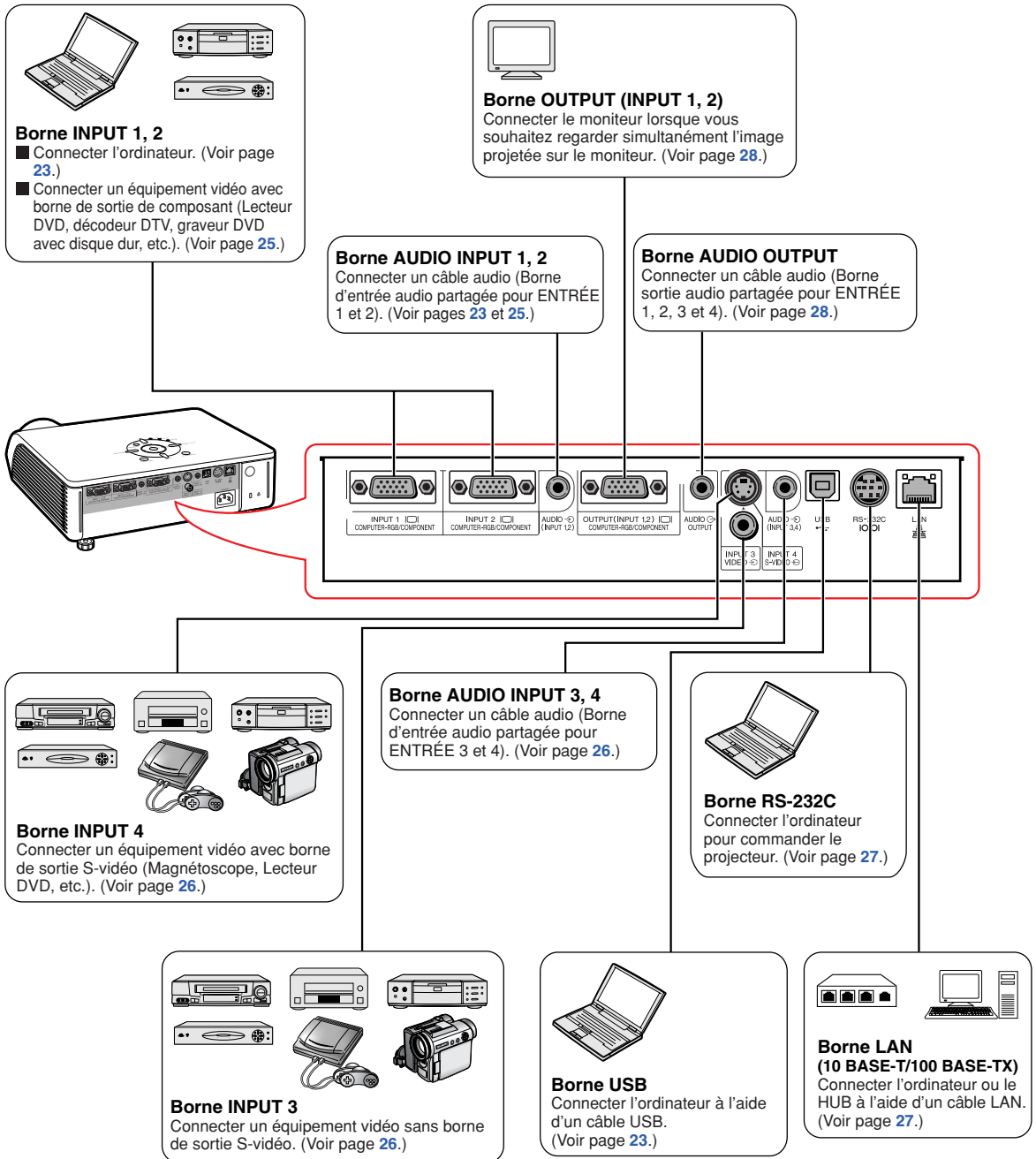





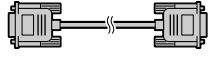
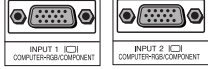
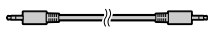

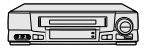
Bornes d'entrée/sortie (INPUT/OUTPUT) et équipement principal pouvant être connecté

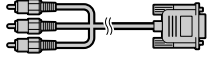
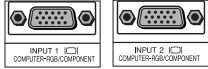
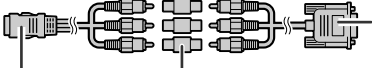
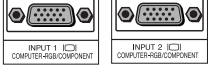
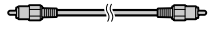

Echantillon de câbles pour raccordement

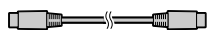
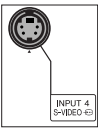
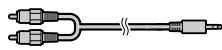
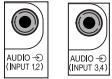
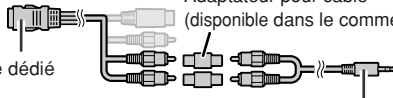
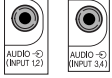
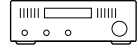
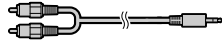
- Pour de plus amples détails sur le raccordement et les câbles, reportez-vous au mode d'emploi de l'équipement à raccorder.
- Vous pouvez avoir besoin d'autres câbles ou connecteurs que ceux mentionnés ci-dessous.

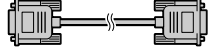
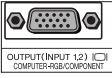
Équipement	Borne sur équipement connecté	Câble	Borne sur le projecteur
Ordinateur 	Borne de sortie RVB	Câble RVB (fourni) 	INPUT 1, 2 
	Borne de sortie audio	Câble audio stéréo 3,5 mm de diamètre (disponible dans le commerce) 	AUDIO INPUT 
Équipement audiovisuel     	Borne de sortie vidéo composant	Câble 3 RCA (Composante) à D-sub à 15 broches (en option: AN-C3CP) 	INPUT 1, 2 
	Borne pour l'utilisation du câble dédié	Connectez avec l'adaptateur de câble, etc. Câble 3 RCA (Composante) à D-sub à 15 broches (en option: AN-C3CP)  Câble dédié Adaptateur pour câble (disponible dans le commerce)	INPUT 1, 2 
	Borne de sortie vidéo	Câble vidéo (disponible dans le commerce) 	INPUT 3 
	Borne de sortie S-vidéo	Câble S-vidéo (disponible dans le commerce) 	INPUT 4 
	Borne de sortie audio	Câble miniprise audio RCA de 3,5 mm de diamètre (disponible dans le commerce) 	AUDIO INPUT 
	Borne pour l'utilisation du câble dédié	Connectez avec l'adaptateur de câble, etc. Adaptateur pour câble (disponible dans le commerce)  Câble dédié Câble miniprise audio RCA de 3,5 mm de diamètre (disponible dans le commerce)	AUDIO INPUT 
Amplificateur 	Borne d'entrée audio	Câble miniprise audio RCA de 3,5 mm de diamètre (disponible dans le commerce) 	AUDIO OUTPUT 
Moniteur 	Borne d'entrée RVB	Câble RVB (disponible dans le commerce) 	OUTPUT 

Raccordement à un ordinateur

Avant d'effectuer le raccordement, assurez-vous de débrancher le câble d'alimentation du projecteur de la prise secteur murale et d'éteindre les composants à connecter. Une fois les connexions effectuées, mettez tout d'abord le projecteur en marche et ensuite les composants. Lors du raccordement d'un ordinateur, assurez-vous que ce soit le dernier composant mis en marche après avoir effectué toutes les connexions.

Veillez consulter les modes d'emploi de tous les composants à connecter avant d'effectuer leur raccordement.

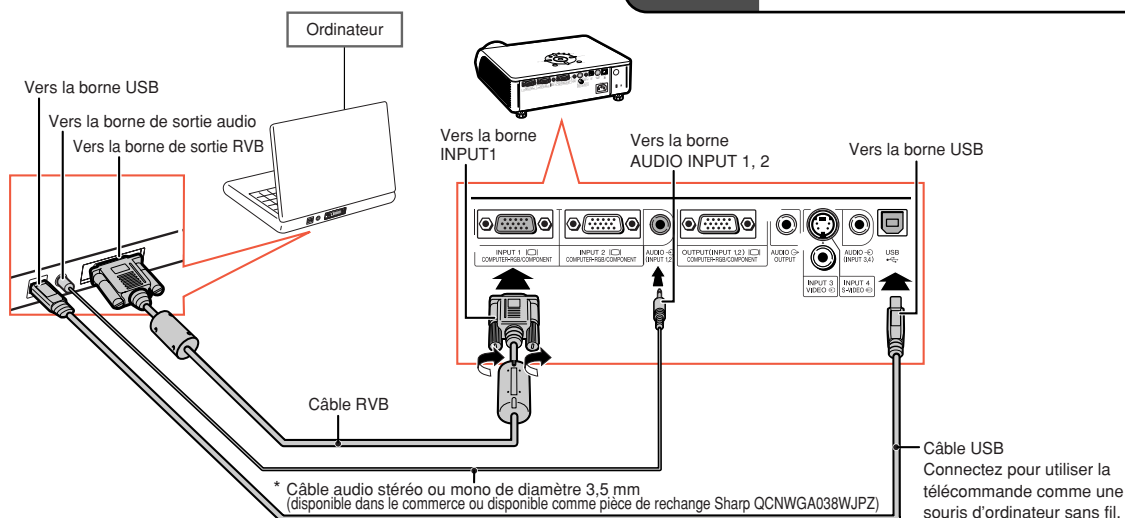
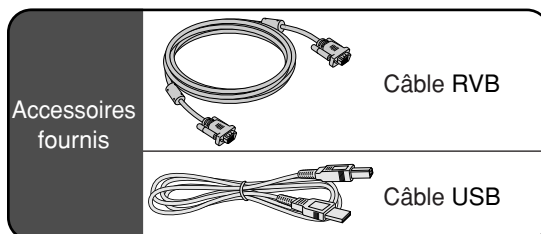

* Lors de l'utilisation du câble audio mono de 3,5 mm de diamètre, le niveau du volume sera diminué de moitié par rapport à l'utilisation du câble audio stéréo de 3,5 mm de diamètre.

Remarque

- Lorsque vous le connectez avec un câble USB, vous pouvez utiliser la télécommande comme une souris pour contrôler le curseur. Voir page 24.
- Consultez le "Tableau de compatibilité avec ordinateurs" page 69 pour la liste des signaux d'ordinateur compatibles avec le projecteur. L'utilisation du projecteur avec des signaux d'ordinateur autres que ceux de la liste risque de rendre certaines fonctions indisponibles.
- Un adaptateur Macintosh peut être nécessaire pour l'utilisation avec certains ordinateurs Macintosh. Veuillez vérifier auprès du revendeur Macintosh le plus proche.
- **Selon l'ordinateur utilisé, il se peut qu'une image ne puisse pas être projetée à moins que la sortie du signal sur l'ordinateur soit commutée sur la sortie extérieure.** Reportez-vous au mode d'emploi de l'ordinateur pour effectuer les réglages de la sortie de signal de l'ordinateur.

Fonction "Plug and Play" (Brancher et utiliser) lors du raccordement avec une borne à 15 broches

- Ce projecteur est compatible avec la norme VESA DDC 1/DDC 2B. Le projecteur et un ordinateur compatible VESA DDC peuvent par conséquent se transmettre leurs réglages mutuels requis et faciliter le paramétrage.
- Avant d'utiliser la fonction "Plug and Play", **assurez-vous de mettre d'abord en marche le projecteur et ensuite l'ordinateur connecté.**

Remarque

- La fonction DDC "Plug and Play" de ce projecteur fonctionne uniquement quand elle est utilisée avec un ordinateur compatible avec la norme VESA DDC.

Utilisation de la télécommande comme souris d'ordinateur sans fil

Lorsque vous connectez le projecteur et l'ordinateur avec le câble RVB et le câble USB fournis (voir page 23), vous pouvez utiliser la télécommande comme souris de l'ordinateur.



Le pointeur de la souris peut être activé de la façon suivante une fois qu'elle a été connectée.

■ **Lors du déplacement du curseur**
Appuyez sur la touche MOUSE/de réglage (▲/▼/◀/▶).

■ **Comme le clic gauche**
Appuyez sur .

■ **Comme le clic droit**
Appuyez sur .

■ **Lorsque votre ordinateur ne supporte que les souris à un bouton (Macintosh par exemple)**

Appuyez sur  ou .

 L-CLICK et  R-CLICK ont une fonction commune.

Remarque

- Vous ne pouvez pas utiliser cette fonction lorsque l'écran du menu est affiché.
- Confirmez que l'ordinateur reconnaît la connexion USB.
- Si "REDIMENSIONNER" s'affiche lorsque des signaux ayant une résolution supérieure au XGA sont reçus et que vous avez réglé "POINT PAR POINT" comme format d'écran, vous ne pouvez pas utiliser la fonction souris.

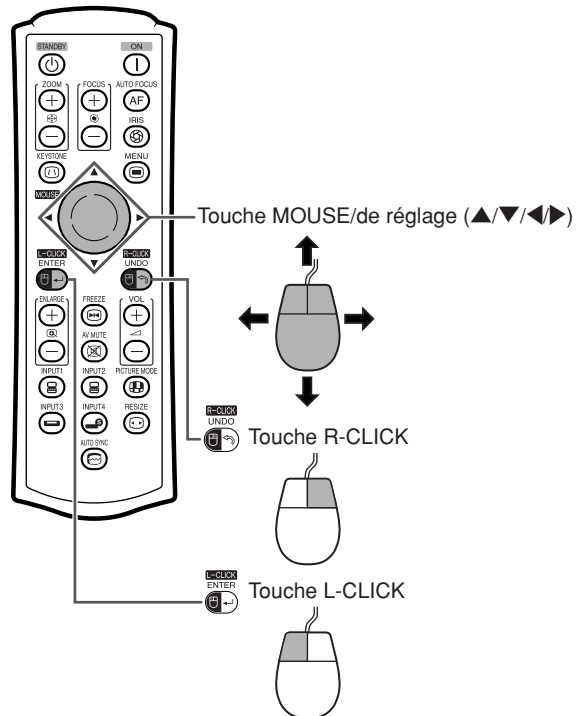

Raccordement à un équipement vidéo

Le projecteur est pourvu d'une borne COMPUTER-RGB/COMPONENT, une borne S-VIDEO et une borne VIDEO pour l'entrée vidéo. Voir l'illustration ci-dessous pour le raccorder à l'équipement audiovisuel.

La qualité de l'image est la plus élevée dans l'ordre du signal composante, du signal RVB, du signal S-vidéo et du signal vidéo. Si votre équipement audio-visuel est pourvu d'une borne de sortie composante ou RVB, utilisez la borne COMPUTER-RGB/COMPONENT (INPUT 1 ou INPUT 2) sur le projecteur pour le raccordement vidéo.

Lors de la connexion d'un équipement vidéo avec une borne de sortie vidéo composant (Lorsque vous connectez à INPUT 1)

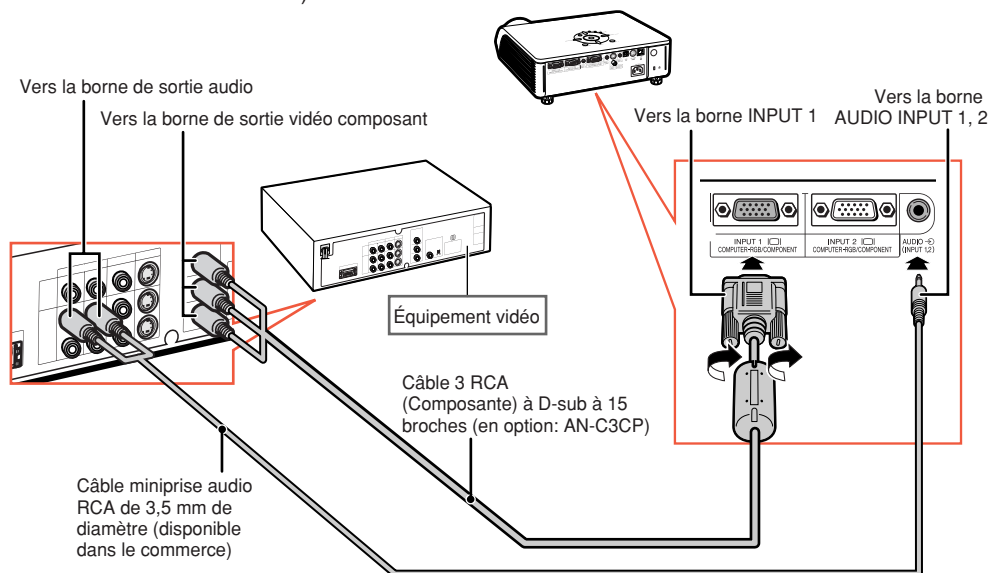

Remarque

- Un câble miniprise audio RCA de 3,5 mm de diamètre (disponible dans le commerce) est requise pour l'entrée audio.
- Lorsque vous connectez un équipement vidéo avec sortie à 21 broches RVB (Euro-péritel) au projecteur, veuillez utiliser un câble disponible dans le commerce convenant à la borne du projecteur que vous souhaitez connecter.

Raccordement à un équipement vidéo

Lors de la connexion d'un équipement vidéo avec une borne de sortie vidéo

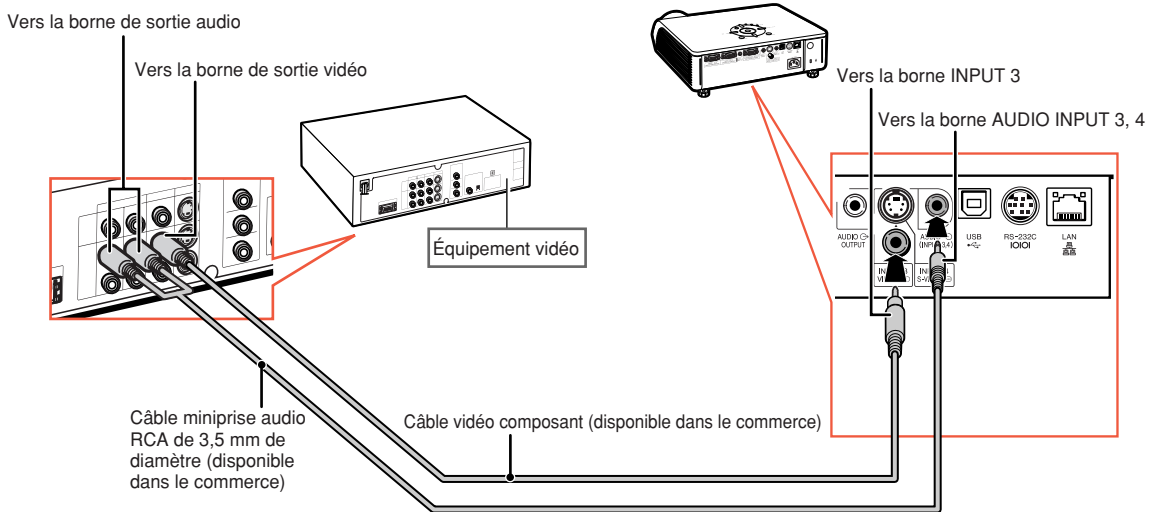

Lors de la connexion d'un équipement vidéo avec une borne de sortie S-vidéo

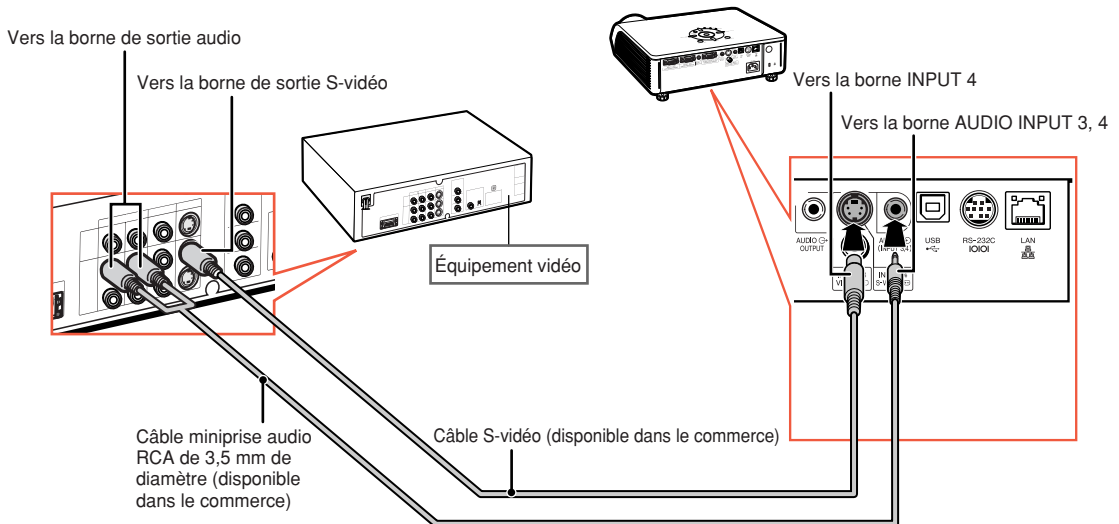

Remarque

- Un câble miniprise audio RCA de 3,5 mm de diamètre (disponible dans le commerce) est requise pour l'entrée audio.
- Lorsque vous connectez un équipement vidéo avec sortie à 21 broches RVB (Euro-péritel) au projecteur, veuillez utiliser un câble disponible dans le commerce convenant à la borne du projecteur que vous souhaitez connecter.

Commander le projecteur à partir d'un ordinateur

Lorsque la borne RS-232C sur le projecteur est branchée à un ordinateur par l'intermédiaire d'un adaptateur RS-232C DIN-D-sub (en option: AN-A1RS) et d'un câble de commande série RS-232C (de type croisé, disponible dans le commerce), l'ordinateur peut être utilisé pour commander le projecteur et vérifier son état. Reportez-vous au "Guide d'installation" contenu sur le CD-ROM fourni pour plus de détails.

Lors du raccordement du projecteur à un ordinateur grâce à un adaptateur RS-232C DIN-D-sub et un câble de commande série RS-232C

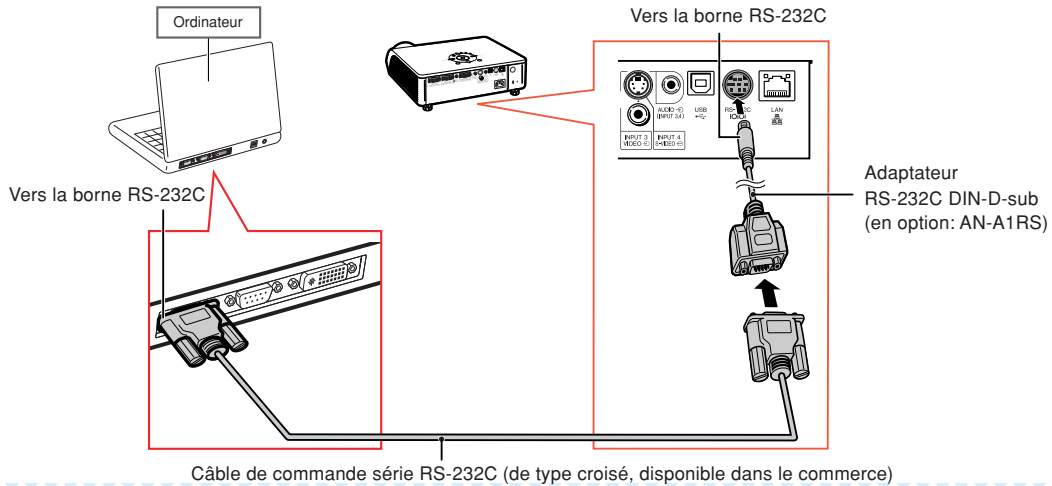

Remarque

- La fonction RS-232C risque de ne pas fonctionner si la borne de votre ordinateur n'est pas correctement installée. Reportez-vous au manuel technique de l'ordinateur pour obtenir plus de détails à ce sujet.
- Pour les "RS-232C Spécifications et paramètres de commande", reportez-vous à la page 4 du "Guide d'installation" contenu dans le CD-ROM fourni.

Info

- Ne connectez pas le câble de RS-232C à un autre port que la borne RS-232C sur l'ordinateur. Cela peut endommager votre ordinateur ou votre projecteur.
- Ne branchez pas et ne débranchez pas le câble de commande série RS-232C à ou de l'ordinateur pendant qu'il est en marche. Cela pourrait endommager votre ordinateur.

Lors d'une connexion à la borne LAN à l'aide d'un câble LAN

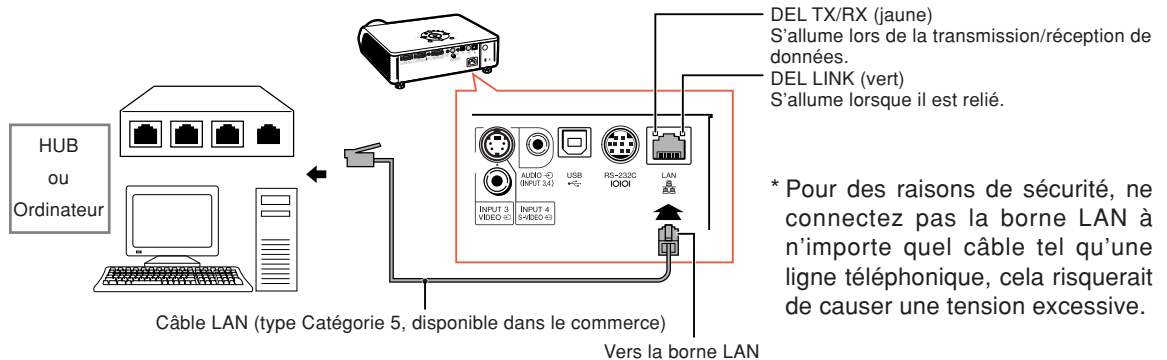

Remarque

- Lors de la connexion au hub, utilisez un câble droit de Catégorie 5 (CAT.5)(disponible dans le commerce).
- Lors de la connexion à un ordinateur, utilisez un câble croisé de Catégorie 5 (CAT.5)(disponible dans le commerce).

Raccordement à un moniteur avec une borne d'entrée RVB

Vous pouvez afficher des images d'ordinateur à la fois sur le projecteur et sur un moniteur séparé, en utilisant 2 jeux de câbles RVB.

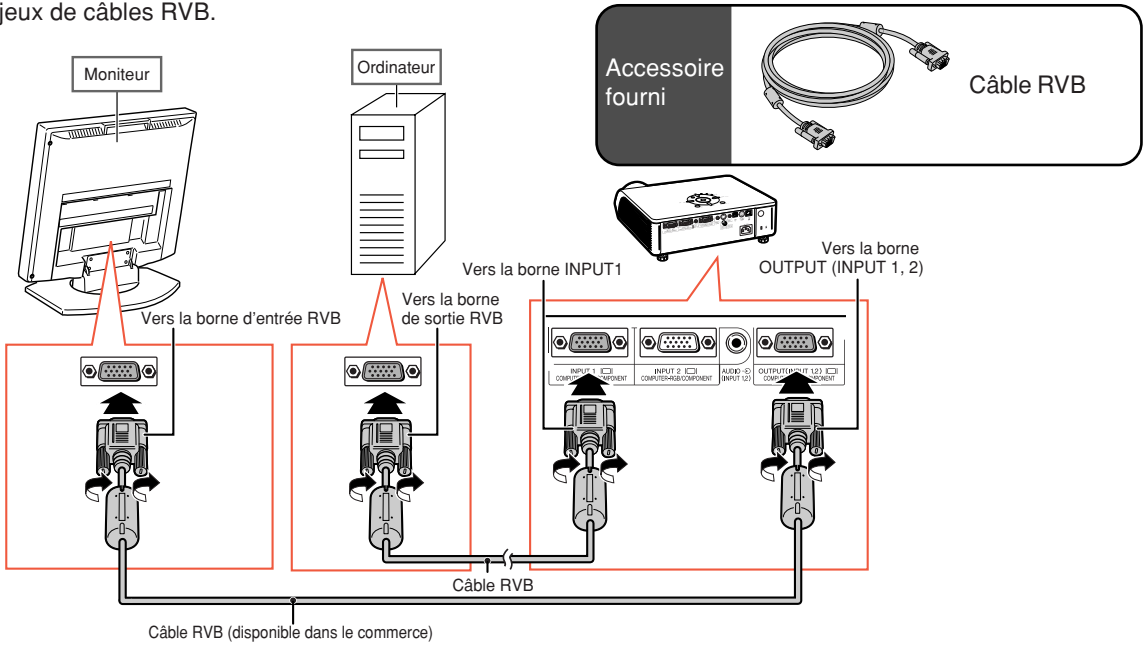

Remarque

- Des signaux RVB et des signaux de composants peuvent être envoyés au moniteur.
- Ce raccordement nécessite un autre câble RVB (disponible dans le commerce).

Raccordement à un amplificateur ou un autre équipement audio

L'entrée de signaux audio de l'équipement connectée à chacune des bornes audio du projecteur peut être utilisée pour la sortie vers l'équipement audio.

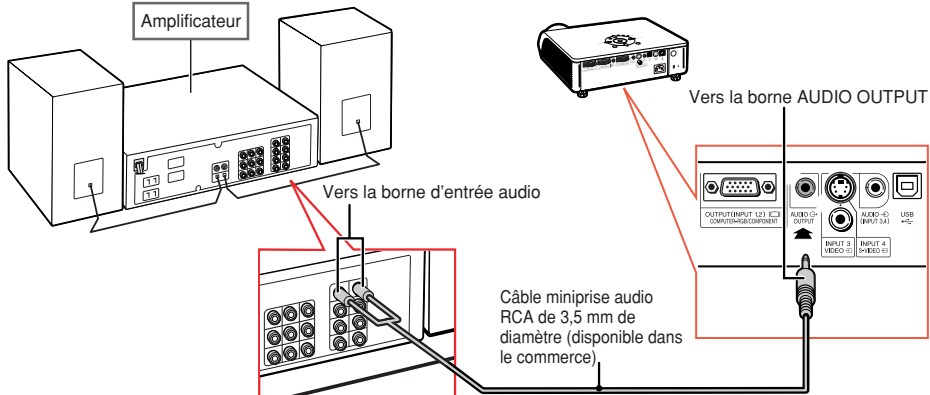

Remarque

- Un câble miniprise audio RCA de 3,5 mm de diamètre (disponible dans le commerce) est nécessaire pour la sortie audio.
- Éteignez le projecteur et l'équipement audio lorsque vous faites la connexion.
- Lorsque vous coupez l'alimentation dans le cas de la connexion d'un amplificateur ou d'un autre équipement audio, éteignez d'abord l'amplificateur, puis éteignez le projecteur.
- En utilisant des composants audio externes, le volume peut être amplifié et donner un meilleur son.
- Pour plus de détails sur la Sortie audio variable (VAO) et la Sortie audio fixe (FAO), voir page 58.

Mise sous/hors tension du projecteur

Branchement du câble d'alimentation

Branchez le câble d'alimentation fourni dans la prise secteur à l'arrière du projecteur.

Mise sous tension du projecteur

Avant de procéder aux étapes de cette section, raccordez tout équipement que vous utiliserez avec le projecteur. (Voir pages 23-28.)

Ôtez le capuchon d'objectif et appuyez sur  sur le projecteur ou  sur la télécommande.

- Le voyant d'alimentation s'allume en vert.
- Une fois que le voyant de lampe s'allume, le projecteur est prêt à fonctionner.
- Lorsque le Verrou. Système est activé, l'écran d'entrée du mot de code apparaît. Entrez le bon mot de code pour démarrer la projection. Voir page 54 pour plus de détails.

Remarque

- Le voyant de lampe s'allume ou clignote, indiquant le statut de la lampe.
Vert: La lampe est prête.
Clignote vert: La lampe se met en route ou s'arrête.
Rouge: La lampe s'arrête de façon intempestive ou elle devrait être remplacée.
- Lors de la mise sous tension du projecteur, l'image peut être légèrement scintillante au cours de la première minute après que la lampe a été allumée. Ceci est tout à fait normal, étant donné que le système de contrôle de la lampe est entrain de stabiliser les caractéristiques de sortie de la lampe. Ceci n'est pas à considérer comme un dysfonctionnement.
- Si le projecteur est mis en mode veille puis remis en marche immédiatement après, la lampe aura besoin d'un certain temps avant de démarrer la projection.

Mise hors tension (Mettre le projecteur en mode veille)

1 Appuyez sur  sur le projecteur ou  sur la télécommande, puis réappuyez sur cette touche pendant que le message de confirmation est affiché pour mettre le projecteur en mode veille.

2 Débranchez le câble d'alimentation de la prise secteur murale une fois que le ventilateur de refroidissement s'arrête.

Accessoire fourni

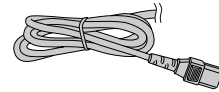

Câble d'alimentation

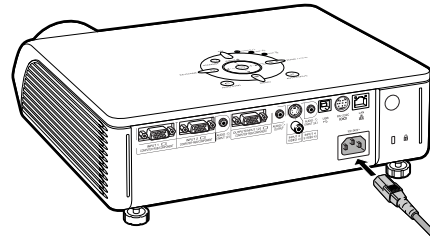

Info

- L'anglais est la langue par défaut. Si vous souhaitez changer l'affichage à l'écran pour une autre langue, réinitialisez la langue selon la marche à suivre à la page 62.

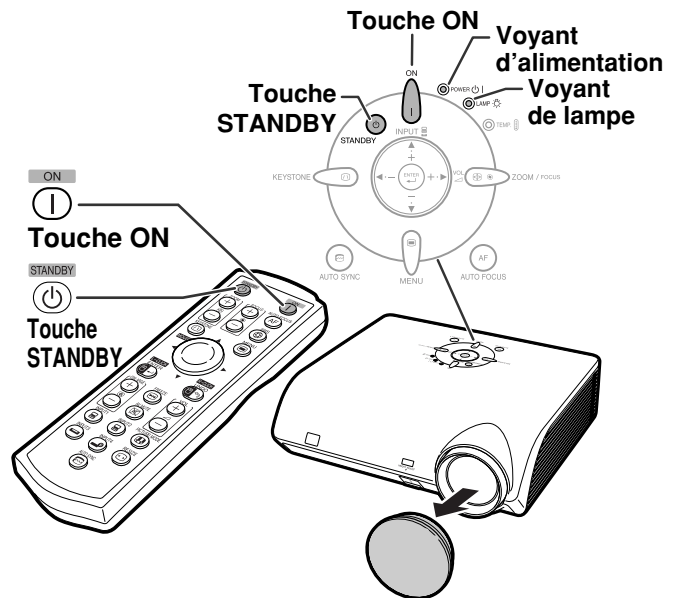

▼ Affichage à l'écran



Entrer en mode VEILLE ?
Oui: Appuyez. Non: Attendez.



Patientez.

Info

- Ne débranchez pas le câble d'alimentation pendant la projection ou le fonctionnement du ventilateur de refroidissement. Le ventilateur de ce projecteur continue à fonctionner pendant environ 90 secondes après que le projecteur est entré en mode veille. L'appareil risque d'être endommagé par l'augmentation de sa température interne consécutive à l'arrêt du ventilateur qui ne peut assurer le cycle de refroidissement prévu.

Projection de l'image

Utilisation des pieds de réglage

On peut régler la hauteur du projecteur en utilisant les pieds de réglage, situés à l'avant et à l'arrière du projecteur lorsque l'écran est situé plus haut que le projecteur, lorsque l'écran est incliné ou lorsque l'emplacement de l'installation est légèrement incliné. Installez le projecteur afin qu'il soit le plus perpendiculaire possible par rapport à l'écran.

1 Appuyez sur la touche HEIGHT ADJUST.

- Sortie du pied de réglage avant.

2 Soulevez le projecteur pour régler sa hauteur, tout en appuyant sur la touche HEIGHT ADJUST.

- Le projecteur peut être réglé jusqu'à environ 12 degrés (6 niveaux).
- Lorsque l'on abaisse le projecteur, il peut s'avérer difficile de déplacer le pied de réglage avant, parce que la surface sur laquelle est placé le projecteur est difficile à faire glisser. Dans ce cas, tirez légèrement le projecteur vers l'arrière et réglez sa hauteur.

3 Après avoir réglé avec précision la hauteur du projecteur, retirez votre main de la touche HEIGHT ADJUST.

4 Réglez précisément la hauteur et l'inclinaison en tournant les pieds de réglage arrière.

- Lorsque l'on règle la hauteur du projecteur, il se produit une distorsion trapézoïdale. Lorsque l'option "Trapèze Auto." du menu "Options2" est réglée sur "☑" (Activé) (voir page 57), la correction trapèze fonctionne automatiquement et corrige la distorsion trapézoïdale. Si vous souhaitez régler l'image corrigée automatiquement, servez-vous de la correction trapèze manuelle. (Voir page 31.)

Info

- N'appuyez pas sur la touche HEIGHT ADJUST lors de la sortie du pied de réglage avant sans tenir fermement le projecteur.
- Ne pas tenir le projecteur par l'objectif pour le relever ou l'abaisser.
- Lorsque vous rabaissez le projecteur, veillez à ne pas vous coincer le doigt dans la zone qui se trouve entre le pied de réglage et le projecteur.

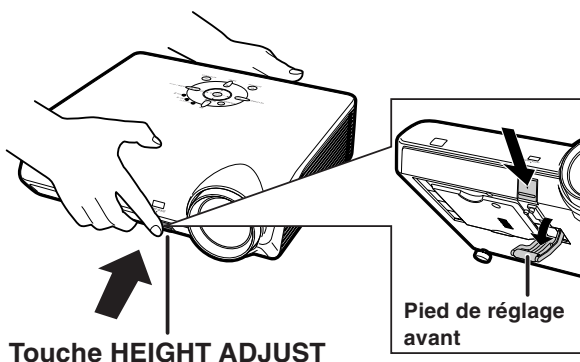
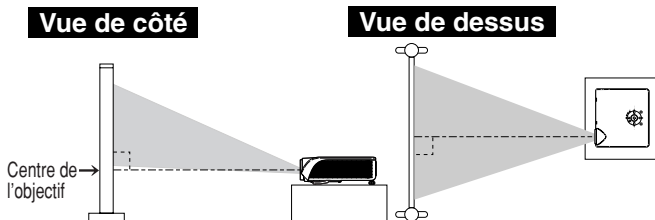

Touche HEIGHT ADJUST

Pied de réglage avant

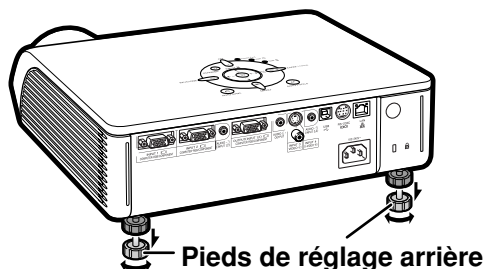
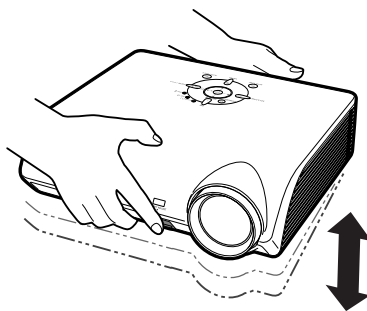

Pieds de réglage arrière

Correction de la déformation trapézoïdale

Correction de trapèze auto.

Lorsque l'image est projetée soit par le haut soit par le bas vers l'écran avec un angle, l'image est déformée de manière trapézoïdale.

La fonction servant à corriger la déformation trapézoïdale s'appelle la **correction trapèze**.

Ce projecteur est équipé d'une fonction "Correction de trapèze auto." qui corrige automatiquement toute distorsion trapézoïdale de l'image projetée. La correction se fait automatiquement lorsque l'inclinaison verticale n'excède pas 12 degrés.

Remarque





- Lorsque vous n'utilisez pas la fonction de Correction de trapèze auto., réglez "Trapèze Auto." dans le menu "Options2" sur "OFF" (Désactivé).





Correction de trapèze manuelle

Lorsque vous voulez effectuer des réglages précis après que la fonction de Correction de trapèze auto. a été activée, ou lorsque vous voulez effectuer des corrections sans utiliser la fonction de Correction de trapèze auto., vous pouvez effectuer des corrections manuellement en utilisant la procédure suivante.

1 Appuyez sur  sur la télécommande pour sélectionner le mode de correction trapézoïdale.

- Vous pouvez aussi utiliser la touche  sur le projecteur.

2 Appuyez sur ,  ou ,  sur la télécommande pour régler la correction trapèze.

- Vous pouvez également régler la correction trapèze en utilisant les touches ,  ou ,  sur le projecteur.

Remarque

- Appuyez sur  pour revenir au réglage par défaut.
- Les lignes droites ou les bords des images peuvent paraître dentelées pendant le réglage.

3 Appuyez sur .

- L'affichage à l'écran du mode de correction trapézoïdale disparaîtra.
- Vous pouvez aussi utiliser la touche  du projecteur.

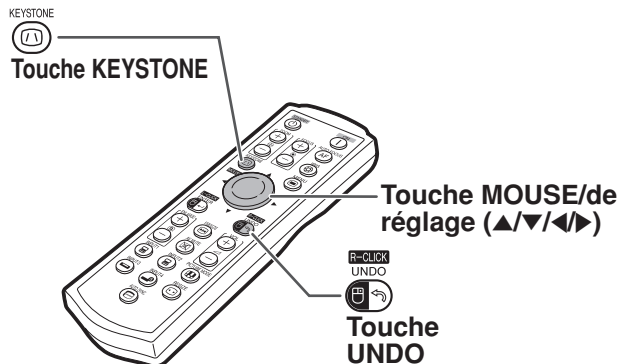

▼ Affichage à l'écran (Mode de correction trapèze)



Comprime la partie supérieure.

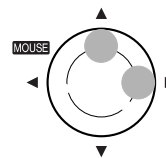

Comprime la partie inférieure.

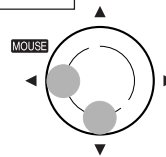

Remarque

- La correction trapézoïdale manuelle peut être ajustée jusqu'à un angle d'approximativement ± 35 degrés et l'écran peut également être paramétré à un angle d'approximativement ± 35 degrés (quand le mode d'affichage de l'image est réglé sur "NORMAL" (voir page 36)). L'écran peut également être installé en l'inclinant à cet angle.
- La correction trapèze ne peut pas être réglée dans le sens latéral.
- Vous pouvez utiliser les mêmes réglages utilisés en mode NORMAL 4:3 pour le mode 16:9.

Réglage de la mise au point

Le projecteur est équipé d'une fonction "Mise au point automatique" qui effectue la mise au point automatiquement lorsqu'elle est activée. Lorsque vous voulez réajuster la mise au point après que la fonction de Mise au point automatique a été activée, vous pouvez actionner la fonction de Mise au point automatique en utilisant la procédure suivante.

Appuyez sur  sur le projecteur ou sur  sur la télécommande.

- La mise au point est effectuée automatiquement après que la mire de mise au point s'affiche, et la mire de mise au point disparaît de l'écran.

Remarque

- La Mise au point automatique peut être effectuée à une distance comprise entre 40" (101,6 cm) et 100" (254 cm).
- La capacité de mise au point automatique dépend de l'état de l'écran et de la clarté environnante.
- Effectuez la mise au point manuellement lorsque la mise au point n'est pas ajustée avec la Mise au point automatique ou lorsque vous voulez effectuer un réglage précis.

Pour ajuster la mise au point à l'aide des touches du projecteur de la télécommande

- 1 Appuyez sur . Réglez en appuyant sur les touches FOCUS.

- 2 Réglez en appuyant sur  ou .

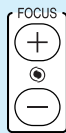
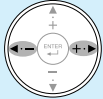

- Lorsque vous n'utilisez pas la fonction de Mise au point automatique, réglez "Mise au point automatique" dans le menu "Options2" sur "OFF" (Désactivé).

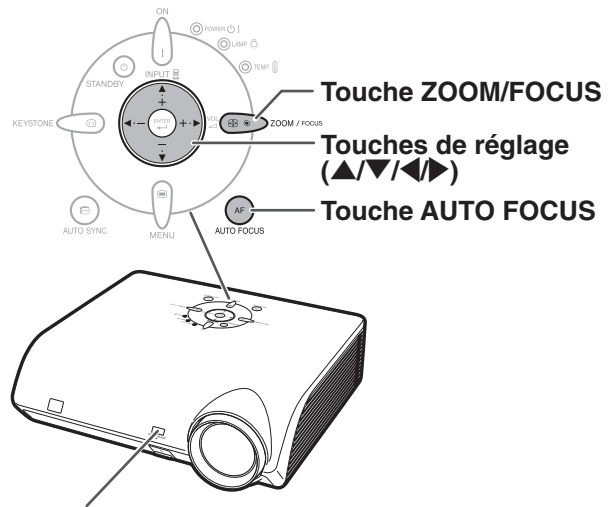

Capteur de mise au point automatique

La mise au point automatique peut ne pas fonctionner correctement s'il y a un obstacle entre le capteur de mise au point automatique et l'écran, ou s'il y a de la poussière ou de la saleté sur le capteur de mise au point automatique. Ôter tout obstacle, poussière ou saleté.

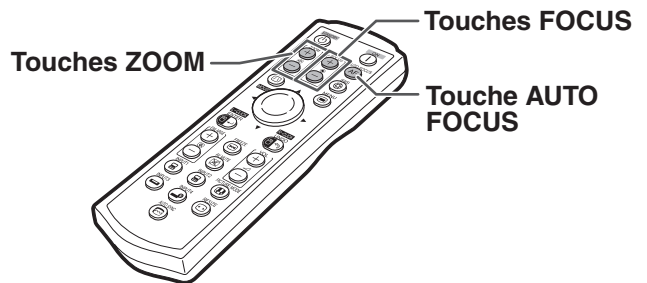

Réglage de la taille de l'image projetée

Pour ajuster le zoom à l'aide des touches

du projecteur de la télécommande

- 1 Appuyez sur . Réglez en appuyant sur les touches ZOOM.

- 2 Réglez en appuyant sur  ou .

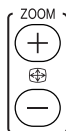
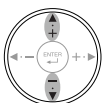

Remarque



- Réglage manuel de la mise au point ou du zoom

Après avoir appuyé sur les touches FOCUS ou ZOOM de la télécommande, ou après avoir appuyé sur la touche ZOOM/FOCUS du projecteur, vous pouvez afficher la mire en appuyant sur la touche ENTER. La mire est utile pour effectuer des réglages plus précis.

Changer le mode ENTRÉE

Sélectionnez le mode d'entrée convenant à l'équipement connecté.

Appuyez sur , ,  ou  sur la télécommande pour sélectionner le mode d'entrée.

• Lorsque vous appuyez sur  ou  sur le projecteur, le mode d'entrée change dans l'ordre :

ENTRÉE 1 ↔ ENTRÉE 2 ↔ ENTRÉE 3 ↔ ENTRÉE 4

Remarque

- Si aucun signal n'est présent, l'indication "PAS SIGN." sera affichée. Lorsqu'un signal pour lequel le projecteur n'est pas préréglé à recevoir est reçu, "NON ENREG." sera affiché.
- Le mode ENTRÉE ne s'affiche pas lorsque l'"Af.OSD" du menu "Options1" est placé sur "□" (Désactivé). (Voir page 51.)





Au sujet des modes d'entrée

ENTRÉE 1/ ENTRÉE 2 (RVB/ Composant)	Est utilisé pour la projection d'images d'un équipement qui envoie des signaux RVB ou composant connecté à la borne port d'entrée RVB.
ENTRÉE 3 (Vidéo)	Est utilisé pour la projection d'images d'un équipement connecté à la borne d'entrée VIDEO.
ENTRÉE 4 (S-Vidéo)	Est utilisé pour la projection d'images d'un équipement connecté à la borne d'entrée S-VIDEO.

Réglage du volume

Appuyez sur  /  sur le projecteur ou sur VOL  /  sur la télécommande pour régler le volume.

Remarque

- En appuyant sur  ou  le volume diminue.
- En appuyant sur  ou  le volume augmente.

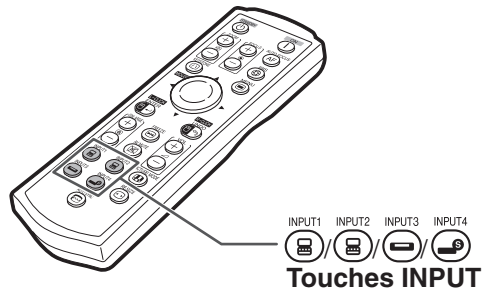

▼ Affichage à l'écran du mode ENTRÉE (Exemple)

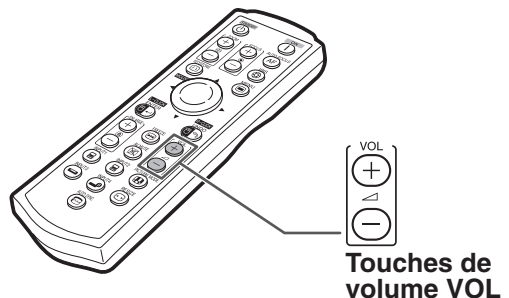
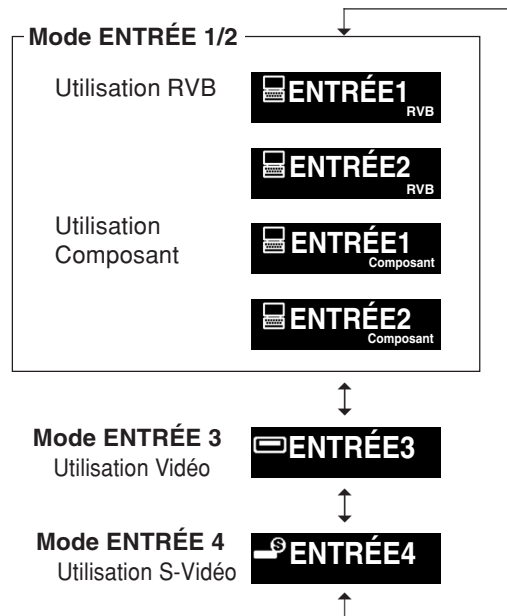

▼ Affichage à l'écran



Afficher l'écran noir et désactiver temporairement le son

Appuyez sur  sur la télécommande pour afficher un écran noir et couper provisoirement le son.

Remarque

- Si vous appuyez à nouveau sur , vous rétablirez l'image et le son.

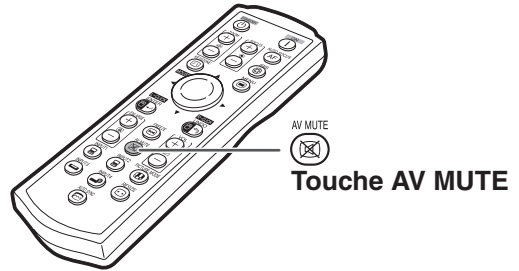



▼ Affichage à l'écran



Affichage d'une partie agrandie d'image

Les graphiques, tableaux et les autres portions des images projetées peuvent être agrandies. C'est utile pour fournir des explications plus détaillées.

1 Appuyez sur  sur la télécommande.

- Agrandit l'image.
- Appuyez sur  ou  pour agrandir ou réduire l'image projetée.

Remarque

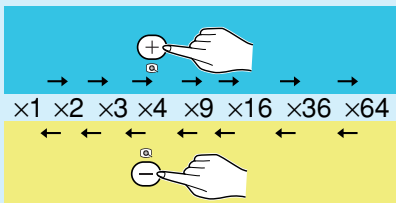

- Vous pouvez modifier l'emplacement de l'image agrandie en utilisant ▲, ▼, ◀ ou ▶.

Touche MOUSE/de réglage (▲/▼/◀/▶)

 
Touches ENLARGE (Agrandissement/Réduction)

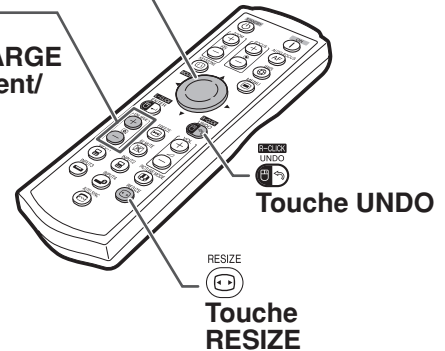



2 Appuyez sur  sur la télécommande pour annuler l'opération.

- L'agrandissement retourne ensuite à $\times 1$.

Remarque

Dans les cas suivants, l'image reprend son format normal ($\times 1$).

- Lorsque le mode d'entrée est changé.
- Lorsqu'on appuie sur .
- Lorsque le signal d'entrée a été modifié.
- Lorsque la résolution du signal d'entrée et le taux de rafraîchissement (fréquence verticale) sont modifiés.
- Lorsqu'on appuie sur .

Gel d'une image en mouvement

1 Appuyez sur  sur la télécommande.

- L'image projetée est gelée.

2 Appuyez à nouveau sur  pour retourner à l'image animée provenant de l'appareil connecté.

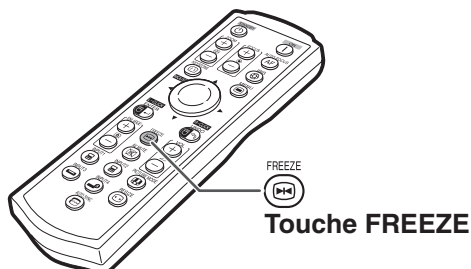

Sélectionner le mode d'image

Vous pouvez sélectionner le mode d'image adéquat pour l'image projetée, comme un film ou un jeu vidéo.

Appuyez sur  sur la télécommande.

- Lorsque vous appuyez sur , le mode d'image change dans l'ordre

→ STANDARD → PRÉSENTATION → CINÉMA → JEU →

Remarque

- Appuyez sur  pour revenir au mode "STANDARD".
- Vous pouvez également accéder à cette fonction à partir du menu OSD (voir page 44).

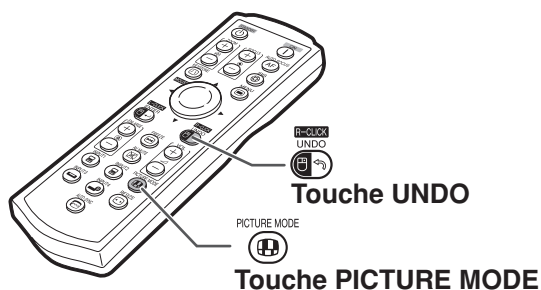

Commuter le mode Haute luminosité/Haut contraste

Cette fonction contrôle la quantité de lumière projetée et le contraste de l'image.

Appuyez sur  sur la télécommande.

- Le mode commute entre "MODE HAUTE LUMINOSITE" et "MODE HAUT CONTRASTE".

Remarque

- Vous pouvez également accéder à cette fonction à partir du menu OSD (voir page 46).

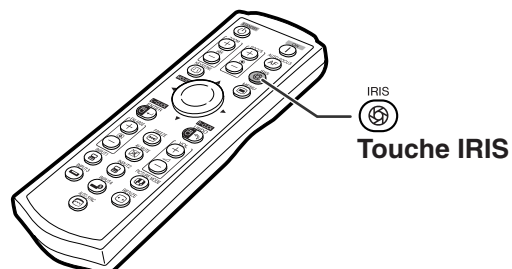



Projection de l'image

Cette fonction vous permet de modifier ou de personnaliser le mode d'affichage pour améliorer l'image en entrée. Suivant le signal d'entrée, vous pouvez choisir entre les modes d'image "NORMAL", "POINT PAR POINT", "BORDS" ou "ALLONGE".

Mode d'affichage d'image

Appuyez sur  sur la télécommande.

- A chaque pression sur  l'affichage change comme indiqué pages 36 et 37.
- Pour retourner à l'image standard, appuyez sur  pendant que "REDIMENSIONNER" s'affiche à l'écran.
- Vous pouvez également accéder à cette fonction à partir du menu OSD (voir page 50).

Touche MOUSE/de réglage (▲/▼/◀/▶)

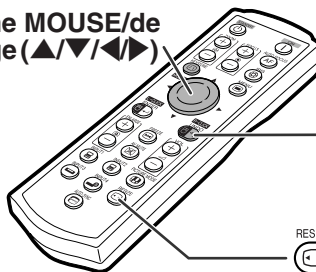









Touche UNDO

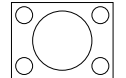
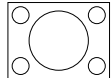

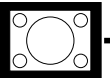
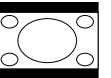
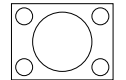
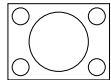
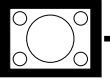
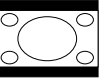
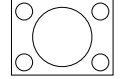
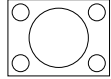
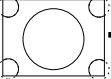
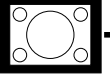
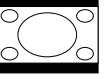

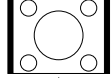
Touche RESIZE

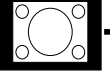
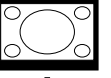
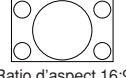
ORDINATEUR

		NORMAL	POINT PAR POINT	BORDS	ALLONGE
Ratio d'aspect 4:3	SVGA (800 × 600)	1024 × 768	800 × 600	768 × 576	1024 × 576
	XGA (1024 × 768)		—		
	SXGA (1280 × 960)		1280 × 960		
	SXGA+ (1400 × 1050)		1400 × 1050		
Autres ratios d'aspect	SXGA (1280 × 1024)	960 × 768	1280 × 1024	720 × 576	960 × 576
	1280 × 720	—	—	—	1024 × 576

Signal d'entrée		Image d'écran de sortie			
Ordinateur	Type d'image	NORMAL	POINT PAR POINT	BORDS	ALLONGE
Résolution inférieure à l'XGA	 Ratio d'aspect 4:3	* 	* 	* 	
XGA	 Ratio d'aspect 4:3	* 	—	* 	
Résolution supérieure à XGA	 Ratio d'aspect 4:3	* 		* 	
SXGA (1280 × 1024)	 Ratio d'aspect 5:4	* 		* 	
1280 × 720	 Ratio d'aspect 16:9	—	—	—	* 







* Mode de projection d'une image avec le ratio d'aspect original sans couper les zones.  : Zone coupée sur laquelle les images ne peuvent pas être projetées.  : Zone où l'image sera tronquée.

Remarque

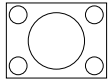
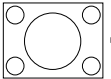
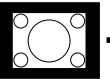
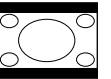
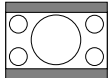
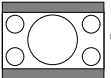
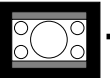
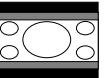
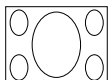
- Si "REDIMENSIONNER" s'affiche lorsque vous avez réglé "POINT PAR POINT" et que des signaux d'une résolution supérieure à XGA sont reçus, vous pouvez déplacer l'image afin qu'elle apparaisse entièrement à l'intérieur du panneau en utilisant les touches de réglage (▲/▼/◀/▶) de la télécommande. (Ne s'applique pas toutefois lorsque vous avez réglé "Redimensionner" à partir du menu OSD.)

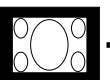
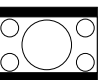
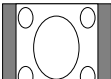
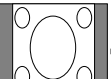
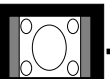
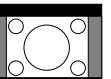
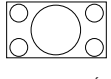
VIDEO

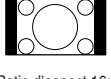
- "ALLONGE" est fixé lorsque des signaux 540P, 720P ou 1080I sont en entrée.

Signal d'entrée		Image d'écran de sortie		
DVD / Vidéo	Type d'image	NORMAL	BORDS	ALLONGE
480I, 480P, NTSC, PAL, SECAM	 Ratio d'aspect 4:3	* 	* 	
	 Boîte à lettre	* 	* 	
	 Image compressée 16:9			* 
	 Image compressée 4:3			* 
540P, 720P, 1080I (16:9)	 Image compressée 16:9	—	—	* 
	 Ratio d'aspect 16:9 (format 4:3 sur écran 16:9)	—	—	* 

* Mode de projection d'une image avec le ratio d'aspect original sans couper les zones.

 : Zone coupée sur laquelle les images ne peuvent pas être projetées.

 : Zone sur laquelle l'image n'est pas incluse dans les signaux d'origine.

Eléments du menu

La section suivante montre les éléments qui peuvent être réglés dans le projecteur.

Menu "Image"

ENTRÉE 1 (RVB)/ENTRÉE 2 (RVB)

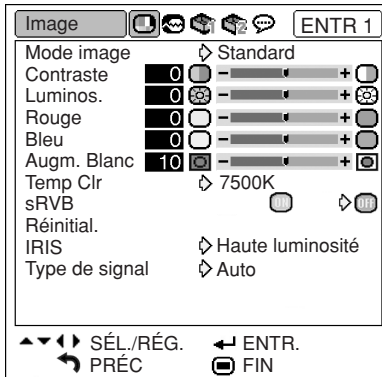

ENTRÉE 1 (Composant)/ENTRÉE 2 (Composant)/ENTRÉE 3/ENTRÉE 4

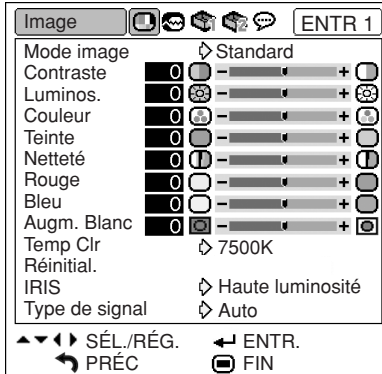

Menu principal

image
→ Page 44

Sous-Menu

Standard
Présentation
Cinéma
Jeu

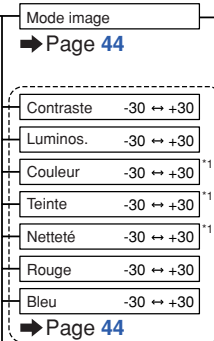

Augm. Blanc 0 ↔ +10
→ Page 45

Temp Clr → Page 45
5500K
6500K
7500K
8500K
9300K
10500K

sRVB [Activé/Désactivé]*2
→ Page 46

Réinitial.
→ Page 44

IRIS → Page 46
Haute luminosité
Haut contraste

Type de signal → Page 47
Auto
RVB
Composant

*1 Éléments lors de l'entrée d'un signal composant passant par ENTRÉE 1 ou ENTRÉE 2, ou lors de la sélection de ENTRÉE 3 ou ENTRÉE 4
*2 Éléments lors de l'entrée d'un signal RVB passant par ENTRÉE 1 ou ENTRÉE 2
*3 Éléments lors de la sélection de ENTRÉE 1 ou ENTRÉE 2

Menu "Sync.fine"

ENTRÉE 1/ENTRÉE 2

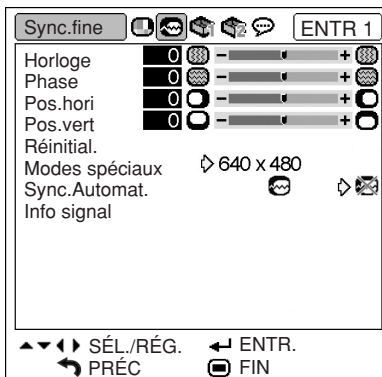

Menu principal

Sync.fine
→ Page 48

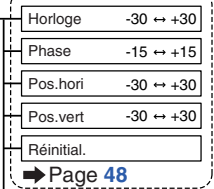

Modes spéciaux → Page 48

Sync.Automat. [Activé/Désactivé]*4
→ Page 49

Info signal → Page 49

*4 Éléments lors de l'entrée d'un signal RVB passant par ENTRÉE 1 ou ENTRÉE 2

Remarque

Lors de l'utilisation du mode ENTRÉE 1 ou ENTRÉE 2 :

- Le menu "Sync.fine" ne s'affiche que lorsque l'entrée du projecteur est ENTRÉE 1 ou ENTRÉE 2.

Menu "Options1"

Exemple: ENTRÉE 3/ENTRÉE 4

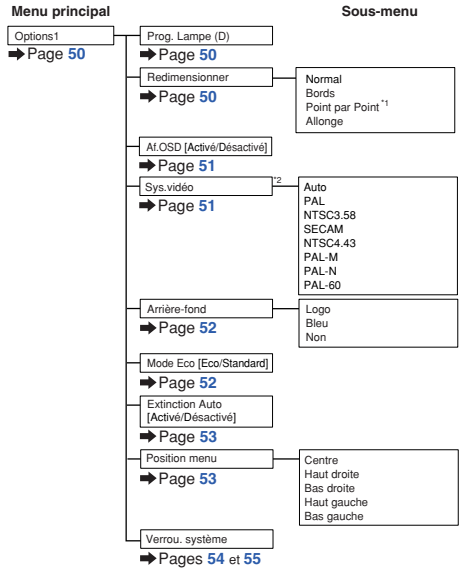
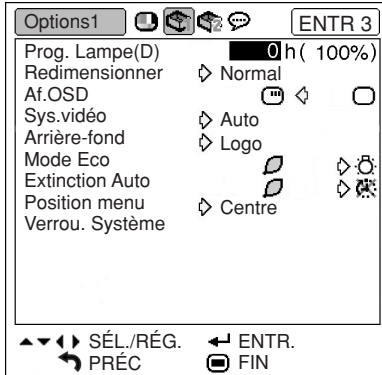

*1 Élément lors de l'entrée d'un signal RVB passant par ENTRÉE ou ENTRÉE 2

*2 Élément lors de la sélection de ENTRÉE 3 ou ENTRÉE 4

Menu "Options2"

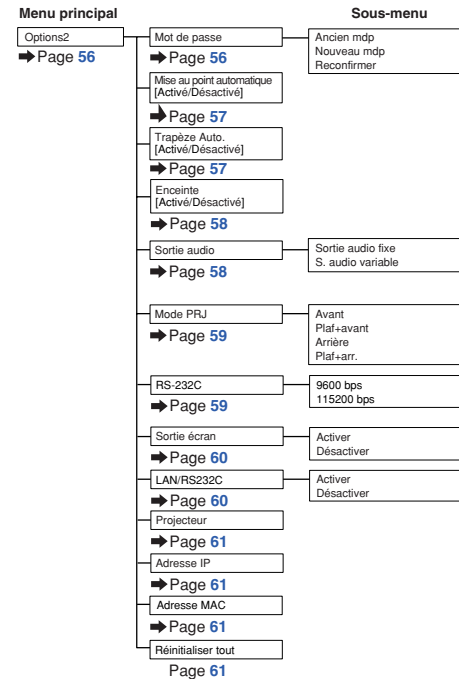

Menu "Langue"

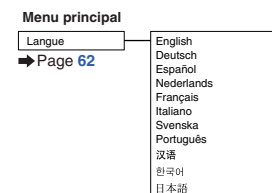

Utilisation de l'écran de menu

Le menu peut être utilisé pour accomplir deux fonctions, ajustement et réglage. (Pour le réglage des rubriques du menu, voir pages 42 et 43.)

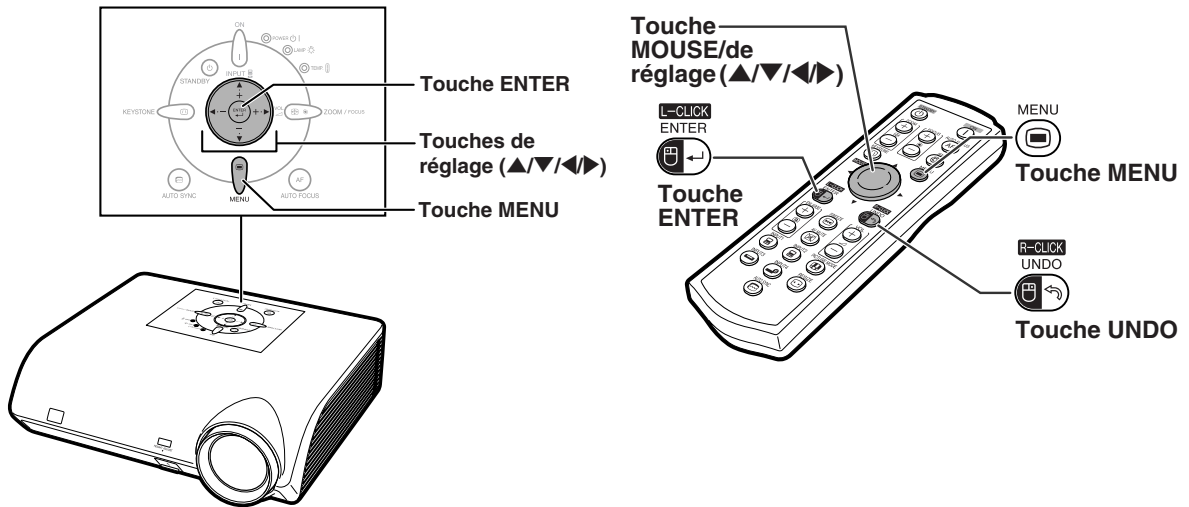

Sélections de menus (Paramétrages)

Exemple: Ajustement de "Luminos."

• Cette opération peut également être effectuée en utilisant les boutons du projecteur.





1 Appuyez sur .

• L'écran de menu "Image" du mode d'entrée sélectionné s'affiche.

Exemple: Menu de l'écran "Image" pour mode ENTRÉE 1 (RVB)

2 Appuyez sur ou pour sélectionner les autres écrans de menu.

• L'icône du menu de l'écran de menu sélectionné est mise en surbrillance.

Icône de menu	Ecran de menu
	Image
	Sync.fine
	Options1
	Options2
	Langue

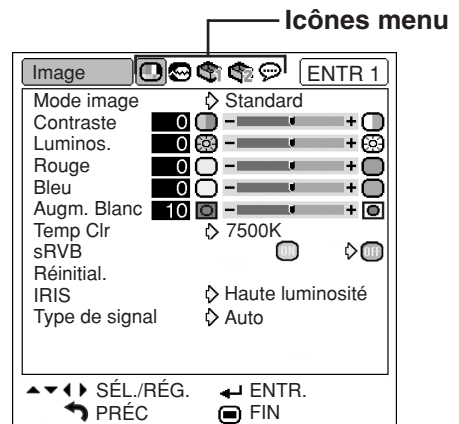

Remarque

• Le menu "Sync.fine" n'est pas disponible pour les ENTRÉES 3 et 4.

3 Appuyez sur ▲ ou ▼ pour sélectionner l'élément que vous voulez régler.

- L'élément sélectionné est mis en surbrillance.

Pour ajuster l'image projetée tout en la visionnant

Appuyez sur .

- La rubrique d'ajustement simple sélectionnée (ex : "Luminos.") apparaît à la place du menu.
- Lorsque vous appuyez sur ▲ ou ▼, la rubrique suivante ("Rouge" après "Luminos.") s'affichera.

Remarque

- Appuyez sur  pour retourner à l'écran précédent.

4 Appuyez sur ◀ ou ▶ pour régler l'élément sélectionné.

- Le réglage est enregistré.

5 Appuyez sur .

Rubriques d'ajustement simple

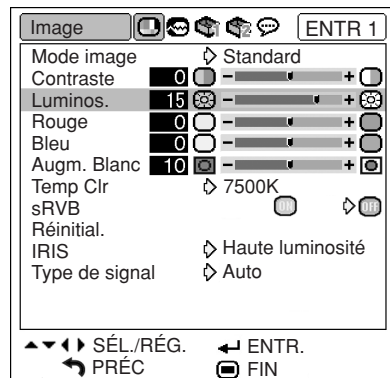
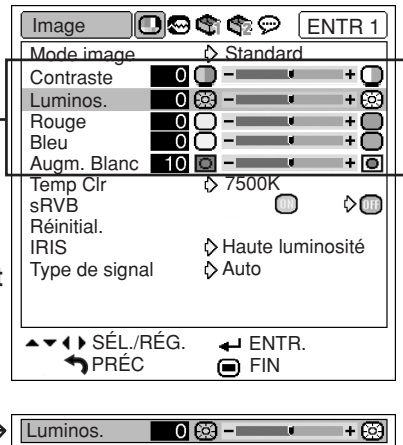

Utilisation de l'écran de menu

Le menu peut être utilisé pour accomplir deux fonctions, ajustement et réglage. (Pour l'ajustement des rubriques du menu, voir pages 40 et 41.)

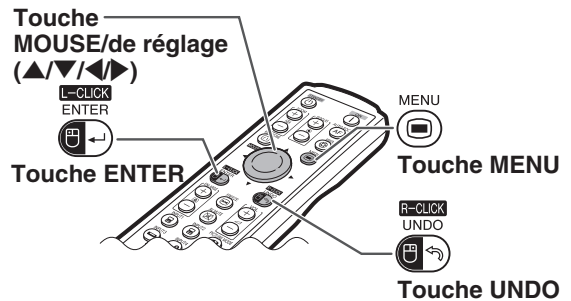

Sélections de menus (Réglages)

Exemple: Réglage de "Position menu"

- Cette opération peut également être effectuée en utilisant les touches du projecteur.

1 Appuyez sur .



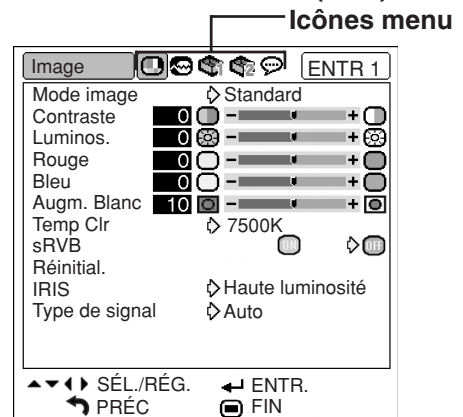

- L'écran de menu "Image" du mode d'entrée sélectionné s'affiche.

Exemple: Menu de l'écran "Image" pour mode ENTRÉE 1 (RVB)



2 Appuyez sur ► ou ◀ pour sélectionner les autres écrans de menu.

- L'icône du menu de l'écran de menu sélectionné est mise en surbrillance.

Icône de menu	Ecran de menu
	Image
	Sync.fine
	Options1
	Options2
	Langue

Remarque

- Le menu "Sync.fine" n'est pas disponible pour les ENTRÉES 3 et 4.

Exemple: Menu de l'écran "Options1"

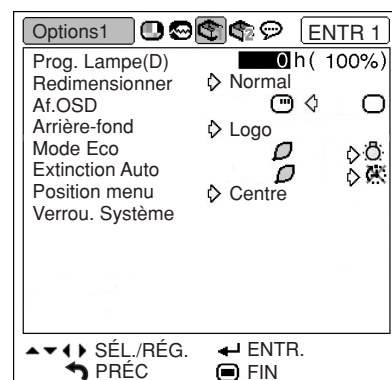

3 Appuyez sur ▲ ou ▼ pour sélectionner l'élément de menu de réglage souhaité, puis appuyez sur ► pour afficher le sous-menu.

- L'élément sélectionné est mis en surbrillance.
- Quand vous sélectionnez "Verrou. Système" sur le menu "Options1" ou "Mot de passe" sur le menu "Options2", appuyez sur .

Remarque

- Appuyez sur  ou ◀ pour retourner à l'écran précédent.
- Pour certains éléments, appuyez sur ◀ ou ► pour sélectionner l'icône en utilisant "►".

4 Appuyez sur ▲ ou ▼ pour sélectionner le réglage de l'élément affichée dans le sous-menu.

5 Appuyez sur .

• L'élément sélectionné est réglé.

6 Appuyez sur .

• L'écran de menus disparaît.

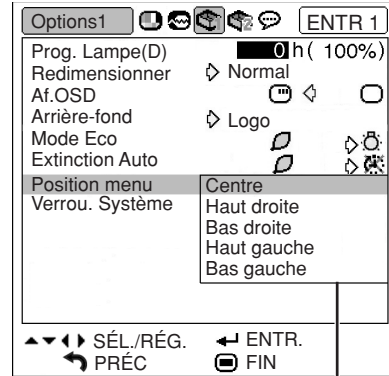

Sous-menu

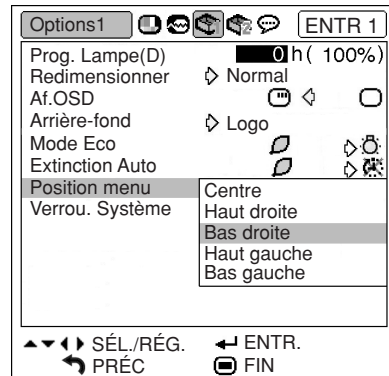

Ajustement de l'image (menu "Image")

Vous pouvez régler l'image du projecteur en fonction de vos préférences à l'aide du menu "Image".

Sélectionner le mode d'image

Cette fonction vous permet de choisir un mode d'image d'après la clarté de la pièce ou le contenu de l'image à projeter.

Les éléments du menu "Image" de tous les modes d'image peuvent être réglés et sauvegardés.

Opération du menu ➔ Page 42

Exemple: Menu de l'écran "Image" pour mode ENTRÉE 1 (RVB)

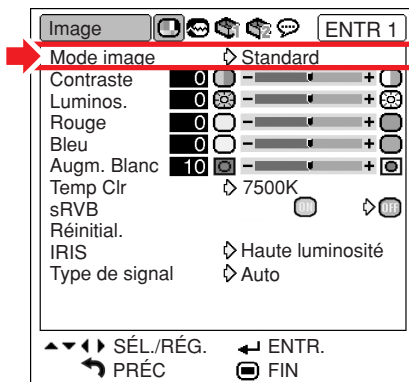

Description des modes d'image

Rubriques sélectionnables	Description
Standard	Pour une image standard
Présentation	Eclaircit les zones les plus sombres de l'image pour de meilleures présentations.
Cinéma	Donne plus de profondeur aux zones les plus sombres de l'image pour une expérience cinéma plus passionnante.
Jeu	Pour un dégradé de couleurs naturel pour jouer à un jeu vidéo, etc.

Remarque

- Vous pouvez également appuyez sur  sur la télécommande pour sélectionner le mode d'image. (Voir page 35.)

Ajuster l'image

Choisir un mode d'image avant d'ajuster l'image.

Opération du menu ➔ Page 40

Exemple: Menu de l'écran "Image" pour mode ENTRÉE 1 (RVB)

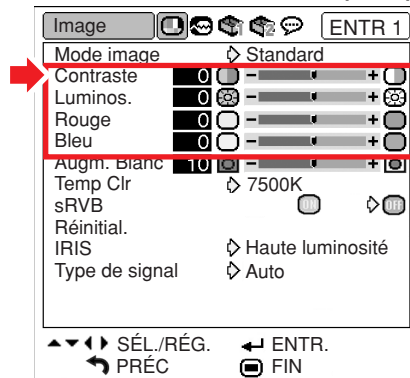

Description des éléments de réglage

Rubriques sélectionnables	Appuyez sur ◀	Appuyez sur ▶
Contraste	Pour diminuer le contraste	Pour augmenter le contraste
Luminos.	Pour diminuer la luminosité	Pour augmenter la luminosité
Couleur ¹	Pour diminuer l'intensité de la couleur	Pour augmenter l'intensité de la couleur
Teinte ¹	Les teintes de la peau deviennent plus violettes	Les teintes de la peau deviennent plus vertes
Netteté ¹	Pour diminuer le piqué d'image	Pour augmenter le piqué d'image
Rouge ²	Pour diminuer le rouge	Pour augmenter le rouge
Bleu ²	Pour diminuer le bleu	Pour augmenter le bleu

¹ "Couleur", "Teinte" et "Netteté" ne sont pas affichées lorsqu'on sélectionne ENTRÉE 1/ENTRÉE 2 et que l'on règle le "Type de signal" sur "RVB" ou que l'on règle le "Type de signal" sur "Auto" et que le signal d'entrée est reconnu comme un signal RVB.

² "Rouge" et "Bleu" ne peuvent pas être ajustés lorsque "sRVB" est réglé sur  (Activé).

Remarque

- "Netteté" peut être réglée quand les signaux 408I, 480P, 540P, 576I, 576P, 720P, 1035I ou 1080I sont détectés et lorsque le "Type de signal" de l'ENTRÉE 1 ou l'ENTRÉE 2 est réglé sur "Composant" ou bien réglé sur "Auto" et que le signal d'entrée est reconnu comme un signal composant.
- Pour réinitialiser tous les éléments de réglage, sélectionnez "Réinitial." et appuyez sur .

Renforcer le contraste

Cette fonction accentue les zones claires des images pour obtenir une image au contraste plus élevé.

Opération du menu ➔ Page 40

Exemple: Menu de l'écran "Image" pour mode ENTRÉE 1 (RVB)

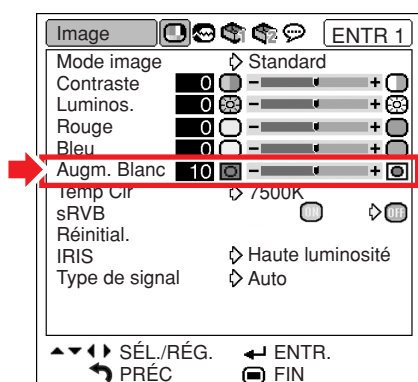

Description du réglage d'augmentation du blanc

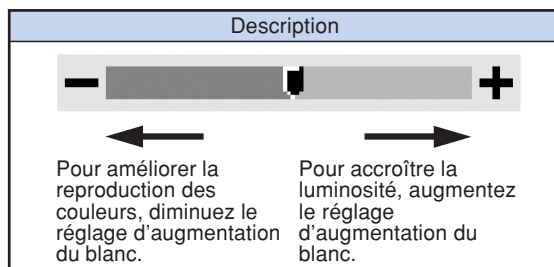

Remarque

- "Augm. Blanc" ne peut pas être réglé si "sRVB" est sur "ON" (Activé).

Réglage de la température des couleurs

Opération du menu ➔ Page 42

Exemple: Menu de l'écran "Image" pour mode ENTRÉE 1 (RVB)

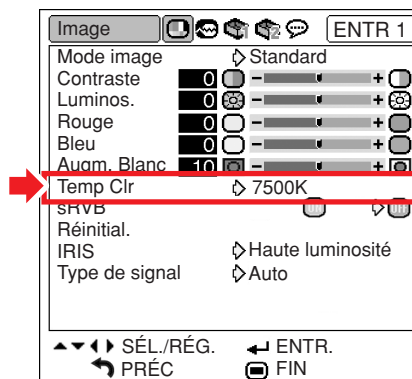

Description des réglages de températures des couleurs

Rubriques sélectionnables	Description
5500K	Diminue la température des couleurs pour des images plus chaudes, rougeâtres, incandescentes.
6500K	
7500K	
8500K	
9300K	Augmente la température des couleurs pour des images plus froides, bleutées, fluorescentes.
10500K	

Remarque

- Les valeurs sur "Temp Clr" ne sont qu'à titre standard et général.
- "Temp Clr" ne peut pas être réglé si "sRVB" est sur "ON" (Activé).

Réglage sRVB

Lorsque vous souhaitez afficher l'image dans une teinte naturelle, basée sur une image originale de l'ordinateur, sélectionnez "sRVB" et réglez-le sur "Ⓜ" (Activé).

Opération du menu ➡ Page 42

Exemple: Menu de l'écran "Image" pour mode ENTRÉE 1 (RVB)

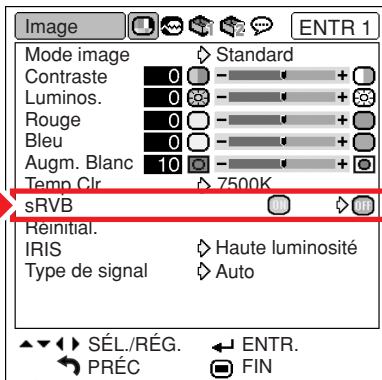

Remarque

- Une norme internationale de reproduction de couleur contrôlée par IEC (International Electrotechnical Commission). Comme la zone de couleur fixe a été décidée par IEC, les images sont affichées dans une teinte naturelle d'après une image originale, lorsque "sRVB" est sur "Ⓜ" (Activé).
- Vous ne pouvez pas régler les rubriques, "Rouge", "Bleu", "Temp Clr" et "Augm. Blanc" dans le menu "Image", si "sRVB" est sur "Ⓜ" (Activé).
- Pour des informations supplémentaire sur la fonction sRVB, visitez "<http://www.srgb.com/>".

Info

- Lorsque "sRVB" est réglé sur "Ⓜ" (Activé), il est possible que l'image projetée s'assombrisse, mais ceci n'indique pas un dysfonctionnement.

Passer au Mode Haute Luminosité/ Mode Haut Contraste

Cette fonction permet de changer la luminosité et le contraste de l'image projetée. Vous pouvez l'actionner en utilisant la touche IRIS sur la télécommande.

Opération du menu ➡ Page 42

Exemple: Menu de l'écran "Image" pour mode ENTRÉE 1 (RVB)

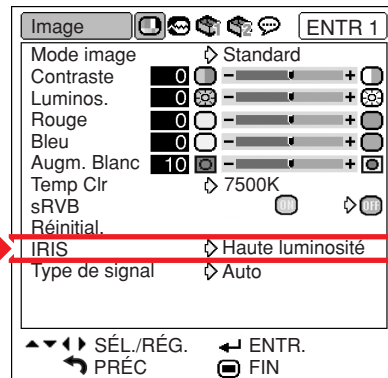

Description des réglages IRIS

Rubriques sélectionnables	Description
Haute luminosité	La haute luminosité a la priorité sur le haut contraste.
Haut contraste	Le haut contraste a la priorité sur la haute luminosité.

Réglage du type de signal

Cette fonction vous permet de sélectionner le type de signal d'entrée RVB ou composant pour ENTRÉE 1 ou ENTRÉE 2.

Opération du menu ➡ Page 42

Exemple: Menu de l'écran "Image" pour mode ENTRÉE 1 (RVB)

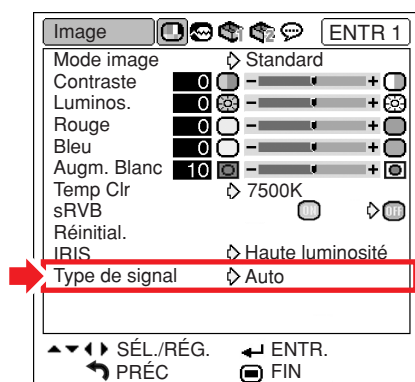

Description des types de signaux

Rubriques sélectionnables	Description
Auto	Les signaux d'entrée sont reconnus automatiquement comme RVB ou Composant.
RVB	Réglez sur RVB lorsque des signaux de ce type sont reçus.
Composant	Réglez le projecteur sur ce paramètre lorsque des signaux à composant sont reçus.

Réglage des images d'ordinateur (fonction de synchronisation fine "Sync.fine")

Vous pouvez corriger les images d'ordinateur en utilisant la fonction de synchronisation fine "Sync.fine", et la faire correspondre au mieux au mode d'affichage de l'ordinateur, et vérifier le signal en entrée.

Réglage des images d'ordinateur

Utilisez la fonction Sync. fine en cas d'irrégularités tels que bandes verticales ou scintillements dans des parties de l'écran.

Opération du menu ➡ Page 40

Exemple: Menu de l'écran "Sync.fine" pour mode ENTRÉE 1 (RVB)

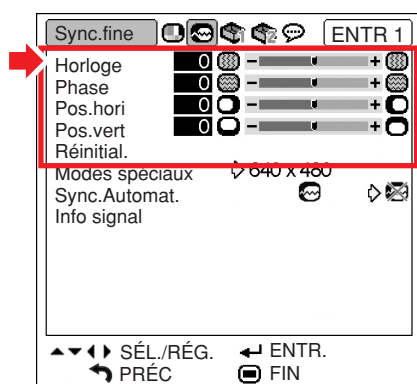

Description des éléments de réglage

Rubriques sélectionnables	Description
Horloge	Régler le bruit vertical.
Phase	Régler le bruit horizontal (similaire au suivi de piste sur votre magnétoscope).
Pos.hori	Centrer l'image sur l'écran en la déplaçant vers la gauche ou vers la droite.
Pos.vert	Centrer l'image sur l'écran en la déplaçant vers le haut ou vers le bas.

Remarque

- Vous pouvez ajuster automatiquement l'image d'un ordinateur en réglant "Sync.Automat." dans le menu "Sync.fine" sur (Activé) ou en appuyant sur sur le projecteur ou sur la télécommande. Voir page suivante pour plus de détails.
- Pour réinitialiser tous les éléments de réglage, sélectionnez "Réinitial." et appuyez sur .

Réglage des modes spéciaux

Normalement, le type de signal d'entrée est détecté et le mode de résolution approprié est automatiquement sélectionné. Cependant, pour certains signaux, le mode de résolution optimal en "Modes spéciaux" de la page de menu "Sync.fine" devra probablement être sélectionné pour correspondre au mode d'affichage de l'ordinateur.

Opération du menu ➡ Page 42

Exemple: Menu de l'écran "Sync.fine" pour mode ENTRÉE 1 (RVB)

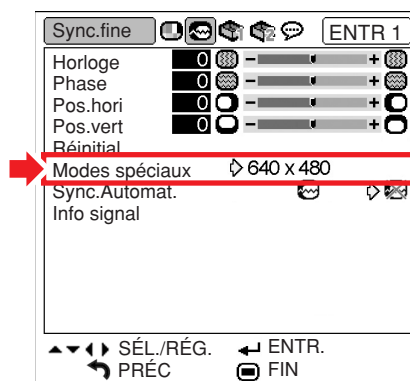

Remarque

- Si vous affichez des motifs d'ordinateur qui se répètent sur toutes les autres lignes (bandes horizontales), un scintillement peut se produire et peut rendre l'image difficile à voir.
- Voir "Vérification du signal d'entrée" page suivante pour plus d'informations sur le signal d'entrée présent.

Réglage Sync.Automat.



S'utilise pour régler automatiquement une image d'ordinateur.

Opération du menu ➔ Page 42

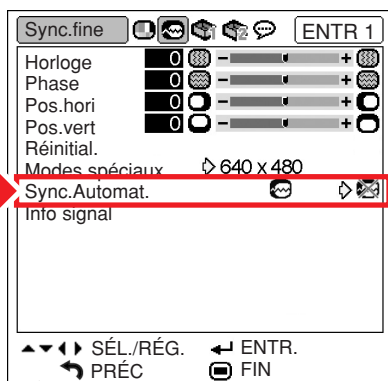

Exemple: Menu de l'écran "Sync.fine" pour mode ENTRÉE 1 (RVB)



Description du réglage Sync.Automat.

Rubriques sélectionnables	Description
 (Activé)	Le réglage Sync.Automat. se produira lorsque le projecteur est allumé ou lorsque les signaux d'entrée sont commutés, si connecté à un ordinateur.
 (Désactivé)	L'ajustement Sync.Automat. n'est pas effectué automatiquement.

Remarque

- Le réglage de Sync.Automat. est également possible en appuyant sur  sur le projecteur ou sur  sur la télécommande.
- L'ajustement Sync.Automat. peut nécessiter un certain temps en fonction de l'image de l'ordinateur connecté au projecteur.
- Lorsque l'image optimale ne peut pas être obtenue avec l'ajustement Sync.Automat., utilisez les ajustements manuels. (Voir page 48.)

Vérification du signal d'entrée

Opération du menu ➔ Page 42

Exemple: Menu de l'écran "Sync.fine" pour mode ENTRÉE 1 (RVB)

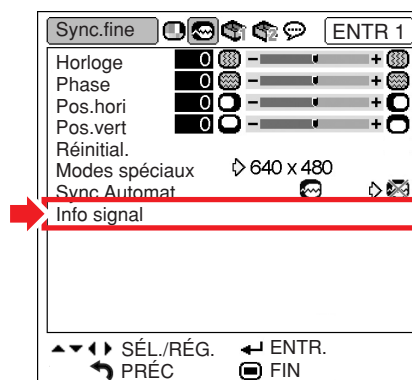

Remarque

- Le projecteur affiche le nombre de lignes balayées disponibles sur l'appareil audiovisuel comme un lecteur DVD ou de vidéo numérique.
- Le projecteur affichera la résolution lors de la connexion à l'ordinateur.

Utilisation du menu “Options1”

Vous pouvez utiliser le menu “Options1” pour faciliter l’utilisation du projecteur.

Affichage de la durée de vie restante de la lampe

Cette fonction vous permet de contrôler la durée de vie restante de la lampe (en pourcentage.)

Opération du menu ➡ Page 42

Exemple: Menu de l’écran “Options1” pour mode ENTRÉE 1 (RVB)

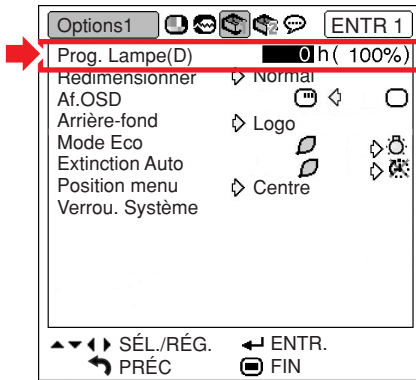

Description de la durée de vie restante de la lampe

Utilisation de la lampe	Durée de vie restante de la lampe	
	“D” (Durée de vie)	100%
Fonctionne exclusivement en Mode Eco (🍃)	Approx. 3.000 heures	Approx. 150 heures
Fonctionne exclusivement en Mode Standard (⚙️)	Approx. 2.000 heures	Approx. 100 heures

Remarque

- Il est recommandé de changer la lampe lorsque sa durée de vie restante atteint 5%.
- Le tableau ci-contre indique des valeurs approximatives pour l’utilisation dans chaque mode.
- L’autonomie de la lampe change selon la fréquence d’utilisation en “🍃” (Mode Eco) et “⚙️” (Mode Standard) du “Mode Eco”. (Voir page 52.)
- La durée de vie de la lampe peut varier suivant les conditions d’utilisation.

Régler le mode redimensionner

Selon le signal d’entrée, vous pouvez sélectionner l’image de l’écran.

Opération du menu ➡ Page 42

Exemple: Menu de l’écran “Options1” pour mode ENTRÉE 1 (RVB)

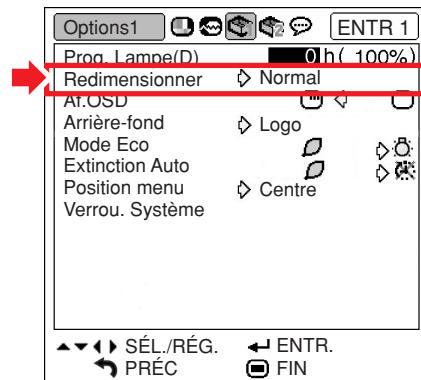

Rubriques sélectionnables du mode Redimensionner

- Normal
- Bords
- Point par Point*
- Allonge

*Élément lors de l’entrée d’un signal RVB passant par ENTRÉE 1 ou ENTRÉE 2

Remarque

- Pour plus de détails sur le mode redimensionner, voir pages 36 et 37.
- Vous pouvez également appuyez sur  sur la télécommande pour régler le mode redimensionner. (Voir page 36.)

Réglage de l'affichage à l'écran



Cette fonction vous permet d'activer ou de désactiver les messages à l'écran.

Opération du menu ➡ Page 42

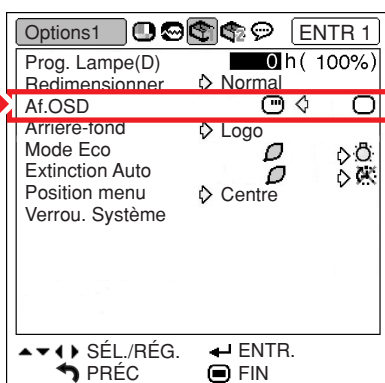
Exemple: Menu de l'écran "Options1" pour mode ENTRÉE 1 (RVB)



Description des réglages de Af.OSD

Rubriques sélectionnables	Description
 (Activé)	Tous les messages d'affichage à l'écran sont affichés.
 (Désactivé)	<ul style="list-style-type: none"> ENTREE/VOLUME/SOURDINE AV/GEL D'IMAGE/SYNC. AUTOMAT./ AGRANDIR/ "Une touche invalide a été activée." ne sont pas affichés. "Tous les boutons du projecteur sont bloqués." est affiché lorsque l'on appuie sur la touche STANDBY avec la fonction de blocage des touches activée.

Réglage du système vidéo

Le mode du système d'entrée vidéo est pré réglé sur "Auto"; cependant, une image plus nette provenant de l'équipement audio-visuel connecté peut ne pas être reçue, suivant la différence du signal vidéo. Commutez, dans ce cas, le signal vidéo.

Opération du menu ➡ Page 42

Exemple: Menu de l'écran "Options1" pour mode ENTRÉE 3 (Vidéo)

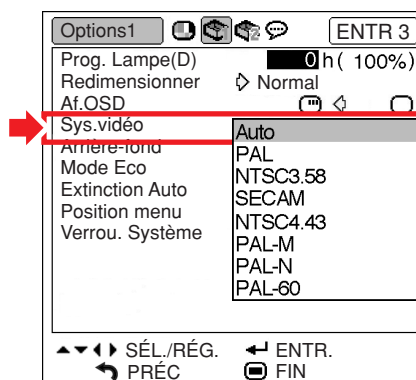

Description des systèmes vidéo

Rubriques sélectionnables	Description
PAL	Quand le projecteur est connecté à un équipement vidéo PAL.
SECAM	Quand le projecteur est connecté à un équipement vidéo SECAM.
NTSC4.43	Lors de la reproduction de signaux NTSC sur un équipement vidéo PAL.
NTSC3.58	Quand le projecteur est connecté à un équipement vidéo NTSC.

Remarque

- Le signal vidéo peut uniquement être réglé en mode ENTRÉE 3 ou ENTRÉE 4.
- Quand "Sys.vidéo" est réglé sur "Auto", il se peut que vous ne receviez pas une image claire à cause de la différence de signal. Si cela se produit, changez le système vidéo du signal source.

Sélection d'une image de départ et d'arrière-fond

Opération du menu ➡ Page 42

Exemple: Menu de l'écran "Options1" pour mode ENTRÉE 1 (RVB)

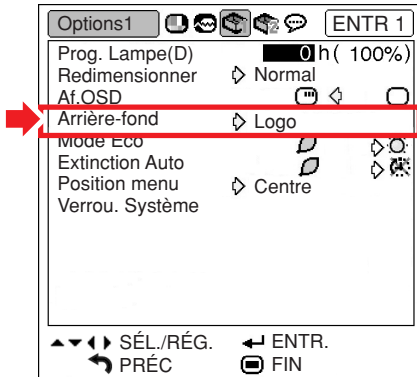

Description des images d'Arrière-fond

Rubriques sélectionnables	Description
Logo	Image par défaut SHARP
Bleu	Écran bleu
Non	Écran noir*

Remarque

* Cette image sera affichée si le signal présente des interférences trop importantes.

Mode Eco

Opération du menu ➡ Page 42

Exemple: Menu de l'écran "Options1" pour mode ENTRÉE 1 (RVB)

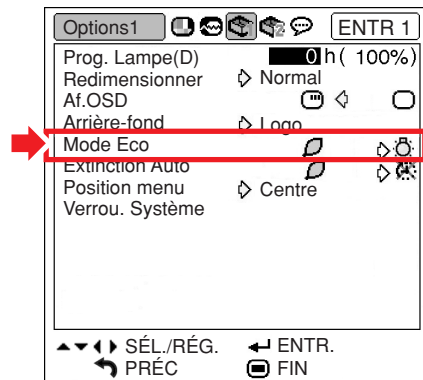

Description du Mode Eco

Rubriques sélectionnables	Luminosité	Consommation électrique (Sur CA 100V)	Durée de vie de la lampe
(Mode Eco)	87%	320 W	Approx. 3.000 heures
(Mode Standard)	100%	370 W	Approx. 2.000 heures

Remarque

- Si "Mode Eco" est sur "🌿" (Mode Eco), la consommation de courant diminuera et la durée de vie de la lampe sera prolongée. (La luminosité de la projection diminue de 13%.)



Fonction d'extinction automatique de l'alimentation

Opération du menu ➡ Page 42

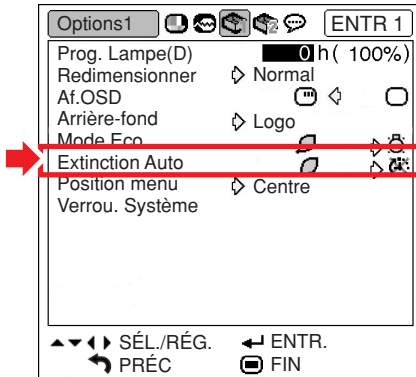
Exemple: Menu de l'écran "Options1" pour mode ENTRÉE 1 (RVB)



Description de l'Extinction Automatique

Rubriques sélectionnables	Description
 (Activé)	Le projecteur entre automatiquement en mode veille lorsque aucun signal d'entrée n'est détecté pendant 15 minutes ou plus.
 (Désactivé)	La fonction d'extinction automatique sera désactivée.

Remarque

- Lorsque la fonction Extinction Auto est réglée sur "  " (Activé), 5 minutes avant que le projecteur passe en mode veille, le message "Entrée en mode VEILLE dans X min." apparaît à l'écran pour indiquer les minutes restantes.

Sélection de la position de l'écran de menu

Sélectionnez "Position menu" dans le menu "Options1" puis choisissez la position à l'écran qui vous plaît le plus.

Opération du menu ➡ Page 42

Exemple: Menu de l'écran "Options1" pour mode ENTRÉE 1 (RVB)

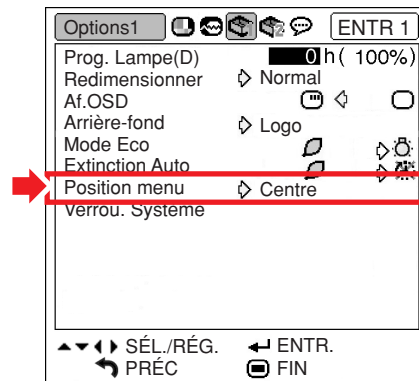

Description des Positions Menu

Rubriques sélectionnables	Description
Centre	S'affiche au centre de l'image.
Haut droite	S'affiche dans le coin supérieur droit de l'image.
Bas droite	S'affiche dans le coin inférieur droit de l'image.
Haut gauche	S'affiche dans le coin supérieur gauche de l'image.
Bas gauche	S'affiche dans le coin inférieur gauche de l'image.

Fonction de verrouillage du système

Cette fonction empêche une autorisation non autorisée du projecteur. Une fois cette fonction activée, les utilisateurs doivent saisir le code clavier correct à chaque fois que le projecteur est mis en marche. Nous vous suggérons de garder le code clavier dans un lieu sûr auquel peuvent accéder uniquement les utilisateurs autorisés.

Info

- Si vous perdez ou oubliez votre code clavier, prenez contact avec votre revendeur de projecteur Sharp autorisé ou le service après-vente le plus proche (voir page 72). Même si la garantie du produit est toujours valable, la réinitialisation du code clavier aura un coût.

Opération du menu ➡ Page 42

Exemple: Menu de l'écran "Options1" pour mode ENTRÉE 1 (RVB)

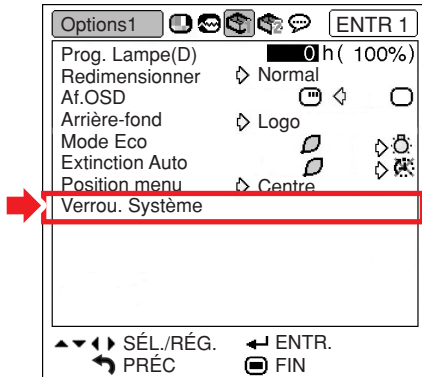

Réglage du mot de code

1 Sélectionnez "Verrou. Système" dans le menu "Options1", puis appuyez sur .

- Un message s'affiche.
- Lisez ce message puis appuyez sur .

2 Appuyez sur les 4 touches sur la télécommande ou sur le projecteur pour saisir le code clavier préétabli dans "Ancien code".

- Lors du réglage du code clavier pour la première fois, appuyez sur ▼ sur le projecteur quatre fois.

▼ Affichage à l'écran



Remarque

- Si vous saisissez un code clavier erroné, le curseur revient au premier point de l' "Ancien code".
- Le code clavier préétabli est 4 touches ▼ sur le projecteur. Lorsque ce code clavier est établi, l'écran de saisie du code clavier n'apparaît pas après la mise sous tension.

3 Appuyez sur les 4 touches sur la télécommande ou sur le projecteur pour saisir le nouveau code clavier dans "Nouveau code".

Remarque

- Vous ne pouvez pas utiliser les touches suivantes pour le code clavier:
 - Touche ON
 - Touche STANDBY
 - Touche L-CLICK/ENTER
 - Touche R-CLICK/UNDO
 - Touche MENU
 - Touche AUTO FOCUS
 - Touche ZOOM/FOCUS
 - Touches ZOOM
 - Touches FOCUS
- La fonction de verrouillage du système reconnaît chaque touche sur la télécommande ou sur le projecteur comme une touche individuelle, même si elles partagent le même nom de touche. Si vous réglez le code clavier avec les touches sur le projecteur, n'utilisez que ces touches sur le projecteur. Si vous réglez le code clavier avec les touches sur la télécommande, n'utilisez que ces touches sur la télécommande.

4 Saisissez le même code clavier dans "Reconfirmer".

Remarque

Pas d'affichage de l'écran de saisie du code clavier lors de la mise sous tension du projecteur

- Appuyez sur ▼ sur le projecteur quatre fois aux étapes 2 et 3 ci-dessus.

Lorsque le verrouillage du système est réglé

- Lorsque le verrouillage du système est réglé, l'écran de saisie du code clavier apparaît après la mise sous tension. Lorsqu'il apparaît, entrez le bon code clavier pour lancer la projection. Si le mot de code n'est pas entré, aucune image ne sera projetée, même si le projecteur reçoit des signaux.

Changement du mot de code

Verrou. Système				
Ancien code	-	-	-	-
Nouveau code	-	-	-	-
Reconfirmer	-	-	-	-
← PRÉC	☐ FIN			

1 Appuyez sur les touches sur la télécommande ou sur le projecteur pour saisir le code clavier préétabli dans “Ancien code”.

2 Appuyez sur les 4 touches sur la télécommande ou sur le projecteur pour saisir le nouveau code clavier dans “Nouveau code”.

3 Saisissez le même code clavier dans “Reconfirmer”.

Remarque

- Si vous ne souhaitez pas utiliser de mot de code, laissez le champ vierge lors des procédures 2

et 3 et appuyez sur .

Lorsque le verrouillage Système est activé



Si vous avez activé le verrouillage système, entrez le mot de code et suivez la procédure ci-dessous pour libérer le verrouillage système.

▼ Écran de saisie du code clavier

Verrou. Système	-	-	-	-
-----------------	---	---	---	---

Remarque

- Lorsque le verrouillage système est activé, l'écran d'entrée du mot de code apparaît après la mise sous tension.
- Si aucun mot de code n'est introduit, l'image ne s'affichera pas, même si le projecteur reçoit le signal d'entrée.

1 Appuyez sur  sur la télécommande ou sur  sur le projecteur, pour allumer le projecteur.

2 Lorsque l'écran d'entrée du mot de code apparaît, entrez le bon mot de code pour démarrer la projection.

Remarque

- La fonction de verrouillage du système reconnaît chaque touche sur la télécommande ou sur le projecteur comme une touche individuelle, même si elles partagent le même nom de touche. Si vous réglez le code clavier avec les touches sur le projecteur, n'utilisez que ces touches sur le projecteur. Si vous réglez le code clavier avec les touches sur la télécommande, n'utilisez que ces touches sur la télécommande.

Fonction blocage touches

Utilisez cette fonction pour bloquer les touches du projecteur.

■ Blocage des touches

Maintenez la touche  enfoncée pendant environ 3 secondes à l'allumage du projecteur.

▼ Affichage à l'écran

Fonction blocage touches activée

- La fonction de blocage des touches n'affecte pas les touches de la télécommande.
- Vous ne pouvez pas utiliser la fonction de blocage des touches pendant que le projecteur est en préchauffage.

■ Déblocage des touches

Maintenez la touche  enfoncée pendant environ 3 secondes.

▼ Affichage à l'écran

Fonction blocage touches désactivée

- Lorsque le projecteur est en mode veille, vous pouvez libérer le verrouillage en maintenant enfoncée  sur le projecteur pendant environ 3 secondes.

Ensemble de fonctions utiles pendant l'installation (menu "Options2")

Saisie du mot de passe

- Il n'y a pas de pré-réglage d'usine pour le mot de passe, le menu "Options2" est donc activé.
- Si vous ne voulez pas que d'autres personnes utilisent le menu "Options2", saisissez un mot de passe.

Opération du menu ➡ Page 42

Exemple: Menu de l'écran "Options2"

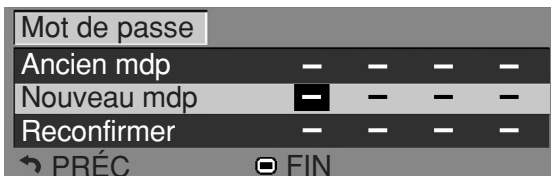

1 Sélectionnez "Mot de passe" dans le menu "Options2" et appuyez sur .

- L'écran d'entré du mot de passe s'affiche.

2 Appuyez sur ▲ ou ▼ pour saisir le premier chiffre dans "Nouveau mdp" et appuyez sur ►.

3 Entrez les 3 chiffres restants et appuyez sur .

4 Entrez le même mot de passe dans "Reconfirmer" et appuyez sur .

Remarque

- Le mot de passe doit être entré pour utiliser le menu "Options2" lorsqu'un mot de passe a été activé.

Changement du mot de passe



1 Appuyez sur ▲, ▼ et ► pour entrer le mot de passe dans "Ancien mdp" et appuyez sur .

2 Appuyez sur ▲, ▼ et ► pour saisir le nouveau mot de passe dans "Nouveau mdp" et appuyez sur .

3 Entrez le même mot de passe à 4 chiffres dans "Reconfirmer" et appuyez sur .

Remarque

- Si vous ne souhaitez pas utiliser de mot de passe, laissez le champ vierge dans les procédures 2 et 3 et appuyez sur .
- Pour annuler le réglage du mot de passe, appuyez sur .

Si vous avez oublié votre mot de passe

Si vous avez oublié le mot de passe, supprimez-le en utilisant la procédure suivante.



Remarque

- Si est maintenu pendant plus de 3 secondes, les touches d'opération sur le projecteur seront verrouillées. (Voir page 55.)
- Vous ne pouvez utiliser que les touches du projecteur pour effacer un mot de passe.

Réglage de la mise au point automatique

Lorsque le projecteur est allumé, la mire de mise au point s'affiche automatiquement et la mise au point est ajustée automatiquement.

Opération du menu ➡ Page 42

Exemple: Menu de l'écran "Options2"



Description de la Mise au point automatique

Rubriques sélectionnables	Description
(Activé)	La mise au point est ajustée automatiquement lorsque le projecteur est allumé.
(Désactivé)	La mise au point n'est pas ajustée automatiquement lorsque le projecteur est allumé.

Remarque

- La Mise au point automatique peut être effectuée à une distance comprise entre 40" (101,6 cm) et 100" (254 cm). ▼Affichage à l'écran
- La capacité de mise au point automatique dépend de l'état de l'écran et de la clarté environnante.
- Lorsque la distance entre le projecteur et l'écran ne change pas (installation fixe), il est recommandé de régler "Mise au point automatique" sur "" (Désactivé).
- La fonction de Mise au point automatique peut être utilisée avec sur le projecteur ou avec sur la télécommande.
- Effectuez la mise au point manuellement lorsque la mise au point n'est pas ajustée avec la Mise au point automatique ou lorsque vous voulez effectuer un réglage précis. (Voir page 32.)

Réglage de la correction de distorsion trapézoïdale automatique

Lorsque l'image est projetée de haut ou d'en bas en direction de l'écran, l'image subit une distorsion trapézoïdale. Cette distorsion trapézoïdale est corrigée automatiquement.

Opération du menu ➡ Page 42

Exemple: Menu de l'écran "Options2"



Description de la correction de Trapèze Auto.

Rubriques sélectionnables	Description
(Activé)	La distorsion trapézoïdale de l'image projetée est corrigée automatiquement.
(Désactivé)	La distorsion trapézoïdale de l'image projetée n'est pas corrigée automatiquement.

Remarque

- La distorsion trapézoïdale peut être corrigée avec la fonction de Correction automatique de la distorsion trapézoïdale pour des angles atteignant environ 12 degrés verticalement en respectant l'écran.
- Lorsque l'écran s'incline ou que l'image se dégrade, réglez "Trapèze Auto." sur "" (Désactivé).
- Vous pouvez effectuer les corrections manuellement lorsque vous voulez effectuer les réglages précis après que la fonction de Correction automatique de la distorsion trapézoïdale a été activée. (Voir page 31.)

Réglage de l'enceinte

Cette fonction vous permet de régler la sortie audio de l'enceinte interne sur "●" (Activé) ou sur "○" (Désactivé) comme lorsque le projecteur est connecté à un amplificateur externe.

Opération du menu ➡ Page 42

Exemple: Menu de l'écran "Options2"

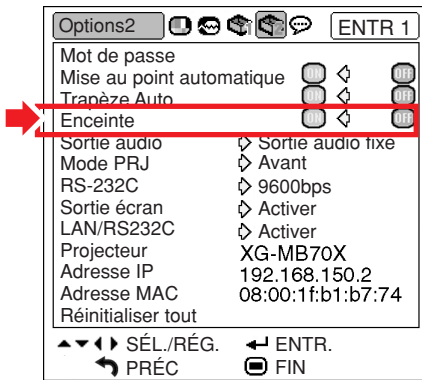

Description des réglages de l'Enceinte

Rubriques sélectionnables	Description
● (Activé)	Le signal audio est reproduit depuis l'Enceinte interne.
○ (Désactivé)	Le signal audio n'est pas reproduit depuis l'Enceinte interne.

Paramétrer le type de sortie audio

Cette fonction détermine si la sortie du niveau audio de la borne AUDIO OUTPUT est fixe ou variable en la liant au VOLUME.

Opération du menu ➡ Page 42

Exemple: Menu de l'écran "Options2"

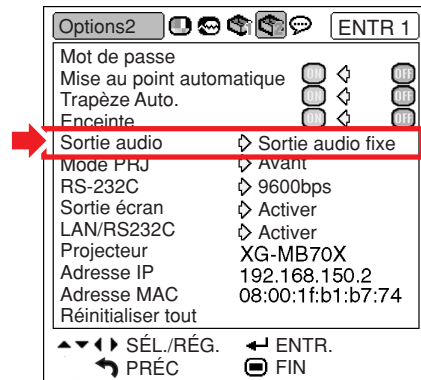

Description des réglages de Sortie audio

Rubriques sélectionnables	Description
Sortie audio fixe	Sortie audio qui ne varie pas en puissance avec le niveau du volume du projecteur source.
S. audio variable	Sortie audio qui varie en puissance avec le niveau du volume du projecteur source.

Info

- Lorsque "Sortie audio" a été réglé sur "S. audio variable", assurez-vous d'abord de diminuer le volume du projecteur avant de l'allumer ou de l'éteindre et lorsque vous changez l'entrée.

Renversement/Inversion des images projetées

Ce projecteur est équipé d'une fonction de renversement et d'inversion d'image qui vous permet de renverser ou d'inverser l'image projetée pour diverses applications.

Opération du menu ➡ Page 42

Exemple: Menu de l'écran "Options2"

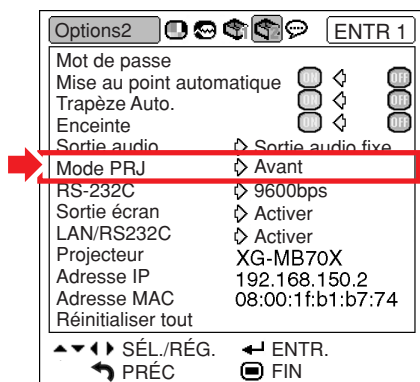

Description des Modes PRJ

Rubriques sélectionnables	Description
Avant	Image normale
Plaf + avant	Image inversée
Arrière	Image renversée
Plaf + arr.	Image renversée et inversée

Remarque

- Cette fonction est utilisée pour les images inversées et les montages au plafond. (Voir page 20.)

Sélectionner la vitesse de transmission (RS-232C)

Assurez-vous que le projecteur et l'ordinateur sont tous les deux réglés pour la même vitesse de transmission (baud rate).

Opération du menu ➡ Page 42

Exemple: Menu de l'écran "Options2"

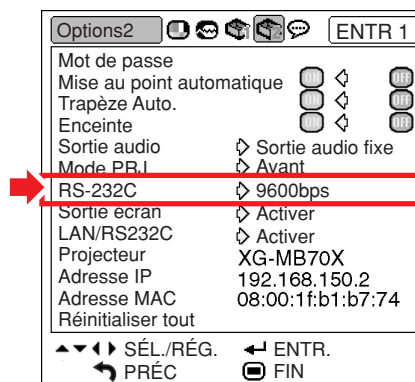

Description de RS-232C

Rubriques sélectionnables	Description
9600bps	La vitesse de transmission est lente.
115200bps	La vitesse de transmission est rapide.

Remarque

- Reportez-vous au "Guide d'installation" contenu sur le CD-ROM fourni pour les caractéristiques et paramétrages de commande du RS-232C.
- Reportez-vous au mode d'emploi de l'ordinateur pour les instructions sur le paramétrage de la vitesse de transmission de l'ordinateur.

Réglages de la sortie écran

Lorsque la Sortie écran a été réglée sur "Activer", la sortie d'écran est activée et l'alimentation consomme de l'énergie, même en mode veille. Il est recommandé de régler la Sortie écran sur "Désactiver" lorsqu'il n'est pas connecté. La consommation d'énergie du projecteur en mode veille est ainsi réduite.

Opération du menu ➡ Page 42

Exemple: Menu de l'écran "Options2"

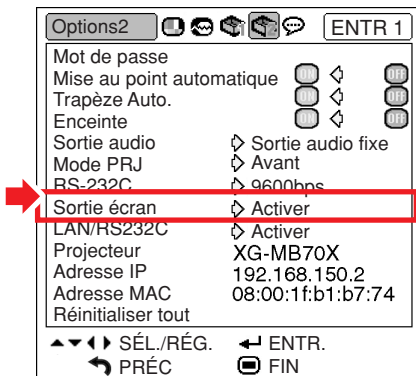

Description de la Sortie écran

Rubriques sélectionnables	Description
Activer	La fonction de sortie écran est activée même lorsque le projecteur est en mode veille.
Désactiver	La fonction de sortie écran est éteinte lorsque le projecteur est en mode veille.

Réglage du LAN/RS232C

Lorsque le LAN/RS232C a été réglé sur "Activer", le LAN/RS232C est activé et il consomme de l'énergie, même en mode veille. Il est recommandé de régler le LAN/RS232C sur "Désactiver" lorsqu'il n'est pas connecté. La consommation d'énergie du projecteur en mode veille est ainsi réduite.

Opération du menu ➡ Page 42

Exemple: Menu de l'écran "Options2"

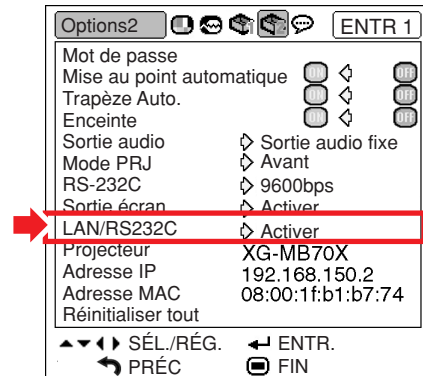

Description de LAN/RS232C

Rubriques sélectionnables	Description
Activer	La fonction LAN/RS232C est activée même lorsque le projecteur est en mode veille.
Désactiver	La fonction LAN/RS232C est éteinte lorsque le projecteur est en mode veille.

Remarque

- Lorsque vous voulez contrôler le projecteur à l'aide de la fonction LAN/RS232C, réglez sur "Activer".

Confirmation des informations réseau pour le projecteur

Vous pouvez confirmer le nom du projecteur, Adresse IP et Adresse MAC.

Opération du menu ➡ Page 42

Exemple: Menu de l'écran "Options2"

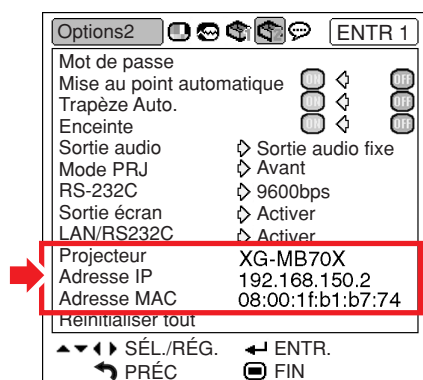

Description des informations réseau

Éléments affichés	Description
Projecteur	Le nom du projecteur s'affiche. (Pré-réglage d'usine : XG-MB70X)
Adresse IP	L'adresse IP établie pour le projecteur s'affiche. (Pré-réglage d'usine : 192.168.150.2)
Adresse MAC	L'adresse MAC du projecteur s'affiche.

Remarque

- Pour plus d'informations sur le changement du nom du projecteur et de l'adresse IP, voir le "Guide d'installation" contenu sur le CD-ROM fourni.

Retour aux réglages par défaut

Cette fonction vous permet d'initialiser les réglages que vous venez d'effectuer sur le projecteur.

Opération du menu ➡ Page 42

Exemple: Menu de l'écran "Options2"



Remarque

A propos des réglages réseau

- "Projecteur" et "Adresse IP" dans le menu "Options2" ainsi que les éléments de réglage réseau décrits dans le "Guide d'installation" sont initialisés.

Les éléments suivants ne peuvent être réinitialisés :

- Menu "Sync.fine" Modes spéciaux
- Menu "Options1" Prog. Lampe (D) Verrou. Système
- Menu "Langue"

Utilisation du menu “Langue”

Sélection de la langue d’affichage à l’écran

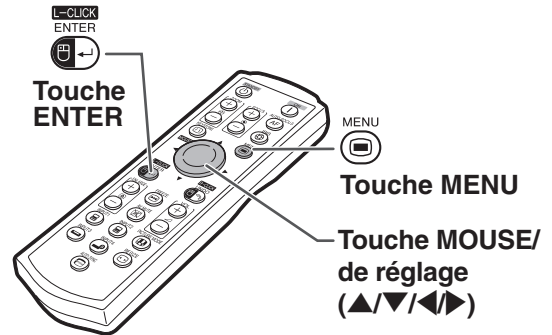

Le projecteur peut commuter entre 11 langues d’affichage à l’écran: l’anglais, l’allemand, l’espagnol, le hollandais, le français, l’italien, le suédois, le portugais, le chinois, le coréen ou le japonais.

Exemple: Menu de l’écran “Langue” pour mode ENTRÉE 1 (RVB)



1 Appuyez sur  sur la télécommande.

- Le menu “Image” sera affiché.

2 Appuyez sur  ou sur  pour sélectionner l’icône du menu “Langue” (.

- Le menu “Langue” sera affiché.

3 Appuyez sur  ou  pour sélectionner la langue désirée, puis appuyez sur .

- La langue que vous avez choisie apparaîtra sur l’affichage à l’écran.

4 Appuyez sur .

- Le menu “Langue” disparaîtra.

Remarque

- Cette procédure peut également être effectuée en utilisant les touches du projecteur.

Nettoyage du projecteur

- Veillez à ce que le câble d'alimentation soit débranché avant de nettoyer le projecteur.
- Le boîtier et le panneau de commande sont en plastique. Évitez d'utiliser du benzène ou du solvant car ceux-ci risquent d'endommager la finition du boîtier.
- Ne pulvérisez pas de produits volatils comme des insecticides sur le projecteur.

Ne fixez pas d'élastiques ou d'éléments plastiques sur le projecteur pendant une longue période.

Les effets de certains agents dans le plastique risquent de dégrader la qualité ou la finition du projecteur.

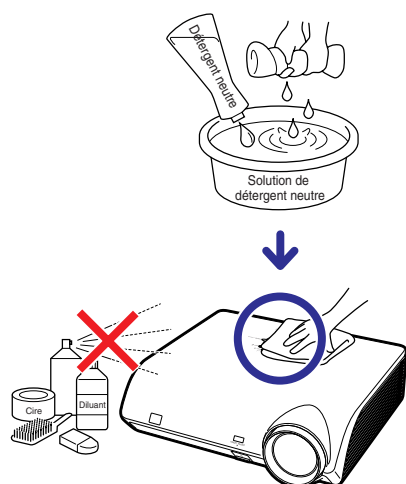

- Essayez toute souillure doucement avec un chiffon de flanelle doux.
- Lorsque la souillure est difficile à retirer, imbitez un chiffon de détergent neutre dilué avec de l'eau et essorez-le avant d'essuyer le projecteur. Les détergents de nettoyage agressifs peuvent décolorer, gondoler ou endommager le verni du projecteur. Veuillez effectuer un test sur une petite surface peu visible du projecteur avant d'utiliser le détergent.

Nettoyage de l'objectif

- Utilisez une soufflette ou du papier de nettoyage d'objectif disponible dans le commerce (pour lunettes et objectifs d'appareil photo) pour nettoyer l'objectif. N'utilisez pas de liquides de nettoyage car ceux-ci risquent d'user le film de protection sur la surface de l'objectif.
- La surface de l'objectif étant très fragile, prendre garde de ne pas la rayer ou cogner.

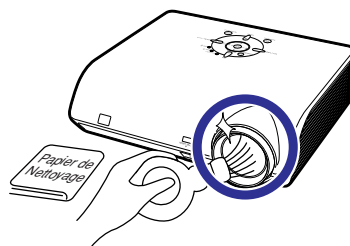

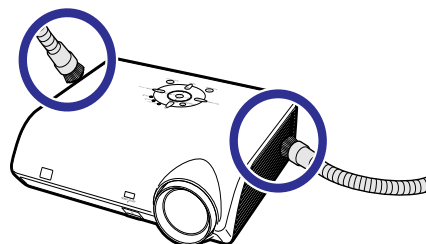

Nettoyage des orifices d'évacuation et d'arrivée d'air

- Utilisez un aspirateur pour nettoyer la poussière qui s'accumule sur les orifices d'évacuation et d'arrivée d'air.



Info

- Pour nettoyer les orifices d'aération en cours de fonctionnement du projecteur, assurez-vous d'appuyer sur  sur le projecteur ou  sur la télécommande et de mettre le projecteur en mode veille. Une fois que le ventilateur de refroidissement est arrêté, débranchez le câble d'alimentation de la prise secteur et nettoyez les orifices.

Indicateurs d'entretien

- Les voyants d'alarme sur le projecteur indiquent les problèmes internes du projecteur.
- Si un problème se produit, le voyant d'alarme de température élevée ou le voyant de lampe s'allume en rouge et le projecteur passe en mode veille. Une fois que le projecteur est passé en mode veille, suivez la procédure ci-dessous.

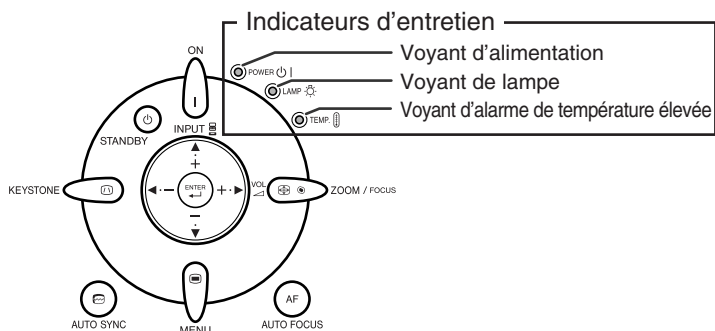

Au sujet du voyant d'alarme de température élevée



Si la température à l'intérieur du projecteur augmente, à cause de l'obstruction des orifices d'air ou de l'emplacement d'installation, "TEMP." s'illuminera dans le coin inférieur gauche de l'image. Si la température ne cesse d'augmenter, la lampe s'éteindra et le témoin d'avertissement de température clignotera, le ventilateur de refroidissement fonctionnera, puis le projecteur passera au mode veille. Après que "TEMP." apparaît, procédez rigoureusement comme décrit page 65.

Au sujet du voyant de lampe



- Lorsque la durée de vie restante de la lampe atteint 5% ou moins, "⚠" (jaune) et "Changer la lampe." s'afficheront sur l'écran. Lorsque le pourcentage atteint 0%, il passera à "⚠" (rouge), la lampe se mettra automatiquement hors tension et le projecteur passera automatiquement en mode veille. Alors, le voyant de lampe s'allumera en rouge.
- Si vous essayez de remettre en marche une quatrième fois sans remplacer la lampe, le projecteur ne fonctionnera pas.

Indicateurs d'entretien		Problème	Cause	Solution possible	
Normal	Anormal				
Voyant d'alarme de température élevée	Hors service	Allumé en rouge (Veille)	La température interne est anormalement élevée.	<ul style="list-style-type: none"> • Arrivée d'air bloquée • Panne du ventilateur de refroidissement • Défaillance du circuit interne • Arrivée d'air bouchée 	<ul style="list-style-type: none"> • Placez le projecteur dans un endroit avec une ventilation adéquate. (Voir page 7.) • Apportez le projecteur à votre revendeur de projecteur Sharp autorisé ou au service après-vente le plus proche (voir page 72) pour réparation. • Nettoyage des orifices d'évacuation et d'arrivée d'air. (Voir page 63.)
			<ul style="list-style-type: none"> • La lampe ne s'allume pas. • Le moment est venu de changer la lampe. 	<ul style="list-style-type: none"> • La lampe s'arrête de façon intempestive. • La durée de vie de la lampe restante atteint 5% ou moins. 	<ul style="list-style-type: none"> • Débranchez la fiche du câble d'alimentation de la prise secteur murale puis rebranchez-la. • Remplacez avec soin la lampe. (Voir page 67.) • Apportez le projecteur à votre revendeur de projecteur Sharp autorisé ou au service après-vente le plus proche (voir page 72) pour réparation. • Prenez le plus grand soin lors du remplacement de la lampe.
Voyant de lampe	Allumé en vert (Clignote en vert lorsque la lampe se met en route.)	Allumé en rouge	La lampe ne s'allume pas.	<ul style="list-style-type: none"> • Lampe grillée • Défaillance du circuit de la lampe 	
		Allumé en rouge (Veille)	La lampe ne s'allume pas.		

Info

- Si le voyant d'alarme de température élevée s'allume et que le projecteur passe en mode de veille, vérifiez que les orifices d'aération ne sont pas obstrués (voir page 7), puis essayez de remettre sous tension. Attendez jusqu'à ce que le projecteur soit complètement refroidi avant de rebrancher le câble d'alimentation et de remettre sous tension. (Au moins 10 minutes.).
- Si le projecteur est mis hors tension durant un bref moment suite à une coupure de courant ou toute autre cause pendant l'utilisation du projecteur, et que l'alimentation est immédiatement rétablie, le voyant de lampe s'allumera en rouge et la lampe risquera de ne pas s'allumer. Le cas échéant, débranchez la fiche du câble d'alimentation de la prise secteur murale, replacez-la dans la prise secteur murale, puis remettez sous tension.
- Ne débranchez pas le câble d'alimentation après que le projecteur est passé en mode veille et pendant que le ventilateur de refroidissement marche. Le ventilateur de refroidissement tourne pendant environ 90 secondes.

À propos de la lampe

Lampe

- Il est recommandé que l'ensemble lampe (en option: AN-MB70LP) soit remplacée lorsque la durée de vie restante de la lampe atteint 5% ou moins, ou si vous remarquez une détérioration significative de la qualité de l'image et de la couleur. La durée de vie de l'ensemble lampe (pourcentage) peut être vérifiée grâce à l'affichage à l'écran. Voir page 50.
- Faites l'acquisition d'une ensemble lampe de remplacement de type AN-MB70LP dans votre lieu d'achat, chez votre revendeur de projecteur Sharp autorisé ou le service après-vente le plus proche.

REMARQUE IMPORTANTE POUR LES CLIENTS AMERICAINS :

La lampe incluse avec ce projecteur est couverte par une garantie limitée pour les pièces et la main d'œuvre de 90 jours. Tout service sur ce projecteur sous garantie, y compris le remplacement de la lampe, doit être effectué par un revendeur de projecteur Sharp autorisé ou un service après-vente. Pour le nom et l'adresse du revendeur de projecteur Sharp autorisé ou service après-vente le plus proche, appelez gratuitement le: 1-888-GO-SHARP (1-888-467-4277).

Etats-Unis uniquement

Précaution quant à la lampe

- Ce projecteur utilise une lampe à mercure pressurisée. Un bruit sourd peut indiquer une panne de la lampe. Une panne de la lampe peut être attribuée à diverses sources comme : choc excessif, refroidissement impropre, surface rayée ou détérioration de la lampe due à un dépassement du délai d'utilisation.
La durée d'utilisation avant que ne se produise une défaillance varie considérablement selon la lampe et/ou les conditions et fréquences d'utilisation. Il est important de noter qu'une défaillance se traduit souvent par l'éclatement de l'ampoule.
- Lorsque le témoin de remplacement de la lampe et l'icône d'affichage à l'écran sont allumés, il est recommandé de remplacer la lampe par une autre immédiatement, même si la lampe semble fonctionner normalement.
- Si la lampe se rompt, les débris de verre peuvent se répandre dans le compartiment de la lampe ou bien le gaz contenu dans la lampe peut être dispersé dans la pièce via la sortie d'air. Comme le gaz de cette lampe contient du mercure, aérez bien la pièce si la lampe casse et évitez toute exposition au gaz dissipé. En cas d'exposition au gaz, consultez un médecin aussi vite que possible.
- Si la lampe se rompt, des débris de verre risquent de se répandre dans le projecteur. Le cas échéant, nous vous recommandons de prendre contact avec votre revendeur de projecteur Sharp autorisé ou le service après-vente le plus proche pour assurer une opération sûre.

Remplacement de la lampe



Attention

- Ne retirez pas l'ensemble lampe du projecteur juste après utilisation. La lampe sera très chaude et risque d'entraîner une brûlure ou une blessure.
 - Attendez au moins une heure après que le câble d'alimentation ait été débranché pour permettre à la surface de l'ensemble lampe de refroidir complètement avant de l'enlever.
 - **Changez la lampe avec précaution en respectant les instructions décrites dans cette section. * Si vous le souhaitez, vous pouvez faire remplacer la lampe chez votre revendeur de projecteur Sharp autorisé ou service après-vente le plus proche.**
- * Si la nouvelle lampe ne s'allume pas après remplacement, apportez votre revendeur de projecteur Sharp autorisé ou au service après-vente le plus proche pour réparation.

Retrait et installation de l'ensemble lampe

Info

- Assurez-vous de retirer l'ensemble lampe en le tenant par la poignée. Ne touchez pas la surface de verre de l'ensemble lampe ou l'intérieur du projecteur.
- Pour éviter de vous blesser ou d'endommager la lampe, veuillez suivre avec précaution les étapes ci-dessous.
- Ne desserrez pas d'autres vis que celles de la lampe et du couvercle de l'ensemble lampe.

- 1 Appuyez sur  sur le projecteur ou sur  sur la télécommande pour mettre le projecteur en mode veille.**

- Attendez que le ventilateur s'arrête.

⚠ Avertissement!

- Ne pas retirer l'ensemble lampe aussitôt après l'extinction du projecteur. La lampe sera extrêmement chaude et risque de causer des brûlures graves.

- 2 Débranchez le câble d'alimentation.**

- Débranchez le câble d'alimentation de la prise secteur.
- Ne touchez pas l'ensemble lampe avant son refroidissement total (environ 1 heure).

- 3 Retirez le couvercle de l'ensemble lampe.**

- Retournez le projecteur. Desserrez la vis d'entretien utilisateur (①) qui fixe le couvercle de l'ensemble lampe. En appuyant sur l'attache, retirez le couvercle de l'ensemble lampe (②).

Accessoire en option

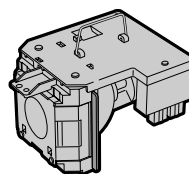

Ensemble lampe AN-MB70LP

Touche STANDBY

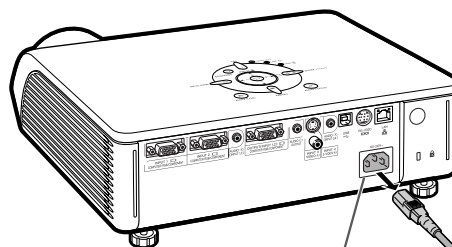
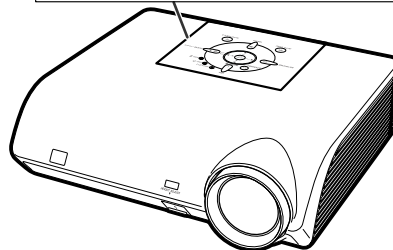
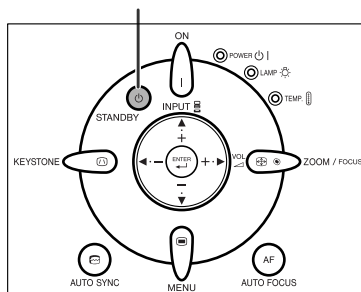

Prise secteur

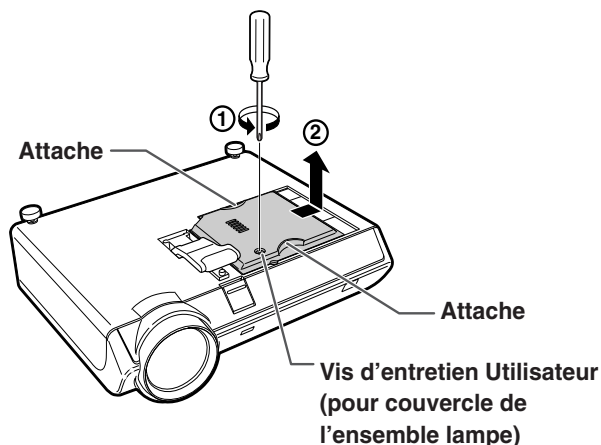

À propos de la lampe

4 Retirez l'ensemble lampe.

- Desserrez les vis de fixation de l'ensemble lampe. Tenez l'ensemble lampe par la poignée et tirez-le dans le sens de la flèche. A cette étape de l'installation, maintenez l'unité horizontalement et ne la penchez pas.

5 Insérez le nouvel ensemble lampe.

- Presse l'ensemble lampe fermement dans son compartiment. Mettez en place les vis de fixation.

6 Remettez le couvercle de l'ensemble lampe.

- Alignez le couvercle de l'ensemble lampe puis fermez-le en le faisant glisser. Serrez ensuite la vis d'entretien utilisateur pour attacher le couvercle de l'ensemble lampe.

Info

- Si l'ensemble lampe et le couvercle de l'ensemble lampe ne sont pas correctement installés, l'appareil ne se mettra pas en marche, même si le câble d'alimentation est raccordé au projecteur.

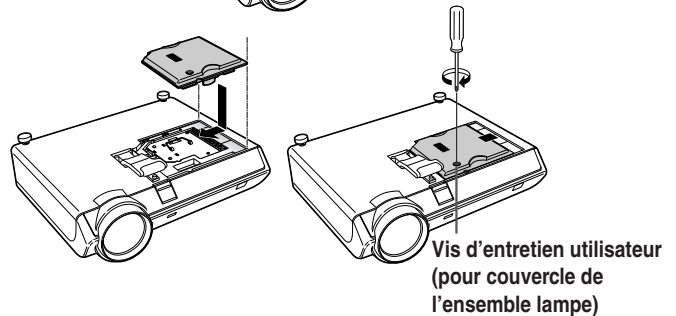
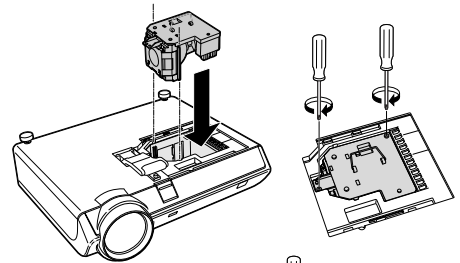
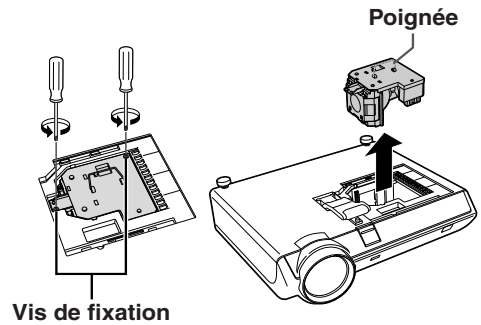

Remise à zéro du compteur d'heures d'utilisation de la lampe

Réinitialiser le compteur d'heures d'utilisation de la lampe après son remplacement.



Info

- Ne réinitialiser la temporisation de la lampe uniquement lors de son remplacement. Si vous réinitialisez cette temporisation et continuez d'utiliser la même lampe, celle-ci risque de s'endommager ou d'exploser.

1 Branchez le câble d'alimentation.

- Branchez le câble d'alimentation dans la prise secteur du projecteur.

2 Réinitialisez le compteur d'heures d'utilisation de la lampe.

- En maintenant appuyés simultanément  et  sur le projecteur, appuyez sur  sur le projecteur.
- "LAMP 0000H" s'affiche, indiquant que le compteur d'heures d'utilisation de la lampe est réinitialisé.



Tableau de compatibilité avec ordinateurs

Le tableau ci-dessous dresse la liste des codes de signaux compatibles avec le projecteur. Lorsque les images sont déformées ou ne peuvent pas être projetées, ajustez le signal de sortie de votre ordinateur et ainsi de suite en vous reportant au tableau ci-dessous.

Ordinateur

- Support de signaux multiples.
Fréquence Horizontale: 15–70 kHz
Fréquence Verticale: 43–85 Hz
Horloge de Pixels: 12–108 MHz
Signal de synchro: Compatible avec niveau TTL
- Compatible avec sync sur le signal vert
- Compatible avec les signaux SXGA+ et SXGA en mode de **compression intelligente**
- Technologie de redimensionnement Système de compression et d'expansion intelligente

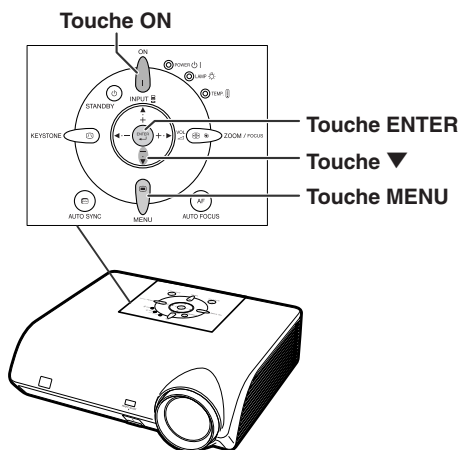
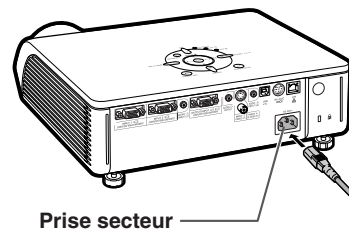
La liste suivante indique tous les modes conformes au standard VESA. Ce projecteur supporte néanmoins d'autres types de signaux non-conformes au standard VESA.

PC/MAC/WS	Résolution	Fréquence horizontale (kHz)	Fréquence verticale (Hz)	VESA Standard	Affichage		
PC	VGA	640 × 350	27,0	60		Haut de gamme	
			31,5	70			
			37,5	85	✓		
		640 × 400	27,0	60			
			31,5	70			
			37,9	85	✓		
	720 × 350	27,0	60				
		31,5	70				
		27,0	60				
	640 × 480	720 × 400	27,0	60			
			31,5	70			
			37,9	85	✓		
		640 × 480	26,2	50			
			31,5	60	✓		
			34,7	70			
	SVGA	800 × 600	37,9	72	✓		
			37,5	75	✓		
			43,3	85	✓		
			31,4	50			
			35,1	56	✓		
			37,9	60	✓		
		XGA	1.024 × 768	46,6	70		
				48,1	72		✓
				46,9	75		✓
53,7				85	✓		
35,5				43			
40,3				50			
SXGA	1.152 × 864	48,4	60	✓			
		56,5	70	✓			
		60,0	75	✓			
		68,7	85	✓			
		55,0	60				
		66,2	70				
SXGA+	1.280 × 1.024	67,5	75				
		64,0	60	✓			
	1.400 × 1.050	64,0	60	✓			
MAC 13"	VGA	640 × 480	34,9	67	Haut de gamme		
		800 × 600	37,8	60			
MAC 16"	SVGA	832 × 624	49,7	75	Vérité		
		1.024 × 768	60,2	75			
MAC 19"	XGA	1.024 × 768	60,2	75	Compression Intelligente		
MAC 21"	SXGA	1.152 × 870	68,7	75			





Remarque

- Ce projecteur peut ne pas être capable d'afficher des images en provenance d'un ordinateur portable en mode simultané (CRT/LCD). Veuillez, dans ce cas, couper l'affichage à cristaux liquides LCD sur l'ordinateur portable et afficher les données en mode "CRT uniquement". Reportez-vous au mode d'emploi de votre ordinateur portable pour plus de détails sur le changement de mode d'affichage.
- Lorsque ce projecteur reçoit des signaux VGA au format VESA 640 × 350, le message "640 × 400" sera affiché à l'écran.
- Si vous projetez le signal entrelacé RVB en utilisant ENTRÉE 1/2 avec "Type de signal" réglé sur "Auto" ou sur "RVB", l'image peut ne pas être projetée comme désiré. Dans ce cas, choisissez ENTRÉE 3 (Vidéo) ou ENTRÉE 4 (S-Vidéo).

DTV

Signal	Fréquence Horizontale (kHz)	Fréquence Verticale (Hz)
480I	15,7	60
480P	31,5	60
540P	33,8	60
576I	15,6	50
576P	31,3	50
720P	45,0	60
1035I	28,1	50
1035I	33,8	60
1080I	28,1	50
1080I	33,8	60

Résolution des problèmes

Problème	Vérifiez	Page
 <p>Absence d'image et de son, ou le projecteur ne se met pas en marche.</p>	<ul style="list-style-type: none"> Le câble d'alimentation du projecteur n'est pas branché dans la prise secteur murale. 	29
	<ul style="list-style-type: none"> L'alimentation des composants externes connectés est désactivée. 	—
	<ul style="list-style-type: none"> Le mode d'entrée sélectionné est incorrect. 	33
	<ul style="list-style-type: none"> La fonction de SOURDINE AV est activée. 	34
	<ul style="list-style-type: none"> Les câbles sont mal connectés au panneau arrière du projecteur. 	23, 25-28
	<ul style="list-style-type: none"> Les piles de la télécommande sont faibles. 	15
	<ul style="list-style-type: none"> La sortie externe n'a pas été paramétrée lors de la connexion de l'ordinateur portable. 	69
 <p>Le son est entendu mais il n'y a pas d'image</p>	<ul style="list-style-type: none"> Les câbles sont mal connectés au panneau arrière du projecteur. 	23, 25-28
	<ul style="list-style-type: none"> Le réglage "Luminos." est réglé au minimum. 	44
 <p>La couleur est délavée ou pauvre</p>	<ul style="list-style-type: none"> Les ajustements de l'image sont mal réglés. 	44
	<p>(Entrée vidéo uniquement)</p> <ul style="list-style-type: none"> Le système d'entrée vidéo n'est pas réglé correctement. <p>(ENTRÉE 1, ENTRÉE 2 uniquement)</p> <ul style="list-style-type: none"> Le type de signal d'entrée (RVB/Composant) est incorrectement réglé. 	51 47
 <p>L'image est floue ; des parasites apparaissent</p>	<ul style="list-style-type: none"> Effectuez la mise au point optique. 	32
	<ul style="list-style-type: none"> La distance de projection dépasse la gamme de mise au point optique. 	19
	<p>(Entrée ordinateur uniquement)</p> <ul style="list-style-type: none"> Effectuez les réglages "Sync.fine" (Réglage "Horloge") Effectuez les réglages "Sync.fine" (Réglage "Phase") Des parasites apparaissent en fonction de l'ordinateur. 	48 48 —
 <p>L'image apparaît mais il n'y a pas de son</p>	<ul style="list-style-type: none"> Les câbles sont mal connectés au panneau arrière du projecteur. 	23, 25-28
	<ul style="list-style-type: none"> Le volume est réglé au minimum. 	33
<p>Un son inhabituel se fait occasionnellement entendre dans le boîtier</p>	<ul style="list-style-type: none"> Si l'image est normale, le bruit provient du rétrécissement du boîtier causé par les changements de température de la pièce. Cela ne risque pas d'affecter le fonctionnement ou la performance. 	—
<p>L'indicateur d'entretien sur le projecteur s'allume ou clignote rouge.</p>	<ul style="list-style-type: none"> Voir "Indicateurs d'entretien". 	64
<p>Le projecteur ne peut pas être allumé ou mis en mode veille en utilisant la touche ON ou la touche STANDBY du projecteur.</p>	<ul style="list-style-type: none"> Le blocage touches est activé. Si le blocage touches est activé, toutes les touches sont bloquées. 	55

Problème	Vérifiez	Page
L'image est verte sur ENTRÉE 1 (Composant)/ ENTRÉE 2 (Composant).	<ul style="list-style-type: none"> • Modifiez le réglage du type de signal d'entrée. 	47
L'image est rose (pas de vert) sur ENTRÉE 1 (RVB)/ENTRÉE 2 (RVB).		
L'image est trop claire ou trop blanche.	<ul style="list-style-type: none"> • Les ajustements de l'image sont mal réglés. 	44
Le ventilateur de refroidissement devient bruyant.	<ul style="list-style-type: none"> • Lorsque la température dans le projecteur augmente, le ventilateur de refroidissement tourne plus vite. 	—
La lampe ne s'allume pas même après mise en route du projecteur.	<ul style="list-style-type: none"> • Le voyant de lampe s'allume en rouge. Remplacez la lampe. 	64
La lampe s'éteint tout à coup pendant la projection.		
L'image est quelquefois saccadée.	<ul style="list-style-type: none"> • Des câbles mal raccordés au projecteur ou à l'équipement branché fonctionnent mal. • Si cela arrive souvent, remplacez la lampe. 	23, 25-28
La lampe met du temps à s'allumer.		67
L'image est sombre.	<ul style="list-style-type: none"> • La lampe devra être changée finalement. La lampe a atteint la fin de sa durée de vie. Remplacez la lampe. 	67

Ce projecteur est équipé d'un microprocesseur. Sa performance pourra être irrémédiablement affectée par une opération incorrecte ou une interférence. Le cas échéant, débranchez le projecteur et rebranchez-le au bout de 5 minutes.

Pour l'assistance SHARP

Si vous rencontrez un problème pendant l'installation ou le fonctionnement de ce projecteur, consultez d'abord la section "Résolution des problèmes" aux pages 70 et 71. Si ce mode d'emploi ne vous apporte pas de réponse à votre question, veuillez contacter le SAV Sharp le plus proche indiqué ci-dessous.

USA	Sharp Electronics Corporation 1-888-GO-SHARP (1-888-467-4277) lcdsupport@sharpsec.com http://www.sharplcd.com	Bénélux	SHARP Electronics Benelux BV 0900-SHARPCE (0900-7427723) Nederland 9900-0159 Belgium http://www.sharp.nl http://www.sharp.be http://www.sharp.lu
Canada	Sharp Electronics of Canada Ltd. (905) 568-7140 http://www.sharp.ca	Australie	Sharp Corporation of Australia Pty. Ltd. 1300-135-022 http://www.sharp.net.au
Mexique	Sharp Electronics Corporation Mexico Branch (525) 716-9000 http://www.sharp.com.mx	Nouvelle-Zélande	Sharp Corporation of New Zealand (09) 634-2059, (09) 636-6972 http://www.sharpnz.co.nz
Amérique Latine	Sharp Electronics Corp. Latin American Group (305) 264-2277 www.servicio@sharpsec.com http://www.siempresharp.com	Singapour	Sharp-Roxy Sales (S) Pte. Ltd. 65-226-6556 ckng@srs.global.sharp.co.jp http://www.sharp.com.sg
Allemagne	Sharp Electronics (Europe) GMBH 01805-234675 http://www.sharp.de	Hong Kong	Sharp-Roxy (HK) Ltd. (852) 2410-2623 dcmktg@srh.global.sharp.co.jp http://www.sharp.com.hk
R.U.	Sharp Electronics (U.K.) Ltd. 0161-205-2333 cic@sharp-uk.co.uk http://www.sharp.co.uk	Taiwan	Sharp Corporation (Taiwan) 0800-025111 http://www.sharp-scot.com.tw
Italie	Sharp Electronics (Italy) S.P.A. (39) 02-89595-1 http://www.sharp.it	Malaisie	Sharp-Roxy Sales & Service Co. (60) 3-5125678
France	Sharp Electronics France 01 49 90 35 40 hotlineced@sef.sharp-eu.com http://www.sharp.fr	E.A.U.	Sharp Middle East Fze 971-4-81-5311 helpdesk@smef.global.sharp.co.jp
Espagne	Sharp Electronica Espana, S.A. 93 5819700 sharplcd@sees.sharp-eu.com http://www.sharp.es	Thaïlande	Sharp Thebnakorn Co. Ltd. 02-236-0170 svc@stcl.global.sharp.co.jp http://www.sharp-th.com
Suisse	Sharp Electronics (Schweiz) AG 0041 1 846 63 11 cattaneo@sez.sharp-eu.com http://www.sharp.ch	Corée	Sharp Electronics Incorporated of Korea (82) 2-3660-2002 lcd@sharp-korea.co.kr http://www.sharpkorea.co.kr
Suède	Sharp Electronics (Nordic) AB (46) 8 6343600 vision.support@sen.sharp-eu.com http://www.sharp.se	Inde	Sharp Business Systems (India) Limited (91) 11- 6431313 service@sharp-oa.com
Autriche	Sharp Electronics (Europe) GMBH Branch Office Austria 0043 1 727 19 123 pogats@sea.sharp-eu.com http://www.sharp.at		

Caractéristiques

Type de produit	Projecteur Multimédia
Modèle	XG-MB70X
Système vidéo	NTSC3.58/NTSC4.43/PAL/PAL-M/PAL-N/PAL-60/SECAM/ DTV480I/DTV480P/DTV540P/DTV576I/DTV576P/DTV720P/DTV1035I/DTV1080I
Méthode d'affichage	Puce unique Digital Micromirror Device™ (DMD™) par Texas Instruments
Panneau DMD	Dimensions de la cellule : 0,7" Nombre de points : 786.432 points (1.024 [H] × 768 [V])
Objectif	Objectif de 1,5 × zoom / mis au point électrique, F2,0–2,5, f = 21,3–31,6 mm
Lampe de projection	Lampe CC 275 W
Signal composant	Mini-connecteur D-sub à 15 broches
d'entrée (INPUT 1/2)/ sortie (OUTPUT)	Y : 1,0 Vp-p, sync négative, 75 Ω avec terminaison P _B : 0,7 Vp-p, 75 Ω avec terminaison P _R : 0,7 Vp-p, 75 Ω avec terminaison
Résolution horizontale	750 lignes TV (DTV720P)
Signal d'entrée (INPUT 1/2)/ sortie (OUTPUT) RVB ordinateur	Mini-connecteur D-sub à 15 broches Entrée analogique RVB séparé/sync sur type vert : 0–0,7 Vp-p, positive, 75 Ω avec terminaison SYNC. HORIZONTALE SIGNAL : Niveau TTL (positif/négatif) SYNC. VERTICALE SIGNAL : Identique à ci-dessus
Signal d'entrée vidéo (INPUT 3)	Connecteur RCA : VIDEO, vidéo composite, 1,0 Vp-p, sync. négative, 75 Ω avec terminaison
Signal d'entrée S-vidéo (INPUT 4)	Mini DIN à 4 broches Y (signal de luminance) : 1,0 Vp-p, sync négative, 75 Ω avec terminaison C (signal de chrominance) : 0,286 Vp-p en rafale, 75 Ω avec terminaison
Signal d'entrée audio	Miniprise 3,5 mm de diamètre: AUDIO, 0,5 Vrms, plus de 22 kΩ (stéréo)
Borne USB	Connecteur femelle USB de type B à 4 broches
Borne RS-232C	Connecteur mini DIN à 9 broches
Borne LAN	Connecteur modulaire RJ-45 à 8 broches
Horloge pixel	12–108 MHz
Fréquence verticale	43–85 Hz
Fréquence horizontale	15–70 kHz
Signal audio	2,0 W (monaural)
Système d'enceinte	4,0 cm × 2,85 cm ovale × 1
Tension nominale	CA 100–240 V
Intensité d'entrée	3,9 A
Fréquence nominale	50/60 Hz
Consommation	370 W (Mode Standard)/320 W (Mode Eco) avec une tension CA de 100 V 350 W (Mode Standard)/300 W (Mode Eco) avec une tension CA de 240 V
Consommation (veille)	6 W (CA 100 V) – 8 W (CA 240 V)
Dissipation de chaleur	1.390 BTU/heure (Mode Standard)/1.200 BTU/heure (Mode Eco) avec une tension CA de 100 V 1.315 BTU/heure (Mode Standard)/1.130 BTU/heure (Mode Eco) avec une tension CA de 240 V
Température de fonctionnement	41 à 104°F (+5 à +40°C)
Température de stockage	–4 à 140°F (–20 à +60°C)
Boîtier	Plastique
Fréquence porteuse I/R	38 kHz
Dimensions (approx.)	12 7/32" × 3 33/64" × 11 7/64" (310 (L) × 89 (H) × 282 (P) mm) (partie principale uniquement) 12 7/32" × 4 7/64" × 11 5/16" (310 (L) × 104(H) × 287 (P) mm) (y compris le pied de réglage et les pièces de projection)
Poids (approx.)	9,1 lbs (4,1 kg)
Pièces de rechange	Ensemble lampe (Module Lampe/cage)(AN-MB70LP), Télécommande (RRMCGA313WJSA), Câble d'alimentation pour les U.S.A., le Canada, etc. (QACCDAA010WJPZ), Câble d'alimentation pour l'Europe, à l'exception du R.U. (QACCVA011WJPZ), Câble d'alimentation pour le R.U., Hong-Kong et Singapour (QACCBA036WJPZ), Câble d'alimentation pour l'Australie, la Nouvelle-Zélande et l'Océanie (QACCLA018WJPZ), Câble RVB (QCNWGA045WJPZ), Câble USB (QCNWGA014WJPZ), Mallette de rangement (GCASNA014WJSA), Capuchon d'objectif (RCAPHA021WJSA), CD-ROM Mode d'emploi du projecteur et référence technique (UDSKAA052WJZZ), Etiquette "QUICK GUIDE (Guide d'utilisation rapide)" (TLABZA717WJZZ), Mode d'emploi (TINS-B416WJZZ)

SHARP se réserve le droit d'apporter des modifications à la présentation et aux caractéristiques des appareils à fin d'amélioration. Les valeurs indiquées dans ce document sont les valeurs nominales des appareils de série mais de légères différences peuvent être constatées d'un appareil à l'autre.

Allonge

Mode qui étire horizontalement l'image 4:3 pour l'afficher sur un écran 16:9.

Arrière-fond

Image initiale projetée lorsqu'aucun signal n'est envoyé en sortie.

Blocage touches

Mode permettant de verrouiller le fonctionnement des touches du projecteur afin d'empêcher tout réglage non-autorisé.

Bords

Projette une image 4:3 pouvant être affichée avec le plus grand format 16:9 en maintenant le rapport d'aspect de 4:3.

Compression intelligente

Redimensionnement de grande qualité d'images de résolution inférieure et supérieure pour une adaptation à la résolution originale du projecteur.

Correction trapèze

Fonction servant à corriger numériquement une image déformée lorsque le projecteur est réglé à un angle par rapport à l'écran, effectue un lissage des images à déformations trapézoïdales et les comprime non seulement horizontalement mais aussi verticalement pour maintenir le ratio d'aspect de 4:3.

Horloge

Le réglage horloge est utilisé pour régler le bruit vertical lorsque le niveau d'horloge est incorrect.

Mode d'image

Fonction d'amélioration de qualité d'image qui offre une image plus riche en éclaircissant les parties les plus sombres de l'image sans altérer la luminosité des parties claires. Quatre modes différents sont disponibles : STANDARD, PRÉSENTATION, CINÉMA et Jeu.

Mot de passe

Un mot de passe peut être réglé pour éviter la modification des réglages du menu "Options2".

Phase

Le décalage de phase est un décalage de temporisation entre signaux isomorphes de même résolution. Lorsque le niveau de phase est incorrect, l'image projetée comporte un vacillement horizontal typique.

Point par point

Mode projetant les images dans leur résolution originale.

Ratio d'aspect

Rapport largeur X hauteur d'une image. Le ratio d'aspect normal d'un ordinateur et d'image vidéo est de 4:3. Il existe aussi des images larges avec un ratio d'aspect de 16:9 et de 21:9.

Redimensionner

Cette fonction vous permet de modifier ou de personnaliser le mode d'affichage de l'image pour améliorer l'image en entrée. Quatre modes différents sont disponibles : NORMAL, POINT PAR POINT, BORDS et ALLONGE.

sRVB

Norme Internationale de reproduction des couleurs régulé par le IEC (International Electrotechnical Commission). Etant donné que la surface de couleurs fixe a été définie par le IEC, la couleur change selon les fonctions DLP, de façon à ce que les images soient affichées avec une teinte naturelle basée sur une image naturelle lorsque "sRVB" est réglé sur "Activé".

Sync. Automat.

Optimise les images projetées d'ordinateur en réglant automatiquement certaines caractéristiques.

Temp C/r (température des couleurs)

C'est une fonction qui peut être utilisée pour régler la chaleur des couleurs suivant le type d'image en entrée dans le projecteur. Diminuez la chaleur des couleurs pour obtenir des images plus chaudes et rougeâtres pour une tonalité naturelle de couleurs de peau, ou augmentez-la pour obtenir des images plus froides et bleuâtres pour une image plus lumineuse.

Verrau.Système

Si le "Mot de code" saisi sur le projecteur n'est pas correct, ce dernier ne peut pas fonctionner même si les signaux sont introduits.

Accessoires en option	10	Netteté	44
Accessoires fournis	10	Normal	36, 50
Adaptateur RS-232C DIN-D-sub	27	Options1	39, 50
Adresse IP	61	Options2	39, 56
Adresse MAC	61	Orifice d'évacuation	7, 13, 63
Af.OSD	51	PDF	9
Allonge	36, 50	Phase	48
Arrière-fond	52	Pieds de réglage arrière	30
Arrivée d'air	7, 63	Pieds de réglage avant	30
Augmentation du blanc	45	Point par Point	36, 50
Bleu	44	Pos. hori	48
Blocage touches	55	Position menu	53
Bords	36, 50	Pos.vert	48
Borne AUDIO INPUT	23	Présentation	44
Borne AUDIO OUTPUT	28	Prise secteur	29
Borne LAN	27	Prog. Lampe (D)	50
Borne INPUT 1	23, 25	Ratio d'aspect	36, 37
Borne INPUT 2	23, 25	Remplacement de la lampe	66
Borne INPUT 3	26	Rouge	44
Borne INPUT 4	26	sRVB	46
Borne OUTPUT(INPUT 1,2)	28	Standard	44
Borne RS-232C	27	Sync.Automat. (Réglage Sync. Automat.)	49
Borne USB	23	Sync.fine	38, 48
Câble d'alimentation	29	Sys. vidéo	51
Câble RVB	23	Teinte	44
Capteur de télécommande	15	Télécommande	14
Capuchon d'objectif	11	Temp Clr (température des couleurs)	45
Cinéma	44	Touche AUTO FOCUS	32
Connecteur standard de sécurité Kensington	13	Touche AUTO SYNC	49
Contraste	44	Touche AV MUTE	34
Correction de trapèze	31	Touche ENTER	40
Couleur	44	Touche FREEZE	35
Distorsion trapézoïdale automatique	57	Touche HEIGHT ADJUST	30
Extinction Auto	53	Touche IRIS	35
Horloge	48	Touche KEYSTONE	31
Image	38, 44	Touche L-CLICK/ENTER	24, 40
Info signal	49	Touche MENU	40
IRIS	46	Touche MOUSE/de réglage	24, 40
Jeu	44	Touche ON	29
Lampe	66	Touche PICTURE MODE	35
Langue (langue d'affichage à l'écran)	39, 62	Touche RESIZE	36
LAN/RS232C	60	Touche R-CLICK/UNDO	24, 40
Luminos.	44	Touche ZOOM/FOCUS	32
Mallette de rangement	18	Touches ENLARGE	34
Mise au point automatique	32, 57	Touches de réglage	40
Mode d'Entrée 1 - 4	33	Touches de volume VOL	33
Mode Eco	52	Touches FOCUS	32
Mode image	44	Touches INPUT	33
Mode PRJ	59	Touche STANDBY	29
Modes spéciaux	48	Touches ZOOM	32
Mot de code	54	Type de signal	47
Mot de passe	56	Verrou.Système	54
		Voyant d'alarme de température élevée	64
		Voyant d'alimentation	12
		Voyant de lampe	64

SHARP®
SHARP CORPORATION