

SHARP®

BRUKSANVISNING MODELL XG-MB70X



Introduktion

Snabbstart

Uppställning

Anslutningar

Grundbruk

MULTIMEDIAPROJEKTOR

Notevision



Praktiska funktioner

Bilaga

香港電器安全規格
(國際電工委員會規格適合)

VIKTIGT

För att underlätta rapportering ifall projektorn skulle bli stulen bör du skriva ner serienumret som återfinns på projektorns undersida och bevara denna information. Kontrollera noga att samtliga föremål som står förtecknade i listan "Medföljande tillbehör" på sid 10 återfinns i paketet innan det kastas.

Modell Nr.: XG-MB70X

Serienr.:

This apparatus complies with the requirements of Council Directives 89/336/EEC and 73/23/EEC as amended by Council Directive 93/68/EEC.

Dieses Gerät entspricht den Anforderungen der EG-Richtlinien 89/336/EWG und 73/23/EWG mit Änderung 93/68/EWG.

Ce matériel répond aux exigences contenues dans les directives 89/336/CEE et 73/23/CEE modifiées par la directive 93/68/CEE.

Dit apparaat voldoet aan de eisen van de richtlijnen 89/336/EEG en 73/23/EEG, gewijzigd door 93/68/EEG.

Dette udstyr overholder kravene i direktiv nr. 89/336/EEC og 73/23/EEC med tillæg nr. 93/68/EEC.

Quest' apparecchio è conforme ai requisiti delle direttive 89/336/EEC e 73/23/EEC, come emendata dalla direttiva 93/68/EEC.

Αυτή η συσκευή συμμορφώνεται με τις απαιτήσεις των οδηγιών του Συμβουλίου 89/336/EOK και 73/23/EOK όπως τροποποιήθηκαν από την οδηγία του Συμβουλίου 93/68/EOK.

Este equipamento obedece às exigências das directivas 89/336/CEE e 73/23/CEE, na sua versão corrigida pela directiva 93/68/CEE.

Este aparato satisface las exigencias de las Directivas 89/336/CEE y 73/23/CEE, modificadas por medio de la 93/68/CEE.

Denna utrustning uppfyller kraven enligt riktlinjerna 89/336/EEC och 73/23/EEC så som kompletteras av 93/68/EEC.

Dette produktet oppfyller betingelsene i direktivene 89/336/EEC og 73/23/EEC i endringen 93/68/EEC.

Tämä laite täyttää direktiivien 89/336/EEC ja 73/23/EEC vaatimukset, joita on muutettu direktiivillä 93/68/EEC.

Bu cihaz Konsey Direktifi 93/68/EEC tarafından düzeltilen 89/336/EEC ve 73/23/EEC Konsey Direktiflerinin gerekliliklerine uygundur.

Tento přístroj je v souladu s požadavky směrnic rady 89/336/EEC a 73/23/EEC, tak jak byly upraveny směrnicí rady 93/68/EEC.

See seade on vastavuses Nõukogu Direktiivis nr 89/336/EEC ja 73/23/EEC esitatud nõuetega, vastavalt Nõukogu Direktiivis nr 93/68/EEC esitatud parandustele

Ez a készülék megfelel a Tanács által kiadott, 89/336/EGK és 73/23/EGK Irányelveknek és az utóbbi módosító 93/68/EGK Irányelvnek

Ši ierice atbilst tehnikam prasibam pec 89/336/EEC un 73/23/EEC direktivam papildinats ar direktivu 93/68/EEC.



Šis prietaisas atitinka ES Tarybos direktyvu 89/336/EEC ir 73/23/EEC patikslintos direktyvos 93/68/EEC reikalavimus.

To urządzenie spełnia wymagania dyrektyw 89/336/EEC i 73/23/EEC wraz z poprawkami dyrektywy 93/68/EEC.

Tento přístroj je v súlade s požiadavkami smerníc rady 89/336/EEC a 73/23/EEC tak ako boli upravené smernicou rady 93/68/EEC.

Ta aparat je v skladu z zahtevami Direktiv Sveta 89/336/EEC in 73/23/EEC kot je navedeno v dopolnilu k Direktivi Sveta 93/68/EEC.

SPECIAL NOTE FOR USERS IN THE U.K.

The mains lead of this product is fitted with a non-rewireable (moulded) plug incorporating a 5A fuse. Should the fuse need to be replaced, a BSI or ASTA approved BS 1362 fuse marked  or  and of the same rating as above, which is also indicated on the pin face of the plug, must be used.

Always refit the fuse cover after replacing the fuse. Never use the plug without the fuse cover fitted.

In the unlikely event of the socket outlet in your home not being compatible with the plug supplied, cut off the mains plug and fit an appropriate type.

DANGER:

The fuse from the cut-off plug should be removed and the cut-off plug destroyed immediately and disposed of in a safe manner.

Under no circumstances should the cut-off plug be inserted elsewhere into a 5A socket outlet, as a serious electric shock may occur.

To fit an appropriate plug to the mains lead, follow the instructions below:

WARNING:

THIS APPARATUS MUST BE EARTHED.

IMPORTANT:

The wires in this mains lead are coloured in accordance with the following code:

Green-and-yellow : Earth
Blue : Neutral
Brown : Live

As the colours of the wires in the mains lead of this apparatus may not correspond with the coloured markings identifying the terminals in your plug proceed as follows:

- The wire which is coloured green-and-yellow must be connected to the terminal in the plug which is marked by the letter E or by the safety earth symbol  or coloured green or green-and-yellow.
- The wire which is coloured blue must be connected to the terminal which is marked with the letter N or coloured black.
- The wire which is coloured brown must be connected to the terminal which is marked with the letter L or coloured red.

IF YOU HAVE ANY DOUBT, CONSULT A QUALIFIED ELECTRICIAN.

The supplied CD-ROM contains operation instructions in English, German, French, Swedish, Spanish, Italian, Dutch, Portuguese, Chinese (Traditional Chinese and Simplified Chinese), Korean and Japanese. Carefully read through the operation instructions before operating the projector.

Die mitgelieferte CD-ROM enthält Bedienungsanleitungen in Englisch, Deutsch, Französisch, Schwedisch, Spanisch, Italienisch, Niederländisch, Portugiesisch, Chinesisch (Traditionelles Chinesisch und einfaches Chinesisch), Koreanisch und Japanisch. Bitte lesen Sie die Bedienungsanleitung vor der Verwendung des Projektors sorgfältig durch.

Le CD-ROM fourni contient les instructions de fonctionnement en anglais, allemand, français, suédois, espagnol, italien, néerlandais, portugais, chinois (chinois traditionnel et chinois simplifié), coréen et japonais. Veuillez lire attentivement ces instructions avant de faire fonctionner le projecteur.

Den medföljande CD-ROM-skivan innehåller bruksanvisningar på engelska, tyska, franska, svenska, spanska, italienska, holländska, portugisiska, kinesiska (traditionell kinesiska och förenklad kinesiska), koreanska och japanska. Läs noga igenom bruksanvisningen innan projektorn tas i bruk.

El CD-ROM suministrado contiene instrucciones de operación en inglés, alemán, francés, sueco, español, italiano, holandés, portugués, chino (chino tradicional y chino simplificado), coreano y japonés. Lea cuidadosamente las instrucciones de operación antes de utilizar el proyector.

Il CD-ROM in dotazione contiene istruzioni per l'uso in inglese, tedesco, francese, svedese, spagnolo, italiano, olandese, portoghese, cinese (cinese tradizionale e cinese semplificato), coreano e giapponese. Leggere attentamente le istruzioni per l'uso prima di usare il proiettore.

De meegeleverde CD-ROM bevat handleidingen in het Engels, Duits, Frans, Zweeds, Spaans, Italiaans, Nederlands, Portugees, Chinees (Traditioneel Chinees en Vereenvoudigd Chinees), Koreaans en Japans. Lees de handleiding zorgvuldig door voor u de projector in gebruik neemt.

O CD-ROM fornecido contém instruções de operação em Inglês, Alemão, Francês, Sueco, Espanhol, Italiano, Holandês, Português, Chinês, (Chinês Tradicional e Chinês Simplificado), Coreano e Japonês. Leia cuidadosamente todas as instruções de operação antes de operar o projetor.

附送之CD-ROM光碟中，有用英文、德文、法文、瑞典文、西班牙文、意大利文、荷蘭文、葡萄牙文、中文（繁體中文和簡體中文）、韓國文和日文所寫的使用說明書。在操作本投影機之前，請務必仔細閱讀整本使用說明書。

附送之CD-ROM光碟中，有用英文、德文、法文、瑞典文、西班牙文、意大利文、荷兰文、葡萄牙文、中文（繁体中文和简体中文）、韩国文和日文所写的使用说明书。在操作本投影机之前，请务必仔细阅读整本使用说明书。

제공된 CD-ROM에는 영어, 독일어, 프랑스어, 스웨덴어, 스페인어, 이탈리아어, 네덜란드어, 포르투갈어, 중국어(번체자와 간체자), 한국어, 일본어로 작성된 조작 설명서가 수록되어 있습니다. 프로젝터를 조작하기 전에 조작 지침을 상세하게 숙지하십시오.

本機に付属のCD-ROMには、英語・ドイツ語・フランス語・スウェーデン語・スペイン語・イタリア語・オランダ語・ポルトガル語・中国語（繁体字・簡体字）・韓国語・日本語の取扱説明書が収録されています。本機をご使用の前に、この取扱説明書をよくお読みください。

Introduktion

SVENSKA

Det finns två viktiga anledningar till att snabbt registrera garantin för din SHARP-projektor med hjälp av registreringskortet som medföljer projektorn.

1. GARANTI

Denna är till för att försäkra att du erhåller alla förmåner ifråga om reservdelar, service och arbete som garanteras för enheten vid inköpet.

2. SÄKERHETSLAG FÖR KONSUMENTPRODUKT

För att försäkra att du snabbt erhåller säkerhetsbesked om inspektion, modifiering eller återkallning som SHARP är förpliktad att ge enligt 1972 års säkerhetslag för konsumentprodukter, BÖR DU NOGA LÄSA DEN VIKTIGA KLAUSULEN "BEGRÄNSAD GARANTI".

ENBART USA

VARNING: Våldigt skarp ljuskälla. Titta inte rakt in i strålen. Var speciellt nogga med att barn inte tittar direkt in i ljusstrålen.



VARNING: För att begränsa risken för brand eller elstötar skall enheten hållas borta från regn och fukt.

	OBSERVERA RISK FÖR ELSTÖTAR. AVLÄGSNA INTE NÅGRA SKRUVAR UTÖVER DE SPECIFIKT ANGIVNA SERVICEKRUVARNA.	
OBSERVERA: FÖR ATT REDUCERA RISKEN FÖR ELSTÖTAR FÅR LOCKET INTE TAS AV. UTÖVER LAMPENHETEN FINNS DET INGA DELAR SOM KONSUMENTEN KAN REPARERA. ÖVERLÅT ALLT SERVICEARBETE TILL KVALIFICERAD PERSONAL.		



Symbolen med en blixtnuti i en liksidig triangel är avsedd att varna användaren för närvaron av oisolerad "farlig spänning" inuti enheten som är tillräckligt kraftig för att orsaka elstötar.



Utropstecknet inuti en triangel gör användaren uppmärksam på viktiga föreskrifter för drift och underhåll (service) i dokumentationen som medföljer enheten.

VARNING: De amerikanska FCC-bestämmelserna fastslår att ändringar eller modifieringar utan särskilt tillstånd från tillverkaren kan häva användarens rätt att använda enheten.

ENBART USA

INFORMATION

Denna utrustning har testats och funnits uppfylla gränserna för digitala produkter av klass A, i enlighet med del 15 i de amerikanska FCC-reglerna. Dessa gränser är fastställda för att erbjuda rimligt skydd mot skadliga störningar i en kommersiell miljö. Denna utrustning alstrar, använder sig av och kan avge radiofrekvensenergi och kan störa radiomottagning om den inte installeras eller används i enlighet med anvisningarna i denna bruksanvisning. Användning av denna utrustning i en hemmiljö kommer sannolikt att orsaka störningar, i vilket fall kunden själv måste lösa problemet på egen hand.

ENBART USA

Den medlevererade datorkabeln måste användas med enheten. Denna kabel försäkrar att enheten uppfyller FCC:s godkännande av produkten för klass A.

ENBART USA

VARNING:

Detta är en produkt av klass A. I hemmiljö kan produkten störa radiomottagning, i vilket fall användaren kan behöva vidta motåtgärder.

VARNING:

Kylfläkten i denna projektor fortsätter att gå i cirka 90 sekunder efter att projektorn slagits av. Under normal drift skall projektorn alltid försättas i beredskapsläge med STANDBY-tangenten (BEREDSKAP) på projektorn eller på fjärrkontrollen. Kontrollera att kylfläkten har stannat innan nätkabeln kopplas loss.
VID NORMAL DRIFT FÅR PROJEKTORN ALDRIG SLÅS AV GENOM ATT KOPPLA LOSS NÄTKABELN. I SÅ FALL KAN LAMPAN BRÄNNAS UT SNABBARE ÄN VANLIGT.

BORTSKAFFANDE AV PRODUKTEN

Denna produkt har tennblyödning och en högintensiv urladdningslampa som innehåller en liten mängd kvicksilver. Av miljöskäl kan bortskaffning av dessa material vara föremål för reglering. För information om bortskaffning eller återvinnig bör du kontakta de lokala myndigheterna eller, om du befinner dig i USA, Electronics Industries Alliance: www.eiae.org.

Att observera vid lampbyte

Se "Byte av lampa" på sid 66.

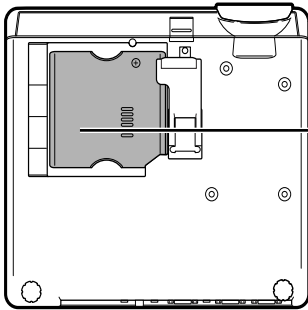

LAMP REPLACEMENT WARNING :
TURN OFF THE LAMP AND DISCONNECT POWER CORD BEFORE OPENING THIS COVER. HOT SURFACE INSIDE.
ALLOW 1 HOUR TO COOL BEFORE REPLACING THE LAMP.
REPLACE WITH SAME SHARP LAMP MODEL AN-MB70LP ONLY.

HIGH PRESSURE LAMP : RISK OF EXPLOSION. POTENTIAL HAZARD OF GLASS PARTICLES IF LAMP HAS RUPTURED. HANDLE WITH CARE. SEE OPERATION MANUAL.

SERVICEMAN-WARNING : USE RADIATION EYE AND SKIN PROTECTION DURING SERVICING.

AVERTISSEMENT CONCERNANT LE REMPLACEMENT DE LA LAMPE :

ETEINDRE LA LAMPE ET DEBRANCHER LE CORDON D'ALIMENTATION AVANT D'OUVRIR LE COUVERCLE. L'INTERIEUR DU BOITIER ETANT EXTREMEMENT CHAUD, ATTENDRE 1 HEURE AVANT DE PROCEDER AU REMPLACEMENT DE LA LAMPE. NE REMPLACER QUE PAR UNE LAMPE SHARP DE MODELE AN-MB70LP.

LAMPE A HAUTE PRESSION : RISQUE D'EXPLOSION. DANGER POTENTIEL DE PARTICULES DE VERRE EN CAS D'ECLATEMENT DE LA LAMPE. A MANIPULER AVEC PRECAUTION. SE REPORTER AU MODE D'EMPLOI.

AVERTISSEMENT – REPARATEUR : SE PROTEGER LES YEUX ET LA PEAU DES RADIATIONS LORS DES REPARATIONS.

VARNING VID LAMPBYTE :
STÄNG LAMPAN OCH KOPPLA LOSS NÄTKABELN INNAN DU ÖPPNAR KÅPAN. HETA YTOR INUTI.
LÅT ENHETEN SVALNA I MINST 1 TIMME FÖRE LAMPBYTE.
BYT ENDAST UT MOT LAMPMODELL AN-MB70LP FRÅN SHARP.
HÖGTRYCKSLAMPA : RISK FÖR EXPLOSION. RISK FÖR SKÅRSÅR FRÅN GLASBITAR OM LAMPAN SPRUCKIT.
HANTERA MED FÖRSIKTIGHET. SE BRUKSANVISNINGEN.
SERVICEMANSVARNING : ANVÄND STRÅLSKYDD FÖR ÖGONEN SAMT HUDSKYDD VID SERVICE.

Din SHARP-projektor innehåller en DMD-panel. Denna mycket sofistikerade panel innehåller 786.432 mikrospeglar. Liksom alla avancerade elektroniska komponenter, t.ex. stora TV-apparater, videobandspelare och videokameror, finns det vissa acceptabla villkor som produkten måste uppfylla.

Denna enhet har en del inaktiva bildpunkter inom en acceptabel toleransnivå, vilka kan förbli inaktiva punkter på skärmen. Detta påverkar dock inte bildkvaliteten och enhetens förväntade livslängd.

- DLP™ (Digital Light Processing) och DMD™ (Digital Micromirror Device) är varumärken tillhörande Texas Instruments, Inc.
- Microsoft® och Windows® är registrerade varumärken som tillhör Microsoft Corporation i Förenta Staterna och/eller andra länder.
- PC/AT är ett registrerat varumärke som tillhör International Business Machines Corporation i Förenta Staterna.
- Adobe® Reader® är ett varumärke som tillhör Adobe Systems Incorporated.
- Macintosh® är ett registrerat varumärke som tillhör Apple Computer, Inc. i Förenta Staterna och/eller andra länder.
- Alla andra företags- och produktnamn är varumärken eller registrerade varumärken som tillhör sina respektive ägare.
- Vissa integrerade krets-chips i denna produkt omfattar konfidentiella och/eller företagshemliga rättigheter som tillhör Texas Instruments. Därför är det ej tillåtet att kopiera, modifiera, adaptera, översätta, distribuera, bakåtutveckla, bakåtmontera eller avkompilera innehållet i dessa chips.

Hur denna bruksanvisning ska läsas

- I denna bruksanvisning har illustrationer och skärmbilder förenklats. De kan skilja sig från det faktiska utseendet.

Använda menyskärmen

Menyn kan fylla två funktioner: justering och inställning. (Se sid 42 och 43 för inställning av menyposter.)

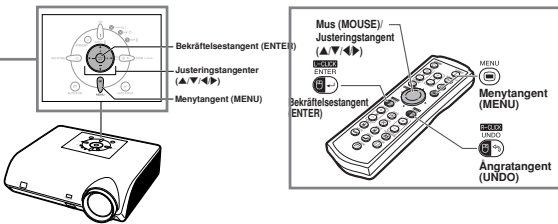

Knappar som används i denna funktion

Menyalternativ (Justeringar)

Exempel: Justera "Ljusinst."

- Detta kan även göras med knapparna på projektorn.



Knapp som används i detta steg

1 Meny "Bild" för den valda ingången visas.

2 Tryck på ► eller ◀ för att visa de övriga menyskärmarna.

- Menykonen för den valda menyskärmarna markeras.

Menyikon	Menyskärm
	Bild
	Finsynk.
	Val1
	Val2
	Språk

Exempel: Menyskärm "Bild" i ingångsläget INGÅNG 1 (RGB)

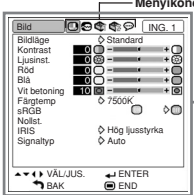

Skärmvisning

Anm
• Menyn "Finsynk." är inte tillgänglig för INGÅNG 3 eller INGÅNG 4.

©-40

 **Försiktigt**Indikerar säkerhetsföreskrifter vid användning av projektorn.

 **Anm**Anger ytterligare information för uppställning och hantering av projektorn.

För framtida referens

Underhåll

➔ Sid 63

Felsökning

➔ Sid 70 och 71

Alfabetiskt index

➔ Sid 75

Förberedelser

Introduktion

Hur denna bruksanvisning ska läsas	3
Innehåll	4
VIKTIGA SÄKERHETSFORESKRIFTER	6
Hur du läser PDF-bruksanvisningarna	9
Tillbehör	10
Delarnas benämning och funktioner	11
Använda fjärrkontrollen	15
Räckvidd	15
Sätta i batterier	15

Snabbstart

Snabbstart	16
-------------------------	----

Uppställning

Förvara projektorn	18
Hur förvaringsväskan används	18

Uppställning av projektorn	19
Uppställning av projektorn	19
Projicering av en spegelvänd bild	20

Anslutningar

Anslutningar	21
Ingång/utgång (INPUT/OUTPUT) och anslutningsbar nätutrustning	21
Exempel på kablar för anslutning	22
Ansluta till en dator	23
Använda fjärrkontrollen som trådlös datormus	24
Anslutning till videoutrustning	25
Styra projektorn med en dator	27
Ansluta till en bildskärm med RGB-ingång	28
Ansluta till en förstärkare eller annan ljudutrustning	28

Användning

Grundbruk

Att slå projektorn på/av	29
Bildprojicering	30
Justera fötterna	30
Korrigera trapetsförvrängning	31
Fokusering	32
Justera den projicerade bildens storlek	32
Växling av ingångsläget	33
Volymjustering	33
Visa en svart skärm och stänga av ljudet tillfälligt	34
Visa en förstorad del av bilden	34
Frysa en rörlig bild	35
Val av bildläge	35
Växla mellan Hög ljusstyrka- och Hög kontrast-läge	35
Omformateringsläge	36

Praktiska funktioner

Menyförteckning	38
Använda menyskärmen	40
Menyalternativ (Justeringar)	40
Menyalternativ (Inställningar)	42
Bildjustering (menyn "Bild")	44
Val av bildläge	44
Justering av bilden	44
Framhävning av kontrasten	45
Justera färgtemperatur	45
sRGB-inställning	46
Växla mellan Hög ljusstyrka- och Hög kontrast-läge	46
Signaltypsinställning	47

Justera en datorbild (menyn "Finsynk.") ...	48
Justera datorbilden	48
Specialfunktionsinställningar	48
Justera Autosynk.	49
Kontrollera insignalen	49
Använda menyn "Val1"	50
Kontrollera lampans livslängd	50
Inställning av omformateringsläge	50
Ställa in skärmvisningen	51
Ställa in videosystemet	51
Välja en start- och bakgrundsbild	52
Eko-läge	52
Automatisk avstängning	53
Välja menyskärmens position	53
Funktion för systemlås	54
Tangentlåsfunktion	55

Praktiska funktioner du ställer in vid installationen (menyn "Val2")	56
Ställa in ett lösenord	56
Om du glömt lösenordet	56
Inställning av autofokus	57
Inställning av Auto-keystone	57
Högtalarinställning	58
Ställa in ljudutmatningstyp	58
Spegelvända/upp-och-nedvända bilden	59
Välja överföringshastighet (RS-232C)	59
Inställningar av monitorutgång	60
Inställning av LAN/RS232C	60
Bekräfta nätverksinformationen om projektorn	61
Återgå till grundinställningarna	61
Använda menyn "Språk"	62
Välja språk på skärmdisplayen	62

Referens

Bilaga

Underhåll	63
Underhållsindikatorer	64
Angående lampan	66
Lampa	66
Att observera angående lampan	66
Byte av lampan	66
Ta ut och sätta i lampanheten	67
Nollställa lamptimern	68
Tabell över datorkompatibilitet	69
Felsökning	70
Om du behöver hjälp från SHARP	72
Specifikationer	73
Ordlista	74
Alfabetiskt index	75

VIKTIGA SÄKERHETSFÖRESKRIFTER

OBSERVERA: Läs dessa föreskrifter innan du använder produkten för första gången och spara dem för framtida bruk.

Man kan använda elektricitet till många praktiska saker. Denna produkt har utvecklats och tillverkats för att kunna säkerställa din personliga säkerhet. FELAKTIG HANTERING KAN MEDFÖRA RISK FÖR ELEKTRISKA STÖTAR ELLER BRAND. För att inte sätta de säkerhetsanordningar som byggts in i denna produkt ur spel, måste följande grundregler beaktas vid installation, användning och underhåll.

1. Läs anvisningarna

Läs noga alla föreskrifter om säkerhet och drift innan produkten tas i bruk.

2. Bevara anvisningarna

Alla föreskrifter om säkerhet och drift bör förvaras på ett säkert ställe för framtida referens.

3. Iaktta varningarna

Iaktta samtliga varningar som förekommer i bruksanvisningen och på själva produkten.

4. Följ anvisningarna

Följ noga samtliga instruktioner om säkerhet och tillvägagångssätt.

5. Rengöring

Koppla loss enheten från el-uttaget före rengöring. Använd inte flytande rengöringsmedel eller sådana av sprejtyp. Rengör med en fuktig trasa.

6. Anordningar

Använd inte anordningar som inte specifikt rekommenderas av tillverkaren då sådana kan orsaka problem.

7. Vatten och fukt

Använd inte enheten i närheten av vatten – t.ex. nära ett badkar, tvättställ, diskbänk eller tvättmaskin, och ej heller i en fuktig källare, nära en simbassäng e.dyl.

8. Tillbehör

Placera inte enheten på en ostadig vagn, ställning, stativ, hållare eller bord. Enheten kan falla och skadas eller utsätta någon för personskador. Använd endast en vagn, ställning, stativ, hållare eller bord som rekommenderas av tillverkaren eller säljs tillsammans med enheten. Montering av enheten bör utföras enligt tillverkarens anvisningar och med monteringsstillbehör som rekommenderas av tillverkaren.

9. Transport

En kombination av denna enhet och en vagn bör flyttas med största försiktighet. Hastiga stopp, kraftiga stötar och ojämna underlag kan göra att ekipaget välter och skadas.



10. Ventilation

Skåror och öppningar är avsedda att förse enheten med ventilation som försäkrar felfri drift och skyddar mot överhettning. Dessa öppningar bör aldrig täckas över eller blockeras genom att placera enheten på en säng, soffa, tjock matta eller liknande underlag. Enheten bör ej heller placeras på inneslutna ställen såsom i en bokhylla eller ställning såvida inte lämplig ventilation kan försäkras enligt tillverkarens anvisningar.

11. Strömkällor

Denna produkt får endast drivas med den typ av strömkälla som anges på märketiketten. Kontakta din återförsäljare eller det lokala elkraftbolaget om du är osäker på vilken spänning som används i hemmet. För produkter som skall drivas med batterier eller någon annan strömkälla bör du anlita bruksanvisningen som medföljer denna.

12. Jordning och polarisation

Till denna produkt medföljer en av de följande typerna av stickproppar. Om stickproppen inte kan stickas in i eluttaget, skall du kontakta en elektriker. Koppla inte ur jorden i stickproppen. Upphäv inte stickproppens säkerhetssyfte.

- Tvåtrådig (nät-) stickpropp.
- Tretrådig jordad (nät-) stickpropp med jorduttag.
Denna stickpropp passar endast i ett jordat eluttag.

13. Skydd av nätkabeln

Alla nätkablar skall dras så att det inte finns risk att någon trampar på dem eller att de kläms av möbler eller andra föremål. Var speciellt försiktig med kablarnas kontakter, förlängningsledningar nätintaget på enheten.

14. Åskväder

Koppla för säkerhets skull loss nätkabeln från både eluttaget och nätintaget på enheten vid åskväder och inför perioder då enheten inte skall användas under en längre tid. Detta förhindrar skador på enheten som kan orsakas av blixtnedslag eller strömrusning.

15. Överbelastning

Akta dig för att överbelasta vägguttag, förlängningskablar och stickproppsadapterar då detta kan skapa risk för brand och elstöt.

16. Intrång av föremål och vätskor

Stick aldrig in föremål av något slag i öppningarna på enheten då de kan vidröra delar med högspänning eller kortsluta kretsar och därmed skapa risk för brand och elstöt. Var också noga med att inte spilla vätskor på enheten.

17. Servicearbete

Försök aldrig att reparera produkten på egen hand då öppning eller borttagning av locken kan utsätta dig för hög spänning eller andra faror. Överlåt alla servicearbeten till en kvalificerad servicetekniker.

18. Skador som kräver service

Koppla loss enheten från eluttaget och kontakta kvalificerad servicepersonal om något av det följande inträffar:

- Nätkabeln eller dess stickpropp har skadats.
- Vätska har spillts på eller föremål har trängt in i produkten.
- Produkten har utsatts för regn eller vattenstänk.
- Om produkten uppträder onormalt trots att den hanteras enligt bruksanvisningen. Använd endast de reglage som specifikt anges i bruksanvisningen då felaktig justering med övriga reglage kan leda till svåra skador, som kan kräva omfattande reparationer av en kvalificerad tekniker.
- Produkten har tappats eller på något sätt utsatts för skador.
- Service kan också behövas när bild- och ljudkvalitet skiljer sig märkbart från den normala.

19. Reservdelar

Om några delar behöver bytas skall du försäkra att teknikern använder delar som specifikt anges av tillverkaren eller som har samma egenskaper som den ursprungliga delen. Delar som ej godkänts kan medföra risk för brand, elektriska stötar eller annan fara.

20. Säkerhetskontroll

Efter avslutad service eller reparationsarbete skall du be teknikern att utföra en fullständig säkerhetskontroll för att försäkra att produkten är i fullgod driftskondition.

21. Tak- eller väggmontering

Vid montering av enheten på en vägg eller hängande i taket skall tillverkarens rekommendationer noggrant följas.

22. Värme

Produkten bör hållas på behörigt avstånd från värmekällor som element, värmeutsläpp, spisar och andra föremål (inklusive förstärkare) som avger värme.

Observera följande säkerhetsföreskrifter vid projektorns uppställning.

Observera angående lampenheten

- Det föreligger risk för skärsår om lampan råkar spricka. Kontakta närmaste auktoriserade Sharp-projektorhandlare eller en serviceverkstad för att köpa en byteslampan om detta inträffar. Se "Byte av lampan" på sid 66.

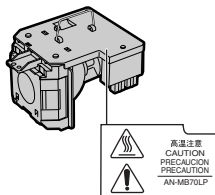

Observera angående projektorns uppställning

- För att reducera behovet för servicearbete och försäkra en fortsatt hög bildkvalitet rekommenderar SHARP att projektorn installeras på ett ställe som ej utsätts för fukt, damm och cigarettrök. Objektivet och ventilationsöppningarna måste rengöras oftare om projektorn används i en sådan miljö. Användning i dessa slags miljöer förkortar dock inte projektorns livslängd så länge den rengörs regelbundet. Intern rengöring bör endast utföras av en auktoriserad Sharp-projektorhandlare eller en serviceverkstad.

Placera inte projektorn på en plats som utsätts för direkt solljus eller mycket stark belysning.

- Placera duken så att den inte utsätts för direkt solljus eller rummets belysning. Ljus som träffar duken direkt orsakar bleka färger och försvårar tittningen. Dra för gardinerna och dämpa belysningen i rummet om visningen görs i ett rum med mycket solljus eller annan stark belysning.

Projektorn kan lutats till en vinkel på högst 12 grader.

- Placeringen ska vara inom ± 12 grader horisontellt.



Varning om att placera projektorn i en hög position

- Vid placering av projektorn i en hög position ska du vara noga med att fästa den ordentligt så att den inte kan falla och orsaka personskador.

Utsätt inte projektorn för hårda stötar och/eller skakningar.

- Se upp så att objektivet inte utsätts för stötar eller att linsytan skadas.

Låt dina ögon vila med jämna mellanrum.

- Kontinuerligt tittande på skärmen under flera timmar är ansträngande för ögonen. Ta därför paus in emellan för att vila ögonen.

Undvik platser med extrema temperaturer.

- Projektorns arbetsmiljö är från 41 °F till 104 °F (+5 °C till +40 °C).
- Projektorns förvaringstemperatur är från -4 °F till 140 °F (-20 °C till +60 °C).

Blockera inte ventilationsöppningarna.

- Lämna ett utrymme på minst 7 7/8" (20 cm) mellan luftuttaget och närmaste vägg eller annat föremål.
- Se till att luftintaget och ventilationsöppningarna inte blockeras.
- En skyddsanordning försätter automatiskt projektorn i beredskapsläge om kylfläkten blockeras. Detta tyder inte på något fel (se sid 64 och 65). Koppla loss projektorns nätkabel från eluttaget och vänta i minst 10 minuter. Se till att projektorn står på en plats där luftintaget och ventilationsöppningarna inte blockeras, anslut nätkabeln igen och sätt på projektorn. Projektorn bör då fungera som vanligt.

Observera vid användning av projektorn

- Se till att projektorn inte utsätts för hårda stötar och/eller skakningar när den ska användas, eftersom detta kan orsaka skador. Var mycket försiktig med objektivet. Om du inte har använt projektorn på länge, ska du koppla loss dess nätkabel från eluttaget samt andra kablar som anslutits till den.
- Håll inte i linsen när du använder projektorn.
- Kontrollera att objektivskyddet sitter på projektorn när du förvarar den. (Se sidan 11.)
- Utsätt inte bärväskan och projektorn för direkt solljus och hög värme. Om bärväskan och projektorn utsätts för hög värme kan de missfärgas och även deformeras.

Annan ansluten utrustning

- Vid anslutning till en dator eller annan audiovisuell utrustning skall dessa anslutningar göras EFTER att strömmen slagits av på projektorn samt på den utrustning som skall anslutas.
- Läs bruksanvisningarna för projektorn och den andra utrustningen som ska anslutas för information om hur anslutningarna görs rätt.

Användning av projektorn i andra länder

- Strömförsörjningen och stickkontaktens utformning kan vara annorlunda i andra länder där projektorn ska användas. Om projektorn ska användas i ett annat land, ska du anskaffa en korrekt nätkabel för det land du tänker besöka.

Temperaturövervakningsfunktion

- "X" och "TEMP." visas i bildens nedre vänstra hörn, om projektorn börjar överhettas på grund av felaktig installation eller blockerade ventilationsöppningar. Om temperaturen därefter fortsätter att stiga slocknar lampan, temperaturvarningsindikatorn (TEMP.) på projektorn börjar blinka och den försätts i beredskapsläge efter en kylperiod på 90 sekunder. Se avsnittet "Underhållsindikatorer" på sid 64 för mer information.



Försiktigt

- Kylfläkten reglerar den interna temperaturen och dess funktion kontrolleras automatiskt. Ljudet från fläkten kan variera under användning p.g.a. växlingar i fläkthastigheten. Detta är normalt och tyder inte på något fel.
- Koppla inte loss nätkabeln under bildvisning eller när kylfläkten är igång. Detta kan orsaka skador i projektorn som följd av överhettning, eftersom kylfläkten då stannar.

Hur du läser PDF-bruksanvisningarna

På CD-ROM-skivan finns bruksanvisningar i PDF-format på flera olika språk så att du kan använda projektorn även om du inte har denna bruksanvisning. För att kunna använda dessa anvisningar måste du installera Adobe® Reader® i din persondator (Windows® eller Macintosh®).

Nerladda Adobe® Reader® från Internet (<http://www.adobe.com>).

Hur du läser PDF-bruksanvisningarna

För Windows®:

- ① Sätt in CD-ROM-skivan i din CD-ROM-enhet.
- ② Dubbelklicka på ikonen "Den här datorn".
- ③ Dubbelklicka på "CD-ROM-enhet".
- ④ **När du vill visa bruksanvisningen**
 - 1) Dubbelklicka på mappen "MANUALS".
 - 2) Dubbelklicka på det språk (mappnamn) som du vill se.
 - 3) Dubbelklicka på pdf-filen "MB70" för att öppna projektorns bruksanvisningar.

När du vill visa uppställningsguiden

- 1) Dubbelklicka på mappen "SETUP".
- 2) Dubbelklicka på det språk (mappnamn) som du vill se.
- 3) Dubbelklicka på pdf-filen "SE_MB7" för att öppna uppställningsguiden.

För Macintosh®:

- ① Sätt in CD-ROM-skivan i din CD-ROM-enhet.
- ② Dubbelklicka på ikonen "CD-ROM".
- ③ **När du vill visa bruksanvisningen**
 - 1) Dubbelklicka på mappen "MANUALS".
 - 2) Dubbelklicka på det språk (mappnamn) som du vill se.
 - 3) Dubbelklicka på pdf-filen "MB70" för att öppna projektorns bruksanvisningar.

När du vill visa uppställningsguiden

- 1) Dubbelklicka på mappen "SETUP".
- 2) Dubbelklicka på det språk (mappnamn) som du vill se.
- 3) Dubbelklicka på pdf-filen "SE_MB7" för att öppna uppställningsguiden.



Försiktigt

- Om den önskade pdf-filen inte kan öppnas genom att dubbelklicka med musen, ska du först starta Adobe® Reader® och sedan specificera önskad fil med menyn "Fil", "Öppna".

UPPSTÄLLNINGSGUIDE

Se "UPPSTÄLLNINGSGUIDE" som finns på den medföljande CD-ROM-skivan för mer information.

Dukstorlekar och projiceringsavstånd	2
Tilldelning av anslutningsstift	3
RS-232C Specifikationer och kommandoinställningar	4
Uppställning av projektorns nätverksmiljö ...	6
Styrning av projektorn via LAN	12

Inställning av projektorn med RS-232C eller Telnet	17
Styrning av projektorn med RS-232C eller Telnet	20
Felsökning	27
Mått	30

Medföljande tillbehör

Vissa tillbehör (fjärrkontroll och nätkabel o.d.) placeras i fickan på förvaringsväskan när den levereras från fabriken.



Fjärrkontroll
RRMCGA313WJSA



Två R-03-batterier
(storlek "AAA", UM/SUM-4, HP-16 e.likn.)

Nätkabel*

(1)

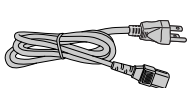

För USA, Kanada osv.
(6' (1,8 m))
QACCDAA010WJPZ

(2)

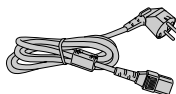

För Europa utom
Storbritannien
(6' (1,8 m))
QACCVAA011WJPZ

(3)

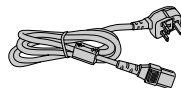

För Storbritannien, Hong
Kong och Singapore
(6' (1,8 m))
QACCBA036WJPZ

(4)

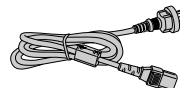

För Australien, Nya
Zeeland och Oceanien
(6' (1,8 m))
QACCLA018WJPZ

* Använd en nätkabel som passar med eluttagets utformning i ditt land.

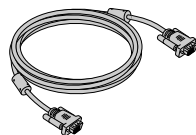

RGB-kabel
(9'10" (3,0 m))
QCNWGA045WJPZ

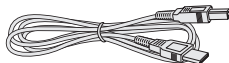

USB-kabel
(9'10" (3,0 m))
QCNWGA014WJPZ



Förvaringsväska
GCASNA014WJSA

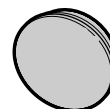

Objektivskydd
(medföljer)
RCAPHA021WJSA

CD-ROM-skiva med
projektorns bruksanvisning
och tekniska data
UDSKAA052WJZZ

Etikett "QUICK GUIDE
(Snabbguide)"
TLABZA717WJZZ

Bruksanvisning
(detta häfte)
TINS-B416WJZZ

Extratillbehör (tillval)

- 3 RCA/15-polig D-sub-kabel (9'10" (3,0 m)) AN-C3CP
- DIN-D-sub RS-232C-adapter (5 57/64" (15 cm)) AN-A1RS
- Lampenhet AN-MB70LP

Anm

- Beroende på region kan vissa tillbehör vara otillgängliga. Kontakta närmaste auktoriserade Sharp-projektorhandlare eller serviceverkstad.

Delarnas benämning och funktioner

Siffrorna inom ramarna  hänvisar till de sidnummer i denna bruksanvisning där respektive funktioner beskrivs.

Projektor

Ovanifrån

ON-tangent **29**
Slår på och av strömmen.

STANDBY-tangent **29**
Används för att försätta projektorn i beredskapsläge.

Keystonetangent (KEYSTONE) **31**
Används för att aktivera keystonekorrigerig.

Bekräftelsestangent (ENTER) **40**
Används för att bekräfta valda alternativ eller inställningar på meny.

Synkroniseringstangent (AUTO SYNC) **49**
Används för att automatiskt justera bilder som överförs från en ansluten dator.

Menytangent (MENU) **40**
Används för att visa justerings- och inställningsmenyerna.

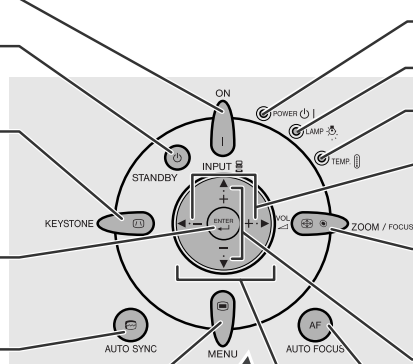

12 Strömindikator

12-64 Lampbytesindikator (LAMP)

12-64 Temperaturvarningsindikator (TEMP.)

33 Volymtangenter (VOL)
Används för att reglera volymen.

32 Zoom-/fokuseringstangent (ZOOM/FOCUS)
Används till att justera den projicerade bildens storlek samt till att fokusera den projicerade bilden.

33 Ingångstangenter (INPUT)
Används till att växla ingångsläge mellan 1, 2, 3 eller

32 Autofokuseringstangent (AUTO FOCUS)
Med denna tangent utförs fokuseringen automatiskt.

40 Justeringstangenter (▲/▼/◀/▶)
Används till att välja menyalternativ och andra inställningar.

Framifrån

Fjärrkontrollsensor **15**

Autofokussensor **32**

Främre justerfot (på projektorns undersida) **30**

Höjdjusteringstangent (HEIGHT ADJUST) **30**

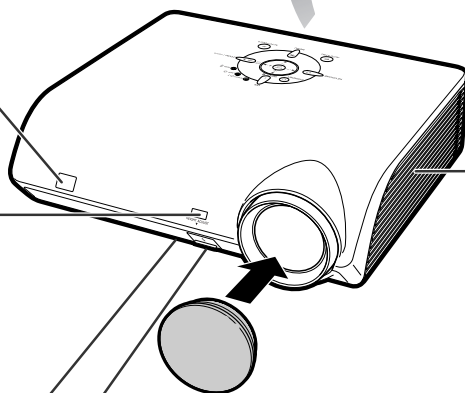

58 Högtalare

- **Fastsättning av objektivskyddet**
Skjut på objektivskyddet tills du hör ett klickljud.
- **Borttagning av objektivskyddet**
Dra objektivskyddet rakt utåt.

Om indikatorerna på projektorn

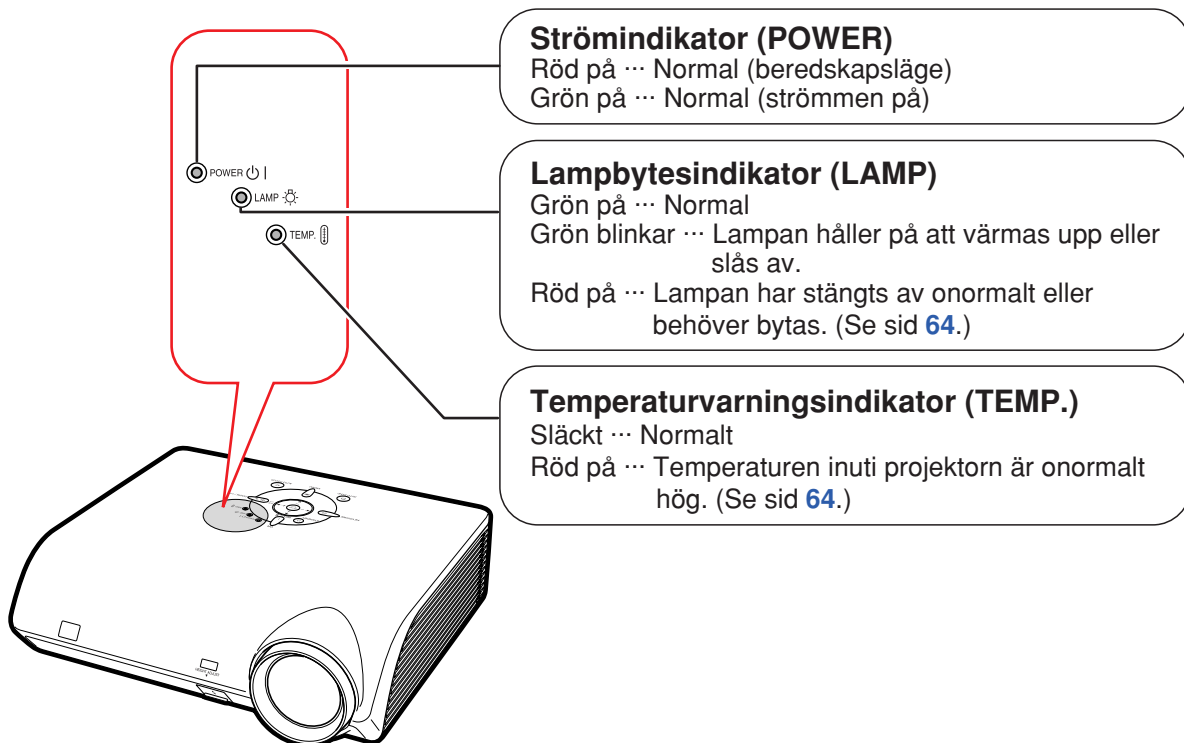

Vid fastsättning av etiketten "QUICK GUIDE (Snabbguide)"

Om du fäster etiketten "QUICK GUIDE (Snabbguide)" (medföljer) på projektorn blir det lättare att kontrollera inställningen. Fäst etiketten "QUICK GUIDE (Snabbguide)" på projektorns ovansida, enligt bilden till höger. Fäst inte etiketten "QUICK GUIDE (Snabbguide)" någon annanstans för att undvika att luftintaget eller ventilöppningen blockeras.

Etikett "QUICK GUIDE (Snabbguide)"

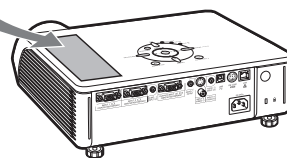

Siffrorna inom ramarna  hänvisar till de sidnummer i denna bruksanvisning där respektive funktioner beskrivs.

Projektor (bakifrån)

Uttag

Vi hänvisar till "Ingång/utgång (INPUT/OUTPUT) och anslutningsbar nätutrustning" på sid 21.

Ljudutgång (AUDIO OUTPUT) **28**

Ljudutgång för anläggning som anslutits till AUDIO INPUT-ingången.

Utgång (OUTPUT) (INPUT 1, 2) **28**

- Delad utgång för RGB- (dator) och komponentsignaler från ingångarna INGÅNG 1 och 2.
- Anslutningsuttag för bildskärm.

Ljudingång 1, 2 (AUDIO INPUT 1, 2) **23-25**

Delad ljudingång för INGÅNG 1 och 2.

Ingång 2 (INPUT 2) **23-25**

Anslutning för datorns RGB- och komponentsignaler.

Ingång 1 (INPUT 1) **23-25**

Anslutning för datorns RGB- och komponentsignaler.

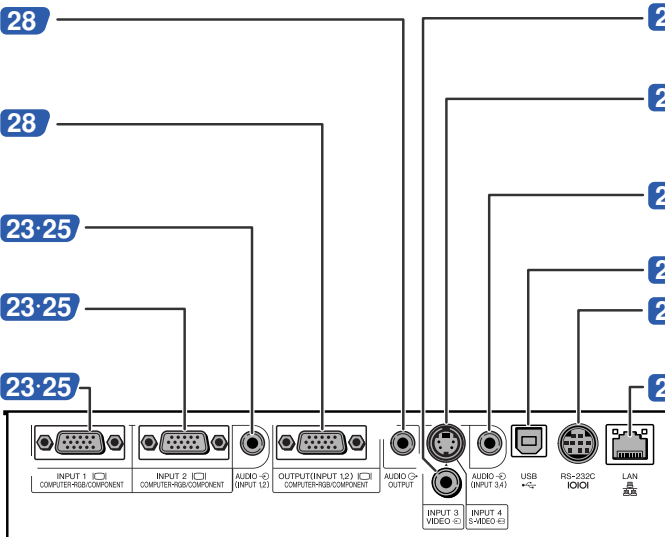

26 Ingång 3 (INPUT 3)

För anslutning av videoutrustning.

26 Ingång 4 (INPUT 4)

Ingång för anslutning av videoutrustning med en S-videoutgång.

26 Ljudingång 3, 4 (AUDIO INPUT 3, 4)

Delad ljudingång för INGÅNG 3 och 4.

23 USB-anslutning

27 RS-232C-anslutning

Används för att styra projektorn via en dator.

27 LAN-anslutning

Anslutning för styrning av projektorn med en dator via ett nätverk.

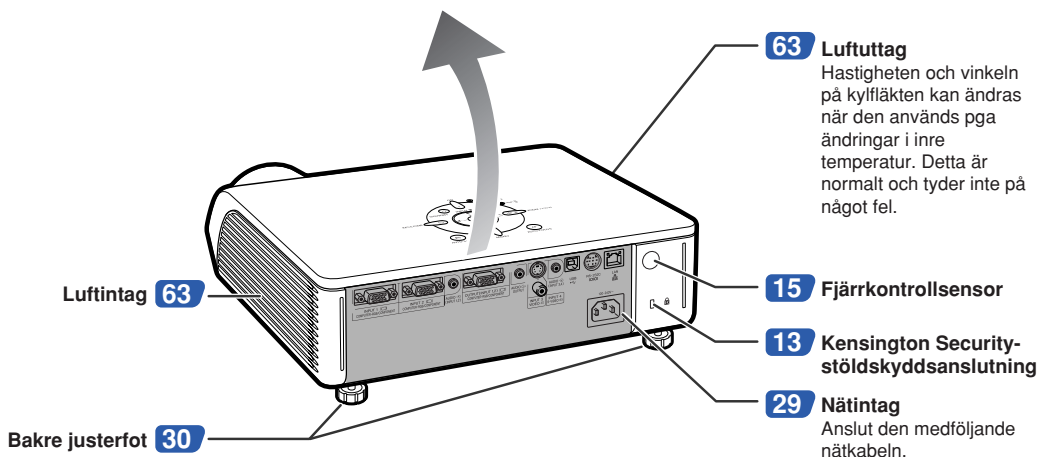

63 Luftuttag

Hastigheten och vinkeln på kylfläkten kan ändras när den används när ändringar i inre temperatur. Detta är normalt och tyder inte på något fel.

Luftintag **63**

15 Fjärrkontrollsensor

13 Kensington Security-stödskyddsanslutning

29 Nätintag

Anslut den medföljande nätkabeln.

Bakre justerfot **30**

Användning av Kensington-låset

- Projektorn har en Kensington Security-stödskyddsanslutning som kan användas med Kensington MicroSaver Security-systemet. Se den information som medföljer detta stödskyddssystem för närmare anvisningar om hur projektorn kan stödskyddas.

Delarnas benämning och funktioner

Siffrorna inom ramarna  hänvisar till de sidnummer i denna bruksanvisning där respektive funktioner beskrivs.

Fjärrkontroll

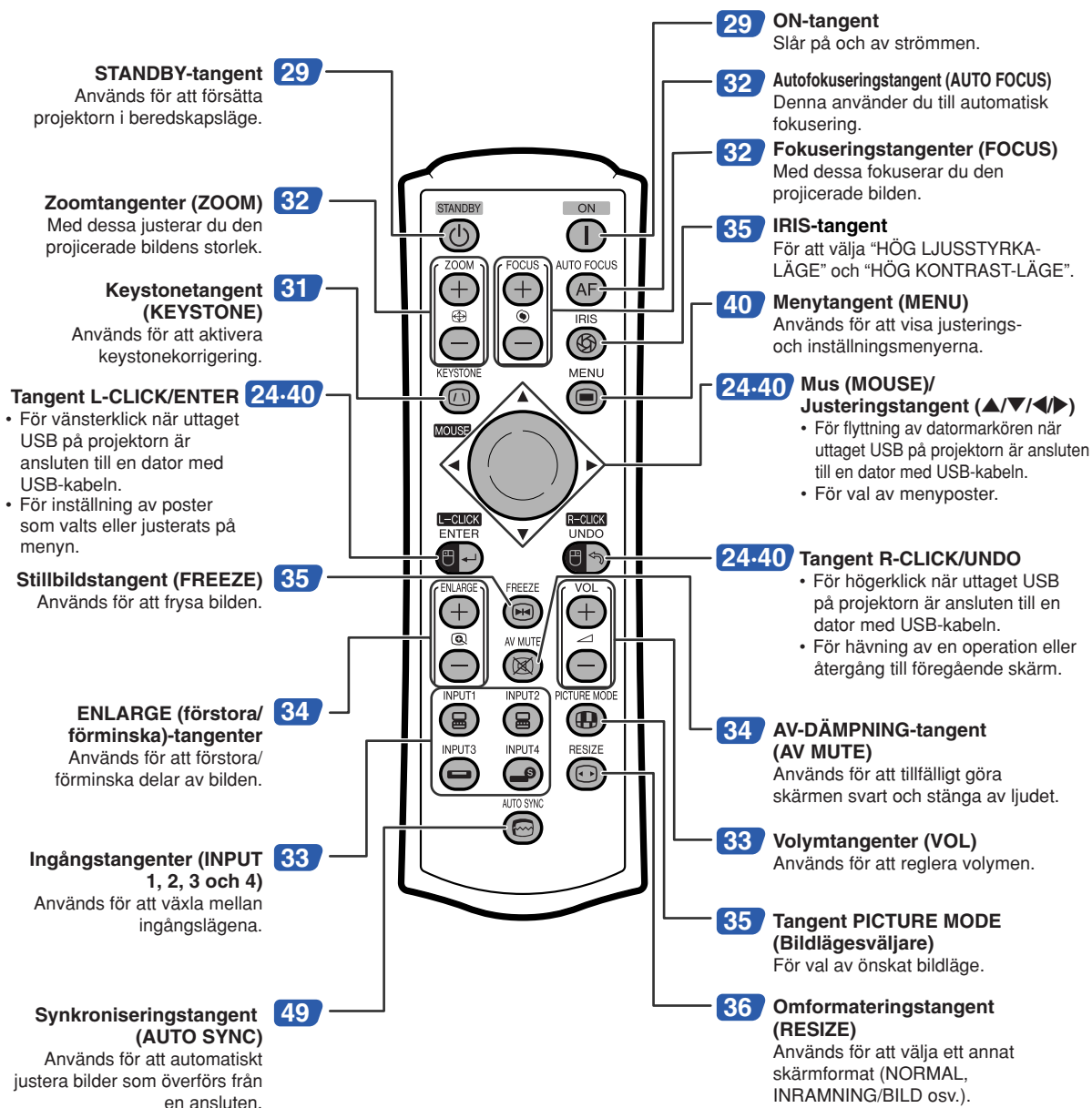

Anm

- Alla tangenter på fjärrkontrollen, utom Mus (MOUSE)/Justeringstangenten, är tillverkade av självlysande gummi som kan ses i mörker. Den självlysande effekten försvagas med tiden. Tangenterna laddas upp igen då de utsätts för ljus.

Räckvidd

Fjärrkontrollen kan användas för att styra projektorn inom de avstånd som visas på bilden.

Anm

- För att underlätta kan signalen från fjärrkontrollen reflekteras via en skärm. Signalens effektiva användningsavstånd kan variera något beroende på materialet på den reflekterande ytan.

Vid användning av fjärrkontrollen:

- Fjärrkontrollen får inte tappas, utsättas för fukt eller höga temperaturer.
- Fjärrkontrollen kan fungera felaktigt i lysrörsbelysning. Flytta i så fall projektorn bort från sådan lysrörsbelysning.

Sätta i batterier

Batterierna (två R-03-batterier (storlek "AAA", UM/SUM-4, HP-16 eller liknande)) medföljer i kartongen.

1 Tryck på markeringen ▲ på luckan och skjut den i pilens riktning.

2 Sätt i de medlevererade batterierna.

- Sätt i batterierna så att polerna passas rätt samman med ⊕ och ⊖ markeringarna i batterifacket.

3 Fäst luckan och skjut den tills den klickar på plats.

Framifrån

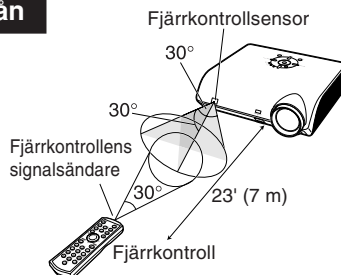

Bakifrån

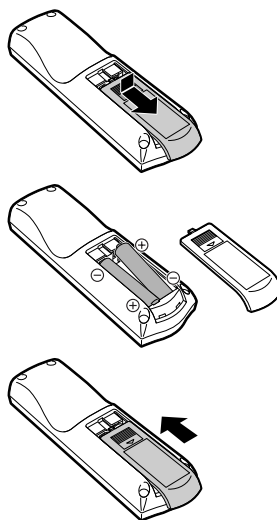
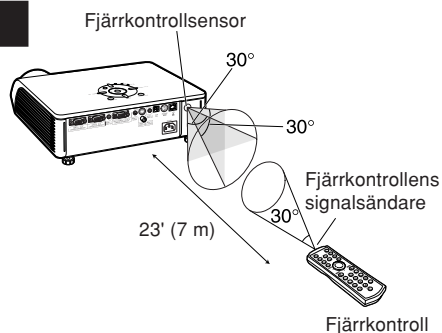

Fel användning av batterierna kan resultera i att de börja läcka eller exploderar. Följ därför föreskrifterna härunder.

⚠ Observera

- Sätt i batterierna så att polerna passas rätt samman med ⊕ och ⊖ markeringarna i batterifacket.
- Batterier av olika typ har olika egenskaper och man bör därför inte blanda batterierna om de är olika.
- Blanda inte nya och gamla batterier.
Detta kan nedsätta batteriernas livstid och kan göra att de gamla batterierna börjar läcka.
- Ta ut batterierna ur fjärrkontrollen när de inte längre har någon kraft i sig, eftersom de i annat fall kan börja läcka. Batterivätska som läckt ur batterierna är skadlig för huden, och måste torkas bort med en trasa.
- Batterierna som medföljer projektorn kan ta slut inom rätt kort tid beroende på hur de har förvarats. Byt därför ut dem så fort som möjligt mot nya batterier.
- Ta ut batterierna ur fjärrkontrollen om den inte ska användas under en längre tid.

Snabbstart

Detta avsnitt beskriver grundläggande tillvägagångssätt (projektorn ansluten till datorn). Se sidnumret som anges nedan för närmare detaljer om varje steg.

Uppställning och projektion

I detta avsnitt förklaras anslutning av projektorn till datorn som ett exempel.

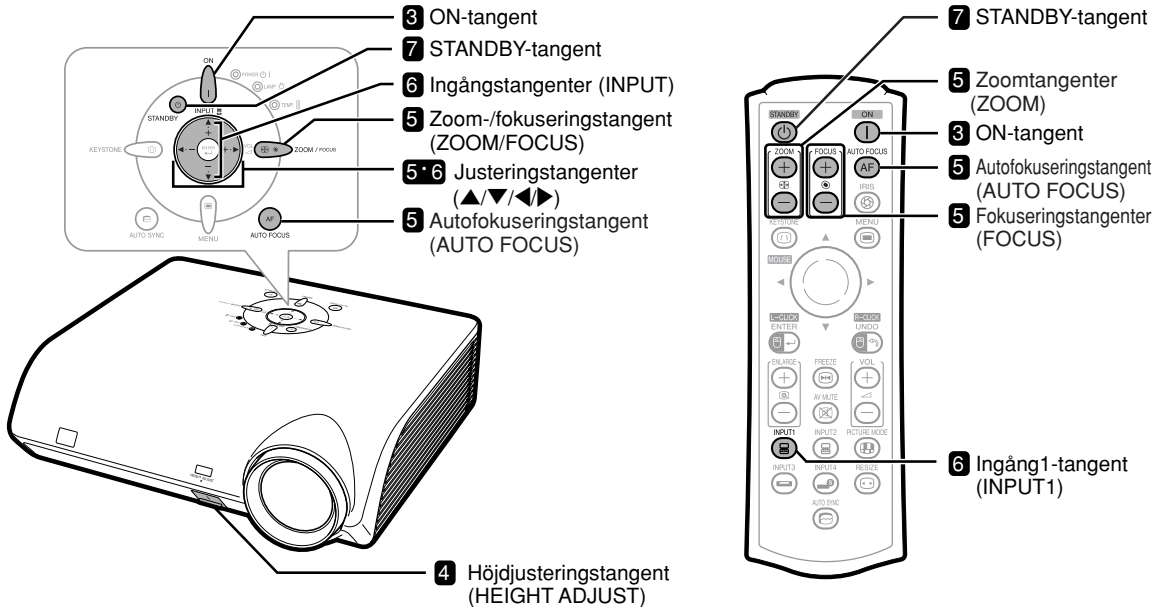

1. Ställ projektorn så att den är riktad mot en duk

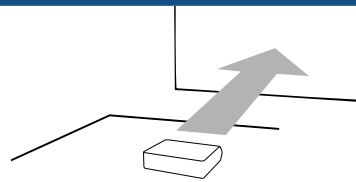

→ Sid 19

2. Anslut projektorn till datorn och sätt i nätkabeln i projektorns nätuttag

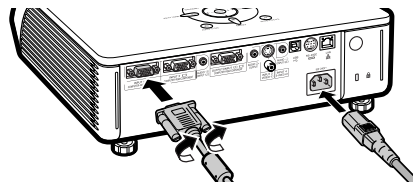

Se sid 25 och 26 för anslutning till annan utrustning än en dator.

→ Sid 23, 29

3. Ta bort objektivskyddet och sätt på projektorn

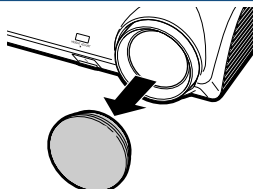

På projektorn



På fjärrkontrollen



→ Sid 29

4. Justera vinkeln

Justera projektorns vinkel

- Justera projektiionsvinkeln med höjdjusteringstangenten (HEIGHT ADJUST).

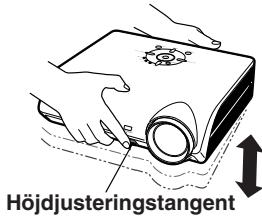

- Denna projektor är utrustad med en "Automatisk keystonekorrigerig"-funktion som automatiskt korrigerar trapetsförvrängning på en projicerad bild. Korrektionen utförs automatiskt om den vertikala lutningen är inom 12 grader uppåt eller nedåt.

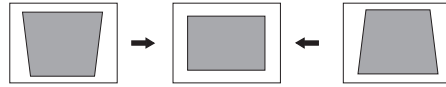

→ Sid 30

5. Justera fokus och zoom

① Fokusera den projicerade bilden

- När du sätter på projektorn visar fokuseringsfunktionen automatiskt ett fokuseringsmönster och utför automatisk fokusering en gång.



- Tryck på Autofokuseringstangenten (AUTO FOCUS) för att utföra autofokus igen.

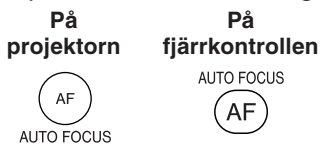

- Fokuseringsmönstret visas, fokuseringen utförs automatiskt och mönstret försvinner.

② Justera den projicerade bildens storlek

- Justera bildstorleken med zoomfunktionen.

På projektorn

- 1 Tryck på ZOOM / FOCUS.
- 2 Justera genom att trycka på eller .

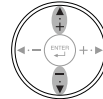

På fjärrkontrollen
Justera med hjälp av Zoomtangenterna.

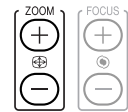

- Om bilden inte är skarp eller om du vill finjustera ska du fokusera manuellt.

På projektorn

- 1 Tryck på ZOOM / FOCUS.
- 2 Justera genom att trycka på eller .

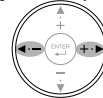

På fjärrkontrollen
Justera med hjälp av Fokuseringstangenterna.

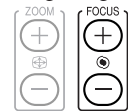

→ Sid 32

6. Välj ingångsläge

Välj "INGÅNG 1" med Ingångstangenterna (INPUT) på projektorn eller Ingång1 (INPUT1) på fjärrkontrollen.

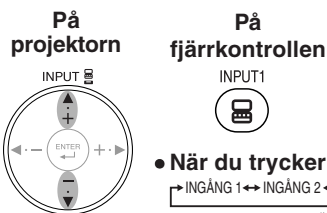

▼ Skärmvisning (RGB)



- När du trycker på / på projektorn växlar ingångsläget i ordningen:

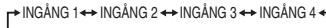

INPUT1 INPUT2 INPUT3 INPUT4

- Tryck på / / / på fjärrkontrollen för att växla ingångsläget (INPUT).

→ Sid 33

7. Stänga av strömmen

Tryck på STANDBY-tangenten och bekräfta genom att trycka igen under tiden bekräftelsemeddelandet visas för att försätta projektorn i beredskapsläge.

På projektorn



STANDBY

På fjärrkontrollen



▼ Skärmvisning



Anta beredskapsläge?
Ja: Tryck igen. Nej: V.G. vänta.

- Dra ut nätkabeln ur vägguttaget när kylfläkten har stannat.

→ Sid 29

Förvara projektorn

Hur förvaringsväskan används

Sätt fast objektivskyddet och placera projektorn i bifogad väska för förvaring.

1 Öppna förvaringsväskan.

2 Placera projektorn i förvaringsväskan.

Försiktigt

- Se till att projektorn har kylts ned tillräckligt innan den placeras i väskan.
- Kontrollera att objektivskyddet sitter fast för att skydda linsen.
- **Placera projektorn i väskan med linsen mot handtaget.**
- Kontrollera att projektorn hålls på plats med fixeringsbandet.

3 Stäng locket till förvaringsväskan.

4 Placera tillbehören i framfickan på väskan.

Försiktigt

- Förvaringsväskan är endast avsedd för förvaring av projektorn.

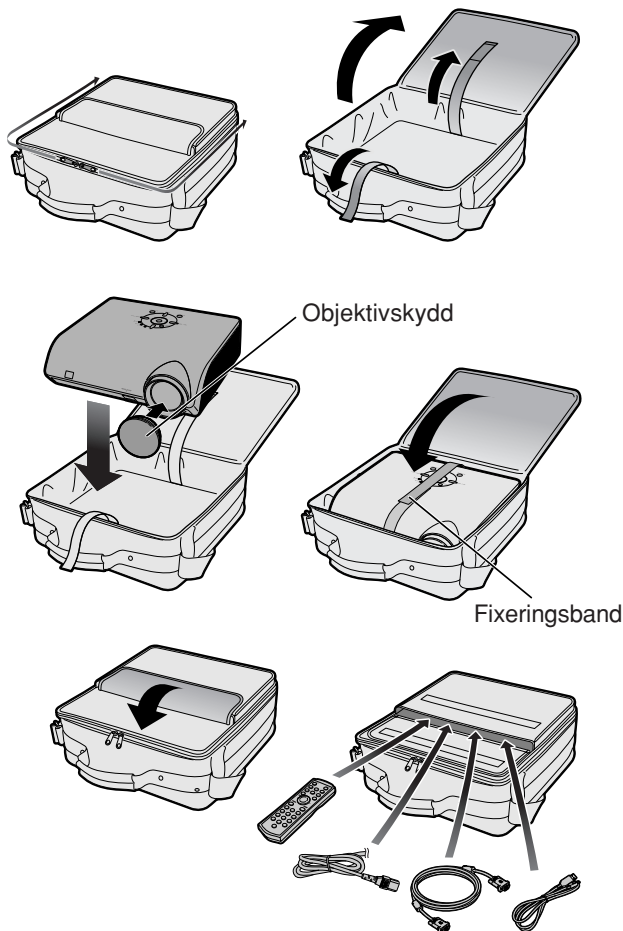

Uppställning av projektorn

Uppställning av projektorn

Placera projektorn i en rät vinkel mot duken, med alla fötter i kontakt med underlaget och i jämn höjd för att uppnå bästa möjliga bild.



Anm

- Projektorns objektiv bör centreras i dukens mitt. Bilden blir förvrängd och titningen försvåras om en föreställden horisontal linje från objektivets centrum inte håller rät vinkel mot duken.
- Placera duken så att den inte utsätts för direkt solljus eller rummets belysning för att få en så bra bild som möjligt. Ljus som träffar duken direkt orsakar bleka färger och försvårar titningen. Dra för gardinerna och dämpa belysningen om visningen görs i ett rum med mycket solljus eller annan stark belysning.

Normal uppställning (projicering framifrån)

- Placera projektorn på det erforderliga avståndet från duken beroende på det bildformat som önskas. (Se sid 2 i "UPPSTÄLLNINGSGUIDE" som finns på den medföljande CD-ROM-skivan för vidare information.)

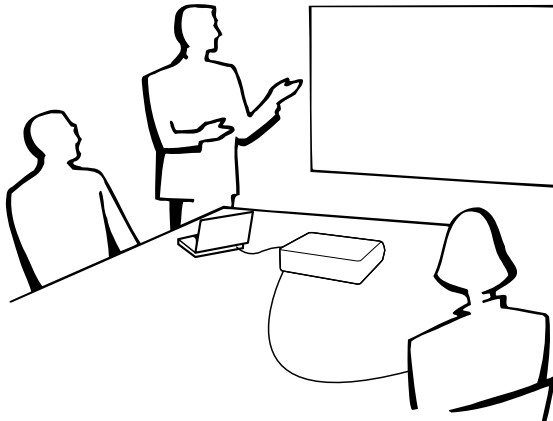

Indikering av den projicerade bildens storlek och projiceringsavstånd

Se sid 2 i "UPPSTÄLLNINGSGUIDE" som finns på den medföljande CD-ROM-skivan för vidare information.

Exempel: NORMAL-läge (4:3)

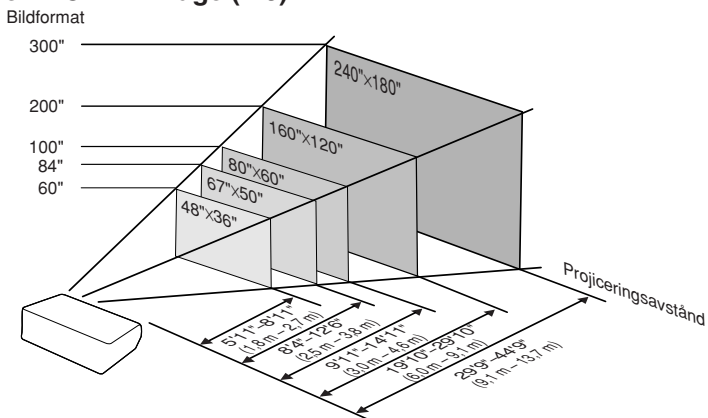

Projicering av en spegelvänd bild

Projicering bakifrån duken

- Placera en genomskinlig duk mellan projektorn och tittarna.
- Spegelvänd bilden genom att ställa "PRJ funk." på "Bak". (Se sid 59.)

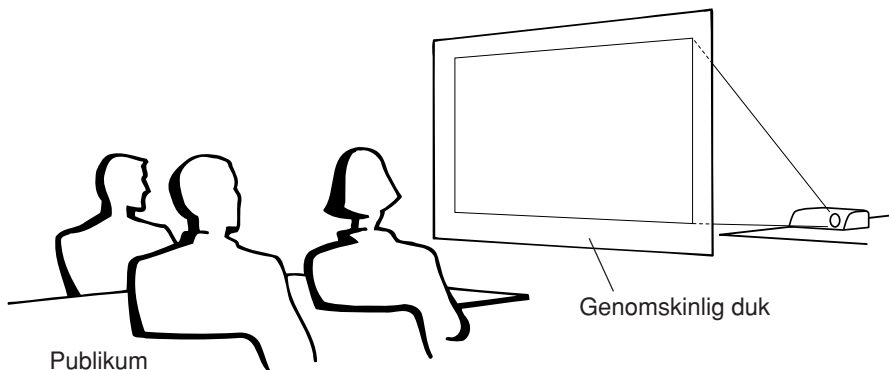

Projicering med en spegel

- Placera en spegel (vanlig, plan spegel) framför objektivet.
- Ställ in "Fram" i menyn "PRJ funk." när den genomskinliga duken placeras mellan spegeln och tittarna. (Se sid 59.)
- Ställ in "Bak" i menyn "PRJ funk." när spegeln placeras på tittarnas sida. (Se sid 59.)

Ställ in "Fram"

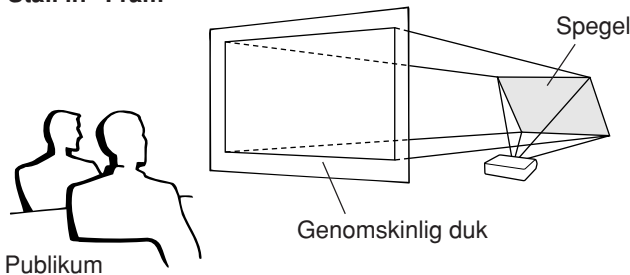

Ställ in "Bak"

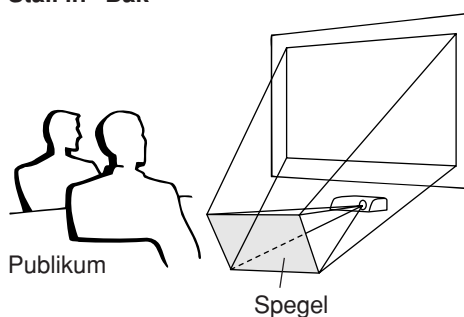

Försiktigt

- Om en spegel används, ska projektorn och spegeln placeras så att ljuset inte träffar tittarnas ögon.

Takmontering

- För denna typ av installation rekommenderas användning av Sharps takmonteringsfäste. Kontakta din närmaste auktoriserade Sharp-projektorhandlare eller serviceverkstad för anskaffning av det rekommenderade takmonteringsfästet (säljs separat) innan projektorn monteras på detta sätt.
 - AN-MBCM10 takmonteringskonsol, med AN-EP101B förlängningsrör och AN-JT200 universalkonsol, adapter för icke-plan takmontering (för USA).
 - Takmonteringsfästet AN-60KT, dess förlängningsrör AN-TK201 och AN-TK202 (för andra länder än USA).
- För att invertera bilden ställer du in "Tak + Fram" i "PRJ funk.". Se sid 59 om hur du använder denna funktion.

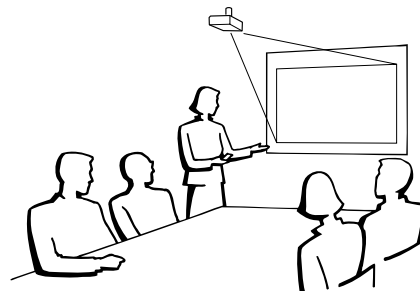



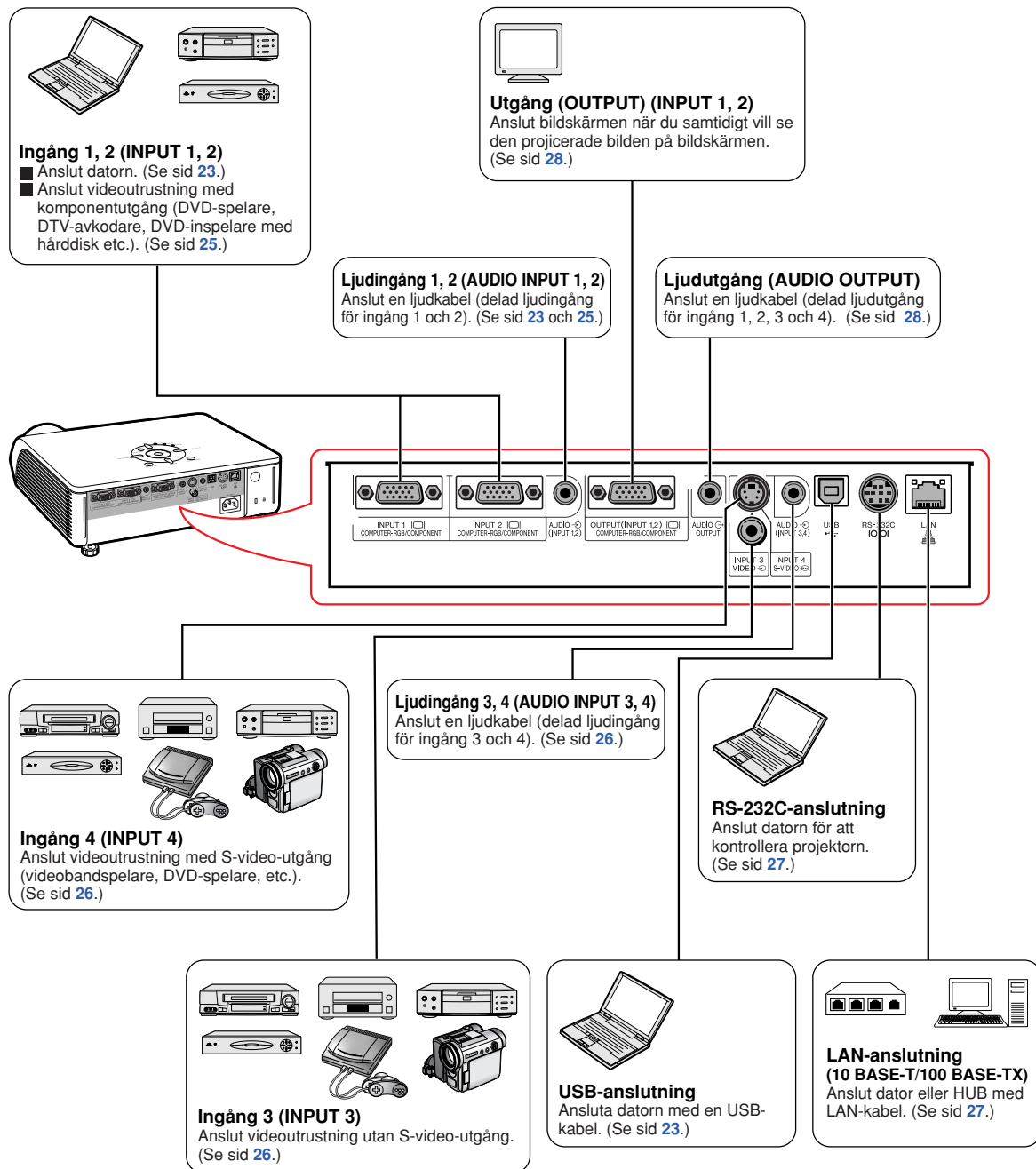





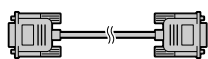
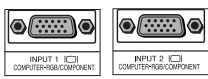
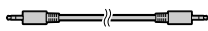

Ingång/utgång (INPUT/OUTPUT) och anslutningsbar nätutrustning

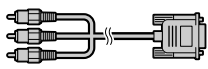
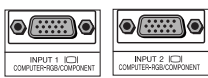
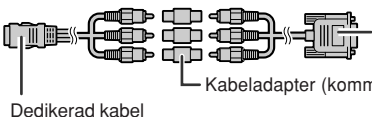
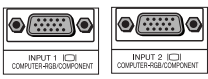
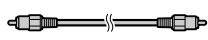

Exempel på kablar för anslutning

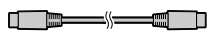
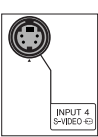
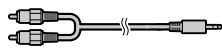
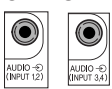
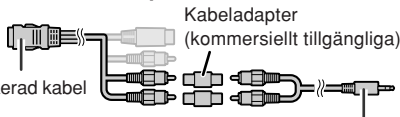
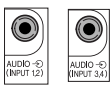
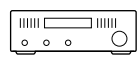
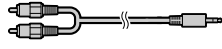
- Vi hänvisar till bruksanvisningen som ska anslutas för närmare detaljer om kablar och anslutning.
- Du kan behöva andra kablar eller kontakter än de som anges nedan.

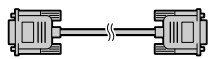
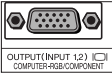
Utrustning	Uttag på ansluten utrustning	Kabel	Uttag på projektorn
Dator 	RGB-utgång	RGB-kabel (medföljer) 	INPUT 1, 2 
	Ljudutgång	Stereo ljudkabel på $\varnothing 3,5$ mm (kommersiellt tillgängliga) 	AUDIO INPUT 
Audiovisuell utrustning     	Komponent videoutgång	3 RCA (Komponent) till 15-polig D-sub-kabel (tillval: AN-C3CP) 	INPUT 1, 2 
	Kontakt för användning av dedikerad kabel	Anslut med kabeladaptorn etc.  3 RCA (Komponent) till 15-polig D-sub-kabel (tillval: AN-C3CP) Dedikerad kabel Kabeladapter (kommersiellt tillgängliga)	INPUT 1, 2 
	Videoutgång	Videokabel (kommersiellt tillgängliga) 	INPUT 3 
	S-videoutgång	S-videokabel (kommersiellt tillgängliga) 	INPUT 4 
	Ljudutgång	$\varnothing 3,5$ mm minikontakt till RCA ljudkabel (kommersiellt tillgängliga) 	AUDIO INPUT 
	Kontakt för användning av dedikerad kabel	Anslut med kabeladaptorn etc.  Kabeladapter (kommersiellt tillgängliga) Dedikerad kabel $\varnothing 3,5$ mm minikontakt till RCA ljudkabel (kommersiellt tillgängliga)	AUDIO INPUT 
Förstärkare 	Ljudingång	$\varnothing 3,5$ mm minikontakt till RCA ljudkabel (kommersiellt tillgängliga) 	AUDIO OUTPUT 
Bildskärm 	RGB-ingång	RGB-kabel (kommersiellt tillgängliga) 	OUTPUT 

Ansluta till en dator

Stäng av projektorn och annan utrustning som skall anslutas innan anslutningarna görs. När alla anslutningar gjorts, ska du slå på projektorn och den andra utrustningen. Vid anslutning av en dator ska du se till att denna slås på sist efter det att anslutningarna har gjorts.

Läs bruksanvisningarna för den andra utrustningen innan du gör några anslutningar.

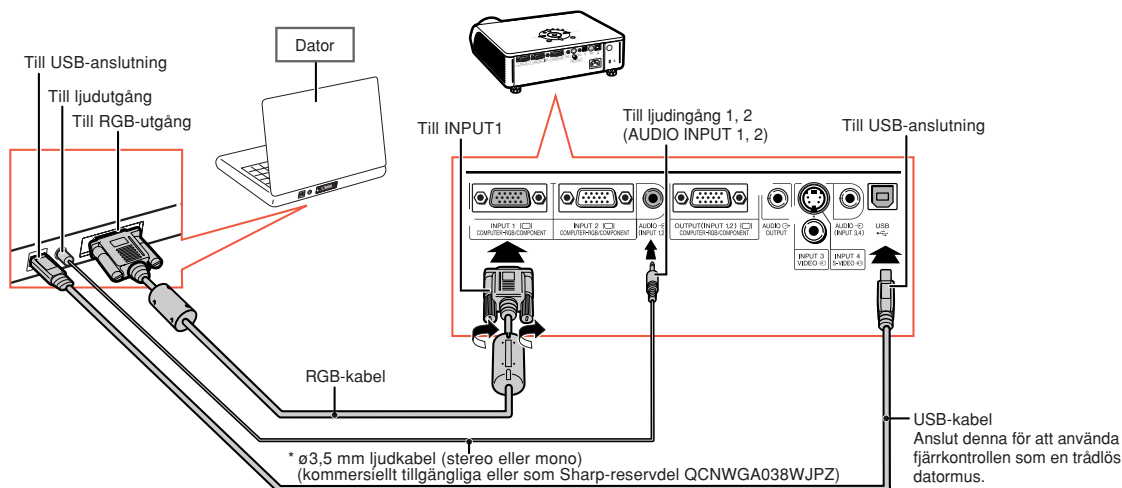
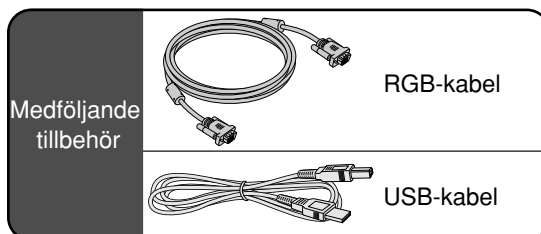

* Om en \varnothing 3,5 mm monoljudkabel används blir volymen bara hälften så hög jämfört med en \varnothing 3,5 mm stereoljudkabel.

Anm

- När du ansluter denna med en USB-kabel kan du använda fjärrkontrollen som en mus och styra markören. Se sid 24.
- Se avsnittet "Tabell över datorkompatibilitet" på sid 69 för en förteckning över datasignaler som är kompatibla med projektorn. Användning av andra datasignaler än de som tas upp i förteckningen kan orsaka felfunktion.
- Vid anslutning till vissa Macintosh-datorer kan det krävas en Macintosh-adapter. Kontakta närmaste Macintosh-återförsäljare.
- Beroende på den dator som används kan det hända att en bild inte projiceras om inte datorns inställning för utsignalen har ändrats till datorns externa utgång. Se datorns bruksanvisning angående hur man ändrar datorns inställning för utsignal.

"Plug and Play"-funktion (vid anslutning via en 15-polig anslutning)

- Projektorn är kompatibel med VESA-standard DDC 1/DDC 2B. Projektorn och VESA DDC-kompatibla datorer kommunicerar automatiskt sina nödvändiga inställningar till varandra för snabb och enkel installation.
- Innan du använder "Plug and Play"-funktionen måste du se till att projektorn ansluts först och att den anslutna datorn slås på sist i kedjan.

Anm

- DDC "Plug and Play"-funktionen i denna projektor fungerar endast tillsammans med VESA DDC-kompatibla datorer.

Använda fjärrkontrollen som trådlös datormus

När du ansluter projektorn och datorn med de medföljande RGB- och USB-kablarna (se sid 23) kan du använda fjärrkontrollen som datormus.

När du gjort anslutningen styr du muspekaren på följande sätt.

■ För att flytta markören

Tryck på Mus (MOUSE)/Justeringstangenten (▲/▼/◀/▶).

■ För att vänsterklicka

Tryck på .

■ För att högerklicka

Tryck på .

■ Om din dator endast stöder möss med en knapp (såsom på Macintosh)

Tryck på  eller .

 L-CLICK och  R-CLICK har samma funktion.

Anm

- Denna funktion kan inte användas vid visning av menyskärmen.
- Kontrollera att datorn känner igen USB-anslutningen.
- Om "Omformatera" visas när signaler med högre upplösning än XGA tas emot och du ställt in "Dot By Dot" som skärmstorlek kan du inte använda musfunktionen.

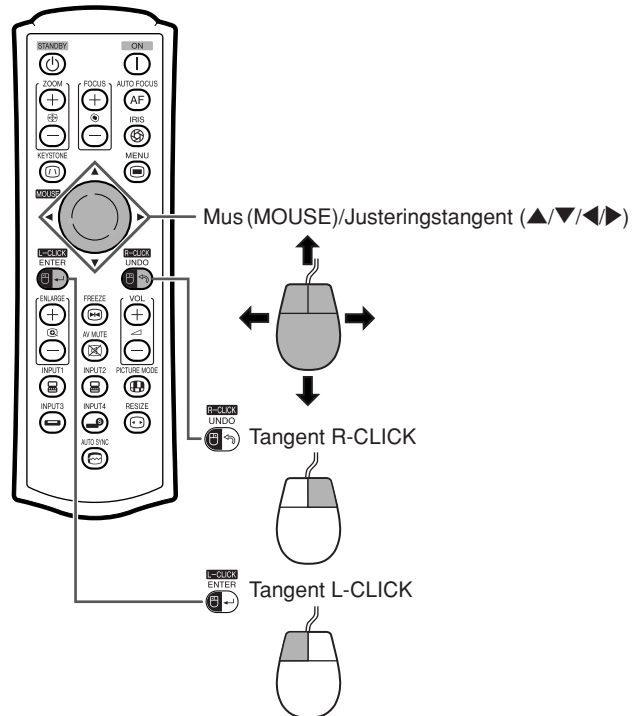

Anslutning till videoutrustning

Projektorn är försedd med uttaget COMPUTER-RGB/COMPONENT, uttaget S-VIDEO och uttaget VIDEO för videoingång. Se bilden nedan för anslutning av audiovisuell utrustning.

Bildkvaliteten är högst i ordningen komponentsignal, RGB-signal, S-videosignal och videosignal. Om din audivisuella utrustning är försedd med ett komponentuttag eller RGB-utgång, ska du använda uttaget COMPUTER-RGB/COMPONENT (INPUT 1 eller INPUT 2) på projektorn för bildanslutning.

Vid anslutning av videoutrustning med komponentvideoutgång

(Anslutning till INPUT 1)

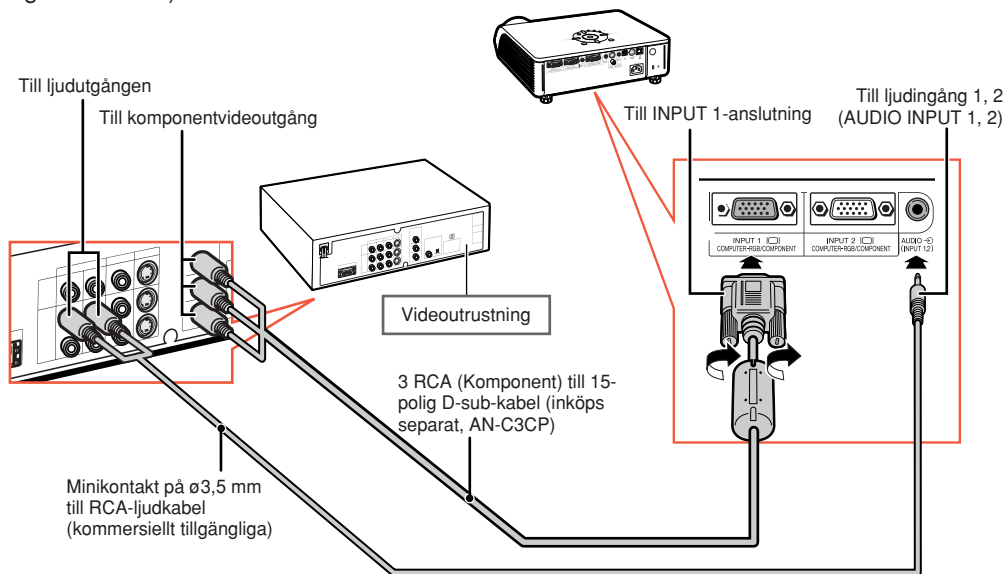

Anm

- En minikontakt på $\varnothing 3,5$ mm till RCA-ljudkabel (kommersiellt tillgängliga) krävs för ljudinmatning.
- När du ansluter videoutrustningen med en 21-polig RGB-utgång (Euro-scart) till projektorn, ska du använda en kommersiellt tillgänglig kabel som passar den projektor du vill ansluta.

Anslutning till videoutrustning

Vid anslutning av videoutrustning med videoutgång

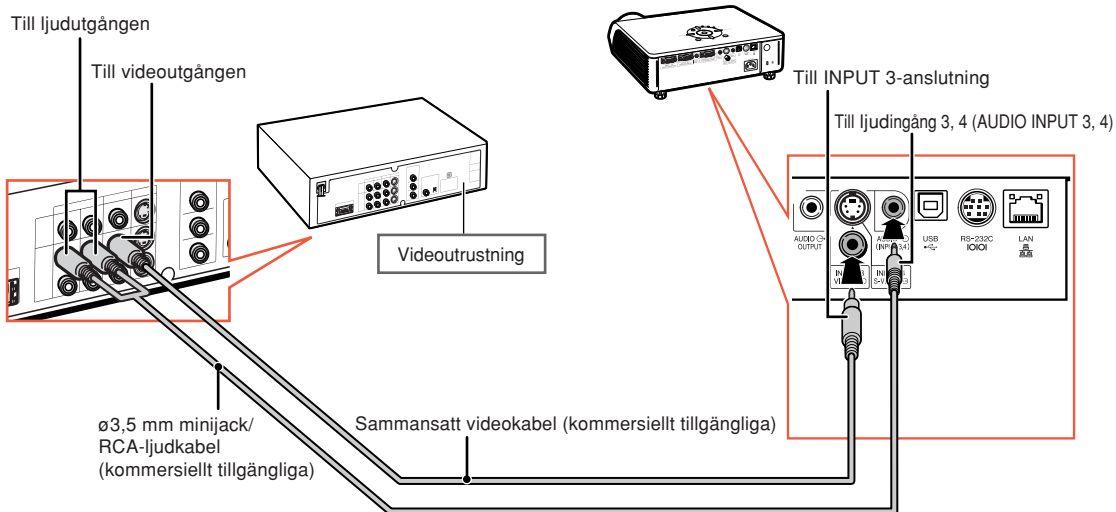

Vid anslutning av videoutrustning med S-videoutgång

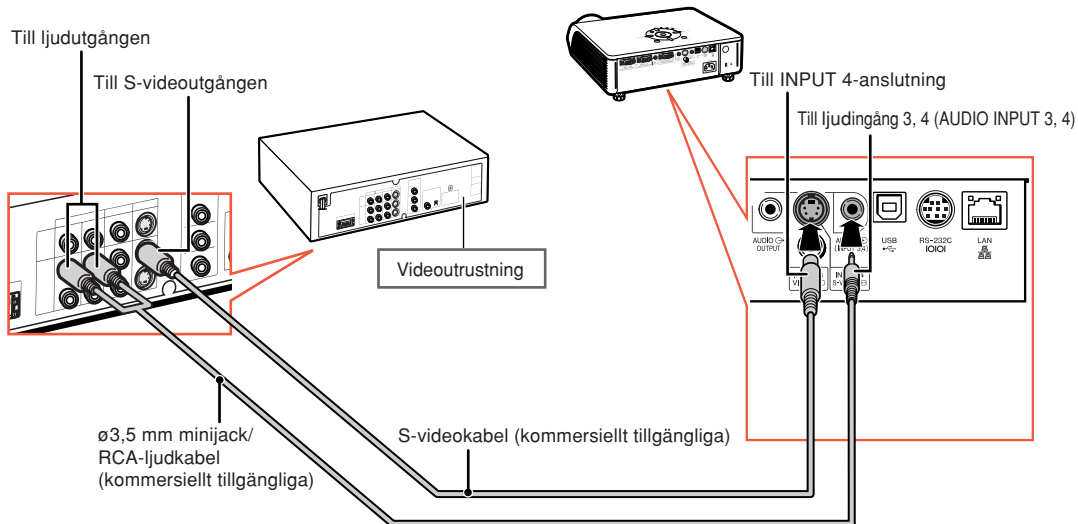

Anm

- En minikontakt på ø3,5 mm till RCA-ljudkabel (kommerciellt tillgängliga) krävs för ljudinmatning.
- När du ansluter videoutrustningen med en 21-polig RGB-utgång (Euro-scart) till projektorn, ska du använda en kommerciellt tillgänglig kabel som passar den projektor du vill ansluta.

Styra projektorn med en dator

När RS-232C-anslutning på projektorn ansluts till en dator med en DIN-D-sub RS-232C adapter (tillval: AN-A1RS) och en RS-232C seriell styrkabel (korstyp, kommersiellt tillgängliga), kan datorn användas för att styra projektorn och kontrollera dess status. Se "UPPSTÄLLNINGSGUIDE" på den medföljande CD-ROM-skivan för närmare anvisningar.

Ansluta till en dator med en seriell RS-232C-styrkabel och en DIN-D-sub RS-232C-adapter

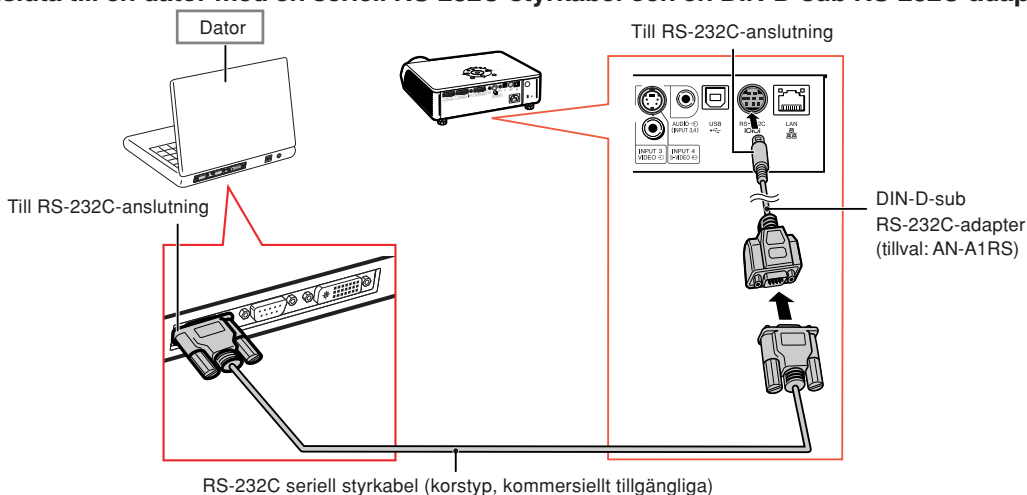

Anm

- Om inte dator anslutningen är korrekt inställd kan det hända att RS-232C-funktionen inte fungerar. Mer information finns i datorns bruksanvisning.
- Se sid 4 i "UPPSTÄLLNINGSGUIDE" som finns på den medföljande CD-ROM-skivan för "RS-232C Specifikationer och kommandoinställningar".

Försiktigt

- Anslut inte RS-232C-kabeln till en annan port än RS-232C-terminalen på datorn. Annars kan du skada datorn eller projektorn.
- Datorn ska alltid stängas av innan en RS-232C seriell styrkabel ansluts eller kopplas bort. Annars kan datorn skadas.

När du ansluter till LAN-anslutning med en LAN-kabel

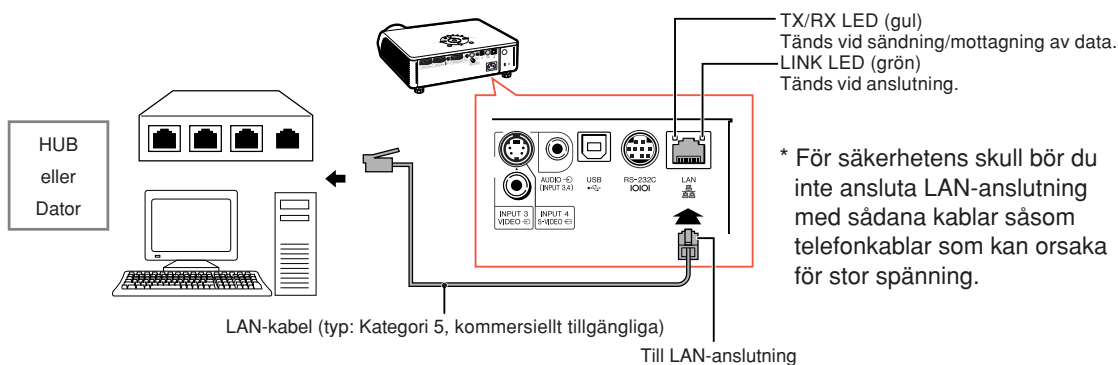

Anm

- När du ansluter till en hub ska du använda en rak Kategori 5-kabel (CAT.5) (kommersiellt tillgängliga).
- När du ansluter till en dator ska du använda en korsad Kategori 5-kabel (CAT.5) (kommersiellt tillgängliga).

Ansluta till en bildskärm med RGB-ingång

Genom att använda två RGB-kablar kan du visa datorbilder på både projektorn och en separat bildskärm.

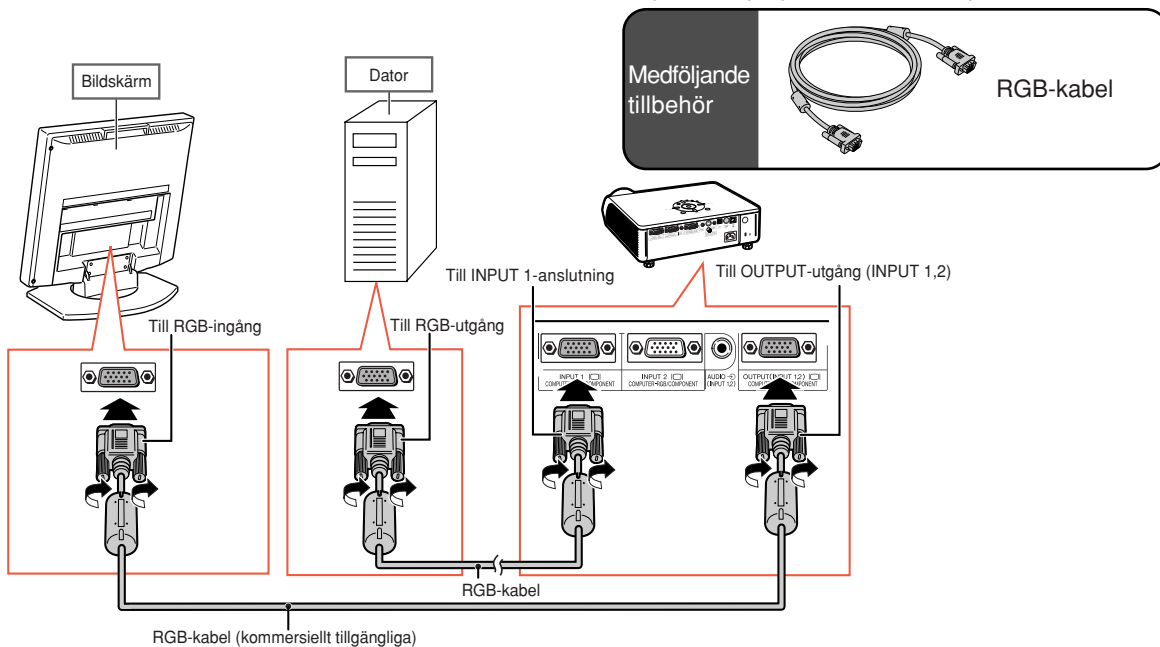

Anm

- Såväl RGB- som komponentsignaler kan överföras till bildskärmen.
- En extra RGB-kabel (kommersiellt tillgängliga) krävs för denna anslutning.

Ansluta till en förstärkare eller annan ljudutrustning

Ljudsignaler som matas in från utrustning som är ansluten till ljudingångarna på projektorn kan sändas ut till ljudutrustning.

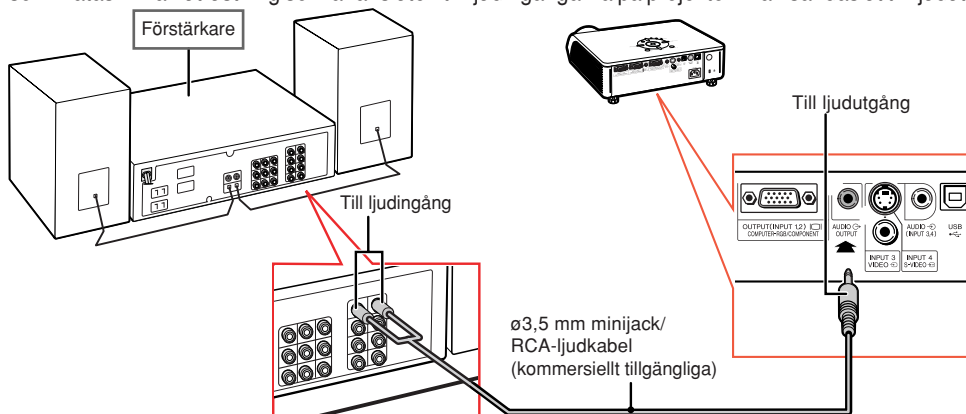

Anm

- Du behöver en ljudkabel av typen ø3,5 mm minijack-RCA (kommersiellt tillgängliga) till ljudingången.
- Stäng av strömmen till både projektorn och ljudutrustningen innan du gör anslutningarna.
- När du stänger av strömmen för att ansluta en förstärkare eller annan ljudutrustning ska du först stänga av förstärkaren, och sedan projektorn.
- Genom att använda externa ljudkomponenter kan du förstärka ljudet för att förbättra det.
- För närmare anvisningar om Variabel ljudutgång (VLU) och Fast ljudutgång (FLU), se sid 58.

Att slå projektorn på/av

Ansluta nätkabeln

Anslut den medlevererade nätkabeln till nätintaget på projektorns baksida.

Att slå på projektorn

Innan du utför stegen i detta avsnitt ska du ansluta utrustningen som ska användas med projektorn. (Se sid 23 - 28.)

Ta bort objektivskyddet och tryck på  på projektorn eller  på fjärrkontrollen.

- Strömindikator lyser nu grönt.
- Projektorn är klar att användas efter att lampbytesindikatorn (LAMP) har tänts.
- När systemlåset är på visas inmatningsskärmen för tangentkod. Ange rätt tangentkod för att starta visningen. Se sid 54 för närmare anvisningar.

Anm

- Lampindikatorn lyser eller blinkar, vilket anger lampstatus.
Grön: Lampan är redo.
Blinkar grön: Lampan håller på att ärmas upp eller slås av.
Röd: Lampan slocknar på ett onormalt sätt eller behöver bytas.
- När projektorn slås på kan lampan flimra en aning under den första minuten efter att lampans slagits på. Detta är normalt då lampans kontrollkrets försöker stabilisera lampans egenskaper. Betrakta inte detta som ett fel.
- Om projektorn ställs i beredskapsläget och sedan omedelbart slås på igen kan det ta en viss tid innan lampan startar projektion.

Att slå av strömmen (och ställa projektorn i beredskapsläge)

1 Tryck på  på projektorn eller  på fjärrkontrollen och tryck sedan åter på tangenten medan bekräftelsemeddelandet visas för att ställa projektorn i beredskapsläge.

2 Koppla bort nätkabeln från vägguttaget efter att kylfläkten stoppats.

Medföljande tillbehör

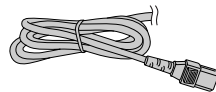

Nätkabel

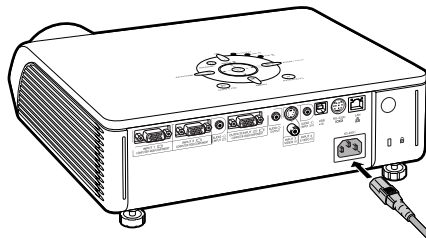

Försiktigt

- Engelska är det grundinställda språket. Om du vill ändra till ett annat språk ska du utföra proceduren på sid 62.

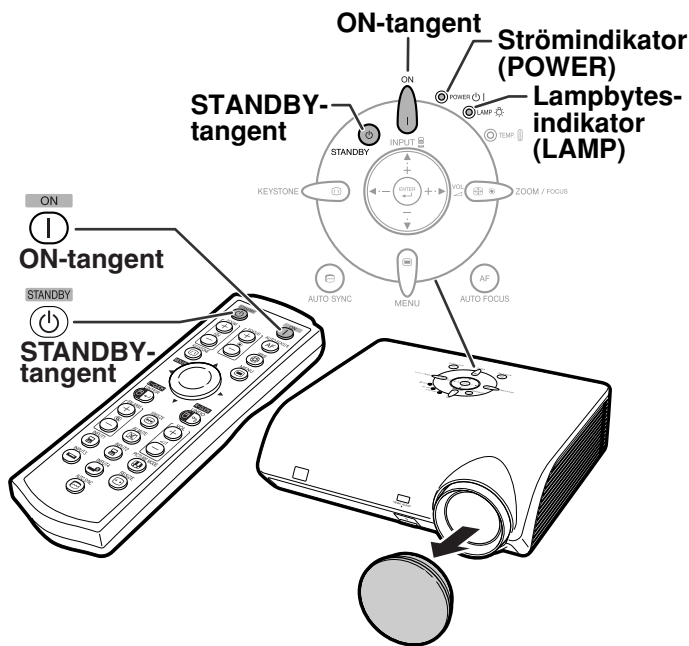

Skärmvisning



Anta beredskapsläge?
Ja: Tryck igen. Nej: V.G. vänta.



Slut. Vänta.

Försiktigt

- Koppla inte loss nätkabeln under bildvisning eller när kylfläkten är igång. Kylfläkten i projektorn fortsätter att gå i ungefär 90 sekunder efter att projektorn gått till standby-läget. Detta kan orsaka skador i projektorn som följd av överhettning, eftersom kylfläkten då stannar.

Justera fötterna

Projektorns höjd kan justeras med de främre och bakre justerfötterna när duken sitter högre upp än projektorn, när duken är vinklad eller när installationsplatsen lutar något. Installera projektorn så att den ligger i en så rät vinkel som möjligt i förhållande till duken.

1 Tryck på HEIGHT ADJUST.

- Den främre justerfoten trycks ut.

2 Lyft projektorn för att justera dess höjd medan tangenten HEIGHT ADJUST hålls intryckt.

- Projektorn kan justeras upp till cirka 12 grader (6 steg).
- När projektorn sänks kan det vara svårt att flytta den främre justerfoten beroende på att ytan som projektorn står på är ojämn. Dra då projektorn något bakåt och justera dess höjd.

3 Släpp tangenten HEIGHT ADJUST på projektorn efter att önskad höjd är inställd.

4 Finjustera höjden och lutningen med hjälp av de bakre justerfötterna.

- När du justerar höjden på projektorn förekommer trapetsförvrängning. När "Auto-keystone" under "Val2"-menyn är inställd på "PÅ" (PÅ) (se sid 57), kommer keystonekorrektionen att fungera automatiskt för att korrigera trapetsförvrängningen. Använd manuell keystonekorrektion när du vill justera den automatiskt korrigerade bilden. (Se sid 31.)

Försiktigt

- Tryck inte på HEIGHT ADJUST-tangenten när den främre justeringsfoten skjuts ut utan att hålla i projektorn ordentligt.
- Håll inte i objektivet när projektorn justeras i höjded.
- Var försiktig när du sänker ner projektorn så att du inte klämmer fingrarna mellan justerfoten och projektorn.

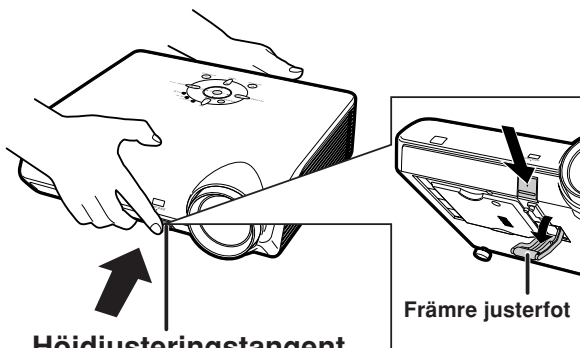
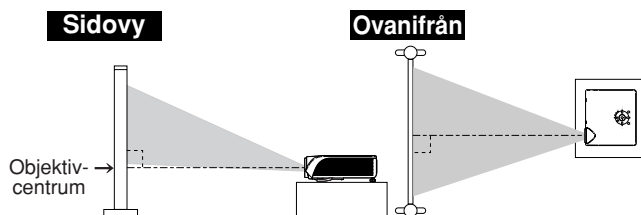

Höjdstyrningstangent (HEIGHT ADJUST)

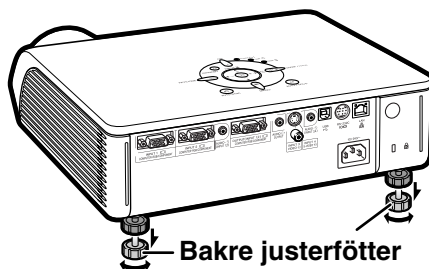
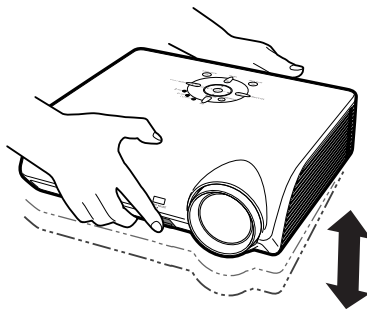

Korrigera trapetsförvrängning

Auto-keystone-korrigerig

Om bilden projiceras i en vinkel antingen uppifrån eller underifrån mot duken förvrängs bilden och man får s.k. trapetsförvrängning. **Keystone-korrigerig** är en justering som görs för att eliminera trapetsförvrängning. Denna projektor är utrustad med en "Automatisk keystonekorrigerig"-funktion som automatiskt korrigerar trapetsförvrängning på en projicerad bild. Korrekturen utförs automatiskt om den vertikala lutningen är inom 12 grader uppåt eller nedåt.

Anm

- Om du inte vill använda den automatiska Keystone-funktionen ställer du "Auto-keystone" i menyn "Val2" på "AV".

Manuell Keystone-korrigerig

Om du vill finjustera efter att den automatiska Keystone-korrigerigen utförts, eller korrigerig utan att använda den automatiska funktionen, kan du korrigerig manuellt på följande sätt.

1 Tryck på  på fjärrkontrollen för att komma till läget för Keystone-korrigerig.

- Du kan också använda  på projektorn.

2 Tryck på ,  eller ,  på fjärrkontrollen för att justera Keystone.

- Du kan även justera Keystone-korrigerigen med knapparna ,  eller ,  på projektorn.

Anm

- Tryck på  för att gå tillbaka till grundinställningen.
- Raka linjer och bildkonturer kan vara taggiga under tiden bilden justeras.

3 Tryck på .

- Keystonekorrigeringsläget visas inte längre på skärmen.
- Du kan också använda  på projektorn.

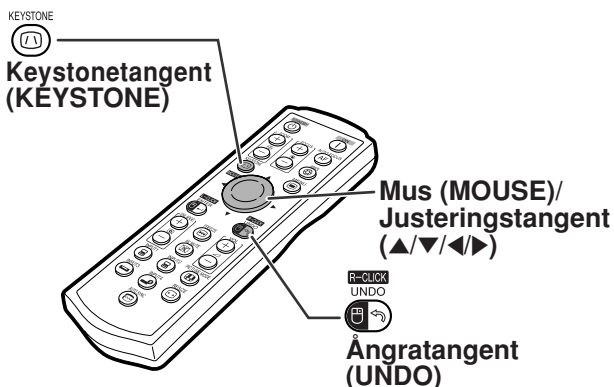

▼ Skärmvisning (läget för Keystone-korrigerig)

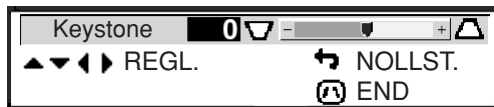

Pressar ihop bildens övre del.

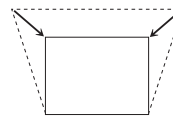
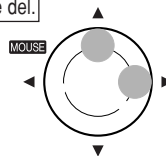

Pressar ihop bildens undre del.

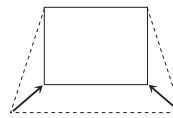
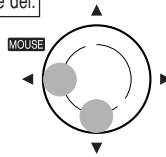

Anm

- Den manuella Keystone-korrigerigen kan justeras till en vinkel av ungefär ± 35 grader och skärmen kan även ställas in till en vinkel av ungefär ± 35 grader (om bildvisningsläget ställts på "NORMAL" (se sid 36)). Skärmen kan också installeras med denna lutning.
- Keystone-korrigerig kan inte justeras i sidled.
- Du kan använda samma inställningar som gäller i NORMAL 4:3-läge för 16:9-läget.

Fokusering

Denna projektor är utrustad med "Autofokus", som justerar fokuseringen automatiskt när den aktiveras. Om du vill omjustera efter att Autofokus-funktionen aktiverats kan du styra Autofokus-funktionen på följande sätt.

Tryck på  på projektorn eller  på fjärrkontrollen.

- Fokuseringsmönstret visas, fokuseringen utförs automatiskt och mönstret försvinner.

Anm

- Autofokus kan utföras över ett område på 40 till 100 tum.
- Förmågan att justera fokus automatiskt är beroende av skärmens tillstånd och det omgivande ljuset.
- Justera fokus manuellt om Autofokus inte ger någon effekt, eller om du vill finjustera.

Justera fokus med tangenterna på projektorn på fjärrkontrollen

- 1 Tryck på  . Justera med hjälp av Fokuseringstangenterna.

- 2 Justera genom att trycka på  eller .

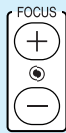
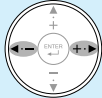

- Om du inte vill använda Autofokus-funktionen ställer du "Autofokus" i menyn "Val2" på "AV".

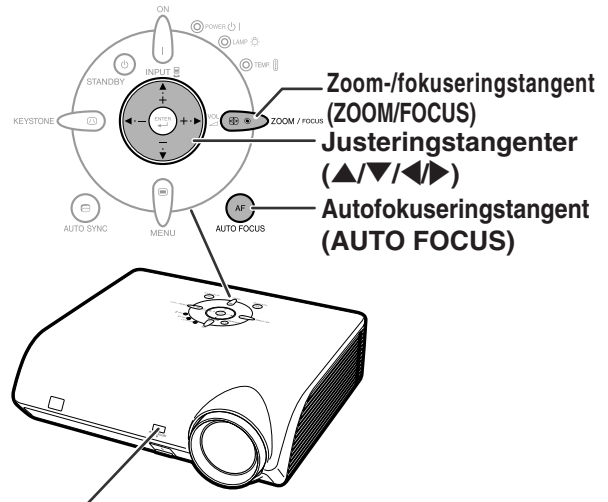

Zoom-/fokuseringstangent (ZOOM/FOCUS)
Justeringstanger (▲/▼/◀/▶)
Autofokuseringstangent (AUTO FOCUS)

Autofokussensor

Det kan hända att autofokusfunktionen inte fungerar om det finns något hinder mellan autofokussensorn och duken, eller om sensorn är täckt med smuts eller damm. Ta bort eventuella hinder, smuts eller damm.

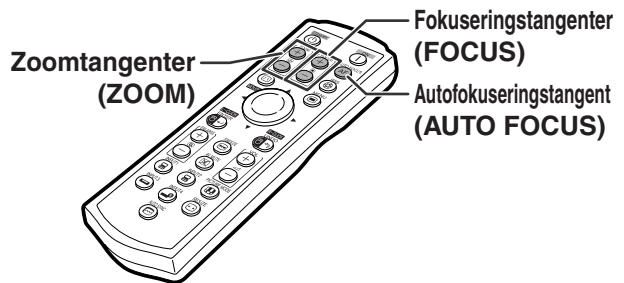

Justera den projicerade bildens storlek

Justering av zoomfunktionen med tangenterna

på projektorn på fjärrkontrollen

- 1 Tryck på  . Justera med hjälp av Zoomtangenterna.

- 2 Justera genom att trycka på  eller .

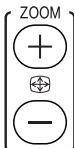
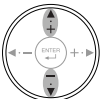

Anm

• Justera fokus eller zoom manuellt

Efter att du tryckt på Fokuseringstangenterna (FOCUS) eller Zoomtangenterna (ZOOM) på fjärrkontrollen, eller Zoom-/fokuseringstangenten (ZOOM/FOCUS) på projektorn, kan du visa testmönstret genom att trycka på ENTER-tangenten. Testmönstret är praktiskt när du vill göra noggrannare justeringar.

Växling av ingångsläget

Välj lämpligt ingångsläge för den anslutna utrustningen.

Tryck på , ,  eller  på fjärrkontrollen för att välja ingångsläge.

• När du trycker på  eller  på projektorn växlar ingångsläget i ordningen:

→INGÅNG 1↔INGÅNG 2↔INGÅNG 3↔INGÅNG 4←

Anm

- "EJ SIGNAL" visas om ingen signal tas emot. Om en signal som projektorn inte är inställd att hantera tas emot visas "EJ REG."
- Ingångsläget visas inte då "OSD visn." under "Val1"-menyn är satt till  (AV). (Se sid 51.)

Angående INGÅNG-lägena

INGÅNG 1/ INGÅNG 2 (RGB/ Komponent)	Används för projicering av bilder från utrustning som sänder RGB- eller komponent-signaler och har anslutits till RGB-ingången.
INGÅNG 3 (Video)	Används för projicering av bilder från utrustning som anslutits till VIDEO-ingången.
INGÅNG 4 (S-Video)	Används för projicering av bilder från utrustning som anslutits till S-VIDEO-ingången.

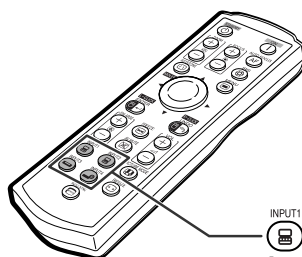



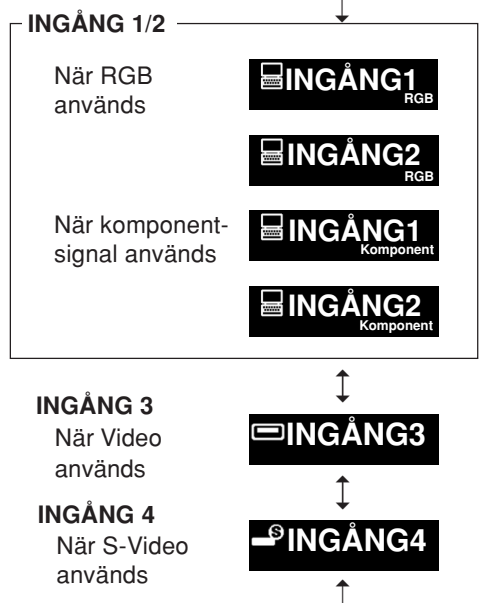

INPUT1 INPUT2 INPUT3 INPUT4
Ingångstangenter
(INPUT)



▼Skärmdisplay av ingångsläge (exempel)



Volymjustering

Tryck på  /  på projektorn eller VOL  /  på fjärrkontrollen för att reglera volymen.

Anm

- Tryck på  eller  för att minska volymen. Tryck på  eller  för att öka volymen.

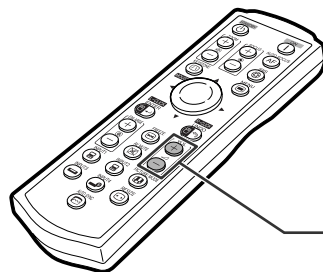

VOL
+
-

Volymtangenter
(VOL)

▼Skärmvisning



Visa en svart skärm och stänga av ljudet tillfälligt

Tryck på  på fjärrkontrollen för att tillfälligt visa en svart skärm och stänga av ljudet.

Anm

- Om du trycker på  igen visas den projicerade bilden och ljudet sätts på.

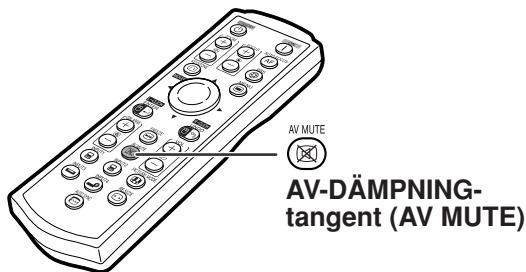



▼Skärmvisning



Visa en förstord del av bilden

Du kan förstora grafer, tabeller och andra partier i den projicerade bilden. Detta är praktiskt när du vill ge mer detaljerade förklaringar.

1 Tryck på  på fjärrkontrollen.

- Förstorar bilden.
- Tryck på  eller  för att förstora respektive förminska bilden.

Anm

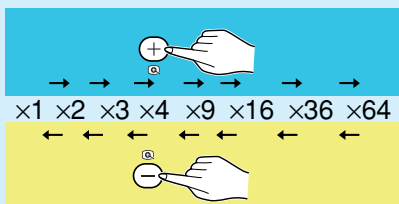



- Du kan ändra placeringen av en förstord bild med , ,  och .

2 Tryck på  på fjärrkontrollen för att avbryta funktionen.

- Förstoringen återgår då till $\times 1$.

Anm

Bilden återgår till normalt format ($\times 1$) i följande situationer.

- När ingångsläget ändras.
- Om du trycker på .
- Om signalen ändras.
- Om signalens upplösning eller uppdateringsfrekvens (vertikal frekvens) ändras.
- Om du trycker på .

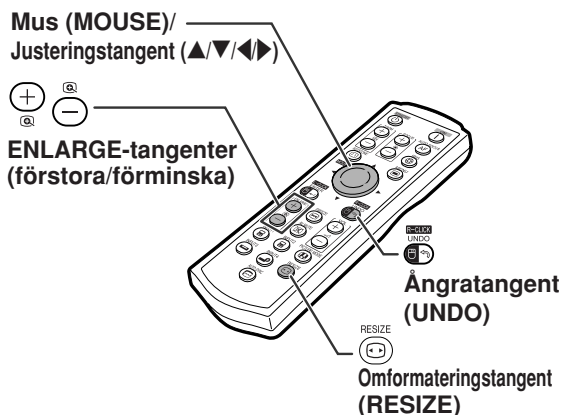

Frysa en rörlig bild

- 1 Tryck på  på fjärrkontrollen.
 - Bilden på duken fryses.

- 2 Tryck en gång till på  för att fortsätta bildvisningen från den anslutna utrustningen.



Val av bildläge

Det går att välja lämpligt bildläge för bilden som nu visas, t.ex. film eller videospel.

Tryck på  på fjärrkontrollen.

- Vart tryck på  ändrar bildläget i ordningen

→ STANDARD → PRESENTATION → BIOGRAF → SPEL →

Anm

- Tryck på  för att återgå till "STANDARD"-läge.
- Denna funktion kan även nås från skärmmenyn (se sid 44).

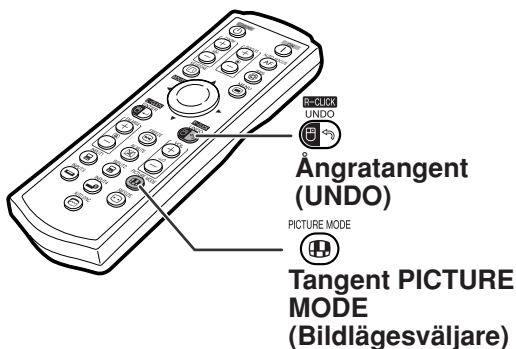

Växla mellan Hög ljusstyrka- och Hög kontrast-läge

Denna funktion kontrollerar mängden projicerat ljus samt bildens kontrast.

Tryck på  på fjärrkontrollen.

- Läget växlar mellan "HÖG LJUSSTYRKA-LÄGE" och "HÖG KONTRAST-LÄGE".

Anm

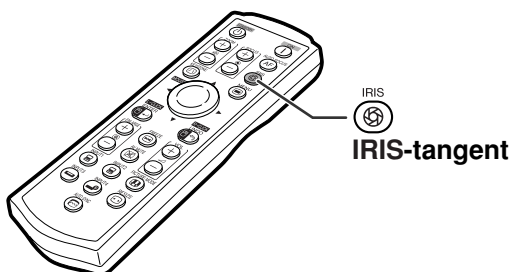

- Denna funktion kan även nås från skärmmenyn (se sid 46).



Med denna funktion kan du modifiera eller anpassa bildvisningen så att den passar den bildsignal projektorn tar emot. Du kan välja mellan "NORMAL", "DOT BY DOT", "INRAMNING/ BILD" eller "STRÄCKNING" beroende på den signal som tas emot.

Omformateringsläge

Tryck på  på fjärrkontrollen.

- Om du trycker på  ändras bilden som visas på sid 36 och 37.
- Tryck på  då "OMFORMATERA" visas i bilden för att få tillbaka en normalbild.
- Denna funktion kan även nås från skärmmenyn (se sid 50).

Mus (MOUSE)/
Justeringstangent
(▲/▼/◀/▶)

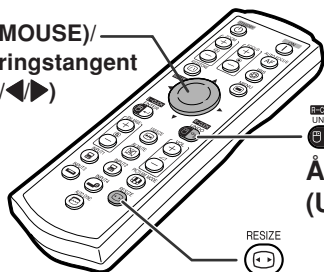







Ångratangent
(UNDO)

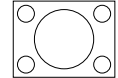
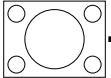
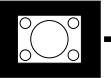
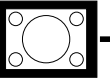
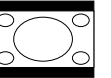
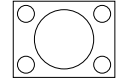
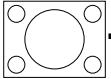
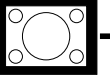
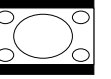
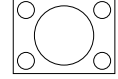
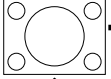

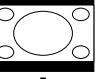
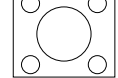
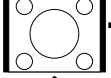
Omformateringstangent
(RESIZE)

DATOR

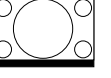
		NORMAL	DOT BY DOT	INRAMNING/BILD	STRÄCKNING
Bildförhållande 4:3	SVGA (800 × 600)	1024 × 768	800 × 600	768 × 576	1024 × 576
	XGA (1024 × 768)		—		
	SXGA (1280 × 960)		1280 × 960		
Andra bildförhållanden	SXGA+ (1400 × 1050)	960 × 768	1400 × 1050	720 × 576	960 × 576
	SXGA (1280 × 1024)		1280 × 1024		
	1280 × 720		—		

Insignal		Bild från projektorn			
Dator	Bildtyp	NORMAL	DOT BY DOT	INRAMNING/BILD	STRÄCKNING
Upplösning lägre än XGA	 Bildförhållande 4:3	* 	* 	* 	
XGA	 Bildförhållande 4:3	* 	—	* 	
Upplösning högre än XGA	 Bildförhållande 4:3	* 		* 	
SXGA (1280 × 1024)	 Bildförhållande 5:4	* 		* 	
1280 × 720	 Bildförhållande 16:9	—	—	—	* 

* Projicerar en bild med det ursprungliga bildförhållandet utan beskärning.







 : Beskuret område i vilket bilden inte kan projiceras.
 : Område där signalerna ligger utanför bilden.

Anm

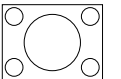
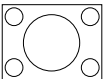
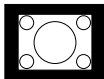
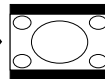
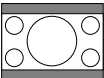
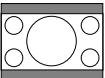
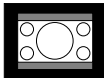
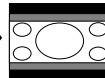

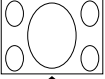
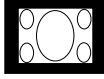
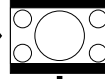
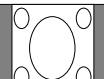
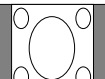
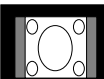
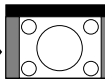
- Om "OMFORMATERA" visas när du ställt in "DOT BY DOT" och signaler med högre upplösning än XGA tas emot kan du flytta bilden med hjälp av justeringstangenterna (▲/▼/◀/▶) på fjärrkontrollen, så att den visas helt inom panelen. (Detta gäller dock inte om du ställt in "Omformatera" från skärmmenyn.)

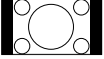
VIDEO

- "STRÄCKNING" är ett fast läge när 540P-, 720P- eller 1080I-signaler tas emot.

Insignal		Bild från projektorn		
DVD / Video	Bildtyp	NORMAL	INRAMNING/BILD	STRÄCKNING
480I, 480P, NTSC, PAL, SECAM	 Bildförhållande 4:3	* 	* 	
	 Letterbox	* 	* 	
	 Komprimerat 16:9			* 
	 Komprimerat 4:3			* 
540P, 720P, 1080I (16:9)	 Bildförhållande 16:9	—	—	* 
	 Bildförhållande 16:9 (bildförhållandet 4:3 på en skärm av formatet 16:9)	—	—	* 

* Projicerar en bild med det ursprungliga bildförhållandet utan beskärning.

-  : Beskuret område i vilket bilden inte kan projiceras.
-  : Område i vilket bilden inte ingår i ursprungssignalen.

Följande visar vilka inställningar som kan göras på projektorn.

Menyn "Bild"

INGÅNG 1 (RGB) / INGÅNG 2 (RGB)

INGÅNG 1 (Komponent) / INGÅNG 2 (Komponent) / INGÅNG 3 / INGÅNG 4

Huvudmeny

Bild
→ Sid 44

Undermeny

*1 Alternativ när du matar in komponentsignaler via INGÅNG 1 eller INGÅNG 2, eller när du väljer INGÅNG 3 eller INGÅNG 4

*2 Alternativ när du matar in RGB-signalerna via INGÅNG 1 eller INGÅNG 2

*3 Alternativ när du väljer INGÅNG 1 eller INGÅNG 2

Menyn "Finsynk."

INGÅNG 1 / INGÅNG 2

Huvudmeny

Finsynk.
→ Sid 48

*4 Alternativ när du matar in RGB-signalerna via INGÅNG 1 eller INGÅNG 2



Anm

När du använder ingångsläget INGÅNG 1 eller INGÅNG 2:

- "Finsynk."-menyn visas endast när projektoringången är INGÅNG 1 eller INGÅNG 2.

Menyn "Val1"

Exempel: INGÅNG 3/ INGÅNG 4

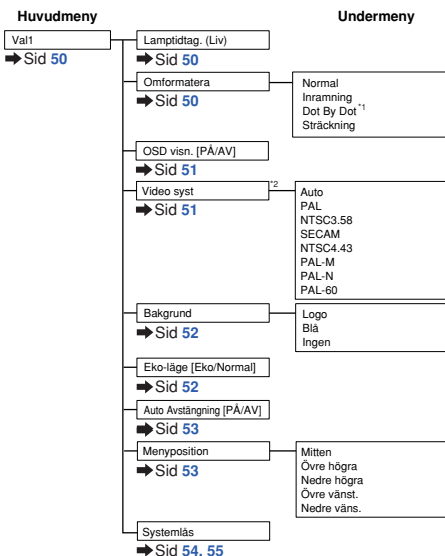
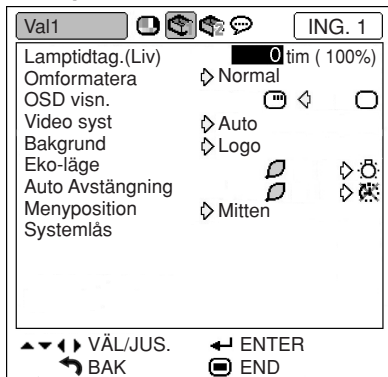

*1 Alternativ vid inmatning av RGB-signalerna via INGÅNG 1 eller INGÅNG 2
*2 Alternativ när du väljer INGÅNG 3 eller INGÅNG 4

Menyn "Val2"

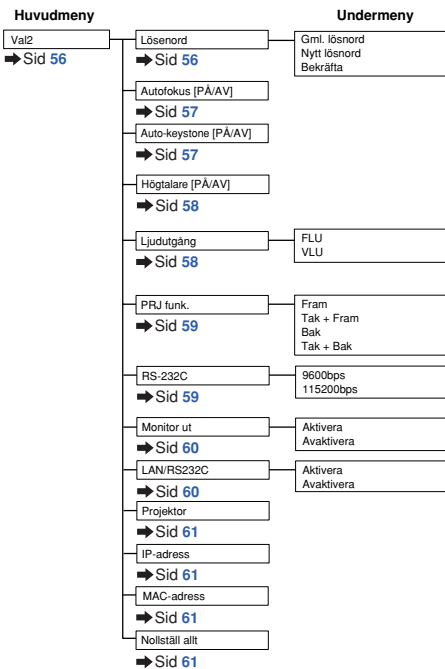
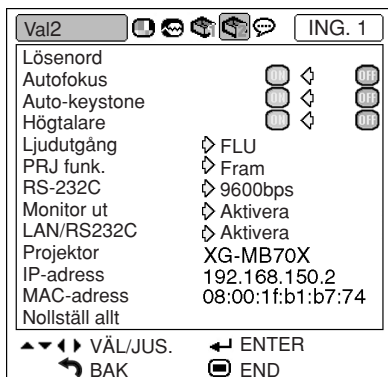

Menyn "Språk"

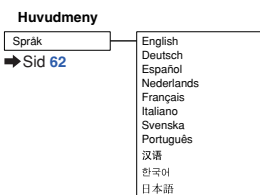

Använda menyskärmen

Menyn kan fylla två funktioner: justering och inställning. (Se sid 42 och 43 för inställning av menyposter.)

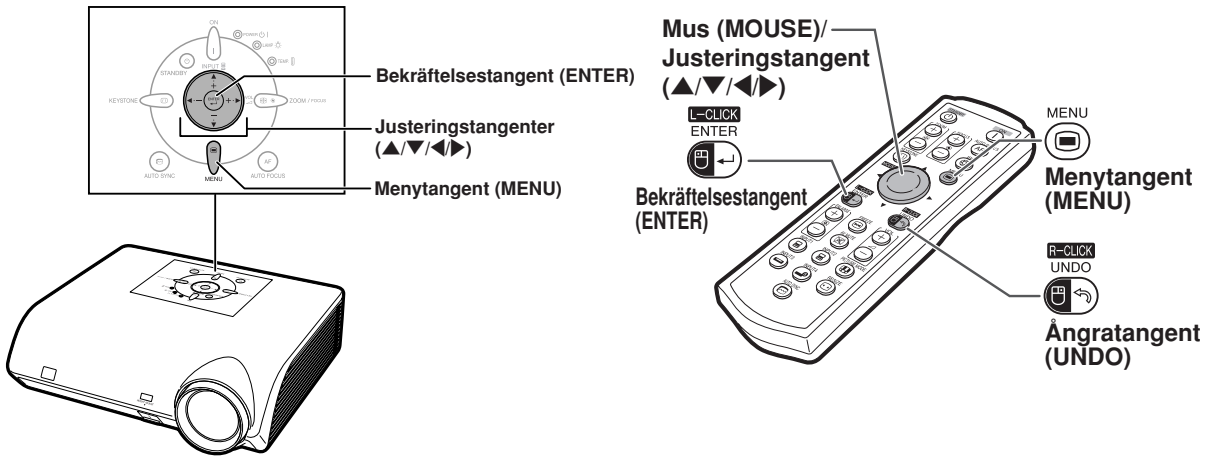

Menyalternativ (Justeringar)

Exempel: Justera "Ljusinst."





• Detta kan även göras med knapparna på projektorn.

1 Tryck på .

• Menyn "Bild" för den valda ingången visas.

2 Tryck på  eller  för att visa de övriga menyskärmarna.

• Menyikonen för den valda menyskärmen markeras.

Menyikon	Menyskärm
	Bild
	Finsynk.
	Val1
	Val2
	Språk

 Anm

• Menyn "Finsynk." är inte tillgänglig för INGÅNG 3 eller INGÅNG 4.

Exempel: Menyskärmen "Bild" i ingångsläget INGÅNG 1 (RGB)

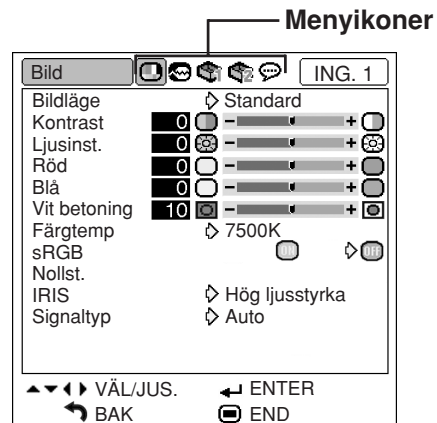

3 Tryck på ▲ eller ▼ för att välja det alternativ du vill justera.

- Det valda alternativet markeras.

Justering av den projicerade bilden medan du tittar på den

Tryck på .

- Den valda enskilda justeringsposten (t.ex. "Ljusinst.") visas istället för menyn.
- Vid tryck på ▲ eller ▼ visas följande post ("Röd" efter "Ljusinst.").

Anm

- Tryck på  när du vill gå tillbaka till den förra menyskärmen.

Enskilda justeringsposter

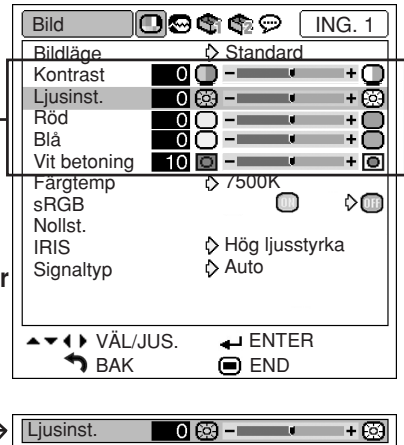

4 Tryck på ◀ eller ▶ för att justera det valda alternativet.

- Justeringen sparas.

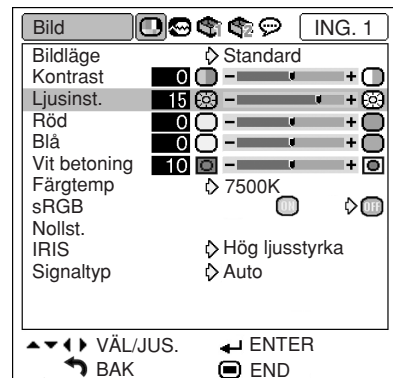

5 Tryck på .

- Menyskärmen försvinner.

Använda menyskärmen

Menyn kan fylla två funktioner: justering och inställning. (Se sid 40 och 41 för inställning av menyposter.)

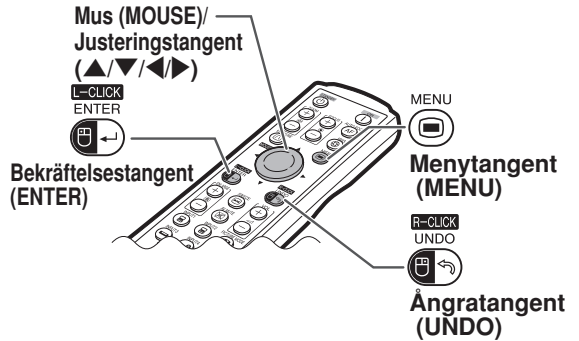

Menyalternativ (Inställningar)

Exempel: Inställning av “Menyposition”

- Detta kan även göras med knapparna på projektorn.

1 Tryck på .

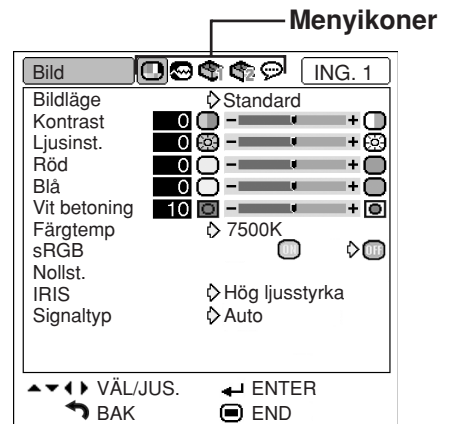

- Menyn “Bild” för den valda ingången visas.

Exempel: Menyskärmen “Bild” i ingångsläget INGÅNG 1 (RGB)



2 Tryck på eller för att visa de övriga menyskärmarna.

- Menyikonen för den valda menyskärmen markeras.

Menyikon	Menyskärm
	Bild
	Finsyn.
	Val1
	Val2
	Språk

Exempel: Menyskärmen “Val1”

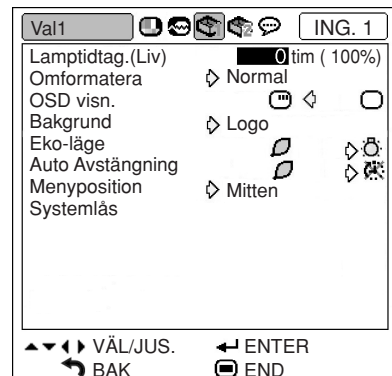

Anm

- Menyn “Finsyn.” är inte tillgänglig för INGÅNG 3 eller INGÅNG 4.

3 Tryck på ▲ eller ▼ för att välja det alternativ du vill ställa in, och tryck sedan på ► för att visa undermenyn.

- Det valda alternativet markeras.
- Tryck på  då du väljer "Systemlås" på menyn "Val1" eller "Lösenord" på menyn "Val2".

Anm

- Tryck på  eller ◀ när du vill gå tillbaka till den förra menyskärmen.
- Tryck för vissa alternativ på ◀ eller ► för att välja ikonen med "►".

4 Tryck på ▲ eller ▼ för att ändra inställningen av alternativet som visas på undermenyn.

5 Tryck på .

- Inställningen av alternativet har nu ändrats.

6 Tryck på .

- Menyskärmen försvinner.

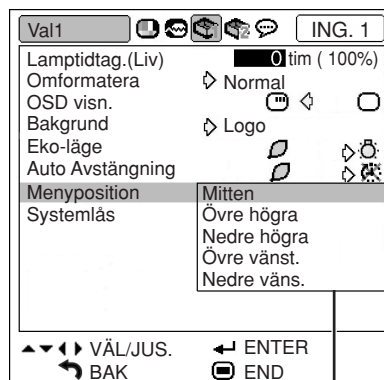

Undermeny

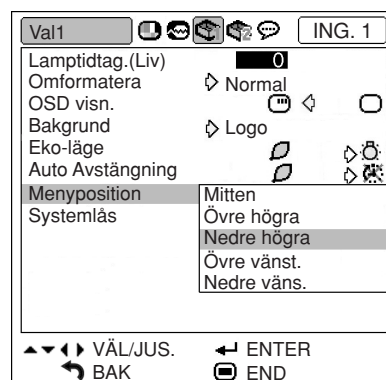

Bildjustering (menyn "Bild")

Du kan justera projektorns bild enligt dina önskemål på menyn "Bild".

Val av bildläge

Denna funktion låter dig välja bildläge enligt ljusstyrkan i rummet eller innehållet på bilden som ska projiceras.

Alternativen under "Bild"-menyn kan justeras och sparas för alla bildlägen.

Menyoperation ➔ Sid 42

Exempel: Menyskärmen "Bild" i ingångsläget INGÅNG 1 (RGB)

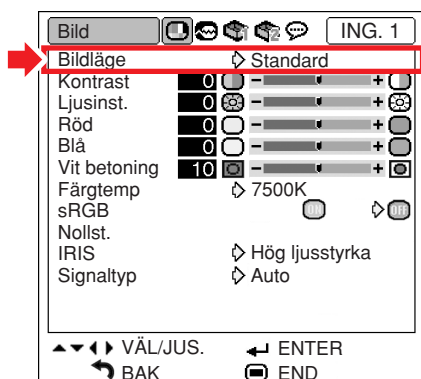

Beskrivning av bildlägen

Valbara poster	Beskrivning
Standard	För standardbild
Presentation	Gör de mörka delarna av bilden ljusare för att förenkla presentationen.
Biograf	Ger större djup åt de mörka delarna av bilden för att skapa en biografliknande upplevelse.
Spel	För naturlig färgåtergivning vid användning av spel o.dyl.

Anm

- Det går även att trycka på  på fjärrkontrollen för att välja bildläget. (Se sid 35.)

Justering av bilden

Välj ett bildläge innan du justerar bilden.

Menyoperation ➔ Sid 40

Exempel: Menyskärmen "Bild" i ingångsläget INGÅNG 1 (RGB)

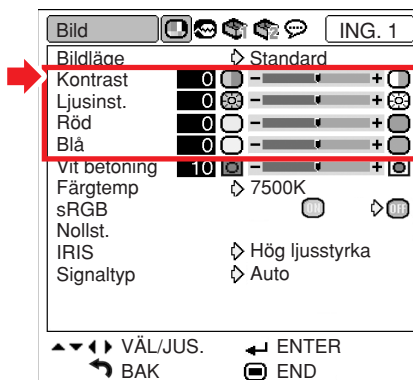

Beskrivning av inställningar

Valbara poster	Tryck på ◀	Tryck på ▶
Kontrast	För mindre kontrast	För mer kontrast
Ljusinst.	För mindre ljusstyrka	För mer ljusstyrka
Färg ^{*1}	För mindre färgintensitet	För mer färgintensitet
Toning ^{*1}	För att göra hudtoner lilaaktiga	För att göra hudtoner grönaaktiga
Skärpa ^{*1}	För mindre skärpa	För mer skärpa
Röd ^{*2}	För svagare röd	För starkare röd
Blå ^{*2}	För svagare blå	För starkare blå

^{*1} "Färg", "Toning" och "Skärpa" visas inte när INGÅNG 1/INGÅNG 2 väljs och "Signaltyp" har ställts in på "RGB" eller "Auto" samt den mottagna signalen har detekterats som en RGB-signal.

^{*2} "Röd" och "Blå" kan inte justeras när "sRGB" är inställd på  (PÅ).

Anm

- "Skärpa" kan justeras när en 480I-, 480P-, 540P-, 576I-, 576P-, 720P-, 1035I- eller 1080I-signal har detekterats och "Signaltyp" för INGÅNG 1 eller INGÅNG 2 har ställts in på "Komponent" eller "Auto" samt den mottagna signalen har detekterats som en komponentsignal.

- Välj "Nollst." och tryck på  om du vill nollställa alla inställningspunkter.

Framhävning av kontrasten

Denna funktion framhäver de ljusa delarna av bilden för att skapa större kontrast i bilden.

Menyoperation ➡ Sid 40

Exempel: Menyskärmen “Bild” i ingångsläget INGÅNG 1 (RGB)

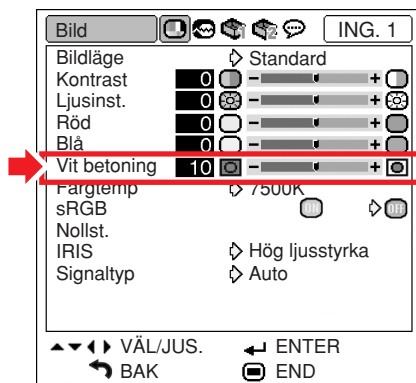

Beskrivning av inställning av vit betoning

Beskrivning	
←	→
För att förbättra färgåtergivningen sänker du inställningsvärdet för “Vit betoning”.	För att höja ljusstyrkan ökar du värdet för “Vit betoning”.

Anm

- “Vit betoning” kan inte ställas in när “sRGB” står på (PÅ).

Justera färgtemperatur

Menyoperation ➡ Sid 42

Exempel: Menyskärmen “Bild” i ingångsläget INGÅNG 1 (RGB)

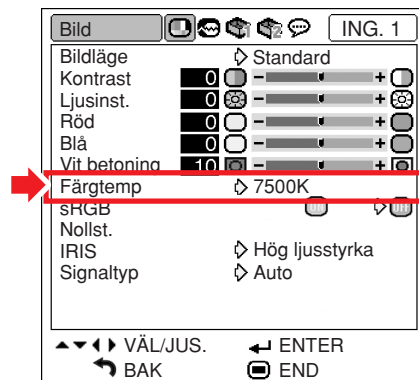

Beskrivning av färgtemperaturinställning

Valbara poster	Beskrivning
5500K	För lägre färgtemperatur och varmare, rödaktiga bilder.
6500K	
7500K	
8500K	För högre färgtemperatur och kallare, blåaktiga bilder.
9300K	
10500K	

Anm

- Värdena för “Färgtemp” gäller enbart för normala syften.
- “Färgtemp” kan inte ställas in när “sRGB” står på (PÅ).

sRGB-inställning

När man vill visa bilden i en naturlig färg baserad på en ursprunglig bild från datorn, välj "sRGB" och ställ in den på "PÅ" (PÅ).

Menyoperation ➔ Sid 42

Exempel: Menyskärmen "Bild" i ingångsläget INGÅNG 1 (RGB)

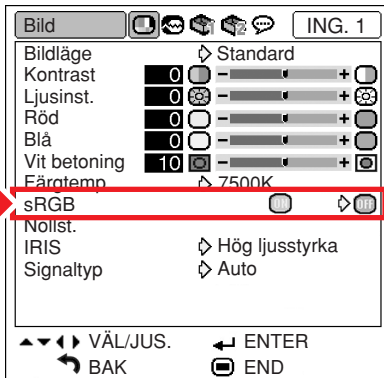

Anm

- En internationell standard för färgåtergivning reglerad av IEC (International Electrotechnical Commission). Då den fasta färgytan bestämts av IEC visas bilderna med en naturlig färgtoning baserad på en ursprunglig bild när "sRGB" står på "PÅ" (PÅ).
- Posterna "Röd", "Blå", "Färgtemp" och "Vit betoning" kan inte ställas in när "sRGB" står på "PÅ" (PÅ).
- För ytterligare information om funktionen sRGB kan du uppsöka "<http://www.srgb.com/>".

Försiktigt

- När "sRGB" har ställts in på "PÅ" (PÅ), kan den projicerade bilden bli mörk, men detta är inget fel.

Växla mellan Hög ljusstyrka- och Hög kontrast-läge

Denna funktion ändrar ljusstyrkan och kontrasten hos den projicerade bilden. Den kan styras med hjälp av IRIS-tangenten på fjärrkontrollen.

Menyoperation ➔ Sid 42

Exempel: Menyskärmen "Bild" i ingångsläget INGÅNG 1 (RGB)

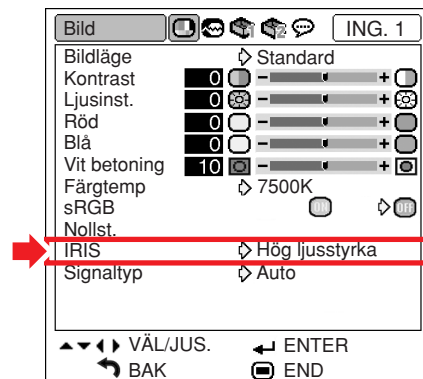

Beskrivning av IRIS-inställningar

Valbara poster	Beskrivning
Hög ljusstyrka	Hög ljusstyrka har prioritet över hög kontrast.
Hög kontrast	Hög kontrast har prioritet över hög ljusstyrka.

Signaltypsinställning

Med denna funktion kan du välja typen av insignal RGB eller komponent för INGÅNG 1 eller INGÅNG 2.

Menyoperation ➡ Sid 42

Exempel: Menyskärmen “Bild” i
ingångsläget INGÅNG 1 (RGB)

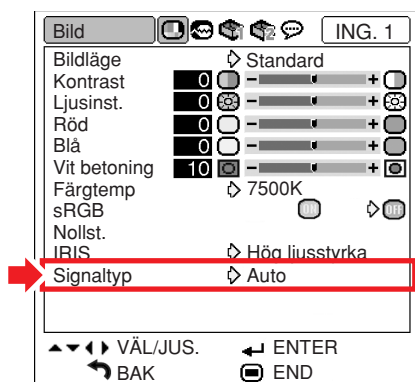

Beskrivning av signaltypsinställning

Valbara poster	Beskrivning
Auto	Mottagna signaler detekteras automatiskt som RGB- eller komponentsignaler.
RGB	Används för RGB-signaler.
Komponent	Används för komponentsignaler.

Justera en datorbild (menyn "Finsynk.")

Du kan justera datorbilden, ställa in datorns visningsläge och kontrollera insignalen på menyn "Finsynk."

Justera datorbilden

Använd Finsynk.-funktionen om störningar som vertikala streck eller flimrar i delar av skärmen förekommer.

Menyoperation ➡ Sid 40



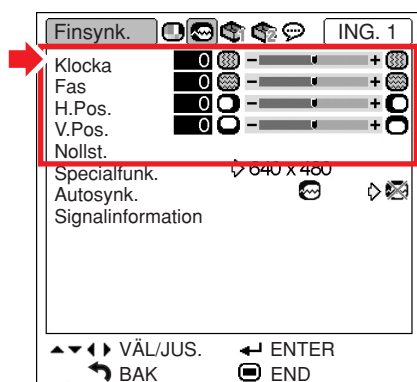

Exempel: Menyskärmen "Finsynk." i ingångsläget INGÅNG 1 (RGB)



Beskrivning av inställningar

Valbara poster	Beskrivning
Klocka	Justera vertikalt brus.
Fas	Justera horisontellt brus (precis som "tracking" på en video).
H.Pos.	Centrera bilden genom att flytta den åt höger eller vänster.
V.Pos.	Centrera bilden genom att flytta den uppåt eller nedåt.

Anm

- Du kan justera datorbilden automatiskt genom att ställa "Autosynk." i menyn "Finsynk." på  (PÅ) eller trycka på  på projektorn eller  på fjärrkontrollen. Se nästa sida för närmare anvisningar.
- Välj "Nollst." och tryck på  om du vill nollställa alla inställningspunkter.

Specialfunktionsinställningar

Vanligtvis avkänns typen av ingångssignal och det korrekta upplösningläget väljs automatiskt. För vissa signaler kan det dock vara nödvändigt att välja optimal upplösning med "Specialfunkt." på menyn "Finsynk." för att passa datorns visningsläge.

Menyoperation ➡ Sid 42

Exempel: Menyskärmen "Finsynk." i ingångsläget INGÅNG 1 (RGB)

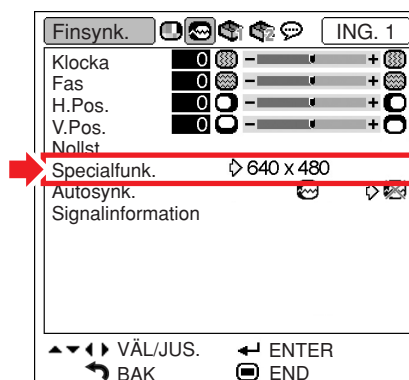

Anm

- Om man visar datamönster som upprepas efter varannan linje (horisontella ränder) kan det flimra och bilden kan bli svår att se.
- Se "Kontrollera insignalen" på nästa sida för information om aktuell insignal.

Justera Autosynk.



Används för automatisk synkronisering av en datorbild.

Menyoperation ➔ Sid 42

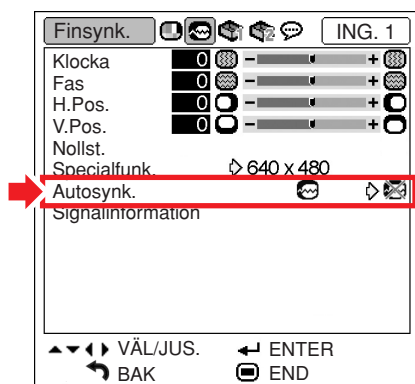

Exempel: Menyskärmen “Finsynk.” i ingångsläget INGÅNG 1 (RGB)



Beskrivning av Autosynk.-justeringen

Valbara poster	Beskrivning
 (PÅ)	Justering av den Autosynk. görs när projektorn slås på eller när en annan signal tas emot då projektorn är ansluten till en dator.
 (AV)	Inga Autosynk.-inställningar görs automatiskt.

Anm

- Justering av den Autosynk. kan också göras genom att trycka på  på projektorn eller på  på fjärrkontrollen.
- Det kan ta en stund att genomföra Autosynk.-justeringen, beroende på bilden i datorn som är ansluten till projektorn.
- Om du inte får en bra bild med Autosynk., kan du försöka justera bilden manuellt. (Se sid 48.)

Kontrollera insignalen

Menyoperation ➔ Sid 42

Exempel: Menyskärmen “Finsynk.” i ingångsläget INGÅNG 1 (RGB)

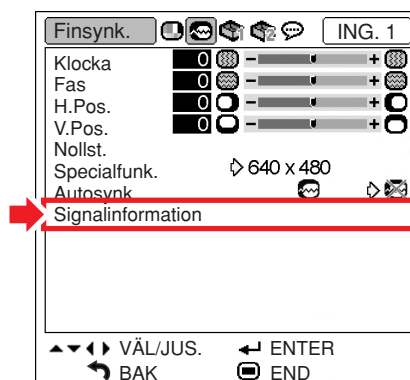

Anm

- Projektorn visar antalet avsökta rader från audiovisuell utrustning som t.ex. en DVD-spelare eller digital videoutrustning.
- Projektorn kommer att visa upplösningen när den är ansluten till en dator.

Använda menyn "Val1"

Du kan använda menyn "Val1" för att få mer ut av projektorn.

Kontrollera lampans livslängd

Med denna funktion kan du kontrollera lampans sammanlagda användningstid och den återstående livslängden (i procent).

Menyoperation ➡ Sid 42

Exempel: Menyskärmen "Val1" i ingångsläget INGÅNG 1 (RGB)

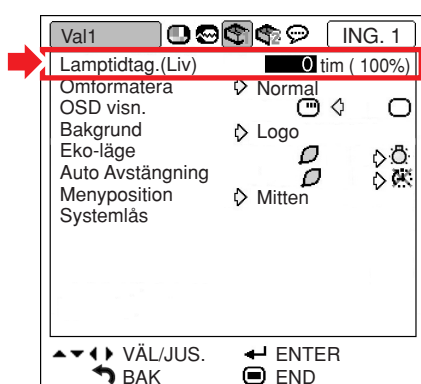

Beskrivning av lamptimern

Lampans användningsskick	lampans återstående livslängd		
	livslängd	100 %	5 %
Användning endast i Eko-läget (🍃)	ca. 3.000 timmar	ca. 150 timmar	
Användning endast i Normal läget (⊙)	ca. 2.000 timmar	ca. 100 timmar	

Anm

- Lampan bör bytas ut när dess återstående livslängd är 5 %.
- Tabellen ovan visar grova uppskattningar vid användning med endast något av de lägen som anges.
- Lampans återstående livslängd varierar inom de värden som anges beroende på hur ofta "Eko-läge" är inställt i läget "🍃" (Eko-läge) respektive "⊙" (Normalläge). (Se sid 52.)
- Lampans livslängd kan variera beroende på användningsförhållanden.

Inställning av omformateringsläge

Du kan välja skärmbilden i förhållande till vilken signal som tas emot.

Menyoperation ➡ Sid 42

Exempel: Menyskärmen "Val1" i ingångsläget INGÅNG 1 (RGB)

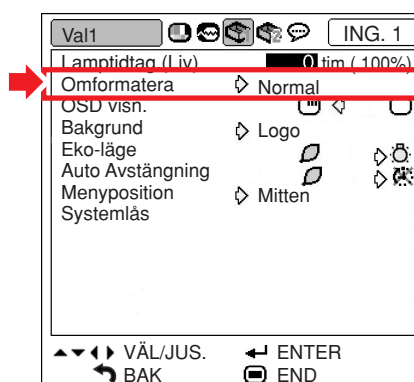

Valbara poster av omformateringslägen

- Normal
- Inramning
- Dot By Dot*
- Sträckning

*Alternativ vid inmatning av RGB-signaler via INGÅNG 1 eller INGÅNG 2

Anm

- Se sid 36 och 37 för närmare detaljer om omformateringsläget.
- Omformateringsläget kan också ställas in med  på fjärrkontrollen. (Se sid 36.)

Ställa in skärmvisningen

Med denna funktion kan du välja att visa eller inte visa meddelanden på duken.

Menyoperation ➔ Sid 42

Exempel: Menyskärmen "Val1" i ingångsläget INGÅNG 1 (RGB)

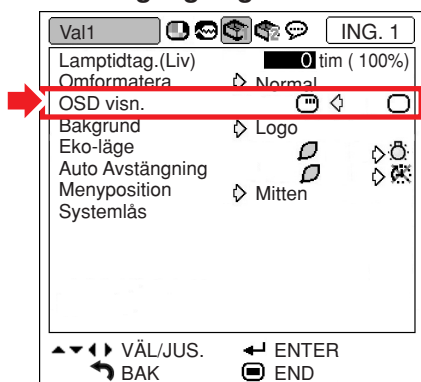

Beskrivning av inställningar för OSD visn.

Valbara poster	Beskrivning
(PÅ)	Alla meddelanden visas på duken.
(AV)	<ul style="list-style-type: none"> • INGÅNG/VOLYM/AV-DÄMPNING/FRYS/AUTOSYNK./FÖRSTORA/"En ogiltig tangent har tryckts ned." visas inte." • "Alla tangenterna på projektorn är låsta." visas när STANDBY-tangenten trycks in när tangentlåsfunktionen är aktiverad.

Ställa in videosystemet

Videoringångssystemet är förinställt på "Auto". Det kan dock hända att man inte får en tydlig bild från den anslutna AV-utrustningen beroende på skillnader i videosignalen. I detta fall kan videosignalen ändras.

Menyoperation ➔ Sid 43

Exempel: Menyskärmen "Val1" i ingångsläget INGÅNG 3 (Video)

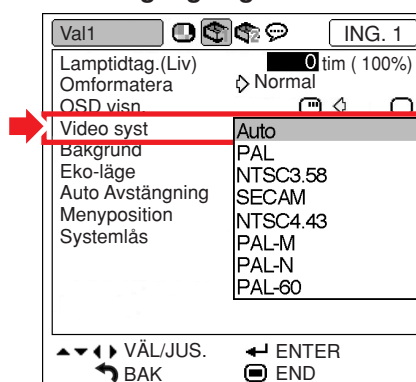

Beskrivning av videosystem

Valbara poster	Beskrivning
PAL	Vid anslutning till PAL-videoutrustning.
SECAM	Vid anslutning till SECAM-videoutrustning.
NTSC4.43	När NTSC-signaler återges på PAL-videoutrustning.
NTSC3.58	Vid anslutning till NTSC-videoutrustning.

Anm

- Det går endast att ställa in videosignalen för de signaler som tas emot via INGÅNG 3 och INGÅNG 4.
- När "Video syst" står på "Auto" kan det ibland hända att signalskillnader framställer en oklar bild. Skifta över till videosystemet för källan ifråga om detta inträffar.

Välja en start- och bakgrundsbild

Menyoperation ➔ Sid 42

Exempel: Menyskärmen "Val1" i ingångsläget INGÅNG 1 (RGB)

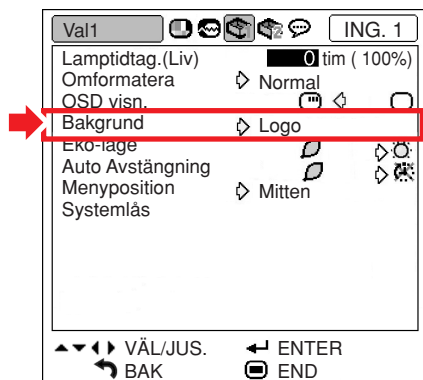

Beskrivning av bakgrundsbilder

Valbara poster	Beskrivning
Logo	SHARPs grundbild
Blå	Blå skärm
Ingen	Svart skärm*



Anm

* Om det finns störningar i bildsignalen visas störningarna även i bakgrundsbilden.

Eko-läge

Menyoperation ➔ Sid 42

Exempel: Menyskärmen "Val1" i ingångsläget INGÅNG 1 (RGB)

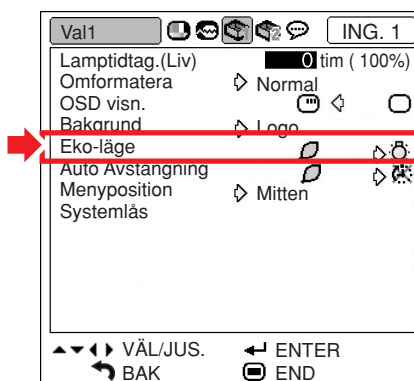

Beskrivning av Eko-läge

Valbara poster	Ljusstyrka	Strömförbrukning (vid drift med 100 V växelström)	Lampplivslängd
(Eko-läge)	87 %	320 W	ca. 3.000 timmar
(Normalläge)	100 %	370 W	ca. 2.000 timmar



Anm

- När "Eko-läge" står på (Eko-läge) minskar strömförbrukningen och lampan kan användas längre. (Ljusstyrkan vid projektion blir 13 % lägre.)

Automatisk avstängning

Menyoperation ➔ Sid 42

Exempel: Menyskärmen “Val1” i ingångsläget INGÅNG 1 (RGB)

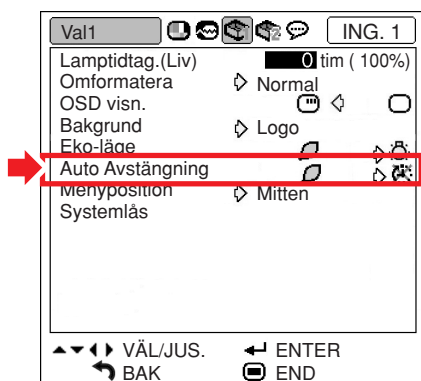

Beskrivning av Auto Avstängning

Valbara poster	Beskrivning
(PÅ)	Projektorn försätts automatiskt i beredskapsläge när ingen insignal detekteras på 15 minuter eller mer.
(AV)	Auto Avstängning-funktionen avaktiveras.

Anm

- När funktionen för automatiskt avstängning ställts på “” (PÅ) visas 5 minuter före beredskapsläget meddelandet “Antar beredskapsläget om X min.” på duken och indikerar de återstående minuterna.

Välja menyskärmens position

Välj “Menyposition” på menyn “Val1” och välj önskad skärmposition.

Menyoperation ➔ Sid 42

Exempel: Menyskärmen “Val1” i ingångsläget INGÅNG 1 (RGB)

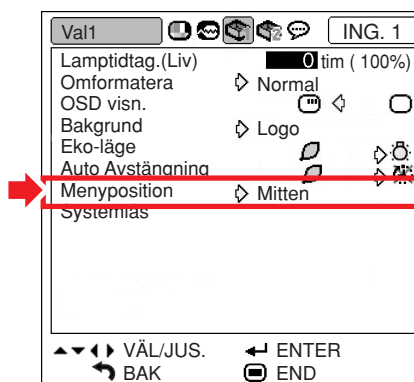

Beskrivning av menypositioner

Valbara poster	Beskrivning
Mitten	Visas i mitten av bilden.
Övre högra	Visas i bildens övre högra del.
Nedre högra	Visas i bildens nedre högra del.
Övre vänst.	Visas i bildens övre vänstra del.
Nedre väns.	Visas i bildens nedre vänstra del.

Funktion för systemlås

Denna funktion förhindrar otillåtet bruk av projektorn. När funktionen är aktiverad måste användaren mata in rätt tangentkod för att kunna slå på projektorn. Vi rekommenderar att du förvarar tangentkoden på ett ställe där endast bemyndigade personer kan komma åt den.

Försiktigt

- Om du råkar tappa eller glömma din tangentkod ska du kontakta en av Sharp auktoriserad projektorhandlare eller serviceverkstad (se sid 72). Även om produktens garanti fortfarande är giltig tas det ut en viss avgift för att nollställa tangentkoden.

Menyoperation ➡ Sid 42

Exempel: Meny skärmen "Val1" i ingångsläget INGÅNG 1 (RGB)

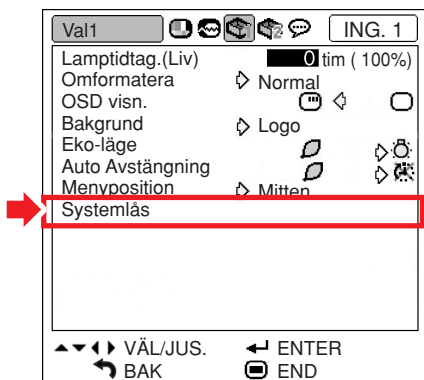

Bestämma tangentkoden

1 Välj "Systemlås" i menyn "Val1" och tryck sedan på .

- Ett meddelande visas.
- Läs detta meddelande och tryck på .

2 Tryck på de 4 tangenterna på fjärrkontrollen eller projektorn för att mata in den förinställda tangentkoden under "Gammal kod".

- Vid inställning av tangentkoden för första gången ska du trycka fyra gånger på ▼ på projektorn.

Skärmvisning

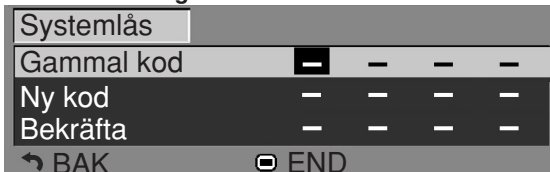

Anm

- Vid inmatning av fel tangentkod återgår markören till det första tecknet under "Gammal kod".
- Den förinställda tangentkoden är 4 ▼ tangenter på projektorn. Om en tangentkod har valts kommer inmatningsskärmen inte att visas när strömmen slås på.

3 Tryck på de 4 tangenterna på fjärrkontrollen eller på projektorn för att ange den nya tangentkoden under "Ny kod".

Anm

Följande tangenter kan inte användas för tangentkoden:

- ON-tangent
- STANDBY-tangent
- Tangent L-CLICK/ENTER
- Tangent R-CLICK/UNDO
- Menytangent (MENU)
- Autofokuseringstangent (AUTO FOCUS)
- Zoom-/fokuseringstangent (ZOOM/FOCUS)
- Zoomtangenter (ZOOM)
- Fokuseringstangenter (FOCUS)
- Systemlåsfunktionen betraktar varje tangent på fjärrkontrollen eller på projektorn som en enskild tangent, även om de har samma tangentnamn. Ställ in tangentkoden med tangenterna endast på projektorn eller endast på fjärrkontrollen. Blanda aldrig de två tangentuppsättningarna.**

4 Mata in samma tangentkod när "Bekräfta" visas.

Anm

Visa inte inmatningsskärmen för tangentkod när projektorns slås på

- Tryck fyra gånger på ▼ på projektorn i steg 2 och 3 ovan.

När systemlåset är inställt

- När systemlåset är inställt visas en inmatningsskärm för tangentkod efter att strömmen slagits på. Mata in rätt tangentkod för att starta projektorn. Om du inte anger tangentkoden projiceras ingen bild, även då signaler sänds in till projektorn.

Ändra tangentkoden

Systemlås				
Gammal kod	■	-	-	-
Ny kod	-	-	-	-
Bekräfta	-	-	-	-
↶ BAK	□ END			

1 Tryck på de tangenterna på fjärrkontrollen eller projektorn för att mata in den förinställda tangentkoden under "Gammal kod".

2 Tryck på de 4 tangenterna på fjärrkontrollen eller projektorn för att mata in den nya tangentkoden under "Ny kod".

3 Mata in samma tangentkod när "Bekräfta" visas.

Anm

- Om du inte vill använda en tangentkod med projektorn ska du låta tangentkodfälten i steg 2 och 3 vara tomma och sedan trycka på .

När Systemlås är aktiverat



För att låsa upp systemlåset när detta är aktiverat anger du tangentkoden och följer proceduren nedan.

▼Inmatningsskärm för tangentkod

Systemlås	■	-	-	-
-----------	---	---	---	---

Anm

- Om systemlåset är aktiverat visas inmatningsskärmen för tangentkod när du sätter på strömmen.
- Om ingen tangentkod anges visas inte bilden, även om projektorn tar emot en signal.

1 Tryck på  på fjärrkontrollen eller  på projektorn för att sätta på projektorn.

2 När inmatningsskärmen för tangentkod visas anger du rätt tangentkod för att starta visningen.

Anm

- Systemlåsfunktionen betraktar varje tangent på fjärrkontrollen eller på projektorn som en enskild tangent, även om de har samma tangentnamn. Ställ in tangentkoden med tangenterna endast på projektorn eller endast på fjärrkontrollen. Blanda aldrig de två tangentuppsättningarna.

Tangentlåsfunktion

Denna funktion används för att låsa projektorns tangenter.

■ Låsa tangenterna

Håll in  på projektorn i cirka 3 sekunder samtidigt som du slår på strömmen till projektorn.

▼Skärmvisning

Tangentlåsfunktionen PÅ

- Tangentlåset påverkar inte funktionen hos fjärrkontrollens tangenter.
- Man kan inte använda tangentlåsfunktionen när projektorn värms upp.

■ Koppla ur tangentlåset

Håll in  på projektorn i cirka 3 sekunder.

▼Skärmvisning

Tangentlåsfunktionen AV

- När projektorn är i beredskapsläge kan du låsa upp tangentlåset genom att hålla  på projektorn intryckt ungefär 3 sekunder.

Praktiska funktioner du ställer in vid installationen (menyn "Val2")

Ställa in ett lösenord

- Lösenordet har ingen grundinställning som gör att "Val2"-menyn aktiveras.
- Om du inte vill att andra använder "Val2"-menyn bestämmer du ett lösenord.

Menyoperation ➔ Sid 42

Exempel: Menyskärmen "Val2"

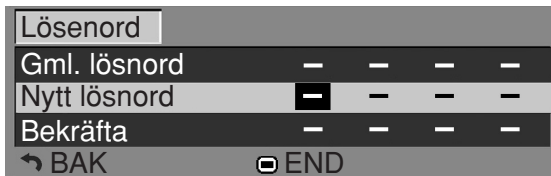
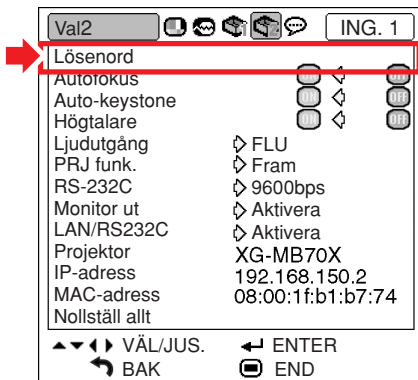

- 1 Välj "Lösenord" i "Val2"-menyn och tryck på .
• Inmatningskärmen för lösenord visas.

- 2 Tryck på ▲ eller ▼ för att ange den första siffran i "Nytt lösenord" och tryck sedan på ►.

- 3 Ange de tre andra siffrorna på samma sätt och tryck sedan på .

- 4 Ange samma lösenord i "Bekräfta" och tryck på .

Anm

- När du bestämt ett lösenord måste du ange detta för att du ska kunna använda "Val2"-menyn.

Ändra lösenord



- 1 Tryck på ▲, ▼ och ► för att ange lösenordet vid "Gml. lösenord" och tryck på .

- 2 Tryck på ▲, ▼ och ► för att ställa in det nya lösenordet i "Nytt lösenord" och tryck på .

- 3 Ange samma 4-siffriga lösenord i "Bekräfta" och tryck på .

Anm

- Om du inte vill använda ett lösenord med projektorn ska du låta fälten i steg 2 och 3 vara tomma och sedan trycka på .
- Tryck på för att annullera lösenordsinställningarna.

Om du glömt lösenordet

Om du glömmet lösenordet kan du radera det med nedanstående procedur och ställa in ett nytt.

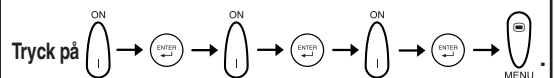

Anm

- Om hålls ned i mer än 3 sekunder låses tangenterna på projektorn. (Se sid 55.)
- Du kan bara använda tangenterna på projektorn för att radera lösenordet.

Inställning av autofokus

När du sätter på projektorn visas fokuseringsmönstret och bilden fokuseras automatiskt.

Menyoperation ➡ Sid 42

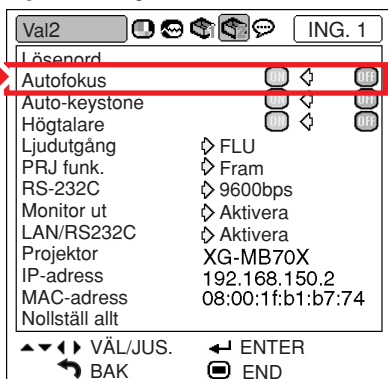

Exempel: Menyskärmen "Val2"



Beskrivning av autofokus

Valbara poster	Beskrivning
<input type="radio"/> (PÅ)	Fokus justeras automatiskt när du sätter på strömmen.
<input type="radio"/> (AV)	Fokus justeras inte automatiskt när du sätter på strömmen.

Anm

- Autofokus kan utföras över ett område på 40 till 100 tum.
- Förmågan att justera fokus automatiskt är beroende av skärmens tillstånd och det omgivande ljuset.
- När avståndet mellan projektorn och skärmen inte ändras (fast uppställning), rekommenderas det att "Autofokus" ställs in på "☐" (AV).
- Autofokus-funktionen kan användas med hjälp av  på projektorn eller  på fjärrkontrollen.
- Justera fokus manuellt när fokuseringen inte görs med Autofokus eller när du vill finjustera. (Se sid 32.)

Inställning av Auto-keystone

När bilden projiceras på duken ovan- eller underifrån i en vinkel sker en trapetsförvrängning av bilden. Denna korrigeras automatiskt.

Menyoperation ➡ Sid 42

Exempel: Menyskärmen "Val2"

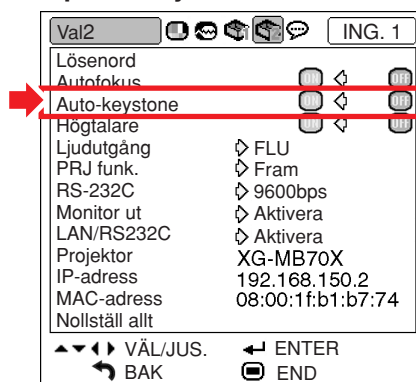

Beskrivning av Auto-keystone

Valbara poster	Beskrivning
<input type="radio"/> (PÅ)	Trapetsförvrängningen av den projicerade bilden korrigeras automatiskt.
<input type="radio"/> (AV)	Trapetsförvrängningen av den projicerade bilden korrigeras inte automatiskt.

Anm

- Auto-keystone-funktionen kan korrigera trapetsförvrängningen för vinklar upp till 12 grader i förhållande till duken.
- Ställ in "Auto-keystone" till "☐" (AV) när skärmen lutar eller bilden urartar.
- Om du vill finjustera efter att Auto-keystone-funktionen aktiverats kan du korrigera manuellt. (Se sid 31.)

Högtalarinställning

Med denna funktion kan du ställa in ljudutgången för den interna högtalaren på "PÅ" (PÅ) eller "AV" (AV), t.ex. när projektorn är ansluten till en extern förstärkare.

Menyoperation ➔ Sid 42

Exempel: Menyskärmen "Val2"

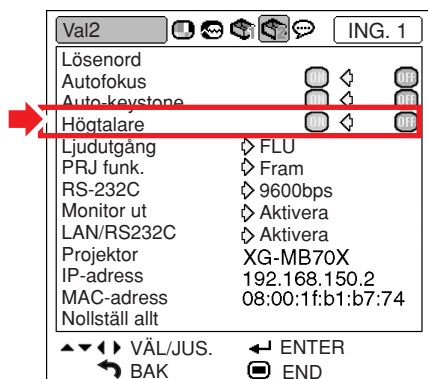

Beskrivning av ljudutgångsinställningar

Valbara poster	Beskrivning
<input type="radio"/> (PÅ)	Ljudsignalerna sänds ut från den interna högtalaren.
<input type="radio"/> (AV)	Ljudsignalerna sänds inte ut från den interna högtalaren.

Ställa in ljudutmatningstyp

Denna funktion bestämmer huruvida ljudnivån från AUDIO OUTPUT-utgången ska vara fast eller variabel genom länkning till VOLUME-funktionen.

Menyoperation ➔ Sid 42

Exempel: Menyskärmen "Val2"

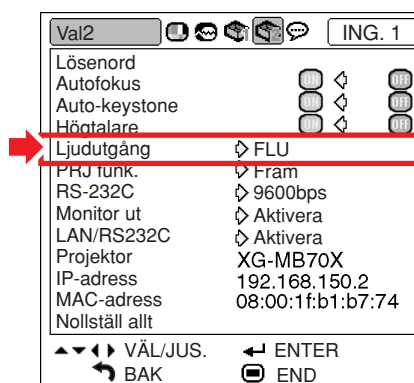

Beskrivning av högtalarinställningar

Valbara poster	Beskrivning
FLU (Fast ljudutmatning)	Ljudutmatning som inte ändras i styrka med källprojektorns volymnivå.
VLU (Variabel ljudutmatning)	Ljudutmatning som ändras i styrka med källprojektorns volymnivå.

Försiktigt

- När du ställt in "Ljudutgång" på "VLU" ska du sänka projektorns volym innan du sätter på eller stänger av strömmen, eller när du växlar ingång.

Spegelvända/upp-och-nedvända bilden

Projektorn har en funktion för att spegelvända resp. vända bilden upp-och-ned beroende på hur den används.

Menyoperation ➔ Sid 42

Exempel: Menyskärmen "Val2"

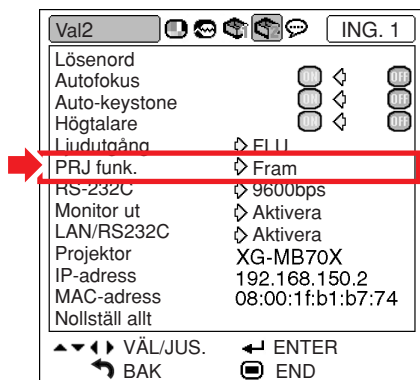

Beskrivning av projiceringslägen (PRJ-funk.)

Valbara poster	Beskrivning
Fram	Normal bild
Tak + Fram	Upp-och-nedvänd bild
Bak	Spegelvänd bild
Tak + Bak	Upp-och-ned- och spegelvänd bild

Anm

- Denna funktion används för att spegelvända bilden vid projicering bakifrån eller vända den upp-och-ned vid takmontering. (Se sid 20.)

Välja överföringshastighet (RS-232C)

Se till att både projektorn och datorn är inställda på samma baudhastighet.

Menyoperation ➔ Sid 42

Exempel: Menyskärmen "Val2"

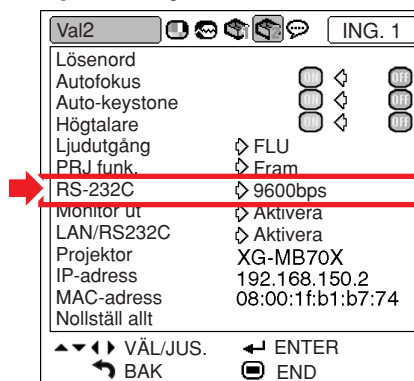

Beskrivning av RS-232C

Valbara poster	Beskrivning
9600bps	Överföringshastigheten är låg.
115200bps	Överföringshastigheten är hög.

Anm

- Se "UPPSTÄLLNINGSGUIDE" på den medföljande CD-ROM-skivan för specifikationer och kommandon rörande RS-232C.
- Se datorns bruksanvisning för anvisningar om hur du ställer in datorns baudhastighet.

Inställningar av monitorutgång

När du ställt Monitor ut på "Aktivera" aktiveras monitorutgången och ström förbrukas även i beredskapsläge. Vi rekommenderar att du ställer Monitor ut på "Avaktivera" när den inte är ansluten. Detta minskar strömförbrukningen när projektorn är i beredskapsläge.

Menyoperation ➡ Sid 42

Exempel: Menyskärmen "Val2"

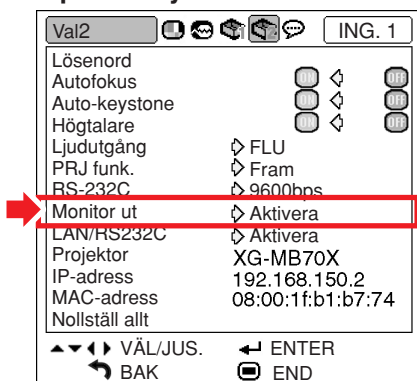

Beskrivning av monitorutgång

Valbara poster	Beskrivning
Aktivera	Monitorutfunktionen är aktiverad, även när projektorn är i beredskapsläge.
Avaktivera	Monitorutfunktionen avaktiveras när projektorn är i beredskapsläge.

Inställning av LAN/RS232C

När du ställt LAN/RS232C på "Aktivera" aktiveras LAN/RS232C och ström förbrukas även i beredskapsläge. Vi rekommenderar att du ställer LAN/RS232C på "Avaktivera" när den inte är ansluten. Detta minskar strömförbrukningen när projektorn är i beredskapsläge.

Menyoperation ➡ Sid 42

Exempel: Menyskärmen "Val2"

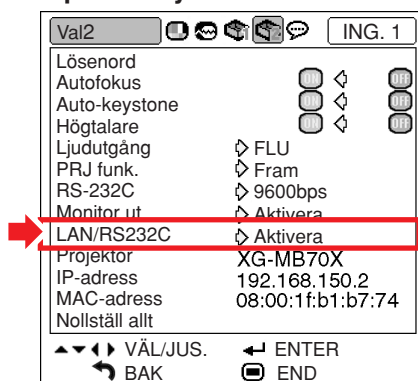

Beskrivning av LAN/RS232C

Valbara poster	Beskrivning
Aktivera	LAN/RS232C-funktionen är aktiverad, även när projektorn är i beredskapsläge.
Avaktivera	LAN/RS232C-funktionen är avaktiverad när projektorn är i beredskapsläge.

Anm

- Om du vill styra projektorn via LAN/RS232C-funktionen ställer du in "Aktivera".

Bekräfta nätverksinformationen om projektorn

Du kan bekräfta projektornamn, IP-adress och MAC-adress.

Menyoperation ➡ Sid 42

Exempel: Menyskärmen "Val2"

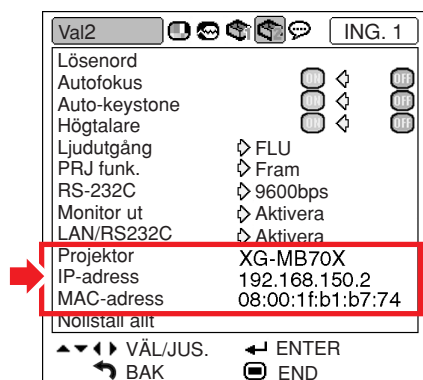

Beskrivning av nätverksinformation

Visade punkter	Beskrivning
Projektör	Projektornamnet visas. (Fabriksinställning: XG-MB70X)
IP-adress	IP-adressen som ställts in för projektorn visas. (Fabriksinställning: 192.168.150.2)
MAC-adress	MAC-adressen som ställts in för projektorn visas.

Anm

- För anvisningar om hur du ändrar projektornamn och IP-adress, se "UPPSTÄLLNINGSGUIDE" på den medföljande CD-ROM-skivan.

Återgå till grundinställningarna

Du kan nollställa alla inställningar i projektorn så att de återställs till grundinställningarna.

Menyoperation ➡ Sid 42

Exempel: Menyskärmen "Val2"

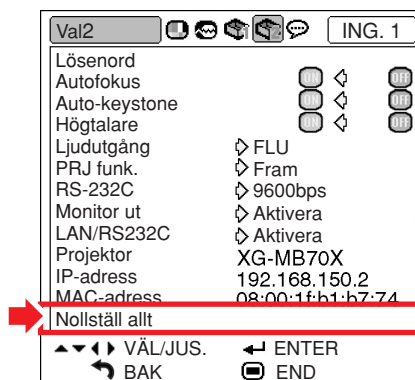

Anm

Angående nätverksinställningarna

- "Projektör" och "IP-adress" under "Val2"-menyn och nätverksinställningsalternativen som finns beskrivna i "UPPSTÄLLNINGSGUIDE" initialiseras.

Följande inställningar kan inte nollställas.

- "Finsynk."-menyn
Specialfunk.
- "Val1"-menyn
Lamptidtag.(Liv)
Systemlås
- "Språk"-menyn

Använda menyn “Språk”

Välja språk på skärmdisplayen

Det går att välja skärmspråk för projektorn bland 11 olika språk: engelska, tyska, spanska, holländska, franska, italienska, svenska, portugisiska, kinesiska, koreanska eller japanska.

Exempel: Menyskärmen “Språk” i ingångsläget INGÅNG 1 (RGB)

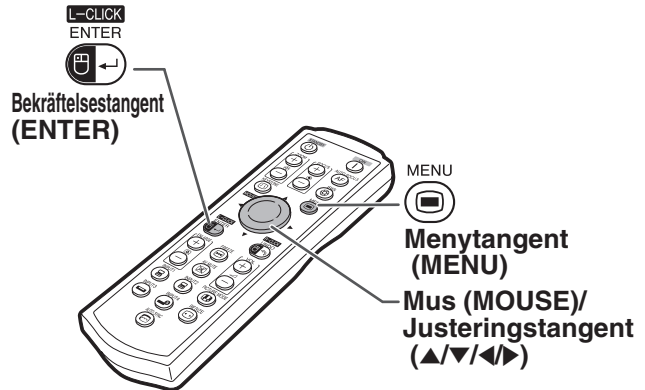

- 1 Tryck på  på fjärrkontrollen.**
 - Menyn “Bild” visas.
- 2 Tryck på  eller  för att välja menyikonen “Språk” .**
 - Menyn “Språk” visas.
- 3 Tryck på  eller  för att välja önskat språk och tryck sedan på .**
 - Det språk du valt ställs in för skärmdisplayen.
- 4 Tryck på .**
 - Menyn “Språk” försvinner.

Anm

- Detta kan även göras med knapparna på projektorn.

Rengöra projektorn

- Kontrollera att nätkabeln är fränkopplad innan du rengör projektorn.
- Projektorns hölje och kontrollpanel är gjord av plast. Undvik därför att använda bensen och thinner, eftersom de kan skada höljets ytbehandling.
- Använd inte flyktiga ämnen, som t.ex. insektspray, på eller i närheten av projektorn. Klistra inte fast gummi- eller plastdekaler på projektorn med mindre det handlar om en kort stund. Vissa medel i plasten kan skada projektorns ytbehandling och missfärga den.

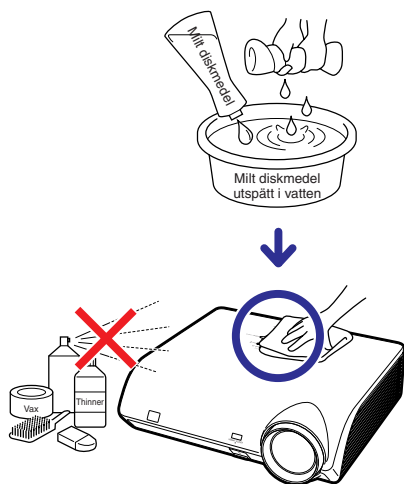

- Torka av damm med en mjuk flanelltrasa.
- Om det är svårt att få bort smutsen, kan du fukta en mjuk trasa i ett mildt diskmedel som späts ut med vatten, vrida ur trasan och sedan torka av projektorn försiktigt. Starka tvättmedel kan missfärga, bukta eller skada projektorns yta. Var noga med att först testa på en liten obetydlig yta på projektorn.

Rengöra objektivet

- Använd en linsborste (kommersiellt tillgängliga) eller särskilda rengöringsdukar för objektiv (de som är avsedda för glasögon och kameraobjektiv) för rengöring av objektivlinsen. Använd inte flytande rengöringsmedel, eftersom de kan skada linsens ytbehandling.
- Var försiktig så att objektivlinsen inte repas eller stöter emot någonting, eftersom linsytan mycket lätt kan skadas.

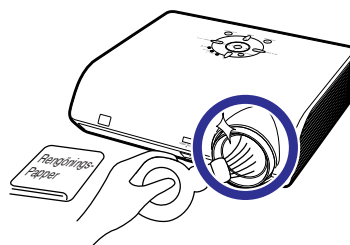

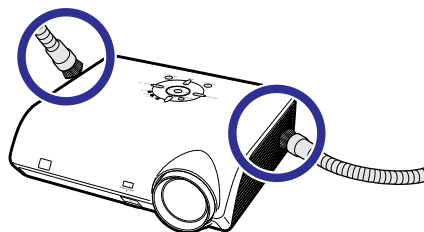

Rengöra luftuttaget och -intaget

- Använd en dammsugare för att avlägsna damm från luftuttaget och -intaget.



Försiktigt

- Om du vill rengöra ventilationsöppningarna under en presentation ska du först försätta projektorn i beredskapsläge genom att trycka på  på projektorn eller  på fjärrkontrollen. När kylfläkten stannat drar du ut nätkabeln ur vägguttaget och rengör ventilationsöppningarna.

Underhållsindikatorer

- Varningsindikatorerna på projektorn tänds om det uppstår problem inuti projektorn.
- I händelse av ett problem, tänds antingen temperaturvarningsindikatorn (TEMP.) eller lampbytesindikatorn (LAMP) med rött ljus och projektorn försätts i beredskapsläge. Följ anvisningarna nedan för att åtgärda problemet efter att projektorn har försatts i beredskapsläge.

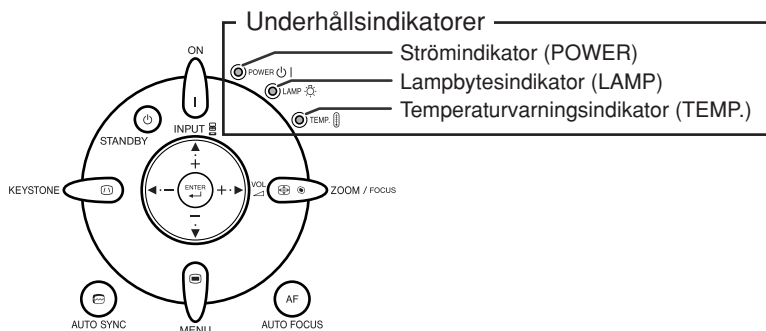

Angående temperaturvarningsindikatorn (TEMP.)



Om temperaturen inuti projektorn stiger, på grund av blockering av ventilationshålen eller en dåligt vald uppställningsplats, visas "TEMP." i bildens nedre vänstra hörn. Om temperaturen därefter fortsätter att stiga slocknar lampan, temperaturvarningsindikatorn (TEMP.) på projektorn börjar blinka och projektorn försätts i beredskapsläge efter en 90 sekunders kylperiod med fläkten på. När "TEMP." visas ska du utföra åtgärderna som beskrivs på sidan [65](#).

Angående lampbytesindikatorn (LAMP)



- När lampans återstående livslängd minskat till 5 % visas "Byt lamp" (gul) och "Byt lamp" på skärmen. När procentalet nått 0 % ändras detta till "Byt lamp" (röd), lampan släcks automatiskt och projektorn ställs automatiskt i beredskapsläge. Lampindikatorn tänds nu i rött.
- Om du försöker slå på projektorn en fjärde gång utan att lampan har bytts, förblir projektorn avstängd.

	Underhållsindikator		Problem	Orsak	Tänkbar lösning
	Normal	Onormal			
Temperaturvarningsindikator	Av	Röd på (Beredskap)	Den interna temperaturen är onormalt hög.	<ul style="list-style-type: none"> • Blockerat luftintag 	<ul style="list-style-type: none"> • Placera projektorn på ett ställe med bättre ventilation (se sidan 7).
				<ul style="list-style-type: none"> • Kylfläkten skadad • Internt kretsfel • Igentäppt luftintag 	<ul style="list-style-type: none"> • Ta med projektorn till en av Sharp auktoriserad projektorhandlare eller serviceverkstad (se sidan 72) för reparation. • Rengör luftuttaget och -intaget. (Se sid 63.)
Lampindikator	Grön på Grön blinkar när lampan värms upp.)	Röd på	Lampan tänds inte.	<ul style="list-style-type: none"> • Lampan slocknar på ett onormalt sätt. 	<ul style="list-style-type: none"> • Koppla bort nätkabeln från vägguttaget och anslut den sedan på nytt.
			Dags att byta lampa.	<ul style="list-style-type: none"> • Återstående lamplivslängd är högst 5 %. 	<ul style="list-style-type: none"> • But försiktigt lampan. (Se sid 67.) • Ta med projektorn till en av Sharp auktoriserad projektorhandlare eller serviceverkstad (se sid 72) för reparation.
		Röd på (Beredskap)	Lampan tänds inte.	<ul style="list-style-type: none"> • Lampan är utbränd • Fel på lampkretsen 	<ul style="list-style-type: none"> • Var ytterst försiktig vid byte av lampan.

Försiktigt

- Om temperaturvarningsindikatorn (TEMP.) tänds och beredskapsläget aktiveras, ska du kontrollera om något av ventilationshålen är blockerade (se sid 7) och sedan försöka sätta på strömmen igen. Vänta tills projektorn kylts ned helt innan nätkabeln ansluts till ett eluttag och strömmen åter slås på. (Minst 10 minuter.)
- Lampindikatorn tänds i rött och lampan tänds kanske inte om strömmen plötsligt slås av beroende på ett strömavbrott eller liknande medan projektorn används och strömmen sedan återställs strax därefter. I detta fall ska du koppla ur nätkabeln från vägguttaget, ansluta den på nytt och sedan slå på strömmen igen.
- Koppla inte ur nätkabeln efter att projektorn ställts i beredskapsläge om kylfläkten fortfarande snurrar. Kylfläkten är igång i cirka 90 sekunder.

Angående lampan

Lampa

- Vi rekommenderar byte av lampan (tillval: AN-MB70LP) när dess återstående livslängd minskat till högst 5 % eller när du märker en påtaglig försämring av bild- och färgkvalitet. Lampans återstående livslängd (i procent) kan kontrolleras med skärmvisning. Se sid 50.
- Köp en ny lampa av typ AN-MB70LP från affären där produkten köptes eller från en Sharp projektorhandlare eller serviceverkstad.

VIKTIGT FÖR KUNDER I USA:

Lampan som medföljer projektorn täcks av 90 dagars garanti för delar och servicearbete. All service på projektorn som utförs under denna garantiperiod, inklusive lampbyte, ska överlåtas till en auktoriserad Sharp-projektorhandlare eller serviceverkstad. För mer information om närmaste auktoriserade Sharpprojektorhandlare eller serviceverkstad kan du ringa avgiftsfritt till: 1-888-GO-SHARP (1-888-467-4277).

ENBART USA

Att observera angående lampan

- Denna projektor använder en tryckluftsfylld kvicksilverlampa. Ett högt ljud kan antyda fel på lampan. Lampan kan bli felaktig på olika sätt: kraftiga slag, felaktig nedkylning, repor på ytan eller helt enkelt beroende på att lampan är utbränd.
Den förväntade livslängden kan variera mellan enskilda lampor och/eller de omgivande förhållande och hur ofta lampan används. Tänk på att ett fel på lampan kan göra att den spricker.
- När indikatorn för lampbyte och dess ikon på skärmen är tända bör du byta ut lampan mot en ny omedelbart, även om lampan tycks fungera normalt.
- Skulle lampan råka spricka finns det risk för att det finns glasskärvor inuti lamphuset eller att gasen som återfinns i lampan blåses ut i rummet via luftutsläppen. Då gasen i denna lampa inkluderar kvicksilver ska du vädra ur rummet ordentligt och akta dig för att utsätta dig för gasen. Uppsök läkare omedelbart om du råkar inandas gasen.
- Skulle lampan råka spricka finns det risk för att glasskärvor sprids inuti projektorn. Om du misstänker detta bör du kontakta en av Sharp auktoriserad projektorhandlare eller serviceverkstad för att få den skadade lampan utbytt.

Byte av lampan

Observera

- Ta inte bort lampenheten från projektorn strax efter användning. Lampan är väldigt het och kan orsaka brännskador.
- Vänta minst en timme efter att nätkabeln kopplats loss för att vara säker på att lampan kylts ned tillräckligt och det är säkert att ta ut lampenheten.
- **Byt sedan lampa genom att noga följa anvisningarna i detta avsnitt. *Det går även att få lampan utbytt av en av Sharp auktoriserad projektorhandlare eller serviceverkstad.**

* Om den nya lampan inte tänds efter lampbyte ska du ta med projektorn till en av Sharp auktoriserad projektorhandlare eller serviceverkstad för reparation.

Ta ut och sätta i lampenheten

Försiktigt

- Ta endast i lampenhetens handtag. Undvik att röra lampans glasyta och delar inuti projektorn.
- Följ noggrant stegen nedan för att undvika skada dig själv eller lampan.
- Lossa inga andra skruvar förutom lampenhetens kåpa och lampenheten.

- 1** Tryck på  på projektorn eller  på fjärrkontrollen för att försätta projektorn i beredskapsläge.

- Vänta tills kylfläkten stannat.

Varning!

- Ta inte bort lampenheten från projektorn direkt efter användning. Lampan är mycket varm och kan orsaka brännskador.

- 2** Koppla loss nätkabeln.

- Koppla loss nätkabeln från nätintaget.
- Låt lampan kylas ned helt (detta tar ca. 1 timme).

- 3** Ta bort lampenhetens kåpa.

- Vänd på projektorn. Lossa användarskruven (①) som låser till lampenhetens kåpa. Tryck på fliken och ta loss lampenhetens kåpa (②).

Extra tillbehör

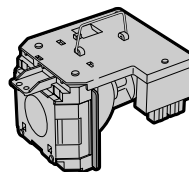

Lampenhet
AN-MB70LP

STANDBY-tangent

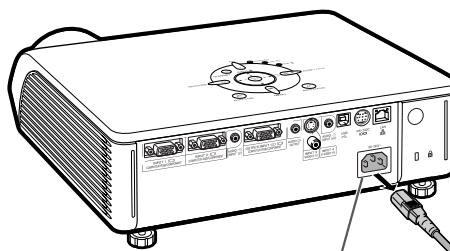
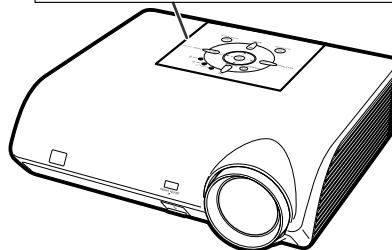
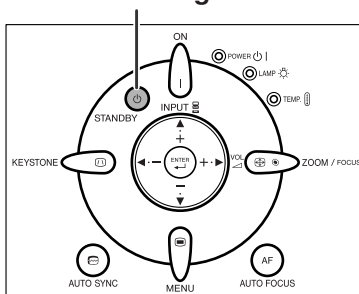

Nätintag

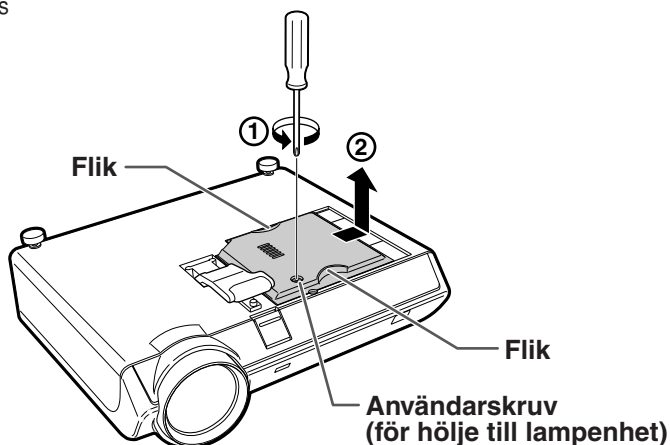

Angående lampan

4 Ta ut lampenheten.

- Skruva loss skruvarna som håller fast lampenheten. Håll lampenheten i handtaget och dra ut den i pilens riktning. Håll lampenheten horisontellt utan att luta den.

5 Sätt i den nya lampenheten.

- Tryck lampenheten helt ned i lamprummet. Säkra sedan lampenheten med skruvarna.

6 Byt ut lampenhetens kåpa.

- Justera lampenhetens kåpa och för in den för att stänga. Dra åt användarskruven så att lampenhetens kåpa sitter fast ordentligt.

Försiktigt

- Kontrollera att lampenheten och dess kåpa sitter ordentligt på plats. Strömmen slås inte på om kåpan är felaktigt monterad även om nätkabeln är ansluten till projektorn.

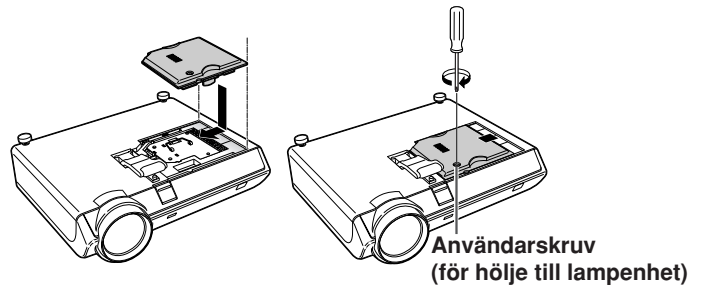
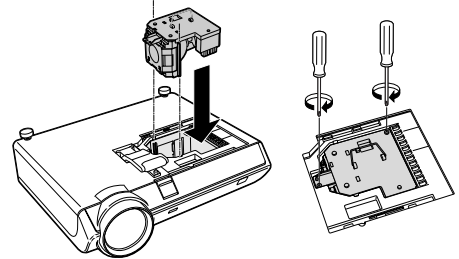
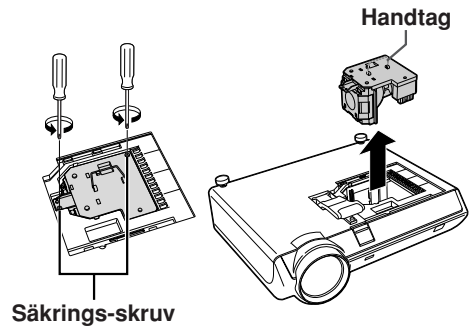

Nollställa lamptimern

Lamptimern ska nollställas efter byte av lampan.

Försiktigt



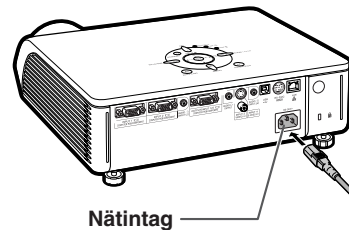

- Nollställ inte lamptimern förrän du bytt lampan. Om du nollställer lamptimern och fortsätter använda samma lampa kan lampan förstöras och explodera.



1 Anslut nätkabeln.

- Anslut nätkabeln till nätintaget på projektorn.

2 Nollställ lamptimern.

- Håll samtidigt ner ,  och  på projektorn och tryck på  på projektorn.
- "LAMP 0000H" visas som tecken på att lamptimern nollställts.

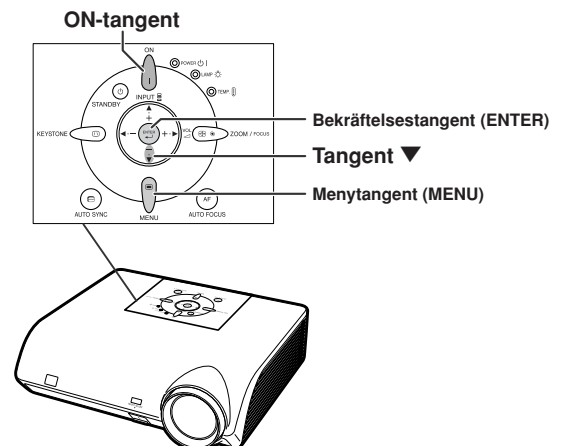

Tabell över datorkompatibilitet

Tabellen nedan visar signalkoder som är kompatibla med projektorn. När bilderna är förvrängda eller inte kan projiceras, ska du justera utsignalen på din dator och läsa i tabellen nedan.

Dator

- Stöd för flera signaler
 Horizontal frekvens: 15–70 kHz
 Vertikal frekvens: 43–85 Hz
 Pixelklocka: 12–108 MHz
 Synksignal: Kompatibel med TTL-nivå
- Kompatibel med synk vid grön signal
- Kompatibel med SXGA+ och SXGA vid avancerad **intelligent komprimering**
- Stöd för intelligent komprimering och omformatering av video

Förteckningen anger de lägen som uppfyller VESA-standarderna. Projektorn har dock även stöd för andra signaler än VESA-standardsignaler.





PC/MAC/WS	Upplösning	Horizontal frekvens (kHz)	Vertikal frekvens (Hz)	VESA-standard	Skärm	
PC	VGA	640 × 350	27,0	60	✓	Uppskala
			31,5	70		
			37,5	85		
		640 × 400	27,0	60	✓	
			31,5	70		
			37,9	85		
	720 × 350	27,0	60	✓		
		31,5	70			
		37,9	85			
	640 × 480	27,0	60	✓		
		31,5	70			
		37,9	85			
		26,2	50			
		31,5	60			
		34,7	70			
	SVGA	800 × 600	37,9	72	✓	
			37,5	75		
			43,3	85		
			31,4	50		
			35,1	56		
			37,9	60		
	XGA	1.024 × 768	46,6	70	✓	
			48,1	72		
			46,9	75		
53,7			85			
35,5			43			
40,3			50			
SXGA	1.152 × 864	48,4	60	✓		
		56,5	70			
		60,0	75			
		68,7	85			
		55,0	60			
		66,2	70			
SXGA+	1.280 × 1.024	67,5	75	✓		
		64,0	60			
MAC 13"	VGA	1.400 × 1.050	64,0	✓		
		640 × 480	34,9		67	
MAC 16"	SVGA	800 × 600	37,8	✓		
		832 × 624	49,7		75	
MAC 19"	XGA	1.024 × 768	60,2	75		
MAC 21"	SXGA	1.152 × 870	68,7	75		

Anm

- Det kan hända att denna projektor inte kan visa bilder från en bärbar dator i simultanläge (CRT/LCD). Om detta inträffar ska du slå av LCD-skärmen på datorn och utmata data enbart i läget CRT. Anlita bruksanvisningen som medföljer din bärbara dator angående hur videoläget kan ändras.
- När denna projektor tar emot 640 × 350 VGA-signaler i VESA-format visas "640 × 400" på skärmen.
- Då RGB-interlacedsignalen visas med hjälp av INGÅNG 1/2 med "Signaltyp" inställd på "Auto" eller "RGB" kan det hända att bilden inte visas som man önskar. Välj i så fall antingen INGÅNG 3 (Video) eller INGÅNG 4 (S-Video).

DTV

Signal	Horizontal frekvens (kHz)	Vertikal frekvens (Hz)
480I	15,7	60
480P	31,5	60
540P	33,8	60
576I	15,6	50
576P	31,3	50
720P	45,0	60
1035I	28,1	50
1035I	33,8	60
1080I	28,1	50
1080I	33,8	60

Problem	Kontrollera	Sid
 <p>Ingen bild och inget ljud eller projektorn startar inte.</p>	• Projektorns nätkabel är inte ansluten till ett eluttag.	29
	• Strömmen till annan ansluten utrustning är av.	—
	• Fel ingångsläge har valts.	33
	• Funktionen AV-DÄMPNING har aktiverats.	34
	• Kablarna är felaktigt anslutna till bakpanelen på projektorn.	23, 25-28
	• Fjärrkontrollens batterier har tagit slut.	15
	• Den externa utgången har inte valts vid anslutning av en bärbar dator.	69
	• Lampenhetens kåpa sitter inte fast ordentligt.	67, 68
 <p>Ljudet hörs, men ingen bild visas.</p>	• Kablarna är felaktigt anslutna till bakpanelen på projektorn.	23, 25-28
	• "Ljusinst." står i minimiläget.	44
 <p>Färgerna är bleka eller dåliga.</p>	• Bildjustering har utförts felaktigt.	44
	(Endast videoingång) • Utrustning ansluten till videoingången är fel inställd.	51
	(Endast INGÅNG 1, INGÅNG 2) • Insignalen av typ RGB/komponentsignal är fel inställd.	47
 <p>Bilden är suddig; brus i bilden.</p>	• Justera fokuseringen.	32
	• Projiceringsavståndet ligger utanför fokuseringsavståndet.	19
	(Endast datoringång) • Utför "Finsynk."-inställningarna (justering av "Klocka") • Utför "Finsynk."-inställningarna (justering av "Fas") • Det kan uppstå brus, beroende på datormodell.	48 48 —
 <p>Bilden visas, men inget ljud hörs.</p>	• Kablarna är felaktigt anslutna till bakpanelen på projektorn.	23, 25-28
	• Ljudstyrkan står på minimum.	33
Onormalt ljud hörs ibland från höljet.	• Om bilden är normal beror ljudet på att höljet har "krympt" beroende på ändringar i rumstemperaturen. Detta påverkar inte projektorns funktion eller prestanda.	—
Underhållsindikatorerna på projektorn tänds eller blinkar i rött.	• Se "Underhållsindikatorer".	64
Projektorn kan inte sättas på eller försättas i beredskapsläge med ON- eller STANDBY-tangenten på projektorn.	• Tangentlåset är aktivt. Alla tangenter har låsts om tangentlåset är PÅ.	55

Problem	Kontrollera	Sid
Bilden är grön för INGÅNG 1 (Komponent)/INGÅNG 2 (Komponent).	<ul style="list-style-type: none"> • Ändra inställning för ingångssignal. 	47
Bilden är skär (inte grön) för INGÅNG 1 (RGB)/INGÅNG 2 (RGB).		
Bilden är för ljus och vitaktig.	<ul style="list-style-type: none"> • Bildjustering har utförts felaktigt. 	44
Kylfläkten blir högljudd.	<ul style="list-style-type: none"> • Kylfläkten snurrar snabbare när temperaturen inuti projektorn stiger. 	—
Lampan tänds inte efter att projektorn slagits på.	<ul style="list-style-type: none"> • Lampindikatorn är tänd i rött. • Byt ut lampan. 	64
Lampan slås plötsligt av under projektion.		
Bilden flimrar då och då.	<ul style="list-style-type: none"> • Kablarna felaktigt anslutna till projektorn, eller den anslutna utrustningen fungerar felaktigt. • Byt lampa om detta inträffar ofta. 	23, 25-28
		67
Det tar lång tid för lampan att sättas på.	<ul style="list-style-type: none"> • Lampan behöver bytas förr eller senare. • Lampans livstid har tagit slut. Byt ut lampan. 	67
Bilden är mörk.		

Denna projektor är utrustad med en mikroprocessor. Dess prestanda kan påverkas negativt av felaktig användning eller störningar. Om detta inträffar ska du koppla från strömmen till projektorn och sedan koppla på den igen efter mer än 5 minuter.

Om du behöver hjälp från SHARP

Om du stöter på problem under uppsättningen eller användning av projektorn, bör du först försöka lösa problemet enligt anvisningarna i avsnittet "Felsökning" på sid 70 och 71. Om bruksanvisningen inte kan hjälpa dig lösa problemet, bör du kontakta någon av SHARPs serviceavdelningar nedan.

USA	Sharp Electronics Corporation 1-888-GO-SHARP (1-888-467-4277) lcdsupport@sharpsec.com http://www.sharplcd.com	Benelux	SHARP Electronics Benelux BV 0900-SHARPCE (0900-7427723) Nederland 9900-0159 Belgium http://www.sharp.nl http://www.sharp.be http://www.sharp.lu
Kanada	Sharp Electronics of Canada Ltd. (905) 568-7140 http://www.sharp.ca	Australien	Sharp Corporation of Australia Pty. Ltd. 1300-135-022 http://www.sharp.net.au
Mexiko	Sharp Electronics Corporation Mexico Branch (525) 716-9000 http://www.sharp.com.mx	Nya Zeeland	Sharp Corporation of New Zealand (09) 634-2059, (09) 636-6972 http://www.sharpnz.co.nz
Latinamerika	Sharp Electronics Corp. Latin American Group (305) 264-2277 www.servicio@sharpsec.com http://www.siemprisharp.com	Singapore	Sharp-Roxy Sales (S) Pte. Ltd. 65-226-6556 ckng@srs.global.sharp.co.jp http://www.sharp.com.sg
Tyskland	Sharp Electronics (Europe) GMBH 01805-234675 http://www.sharp.de	Hong Kong	Sharp-Roxy (HK) Ltd. (852) 2410-2623 dcmktg@srh.global.sharp.co.jp http://www.sharp.com.hk
Storbritannien	Sharp Electronics (U.K.) Ltd. 0161-205-2333 cic@sharp-uk.co.uk http://www.sharp.co.uk	Taiwan	Sharp Corporation (Taiwan) 0800-025111 http://www.sharp-scot.com.tw
Italien	Sharp Electronics (Italy) S.P.A. (39) 02-89595-1 http://www.sharp.it	Malaysia	Sharp-Roxy Sales & Service Co. (60) 3-5125678
Frankrike	Sharp Electronics France 01 49 90 35 40 hotlineced@sef.sharp-eu.com http://www.sharp.fr	UAE	Sharp Middle East Fze 971-4-81-5311 helpdesk@smef.global.sharp.co.jp
Spanien	Sharp Electronica Espana, S.A. 93 5819700 sharplcd@sees.sharp-eu.com http://www.sharp.es	Thailand	Sharp Thebnakorn Co. Ltd. 02-236-0170 svc@stcl.global.sharp.co.jp http://www.sharp-th.com
Schweiz	Sharp Electronics (Schweiz) AG 0041 1 846 63 11 cattaneo@sez.sharp-eu.com http://www.sharp.ch	Korea	Sharp Electronics Incorporated of Korea (82) 2-3660-2002 lcd@sharp-korea.co.kr http://www.sharpkorea.co.kr
Sverige	Sharp Electronics (Nordic) AB (46) 8 6343600 vision.support@sen.sharp-eu.com http://www.sharp.se	Indien	Sharp Business Systems (India) Limited (91) 11- 6431313 service@sharp-oa.com
Österrike	Sharp Electronics (Europe) GMBH Branch Office Austria 0043 1 727 19 123 pogats@sea.sharp-eu.com http://www.sharp.at		

Specifikationer

Produkttyp	Multimediaprojektor
Modell	XG-MB70X
Videosystemet	NTSC3.58/NTSC4.43/PAL/PAL-M/PAL-N/PAL-60/SECAM/ DTV480I/DTV480P/DTV540P/DTV576I/DTV576P/DTV720P/DTV1035I/DTV1080I
Visnings sätt	Enkelchips Digital Micromirror Device™ (DMD™) från Texas Instruments
DMD-panel	Panelstorlek: 0,7 tum Antal bildpunkter: 786.432 punkter (1.024 [H] × 768 [V])
Objektiv	Lins med 1,5 × elektriskt zoom/fokus, F2,0–2,5, f = 21,3–31,6 mm
Projiceringslampa	Låmpara de 275 W likström
Komponent ingångs-(INPUT 1/2) /utgångssignal (OUTPUT)	15-polig mini D-subkontakt Y: 1,0 Vt-t, negativ synk., 75 Ω avslutad P _B : 0,7 Vt-t, 75 Ω avslutad P _R : 0,7 Vt-t, 75 Ω avslutad
Horisontal upplösning	750 TV-linjer (DTV720P)
Dator-RGB-ingångs-(INPUT 1/2) /utgångssignal (OUTPUT)	15-polig mini D-subkontakt Analog ingång med separat RGB/synk. på grönt: 0–0,7 Vt-t, positiv, 75 Ω avslutad HORIZONTAL SYNK.-SIGNAL: TTL-nivå (positiv/negativ) VERTIKAL SYNK.-SIGNAL: Samma som ovan
Videoin signal (INPUT 3)	RCA-kontakt: VIDEO, kompositvideo, 1,0 Vt-t, negativ synk., 75 Ω avslutad
S-videoin signal (INPUT 4)	4-polig mini-DIN-kontakt Y (luminanssignal): 1,0 Vt-t, negativ synk., 75 Ω avslutad C (krominanssignal): Signaltopp 0,286 Vt-t, 75 Ω avslutad
Ljudin signal	Ø3,5 mm minijack: AUDIO, 0,5 Vrms, mer än 22 kΩ (stereo)
USB-anslutning	4-polig USB nonkontakt av B-typ
RS-232C-anslutning	9-polig mini-DIN-kontakt
LAN-anslutning	8-polig modularkontakt RJ-45
Pixelklocka	12–108 MHz
Vertikal frekvens	43–85 Hz
Horisontal frekvens	15–70 kHz
Ljudutgång	2,0 W (mono)
Högtalarsystem	4,0 cm × 2,85 cm oval × 1
Märkspänning	100–240 V växelström
Ingångsström	3,9 A
Märkfrekvens	50/60 Hz
Strömförbrukning	370 W (Normalläge) / 320 W (Eko-läge) med 100 V växelströmsmatning 350 W (Normalläge) / 300 W (Eko-läge) med 240 V växelströmsmatning
Strömförbrukning (standby)	6 W (100 V växelströmsmatning)-8W (240 V växelströmsmatning)
Värmeförlust	1.390 BTU/timme (Normalläge) / 1.200 BTU (Eko-läge) med 100 V växelströmsmatning 1.315 BTU/timme (Normalläge) / 1.130 BTU (Eko-läge) med 240 V växelströmsmatning
Användningstemperatur	41 °F till 104 °F (+5 °C till +40 °C)
Förvaringstemperatur	–4 °F till 140 °F (–20 °C till +60 °C)
Hölje	Plast
Infraröd bär vågsfrekvens	38 kHz
Mått (cirka)	12 7/32" × 3 33/64" × 11 7/64" (310 (W) × 89 (H) × 282 (D) mm) (endast huvudenheten) 12 7/32" × 4 7/64" × 11 5/16" (310 (W) × 104 (H) × 287 (D) mm) (justeringsfot och projiceringsdelar ingår)
Vikt (cirka)	9,1 lbs. (4,1 kg)
Reservdelar	Lampenhet (lamp-/hylsmodul) (AN-MB70LP), Fjärrkontroll (RRMGA313WJSA), Nätkabel för USA, Kanada, osv. (QACCCA010WJJPZ), Nätkabel för Europa utom Storbritannien (QACCVA011WJPZ), Nätkabel för Storbritannien, Hong Kong och Singapore (QACCBA036WJPZ), Nätkabel för Australien, Nya Zeeland och Oceanien (QACCLA018WJPZ), RGB-kabel (QCNWGA045WJPZ), USB-kabel (QCNWGA014WJPZ), Förvaringsväska (GCASNA014WJSA), Objektivskydd (RCAPHA021WJSA), CD-ROM-skiva med projektorns bruksanvisning och tekniska data (UDSKAA052WJZZ), Etikett "QUICK GUIDE (Snabbguide)" (TLABZA717WJZZ), Bruksanvisning (TINS-B416WJZZ)

Som ett led i fortlöpande tekniska förbättringar förbehåller sig SHARP rätten att göra ändringar i design och tekniska data utan tidigare anmälan. Angivna tekniska data för prestanda är nominella värden för serietillverkade enheter. Det kan finnas vissa avvikelser från dessa värden för individuella enheter.

Autosynk.

Optimerar visade datorbilder genom att automatiskt justera vissa tekniska karakteristika.

Bakgrund

En förinställd bild som visas när inga signaler matas in.

Bildförhållande

Förhållande mellan bildens bredd och höjd. Det normala formatet för en dator- och videobild är 4:3. Det finns också vissa breda bilder med bildförhållandet 16:9 och 21:9.

Bildläge

Detta är en bildförbättringsfunktion som sørjer för en klarare bild genom att göra de mörka delarna av bilden ljusare utan att påverka de ljusare delarna av bilden. Du kan välja mellan fyra olika inställningar av gamma: STANDARD, PRESENTATION, BIOGRAF och SPEL.

Dot by dot

Ett läge som återger bilden med dess originalupplösning.

Fas

Fasskiftning är en ändring av timing för isomorfa signaler med samma upplösning. När fasnivån är felaktig, uppträder typiskt vågrätt flimmer på den bild som visas.

Färgtemp (färgtemperatur)

Denna funktion används för att justera färgtemperaturen i enlighet med den bildtyp som inmatas i projektorn. Sänk färgtemperaturen för att skapa varmare, rödaktiga bilder för naturliga hudfärger, eller höj den för att skapa svalare, blåaktiga och därmed ljusare bilder.

Inramning/bild

Visar en bild med förhållandet 4:3 i största möjliga format (med samma bildförhållande) på en bredbildskärm med förhållandet 16:9.

Intelligent komprimering

Högkvalitativ omformatering av bilder med högre och lägre upplösning för att passa projektorns naturliga upplösning.

Keystone-korrigerig

Denna funktion korrigerar digitalt en förvrängd bild om projektorn står lutad i en vinkel, och det är på så sätt möjligt att rätta till bildkanterna. Funktionen komprimerar inte bara bilden horisontellt utan även vertikalt för att bevara bildförhållandet 4:3.

Klocka

Klockjustering används för att justera vertikalt bildbrus när klocknivån är inkorrekt.

Lösenord

Projektorn kan skyddas med ett lösenord för att förhindra ändring av inställningarna på menyn "Val2".

Omformatera

Med denna funktion kan du modifiera eller anpassa bildvisningen så att den passar den bildsignal projektorn tar emot. Du kan välja mellan fyra olika inställningar: NORMAL, DOT BY DOT, INRAMNING/BILD och STRÄCKNING.

sRGB

En internationell standard för färgåtergivning som regleras av IEC (den internationella elektrotekniska kommissionen). Eftersom den fasta färgytan har bestämts av IEC ändras färgen enligt DLP så att bilderna visas i en naturlig färgton baserad på originalbilden när "sRGB" har ställts in på "PÅ".

Sträckning

Ett läge som sträcker ut 4:3-bilder horisontellt för visning i största möjliga format på en 16:9-skärm.

Systemlås

Du måste ange samma tangentkod som ställts in i projektorn, annars fungerar inte projektorn även om signaler matas in.

Tangentlås

Ett läge som kan låsa tangenterna på projektorn för att förhindra obehörig justering.

Alfabetiskt index

Auto Avstängning	53	Luftintag	7, 63
Autofokus	32, 57	Luftuttag	7, 13, 63
Autofokuseringstangent (AUTO FOCUS)	32	MAC-adress	61
Auto-keystone	57	Medföljande tillbehör	10
Autosynk. (Justera Autosynk.)	49	Menyposition	53
AV-DÄMPNING-tangent (AV MUTE)	34	Menytangent (MENU)	40
Bakgrund	52	Mus (MOUSE)/Justeringstangent	24, 40
Bakre justerfötter	30	Nätintag	29
Bekräftelsestangent (ENTER)	40	Nätkabel	29
Bild	38, 44	Normal	36, 50
Bildläge	44	Objektivskydd	11
Bildförhållande	36, 37	Omformateringstangent (RESIZE)	36
Biograf	44	ON-tangent	29
Blå	44	OSD visn.	51
Byta av lampan	66	OUTPUT-utgång(INPUT 1, 2)	28
DIN-D-sub RS-232C-adapter	27	PDF	9
Dot By Dot	36, 50	Presentation	44
Eko-läge	52	PRJ funk.	59
ENLARGE-tangenter	34	RGB-kabel	23
Extratillbehör (tillval)	10	Röd	44
Färg	44	RS-232C-anslutning	27
Färgtemp (färgtemperatur)	45	Signalinformation	49
Fas	48	Signaltyp	47
Finsynk	38, 48	Skärpa	44
Fjärrkontroll	14	Specialfunk.	48
Fjärrkontrollsensor	15	Spel	44
Fokuseringstangenter (FOCUS)	32	Språk (språk på skärmdisplayen)	39, 62
Förvaringsväska	18	sRGB	46
Främre justerfot	30	Standard	44
Höjjusteringstangent (HEIGHT ADJUST)	30	STANDBY-tangent	29
H.Pos.	48	Stillbildstangent (FREEZE)	35
Ingång 1 – 4 lägen	33	Sträckning	36, 50
INPUT 1-anslutning	23, 25	Strömindikator (POWER)	12
INPUT 2-anslutning	23, 25	Synkroniseringstangent (AUTO SYNC)	49
INPUT 3-anslutning	26	Systemlås	54
INPUT 4-anslutning	26	Tangentkod	54
Ingångstangenter (INPUT)	33	Tangentlås	55
Inramning/bild	36, 50	Tangent L-CLICK (ENTER)	24, 40
IP-adress	61	Tangent PICTURE MODE	35
IRIS	46	Tangent R-CLICK (UNDO)	24, 40
IRIS-tangent	35	Temperaturvarningsindikator (TEMP.)	64
Justeringstangenter	40	Toning	44
Kensington Security-stöldskyddsanslutning	13	USB-anslutning	23
Keystone-korrigerig	31	Val1	39, 50
Keystonetangent (KEYSTONE)	31	Val2	39, 56
Klocka	48	Video syst	51
Kontrast	44	Vit betoning	45
Lampa	66	Volymtangenter (VOL)	33
Lampbytesindikator (LAMP)	64	V. Pos.	48
Lamptidtag. (Liv)	50	Zoom-/fokuseringstangent (ZOOM/FOCUS)	32
LAN-anslutning	27	Zoomtangenter (ZOOM)	32
LAN/RS232C	60		
Ljudintåg (AUDIO INPUT)	23		
Ljudutgång (AUDIO OUTPUT)	28		
Ljusinst.	44		
Lösenord	56		

SHARP®
SHARP CORPORATION