

SHARP®

XV-Z12000

PROJECTOR
PROJECTEUR
PROYECTOR
PROJETOR

OPERATION MANUAL
MODE D'EMPLOI
MANUAL DE OPERACION
MANUAL DE OPERAÇÃO

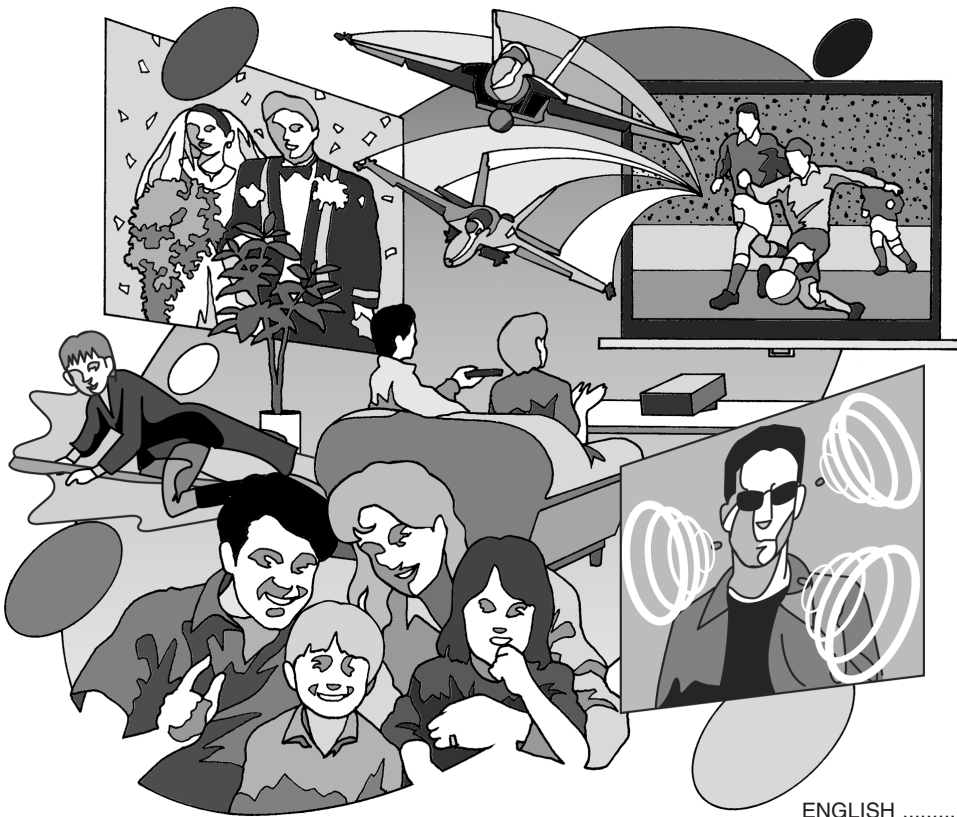

ENGLISH (E) -1 - (E) -96
FRANÇAIS (F) -1 - (F) -95
ESPAÑOL (ES) -1 - (ES) -94
PORTUGUÊS (P) -1 - (P) -94

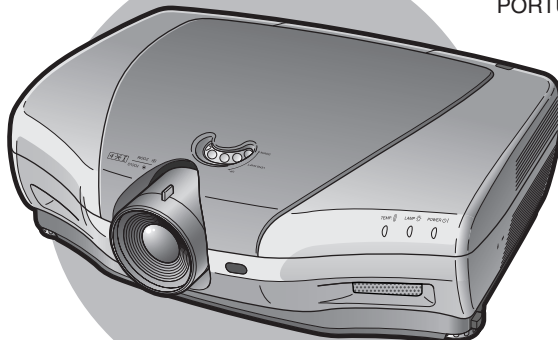

Introduction

FRANÇAIS

IMPORTANT

Pour vous aider à retrouver votre Projecteur en cas de perte ou de vol, veuillez noter le Numéro de Série, inscrit sur le fond du projecteur, et conserver soigneusement cette information. Avant de recycler l'emballage, vérifiez convenablement son contenu en vous reportant à la liste "Accessoires fournis" de la page 14.

N° de modèle: XV-Z12000

N° de série:

Il y a au moins deux raisons valables pour enregistrer sans retard l'acquisition de ce projecteur SHARP en retournant la carte de garantie que contient l'emballage du projecteur.

1. GARANTIE

Vous êtes assuré de bénéficier pleinement des pièces et services attachés à la garantie aussitôt que la carte nous est retournée.

2. ACTE SUR LA SÉCURITÉ DE L'UTILISATEUR D'UN PRODUIT

Vous serez promptement informé de toute question concernant la sécurité, de toute modification nécessaire et de tout rappel en usine que SHARP serait tenu d'offrir dans le cadre de l'Acte de 1972 sur la sécurité de l'utilisateur d'un produit. VEUILLEZ LIRE ATTENTIVEMENT LE PARAGRAPHE IMPORTANT "GARANTIE LIMITÉE".

Etats-Unis uniquement

AVERTISSEMENT : Source de lumière de grande intensité. Ne pas fixer les yeux sur le faisceau lumineux, ne pas le regarder directement. S'assurer tout spécialement que les enfants ne fixent pas les yeux directement sur le faisceau.



AVERTISSEMENT : Pour réduire les risques d'incendie et d'électrocution, ne pas exposer cet appareil à la pluie ou à l'humidité.

Voir le dessous de l'appareil.

	ATTENTION RISQUE D'ÉLECTROCUTION. NE PAS RETIRER LES VIS À L'EXCEPTION DE CELLES RÉSERVÉES À L'ENTRETIEN.	
ATTENTION : AFIN D'ÉVITER LES RISQUES D'ÉLECTROCUTION, NE PAS RETIRER LE CAPOT SUPÉRIEUR. L'APPAREIL NE CONTIENT AUCUNE PIÈCE QUE L'UTILISATEUR PUISSE REMPLACER, À L'EXCLUSION DE LA LAMPE. CONFIER TOUTE RÉPARATION À UN PERSONNEL QUALIFIÉ.		



Le symbole de l'éclair inscrit dans un triangle équilatéral est un avertissement à l'attention de l'utilisateur sur la présence, à l'intérieur du produit, de pièces non isolées soumises à une "très haute tension" pouvant provoquer une électrocution.



Le symbole du point d'exclamation, inscrit dans un triangle équilatéral, a pour objet d'appeler l'attention de l'utilisateur sur la présence, dans la documentation accompagnant le produit, d'importantes instructions concernant son mode opératoire et son entretien (réparation).

AVERTISSEMENT : Les règles FCC stipulent que toute modification et transformation apportées à cet appareil qui ne seraient pas expressément approuvées par le fabricant peuvent entraîner, pour l'utilisateur, la perte du droit de faire fonctionner cet appareil.

Etats-Unis uniquement

INFORMATION

Les tests effectués sur cet appareil ont montrés qu'il est conforme aux limites fixées pour les appareils numériques de classe B en vertu de la section 15 du Règlement du FCC, destinées à apporter une protection raisonnable contre des interférences dommageables en cas de fonctionnement dans un environnement résidentiel. Cet appareil génère, utilise et peut émettre de l'énergie de fréquence radio. S'il n'est pas installé et utilisé conformément aux instructions du mode d'emploi, il peut occasionner des interférences dommageables dans les communications radio. Il est possible que l'utilisation de cet appareil dans une zone résidentielle occasionne des interférences. Si cet appareil provoque effectivement des interférences à réception radio ou télévisée – ce que l'on peut déterminer en mettant celui-ci successivement sous et hors tension – il est recommandé à l'utilisateur de tenter de mettre fin à cette interférence en prenant une ou plusieurs des mesures suivantes:

- Réorientation ou déplacement de l'antenne réceptrice.
- Augmentation de la distance de séparation entre l'appareil et le récepteur.
- Connexion de l'appareil à une prise dont le circuit est différent de celui auquel est connecté le récepteur.
- Consultation d'un revendeur ou d'un technicien radio/TV expérimenté pour assistance.

États-Unis seulement

Déclaration de Conformité

PROJECTEUR SHARP, MODÈLE XV-Z12000

Cet appareil est conforme à la section 15 du règlement du FCC. Le fonctionnement est soumis aux conditions suivantes: (1) Cet appareil ne doit pas provoquer des interférences nuisibles et (2) cet appareil doit accepter toutes les interférences reçu, y compris des interférences pouvant provoquer un fonctionnement indésirable.

Responsable:

SHARP ELECTRONICS CORPORATION
Sharp Plaza, Mahwah, New Jersey 07430
TEL: 1-800-BE-SHARP (1-800-237-4277)

États-Unis seulement

AVERTISSEMENT :

Le ventilateur de refroidissement de ce projecteur continue de fonctionner pendant environ 90 secondes après sa mise en mode veille. En utilisation normale, lorsque vous mettez le projecteur en mode veille, utilisez toujours la touche STANDBY (Veille) du projecteur ou de la télécommande. Assurez-vous que le ventilateur de refroidissement s'est arrêté avant de débrancher le câble d'alimentation. EN UTILISATION NORMALE, N'ARRÊTEZ JAMAIS LE PROJECTEUR EN DEBRANCHANT LE CÂBLE D'ALIMENTATION. SI CETTE PRECAUTION N'EST PAS RESPECTÉE, LA LAMPE RISQUE DE DURER MOINS QUE PREVU.

MISE AU REBUT DE L'APPAREIL

Ce projecteur comporte des soudures plomb-étain, et une lampe sous pression contenant une faible quantité de mercure. La mise au rebut de ces matériaux peut être réglementée en raison de considérations environnementales. Pour la mise au rebut ou le recyclage, veuillez consulter la réglementation locale ou si vous habitez les Etats-Unis d'Amérique, l'Electronics Industry Alliance :www.eiae.org.

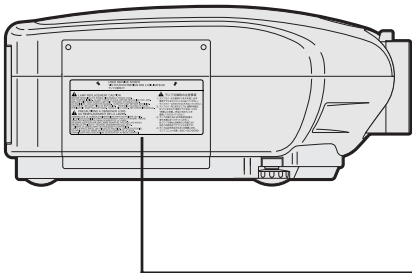

Précautions liées au remplacement de la lampe

Reportez-vous à la section "Remplacement de la lampe", page 80-82.

USER SERVICE SCREW
VIS POUR ENTRETIEN PAR L'UTILISATEUR
ランプ交換用ネジ

⚠ LAMP REPLACEMENT CAUTION

BEFORE REMOVING THE SCREW, DISCONNECT POWER CORD. HOT SURFACE INSIDE. ALLOW 1 HOUR TO COOL BEFORE REPLACING THE LAMP. REPLACE WITH SAME SHARP LAMP UNIT TYPE BQC-XVZ10000S ONLY. UV RADIATION: CAN CAUSE EYE DAMAGE. TURN OFF LAMP BEFORE SERVICING. HIGH PRESSURE LAMP: RISK OF EXPLOSION. POTENTIAL HAZARD OF GLASS PARTICLES IF LAMP HAS RUPTURED. HANDLE WITH CARE. SEE OPERATION MANUAL.

⚠ PRECAUTIONS TO OBSERVER LORS DU REMPLACEMENT DE LA LAMPE.

DEBRANCHER LE CORDON D'ALIMENTATION AVANT DE RETIRER LES VIS L'INTERIEUR DU BOITIER ETANT EXTREMEMENT CHAUD. ATTENDRE 1 HEURE AVANT DE PROCEDER AU REMPLACEMENT DE LA LAMPE. NE REMPLACER QUE PAR UNE LAMPE SHARP DE TYPE BQC-XVZ10000S. RAYONS ULTRAVIOLETS: PEUVENT ENDOMMAGER LES YEUX. ETEINDRE LA LAMPE AVANT DE PROCEDER A L'ENTRETIEN. LAMPE A HAUTE PRESSION: RISQUE D'EXPLOSION. DANGER POTENTIEL DE PARTICULES DE VERRE EN CAS D'ECLAITEMENT DE LA LAMPE. A MANIPULER AVEC PRECAUTION. SE REPORTER AU MODE D'EMPLOI.

⚠ ランプ交換時の注意事項

1. ランプカバーの交換用ネジを外す前に、必ず電源プラグをコンセントから抜いてください。ランプカバー以外のネジは、外さないでください。
2. ランプカバー内にあるランプは、通電中高温になっていますので、電源プラグを抜いてから1時間以上放置し、完全に冷却したことを確認してから行ってください。
3. ランプ交換方法は、必ず取扱説明書の操作手順に従って行ってください。尚、ランプ交換は、お客様の都合によりお近くの販売店で行うことも可能です。
4. ランプは必ず所定のものと同換します。ランプユニット品番: BQC-XVZ10000S

AVERTISSEMENT:

Certaines puces de circuits intégrés présentes dans ce produit contiennent des informations confidentielles et/ou des secrets de fabrication appartenant à Texas Instruments. Il est donc interdit de copier, modifier, adapter, traduire, distribuer, désosser, désassembler ou décompiler leur contenu.

Introduction

Table des matières	3
MESURES DE SÉCURITÉ IMPORTANTES	5
Comment accéder aux modes d'emploi PDF du logiciel SharpVision Manager	8
Guide rapide	9
Désignation des composants	10
Projecteur (Vues de face et de dessus)	10
Projecteur (Vue arrière)	11
Télécommande (Vue de face)	12
Télécommande (Vue de dessus)	12
Utilisation de la télécommande	13
Portée de la télécommande	13
Insertion des piles	13
Accessoires	14

Raccordements et configuration

Raccordement du projecteur à d'autres appareils	16
Avant d'effectuer le raccordement	16
Branchement du câble d'alimentation	16
Raccordement d'équipements vidéo	17
Raccordement du projecteur à un ordinateur	22
Commander le projecteur à partir d'un ordinateur	25
Utilisation de la télécommande avec un câble	26
Configuration	27
Utilisation des pieds de réglage	27
Réglage de l'objectif	28
Utilisation du décalage de l'objectif	29
Mise en place de l'écran	30
Format de l'écran et distance de projection	31
Projection d'une image inversée ou renversée	32

Fonctionnement de base

Projection de l'image	34
Procédures de base	34
Sélection de la langue d'affichage à l'écran	36
Couper l'alimentation	37
Correction de la déformation trapézoïdale et de la taille verticale	38
Éléments de barre de menu	40
Utilisation de l'écran de menu	42
Sélections de menus (Paramétrages)	42
Sélections de menus (Réglages)	44
Réglage de l'image	46
Sélection de la position de l'image	46
Réglage des préférences de l'image	47
Sélection de la position Gamma	47
Sélection de la position C.M.S.	48
Paramètres spéciaux	48
Mode IP	49
Marquage du contraste	50
Réduction du bruit de l'image (DNR)	50
Accentuation des contours de l'image (DFC)	51
Réinitialiser tous les paramètres de réglages	51
Réglage du Gamma	52
Sélection de la position Gamma	52
Réglage du Gamma	53
Système de gestion de la couleur (C.M.S.)	54
Sélection de la position C.M.S.	54
Sélection de la couleur cible	54
Paramétrer la brillance de la couleur cible	55
Paramétrer la valeur chromatique de la couleur cible	55
Paramétrer la tonalité de la couleur cible	55
Revenir aux paramètres de couleur définis par l'utilisateur	56
Présentation de tous les paramètres de couleur	56
Réglage des images d'ordinateur	57
Lorsque Sync.Automat. est désactivé (sur OFF)	57
Sauvegarde des paramétrages des réglages	57
Sélection de configuration de réglages	58
Réglage du mode spéciaux	58
Vérification du signal d'entrée	59
Réglage Sync.Automat.	59
Fonction d'affichage Sync.Automat.	60

Fonctions d'utilisation facile

Sélection du mode d'affichage de l'image	62
Commutation du mode Haute luminosité / Haut contraste	65
Fonction de déplacement numérique	66
Réglade de sous-titre	66
Fonction d'extinction des DEL	67
Affichage de la durée d'utilisation de la lampe	67
Réglage de l'affichage à l'écran	68
Sélection du Type de Signal	69
Réglage du signal vidéo	70
Réglage d'une image de fond	70
Sélectionner le mode économie d'énergie	71
Réglage du mode d'économie d'énergie	71
Fonction RS-232C éteint	71
Fonction d'extinction automatique de l'alimentation ...	72
Sélectionner la vitesse de transmission (RS-232C)	72
Renversement / Inversion des images projetées	73
Affichage des réglages	74

Annexe

Entretien	76
Nettoyage des orifices de ventilation	77
Indicateurs d'entretien	78
Concernant la lampe	80
Lampe	80
Mise en garde concernant la lampe	80
Remplacement de la lampe	80
Retrait et installation de l'ensemble lampe	81
Remise à zéro du compteur d'heures d'utilisation de la lampe ...	82
Attribution des points de connexion	83
(RS-232C) Spécifications et paramètres de commande	84
Spécifications du terminal de télécommande avec câble	87
Tableau de compatibilité avec ordinateurs	88
Localisation de pannes	89
Pour obtenir une assistance SHARP (États-Unis seulement)	90
Caractéristiques	91
Dimensions	92
Glossaire	93
Index	94

MESURES DE SÉCURITÉ IMPORTANTES

ATTENTION : Veuillez lire toutes ces instructions avant de faire fonctionner ce produit, et conservez ces instructions pour toutes consultations ultérieures.

L'électricité peut être utilisée pour beaucoup de fonctions utiles. Ce produit a été conçu et fabriqué pour assurer une utilisation en toute sécurité. CÉPENDANT, TOUTE UTILISATION INCORRECTE PEUT CAUSER UNE ÉLECTROCUTION OU DÉCLENCHER UN INCENDIE. Pour éviter de contourner les dispositifs de sécurité incorporés à ce produit, veuillez respecter les règles de base suivantes pour son installation, utilisation et entretien.

1. Lire les instructions

Avant d'utiliser l'appareil, veuillez lire les instructions de sécurité et d'emploi.

2. Conservez les instructions

Les instructions de sécurité et d'emploi doivent être soigneusement conservées pour référence ultérieure.

3. Respectez les avertissements

Tous les avertissements apposés sur l'appareil ou notés dans le mode d'emploi doivent être respectés.

4. Suivre les instructions

Toutes les instructions de fonctionnement et d'emploi doivent être scrupuleusement suivies.

5. Nettoyage

Débranchez la prise secteur de l'appareil avant de le nettoyer. N'utilisez pas de liquides ou aérosols de nettoyage. Utilisez uniquement un chiffon humide pour nettoyer l'appareil.

6. Options

N'utilisez pas d'option non conseillée par le fabricant de l'appareil qui pourrait présenter le moindre risque.

7. Eau et humidité

N'utilisez pas cet appareil près d'un point d'eau, —à proximité d'une baignoire, d'un lavabo, d'un évier ou dans un sous-sol humide par exemple.

8. Accessoires

Ne déposez pas l'appareil sur un support instable. L'appareil risque de tomber et de causer des blessures graves à un enfant ou un adulte et d'être sérieusement endommagé. Utilisez uniquement les types de support conseillés par le fabricant ou vendus avec l'appareil. La fixation de l'appareil à un accessoire doit être conforme aux instructions du fabricant et doit être réalisée au moyen des pièces conseillées par le fabricant.

9. Transport

L'ensemble appareil et chariot doit être manoeuvré avec soin. Tout arrêt brutal, effort excessif ou inégalité du sol risque d'entraîner le renversement du chariot et la chute de l'appareil.



10. Ventilation

Les orifices et découpes pratiqués sur le coffret sont destinés à assurer la ventilation de l'appareil afin d'obtenir un fonctionnement fiable et d'éviter les surchauffes. Ces ouvertures ne doivent pas être obstruées en plaçant par exemple l'appareil sur un lit, un canapé, un tapis et toute autre surface similaire. L'appareil ne doit pas être installé dans un meuble, bibliothèque ou étagères si la ventilation adéquate ne peut être assurée et les instructions du fabricant respectées.

11. Sources d'alimentation

Cet appareil ne doit être alimenté qu'à partir du type de source indiqué sur la plaquette signalétique. Au moindre doute concernant le type de source disponible, contactez le revendeur de l'appareil ou la compagnie d'électricité. Dans le cas d'appareils fonctionnant sur batterie ou autre source que le secteur, reportez-vous au mode d'emploi.

12. Mise à la terre et polarisation

Cet appareil est équipé d'une fiche avec mise à la terre à trois broches, la troisième broche étant destinée à la mise à la terre. Cette fiche ne peut être branchée qu'à une prise de courant avec mise à la terre. Ceci est un dispositif de sécurité. Si vous ne pouvez pas introduire la fiche dans la prise, contactez votre électricien afin de remplacer la prise obsolète. Ne tentez pas de modifier la fiche et d'invalider, ce faisant, sa fonction de sécurité.

13. Protection du câble d'alimentation

Faites passer le câble d'alimentation de façon à ce qu'il ne puisse abîmé, piétiné, écrasé par un meuble ou tout objet lourd ; examinez soigneusement le cheminement du câble d'alimentation entre la prise du secteur et l'entrée de l'appareil.

14. Orage

Par mesure de protection complémentaire, débranchez le câble d'alimentation de la prise du secteur dès que survient un orage ou encore lorsque l'appareil ne va pas être utilisé pendant une longue période. Ainsi, l'appareil ne sera pas exposé à une surtension éventuelle du secteur due à la foudre.

15. Surcharge

Évitez de surcharger les prises du secteur murales ou intégrées ainsi que les rallonges car cela risque de provoquer un incendie ou une électrocution.

16. Introduction d'objets étrangers ou de liquide

N'essayez pas d'introduire des objets dans les ouvertures de l'appareil car ceux-ci risquent d'entrer en contact avec les composants soumis à des hautes tensions et provoquer un incendie ou une électrocution. Éviter d'asperger ou de renverser le moindre liquide sur l'appareil.

17. Réparation

Ne tentez aucune réparation de cet appareil par vous-même car l'ouverture ou le retrait du boîtier expose des composants soumis à des hautes tensions qui présentent des risques importants d'électrocution. S'adresser à un technicien qualifié pour toute réparation.



MESURES DE SÉCURITÉ IMPORTANTES

18. Dégâts entraînant une réparation

Dans les cas suivants, débranchez le câble d'alimentation et faites vérifier ou réparer l'appareil par du personnel qualifié :

- a. Le câble d'alimentation ou sa fiche est endommagé.
- b. Un liquide a été renversé sur l'appareil ou un objet étranger a été introduit dans l'appareil.
- c. L'appareil a été exposé à la pluie ou à l'eau.
- d. L'appareil ne fonctionne pas normalement bien que les instructions du mode d'emploi aient été respectées. N'utilisez pas d'autres commandes que celles mentionnées dans ce document car toute action risque d'endommager l'appareil et d'entraîner, le plus souvent, l'intervention coûteuse d'un technicien qualifié afin de rétablir les conditions normales de fonctionnement.
- e. L'appareil est tombé ou a été endommagé d'une manière ou d'une autre.
- f. Les performances de l'appareil se sont nettement dégradées.

19. Pièces de rechange

Si une pièce doit être remplacée, assurez-vous auprès du service de réparation que le remplacement sera effectué avec une pièce prescrite par le fabricant ou ayant des caractéristiques identiques. Des pièces de rechange non autorisées pourraient causer un incendie, une électrocution ou d'autres dangers.

20. Contrôle de sécurité

À la fin de toute intervention d'entretien ou de réparation, demandez au technicien d'effectuer les vérifications de sécurité pour déterminer si le produit est en état de fonctionnement correct.

21. Montage mural ou au plafond

Ce produit doit être monté sur un mur ou au plafond uniquement de la manière recommandée par le fabricant.

22. Chaleur

Cet appareil doit être placé loin des sources de chaleur telles que les radiateurs, accumulateurs de chaleur, poêles et autres appareils produisant de la chaleur (y compris les amplificateurs).

**DROITS DE PROPRIÉTÉ INTELLECTUELLE
REMARQUE IMPORTANTE
À LIRE AVANT D'UTILISER CE PRODUIT**

- Digital Light Processing, DLP, Digital Micromirror Device et DMD sont des marques déposées de Texas Instruments.
- Microsoft et Windows sont les marques déposées de Microsoft Corporation, aux États Unis et/ou dans d'autres pays.
- PC/AT est une marque déposée d'International Business Machines Corporation aux États Unis.
- Adobe Acrobat est une marque déposée d'Adobe Systems Incorporated.
- Macintosh est une marque déposée d'Apple Computer, Inc. aux États Unis et/ou dans d'autres pays.
- Toutes les autres compagnies ou noms de produit sont les marques déposées de leur société propriétaire respective.

Assurez-vous de lire les mesures de sécurité suivantes lors de la mise en route de votre projecteur.

Mise en garde concernant l'ensemble lampe

- Prenez les précautions nécessaires en raison des risques potentiels présentés par les particules de verre en cas de rupture de la lampe. En cas de rupture de la lampe, contactez le revendeur ou SAV agréé SharpVision le plus proche pour effectuer son remplacement. Voir section "Remplacement de la lampe" page 80-82.

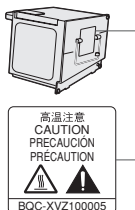

Précautions concernant la mise en route du projecteur

- Pour réduire l'entretien au minimum et maintenir une haute qualité d'image, SHARP recommande que ce projecteur soit installé dans un endroit à l'abri de l'humidité, de la poussière et de la fumée de cigarette. Lorsque le projecteur est exposé à ces éléments, l'objectif doit être nettoyé plus souvent. Tant que le projecteur est nettoyé régulièrement, son utilisation dans cet environnement ne réduira pas sa durée de fonctionnement. Le nettoyage interne ne doit être effectué uniquement par un revendeur ou SAV agréé SharpVision.

N'installez pas le projecteur dans les endroits exposés au soleil ou à un fort éclairage.

- Positionnez l'écran de façon à ce qu'il ne soit pas exposé directement au soleil ou à l'éclairage de la pièce. Toute lumière directe sur l'écran délave les couleurs et rend le visionnage difficile. Fermez les rideaux et diminuez l'éclairage lorsque vous installez l'écran dans une pièce ensoleillée ou très éclairée.

Le projecteur peut sans risques être incliné à un angle maximum de 5 degrés.

- Le placement doit être de ± 5 degrés.

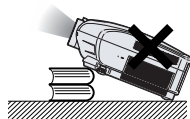

N'installez pas le projecteur dans les endroits où il pourrait être soumis à des chocs ou à des vibrations.

- Prenez garde à ne pas cogner ou endommager la lentille de l'objectif.

Reposez vos yeux de temps en temps.

- Le visionnage continu de l'écran pendant des heures fatigue les yeux. N'oubliez pas de reposer votre vue de temps en temps.

Éviter les endroits trop chauds ou trop froids.

- La température de fonctionnement du projecteur doit être comprise entre 41°F et 95°F (+5°C et +35°C).
- La température de stockage du projecteur doit être comprise entre -4°F et 140°F (-20°C et +60°C).

Ne pas obstruer les orifices d'entrée ou d'évacuation d'air.

- Laissez un espace d'au moins 11,8" (30 cm) entre l'orifice d'évacuation d'air et le mur ou l'obstacle le plus proche.

- Assurez-vous que les orifices d'entrée ou d'évacuation d'air ne sont pas obstrués.
- Si le ventilateur de refroidissement est obstrué, un circuit de protection mettra automatiquement le projecteur en mode veille. Cela n'est pas un signe de dysfonctionnement. Débranchez le câble d'alimentation au niveau de la prise du secteur et attendez au moins 10 minutes. Placez le projecteur dans un endroit où les orifices d'entrée ou d'évacuation d'air ne sont pas obstrués, puis rebranchez le câble d'alimentation et mettez le projecteur en marche. Cette opération remettra le projecteur en état normal de fonctionnement.

Précautions à prendre pour le transport du projecteur

- Lorsque vous transportez le projecteur, prenez garde de ne pas le soumettre à des chocs et / ou à des vibrations car les chocs risquent de l'endommager. Faites extrêmement attention à l'objectif. Avant de déplacer le projecteur, débranchez le câble d'alimentation de la prise du secteur ainsi que tout autre câble de raccordement.

Autres équipements connectés

- Lors du raccordement au projecteur d'un ordinateur ou de tout autre équipement audiovisuel, veuillez faire les raccordements APRES avoir débranché le cordon d'alimentation du projecteur de la prise CA et après avoir éteint l'équipement à connecter.
- Veuillez lire les modes d'emploi du projecteur et des équipements à connecter avant de procéder au raccordement.

Fonction de surveillance de la température

- Si le projecteur commence à surchauffer à cause de problèmes d'installation ou d'obstruction des ouïes de ventilation, "X" et "TEMP." se mettent à clignoter dans le coin inférieur gauche de l'image. Si la température continue d'augmenter, la lampe s'éteindra, le voyant d'avertissement d'alarme situé sur le projecteur se mettra à clignoter et après une période de refroidissement de 90 secondes, le projecteur passera en mode veille. Veuillez vous référer à la section "Indicateurs d'entretien", page 78 pour plus de détails.



Info

- Le ventilateur de refroidissement régule la température intérieure du projecteur et son fonctionnement est contrôlé automatiquement. Le bruit du ventilateur peut changer en cours de projection à cause de la modification de sa vitesse. Cela n'est pas un signe de dysfonctionnement.
- Ne pas débrancher le câble d'alimentation pendant la projection ou le fonctionnement du ventilateur de refroidissement. L'appareil risque d'être endommagé par l'augmentation de sa température interne consécutive à l'arrêt du ventilateur qui ne peut assurer le cycle de refroidissement prévu.

Comment accéder aux modes d'emploi PDF du logiciel SharpVision Manager

Les manuels techniques au format PDF et en plusieurs langues du logiciel de projecteur "SharpVision Manager" sont inclus dans le CD-ROM. Pour utiliser ces manuels, le programme Adobe Acrobat Reader doit être installé sur votre PC (Windows ou Macintosh). Si Acrobat Reader n'est pas encore installé sur votre machine, vous pouvez l'installer à partir du CD-ROM.

Pour installer Acrobat Reader à partir du CD-ROM

Sous Windows :

- ① Placez le CD-ROM dans le lecteur.
- ② Lancez Explore.
- ③ Effectuez un double clic sur le lecteur de CD-ROM.
- ④ Effectuez un double clic sur le dossier "acrobat".
- ⑤ Double-cliquez sur la langue (nom du dossier) que vous souhaitez utiliser.
- ⑥ Double-cliquez sur le programme d'installation et suivez les instructions qui s'affichent à l'écran.

Sur Macintosh :

- ① Placez le CD-ROM dans le lecteur.
- ② Effectuez un double clic sur l'icône "CD-ROM".
- ③ Effectuez un double clic sur le dossier "acrobat".
- ④ Double-cliquez sur la langue (nom du dossier) que vous souhaitez utiliser.
- ⑤ Double-cliquez sur le programme d'installation et suivez les instructions qui s'affichent à l'écran.

Pour les autres systèmes d'exploitation :

Veuillez télécharger Acrobat Reader sur le site Internet <http://www.adobe.com>.

Pour les autres langues :

Si vous préférez utiliser Acrobat Reader dans une autre langue que celles incluses sur le CD-ROM, veuillez télécharger la version appropriée sur le site Internet.

Accès aux modes d'emploi PDF

Sous Windows :

- ① Placez le CD-ROM dans le lecteur.
- ② Lancez Explore.
- ③ Effectuez un double clic sur le lecteur de CD-ROM.
- ④ Effectuez un double clic sur le dossier "MANUALS".
- ⑤ Double-cliquez sur la langue (nom du dossier) que vous souhaitez utiliser.
- ⑥ Double-cliquez sur le fichier pdf "SVM2" pour accéder aux manuels du logiciel SharpVision Manager.

Sur Macintosh :

- ① Placez le CD-ROM dans le lecteur.
- ② Effectuez un double clic sur l'icône "CD-ROM".
- ③ Effectuez un double clic sur le dossier "MANUALS".
- ④ Double-cliquez sur la langue (nom du dossier) que vous souhaitez utiliser.
- ⑤ Double-cliquez sur le fichier pdf "SVM2" pour accéder aux manuels du logiciel SharpVision Manager.

Remarque

- L'installation du logiciel SharpVision Manager risque de débiter automatiquement lorsque le CD-ROM est inséré dans le lecteur de CD-ROM du PC Windows. Le cas échéant, arrêtez l'installation en cliquant sur "Cancel" (Annuler).
- Si le fichier PDF souhaité ne peut être ouvert par un double clic de souris, lancez d'abord Acrobat Reader, spécifiez ensuite le fichier souhaité en utilisant le menu "Fichier", "Ouvrir".
- Reportez-vous au fichier "readme.txt" sur le CD-ROM pour obtenir des informations importantes n'apparaissant pas dans ce manuel technique.

Guide rapide

Le branchement du projecteur et de l'équipement vidéo est expliqué dans cette page à titre d'exemple pour la procédure allant de l'installation à la projection. Reportez-vous à chaque page pour visualiser les détails.

Equipements requis

Projecteur

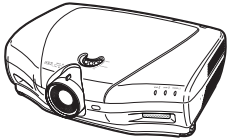

Télécommande

- Insérez les piles. (Page 13)



Câble d'alimentation

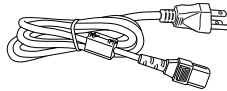

Equipement vidéo



Câble composite vidéo (disponible dans le commerce)

1. Placez le projecteur en face d'un mur ou d'un écran.
2. Branchez l'équipement vidéo. (Page 17)

6. Allumez le projecteur en utilisant  sur la télécommande. (Page 34)

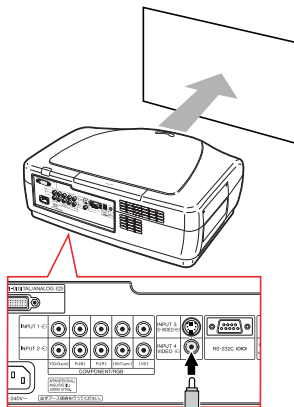

Câble composite vidéo (disponible dans le commerce)



Au borne INPUT 4

Vers le connecteur de sortie vidéo

Touche INPUT 4

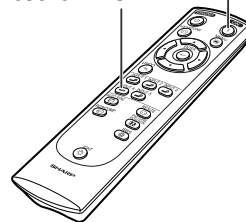

Le voyant d'alimentation s'allume en bleu.

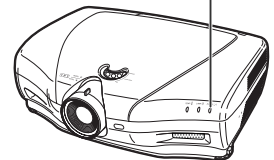

7. Appuyez sur  sur la télécommande pour sélectionner le mode ENTRÉE 4. (Page 35)

▼ Affichage à l'écran



8. Allumez l'équipement vidéo.

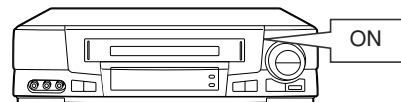

3. Branchez le terminal de sortie de l'équipement vidéo sur le terminal d'entrée de l'équipement audio au moyen d'un câble audio.
4. Branchez le câble d'alimentation sur la prise CA du projecteur et sur la prise de courant murale. (Page 16, 34)
5. Retirez le capuchon d'objectif. (Page 10)

9. Actionnez la fonction de lecture vidéo.

10. Ajustez la taille et la position de l'image ainsi que la mise au point. (Page 28, 29)

Ajustez la mise au point en faisant pivoter la bague de mise au point.

Ajustez le zoom en déplaçant la touche zoom.



Ajustez la hauteur de l'image en faisant pivoter la molette de décalage de l'objectif.

Câble d'alimentation

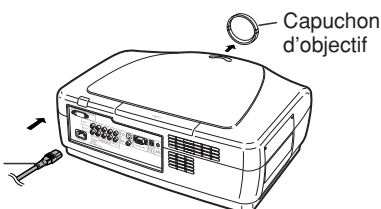

Capuchon d'objectif

Remarque

- Ce projecteur peut également être connecté à un ordinateur ainsi qu'à un équipement vidéo. (Page 22)

Désignation des composants

Les chiffres indiqués en  renvoient aux pages de ce Mode d'emploi où le point particulier est expliqué.

Projecteur (Vues de face et de dessus)

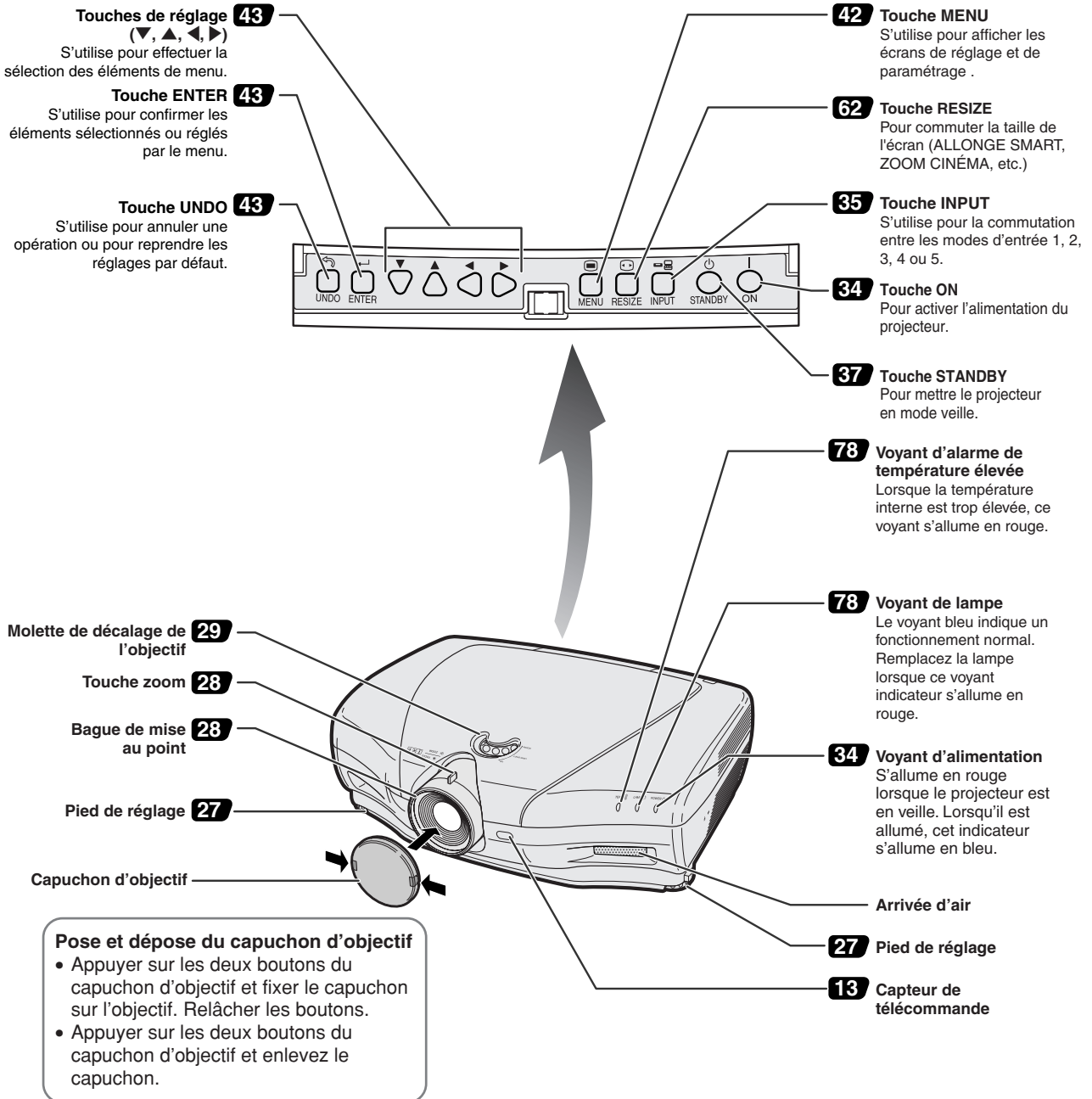

Dans ce mode d'emploi, les illustrations et l'écran d'affichage sont simplifiés pour les explications et peuvent différer légèrement de l'affichage réel.

Projecteur (Vue arrière)

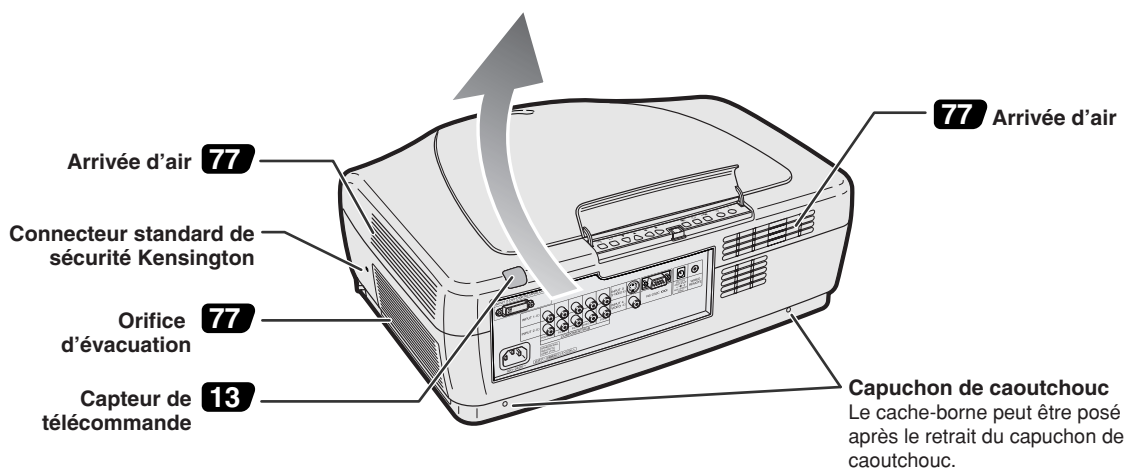
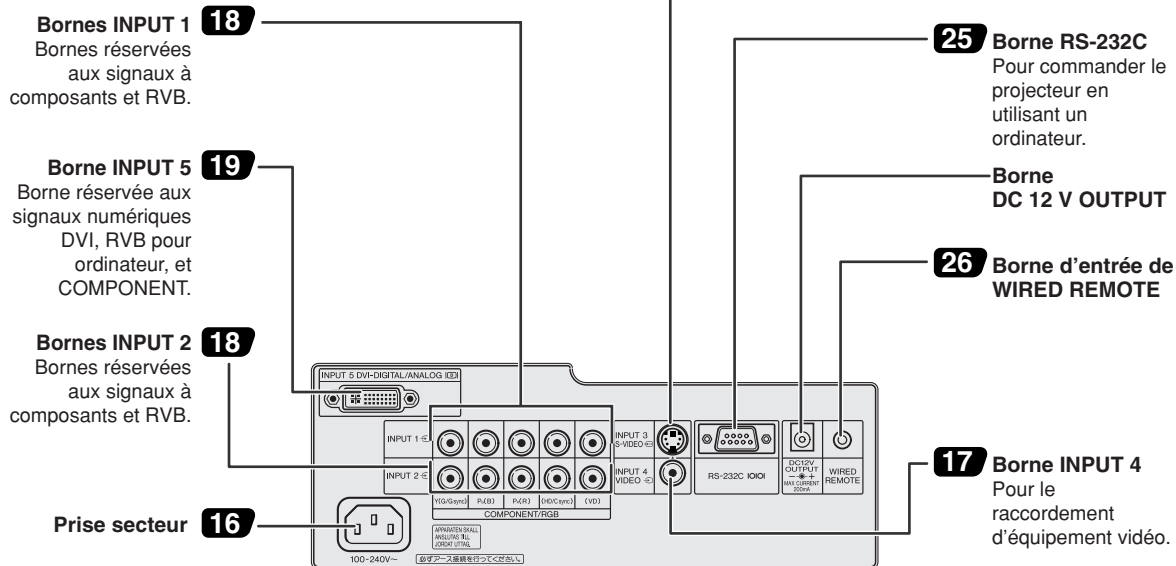

Utilisation du verrouillage Kensington

Ce projecteur est équipé d'un connecteur standard de sécurité Kensington pour une utilisation avec un système de sécurité MicroSaver Kensington. Veuillez vous référer aux informations fournies avec le système pour les instructions d'utilisation du système de verrouillage du projecteur.

Utilisation du cache-borne

Veuillez monter le cache-borne (fourni) lorsque le projecteur est utilisé sur un bureau, ou si il est monté au plafond afin de cacher les câbles de connexion.

Montage du cache-borne

- Alignez le crochet du cache-borne sur l'orifice du crochet à l'arrière de l'appareil.
- Appuyez sur le crochet dans le sens indiqué par la flèche pour attacher le cache-borne à l'appareil.
- Insérez le cache-borne dans la rainure sur l'appareil tout en poussant les onglets à l'intérieur du cache-borne vers l'extérieur avec les doigts.

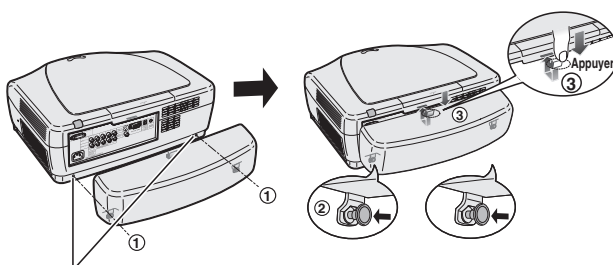

Fixez les pointes après avoir retiré les pattes en caoutchouc.

Télécommande (Vue de face)

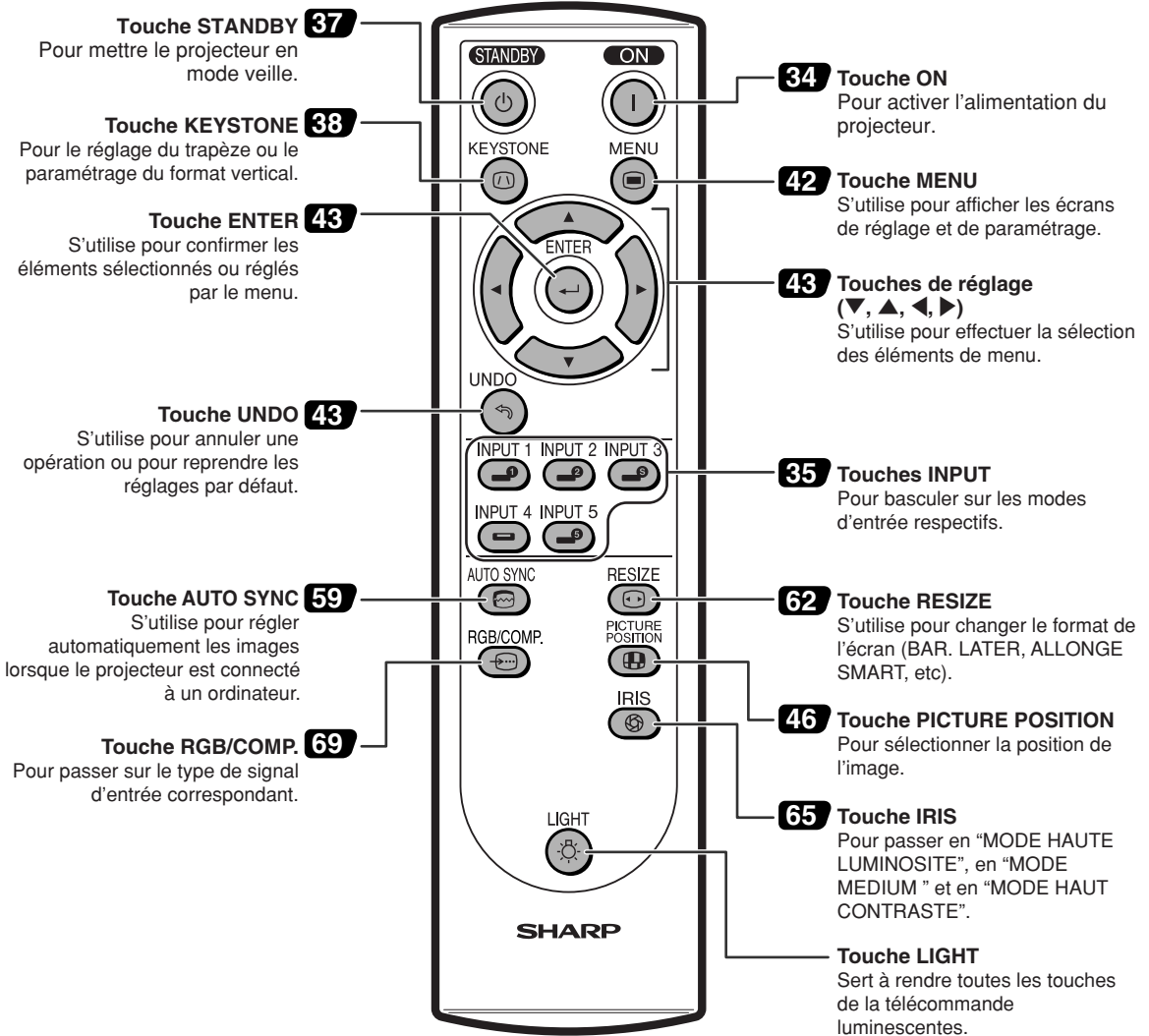

Télécommande (Vue de dessus)

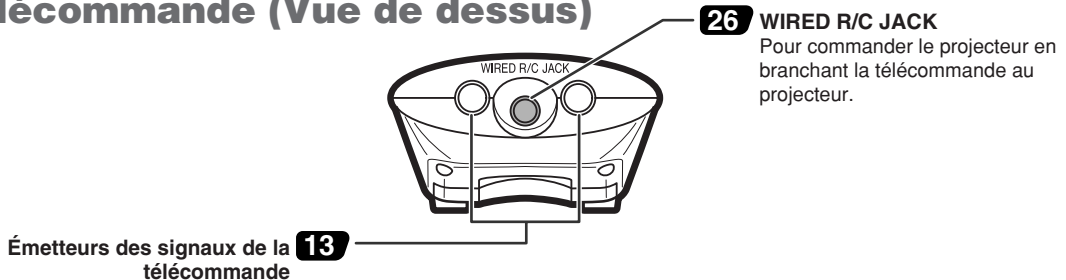

Utilisation de la télécommande

Portée de la télécommande

- La télécommande peut être utilisée pour commander le projecteur dans les distances indiquées sur l'illustration.

Remarque

- Le signal de la télécommande peut être réfléchi sur l'écran pour une utilisation plus simple. Cependant, la distance réelle du signal peut être différente suivant le matériau de l'écran.

Utilisation de la télécommande

- Prenez garde à ne pas la faire tomber, à ne pas l'exposer à l'humidité ou à de fortes températures.
- La télécommande peut ne pas fonctionner correctement si elle est exposée à la lumière d'une lampe fluorescente. Dans ce cas, éloignez le projecteur de la lampe fluorescente.

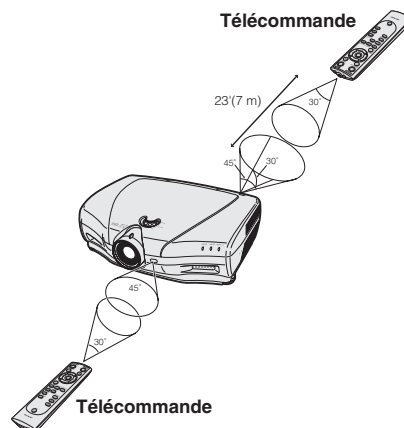

Insertion des piles

Deux piles (format "AA") sont incluses dans l'emballage.

1 Détachez le couvre-objectif et faites-le glisser dans le sens indiqué par la flèche.

2 Placez les piles fournies.

- Lors de l'insertion des piles, respectez les polarités indiquées par les repères \oplus et \ominus à l'intérieur du compartiment des piles.

3 Insérez l'attache inférieure du couvre-objectif dans l'ouverture et appuyez dessus jusqu'à ce que vous entendiez un déclic indiquant qu'il est bien en place.

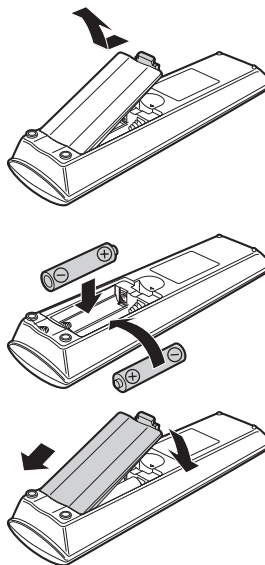

Une utilisation incorrecte des piles peut causer leur fuite ou même leur explosion. Veuillez suivre les précautions ci-dessous.

⚠ Attention

- Lors de l'insertion des piles, vérifiez que leurs polarités correspondent à celles indiquées par les repères \oplus et \ominus à l'intérieur du compartiment des piles.
- Chaque type de piles possède des caractéristiques particulières, ne mélangez donc pas des types différents de piles.
- Ne mélangez pas piles neuves et piles usagées.
Cela risque de raccourcir la durée de vie des nouvelles piles ou de provoquer des fuites sur les anciennes.
- Retirez les piles usagées de la télécommande car celles-ci risquent de fuir en les laissant dedans.
Le liquide des piles est dangereux pour la peau, en cas de fuite, essuyez-les et retirez-les à l'aide d'un chiffon.
- Les piles fournies avec ce projecteur risquent de s'épuiser après une courte période suivant la manière dont elles ont été entreposées. Remplacez-les par des neuves dès que les anciennes auront été épuisées.
- Retirez les piles de la télécommande si celle-ci ne va pas être utilisée pendant une longue période.

Accessoires

Accessoires fournis



Télécommande
RRMCGA216WJSA



Deux piles au format "AA"

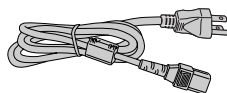

Câble d'alimentation
CACDA024DE01

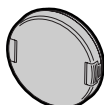

Capuchon d'objectif
(attaché)
PCAPH1056CESA

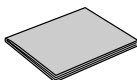

CD-ROM
(SharpVision Manager)
UDSKAA040WJZZ

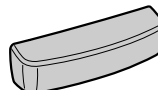

Capuchon de borne
CCOVA1985CE03

Mode d'emploi (ce manuel)
TINS-A970WJZZ

Mode d'emploi du SharpVision Manager
TINS-B097WJZZ

Accessoires en option

Câble à 3 fiches RCA et D-sub à 15 broches (9'10" (3,0 m))

AN-C3CP

Adaptateur DVI à D-sub à 15 broches (7'9" (20 cm))

AN-A1DV

Câble DVI (9'10" (3,0 m))

AN-C3DV

Remarque

- Certains câbles ne sont pas disponibles dans toutes les régions. Veuillez vérifier auprès du revendeur ou SAV agréé SharpVision le plus proche.

Raccordements et configuration

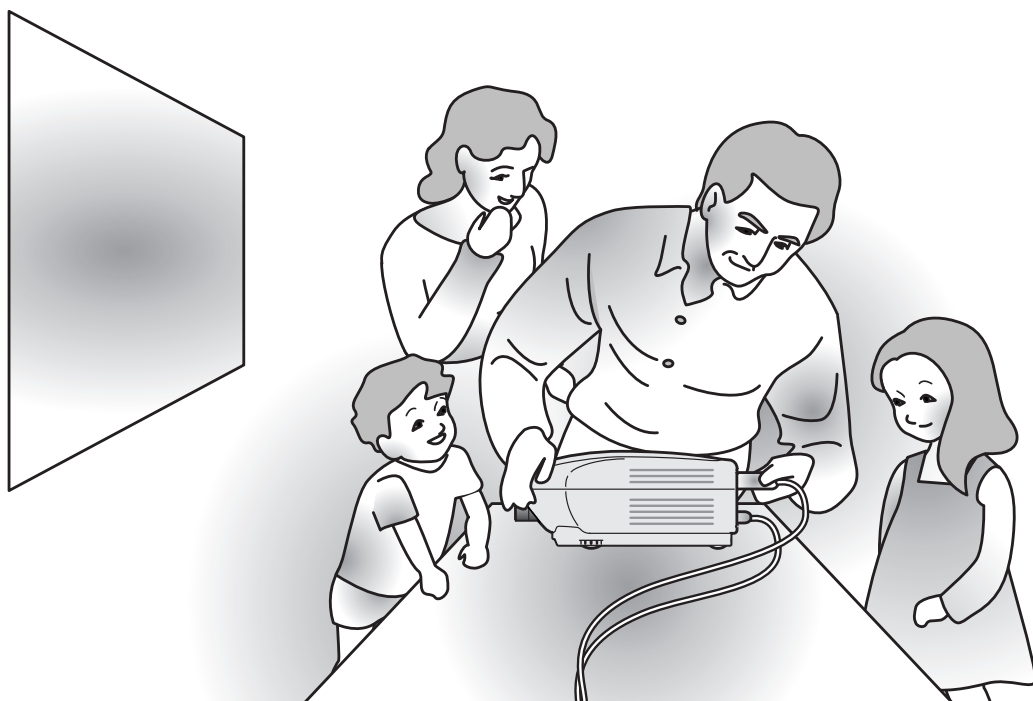

Raccordement du projecteur à d'autres appareils

Avant d'effectuer le raccordement

Remarque

- Avant d'effectuer le raccordement, assurez-vous de débrancher le cordon d'alimentation du projecteur de la prise CA et d'éteindre les composants à connecter. Une fois les connexions effectuées, mettez tout d'abord le projecteur en marche et ensuite les composants.
Lors du raccordement d'un ordinateur, assurez-vous que ce soit le dernier composant mis en marche après avoir effectué toutes les connexions.
- Veuillez consulter les modes d'emploi de tous les composants à connecter avant d'effectuer leur raccordement.

Ce projecteur peut être connecté à :

Un composant vidéo:

- Un magnétoscope, un lecteur DVD ou tout autre dispositif audiovisuel (Voir page 17.)
- Un lecteur DVD ou un décodeur DTV* (Voir page 18.)

* DTV est un terme générique utilisé pour décrire le nouveau système de télévision numérique aux États Unis.

Un ordinateur en utilisant :

- Un adaptateur DVI à D-Sub à 15 broches (Voir page 22.)
- Un câble DVI (Voir page 23.)
- Un câble RS-232C (Voir page 25.)

Branchement du câble d'alimentation

Branchez le câble d'alimentation fourni dans la prise secteur à l'arrière du projecteur.

Accessoire
fourni

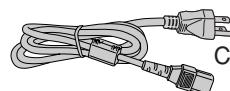

Câble d'alimentation

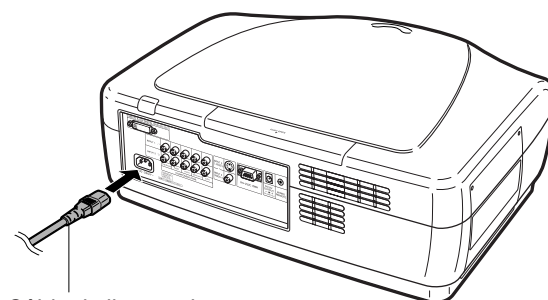

Câble d'alimentation

Raccordement d'équipements vidéo

Raccordement d'un composant vidéo en utilisant un câble S-VIDEO ou un câble composite vidéo (INPUT 3 ou 4)

En utilisant un câble S-VIDEO ou un câble composite vidéo, un magnéscope, un lecteur DVD ou tout autre équipement AV peut être connecté à INPUT 3 ou INPUT 4.

1 Branchez un câble S-VIDEO ou un câble composite vidéo sur le projecteur.

- Câble S-VIDEO : sur le borne INPUT 3
- Câble composite vidéo : sur le borne INPUT 4

2 Branchez le câble ci-dessus sur l'équipement vidéo.

- Câble S-VIDEO : sur le connecteur de sortie S-vidéo
- Câble composite vidéo : sur le connecteur de sortie vidéo

Remarque

- Le borne ENTRÉE 3 (S-VIDEO) utilise un système de signal vidéo dans lequel l'image est divisée en signaux de couleur et de luminance afin d'obtenir une image de meilleure qualité. Pour afficher une image de meilleure qualité, utilisez un câble S-vidéo disponible dans le commerce pour brancher le terminal ENTRÉE 3 au projecteur et le terminal de sortie S-vidéo à l'appareil vidéo.

Câble S-VIDEO (disponible dans le commerce)

*Utiliser lors du raccordement de l'équipement vidéo au connecteur de sortie S-vidéo.

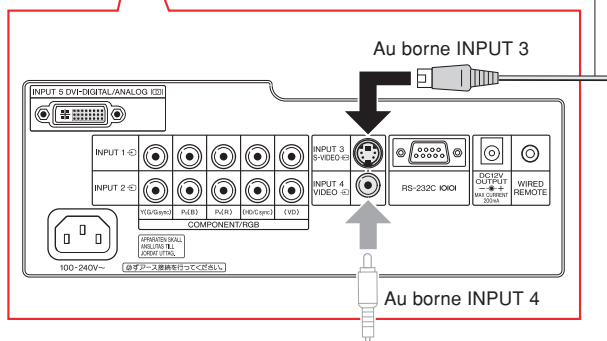
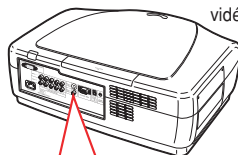

Câble composite vidéo

(disponible dans le commerce)

*Utiliser lors du raccordement de l'équipement vidéo sans connecteur de sortie S-vidéo.

Vers le connecteur de sortie vidéo

Vers le connecteur de sortie S-VIDEO

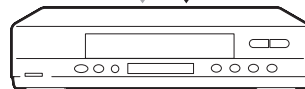

Vers le magnéscope ou un autre composant vidéo.

Raccordement du projecteur à d'autres appareils

Raccordement à un composant vidéo avec un câble vidéo à composants (INPUT 1 ou 2)

Utilisez un câble à composants lorsque vous branchez les bornes INPUT 1 ou 2 aux appareils vidéo à composants tels que les lecteurs DVD et les décodeurs DTV*.

* DTV est un terme générique utilisé pour décrire le nouveau système de télévision numérique aux États Unis.

1 Branchez un câble composant sur le projecteur.

2 Branchez le câble ci-dessus sur l'équipement vidéo composant.

Remarque

- Lorsque le projecteur est raccordé à des équipements vidéo de cette manière, sélectionnez "Composant" comme "Type de signal" dans le menu "Options", ou sélectionnez le mode à Composants en appuyant sur la touche  sur la télécommande. Voir page 69.
- Réglez la "Résolution" de "Modes spéciaux" sur "480P" durant la réception d'un signal 480P. Voir page 58.

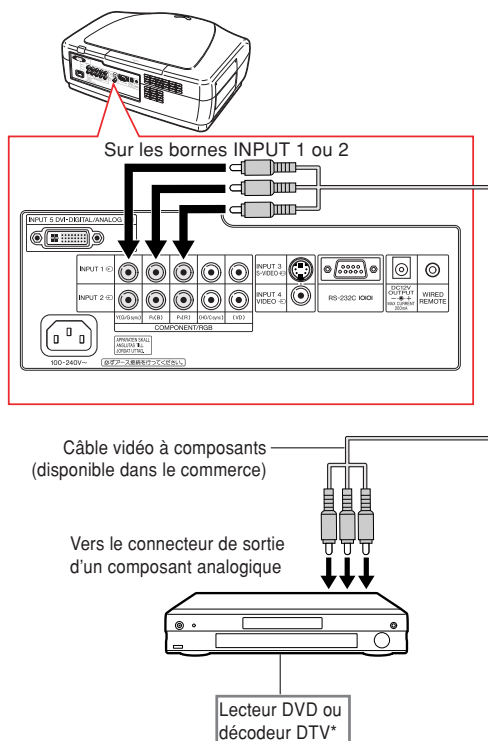

Raccordement à un appareil vidéo RVB à l'aide d'un câble RVB à 5RCA (INPUT 1 ou 2)

Utilisez un câble RVB à 5RCA lorsque vous branchez les bornes INPUT 1 ou 2 aux appareils vidéo RVB tels que les lecteurs DVD et les décodeurs DTV*.

1 Branchez un câble RVB à 5 RCA sur le projecteur.

2 Branchez le câble ci-dessus sur l'équipement vidéo RVB.

Remarque

- Lorsque le projecteur est raccordé à des équipements vidéo de cette manière, sélectionnez "RVB" comme "Type de signal" dans le menu "Options", ou sélectionnez le mode RVB en appuyant sur la touche  sur la télécommande. Voir page 69.
- Les bornes (HD/C Sync) et (VD) peuvent être utilisées en fonction du type de décodeur DTV connecté au projecteur. Veuillez consulter le mode d'emploi du décodeur DTV pour plus de détails.

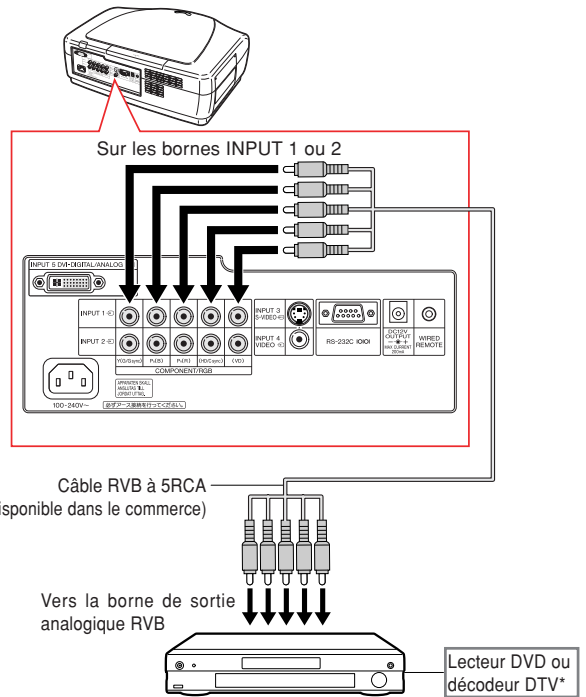

Raccordement à un appareil vidéo RVB à l'aide de l'adaptateur DVI à D-Sub à 15 broches et du câble RVB (INPUT 5)

1 Branchez un adaptateur DVI à D-sub à 15 broches sur le projecteur.

2 Branchez l'adaptateur ci-dessus sur un câble RVB.

3 Branchez le câble ci-dessus sur l'équipement vidéo RVB.

- Fixez les connecteurs en serrant les vis à main.

Remarque

- Lorsque le projecteur est raccordé à des équipements vidéo de cette manière, sélectionnez "RVB analog." comme "Type de signal" dans le menu "Options", ou sélectionnez le mode RVB analog. en appuyant sur la touche  sur la télécommande. Voir page 69.

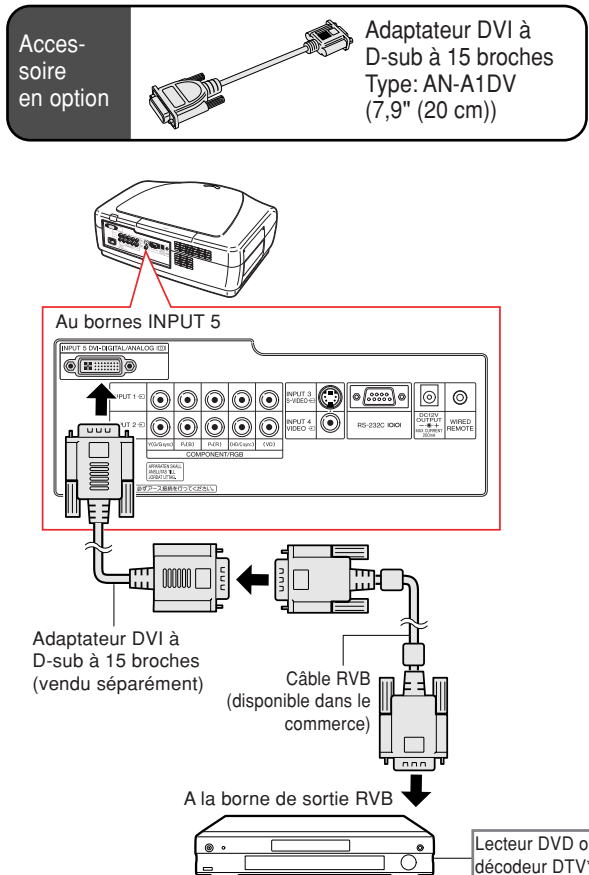

Raccordement à un composant vidéo à l'aide d'un câble à 3RCA et D-sub à 15 broches à l'aide de l'adaptateur DVI à D-Sub à 15 broches (INPUT 5)

Utilisez un câble RGB à 3RCA et l'adaptateur DVI vers D-Sub à 15 broches lorsque vous branchez la borne INPUT 5 à des appareils vidéo RGB tels que les lecteurs DVD et les décodeurs DTV*.

* DTV est un terme générique utilisé pour décrire le nouveau système de télévision numérique aux États Unis.

1 Branchez un adaptateur DVI à D-sub à 15 broches sur le projecteur.

2 Branchez un câble à 3 fiches RCA et D-sub à 15 broches sur l'adaptateur ci-dessus.

- Fixez les connecteurs en serrant les vis à main.

3 Branchez le câble ci-dessus sur l'équipement vidéo.

Remarque

- Sélectionnez le type de signal d'entrée INPUT de l'appareil vidéo. Voir page 69.

Accessoires en option



Câble à 3 fiches RCA et D-sub à 15 broches
Type : AN-C3CP
(9'10" (3,0 m))

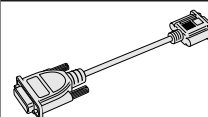

Adaptateur DVI à D-sub à 15 broches
Type: AN-A1DV
(7,9" (20 cm))

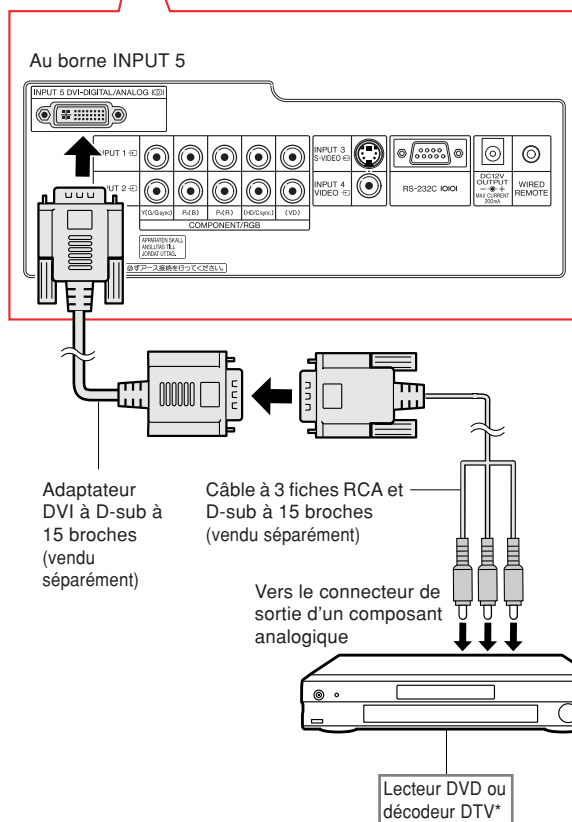
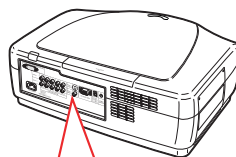

Raccordement sur l'équipement vidéo avec le terminal de sortie HDMI au moyen d'un câble DVI à HDMI (INPUT 5)

Utilisez un câble DVI à HDMI pour brancher un équipement vidéo HDMI tel qu'un lecteur DVD sur la borne INPUT 5.

1 Branchez un câble DVI à HDMI sur le projecteur.

- Fixez les connecteurs en serrant les vis à main.

2 Branchez le câble ci-dessus sur l'équipement vidéo.

Remarque

- Sélectionnez le type de signal d'entrée INPUT de l'appareil vidéo. Voir page 69.
- Avant d'effectuer le raccordement, assurez-vous de débrancher le cordon d'alimentation du projecteur de la prise CA et d'éteindre les composants à connecter. Une fois les connexions effectuées, mettez tout d'abord le projecteur en marche et ensuite les composants.

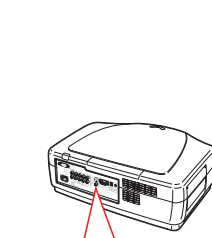

Au borne INPUT 5

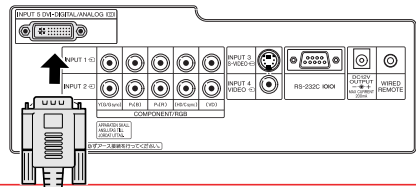

Câble DVI à HDMI
(disponible dans le commerce)

Sur le terminal de
sortie HDMI

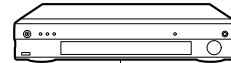

Equipement vidéo

Raccordement à un appareil vidéo avec la borne de sortie DVI à l'aide d'un câble DVI (INPUT 5)

Utilisez un câble DVI lorsque vous branchez la borne INPUT 5 à des appareils vidéo à travers la borne de sortie DVI tels que les lecteurs DVD.

1 Branchez un câble DVI sur le projecteur.

2 Branchez le câble ci-dessus sur l'équipement vidéo.

- Fixez les connecteurs en serrant les vis à main.

Remarque

- Sélectionnez le type de signal d'entrée INPUT de l'appareil vidéo. Voir page 69.
- Avant d'effectuer le raccordement, assurez-vous de débrancher le cordon d'alimentation du projecteur de la prise CA et d'éteindre les composants à connecter. Une fois les connexions effectuées, mettez tout d'abord le projecteur en marche et ensuite les composants.

Accessoires
en option

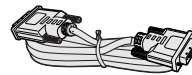

Câble DVI
Type : AN-C3DV
(9'10" (3,0 m))

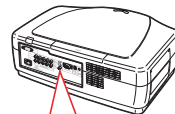

Au borne INPUT 5

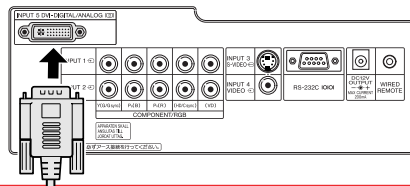

Câble DVI
(vendu séparément)

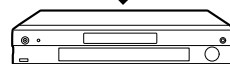
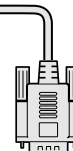

Equipement vidéo

Raccordement du projecteur à un ordinateur

Raccordement à un ordinateur à l'aide de l'adaptateur DVI à D-Sub à 15 broches et du câble RVB (INPUT 5)

- 1** Branchez un adaptateur DVI à D-sub à 15 broches sur le projecteur.
- 2** Branchez l'adaptateur ci-dessus sur un câble RVB.
- 3** Branchez le câble ci-dessus sur un ordinateur.

- Fixez les connecteurs en serrant les vis à main.

Remarque

- Consultez le "Tableau de compatibilité avec ordinateurs" page 88, pour la liste des signaux d'ordinateur compatibles avec le projecteur. L'utilisation du projecteur avec des signaux d'ordinateur autres que ceux de la liste risque de rendre certaines fonctions indisponibles.
- Lorsque le projecteur est raccordé à l'ordinateur de cette manière, sélectionnez "RVB analog." comme "Type de signal" dans le menu "Options", ou sélectionnez le mode "RVB analog." en appuyant sur la touche  sur la télécommande. Voir page 69.
- L'utilisation d'un adaptateur Macintosh pourra être nécessaire sur certains ordinateurs Macintosh. Veuillez consulter votre revendeur ou SAV agréé SharpVision le plus proche.
- Selon l'ordinateur utilisé, il se peut qu'une image ne puisse pas être projetée à moins que la sortie du signal sur l'ordinateur soit commutée sur la sortie extérieure. Référez-vous au mode d'emploi de l'ordinateur pour effectuer les réglages de la sortie de signal de l'ordinateur.

Accessoire en option

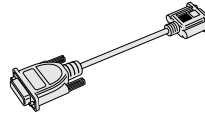

Adaptateur DVI à D-sub à 15 broches
Type: AN-A1DV
(7,9" (20 cm))

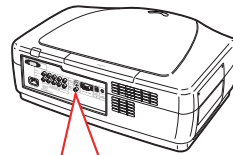

Au borne INPUT 5

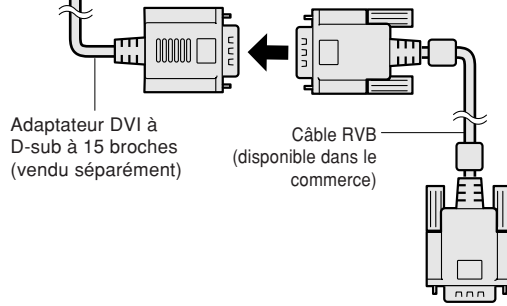
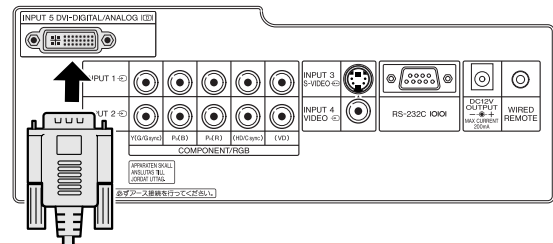

Adaptateur DVI à D-sub à 15 broches (vendu séparément)

Câble RVB (disponible dans le commerce)

A la borne de sortie RVB

Ordinateur portable

Raccordement à un ordinateur à l'aide d'un câble DVI (INPUT 5)

1 Branchez un câble DVI sur le projecteur.

2 Branchez le câble ci-dessus sur un ordinateur.

- Fixez les connecteurs en serrant les vis à main.

Remarque

- Réglez le signal sur "RVB analog." ou "RVB PC nu." selon que le signal de sortie de l'ordinateur est analogique ou numérique. Voir page 69.
- Avant d'effectuer le raccordement, assurez-vous de débrancher le cordon d'alimentation du projecteur de la prise CA et d'éteindre les composants à connecter. Une fois les connexions effectuées, mettez tout d'abord le projecteur en marche et ensuite les composants.
- Assurez-vous d'allumer l'ordinateur en dernier après l'établissement des branchements.

Accessoire en option

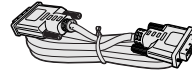

Câble DVI
Type : AN-C3DV
(9'10" (3,0 m))

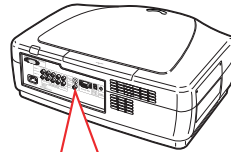

Au borne INPUT 5

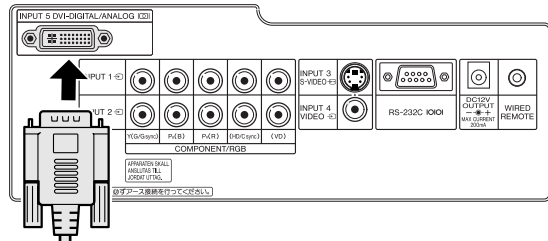

Câble DVI
(vendu séparément)

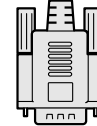

Vers la borne de sortie numérique DVI

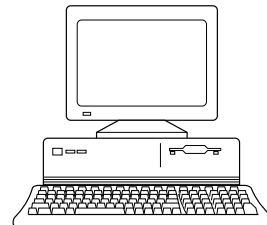

Ordinateur de bureau

Branchement des câbles avec connecteur à vis manuelles

- Branchez le câble à vis à oreilles en vérifiant qu'il entre bien dans le terminal. Fixez ensuite les connecteurs en serrant les vis de chaque côté.
- Ne retirez pas le tore de ferrite attaché au câble RVB.

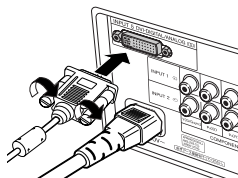

Tore de ferrite

Fonction "Plug and Play"

- Ce projecteur est compatible avec la norme VESA DDC 1/DDC 2B. Le projecteur et un ordinateur compatible VESA DDC peuvent par conséquent se transmettre leurs réglages mutuels requis et faciliter le paramétrage.
- **Avant d'utiliser la fonction "Plug and Play", assurez-vous de mettre d'abord en marche le projecteur et ensuite l'ordinateur connecté.**

Remarque

- La fonction DDC "Plug and Play" de ce projecteur fonctionne uniquement quand elle est utilisée avec un ordinateur compatible avec la norme VESA DDC.

Commander le projecteur à partir d'un ordinateur

Contrôle du projecteur à l'aide un câble RS-232C.

Lorsque la borne RS-232C du projecteur est raccordée à un ordinateur avec un câble RS-232C (sans modem, type croisé, vendu séparément), l'ordinateur peut être utilisé pour contrôler le projecteur et vérifier l'état du projecteur. Voir page 84 pour le détail.

1 Branchez un câble RS-232C sur le projecteur.

2 Branchez le câble ci-dessus sur un ordinateur.

- Fixez les connecteurs en serrant les vis à main.

Remarque

- Ne branchez pas et ne débranchez pas un câble RS-232C de l'ordinateur pendant qu'il est en marche. Cela pourrait endommager votre ordinateur.
- La fonction RS-232C risque de ne pas fonctionner si le terminal de votre ordinateur n'est pas correctement installé. Reportez-vous au manuel technique de l'ordinateur pour obtenir plus de détails à ce sujet.

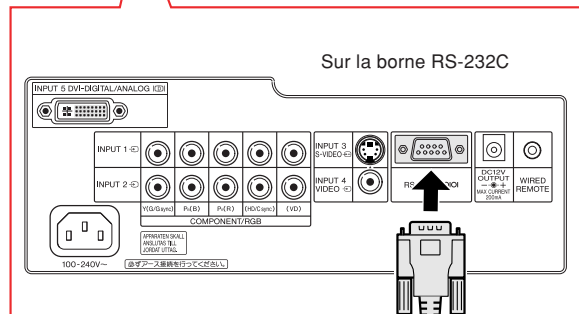
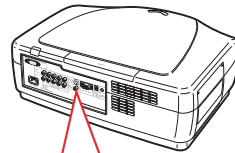

Câble RS-232C
(disponible dans le commerce)

Sur la borne RS-232C

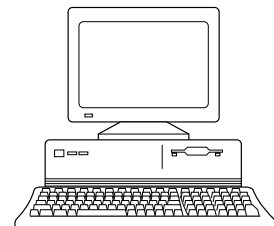

Ordinateur de bureau

Utilisation de la télécommande avec un câble

Brancher la télécommande au projecteur

Lorsque la télécommande ne peut être utilisée à cause de la distance ou de la position du projecteur (rétro-projection, etc.), branchez un câble minijack de 3,5 mm de diamètre (disponible dans le commerce ou en tant que pièce détachée n° QCNWGA038WJPZ à demander au service Sharp) à partir de la WIRED R/C JACK qui se trouve sur le dessus de la télécommande, au terminal d'entrée de la WIRED REMOTE.

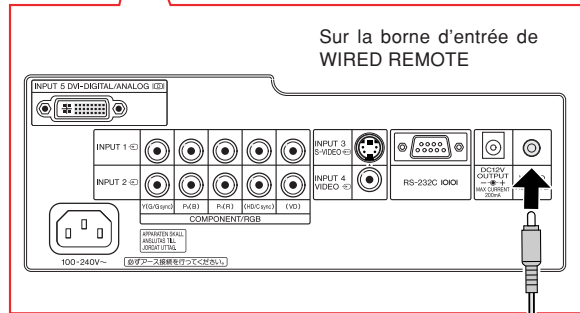
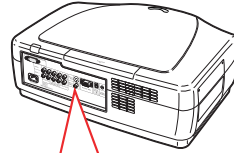

câble minijack de 3,5 mm de diamètre (disponible dans le commerce en tant que pièce détachée n° QCNWGA038WJPZ à demander au service Sharp)

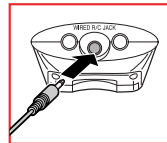

A WIRED R/C JACK

Télécommande

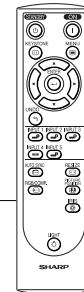

Utilisation des pieds de réglage

La hauteur du projecteur peut être réglée grâce aux pieds de réglage du projecteur lorsque la surface sur laquelle le projecteur est posé est irrégulière ou lorsque l'écran n'est pas droit.

L'image projetée peut être relevée en réglant le projecteur lorsqu'il se trouve dans une position inférieure à l'écran.

1 Appuyez sur les taquets de libération des pieds puis soulevez le projecteur à l'angle voulu.

2 Relâchez les taquets. Posez le projecteur dès que les pieds auront été verrouillés en place.

- Si l'écran est incliné, les pieds de réglage peuvent être utilisés pour ajuster l'angle de l'image.

Remarque

- Le projecteur est réglable sur environ 5 degrés à partir de la position standard.
- Il est possible que l'image soit légèrement déformée (distorsion trapézoïdale) après que vous ayez réglé la hauteur du projecteur, en fonction de la position de l'écran par rapport au projecteur. Voir page 38 pour plus de détails sur la correction de la distorsion trapézoïdale.

Info

- Ne pas tenir le projecteur par l'objectif pour le relever ou l'abaisser.
- Lorsque vous rabaissez le projecteur, veillez à ne pas vous coincer le doigt dans la zone qui se trouve entre le pied de réglage et le projecteur.

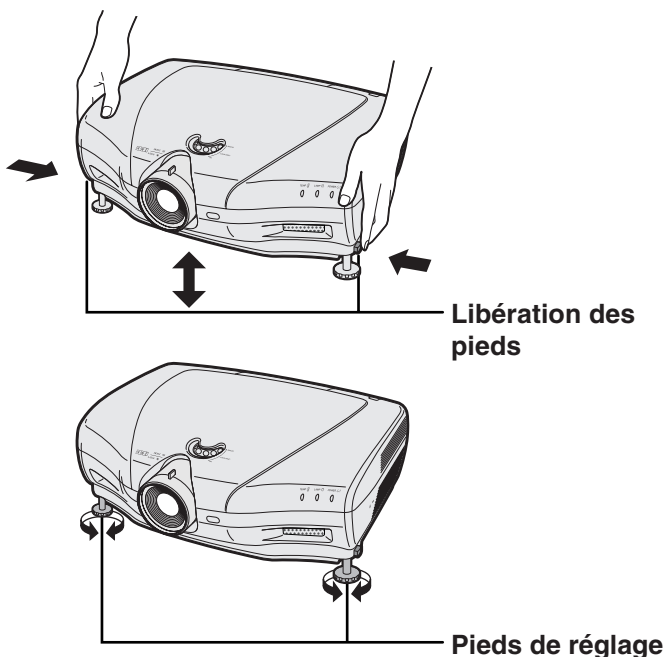

Réglage de l'objectif

L'image peut être mise au point et son format de projection réglé en utilisant la bague de mise au point ou la touche zoom sur le projecteur.

1 La mise au point de l'image s'effectue en tournant la bague de mise au point.

2 Le format de l'image se règle à l'aide de la touche zoom.

Bague de mise au point Touche zoom

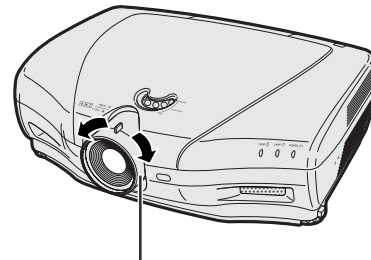
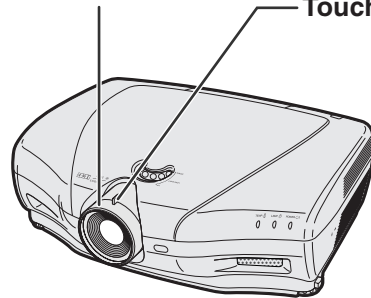

Bague de mise au point

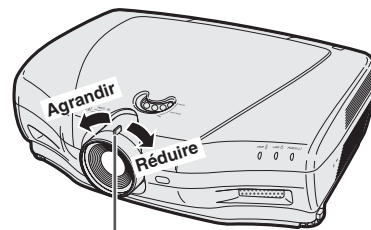

Touche zoom

Utilisation du décalage de l'objectif

Il est possible de régler la hauteur de l'image projetée dans la plage de réglage de l'objectif en faisant tourner la molette située sur le dessus du projecteur.

Remarque

- Faites attention à ne pas forcer sur la molette après qu'elle soit arrivée en bout de course. Ceci pourrait causer un dysfonctionnement du projecteur.

Mollette de décalage de l'objectif

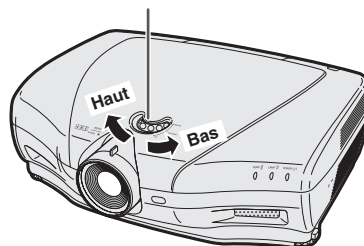

Mise en place de l'écran

Positionnez le projecteur perpendiculairement à l'écran avec tous les pieds à plat et à niveau pour obtenir une image optimale.

Remarque

- L'objectif du projecteur doit être centré sur le milieu de l'écran. Si l'axe horizontal passant par le centre de l'objectif n'est pas perpendiculaire à l'écran, l'image sera déformée et difficile à regarder.
- Afin d'obtenir une image optimale, positionnez l'écran de façon à ce qu'il ne soit pas exposé directement au soleil ou à l'éclairage de la pièce. Toute lumière directe sur l'écran délave les couleurs et rend le visionnage difficile. Fermez les rideaux et diminuez l'éclairage lorsque vous installez l'écran dans une pièce ensoleillée ou très éclairée.
- Un écran polarisé ne peut être utilisé avec ce projecteur.

Installation normale (Projection vers l'avant)

- Placez le projecteur à la distance requise de l'écran selon le format souhaité de l'image projetée. (Voir page 31.)

Taille de l'écran : 100 pouces (254 cm)

Format : 16 : 9

Exemple de l'installation normale

Vue de côté

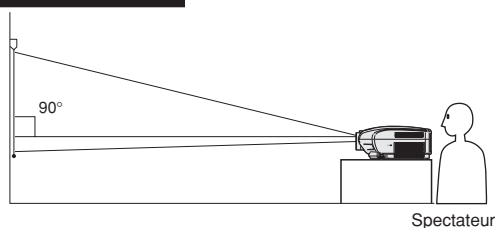

- La distance entre l'écran et le projecteur varie suivant le format de l'écran. **P.31**

- Le réglage par défaut peut être utilisé lorsque le projecteur est placé devant l'écran. Si l'image projetée est renversée ou inversée, réajustez le réglage "Mode PRJ" sur "Avant" dans le menu "Options". **P.73**

Vue de dessus

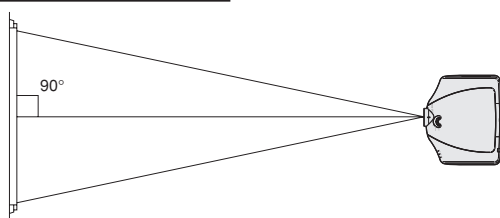

- Placez le projecteur pour que l'axe horizontal passant par le centre de l'objectif soit perpendiculaire à l'écran.

Format de l'écran et distance de projection

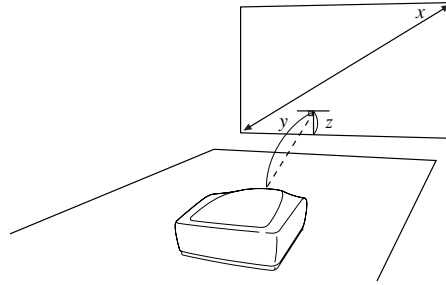

Lors de l'utilisation d'un écran normal (4:3)

En cas de réglage d'image de 16:9 sur la largeur horizontale totale de l'écran 4:3.

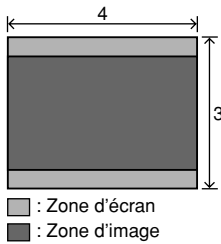

Taille d'écran (4:3)			Distance de projection (y)		Distance du centre de l'objectif au bord inférieur de l'écran (z)	
Diag. (x)	Largeur	Hauteur	Maximum (y ₁)	Minimum (y ₂)	Supérieur (z ₁)	Inférieur (z ₂)
250"	200"	150"	41'4" (12,6 m)	30'6" (9,3 m)	0" (0 cm)	-12'6" (-286 cm)
200"	160"	120"	33' (10,1 m)	24'4" (7,4 m)	0" (0 cm)	-10' (-229 cm)
150"	120"	90"	24'9" (7,5 m)	18'3" (5,6 m)	0" (0 cm)	-7'6" (-171 cm)
100"	80"	60"	16'5" (5,0 m)	12'1" (3,7 m)	0" (0 cm)	-5' (-114 cm)
84"	67"	50"	13'9" (4,2 m)	10'2" (3,1 m)	0" (0 cm)	-4'2" (-96 cm)
72"	58"	43"	11'10" (3,6 m)	8'8" (2,6 m)	0" (0 cm)	-3'7" (-82 cm)
60"	48"	36"	9'10" (3,0 m)	7'2" (2,2 m)	0" (0 cm)	-3' (-69 cm)

La formule pour la taille d'écran et la distance de projection est

$$y_1 (\text{Max.}) = (0,05058x - 0,0447) \times 3,28$$

$$y_2 (\text{Min.}) = (0,03734x - 0,0447) \times 3,28$$

$$z_1 (\text{Supérieur}) = 0$$

$$z_2 (\text{Inférieur}) = -0,45x$$

x : Taille d'écran (diag.) (pouces)

y : Distance de projection (pieds)

z : Distance du centre de l'objectif au

bord inférieur de l'écran (pieds)



Remarque

- Il y a une erreur de $\pm 3\%$ dans la formule ci-dessus.
- Les valeurs avec un signe moins (-) indiquent la distance du centre de l'objectif en-dessous du bas de l'écran.

Lors de l'utilisation d'un grand écran (16:9)

En cas d'affichage d'une image 16:9 en entier sur de l'écran 16:9.

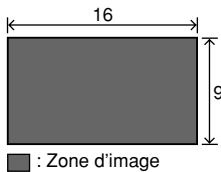

Taille d'écran (16:9)			Distance de projection (y)		Distance du centre de l'objectif au bord inférieur de l'écran (z)	
Diag. (x)	Largeur	Hauteur	Maximum (y ₁)	Minimum (y ₂)	Supérieur (z ₁)	Inférieur (z ₂)
300"	261"	147"	54'1" (16,5 m)	39'11" (12,2 m)	0" (0 cm)	-12'3" (-374 cm)
250"	218"	123"	45'1" (13,7 m)	33'3" (10,1 m)	0" (0 cm)	-10'3" (-311 cm)
200"	174"	98"	36' (11,0 m)	26'7" (8,1 m)	0" (0 cm)	-8'2" (-249 cm)
150"	131"	74"	26'12" (8,2 m)	19'11" (6,1 m)	0" (0 cm)	-6'2" (-187 cm)
133"	116"	65"	23'11" (7,3 m)	17'7" (5,4 m)	0" (0 cm)	-5'5" (-166 cm)
106"	92"	52"	18'11" (5,8 m)	13'11" (4,3 m)	0" (0 cm)	-4'4" (-131 cm)
100"	87"	49"	17'11" (5,5 m)	13'2" (4,0 m)	0" (0 cm)	-4'1" (-125 cm)
92"	80"	45"	16'5" (5,0 m)	12'1" (3,7 m)	0" (0 cm)	-3'9" (-114 cm)
84"	73"	41"	15' (4,6 m)	11'1" (3,4 m)	0" (0 cm)	-3'5" (-105 cm)
72"	63"	35"	12'10" (3,9 m)	9'6" (2,9 m)	0" (0 cm)	-2'11" (-90 cm)
60"	52"	29"	10'8" (3,3 m)	7'10" (2,4 m)	0" (0 cm)	-2'5" (-75 cm)
40"	35"	20"	7'1" (2,2 m)	5'2" (1,6 m)	0" (0 cm)	-1'8" (-50 cm)

La formule pour la taille d'écran et la distance de projection est

$$y_1 (\text{Max.}) = (0,05510x - 0,04593) \times 3,28$$

$$y_2 (\text{Min.}) = (0,04068x - 0,04369) \times 3,28$$

$$z_1 (\text{Supérieur}) = 0$$

$$z_2 (\text{Inférieur}) = -0,4904x$$

x : Taille d'écran (diag.) (pouces)

y : Distance de projection (pieds)

z : Distance du centre de l'objectif au

bord inférieur de l'écran (pieds)



Remarque

- Il y a une erreur de $\pm 3\%$ dans la formule ci-dessus.
- Les valeurs avec un signe moins (-) indiquent la distance du centre de l'objectif en-dessous du bas de l'écran.

Projection d'une image inversée ou renversée

Projection à l'arrière de l'écran

- Placez un écran translucide entre le projecteur et les spectateurs.
- Inversez l'image en réglant "Mode PRJ" dans le menu "Options" sur "Arrière". Voir page 73 pour l'utilisation de cette fonction.

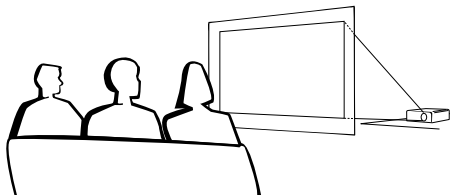

En utilisant le réglage par défaut.
▼Affichage à l'écran



L'image est renversée.

Projection en utilisant un miroir

- Placez un miroir (ordinaire et plat) devant l'objectif.

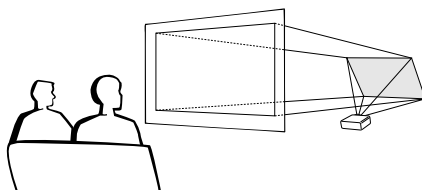

Info

- Lorsqu'un miroir est utilisé, assurez-vous de positionner le projecteur et le miroir soigneusement pour que la lumière ne brille pas vers les spectateurs.

Montage au plafond

- Pour cette installation, il est recommandé d'utiliser le support de montage au plafond Sharp.
- Avant d'installer le projecteur, contactez votre agent ou SAV agréé SharpVision le plus proche pour vous procurer le support de montage au plafond recommandé (vendu séparément). (Support de montage au plafond AN-CM250, rallonge tubulaire AN-EP101B pour le AN-CM250.)
- Assurez-vous de positionner le projecteur à la distance (z) entre le centre de l'objectif (voir page 31) et le bord inférieur de l'image lors du montage du projecteur au plafond.
- Renversez l'image en réglant "Mode PRJ" dans le menu "Options" sur "Plaf + avant". Voir page 73 pour l'utilisation de cette fonction.

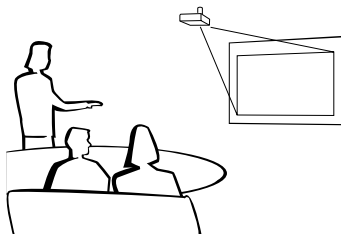

En utilisant le réglage par défaut.
▼Affichage à l'écran



L'image est inversée.

Fonctionnement de base

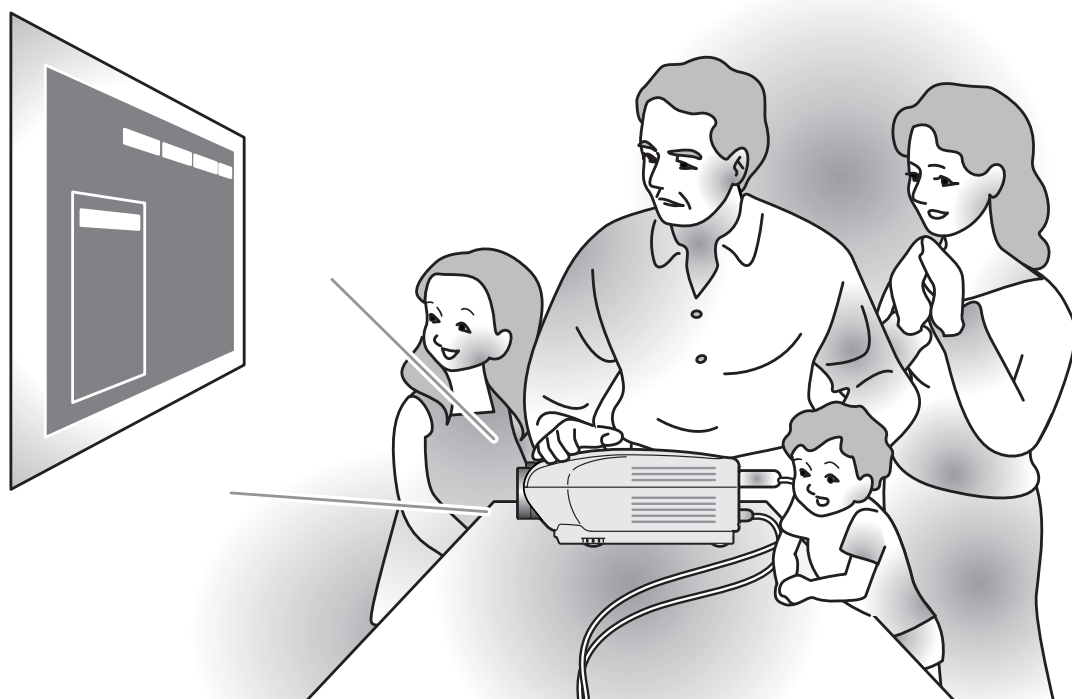

Projection de l'image

Procédures de base

Connectez l'équipement externe nécessaire au projecteur avant d'effectuer les procédures suivantes.

Info

- La langue pré-réglée en usine est l'anglais. Si vous voulez changer la langue de l'affichage à l'écran sur une autre, réinitialisez la langue en suivant la procédure de réglage à la page 36.

1 Branchez le câble d'alimentation dans la prise du secteur murale.

- Le voyant d'alimentation s'allume en rouge et le projecteur passe en mode veille.

2 Appuyez sur sur le projecteur ou sur sur la télécommande.





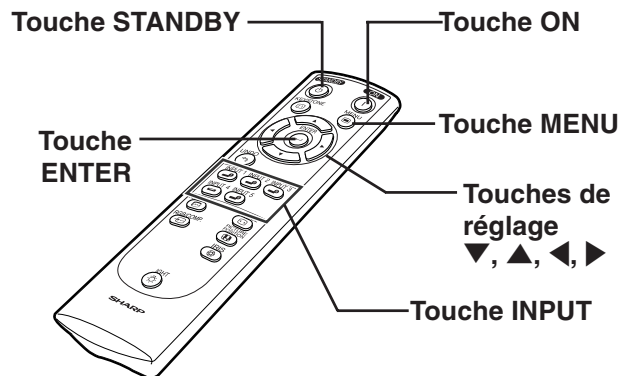
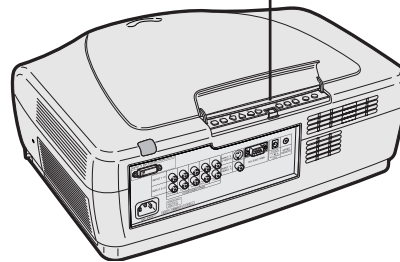
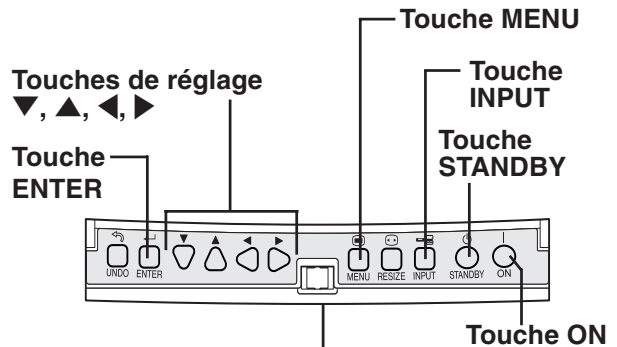
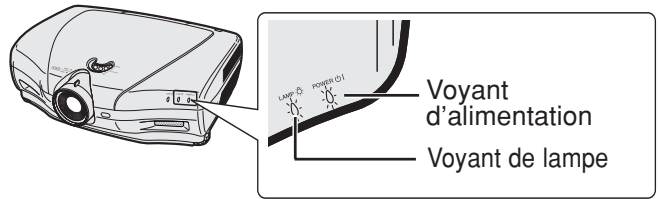

- Le voyant d'alimentation s'allume en bleu. Après que le voyant indicateur de lampe s'allume, le projecteur est prêt à fonctionner.



Remarque

- Le voyant de lampe s'allume, pour indiquer l'état de la lampe.
Bleu : La lampe est prête.
Clignote en bleu : La lampe est en cours de chauffage.
Rouge : La lampe doit être remplacée.
- Si l'alimentation est coupée et réactivée aussitôt, le voyant de lampe peut prendre un certain temps pour s'allumer.
- Lors du contrôle du projecteur par les commandes RS-232C d'un ordinateur, attendre au moins 30 secondes après la mise sous tension avant de transmettre les commandes.



3

Appuyez sur , , , 
ou  sur la télécommande
ou sur  sur le projecteur pour
sélectionner le mode d'entrée.

- Après avoir appuyé une fois  sur le projecteur, utilisez  pour sélectionner le mode d'entrée de votre choix.

Remarque

- Si aucun signal n'est présent, l'indication "PAS SIGN." sera affichée. Lorsqu'un signal pour lequel le projecteur n'est pas préréglé à recevoir est reçu, "NON ENREG." sera affiché.
- Le mode ENTRÉE ne s'affiche pas lorsque l'"Af. OSD" est placé sur "Niveau A" ou sur "Niveau B" (Voir page 68).

Au sujet des modes d'entrée

ENTRÉE 1 ENTRÉE 2 (RVB*/ Composant)	Est utilisé pour la projection d'images d'un équipement qui envoie des signaux RVB ou composites connecté au port d'entrée INPUT 1 ou 2.
ENTRÉE 3 (S-Vidéo)	Est utilisé pour la projection d'images d'un équipement connecté à la borne d'entrée S-VIDEO.
ENTRÉE 4 (Vidéo)	Est utilisé pour la projection d'images d'un équipement connecté à la borne d'entrée VIDEO.
ENTRÉE 5 (RVB PC numérique/ Composant PC numérique/ RVB vidéo numérique/ Composant vidéo numérique/ Composant analogique/ RVB analogique)	Est utilisé pour la projection d'images d'un équipement connecté à la borne d'entrée DVI.

* Entrée du signal RVB de DTV, pas de l'ordinateur.

▼ Affichage à l'écran (Exemple)

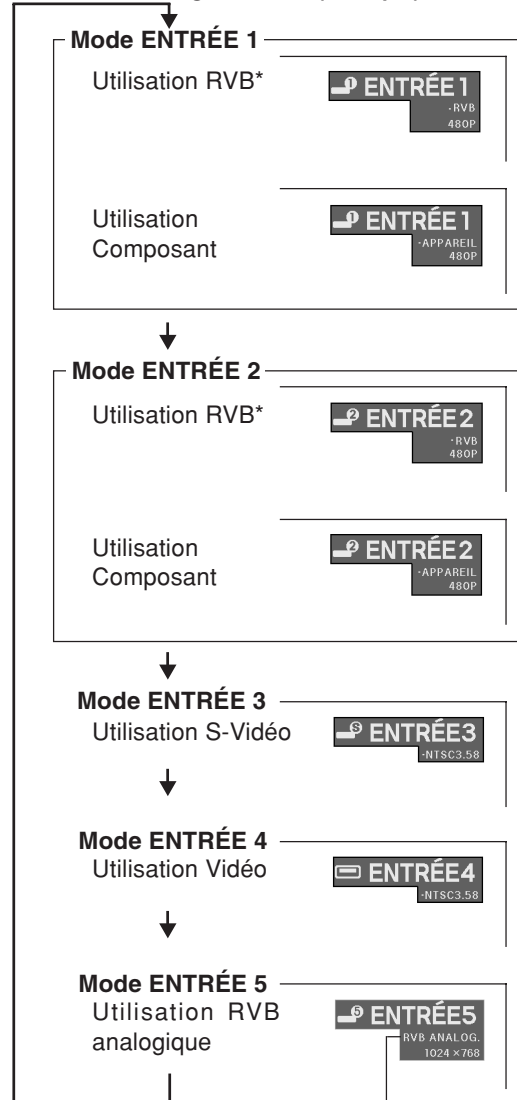





L'affichage varie en fonction du "Type de signal" de ENTRÉE 5. L'exemple choisi ici montre le cas d'une sélection "RVB analog..".

Sélection de la langue d'affichage à l'écran

- L'anglais est la langue pré-réglée pour l'affichage des messages à l'écran ; cependant, celle-ci peut être changée pour l'allemand, l'espagnol, le hollandais, le français, l'italien, le suédois, le portugais, le chinois, le coréen ou le japonais.

1 Appuyez sur  .
• Le menu sera affiché.



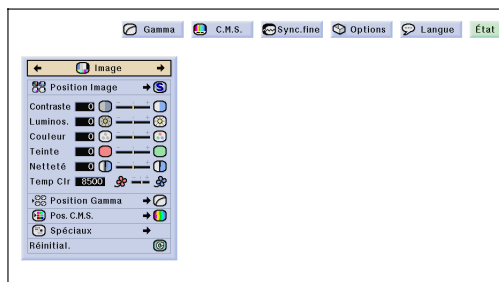

2 Appuyez sur  ou  pour sélectionner "Langue".

3 Appuyez sur  ou  pour sélectionner la langue désirée, puis appuyez sur  .

4 Appuyez sur  .
• La langue désirée sera activée comme langue par défaut.



Couper l'alimentation

- 1 Appuyez sur  sur la télécommande, ou sur  sur le projecteur, et ensuite à nouveau sur  ou  pendant que le message de confirmation s'affiche pour mettre le projecteur en mode veille.

Remarque

- Si vous appuyez accidentellement sur  et ne voulez pas mettre le projecteur en mode veille, attendez jusqu'à ce que le message de confirmation disparaisse.

- 2 Débranchez le cordon d'alimentation de la prise CA une fois que le ventilateur de refroidissement s'est arrêté.

Info

- Ne débranchez pas le câble d'alimentation pendant la projection ou le fonctionnement du ventilateur de refroidissement. L'appareil risque d'être endommagé par l'augmentation de sa température interne consécutive à l'arrêt du ventilateur qui ne peut assurer le cycle de refroidissement prévu.
- Lorsque le projecteur est connecté à un équipement tel qu'un amplificateur, assurez-vous de couper d'abord l'alimentation de ce composant connecté et ensuite celle du projecteur.

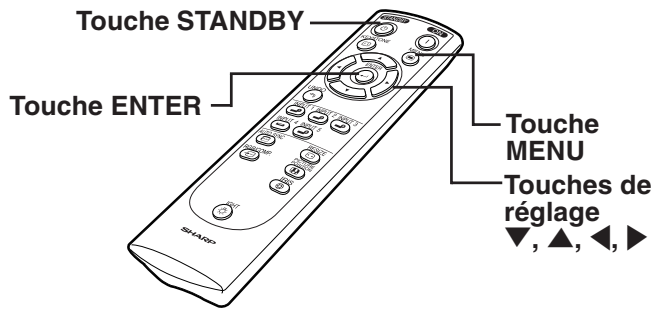

 Entrer en mode VEILLE?
Oui: Appuyez de nouveau Non: Attendez

Correction de la déformation trapézoïdale et de la taille verticale

Correction de la déformation trapézoïdale et réglage de la taille verticale de l'image

Cette fonction permet une Correction trapézoïdale (distorsion trapézoïdale) et un réglage de la taille verticale de l'image.





Remarque

- Lorsque l'image est projetée soit par le haut soit par le bas vers l'écran avec un angle, l'image est déformée de manière trapézoïdale.
- La fonction servant à corriger la déformation trapézoïdale s'appelle la correction Trapeze.
- La déformation trapézoïdale peut être réglée sur un angle d'environ ± 20 degrés.
- La fonction "RÉGLAGE TRAPEZE" peut ne pas marcher avec certains types de signaux d'entrée.

1 Appuyez sur .

- Chaque fois qu'on appuie sur , le réglage bascule comme montré à droite.

2 Appuyez sur , , ou pour effectuer la correction trapèze.

- Si vous souhaitez effectuer une correction plus précise, appuyez sur  pour afficher le motif de test et appuyez ensuite sur , ,  ou  pour effectuer les réglages.

Remarque

- Etant donné que la distorsion trapézoïdale de l'image peut être corrigée sur un angle d'environ ± 20 degrés, l'écran actuel peut être réglé en diagonale sur un certain angle également.
- Appuyez sur  pour annuler la correction trapèze.
- Les lignes droites ou les bords des images peuvent paraître dentelées pendant le réglage.

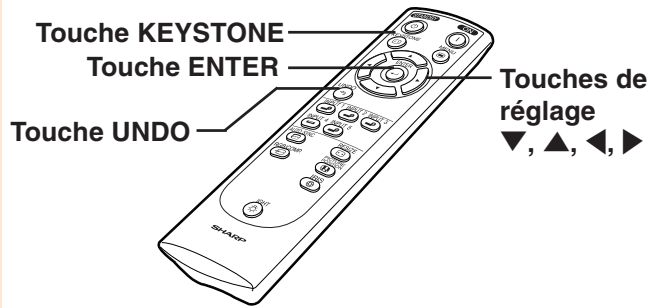

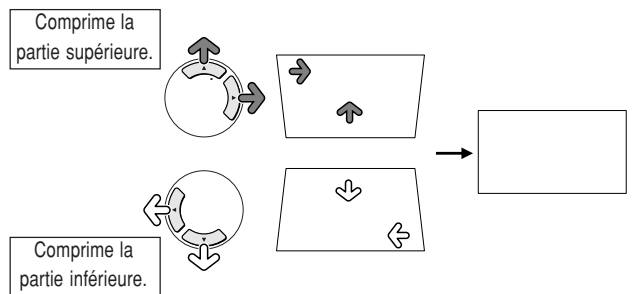

* "TAILLE VERTICALE" n'est pas affiché si la valeur de "RÉGLAGE TRAPEZE" est de "0".

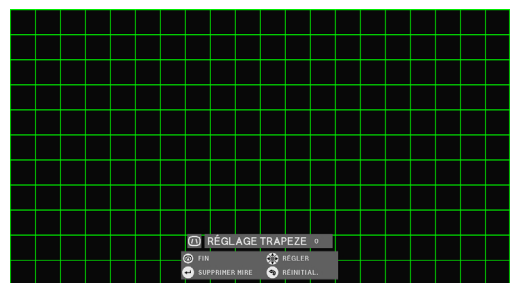

Grille de Test



3 Lors du réglage de la taille verticale de l'image, une pression sur  fait afficher le menu de réglage de taille verticale.

4 Appuyez sur ▼ ou sur ▲ pour régler la taille verticale de l'image, puis appuyez sur .
• Voir ci-dessous pour plus de détails sur l'écran de réglage de taille verticale de l'image.

Réglage de la taille verticale de l'image

Le format de l'image à l'écran risque de changer si la fonction de déplacement de l'objectif est utilisée conjointement avec la fonction de correction de la déformation trapézoïdale. Veuillez ajuster le format de l'image dans ce cas à l'aide de la fonction de réglage vertical de l'image.

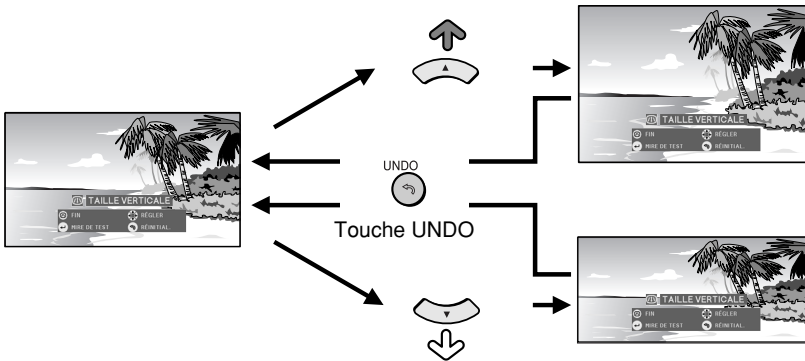

La hauteur de l'image est augmentée si vous appuyez sur la touche ▲.

Appuyez sur  pour réinitialiser l'image.

La hauteur de l'image est diminuée si vous appuyez sur la touche ▼.

Appuyez sur  pour réinitialiser l'image.

Eléments de barre de menu

Cette liste indique les éléments qui peuvent être réglés sur le projecteur.

■ Mode ENTRÉE 1 / 2 / 5

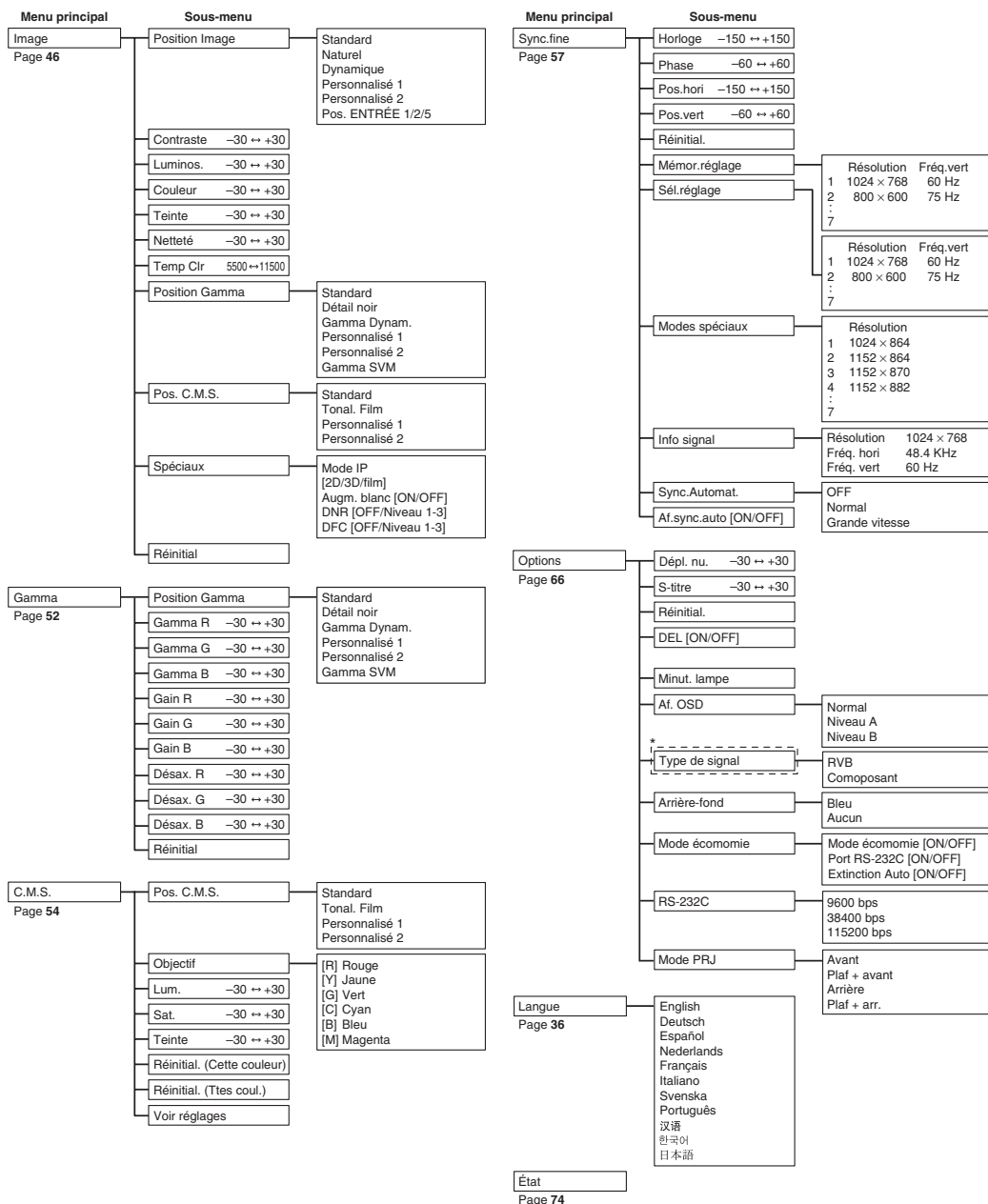

* Pour ENTRÉE 5, les options de “Type de signal” sont “RVB PC nu.”, “Comp. PC nu.”, “RVB vid. nu.”, “Comp. vid. nu.”, “RVB analog.” et “Comp. analog.”.

Remarque

- Les valeurs de résolution, de fréquence verticale et horizontale affichées ci-dessus sont données uniquement à titre d'exemple.
- Les réglages d'image disponibles dépendent du type de signal à l'entrée.

■ Mode ENTRÉE 3 / 4

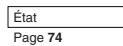
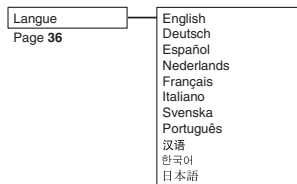
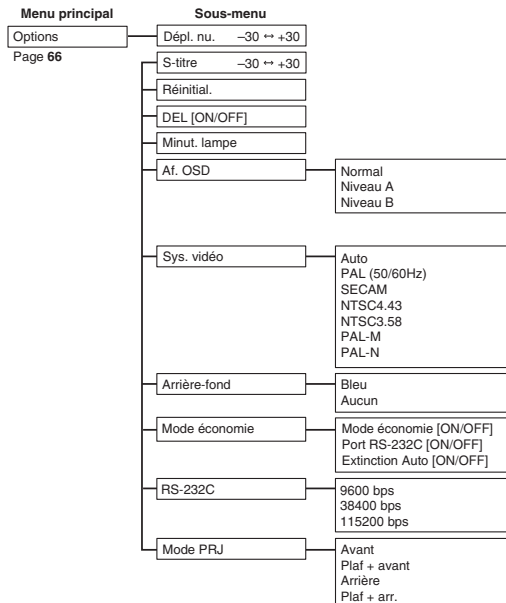
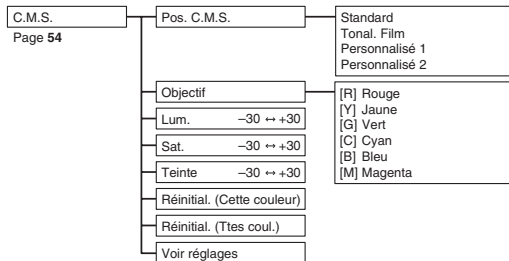
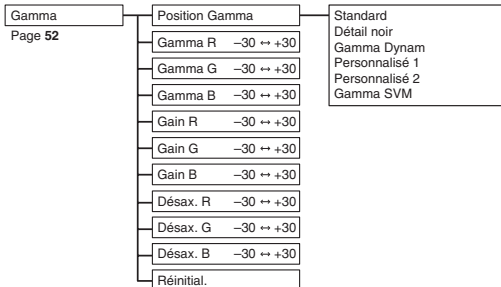
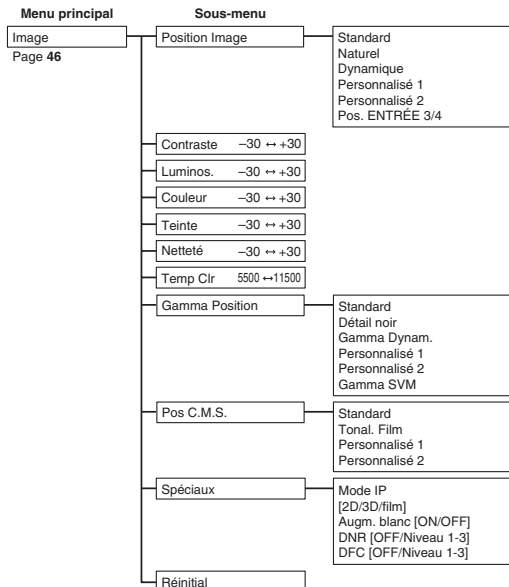

Utilisation de l'écran de menu

Ce projecteur dispose de deux jeux d'écrans de menu qui vous permettent de régler l'image et les divers paramètres du projecteur. Vous pouvez utiliser les menus à partir du projecteur ou avec la télécommande en suivant la procédure suivante.

Ecran de menus pour le mode ENTRÉE 1, ENTRÉE 2 ou ENTRÉE 5

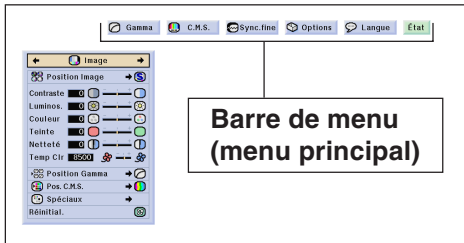

Ecran de menus pour le mode ENTRÉE 3 ou ENTRÉE 4

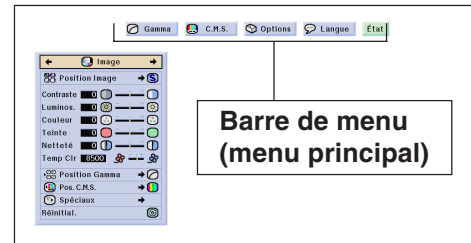

Sélections de menus (Paramétrages)

- 1 Appuyez sur .
 - L'écran de menus s'affiche.

Remarque

- L'écran de menu "Image" du mode d'entrée sélectionné s'affiche.
- L'écran présenté en bas à droite s'affiche lorsque le mode ENTRÉE 1, 2 ou 5 est sélectionné.

Touches de réglage
▼, ▲, ◀, ▶

Touche ENTER

Touche MENU

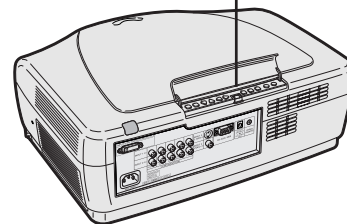
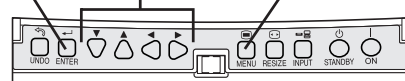

Touche ENTER

Touche MENU

Touches de réglage



▼ Ecran de menus

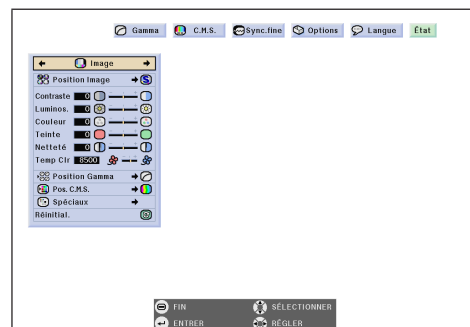

2 Appuyez sur ◀ ou ▶ pour sélectionner le menu de réglage souhaité.

Remarque

- Pour plus de détails sur les menus, voir les tableaux d'arborescence des pages 40 et 41.

3 Appuyez sur ▲ ou ▼ pour sélectionner l'élément de menu de réglage souhaité.

Remarque

- Pour afficher un seul élément de réglage, appuyez sur  après avoir sélectionné l'élément. La barre de menu et l'élément de réglage sélectionné seront les seuls à être affichés. Si vous appuyez ensuite sur ▲ ou sur ▼ l'élément suivant ("Luminos" est après "Contraste") sera affiché.



- Appuyez sur  pour retourner à l'écran précédent.

4 Appuyez sur ◀ ou ▶ pour régler l'élément sélectionné.

- Le réglage est enregistré.

5 Appuyez sur .

- L'écran de menus disparaît.

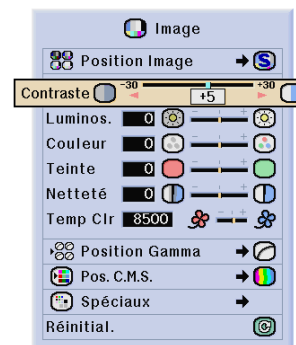
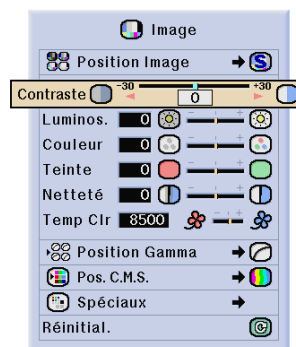
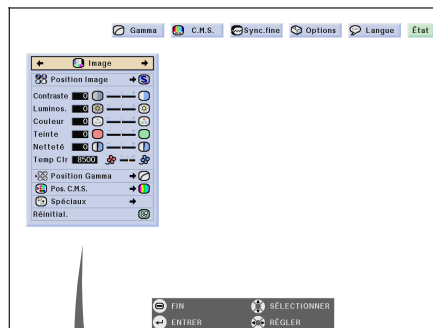



Sélections de menus (Réglages)

- 1** Appuyez sur .
- L'écran de menus s'affiche.



 **Remarque**

- L'écran de menu "Image" du mode d'entrée sélectionné s'affiche.
- L'écran présenté en bas à droite s'affiche lorsque le mode ENTRÉE 1, 2 ou 5 est sélectionné.



- 2** Appuyez sur  ou  pour sélectionner le menu de réglage souhaité.

 **Remarque**

- Pour plus de détails sur les menus, voir les tableaux d'arborescence des pages 40 et 41.

- 3** Appuyez sur  ou  pour sélectionner l'élément de menu de réglage souhaité.

 **Remarque**

- Appuyez sur  pour retourner à l'écran précédent.
- Dans certains menus, sélectionnez l'icône en utilisant "".

Touches de réglage
▼, ▲, ◀, ▶
Touche ENTER

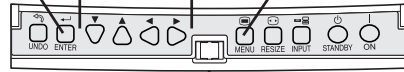

Touche MENU

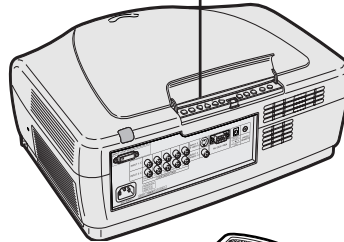

Touche ENTER

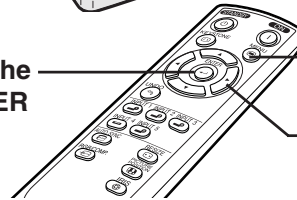

Touche MENU

Touches de réglage
▼, ▲, ◀, ▶

▼ **Ecran de menus**

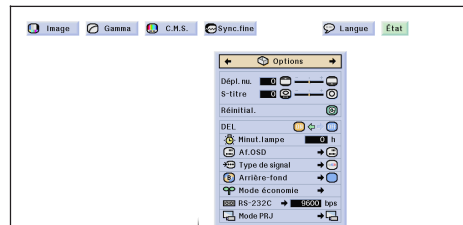
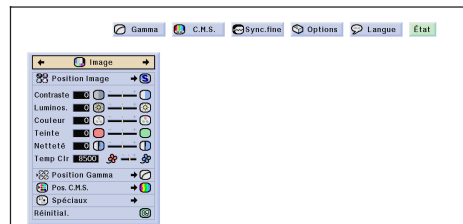

Sous-menu

4 Appuyez sur ►.

- Le curseur passe au sous-menu.

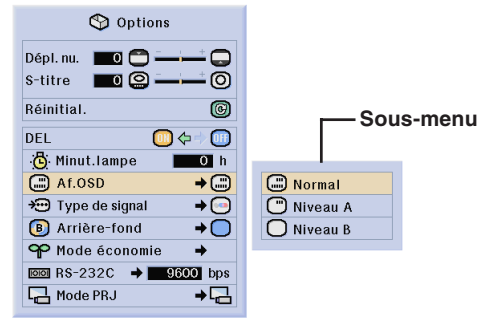

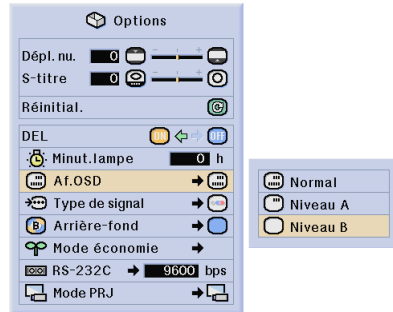

5 Appuyez sur ▲ ou ▼ pour sélectionner le réglage de l'élément affichée dans le sous-menu.



6 Appuyez sur .

- L'élément sélectionné est réglé.

Remarque

- Certains éléments de réglage afficheront un message de confirmation.
Lors du réglage d'un élément, appuyez sur ◀ ou ▶ pour sélectionner "Oui" ou "OK" et appuyez ensuite sur .
- Sélectionnez "ON" ou "OFF" pour l'élément "Mode économie" à l'aide de la touche .
- Utilisez  pour sélectionner les paramètres d'un élément du point "Spéciaux" dans le menu "Image".

7 Appuyez sur .

- Le menu disparaîtra.

Réglage de l'image

Vous pouvez régler l'image du projecteur en fonction de vos préférences avec les réglages d'image suivants.



Sélection de la position de l'image

Cette fonction vous permet de choisir la position de l'image en fonction de la luminosité de la pièce ou du contenu du logiciel à lancer. Il y a trois positions pré-réglées et trois positions réservées aux réglages personnalisés. Pour toutes les positions, les points du menu "Image" peuvent être ajustés et sauvegardés. Lors de la sauvegarde, choisissez une position d'image avant de passer au réglage dans le menu "Image".

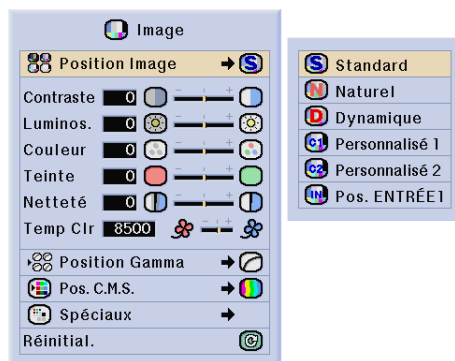

Sélectionner "Position Image" dans le menu "Image" à l'écran des menus.

→ Pour plus de détails sur le fonctionnement de l'écran des menus, voir les pages 42 à 45.



Position sélectionnée	Description
Standard	Paramètre par défaut de Sharp
Naturel	Vous obtenez une image en couleurs équilibrée.
Dynamique	Vous obtenez une image vive.
Personnalisé 1	Vous permet de mémoriser vos réglages d'image selon vos préférences.
Personnalisé 2	
Pos. ENTRÉE 1 à Pos. ENTRÉE 5	Les réglages d'image peuvent être mémorisés pour chaque mode d'entrée.

Remarque

- La position de l'image peut être sélectionnée directement en pressant sur . La position change dans l'ordre chaque fois que vous pressez sur .

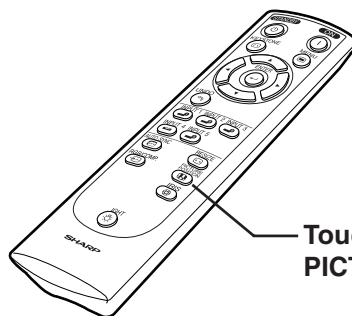

Touche PICTURE POSITION

Réglage des préférences de l'image

Réglez le menu "Image" sur la page de menu.

→ Pour l'utilisation de la page de menu, voir pages 42 à 45.

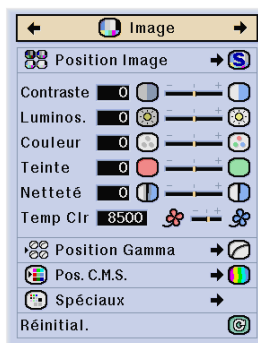

Élément sélectionné	Description	Touche ◀	Touche ▶
Contraste	S'utilise pour régler le niveau du contraste	Pour diminuer le contraste	Pour augmenter le contraste
Luminos.	S'utilise pour régler la luminosité d'une image	Pour diminuer la luminosité	Pour augmenter la luminosité
Couleur	S'utilise pour régler l'intensité de la couleur de l'image	Pour diminuer l'intensité de la couleur	Pour augmenter l'intensité de la couleur
Teinte	S'utilise pour régler la tonalité d'une image	Les teintes de la peau deviennent plus violettes	Les teintes de la peau deviennent plus vertes
Netteté	S'utilise pour augmenter la netteté du contour d'une image ou la rendre plus douce	Pour diminuer le piqué d'image	Pour augmenter le piqué d'image
Temp Clr	S'utilise pour régler la chaleur des couleurs d'une image	Diminue la chaleur des couleurs pour des images plus chaudes, rougeâtres, incandescentes.	Augmente la chaleur des couleurs pour des images plus froides, bleutées, fluorescentes.

Remarque

- Les réglages d'image peuvent varier en fonction du type de signal d'entrée.
- Il est possible que certains éléments ne puissent pas être réglés en fonction de la combinaison du mode d'entrée et des réglages de "Type de signal".

Sélection de la position Gamma

Cette fonction vous permet de choisir la position du Gamma.

Sélectionner "Position Gamma" dans le menu "Image" à l'écran des menus.

→ Pour plus de détails sur le fonctionnement de l'écran des menus, voir les pages 42 à 45.

Remarque

- Le gamma peut être réglé plus précisément avec "Gamma" sur le menu. Voir page 52.

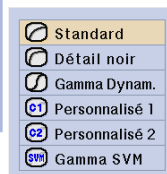
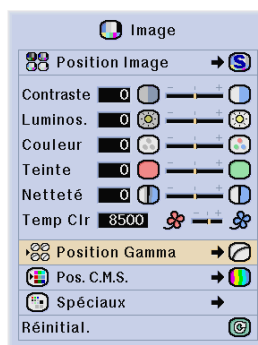

Sélection de la position C.M.S.

Cette fonction vous permet de choisir le mode d'affichage des couleurs désiré.

Sélectionner "Pos. C.M.S." dans le menu "Image" à l'écran des menus.

→ Pour plus de détails sur le fonctionnement de l'écran des menus, voir les pages 42 à 45.

Remarque

- La couleur peut être ajustée plus précisément avec "C.M.S." sur le menu. Voir page 54.

Paramètres spéciaux

Sélectionner "Spéciaux" dans le menu "Image" à l'écran des menus.

→ Pour plus de détails sur le fonctionnement de l'écran des menus, voir les pages 42 à 45.

Élément sélectionné	Description
Mode IP	Pour sélectionner l'affichage progressif d'un signal vidéo (Page 49)
Augm. blanc	Pour accentuer le contraste (Page 50)
DNR	Pour diminuer le son de l'image (Page 50)
DFC	Pour accentuer les contours de l'image (Page 51)

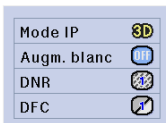
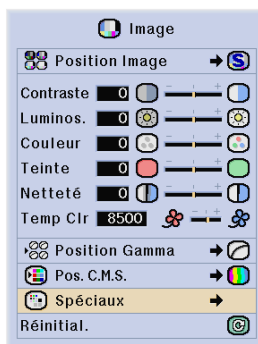
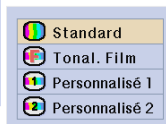
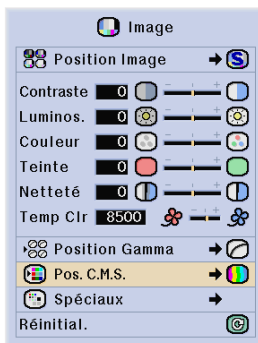





Mode IP

Cette fonction vous permet de sélectionner l'affichage progressif d'un signal vidéo. L'affichage progressif projète une image vidéo plus douce.

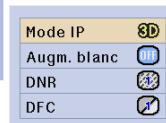
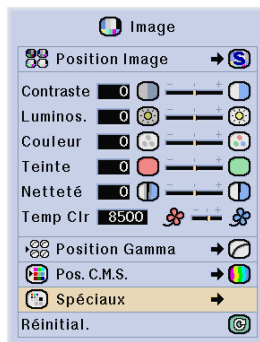
Sélectionnez "Mode IP" dans "Spéciaux" sur l'écran du menu "Image".

- Actionnez le "Mode IP" en pressant sur .
- Pour plus de détails sur le fonctionnement de l'écran des menus, voir les pages 42 à 45.



Élément Sélectionné	Description
 (Progressif 2D)	Cette fonction est utile pour afficher des images à déplacements rapides comme celles de sport ou de films d'action. Ce mode optimise l'image dans un cadre d'affichage.
 (Progressif 3D)	Cette fonction est utile pour afficher plus clairement des images relativement lentes telles que celles des films ou des documentaires. Ce mode optimise l'image en effectuant une estimation du mouvement sur un certain nombre de cadres d'images précédentes et suivantes.
 (Mode film)	Reproduit clairement l'image d'une source de film. Affiche l'image optimisée d'un film transformée avec trois-deux (NTSC et PAL60Hz) ou deux-deux réductions (PAL50Hz et SECAM) d'amélioration vers le mode progressif d'image.

* La source du film est un enregistrement vidéo numérique avec l'original codé en 24 images par seconde. Le projecteur peut convertir cette source de film en vidéo progressive à 60 images par seconde pour la norme NTSC et PAL60Hz ou en 50 images par seconde pour la norme PAL50Hz et SECAM pour une image de lecture à haute définition.

Remarque

- Lors de l'utilisation d'entrées progressives, celles-ci sont affichées directement de telle sorte que les modes Progressif 2D, Progressif 3D et Mode film ne peuvent être sélectionnés. Ces modes ne peuvent être sélectionnés en signaux entrelacés autre que 1080I.
- Même lorsque le mode Progressif 3D a été réglé en NTSC ou PAL60Hz, les réductions d'améliorations trois-deux seront activées automatiquement, lorsque la source de film aura été entrée.
- Les réductions d'amélioration deux-deux seront activées uniquement en mode film, lorsque ce mode aura été réglé en PAL50Hz ou SECAM, lorsque la source de film aura été entrée.



Marquage du contraste

Cette fonction augmente la brillance des parties claires de l'image afin d'augmenter le contraste.

Sélectionnez "Augm. blanc" dans "Spéciaux" sur l'écran du menu "Image".

- Mettez "Augm. blanc" en position "ON" ou "OFF" en pressant sur .

→ Pour plus de détails sur le fonctionnement de l'écran des menus, voir les pages 42 à 45.

Élément sélectionné	Description
 (ON)	Augmente le contraste des parties claires de l'image.
 (OFF)	Désactive la fonction de "Augm. blanc".





Réduction du bruit de l'image (DNR)

La réduction de bruit numérique (DNR) permet des images de grande qualité avec un minimum de point rampant et d'interférences couleur.

Sélectionnez "DNR" dans "Spéciaux" sur l'écran du menu "Image".

- Actionnez le "DNR" en pressant sur .

→ Pour l'utilisation de la page de menu, voir pages 42 à 45.

Élément sélectionné	Description
 (OFF)	Désactive la fonction de "DNR".
 (Niveau 1)	Réglez ce paramètre sur le niveau qui procure l'image la plus claire.
 (Niveau 2)	
 (Niveau 3)	

Remarque

N'oubliez pas de régler Réduction bruit sur "OFF" (Désactivé) dans les cas suivants :

- Lorsque l'image est floue.
- Lorsque les contours et les couleurs d'images en mouvement traînent.
- Lorsque des émissions TV à faible signal sont projetées.

Info

- Cette fonction est disponible avec ENTRÉE 1, 2 (signaux 480I, 480P, 576I et 576P) et ENTRÉE 3, 4 (tous les signaux).

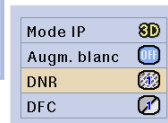
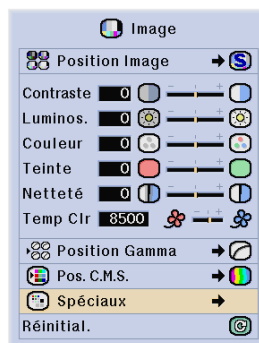
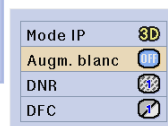
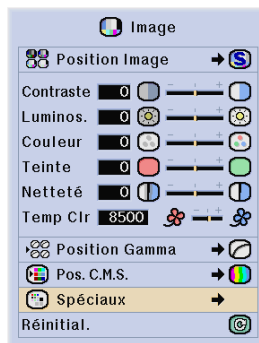





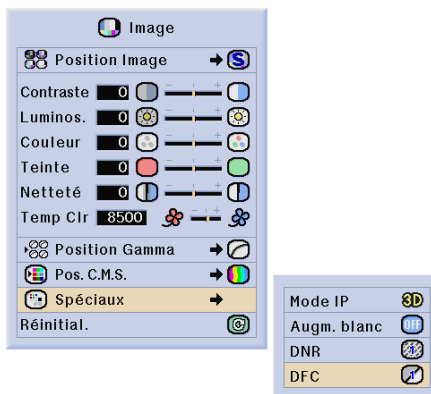

Accentuation des contours de l'image (DFC)

Cette fonction vous permet de sélectionner des fonctions spécifiques pour les contours de l'image.

Sélectionnez "DFC" dans "Spéciaux" sur l'écran du menu "Image".

- Actionnez "DFC" en pressant sur .
- Pour plus de détails sur le fonctionnement de l'écran des menus, voir les pages 42 à 45.



Élément sélectionné	Description
 (OFF)	Désactive la fonction de "DFC".
 (Niveau 1)	Légère accentuation des contours
 (Niveau 2)	
 (Niveau 3)	

Réinitialiser tous les paramètres de réglages

Cette fonction permet de remettre tous les paramètres de réglage à l'état initial par défaut.

Sélectionnez "Réinitial." dans le menu "Image" sur l'écran de menu et pressez sur .

- Pour plus de détails sur le fonctionnement de l'écran des menus, voir les pages 42 à 45.

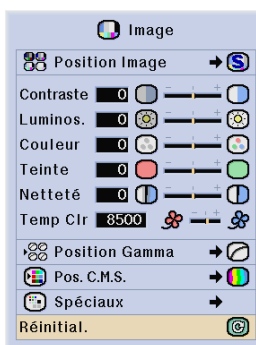

Réglage du Gamma

Utilisez cette fonction pour sélectionner la position du gamma et pour régler la courbe gamma afin d'obtenir un réglage d'image plus fin.



Sélection de la position Gamma

Sélectionner "Position Gamma" dans le menu "Gamma" à l'écran des menus.
 → Pour plus de détails sur le fonctionnement de l'écran des menus, voir les pages 42 à 45.

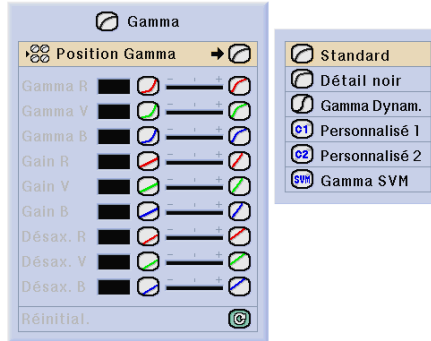

Élément sélectionné	Description
Standard	Paramètre par défaut de Sharp
Détail noir	Donne plus de profondeur aux tons sombres de l'image.
Gamma Dynam.	Vous obtenez une image stable et claire.
Personnalisé 1-2	Vous permet de régler la courbe Gamma pour chaque RVB.
Gamma SVM	Vous permet de régler la courbe Gamma à l'aide du logiciel SharpVision Manager.

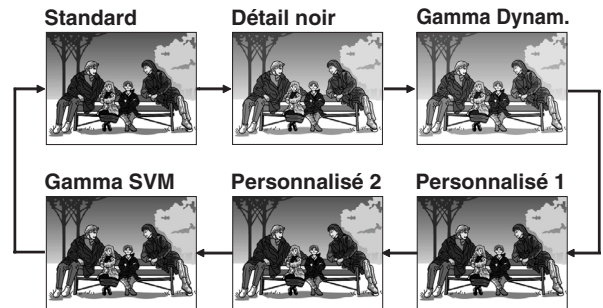

Remarque

- Il est possible de sélectionner la position gamma que vous réglerez dans ce menu à travers "Position Gamma" du menu "Image".
- Sélectionnez "Personnalisé 1" ou "Personnalisé 2" pour un réglage plus fin du gamma.
- Reportez-vous au mode d'emploi du logiciel SharpVision Manager pour la procédure de sélection "Gamma SVM" (fourni).

Réglage du Gamma

Réglez la courbe gamma de façon à ce qu'elle convienne à vos besoins. Ces courbes ne peuvent être réglées que si vous sélectionnez "Personnalisé 1" ou "Personnalisé 2".

Sélectionner l'élément Gamma dans le menu "Gamma" à l'écran des menus.

→ Pour plus de détails sur le fonctionnement de l'écran des menus, voir les pages 42 à 45.

Remarque

- Pour réinitialiser tous les éléments de réglage, sélectionnez "Réinitial." et appuyez sur .

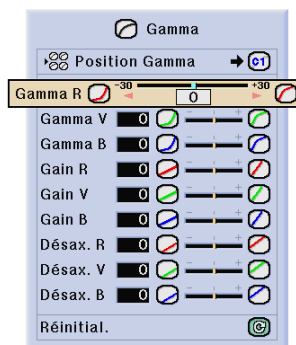

Élément sélectionné	Description	Touche ◀	Touche ▶
Gamma R (Gamma Rouge)	Pour régler les caractéristiques de la couleur rouge	Pour donner plus de profondeur aux parties claires de l'image rouge	Pour donner plus de profondeur aux parties sombres de l'image rouge
Gamma G (Gamma Vert)	Pour régler les caractéristiques de la couleur verte	Pour donner plus de profondeur aux parties claires de l'image verte	Pour donner plus de profondeur aux parties sombres de l'image verte
Gamma B (Gamma Bleu)	Pour régler les caractéristiques de la couleur bleue	Pour donner plus de profondeur aux parties claires de l'image bleue	Pour donner plus de profondeur aux parties sombres de l'image bleue
Gain R (Gain Rouge)	Pour régler le niveau de contraste de la couleur rouge	Pour moins de contraste de rouge	Pour plus de contraste de rouge
Gain G (Gain Vert)	Pour régler le niveau de contraste de la couleur verte	Pour moins de contraste de vert	Pour plus de contraste de vert
Gain B (Gain Bleu)	Pour régler le niveau de contraste de la couleur bleue	Pour moins de contraste de bleu	Pour plus de contraste de bleu
Désax R (Décalage Rouge)	Pour régler le niveau de brillance de la couleur rouge	Pour moins de brillance de rouge	Pour plus de brillance de rouge
Désax G (Décalage Vert)	Pour régler le niveau de brillance de la couleur verte	Pour moins de brillance de vert	Pour plus de brillance de vert
Désax B (Décalage Bleu)	Pour régler le niveau de brillance de la couleur bleue	Pour moins de brillance de bleu	Pour plus de brillance de bleu

Systeme de gestion de la couleur (C.M.S.)

Cette fonction vous permet d'ajuster individuellement les caractéristiques de six couleurs (R : Rouge, Y : Jaune, G : Vert, C : Cyan, B : Bleu, M : Magenta).

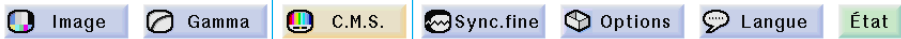

Sélection de la position C. M. S.

Sélectionnez le "Pos. C.M.S." dans le menu "C.M.S." sur la page de menu.
→ Pour l'utilisation de la page de menu, voir pages 42 à 45.

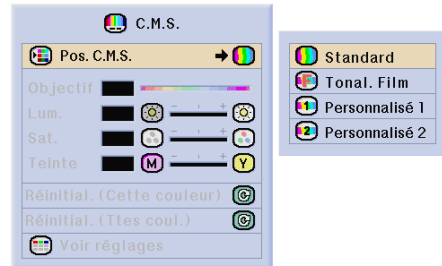

Élément sélectionné	Description
Standard	Paramètre par défaut de Sharp
Tonal. Film	Vous obtenez une image en couleurs équilibrée.
Personnalisé 1-2	La "Lum.", la "Sat." et la "Teinte" peuvent être réglées pour chacune des six couleurs.

Remarque

- Si vous avez sélectionné "Standard" pour l'option "Pos.C.M.S.", les autres éléments (par exemple Objectif) ne pourront pas être réglés.

Sélection de la couleur cible

Sélectionnez le "Objectif" dans le menu "C.M.S." sur la page de menu.
→ Pour l'utilisation de la page de menu, voir pages 42 à 45.

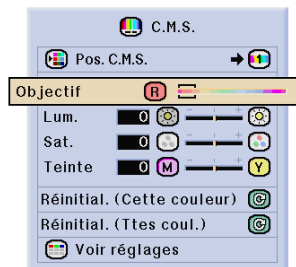

R	Rouge	C	Cyan
Y	Jaune	B	Bleu
G	Vert	M	Magenta

Paramétrer la brillance de la couleur cible

Sélectionnez le “Lum.” dans le menu “C.M.S.” sur la page de menu.

→ Pour l’utilisation de la page de menu, voir pages 42 à 45.

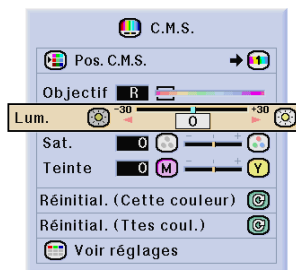

Paramétrer la valeur chromatique de la couleur cible

Sélectionnez le “Sat.” dans le menu “C.M.S.” sur la page de menu.

→ Pour l’utilisation de la page de menu, voir pages 42 à 45.

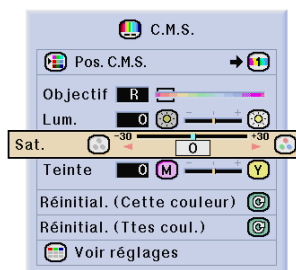

Paramétrer la tonalité de la couleur cible

Sélectionnez le “Teinte” dans le menu “C.M.S.” sur la page de menu.

→ Pour l’utilisation de la page de menu, voir pages 42 à 45.

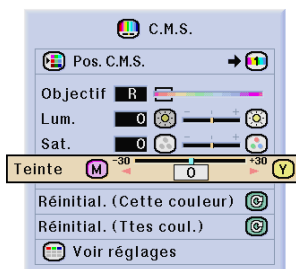

Revenir aux paramètres de couleur définis par l'utilisateur

Sélectionnez le “Réinitial. (Cette couleur)” ou “Réinitial. (Ttes coul.)” dans le menu “C.M.S.” sur la page de menu.

→ Pour l'utilisation de la page de menu, voir pages 42 à 45.

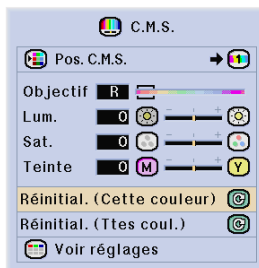

Élément sélectionné	Description
Réinitial. (Cette couleur)	La “Lum.”, la “Sat.” et la “Teinte” de la couleur sélectionnée pour “Objectif” ont été rétablies aux paramètres par défaut.
Réinitial. (Ttes coul.)	La “Lum.”, la “Sat.” et la “Teinte” de toutes les couleurs ont été rétablies aux paramètres par défaut.

Présentation de tous les paramètres de couleur

Sélectionnez le “Voir réglages” dans le menu “C.M.S.” sur la page de menu.

→ Pour l'utilisation de la page de menu, voir pages 42 à 45.

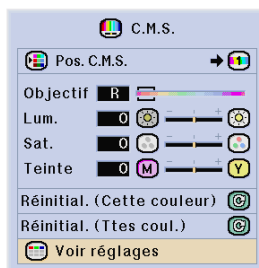

	R	Y	G	C	B	M
Lum.	0	0	0	0	0	0
Sat.	0	0	0	0	0	0
Teinte	0	0	0	0	0	0

Réglage des images d'ordinateur

Utilisez la fonction de synchronisation fine "Sync. fine" dans le cas d'irrégularités telles que des bandes verticales ou le vacillement de certaines parties de l'écran.



Lorsque Sync.Automat. est désactivé (sur OFF)

Lorsque "Sync.Automat." est désactivé (sur "OFF"), des interférences telles que le vacillement d'image ou l'apparition de bandes verticales peuvent se produire lors d'affichage en fenêtres ou de bandes verticales. Si cela se produit, réglez les paramètres "Horloge", "Phase", "Pos.hori" and "Pos.vert" pour obtenir une image optimale.

Sélectionnez le "Horloge", "Phase", "Pos. hori" ou "Pos. vert" dans le menu "Sync. fine" sur la page de menu.

→ Pour l'utilisation de la page de menu, voir pages 42 à 45.

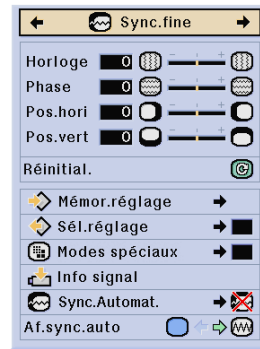

Élément sélectionné	Description
Horloge	Règle le bruit vertical.
Phase	Règle le bruit horizontal (similaire au suivi de piste sur votre magnétoscope).
Pos.hori	Centre l'image sur l'écran en la déplaçant vers la gauche ou vers la droite.
Pos.vert	Centre l'image sur l'écran en la déplaçant vers le haut ou vers le bas.

Remarque

- Les réglages de l'image d'ordinateur peuvent être effectués facilement en appuyant sur . Pour plus de détails, voir page 59.
- Pour réinitialiser tous les éléments de réglage, sélectionnez "Réinitial." et appuyez sur .

Sauvegarde des paramètres des réglages

Ce projecteur vous permet d'enregistrer jusqu'à sept paramètres de réglage pour une utilisation avec différents ordinateurs.

Sélectionnez "Mémor.réglage" dans le menu "Sync.fine" sur la page de menu.

→ Pour l'utilisation de la page de menu, voir pages 42 à 45.

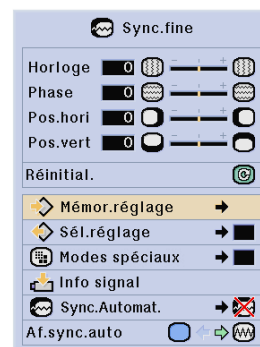

	Résolution	Fréq.vert
1	1024 X 768	60 Hz
2		
3		
4		
5		
6		
7		

Sélection de configuration de réglages

Les paramètres de réglage enregistrés dans le projecteur sont d'accès facile.

Sélectionnez le "Mémor. réglage" dans le menu "Sync. fine" sur la page de menu.

→ Pour l'utilisation de la page de menu, voir pages 42 à 45.

Remarque

- Si un emplacement de mémoire n'a pas été réglé, les réglages de la résolution et de la fréquence ne seront pas affichés.
- Lors de la sélection d'un paramètre de réglage enregistré avec la commande "Sél. réglage", vous pouvez régler le projecteur avec les réglages enregistrés.

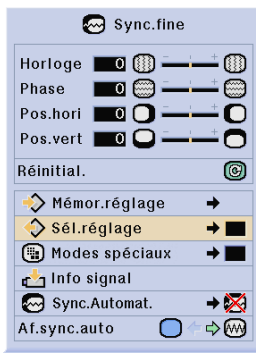

	Résolution	Fréq.vert
1	1024 × 768	60 Hz
2		
3		
4		
5		
6		
7		

Réglage du mode spéciaux

Normalement, le type de signal d'entrée est détecté et le mode de résolution approprié est automatiquement sélectionné. Cependant, pour certains signaux, le mode de résolution optimal en "Modes spéciaux" de la page de menu "Sync.fine" devra probablement être sélectionné pour correspondre au mode d'affichage de l'ordinateur.

Réglez la résolution en sélectionnant "Modes spéciaux" du menu "Sync.fine" sur la page de menu.

→ Pour l'utilisation de la page de menu, voir pages 42 à 45.

Remarque

- Évitez l'affichage de motifs d'ordinateur qui se reproduisent une ligne sur deux (bandes horizontales). (Un vacillement peut se produire, rendant l'image difficile à regarder.)
- Lorsque un lecteur DVD ou de vidéo numérique est connecté, sélectionnez 480P comme signal d'entrée.
- Voir "Vérification du signal d'entrée" à la page suivante pour plus de détails sur le signal d'entrée actuellement sélectionné.

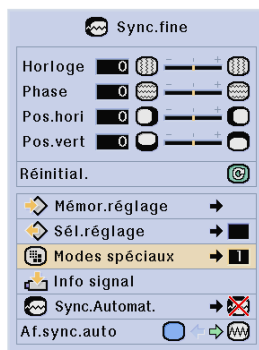

	Résolution
1	480P
2	640 × 480
3	720 × 480
4	
5	
6	
7	

Vérification du signal d'entrée

Cette fonction vous permet de vérifier le signal d'entrée présent.

Sélectionnez "Info signal" dans le menu "Sync. fine" sur la page de menu.

→ Pour l'utilisation de la page de menu, voir pages 42 à 45.

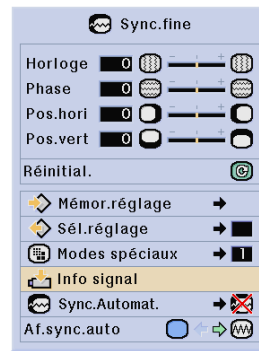

Résolution	1024 x 768
Fréq.hori	48.4 kHz
Fréq.vert	60 Hz

Réglage Sync.Automat.

S'utilise pour régler automatiquement une image d'ordinateur.

Sélectionnez le "Sync.Automat." dans le menu "Sync. fine" sur la page de menu.

→ Pour l'utilisation de la page de menu, voir pages 42 à 45.

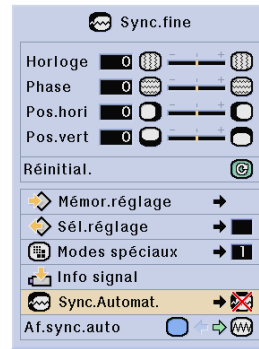

Remarque

Avec le réglage sur "Normal" ou "Grande vitesse":

- Le réglage Sync.Automat se produit lorsque le projecteur est mis sous tension ou les entrées commutées avec le projecteur connecté à un ordinateur.

Des réglages manuels doivent être effectués:

- Lorsque l'image optimale ne peut être obtenue avec le réglage Sync.Automat. Voir page 57.
- Le réglage Sync.Automat peut prendre un certain temps pour se terminer, suivant l'image de l'ordinateur connecté au projecteur.
- Quand le réglage "Sync.Automat." est réglé sur "OFF" ou "Grande vitesse" et que l'on appuie sur  (AUTO SYNC), la synchronisation automatique sera effectuée en mode "Grande vitesse". Si l'on appuie à nouveau sur le bouton dans la minute qui suit, la Sync.Automat sera effectuée en mode "Normal".

Affichage à l'écran pendant la Sync. Automat.



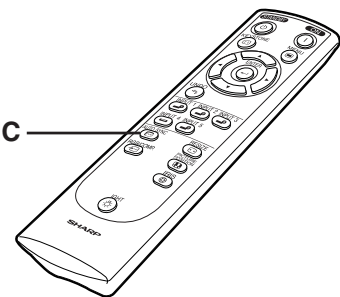

Touche AUTO SYNC



Fonction d'affichage Sync.Automat.

S'utilise pour régler l'écran affiché pendant la Sync.Automat.

Sélectionnez le "Af. sync. auto" dans le menu "Sync. fine" sur la page de menu.
→ Pour l'utilisation de la page de menu, voir pages 42 à 45.

Élément sélectionné	Description
	L'image réglée comme fond est projetée.
	L'image d'ordinateur en cours de réglage est affichée.

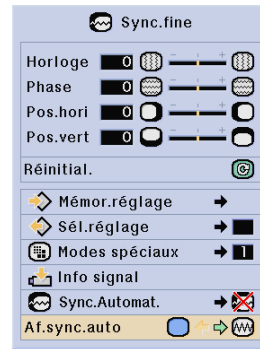

Fonctions d'utilisation facile

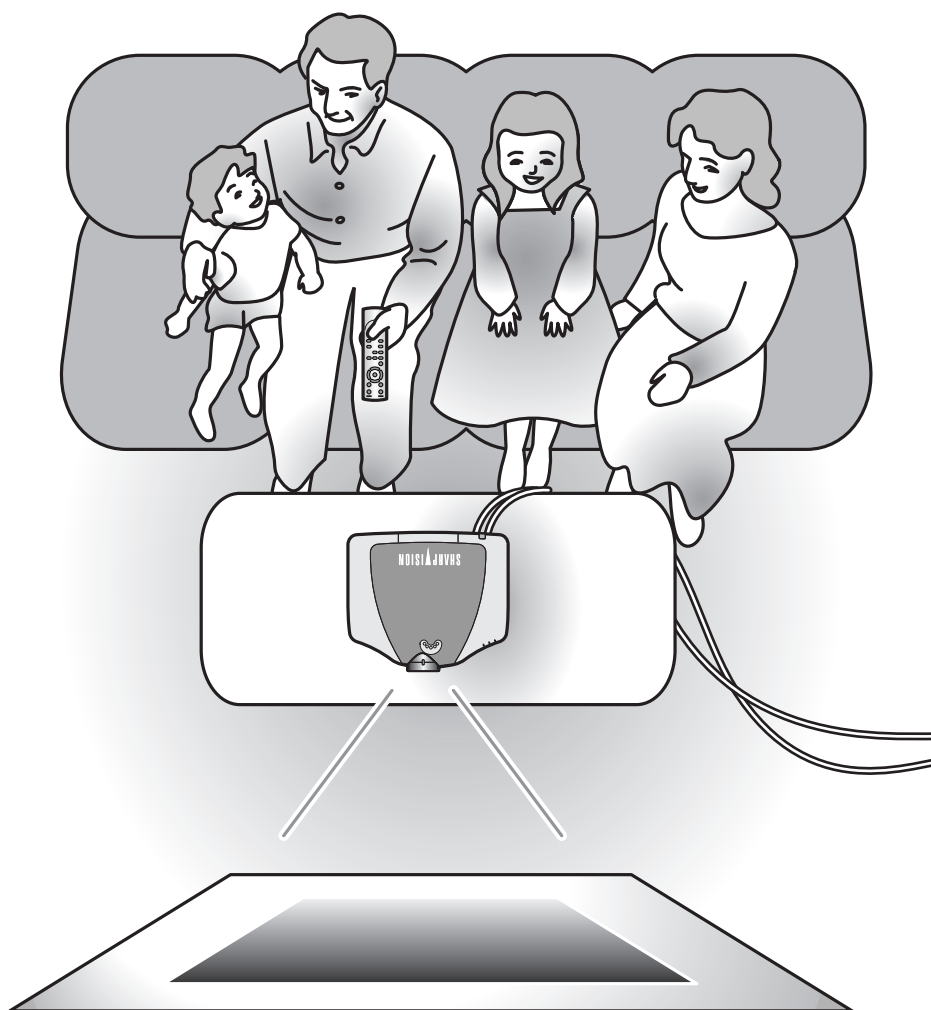

Sélection du mode d'affichage de l'image

Cette fonction vous permet de modifier ou de personnaliser le mode d'affichage pour améliorer l'image en entrée. Suivant le signal d'entrée, vous pouvez choisir entre les modes d'image "BAR.LATER", "ALLONGE SMART", "ZOOM CINÉMA", "ALLONGE", "NORMAL" ou "POINT PAR POINT".

Commutation de l'affichage de l'image suivant le signal d'entrée

Appuyez sur .

- A chaque pression sur , l'affichage change comme indiqué à la page 63 et 64.

Info

- En mode "POINT PAR POINT", les images sont affichées en résolution originale et ne peuvent donc être agrandies.
- Pour retourner à l'image standard, appuyez sur  pendant que "REDIMENSIONNER" s'affiche à l'écran.

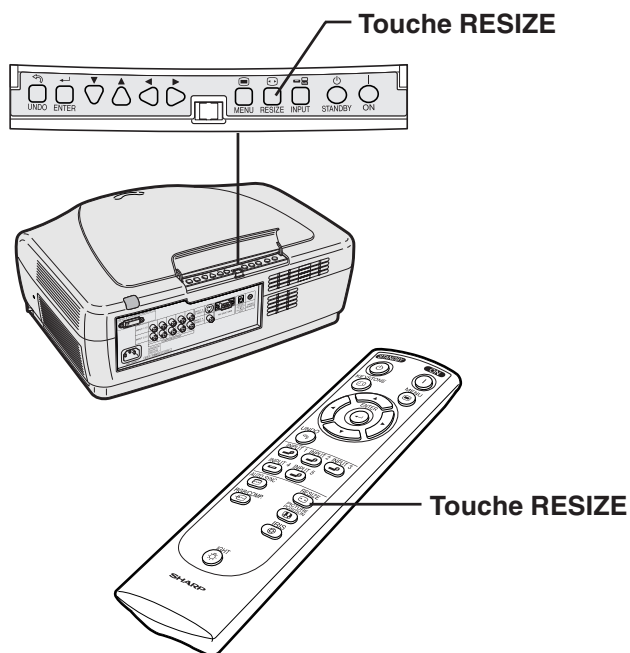

Affichage à l'écran du mode d'affichage d'image.



The screen displays a menu with two options: 'REDIMENSIONNER' (with a left arrow icon) and 'NORMAL' (with a right arrow icon).

VIDEO

		BAR.LATER	ALLONGE SMART	ZOOM CINEMA	ALLONGE	POINT PAR POINT
Pour un ratio d'aspect 4:3	480I 480P 576I 576P NTSC PAL SECAM	960 × 720	1280 × 720	1280 × 720	1280 × 720	-
	480P	960 × 720	1280 × 720	1280 × 720	1280 × 720	-
Pour un ratio d'aspect 16:9	720P	-	-	-	1280 × 720	1280 × 720
	1080I	-	-	-	1280 × 720	-

- Sélectionnez " POINT PAR POINT " pendant l'entrée 720P lorsque la sortie 720P est visionnée depuis un ordinateur.
- 720P commute entre " ALLONGE " et " POINT PAR POINT ". " ALLONGE " est fixé lorsque les signaux 1080I sont en entrée.

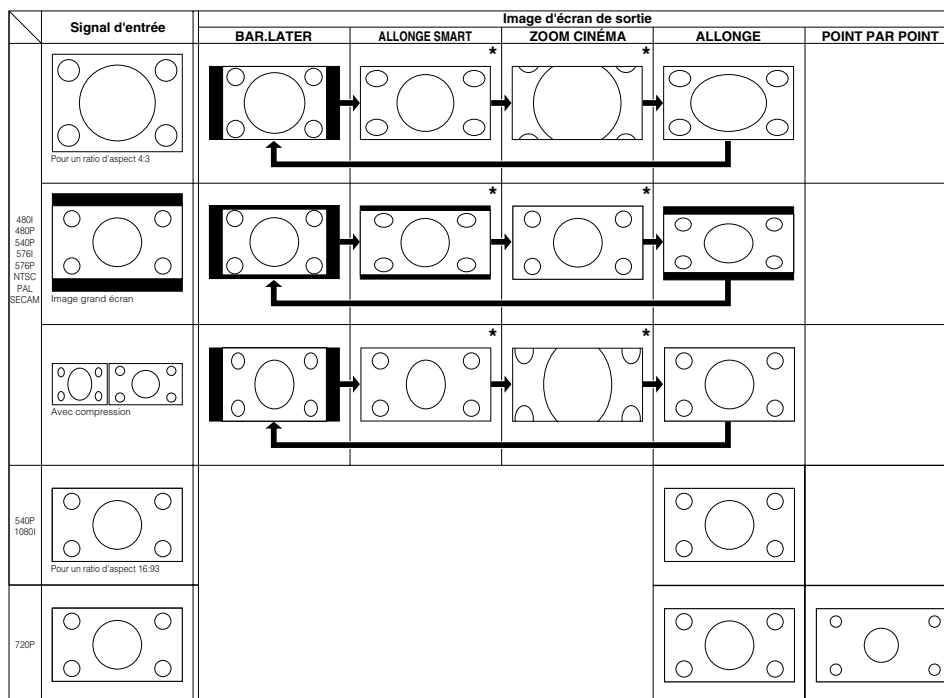

* " Dépl.nu. " et " S-titre " ne bougent que dans les modes " ALLONGE SMART " et " ZOOM CINEMA ".

Sélection du mode d'affichage de l'image

ORDINATEUR

		NORMAL	POINT PAR POINT
Pour un ratio d'aspect 4:3	SVGA (800 × 600)	960 × 720	800 × 600
	XGA (1024 × 768)	960 × 720	1024 × 720
	SXGA (1280 × 960)	960 × 720	1280 × 720
Sans ratio d'aspect 4:3	SXGA (1280 × 1024)	900 × 720	1280 × 720

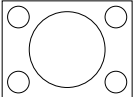
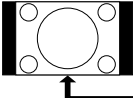
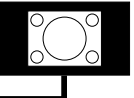
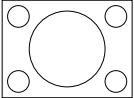
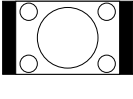
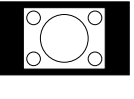
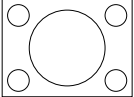
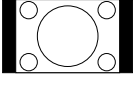
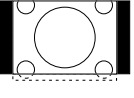
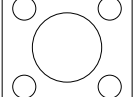
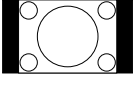
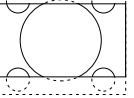
	Signal d'entrée	Image d'écran de sortie	
		NORMAL	POINT PAR POINT
VGA	 <p>Pour un ratio d'aspect 4:3 (640 × 480)</p>		
SVGA	 <p>Pour un ratio d'aspect 4:3 (800 × 600)</p>		
XGA	 <p>Pour un ratio d'aspect 4:3 (1024 × 768)</p>		
SXGA	 <p>Pour un ratio d'aspect 5:4 (1280 × 1024)</p>		

Commutation du mode Haute luminosité / Haut contraste

Cette fonction contrôle la quantité de lumière projetée et le contraste de l'image. Vous pouvez l'actionner en utilisant la touche IRIS sur la télécommande.

Passer au MODE HAUTE LUMINOSITE / MODE HAUT CONTRASTE

Pressez sur  sur la télécommande pour sélectionner le mode désiré. Le mode est actionné dans l'ordre "MODE HAUTE LUMINOSITE", "MODE MEDIUM" et "MODE HAUT CONTRASTE".

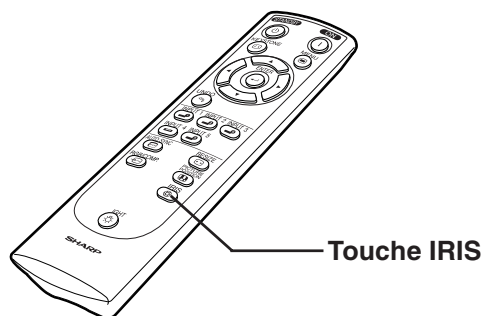

Mode sélectionné	Description
MODE HAUTE LUMINOSITE	La haute luminosité a la priorité sur le haut contraste.
MODE MEDIUM	Mode intermédiaire entre le haut contraste et la haute luminosité
MODE HAUT CONTRASTE	Le haut contraste a la priorité sur la haute luminosité.

Remarque

- L'appareil a été réglé sur "MODE HAUTE LUMINOSITE" en usine.

Fonction de déplacement numérique

Cette fonction facilite le visionnage des images 16: 9 projetées depuis les lecteurs DV et les décodeurs DTV* en déplaçant l'image entière vers le haut ou vers le bas.

* DTV est un terme générique utilisé pour décrire le nouveau système de télévision numérique aux États Unis.

Image Gamma C.M.S. Sync.fine **Options** Langue État

Réglage du déplacement numérique

Sélectionnez le "Dépl. nu." dans le menu "Options" sur la page de menu.

→ Pour l'utilisation de la page de menu, voir pages 42 à 45.

- [barre de réglage] +	
Touche ◀	Touche ▶
L'image descend.	L'image monte.

Remarque

- La fonction de déplacement numérique fonctionne avec les écrans ALLONGE SMART et ZOOM CINÉMA. Voir page 62 pour plus de détails.

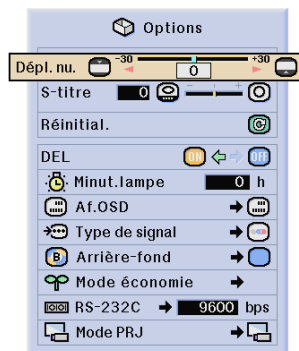

Réglage de sous-titre

Cette fonction vous permet de régler la taille verticale de l'image afin de laisser de la place pour les sous-titres.

Image Gamma C.M.S. Sync.fine **Options** Langue État

Réglage de la taille verticale de l'image

Sélectionnez le "S-titre" dans le menu "Options" sur la page de menu.

→ Pour l'utilisation de la page de menu, voir pages 42 à 45.

- [barre de réglage] +	
Touche ◀	Touche ▶
L'image est compressée en ajustant la taille verticale de l'affichage.	L'image est agrandie en ajustant la taille verticale de l'affichage.

Remarque

- Lors d'un changement d'écran avec le réglage des Sous-titres, c'est toute l'image qui sera déplacée vers le haut, et pas seulement sa partie inférieure.
- Un meilleur réglage des sous-titres est obtenu à l'aide de la fonction de déplacement numérique.
- La fonction de déplacement numérique fonctionne avec les écrans ALLONGE SMART et ZOOM CINÉMA. Voir page 62 pour plus de détails.

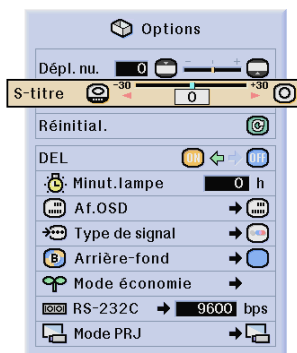

Fonction d'extinction des DEL

Les DEL (voyants) sur le projecteur peuvent être éteints quand ils troublent la projection.

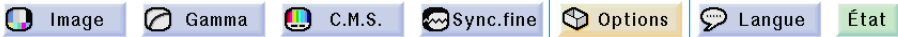

Eteindre les DEL

Sélectionnez "DEL" dans le menu "Options" sur la page de menu.

→ Pour l'utilisation de la page de menu, voir pages 42 à 45.

Élément sélectionné	Description
(ON)	Les DEL sont allumés.
(OFF)	Les DEL sont éteints quand le projecteur est en état de marche. (Les DEL s'allument quand le projecteur est en mode veille, quand il est dans la phase de préchauffage ou quand il signale des problèmes.)



Remarque

- Quand la fonction Extinction Auto est réglée sur "OFF", "DEL" est automatiquement réglé sur "ON". Veillez à bien régler la fonction Extinction Auto sur "ON" afin d'utiliser la fonction DEL Off. (Voir page 72.)

Affichage de la durée d'utilisation de la lampe



Affichage de la durée d'utilisation de la lampe

Cette fonction vous permet de vérifier la durée d'utilisation de la lampe.

Sélectionnez le menu "Options" pour afficher la durée d'utilisation de la lampe.

Remarque

- Il est recommandé que la lampe soit remplacée au bout d'environ 1.900 heures d'utilisation.



Durée d'utilisation de la lampe

Réglage de l'affichage à l'écran

Cette fonction vous permet d'activer ou de désactiver les messages à l'écran. Lors du réglage de "Normal", "Niveau A" ou "Niveau B" dans "Af.OSD", l'affichage du mode d'entrée (par exemple ENTRÉE 1) n'apparaît pas, même si la touche INPUT est pressée.



Désactivation de l'affichage à l'écran

Sélectionnez "Af.OSD" dans le menu "Options" sur la page de menu.
→ Pour l'utilisation de la page de menu, voir pages 42 à 45.

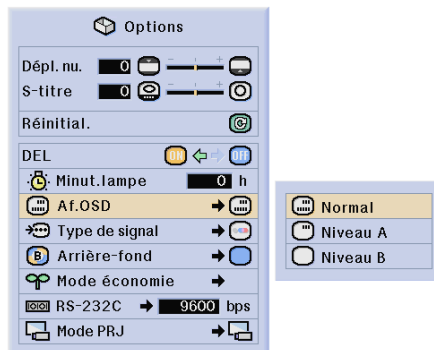

Élément sélectionné	Description
<input checked="" type="radio"/> Normal	Tous les messages d'affichage à l'écran sont affichés.
<input checked="" type="radio"/> Niveau A	Input et Sync.Automat ne sont pas affichés.
<input type="radio"/> Niveau B	Tous les messages d'affichage à l'écran ne sont pas affichés. (à l'exception du Menu, des affichages à l'écran lorsque la touche KEYSTONE est enfoncée, et des affichages d'alarme (Extinction/Temp./Changer la lampe., etc.))

Sélection du Type de Signal

Cette fonction vous permet de choisir le type de signal d'entrée RVB ou Composant pour ENTRÉE 1 et 2, ou RVB PC nu., Comp. PC nu., RVB vid. nu., Comp. vid. nu., RVB analog. ou Comp. analog. pour ENTRÉE 5.



Sélection du type de signal

Sélectionnez le "Type de signal" dans le menu "Options" sur la page de menu.
→ Pour l'utilisation de la page de menu, voir pages 42 à 45.

Remarque

Pour ENTRÉE 1 et ENTRÉE 2

	Utilisez ce réglage si des signaux RVB sont reçus de l'appareil vidéo.
↑↓	
	Utilisez ce réglage si des signaux analogiques sont reçus de l'appareil vidéo.

Pour ENTRÉE 5

	Utilisez ce réglage si des signaux numériques PC RVB sont reçus de l'ordinateur.
↑↓	
	Utilisez ce réglage si des signaux numériques PC à composants sont reçus de l'ordinateur.
	Utilisez ce réglage si des signaux numériques vidéo RVB sont reçus de l'appareil vidéo.
↑↓	
	Utilisez ce réglage si des signaux numériques vidéo à composants sont reçus de l'appareil vidéo.
	Utilisez ce réglage si des signaux RVB analogiques sont reçus.
↑↓	
	Utilisez ce réglage si des signaux analogiques à composants sont reçus.

• Le signal d'entrée peut aussi être commuté par une pression de . La commutation n'est possible à ce moment que pour la commutation de la ↑↓ dans le tableau ci-dessus.

Pour ENTRÉE 1 et ENTRÉE 2

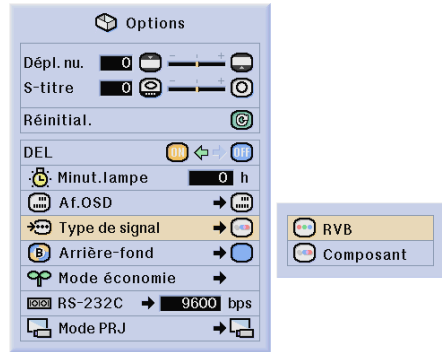

Pour ENTRÉE 5

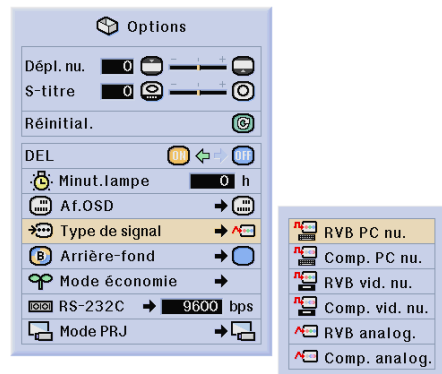

Touche RGB/COMP.



Réglage du signal vidéo

Le mode du système d'entrée vidéo est pré-réglé sur "Auto" ; cependant, une image plus nette provenant de l'équipement audio-visuel connecté peut ne pas être reçue, suivant la différence du signal vidéo. Commutez, dans ce cas, le signal vidéo.

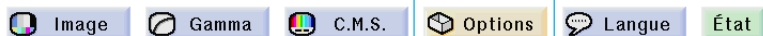

Paramétrer le système vidéo

Sélectionnez le "Sys.vidéo" dans le menu "Options" sur la page de menu.
→ Pour l'utilisation de la page de menu, voir pages 42 à 45.

Remarque

- Le signal vidéo peut uniquement être réglé en mode ENTRÉE 3 ou ENTRÉE 4.
- En "Auto", les images sont affichées en PAL même si les signaux reçus en entrée sont en PAL-N ou PAL-M.

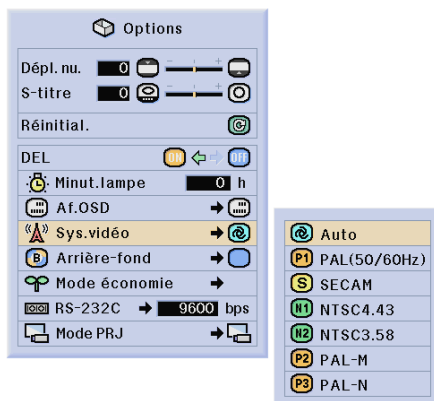

PAL	Quand le projecteur est connecté à un équipement vidéo PAL.
SECAM	Quand le projecteur est connecté à un équipement vidéo SECAM.
NTSC4.43	Lors de la reproduction de signaux NTSC sur un équipement vidéo PAL.
NTSC3.58	Quand le projecteur est connecté à un équipement vidéo NTSC.

Réglage d'une image de fond

Cette fonction vous permet de sélectionner l'image affichée lorsqu'aucun signal n'est envoyé au projecteur.



Sélection d'une image de fond

Sélectionnez le "Arrière-fond" dans le menu "Options" sur la page de menu.
→ Pour l'utilisation de la page de menu, voir pages 42 à 45.

Élément sélectionné	Description
Bleu	Écran bleu
Aucun	Écran noir *

* Si le signal d'entrée reçoit des interférences, l'écran sera affiché avec les interférences.

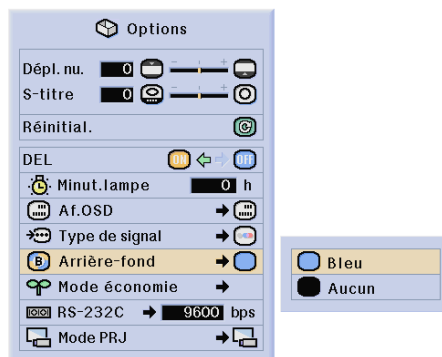

Sélectionner le mode économie d'énergie

Ces fonctions vous permettent de réduire la consommation d'énergie du projecteur.



Réglage du mode d'économie d'énergie

Sélectionnez "Mode économie" en "Mode economy" du menu "Options" de l'écran des menus.

- Le "Mode économie" peut être activé et désactivé en appuyant sur .
- Pour l'utilisation de la page de menu, voir pages 42 à 45.

Élément sélectionné	Description
(ON/Mode faible consommation)	Alors que le bruit est réduit lorsque la fonction "Mode économie" est placée sur "ON", la luminosité, quant à elle, est réduite de 20 %.
(OFF/Mode standard)	Le "Mode économie" est pré-réglé en usine sur "OFF" (Désactivé).

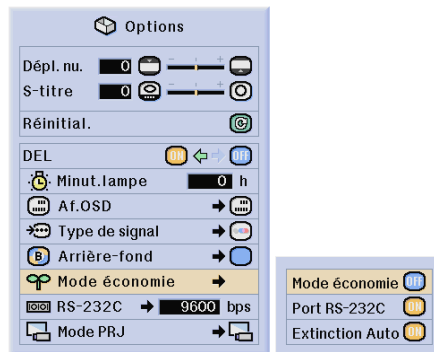

Etat	Luminosité	Consommation électrique de la lampe
ON (Mode faible consommation)	80%	220 W
OFF (Mode standard)	100%	270 W

Fonction RS-232C éteint

Ce projecteur consomme de l'énergie lorsque l'on utilise un ordinateur branché à la borne RS-232C. Lorsque ces terminaux ne sont pas utilisés, la fonction "Port RS-232C" peut être placée sur "OFF" pour réduire la consommation d'énergie de veille.

Sélectionnez "Port RS-232C" en "Mode économie" du menu "Options" de l'écran de menus.

- Le "Port RS-232C" peut être activé et désactivé en appuyant sur .
- Pour l'utilisation de la page de menu, voir pages 42 à 45.

Élément sélectionné	Description
(ON)	La connexion RS-232C est réglée sur "ON". La borne RS-232C fonctionne en permanence (afin de pouvoir accepter les communications.)
(OFF)	La connexion RS-232C est réglée sur "OFF". La borne RS-232C ne fonctionne pas si la source d'alimentation est en mode de veille.

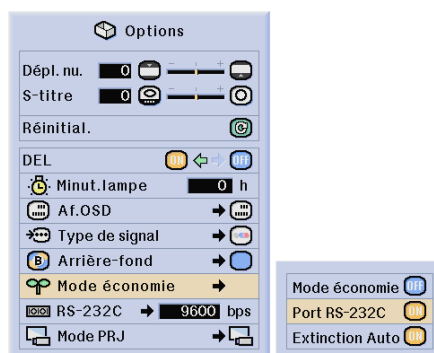

Remarque

- Placez l'option "Port RS-232C" sur "ON" lorsque vous utilisez le logiciel SharpVision Manager.



Sélectionner le mode économie d'énergie

Fonction d'extinction automatique de l'alimentation

Sélectionnez "Extinction Auto" en "Mode économie" du menu "Options" de l'écran de menus.

- Réglez "Extinction Auto" sur "ON" ou sur "OFF" en pressant sur .

→ Pour l'utilisation de la page de menu, voir pages 42 à 45.

Élément sélectionné	Description
 (ON)	Si aucun signal d'entrée n'est détecté pendant plus de 15 minutes, le projecteur passe automatiquement en mode veille.
 (OFF)	La fonction Extinction Auto sera désactivée.

Remarque

- Lorsque la fonction Extinction Auto est réglée sur "Activé", 5 minutes avant que le projecteur passe en mode veille, le message "Entrée en mode VEILLE dans X min." apparaît à l'écran pour indiquer les minutes restantes.
- Lorsque la fonction Extinction Auto est réglée sur "OFF", "DEL" est automatiquement réglé sur "ON". Veillez à bien régler la fonction Extinction Auto sur "ON" afin d'utiliser la fonction DEL Off. (Voir page 67.)

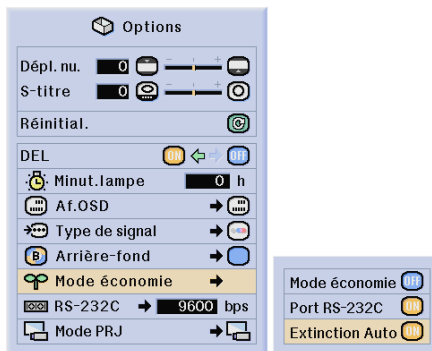

Entrée en mode VEILLE dans 1 min.



Sélectionner la vitesse de transmission (RS-232C)

Ce menu vous permet de régler la vitesse de transmission de la connexion RS-232C en sélectionnant le débit en bauds.



Sélectionner la vitesse de transmission (RS-232C)

Sélectionnez le "RS-232C" dans le menu "Options" sur la page de menu.

→ Pour l'utilisation de la page de menu, voir pages 42 à 45.

Remarque

- Vérifiez que le projecteur et l'ordinateur sont configurés sur le même débit en bauds. Reportez-vous au manuel technique de l'ordinateur pour savoir comment paramétrer le débit en bauds de votre ordinateur.

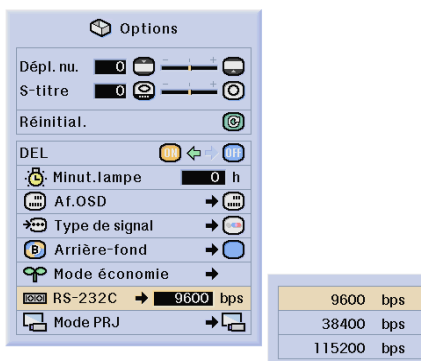

Renversement / Inversion des images projetées

Ce projecteur est équipé d'une fonction de renversement et d'inversion d'image qui vous permet de renverser ou d'inverser l'image projetée pour diverses applications.



Réglage du mode de projection

Sélectionnez le "Mode PRJ" dans le menu "Options" sur la page de menu.

→ Pour l'utilisation de la page de menu, voir pages 42 à 45.

Élément sélectionné	Description
Avant	Image normale
Plaf + avant	Image inversée
Arrière	Image renversée
Plaf + arr.	Image renversée et inversée

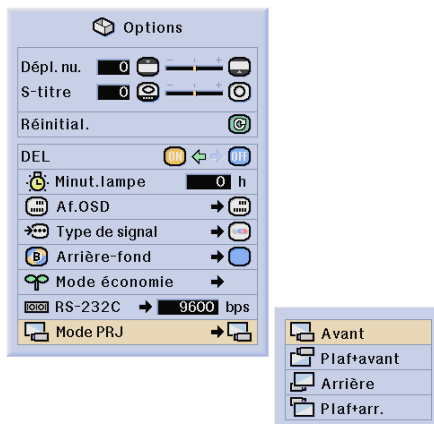

Remarque

- Cette fonction est utilisée pour les images inversées et les montages au plafond. Voir page 32 pour ces montages.

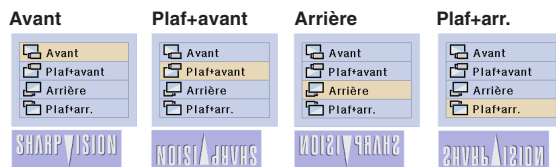

Affichage des réglages

Cette fonction peut être utilisée pour afficher tous les réglages sous forme d'une liste à l'écran.



Aperçu de tous les réglages de menu

Sélectionnez le menu "État" de l'écran de menus et appuyez sur .

→ Pour l'utilisation de la page de menu, voir pages 42 à 45.

Image	Sync.fine	Options	Autre	Autre
Position Image	Horloge	Dépl.nu.	Mode IP	Français Langue
Contraste	Phase	S-titre	Augm. blanc	Normal Redimensionner
Luminos.	Pos.hori	DEL	DNR	Extinction Auto
Couleur	Pos.vert	Minut.lampe	DFC	9600bps RS-232C
Teinte	Séi.réglage	Af.OSD		Mode PRJ
Netteté	Modes spéciaux	Type de signal		
Temp Ctr	8500 Sync.Automat.	Arrière-fond		
Position Gamma	Af.sync.auto	Mode économie		
Pos. C.M.S.		Port RS-232C		

Annexe



Entretien

Nettoyage du projecteur

- N'oubliez pas de débrancher le câble d'alimentation avant de nettoyer le projecteur.
- Le boîtier et le panneau de commande sont en plastique. Évitez d'utiliser du benzène ou du diluant car ceux-ci risquent d'endommager la finition du boîtier.
- Ne pulvérisez pas de produits volatils comme les insecticides sur le projecteur.
Ne fixez pas d'élastiques ou d'éléments plastiques sur le projecteur pendant un longue période.
Les effets de certains agents dans le plastique risquent de dégrader la qualité ou la finition du projecteur.

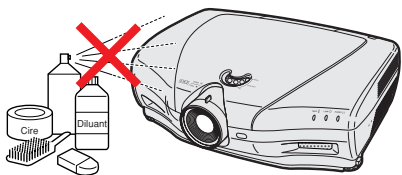

- Essayez toute souillure doucement avec un chiffon de flanelle doux.

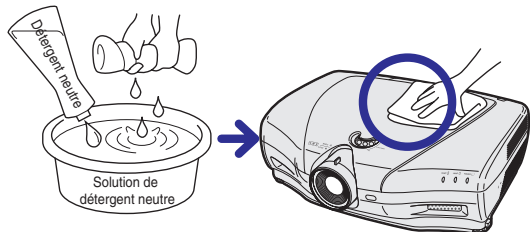

- Lorsque la souillure est difficile à retirer, imbibez un chiffon de détergent neutre dilué avec de l'eau et essorez-le avant d'essuyer le projecteur.
Les détergents de nettoyage agresifs peuvent décolorer, gondoler ou endommager le fini du projecteur.
Veuillez effectuer un test discret sur une petite surface du projecteur avant de l'utiliser.

Nettoyage de l'objectif

- Utilisez une soufflette ou du papier de nettoyage d'objectif disponible dans le commerce (pour lunettes et objectifs d'appareil photo) pour de nettoyer l'objectif. N'utilisez pas de liquides de nettoyage car ceux-ci risquent d'user le film de protection de lentille d'objectif.
- La surface de l'objectif étant très fragile, prendre garde de ne pas la rayer ou cogner.

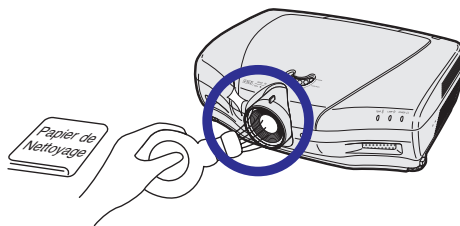

Nettoyage des orifices d'évacuation et des arrivées d'air

- Utilisez un aspirateur pour nettoyer la poussière qui s'accumule sur les orifices d'aération et les arrivées d'air.

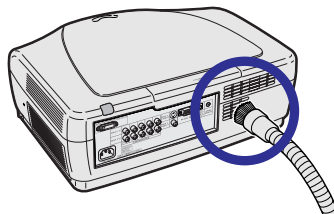

Nettoyage des orifices de ventilation

- Ce projecteur dispose de nombreux orifices de ventilation lui garantissant une température de fonctionnement idéale.
- Nettoyez fréquemment ces orifices de ventilation à l'aide d'un aspirateur.
- Les orifices de ventilation doivent être nettoyés toutes les 100 heures d'utilisation. Nettoyez les orifices de ventilation plus souvent lorsque le projecteur est utilisé à un endroit sale et enfumé.

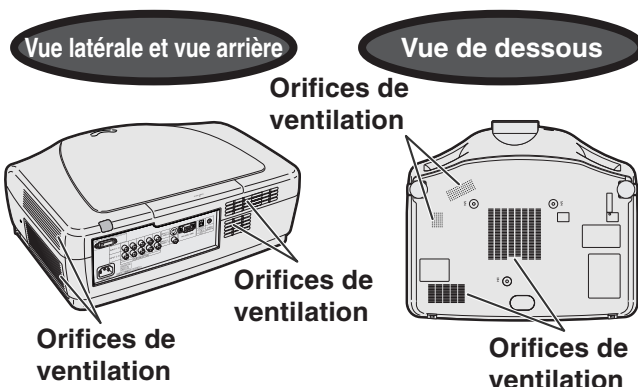

Nettoyage des orifices de ventilation

- 1 Appuyez sur  sur le projecteur ou sur  sur la télécommande pour mettre le projecteur en mode veille.

- Attendez jusqu'à ce que le ventilateur de refroidissement s'arrête.

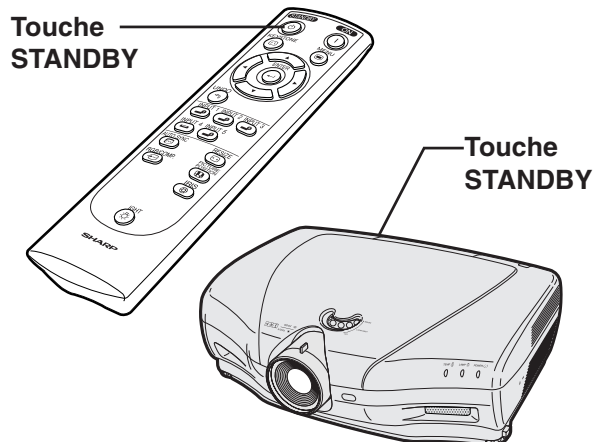

- 2 Débranchez le câble d'alimentation.

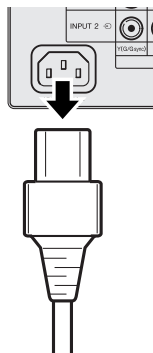

- 3 Aspirez bien toute trace de poussière en faisant passer le tube de l'aspirateur sur les orifices de ventilation.

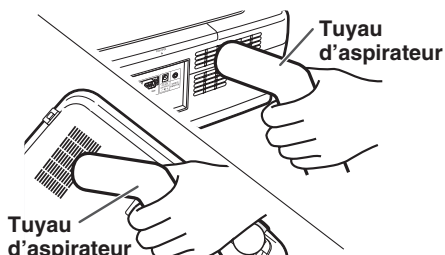

Indicateurs d'entretien

- Les voyants d'alarme sur le projecteur indiquent les problèmes internes du projecteur.
- Si un problème se produit, le voyant d'alarme de température élevée ou le voyant de lampe s'allume en rouge et le projecteur passe en mode veille. Une fois que le projecteur est passé en mode veille, suivez la procédure ci-dessous.

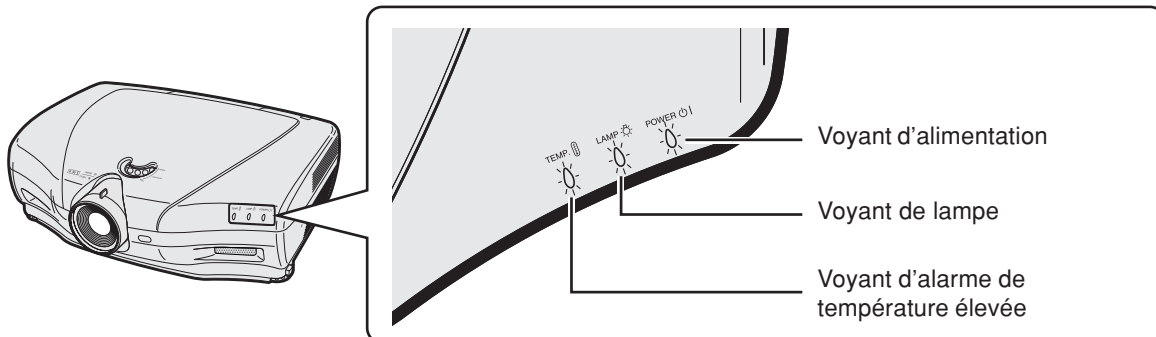

Au sujet du voyant d'alarme de température élevée

Si la température à l'intérieur du projecteur augmente à cause d'orifices de ventilation obturés ou de son emplacement, "TEMP." se mettra à clignoter au coin inférieur gauche de l'image. Si la température continue d'augmenter, la lampe s'éteindra et le voyant d'alarme de température élevée se mettra à clignoter, le ventilateur de refroidissement continuera de fonctionner pendant 90 secondes puis le projecteur passera en mode veille. Après l'apparition de "TEMP.", prenez les mesures suivantes.



Au sujet du voyant indicateur de remplacement de la lampe

- Lorsque la lampe dépasse les 1.900 heures d'utilisation, "⊗" s'affiche à l'écran en jaune. Quand le nombre d'heures atteint 2.000, "⊗" s'affiche en rouge, la lampe s'éteint automatiquement et le projecteur passe automatiquement en mode veille. A ce moment-là, le voyant de lampe s'allume en rouge.
- Si vous essayez de remettre en marche une quatrième fois sans remplacer la lampe, le projecteur ne fonctionnera pas.



Changer la lampe.

Indicateur d'entretien		État	Problème	Solution possible
Voyant d'alarme de température élevée	Normal	Allumé en rouge/ Veille	La température interne est anormalement élevée.	<ul style="list-style-type: none"> • Réinstaller le projecteur dans un endroit plus ventilé. • Amenez le projecteur chez votre revendeur ou SAV agréé SharpVision le plus proche pour réparation.
	Désactive			
Voyant de lampe	Allumé en bleu* (Clignote en bleu lorsque la lampe est active.)	Allumé en rouge/ Veille	La lampe ne s'allume pas.	<ul style="list-style-type: none"> • Remplacez l'ampoule avec précaution. (Voir page 81.) • Amenez le projecteur chez votre revendeur ou SAV agréé SharpVision le plus proche pour réparation. • Faites attention lors du remplacement de la lampe.
		Rouge Clignote	Délai de remplacement de la lampe	
Voyant d'alimentation	Bleu Allumé*/ Rouge Allumé	Rouge Clignote	Le voyant d'alimentation devient rouge et clignote lorsque le projecteur est sous tension.	<ul style="list-style-type: none"> • Le couvercle d'échappement de ventilation est ouvert. • Installez bien le couvercle. • Si le voyant d'alimentation clignote alors que le couvercle d'échappement de ventilation est bien en place, contactez votre revendeur ou SAV agréé SharpVision pour obtenir des conseils.

* Le voyant bleu est éteint quand "DEL" est réglé sur "OFF". (Voir page 67.)

 **Info**

- Si le voyant d'alarme de température élevée s'allume et que le projecteur passe en mode veille essayez les solutions possibles de la page précédente et attendez ensuite jusqu'à ce que le projecteur soit complètement refroidi avant de rebrancher le câble d'alimentation et de le remettre sous tension. (Au moins 5 minutes.)
- Si l'alimentation est coupée pendant un bref instant à cause d'une coupure de courant ou d'une autre cause pendant l'utilisation du projecteur et qu'elle revient immédiatement après, le voyant de lampe s'allumera en rouge et il se peut que la lampe ne s'allume pas. Si cela se produit, débranchez le cordon d'alimentation de la prise CA, rebranchez-le puis remettez sous tension le projecteur.
- Pour nettoyer les orifices d'aération en cours de fonctionnement du projecteur, assurez-vous de mettre le projecteur en mode veille. Une fois que le ventilateur de refroidissement s'est arrêté, nettoyez les orifices.
- Ne débranchez pas le cordon d'alimentation une fois que le projecteur est passé en mode veille et lorsque le ventilateur de refroidissement fonctionne. Le ventilateur de refroidissement tourne pendant environ 90 secondes.

Concernant la lampe

Lampe

- Il est recommandé de changer l'ampoule (vendue séparément) lorsque la durée d'utilisation dépasse les 1.900 heures cumulées, ou lorsque vous remarquez une détérioration significative de l'image et de la qualité des couleurs. La durée d'utilisation de l'ampoule peut être contrôlée grâce à l'option "Minut.lampe" dans le menu "Options" de l'écran des menus.
- Concernant le remplacement de la lampe, veuillez consulter votre revendeur ou SAV agréé SharpVision le plus proche.
- La durée de vie effective de l'ampoule peut être inférieure à 2.000 heures, car cela dépend des conditions d'utilisation du projecteur.

REMARQUE IMPORTANTE POUR LES CLIENTS AUX U.S.A. :

La lampe incluse avec ce projecteur comporte une garantie pièces et main d'œuvre de 90 jours. Toute intervention sur ce projecteur sous garantie, y compris le remplacement de la lampe, doit être effectué par le revendeur ou SAV agréé SharpVision. Pour le nom du revendeur ou SAV agréé SharpVision le plus proche, veuillez appeler le numéro gratuit suivant : 1-877-DTV-SHARP (1-877-388-7427).

États-Unis seulement

Mise en garde concernant la lampe

- Ce projecteur utilise une lampe au mercure sous pression. Un son fort peut indiquer une défaillance de la lampe. Une des causes de défaillance de la lampe peut être soit : une exposition à des chocs violents, un refroidissement insuffisant, ou due à des frottements ou à une détérioration causée par le dépassement de la durée d'utilisation. A cause de différences de produit et de conditions d'utilisation les lampes durent plus ou moins longtemps avant d'exploser ou de griller. Il est important de noter qu'une défaillance de la lampe entraîne souvent une rupture de la lampe.
- Lorsque le voyant indicateur de remplacement de la lampe LAMP et l'icône affichée à l'écran s'allume ou clignote en rouge, assurez-vous de remplacer rapidement la lampe par une neuve, même si la lampe semble fonctionner normalement.
- Si la lampe éclate, des morceaux de verre peuvent voler dans la cage de lampe ou le gaz s'échapper par les orifices d'aération du projecteur. Puisque le gaz de la lampe contient du mercure, ventilez bien la chambre si la lampe éclate et évitez tout contact avec le gaz. En cas d'exposition au gaz, contactez immédiatement un médecin.
- Si la lampe explose, des morceaux de verre peuvent être éparpillés à l'intérieur du projecteur. Dans ce cas, contactez votre revendeur ou SAV agréé SharpVision le plus proche pour vérifier l'intérieur du projecteur et remplacer la lampe, afin d'assurer un fonctionnement sûr.

Remplacement de la lampe

Attention

- Ne retirez pas l'ensemble lampe juste après l'arrêt du projecteur. La lampe sera chaude et très dangereuse à toucher.
- Attendez au moins une heure après que le câble d'alimentation ait été débranché pour permettre à la surface de l'ensemble lampe de refroidir complètement avant de l'enlever.
- Si la nouvelle lampe ne s'allume pas après son remplacement, amenez votre projecteur chez le revendeur ou SAV agréé SharpVision le plus proche pour réparation. Achetez un ensemble lampe de remplacement type BQC-XVZ100005 chez le revendeur ou SAV agréé SharpVision le plus proche. Remplacez ensuite la lampe avec précaution en suivant les instructions de cette section. Si vous le souhaitez, vous pouvez faire remplacer la lampe chez votre revendeur ou SAV agréé SharpVision le plus proche.

Retrait et installation de l'ensemble lampe

Info

- Assurez-vous de retirer l'ensemble lampe en le tenant par la poignée. Ne pas toucher la surface de verre de l'ensemble lampe ou l'intérieur du projecteur.
- Pour éviter de vous blesser ou d'endommager la lampe, veuillez suivre avec précaution les étapes ci-dessous.
- Ne dévisser que les vis du cache de l'ensemble lampe et celles de l'ensemble lampe, à l'exclusion de toute autre. (Seules les vis argentées sont desserrées.)
- Veuillez consulter le manuel d'installation fourni avec l'ensemble lampe.

1 Appuyez sur sur le projecteur ou sur sur la télécommande pour mettre le projecteur en mode veille.

- Attendez jusqu'à ce que le ventilateur de refroidissement s'arrête.

⚠ ATTENTION DANGER

- Ne pas retirer la lampe aussitôt après l'extinction du projecteur. La lampe sera extrêmement chaude et risque de causer des brûlures graves.

2 Débranchez le câble d'alimentation.

- Débranchez le câble d'alimentation de la prise secteur.
- Ne touchez pas la lampe avant son refroidissement total (environ 1 heure).

3 Retirez le cache de l'ensemble lampe.

- Desserrez la vis d'entretien utilisateur qui retient le cache de l'ensemble lampe. Ensuite, faites glisser le couvercle dans le sens de la flèche.

Ensemble lampe

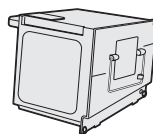

BQC-XVZ100005

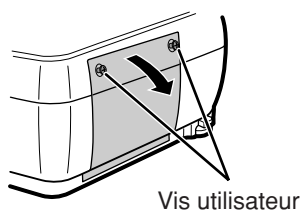
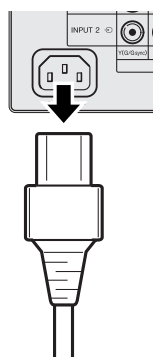
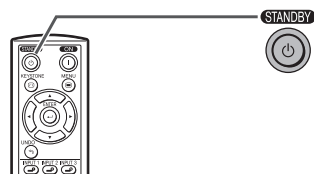
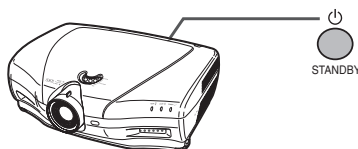

Concernant la lampe

4 Retirez l'ensemble lampe.

- Desserrez les vis de fixation de l'ensemble lampe. Tenez l'ensemble lampe par la poignée et tirez-le dans le sens de la flèche.

5 Insérez le nouvel ensemble lampe.

- Pressez l'ensemble lampe fermement dans son compartiment. Mettez en place les vis de fixation.

6 Fixez le cache de l'ensemble lampe.

- Fermez le couvercle du boîtier de la lampe dans la direction de la flèche (vers la marque de fermeture) sur le côté du projecteur. Ensuite, serrez la vis utilisateur.

Info

- Si l'ensemble lampe et le cache de l'ensemble lampe ne sont pas correctement installés, la mise sous tension n'aura pas lieu, même si le câble d'alimentation est connecté au projecteur.

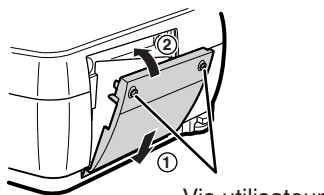
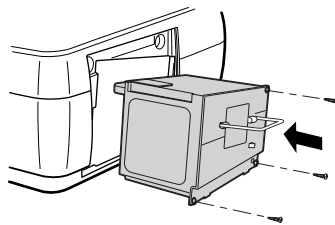
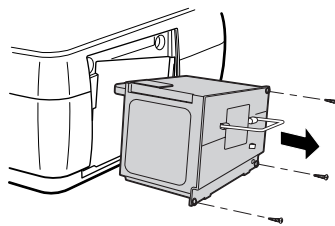

Vis utilisateur





Remise à zéro du compteur d'heures d'utilisation de la lampe

Réinitialiser le compteur d'heures d'utilisation de la lampe après son remplacement.

1 Branchez le câble d'alimentation.

- Branchez le câble d'alimentation dans la prise secteur du projecteur.

2 Réinitialisez le compteur d'heures d'utilisation de la lampe.

- Tout en appuyant simultanément sur  et , et , appuyez sur  sur le projecteur.
- "LAMP 0000H" s'affiche, indiquant que le compteur d'heures d'utilisation de la lampe est réinitialisé.

Info

- Ne réinitialiser la temporisation de la lampe uniquement lors de son remplacement. Si vous réinitialisez l'horloge de la lampe et continuez malgré tout d'utiliser la même lampe, ceci peut endommager la lampe ou la faire exploser.

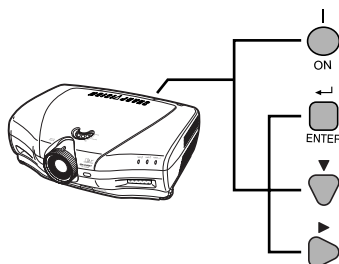
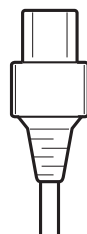
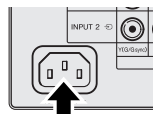

Attribution des points de connexion

Port DVI-I (INPUT 5/DIGITAL INPUT) : connecteur à 29 broches

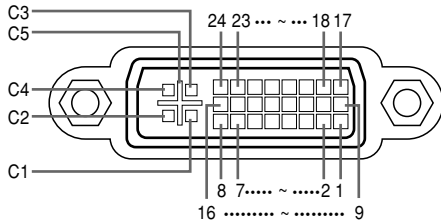

• Entrée DVI numérique

Broche n°	Signal	Broche n°	Signal
1	Données 2- T.M.D.S	16	Détection de branchement à chaud
2	Données 2+ T.M.D.S	17	Données 0- T.M.D.S
3	Écran données 2 T.M.D.S	18	Données 0+ T.M.D.S
4	Pas connectée	19	Écran données 0 T.M.D.S
5	Pas connectée	20	Pas connectée
6	Horloge DDC	21	Pas connectée
7	Donnée DDC	22	Écran horloge T.M.D.S
8	Pas connectée	23	Horloge+ T.M.D.S
9	Donnée 1- T.M.D.S	24	Horloge- T.M.D.S
10	Donnée 1+ T.M.D.S	C1	Pas connectée
11	Écran donnée 1 T.M.D.S	C2	Pas connectée
12	Pas connectée	C3	Pas connectée
13	Pas connectée	C4	Pas connectée
14	Alimentation +5 V	C5	Masse
15	Masse		

• Entrée RVB analogique DVI

Broche n°	Signal	Broche n°	Signal
1	Pas connectée	16	Détection de branchement à chaud
2	Pas connectée	17	Pas connectée
3	Pas connectée	18	Pas connectée
4	Pas connectée	19	Pas connectée
5	Pas connectée	20	Pas connectée
6	Horloge DDC	21	Pas connectée
7	Données DDC	22	Pas connectée
8	Sync. verticale	23	Pas connectée
9	Pas connectée	24	Pas connectée
10	Pas connectée	C1	Entrée analogique rouge
11	Pas connectée	C2	Entrée analogique verte
12	Pas connectée	C3	Entrée analogique bleu
13	Pas connectée	C4	Sync. horizontale
14	Alimentation +5 V	C5	Masse
15	Masse		

• Entrée composant analogique DVI

Broche n°	Signal	Broche n°	Signal
1	Pas connectée	16	Pas connectée
2	Pas connectée	17	Pas connectée
3	Pas connectée	18	Pas connectée
4	Pas connectée	19	Pas connectée
5	Pas connectée	20	Pas connectée
6	Pas connectée	21	Pas connectée
7	Pas connectée	22	Pas connectée
8	Pas connectée	23	Pas connectée
9	Pas connectée	24	Pas connectée
10	Pas connectée	C1	Entrée analogique Pr/Cr
11	Pas connectée	C2	Entrée analogique Y
12	Pas connectée	C3	Entrée analogique Pb/Cb
13	Pas connectée	C4	Pas connectée
14	Pas connectée	C5	Masse
15	Masse		

Port RS-232C : connecteur mâle D-sub à 9 broches

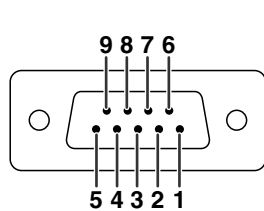

No. de broche	Description du signal	Nom	E/S	Référence
1				Non connecté
2	RD	Réception de données	Entrée	Connecté au circuit interne
3	SD	Envoi de données	Sortie	Connecté au circuit interne
4		Réservé		Connecté au circuit interne
5	SG	Terre du signal		Connecté au circuit interne
6		Réservé		Connecté au circuit interne
7		Réservé		Connecté au circuit interne
8		Réservé		Connecté au circuit interne
9				Non connecté

(RS-232C) Spécifications et paramètres de commande

Commande PC

Un ordinateur peut être utilisé pour contrôler le projecteur en connectant un câble RS-232C (modem nul, type de croisement, disponible dans le commerce) au projecteur. (Voir page 25 pour le branchement.)

Conditions de communication

Réglez les paramètres du port série de l'ordinateur sur ceux du tableau.

Format signal : Conforme au standard RS-232C.

Bits de parité : Aucun

Débit en bauds* : 9.600 bps / 38.400 bps / 115.200 bps

Bit d'arrêt : 1 bit

Longueur des données : 8 bits

Commande de flux : Aucun

* Utilisez les mêmes réglages pour le projecteur et l'ordinateur.

Format basic

Les commandes sont envoyées depuis l'ordinateur dans l'ordre suivant : commande, paramètre et code de retour. Après que le projecteur ait traité la commande envoyée par l'ordinateur, il envoie un code de réponse à l'ordinateur

Format de la commande

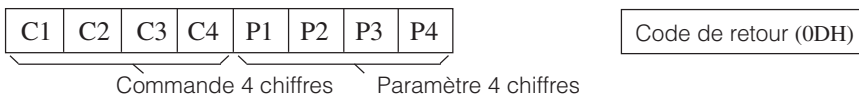

Format de code de réponse
Réponse normale

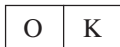

Réponse d'erreur (erreur de communication ou commande incorrecte)

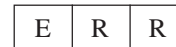

Info

- Lorsque plusieurs codes sont envoyés, envoyez les commandes uniquement après confirmation du code de réponse pour la commande précédente par le projecteur.
- Dans le cas de transmission de commandes en veille, il faut au moins 30 secondes pour que le code soit reçu.
- Si le projecteur est mis sous tension en veille avec la commande "SOUS TENSION", attendre au moins 30 secondes après la mise sous tension pour transmettre la commande suivante.

Remarque

- Lorsque vous utilisez la fonction de commande du projecteur, l'état de fonctionnement de ce dernier ne peut pas être lu par l'ordinateur. Confirmez donc l'état en transmettant les commandes d'affichage pour chaque menu de réglage et en vérifiant l'état sur l'affichage à l'écran. Si le projecteur reçoit une commande différente d'une commande d'affichage du menu, il exécutera la commande sans afficher l'écran.

Commands

Exemple :

- Lorsque l'option "Luminos" du réglage de l'image ENTRÉE 1 est placée sur -10.

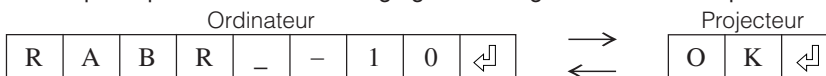

Contenus de commandes	Commande	Paramètre	Retour
SOUS TENSION	P O W R	_ _ _ 1	OK OU ERR
VEILLE	P O W R	_ _ _ 0	OK OU ERR
RÉGLAGE TRAPÈZE (-127 - +127)	K E Y S	* * * *	OK OU ERR
TAILLE VERTICALE (-10 - +10)	V S I Z	_ _ * *	OK OU ERR
ENTRÉE 1	I R G B	_ _ _ 1	OK OU ERR
ENTRÉE 2	I R G B	_ _ _ 2	OK OU ERR
ENTRÉE 3	I V E D	_ _ _ 2	OK OU ERR
ENTRÉE 4	I V E D	_ _ _ 1	OK OU ERR
ENTRÉE 5	I R G B	_ _ _ 3	OK OU ERR
VÉRIFICATION ENTRÉE	I C H K	_ _ _ 0	OK OU ERR
DÉBUT SYNC AUTO	A D J S	_ _ _ 1	OK OU ERR
ENTRÉE 1 REDIMENSIONNER : BAR.LATER.POINT PAR POINT.NORMAL	R A S R	_ _ _ 3	OK OU ERR
ENTRÉE 1 REDIMENSIONNER : ALLONGE SMART	R A S R	_ _ _ 4	OK OU ERR
ENTRÉE 1 REDIMENSIONNER : ZOOM CINÉMA	R A S R	_ _ _ 1	OK OU ERR
ENTRÉE 1 REDIMENSIONNER : ALLONGE	R A S R	_ _ _ 2	OK OU ERR

Contenus de commandes	Commande	Paramètre	Retour
ENTRÉE 2 REDIMENSIONNER : BAR.LATER.POINT PAR POINT.NORMAL	R B S R	_ _ _ 3	OK OU ERR
ENTRÉE 2 REDIMENSIONNER : ALLONGE SMART	R B S R	_ _ _ 4	OK OU ERR
ENTRÉE 2 REDIMENSIONNER : ZOOM CINÉMA	R B S R	_ _ _ 1	OK OU ERR
ENTRÉE 2 REDIMENSIONNER : ALLONGE	R B S R	_ _ _ 2	OK OU ERR
ENTRÉE 3 REDIMENSIONNER : BAR. LATER	R B S V	_ _ _ 3	OK OU ERR
ENTRÉE 3 REDIMENSIONNER : ALLONGE SMART	R B S V	_ _ _ 4	OK OU ERR
ENTRÉE 3 REDIMENSIONNER : ZOOM CINÉMA	R B S V	_ _ _ 1	OK OU ERR
ENTRÉE 3 REDIMENSIONNER : ALLONGE	R B S V	_ _ _ 2	OK OU ERR
ENTRÉE 4 REDIMENSIONNER : BAR. LATER	R A S V	_ _ _ 3	OK OU ERR
ENTRÉE 4 REDIMENSIONNER : ALLONGE SMART	R A S V	_ _ _ 4	OK OU ERR
ENTRÉE 4 REDIMENSIONNER : ZOOM CINÉMA	R A S V	_ _ _ 1	OK OU ERR
ENTRÉE 4 REDIMENSIONNER : ALLONGE	R A S V	_ _ _ 2	OK OU ERR
ENTRÉE 5 REDIMENSIONNER : BAR.LATER.POINT PAR POINT.NORMAL	R C S R	_ _ _ 3	OK OU ERR
ENTRÉE 5 REDIMENSIONNER : ALLONGE SMART	R C S R	_ _ _ 4	OK OU ERR
ENTRÉE 5 REDIMENSIONNER : ZOOM CINÉMA	R C S R	_ _ _ 1	OK OU ERR
ENTRÉE 5 REDIMENSIONNER : ALLONGE	R C S R	_ _ _ 2	OK OU ERR
IRIS : MODE HAUTE LUMINOSITÉ	I R I S	_ _ _ 1	OK OU ERR
IRIS : MODE MEDIUM	I R I S	_ _ _ 2	OK OU ERR
IRIS : MODE HAUTE CONTRASTÉ	I R I S	_ _ _ 3	OK OU ERR

	Contenus de commandes	Commande	Paramètre	Retour
	ENTRÉE 1 Position Image : Pos. ENTRÉE 1	R A P S	0	OK OU ERR
	ENTRÉE 1 Position Image : Standard	R A P S	1	OK OU ERR
	ENTRÉE 1 Position Image : Naturel	R A P S	2	OK OU ERR
	ENTRÉE 1 Position Image : Dynamique	R A P S	3	OK OU ERR
	ENTRÉE 1 Position Image : Personnalise 1	R A P S	4	OK OU ERR
	ENTRÉE 1 Position Image : Personnalise 2	R A P S	5	OK OU ERR
	ENTRÉE 1 Contraste (-30 - +30)	R A P I	*	OK OU ERR
	ENTRÉE 1 Luminos. (-30 - +30)	R A B R	*	OK OU ERR
	ENTRÉE 1 Couleur (-30 - +30)	R A C O	*	OK OU ERR
	ENTRÉE 1 Teinte (-30 - +30)	R A T I	*	OK OU ERR
	ENTRÉE 1 Netteté (-30 - +30)	R A S H	*	OK OU ERR
	ENTRÉE 1 Temp Clr (50 - 110)	R A C T	*	OK OU ERR
	ENTRÉE 1 AFFICHAGE	R A R E	0	OK OU ERR
	ENTRÉE 1 RÉINITIALISATION RÉGLAGE	R A R E	1	OK OU ERR
	ENTRÉE 2 Position Image : Pos. ENTRÉE 2	R B P S	0	OK OU ERR
	ENTRÉE 2 Position Image : Standard	R B P S	1	OK OU ERR
	ENTRÉE 2 Position Image : Naturel	R B P S	2	OK OU ERR
	ENTRÉE 2 Position Image : Dynamique	R B P S	3	OK OU ERR
	ENTRÉE 2 Position Image : Personnalise 1	R B P S	4	OK OU ERR
	ENTRÉE 2 Position Image : Personnalise 2	R B P S	5	OK OU ERR
	ENTRÉE 2 Contraste (-30 - +30)	R B P I	*	OK OU ERR
	ENTRÉE 2 Luminos. (-30 - +30)	R B B R	*	OK OU ERR
	ENTRÉE 2 Couleur (-30 - +30)	R B C O	*	OK OU ERR
	ENTRÉE 2 Teinte (-30 - +30)	R B T I	*	OK OU ERR
	ENTRÉE 2 Netteté (-30 - +30)	R B S H	*	OK OU ERR
	ENTRÉE 2 Temp Clr (50 - 110)	R B C T	*	OK OU ERR
	ENTRÉE 2 AFFICHAGE	R B R E	0	OK OU ERR
	ENTRÉE 2 RÉINITIALISATION RÉGLAGE	R B R E	1	OK OU ERR
	ENTRÉE 5 Position Image : Pos. ENTRÉE 5	R C P S	0	OK OU ERR
	ENTRÉE 5 Position Image : Standard	R C P S	1	OK OU ERR
	ENTRÉE 5 Position Image : Naturel	R C P S	2	OK OU ERR
	ENTRÉE 5 Position Image : Dynamique	R C P S	3	OK OU ERR
	ENTRÉE 5 Position Image : Personnalise 1	R C P S	4	OK OU ERR
	ENTRÉE 5 Position Image : Personnalise 2	R C P S	5	OK OU ERR
	ENTRÉE 5 Contraste (-30 - +30)	R C P I	*	OK OU ERR
	ENTRÉE 5 Luminos. (-30 - +30)	R C B R	*	OK OU ERR
	ENTRÉE 5 Couleur (-30 - +30)	R C C O	*	OK OU ERR
	ENTRÉE 5 Teinte (-30 - +30)	R C T I	*	OK OU ERR
	ENTRÉE 5 Netteté (-30 - +30)	R C S H	*	OK OU ERR
	ENTRÉE 5 Temp Clr (50 - 110)	R C C T	*	OK OU ERR
	ENTRÉE 5 AFFICHAGE	R C R E	0	OK OU ERR
	ENTRÉE 5 RÉINITIALISATION RÉGLAGE	R C R E	1	OK OU ERR
	ENTRÉE 1 Mode IP : Progressif 2D	R A I P	0	OK OU ERR
	ENTRÉE 1 Mode IP : Progressif 3D	R A I P	1	OK OU ERR
	ENTRÉE 1 Mode IP : Mode film	R A I P	2	OK OU ERR
	ENTRÉE 1 Augm. blanc : Non	R A W E	0	OK OU ERR
	ENTRÉE 1 Augm. blanc : Oui	R A W E	1	OK OU ERR
	ENTRÉE 1 DNR : OFF	R A N R	0	OK OU ERR
	ENTRÉE 1 DNR : Niveau 1	R A N R	1	OK OU ERR
	ENTRÉE 1 DNR : Niveau 2	R A N R	2	OK OU ERR
	ENTRÉE 1 DNR : Niveau 3	R A N R	3	OK OU ERR
	ENTRÉE 1 DFC : OFF	R A D F	0	OK OU ERR
	ENTRÉE 1 DFC : Niveau 1	R A D F	1	OK OU ERR
	ENTRÉE 1 DFC : Niveau 2	R A D F	2	OK OU ERR
	ENTRÉE 1 DFC : Niveau 3	R A D F	3	OK OU ERR
	ENTRÉE 2 Mode IP : Progressif 2D	R B I P	0	OK OU ERR
	ENTRÉE 2 Mode IP : Progressif 3D	R B I P	1	OK OU ERR
	ENTRÉE 2 Mode IP : Mode film	R B I P	2	OK OU ERR
	ENTRÉE 2 Augm. blanc : Non	R B W E	0	OK OU ERR
	ENTRÉE 2 Augm. blanc : Oui	R B W E	1	OK OU ERR
	ENTRÉE 2 DNR : OFF	R B N R	0	OK OU ERR
	ENTRÉE 2 DNR : Niveau 1	R B N R	1	OK OU ERR
	ENTRÉE 2 DNR : Niveau 2	R B N R	2	OK OU ERR
	ENTRÉE 2 DNR : Niveau 3	R B N R	3	OK OU ERR
	ENTRÉE 2 DFC : OFF	R B D F	0	OK OU ERR
	ENTRÉE 2 DFC : Niveau 1	R B D F	1	OK OU ERR
	ENTRÉE 2 DFC : Niveau 2	R B D F	2	OK OU ERR
	ENTRÉE 2 DFC : Niveau 3	R B D F	3	OK OU ERR
	ENTRÉE 5 Mode IP : Progressif 2D	R C I P	0	OK OU ERR
	ENTRÉE 5 Mode IP : Progressif 3D	R C I P	1	OK OU ERR
	ENTRÉE 5 Mode IP : Mode film	R C I P	2	OK OU ERR
	ENTRÉE 5 Augm. blanc : Non	R C W E	0	OK OU ERR
	ENTRÉE 5 Augm. blanc : Oui	R C W E	1	OK OU ERR
	ENTRÉE 5 DNR : OFF	R C N R	0	OK OU ERR
	ENTRÉE 5 DNR : Niveau 1	R C N R	1	OK OU ERR
	ENTRÉE 5 DNR : Niveau 2	R C N R	2	OK OU ERR
	ENTRÉE 5 DNR : Niveau 3	R C N R	3	OK OU ERR
	ENTRÉE 5 DFC : OFF	R C D F	0	OK OU ERR
	ENTRÉE 5 DFC : Niveau 1	R C D F	1	OK OU ERR
	ENTRÉE 5 DFC : Niveau 2	R C D F	2	OK OU ERR
	ENTRÉE 5 DFC : Niveau 3	R C D F	3	OK OU ERR

	Contenus de commandes	Commande	Paramètre	Retour
	ENTRÉE 3 Position Image : Pos. ENTRÉE 3	V B P S	0	OK OU ERR
	ENTRÉE 3 Position Image : Standard	V B P S	1	OK OU ERR
	ENTRÉE 3 Position Image : Naturel	V B P S	2	OK OU ERR
	ENTRÉE 3 Position Image : Dynamique	V B P S	3	OK OU ERR
	ENTRÉE 3 Position Image : Personnalise 1	V B P S	4	OK OU ERR
	ENTRÉE 3 Position Image : Personnalise 2	V B P S	5	OK OU ERR
	ENTRÉE 3 Contraste (-30 - +30)	V B P I	*	OK OU ERR
	ENTRÉE 3 Luminos. (-30 - +30)	V B B R	*	OK OU ERR
	ENTRÉE 3 Couleur (-30 - +30)	V B C O	*	OK OU ERR
	ENTRÉE 3 Teinte (-30 - +30)	V B T I	*	OK OU ERR
	ENTRÉE 3 Netteté (-30 - +30)	V B S H	*	OK OU ERR
	ENTRÉE 3 Temp Clr (50 - 110)	V B C T	*	OK OU ERR
	ENTRÉE 3 AFFICHAGE	V B R E	0	OK OU ERR
	ENTRÉE 3 RÉINITIALISATION RÉGLAGE	V B R E	1	OK OU ERR
	ENTRÉE 4 Position Image : Pos. ENTRÉE 4	V A P S	0	OK OU ERR
	ENTRÉE 4 Position Image : Standard	V A P S	1	OK OU ERR
	ENTRÉE 4 Position Image : Naturel	V A P S	2	OK OU ERR
	ENTRÉE 4 Position Image : Dynamique	V A P S	3	OK OU ERR
	ENTRÉE 4 Position Image : Personnalise 1	V A P S	4	OK OU ERR
	ENTRÉE 4 Position Image : Personnalise 2	V A P S	5	OK OU ERR
	ENTRÉE 4 Contraste (-30 - +30)	V A P I	*	OK OU ERR
	ENTRÉE 4 Luminos. (-30 - +30)	V A B R	*	OK OU ERR
	ENTRÉE 4 Couleur (-30 - +30)	V A C O	*	OK OU ERR
	ENTRÉE 4 Teinte (-30 - +30)	V A T I	*	OK OU ERR
	ENTRÉE 4 Netteté (-30 - +30)	V A S H	*	OK OU ERR
	ENTRÉE 4 Temp Clr (50 - 110)	V A C T	*	OK OU ERR
	INPUT 4 AFFICHAGE	V A R E	0	OK OU ERR
	INPUT 4 RÉINITIALISATION RÉGLAGE	V A R E	1	OK OU ERR
	INPUT 3 Mode IP : Progressif 2D	V B I P	0	OK OU ERR
	INPUT 3 Mode IP : Progressif 3D	V B I P	1	OK OU ERR
	INPUT 3 Mode IP : Mode film	V B I P	2	OK OU ERR
	ENTRÉE 3 Augm. blanc : Non	V B W E	0	OK OU ERR
	ENTRÉE 3 Augm. blanc : Oui	V B W E	1	OK OU ERR
	ENTRÉE 3 DNR : OFF	V B N R	0	OK OU ERR
	ENTRÉE 3 DNR : Niveau 1	V B N R	1	OK OU ERR
	ENTRÉE 3 DNR : Niveau 2	V B N R	2	OK OU ERR
	ENTRÉE 3 DNR : Niveau 3	V B N R	3	OK OU ERR
	ENTRÉE 3 DFC : OFF	V B D F	0	OK OU ERR
	ENTRÉE 3 DFC : Niveau 1	V B D F	1	OK OU ERR
	ENTRÉE 3 DFC : Niveau 2	V B D F	2	OK OU ERR
	ENTRÉE 3 DFC : Niveau 3	V B D F	3	OK OU ERR
	INPUT 4 Mode IP : Progressif 2D	V A I P	0	OK OU ERR
	INPUT 4 Mode IP : Progressif 3D	V A I P	1	OK OU ERR
	INPUT 4 Mode IP : Mode film	V A I P	2	OK OU ERR
	ENTRÉE 4 Augm. blanc : Non	V A W E	0	OK OU ERR
	ENTRÉE 4 Augm. blanc : Oui	V A W E	1	OK OU ERR
	ENTRÉE 4 DNR : OFF	V A N R	0	OK OU ERR
	ENTRÉE 4 DNR : Niveau 1	V A N R	1	OK OU ERR
	ENTRÉE 4 DNR : Niveau 2	V A N R	2	OK OU ERR
	ENTRÉE 4 DNR : Niveau 3	V A N R	3	OK OU ERR
	ENTRÉE 4 DFC : OFF	V A D F	0	OK OU ERR
	ENTRÉE 4 DFC : Niveau 1	V A D F	1	OK OU ERR
	ENTRÉE 4 DFC : Niveau 2	V A D F	2	OK OU ERR
	ENTRÉE 4 DFC : Niveau 3	V A D F	3	OK OU ERR
	ENTRÉE 1 Position Gamma : Standard	G M R A	0	OK OU ERR
	ENTRÉE 1 Position Gamma : Détail noir	G M R A	1	OK OU ERR
	ENTRÉE 1 Position Gamma : Gamma Dynam.	G M R A	2	OK OU ERR
	ENTRÉE 1 Position Gamma : Personnalise 1	G M R A	3	OK OU ERR
	ENTRÉE 1 Position Gamma : Personnalise 2	G M R A	4	OK OU ERR
	ENTRÉE 1 Position Gamma : Gamma SVM	G M R A	5	OK OU ERR
	ENTRÉE 2 Position Gamma : Standard	G M R B	0	OK OU ERR
	ENTRÉE 2 Position Gamma : Détail noir	G M R B	1	OK OU ERR
	ENTRÉE 2 Position Gamma : Gamma Dynam.	G M R B	2	OK OU ERR
	ENTRÉE 2 Position Gamma : Personnalise 1	G M R B	3	OK OU ERR
	ENTRÉE 2 Position Gamma : Personnalise 2	G M R B	4	OK OU ERR
	ENTRÉE 2 Position Gamma : Gamma SVM	G M R B	5	OK OU ERR
	ENTRÉE 3 Position Gamma : Standard	G M V B	0	OK OU ERR
	ENTRÉE 3 Position Gamma : Détail noir	G M V B	1	OK OU ERR
	ENTRÉE 3 Position Gamma : Gamma Dynam.	G M V B	2	OK OU ERR
	ENTRÉE 3 Position Gamma : Personnalise 1	G M V B	3	OK OU ERR
	ENTRÉE 3 Position Gamma : Personnalise 2	G M V B	4	OK OU ERR
	ENTRÉE 3 Position Gamma : Gamma SVM	G M V B	5	OK OU ERR

(RS-232C) Spécifications et paramètres de commande

	Contenus de commandes	Commande	Paramètre	Retour	
GAMMA	ENTRÉE 4 Position Gamma : Standard	G M V A	-- 0	OK OU ERR	
	ENTRÉE 4 Position Gamma : Détail noir	G M V A	-- 1	OK OU ERR	
	ENTRÉE 4 Position Gamma : Gamma Dynam.	G M V A	-- 2	OK OU ERR	
	ENTRÉE 4 Position Gamma : Personnalisé 1	G M V A	-- 3	OK OU ERR	
	ENTRÉE 4 Position Gamma : Personnalisé 2	G M V A	-- 4	OK OU ERR	
	ENTRÉE 4 Position Gamma : Gamma SVM	G M V A	-- 5	OK OU ERR	
	ENTRÉE 5 Position Gamma : Standard	G M R C	-- 0	OK OU ERR	
	ENTRÉE 5 Position Gamma : Détail noir	G M R C	-- 1	OK OU ERR	
	ENTRÉE 5 Position Gamma : Gamma Dynam.	G M R C	-- 2	OK OU ERR	
	ENTRÉE 5 Position Gamma : Personnalisé 1	G M R C	-- 3	OK OU ERR	
	ENTRÉE 5 Position Gamma : Personnalisé 2	G M R C	-- 4	OK OU ERR	
	ENTRÉE 5 Position Gamma : Gamma SVM	G M R C	-- 5	OK OU ERR	
	Gamma R (-30 - +30)	G M E R	* * *	OK OU ERR	
	Gamma G (-30 - +30)	G M E G	* * *	OK OU ERR	
	Gamma B (-30 - +30)	G M E B	* * *	OK OU ERR	
	Gain R (-30 - +30)	G M G R	* * *	OK OU ERR	
	Gain G (-30 - +30)	G M G G	* * *	OK OU ERR	
	Gain B (-30 - +30)	G M G B	* * *	OK OU ERR	
	Désax. R (-30 - +30)	G M O R	* * *	OK OU ERR	
	Désax. G (-30 - +30)	G M O G	* * *	OK OU ERR	
	Désax. B (-30 - +30)	G M O B	* * *	OK OU ERR	
	Réinitial. du gamma	G M R E	-- 1	OK OU ERR	
	C.M.S.	ENTRÉE 1 CMS : Standard	C S R A	-- 0	OK OU ERR
		ENTRÉE 1 CMS : Tonal. Film	C S R A	-- 21	OK OU ERR
		ENTRÉE 1 CMS : Personnalisée 1	C S R A	-- 11	OK OU ERR
		ENTRÉE 1 CMS : Personnalisée 2	C S R A	-- 12	OK OU ERR
		ENTRÉE 2 CMS : Standard	C S R B	-- 0	OK OU ERR
		ENTRÉE 2 CMS : Tonal. Film	C S R B	-- 21	OK OU ERR
		ENTRÉE 2 CMS : Personnalisée 1	C S R B	-- 11	OK OU ERR
		ENTRÉE 2 CMS : Personnalisée 2	C S R B	-- 12	OK OU ERR
		ENTRÉE 3 CMS : Standard	C S V B	-- 0	OK OU ERR
		ENTRÉE 3 CMS : Tonal. Film	C S V B	-- 21	OK OU ERR
		ENTRÉE 3 CMS : Personnalisée 1	C S V B	-- 11	OK OU ERR
		ENTRÉE 3 CMS : Personnalisée 2	C S V B	-- 12	OK OU ERR
		ENTRÉE 4 CMS : Standard	C S V A	-- 0	OK OU ERR
ENTRÉE 4 CMS : Tonal. Film		C S V A	-- 21	OK OU ERR	
ENTRÉE 4 CMS : Personnalisée 1		C S V A	-- 11	OK OU ERR	
ENTRÉE 4 CMS : Personnalisée 2		C S V A	-- 12	OK OU ERR	
ENTRÉE 5 CMS : Standard		C S R C	-- 0	OK OU ERR	
ENTRÉE 5 CMS : Tonal. Film		C S R C	-- 21	OK OU ERR	
ENTRÉE 5 CMS : Personnalisée 1		C S R C	-- 11	OK OU ERR	
ENTRÉE 5 CMS : Personnalisée 2		C S R C	-- 12	OK OU ERR	
Sync. fine*		Objectif : Rouge	C M T G	-- 1	OK OU ERR
		Objectif : Jaune	C M T G	-- 2	OK OU ERR
		Objectif : Vert	C M T G	-- 3	OK OU ERR
		Objectif : Cyan	C M T G	-- 4	OK OU ERR
	Objectif : Bleu	C M T G	-- 5	OK OU ERR	
	Objectif : Magenta	C M T G	-- 6	OK OU ERR	
	Lum. (-30 - +30)	C M S L	* * *	OK OU ERR	
	Sat. (-30 - +30)	C M S C	* * *	OK OU ERR	
	Teinte (-30 - +30)	C M S H	* * *	OK OU ERR	
	Réinitial. (Cette couleur)	C M R E	-- 1	OK OU ERR	
	Réinitial. (Ttes coul.)	C M R E	-- 2	OK OU ERR	
	Horloge (-150 - +150)	I N C L	* * *	OK OU ERR	
Phase (-60 - +60)	I N P H	* * *	OK OU ERR		
Pos. hori (-150 - +150)	I A H P	* * *	OK OU ERR		
Pos. vert (-60 - +60)	I A V P	* * *	OK OU ERR		

	Contenus de commandes	Commande	Paramètre	Retour
Sync. fine*	AFFICHAGE ENTRÉE RVB	I A R E	-- 0	OK OU ERR
	RÉINITIALISATION RÉGLAGE RVB	I A R E	-- 1	OK OU ERR
	Mémor. réglage (1 - 7)	M E M S	-- *	OK OU ERR
	Sél. réglage (1 - 7)	M E M L	-- *	OK OU ERR
	VÉRIFICATION FRÉQUENCE HORIZONTALE RVB	T F R Q	-- 1	kHz (***, * OU _)
	VÉRIFICATION FRÉQUENCE VERTICALE RVB	T F R Q	-- 2	Hz (***, * OU _)
	Sync. Automat. : Oui (Normal)	A A D J	-- 1	OK OU ERR
	Sync. Automat. : Oui (Grande vitesse)	A A D J	-- 2	OK OU ERR
	Sync. Automat. : Non	A A D J	-- 0	OK OU ERR
	AFFICHAGE SYNC AUTO Oui	I M A S	-- 1	OK OU ERR
	AFFICHAGE SYNC AUTO Non	I M A S	-- 0	OK OU ERR
	Dépl. nu. (-30 - +30)	S T S H	* * *	OK OU ERR
	S-titre (-30 - +30)	S T S T	* * *	OK OU ERR
	Mode économie: Oui	T H M D	-- 1	OK OU ERR
	Mode économie: Non	T H M D	-- 0	OK OU ERR
	DEL : ON	L E D S	-- 1	OK OU ERR
	DEL : OFF	L E D S	-- 0	OK OU ERR
	Af. OSD : NORMAL	I M D I	-- 1	OK OU ERR
	Af. OSD : Niveau A	I M D I	-- 2	OK OU ERR
	Af. OSD : Niveau B	I M D I	-- 0	OK OU ERR
	ENTRÉE 1 Type de signal : RVB	I A S I	-- 1	OK OU ERR
	ENTRÉE 1 Type de signal : Appareil	I A S I	-- 2	OK OU ERR
	ENTRÉE 2 Type de signal : RVB	I B S I	-- 1	OK OU ERR
	ENTRÉE 2 Type de signal : Appareil	I B S I	-- 2	OK OU ERR
SÉLECTION SYSTÈME VIDEO : Auto	M E S Y	-- 1	OK OU ERR	
SÉLECTION SYSTÈME VIDEO : PAL	M E S Y	-- 2	OK OU ERR	
SÉLECTION SYSTÈME VIDEO : SECAM	M E S Y	-- 3	OK OU ERR	
SÉLECTION SYSTÈME VIDEO : NTSC4.43	M E S Y	-- 4	OK OU ERR	
SÉLECTION SYSTÈME VIDEO : NTSC5.58	M E S Y	-- 5	OK OU ERR	
SÉLECTION SYSTÈME VIDEO : PAL-M	M E S Y	-- 6	OK OU ERR	
SÉLECTION SYSTÈME VIDEO : PAL-N	M E S Y	-- 7	OK OU ERR	
ENTRÉE 5 Type de signal : RVB analog	I C S I	-- 1	OK OU ERR	
ENTRÉE 5 Type de signal : Comp. analog	I C S I	-- 2	OK OU ERR	
ENTRÉE 5 Type de signal : PC nu. (RVB)	I C S I	-- 3	OK OU ERR	
ENTRÉE 5 Type de signal : PC nu. (Comp.)	I C S I	-- 4	OK OU ERR	
ENTRÉE 5 Type de signal : Vid nu. (RVB)	I C S I	-- 5	OK OU ERR	
ENTRÉE 5 Type de signal : Vid nu. (Comp.)	I C S I	-- 6	OK OU ERR	
SELECTION ARRIÈRE-PLAN : Bleu	I M B G	-- 1	OK OU ERR	
SELECTION ARRIÈRE-PLAN : Non	I M B G	-- 2	OK OU ERR	
Extinction Auto : INUTILISE	A P O W	-- 0	OK OU ERR	
Extinction Auto : UTILISE	A P O W	-- 1	OK OU ERR	
Minut. lampe	T L T T	-- 1	0-9999 (ENTIER)	
Mode PRJ : Avant	I M P J	-- 0	OK OU ERR	
Mode PRJ : Plaf + avant	I M P J	-- 1	OK OU ERR	
Mode PRJ : Arrière	I M P J	-- 2	OK OU ERR	
Mode PRJ : Plaf + arr	I M P J	-- 3	OK OU ERR	
Langue	SÉLECTION LANGUE : English	M E L A	-- 1	OK OU ERR
	SÉLECTION LANGUE : Deutsch	M E L A	-- 2	OK OU ERR
	SÉLECTION LANGUE : Español	M E L A	-- 3	OK OU ERR
	SÉLECTION LANGUE : Nederlands	M E L A	-- 4	OK OU ERR
	SÉLECTION LANGUE : Français	M E L A	-- 5	OK OU ERR
	SÉLECTION LANGUE : Italiano	M E L A	-- 6	OK OU ERR
	SÉLECTION LANGUE : Svenska	M E L A	-- 7	OK OU ERR
	SÉLECTION LANGUE : 日本語	M E L A	-- 8	OK OU ERR
	SÉLECTION LANGUE : Português	M E L A	-- 9	OK OU ERR
	SÉLECTION LANGUE : 汉语	M E L A	-- 10	OK OU ERR
SÉLECTION LANGUE : 한국어	M E L A	-- 11	OK OU ERR	

Remarque

- Si le bouton () apparaît dans la colonne des paramètres, saisissez un espace. Si un astérisque (*) apparaît, saisissez une valeur dans le champ indiqué entre parenthèses dans CONTENUS DE COMMANDES.
- *1 SYNC FINE ne peut être sélectionné qu'en mode RVB affiché.
- La valeur de retour de "TLTT ___ 1" passe à "0" quand le projecteur est en mode veille.

Spécifications du terminal de télécommande avec câble

Spécifications de l'entrée de la télécommande avec câble

- minijack de 3,5 mm de diamètre
- Externe : GND
- Interne : +3,3V

Codes de fonction et de transmission

CONTENUS DE COMMANDES	CODE SYSTÈME					CODE DONNÉES								CODE EXTERNE	
	C1	C2	C3	C4	C5	C6	C7	C8	C9	C10	C11	C12	C13	C14	C15
ON	1	0	1	1	0	0	1	1	0	1	0	1	0	1	0
OFF	1	0	1	1	0	0	1	1	0	1	0	0	1	1	0
MENU	1	0	1	1	0	0	0	1	0	0	0	1	1	1	0
▲	1	0	1	1	0	0	0	1	1	1	0	0	1	1	0
▼	1	0	1	1	0	1	0	1	1	1	0	0	1	1	0
◀	1	0	1	1	0	0	0	0	0	1	0	1	0	1	0
▶	1	0	1	1	0	1	1	1	1	0	0	1	0	1	0
ENTER	1	0	1	1	0	1	1	1	0	1	0	1	0	1	0
UNDO	1	0	1	1	0	1	0	0	1	1	0	1	0	1	0
RGB/COMP.	1	0	1	1	0	1	0	0	0	1	1	1	1	1	0

CONTENUS DE COMMANDES	CODE SYSTÈME					CODE DONNÉES								CODE EXTERNE	
	C1	C2	C3	C4	C5	C6	C7	C8	C9	C10	C11	C12	C13	C14	C15
RESIZE	1	0	1	1	0	0	1	1	1	1	0	1	0	1	0
PICTURE SETTING	1	0	1	1	0	1	0	0	1	1	1	0	0	1	0
IRIS	1	0	1	1	0	0	1	0	1	0	1	0	1	1	0
AUTO SYNC	1	0	1	1	0	0	1	0	1	1	1	1	1	1	0
KEystone	1	0	1	1	0	1	1	1	1	1	1	0	1	1	0
INPUT 1	1	0	1	1	0	0	1	0	1	1	0	0	0	1	0
INPUT 2	1	0	1	1	0	0	1	0	1	1	1	0	0	1	0
INPUT 3	1	0	1	1	0	1	1	1	0	1	1	0	0	1	0
INPUT 4	1	0	1	1	0	0	1	0	0	1	1	0	0	1	0
INPUT 5	1	0	1	1	0	1	0	1	0	1	1	0	0	1	0

Code de fonction de la télécommande avec câble
 LSB MSB

C1	Code Système	C5	C6	Code Données	C13	C14	C15	
1	0	1	1	0	*	*	1	0

- Les codes système de C1 à C5 sont fixés à "10110".
- Les codes C14 et C15 sont des bits à confirmation inversée, "10" indiquant "Avant" et "01" indiquant "Arrière".

Format de signal de la télécommande Sharp

Format de transmission : format 15 bits

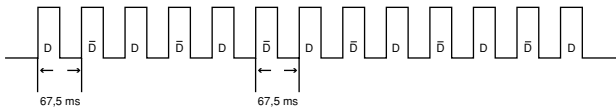

Forme d'onde du signal de sortie : Sortie utilisant la modulation d'impulsions en position

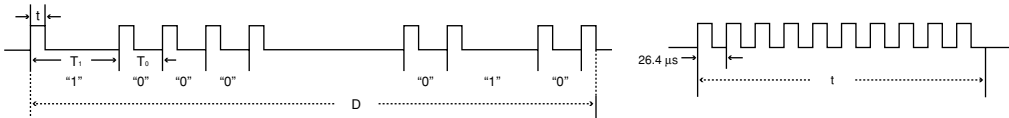

- $t = 264 \mu s$
- $T_0 = 1,05 ms$
- $T_1 = 2,10 ms$
- Fréquence de la porteuse d'impulsion = 37,917 kHz
- Facteur de marche = 1:1

Code de commande de la transmission

15 bits

C1	C2	C3	C4	C5	C6	C7	C8	C9	C10	C11	C12	C13	C14	C15
Adresse système					Bit d'information de la touche de fonction					Expansion de données		Masque	Délimitation de données	
Bit d'information commune D à \bar{D}					Marche-arrière dans \bar{D}									

Exemple de marche arrière D à \bar{D}

D	C1	C2	C3	C4	C5	C6	C7	C8	C9	C10	C11	C12	C13	C14	C15
	1	0	1	1	0	1	0	0	0	0	0	0	0	1	0

\bar{D}	C1	C2	C3	C4	C5	C6	C7	C8	C9	C10	C11	C12	C13	C14	C15
	1	0	1	1	0	0	1	1	1	1	1	1	1	0	1

Tableau de compatibilité avec ordinateurs

Ordinateur

- Support de fréquences multiples.
Fréquence Horizontale : 15–81 kHz, Fréquence Verticale : 43–100 Hz, Horloge de Pixels : 12–120 MHz
- Compatible avec les signaux sync sur vert et sync composé
- Compatible avec le signal SXGA en mode de compression avancée intelligente
- Technologie de redimensionnement AICS (Système de compression et d'expansion avancée intelligente)

La liste suivante indique tous les modes conformes au standard VESA. Ce projecteur supporte néanmoins d'autres types de signaux non-conformes au standard VESA.

PC/MAC/WS	Résolution	Fréquence Horizontale (kHz)	Fréquence Verticale (Hz)	VESA Standard	Support DVI	Affichage		
PC	640 × 350	27,0	60			Augmenté		
		31,5	70					
		37,9	85	✓				
		720 × 350	27,0	60				
			31,5	70				
			37,9	85	✓			
	640 × 400	27,0	60		✓			
		31,5	70		✓			
		37,9	85	✓	✓			
		720 × 400	27,0	60			✓	
			31,5	70			✓	
			37,9	85	✓		✓	
	640 × 480	26,2	50		✓			
		31,5	60		✓			
		36,8	70		✓			
		37,9	72	✓	✓			
		37,5	75	✓	✓			
		43,3	85	✓	✓			
		47,9	90		✓			
		53,0	100		✓			
		800 × 600	31,4	50			✓	
			35,1	56	✓		✓	
			37,9	60	✓		✓	
			44,5	70			✓	
	48,1		72	✓	✓			
	46,9		75	✓	✓			
	53,7		85	✓	✓			
	56,8		90		✓			
	64,0		100		✓			
	35,5		43		✓			
40,3	50		✓					
1.024 × 768	48,4	60	✓	✓				
	56,5	70	✓	✓				
	60,0	75	✓	✓				
	68,7	85	✓	✓				
	73,5	90		✓				
	77,2	96		✓				
	80,6	100		✓				

PC/MAC/WS	Résolution	Fréquence Horizontale (kHz)	Fréquence Verticale (Hz)	VESA Standard	Support DVI	Affichage		
PC	SXGA	1.152 × 864	54,3	60		✓	Compression Avancée Intelligente	
			64,0	70		✓		
			64,1	85		✓		
			67,5	60	✓	✓		
			75,7	70		✓		
		1.152 × 882	54,8	60		✓		
			65,9	72		✓		
			67,4	74		✓		
		1.280 × 1.024	64,0	60	✓	✓		
		MAC 13"	VGA	640 × 480	34,9	67		
MAC 16"	SVGA	832 × 624	49,6	75				
MAC 19"	XGA	1.024 × 768	48,4	60	✓		Compression Avancée Intelligente	
MAC 21"	SXGA	1.152 × 870	68,5	75				
PC (WS)		1.280 × 960	60,0	60	✓	✓		
SGI (WS)	SXGA	1.280 × 1.024	53,5	50				
SUN (WS)			60,9	66				
		1.152 × 900	71,9	76				



Remarque

- Ce projecteur peut ne pas être capable d'afficher des images en provenance d'un ordinateur portable en mode simultané (CRT/LCD). Veuillez, dans ce cas, coupez l'affichage à cristaux liquides LCD sur l'ordinateur portable et afficher les données en mode "CRT uniquement". Reportez-vous au mode d'emploi de votre ordinateur portable pour plus de détails sur le changement de mode d'affichage.
- Lorsque ce projecteur reçoit des signaux VGA au format VESA 640 × 350, le message "640 × 400" sera affiché à l'écran.
- Lors de la projection de signaux entrecroisés d'une image mouvante en utilisant une entrée RVB, l'image désirée peut ne pas être projetée, ceci en fonction des types de signal. En pareil cas, utilisez l'entrée S-video ou video à composants.

DTV

Signal	Fréquence Horizontale(kHz)	Fréquence Verticale(Hz)	Support DVI
480I	15,8	60	
480P	31,5	60	✓
576I	15,6	50	
576P	31,3	50	✓
720P	45,0	60	✓
720P	37,5	50	✓
1080I	33,8	60	✓
1080I	28,1	50	✓

Localisation de pannes

Problème	Vérifiez	Page
 <p>Absence d'image et de son, ou le projecteur ne se met pas en marche.</p>	<ul style="list-style-type: none"> Le câble d'alimentation du projecteur n'est pas branché dans la prise secteur murale. 	16
	<ul style="list-style-type: none"> L'alimentation des composants externes connectés est désactivée. 	–
	<ul style="list-style-type: none"> Le mode d'entrée sélectionné est incorrect. 	35
	<ul style="list-style-type: none"> Les câbles sont mal connectés au panneau latéral du projecteur. 	17–26
	<ul style="list-style-type: none"> Les piles de la télécommande sont faibles. 	13
	<ul style="list-style-type: none"> La sortie externe n'a pas été paramétrée lors de la connexion de l'ordinateur portable. 	–
	<ul style="list-style-type: none"> Le couvercle du bloc de l'ampoule n'est pas correctement installé. 	81
	<ul style="list-style-type: none"> Le "Type de signal" sélectionné est faux. 	69
	<ul style="list-style-type: none"> Le format du signal vidéo de l'appareil vidéo n'est pas réglé correctement. 	70
	<ul style="list-style-type: none"> Le réglage "Luminos." est réglé au minimum. 	47
 <p>La couleur est délavée ou pauvre.</p>	<ul style="list-style-type: none"> Les réglages d'image sont incorrects. 	47
	<p>(Entrée vidéo uniquement)</p> <ul style="list-style-type: none"> Le système d'entrée vidéo n'est pas réglé correctement. 	70
	<p>(ENTRÉE 1, 2 et 5 uniquement)</p> <ul style="list-style-type: none"> Le type de signal d'entrée est incorrectement réglé. 	69
 <p>L'image est floue ; du bruit est visible.</p>	<ul style="list-style-type: none"> Effectuez la mise au point optique. 	28
	<ul style="list-style-type: none"> La distance de projection dépasse la gamme de mise au point optique. 	30–31
	<p>(Entrée ordinateur uniquement)</p> <ul style="list-style-type: none"> Effectuez les réglages "Sync. fine" (Réglage "Horloge") 	57
	<ul style="list-style-type: none"> Effectuez les réglages "Sync. fine" (Réglage "Phase") 	57
	<ul style="list-style-type: none"> Du bruit sera visible suivant l'ordinateur. 	–
<ul style="list-style-type: none"> Le réglage "DNR" (Réduction de bruit numérique) est incorrect. 	50	
<p>Un son inhabituel se fait occasionnellement entendre dans le boîtier.</p>	<ul style="list-style-type: none"> Si l'image est normale, le bruit provient du rétrécissement du boîtier causé par les changements de température de la pièce. Cela ne risque pas d'affecter le fonctionnement ou la performance. 	–
<p>Le voyant d'entretien s'allume.</p>	<ul style="list-style-type: none"> Voir "Indicateurs d'entretien". 	78
<p>Le voyant d'alimentation et le voyant indicateur de lampe ne s'allument pas durant la projection.</p>	<p>"DEL" est réglé sur "OFF".</p>	67

Localisation de pannes

Problème	Vérifiez	Page
L'image est verte sur ENTRÉE 1 ou 2 APPAREIL.	• Changez le réglage de type de signal d'entrée.	69
L'image est rose (pas verte) sur ENTRÉE 1 ou 2 RVB.		
L'image est sombre.	• Le voyant indicateur de remplacement de la lampe LAMP clignote en rouge. Remplacez la lampe.	78
L'image est trop claire et blanchâtre.	• Les réglages d'image ne sont pas corrects.	47
Un code de réponse ne peut pas être reçu si l'on essaie de contrôler le projecteur par les commandes RS-232C depuis un ordinateur en veille.	• Si des commandes RS-232C sont transmises depuis un ordinateur en veille, il faut attendre au moins 30 secondes pour recevoir le code de réponse sur l'ordinateur. Régler le temps de veille du code de réponse de l'ordinateur sur 30 secondes au minimum.	84

Pour obtenir une assistance SHARP (États-Unis seulement)

Si vous rencontrez des problèmes lors de l'installation ou du fonctionnement de ce projecteur, reportez-vous d'abord au "Dépistage des pannes" sur les pages **89** et **90**. Si vous ne trouvez pas la réponse à votre problème dans ce mode d'emploi, veuillez appeler le numéro gratuit 1-877-DTV-SHARP (1-877-388-7427) pour obtenir une assistance complémentaire. Vous pouvez également nous envoyer un courrier électronique à l'adresse: lcdsupport@sharpsec.com . L'adresse de notre site sur le Web est <http://www.sharppusa.com/> .

Caractéristiques

Type de produit	Projecteur
Modèle	XV-Z12000
Système vidéo	NTSC 3.58/NTSC 4.43/PAL/PAL-M/PAL-N/PAL 60/SECAM DTV480I/DTV480P/DTV720P/DTV1080I
Méthode d'affichage	Tablette DLP, à obturateur optique RVB
Panneau DLP	Dimensions de la cellule : 0,8" Méthode d'affichage : Puce Digital Micromirror Device à panneau simple (DMD™) by Texas Instruments Méthode d'entraînement : Digital Light Processing (DLP™) Nbre de points : 921.600 points (1.280 [H] × 720 [V])
Objectif	Objectif zoom 1 à 1,35 × , F2,5–8, f = 32,5–44,0 mm
Lampe de projection	Lampe 270 W SHP
Signal d'entrée S-vidéo	Mini DIN à 4 broches (INPUT 3) Y (signal de luminance) : 1,0 Vp-p, sync négative, 75 Ω avec terminaison C (signal de chrominance) : 0,286 Vp-p en rafale, 75 Ω avec terminaison
Signal d'entrée composite	Connecteur RCA (INPUT 1, 2) Y : 1,0 Vp-p, sync négative, 75 Ω avec terminaison P _B : 0,7 Vp-p, 75 Ω avec terminaison P _R : 0,7 Vp-p, 75 Ω avec terminaison
Résolution horizontale	520 lignes TV (NTSC 3.58), 750 lignes TV (DTV 720P)
Signal d'entrée RVB	Terminal DVI-I : (INPUT 5)/Connecteur RCA : INPUT 1/2 <Numérique> Impédance en entrée 50 Ω Niveau d'entrée 250 – 1000 mV <Analogique> Impédance en entrée 75 Ω Niveau d'entrée 0,7 Vp-p <Signal de synchronisation> • Synchronisation séparée / Synchronisation composite Niveau d'entrée Niveau TTL Impédance en entrée 1 kΩ • Synchronisation sur vert Niveau d'entrée (Signal de synchronisation) 0,286 Vp-p Impédance en entrée 75 Ω
Signal d'entrée vidéo	Connecteur RCA : VIDEO (INPUT 4), vidéo composite, 1,0 Vp-p, sync. négative, 75 Ω avec terminaison
Signal de commande de l'ordinateur	Connecteur D-sub à 9 broches (port RS-232C)
Horloge pixel	12–120 MHz
Fréquence verticale	43–100 Hz
Fréquence horizontale	15–81 kHz
Tension nominale	AC 100–240 V
Intensité d'entrée	3,7 A (Utilisation d'un courant secteur de 100 V)
Fréquence nominale	50/60 Hz
Consommation (normale)	365 W
Consommation (veille)	Environ 0,1 W (Utilisation de 100 V)
Dissipation de chaleur	1.400 BTU/heure
Température de fonctionnement	41 à 95°F (+5 à +35°C)
Température de stockage	–4 à 140°F (–20 à +60°C)
Boîtier	Plastique
Fréquence porteuse I/R	38 kHz
Dimensions (approx.)	18 11/16" × 7" × 15 49/50" (475 (L) × 178 (H) × 406 (P) mm) (partie principale uniquement) 18 11/16" × 7" × 19 1/2" (475 (L) × 178 (H) × 496 (P) mm) (capuchon de borne compris)
Poids (approx.)	20,7lbs. (9,4 kg)
Accessoires fournis	Télécommande, Deux piles au format "AA", Câble d'alimentation (9'10", 3,0 m), Capuchon de borne, Capuchon d'objectif (attaché), CD-ROM du logiciel du SharpVision Manager, Mode d'emploi de projecteur, Mode d'emploi du SharpVision Manager
Pièces de rechange	Ensemble lampe (Module Lampe/cage)(BQC-XVZ100005), Télécommande (RRMCGA216WJSA), Piles au format "AA", Câble d'alimentation (CACDDA024DE01), Capuchon de borne (CCOVA1985CE03), Capuchon d'objectif (PCAPH1056CESA), CD-ROM du logiciel du SharpVision Manager (UDSKAA040WJZZ), Mode d'emploi de projecteur (TINS-A970WJZZ), Mode d'emploi du SharpVision Manager (TINS-B097WJZZ)

Ce projecteur SHARP utilise une tablette DMD. Ce panneau très sophistiqué contient 921.600 pixels. Les équipements électroniques de haute technologie tels que les grands écrans TV, les systèmes et caméras vidéo, respectent une certaine conformité avec des tolérances.

Cet appareil possède quelques pixels d'écran inactifs compris dans une limite acceptable. Cela n'affecte pas la qualité de l'image ou la durée de vie de l'appareil. Si vous avez des questions à ce sujet, veuillez appeler le numéro gratuit suivant : 1-877-DTV-SHARP (1-877-388-7427).

Les caractéristiques peuvent être modifiées sans préavis.

États-Unis seulement

Dimensions

Unités : pouces (mm)

Vue arrière

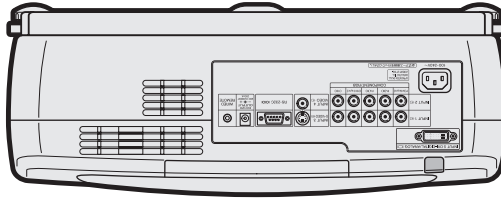

Vue de côté

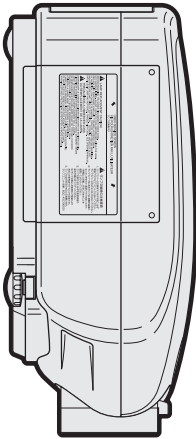

Vue de dessus

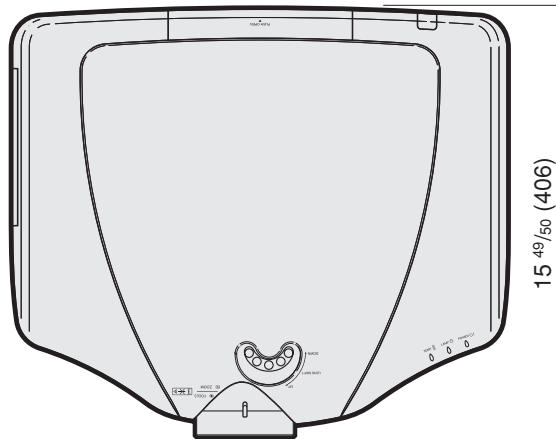

Vue de côté

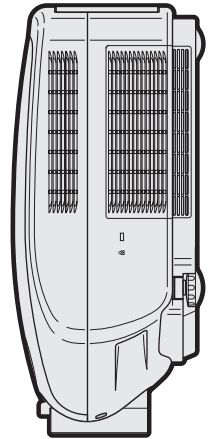

Vue avant

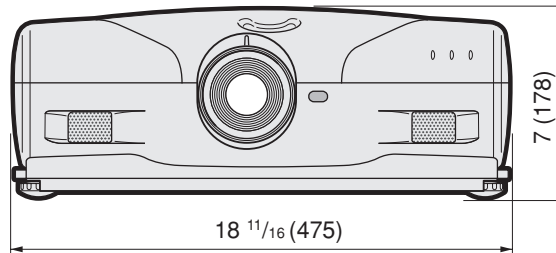

Vue de dessous

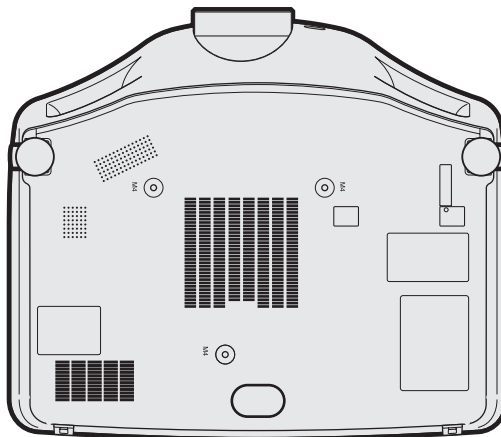

Allonge

Mode qui étire horizontalement l'image 4:3 pour l'afficher sur un écran 16:9.

Allongé smart

Projette l'image complètement sur un écran 16:9 en étirant les zones autour de l'image 4:3 tout en maintenant le ratio d'aspect autour du centre de l'image.

C.M.S. (Système de gestion de la couleur)

Cette fonction vous permet de régler individuellement les caractéristiques de six couleurs (R : Rouge, Y : Jaune, G : Vert, C : Cyan, B : Bleu, M : Magenta)

Compression avancée intelligente

Redimensionnement de grande qualité d'images de résolution inférieure et supérieure pour une adaptation à la résolution native du projecteur.

Correction trapèze

Fonction servant à corriger numériquement une image déformée lorsque le projecteur est réglé à un angle par rapport à l'écran, effectue un lissage des images à déformations trapézoïdales et les comprime non seulement horizontalement mais aussi verticalement pour maintenir le ratio d'aspect de 4:3.

Déplacement numérique

L'image peut être déplacée verticalement si le mode d'affichage est réglé sur ALLONGE SMART ou ZOOM CINÉMA lors de l'entrée de signaux vidéo ou DTV.

Fond

Image initiale projetée lorsqu'aucun signal n'est envoyé en sortie.

Gamma

Fonction d'amélioration de qualité d'image qui offre une image plus riche en éclaircissant les parties les plus sombres de l'image sans altérer la luminosité des parties claires.

Horloge

Le réglage horloge est utilisé pour régler le bruit vertical lorsque le niveau d'horloge est incorrect.

Mode IP

L'affichage progressif projette une image vidéo plus lisse. Trois modes différents sont disponibles : Progressif 2D, Progressif 3D et Film.

Phase

Le décalage de phase est un décalage de temporisation entre signaux isomorphes de même résolution. Lorsque le niveau de phase est incorrect, l'image projetée comporte un vacillement horizontal typique.

Point par point

Mode projetant les images dans leur résolution originale.

Ratio d'aspect

Rapport largeur x hauteur d'une image. Le ratio d'aspect normal d'un ordinateur et d'image vidéo est de 4:3. Il existe aussi des images larges avec un ratio d'aspect de 16:9 et de 21:9.

REDIMENSIONNEMENT

Cette fonction vous permet de modifier ou de personnaliser le mode d'affichage de l'image pour améliorer l'image en entrée. Six modes différents sont disponibles : BAR, LATER, ALLONGE SMART, ZOOM CINÉMA, ALLONGE, POINT PAR POINT, et NORMAL.

Sync. Automat

Optimise les images projetées d'ordinateur en réglant automatiquement certaines caractéristiques.

Temp Ctr (chaleur des couleurs)

C'est une fonction qui peut être utilisée pour régler la chaleur des couleurs suivant le type d'image en entrée dans le projecteur. Diminuez la chaleur des couleurs pour obtenir des images plus chaudes et rougeâtres pour une tonalité naturelle de couleurs de peau, ou augmentez-la pour obtenir des images plus froides et bleuâtres pour une image plus lumineuse.

Accessoires fournis	14	PDF	8
Accessoires en option	14	Phase	57
Affichage à l'écran	68	Pieds de réglage	27
Af.Sync.auto.	60	Piles	13
ALLONGE	63	POINT PAR POINT	63
ALLONGE SMART	63	Pos. C.M.S.	54
Arrière-fond	70	Prise secteur	16
Bague de mise au point	28	Progressif 2D	49
BAR.LATER	63	Progressif 3D	49
Borne d'entrée de WIRED REMOTE	26	Ratio d'aspect	63
Borne DC 12 V OUTPUT	11	Réduction bruit	50
Borne INTPUT 3	17	Réglage de l'image	46
Borne INTPUT 4	17	Réglage de l'objectif	28
Borne INTPUT 5	19	Réglage des images d'ordinateur	57
Borne RS-232C	25	Réglage Sync.Automat.	59
Bornes INTPUT 1	18	Remplacement de la lampe	80
Bornes INTPUT 2	18	Renversement / Inversion des images projetées	73
Câble d'alimentation	16	Sat.	55
Capteur de télécommande	13	Sélection de la langue d'affichage à l'écran	36
Capuchon de borne	11	Sél.réglage	58
Capuchon d'objectif	10	SharpVision Manager	8
CD-ROM	8	Sync.fine	57
C. M. S.	54	Sys.vidéo	70
Connecteur standard de sécurité Kensington	11	Teinte	55
Correction trapèze	38	Télécommande	12
Dépl. nu. (Déplacement numérique)	66	Temp Clr (chaleur des couleurs)	47
DFC	51	Touche AUTO SYNC	59
État	74	Touche ENTER	43
Extinction Auto	72	Touche INPUT	35
Horloge	57	Touche IRIS	65
Info signal	59	Touche KEYSTONE	38
Lampe	80	Touche LIGHT	12
Lum.	55	Touche MENU	42
Mémor. réglage	57	Touche ON	34
Mode d'Entrée 1 - 5	35	Touche PICTURE POSITION	46
Mode film	49	Touche RESIZE	62
Mode IP	49	Touche RGB/COMP.	69
Mode PRJ	73	Touche STANDBY	37
Modes spéciaux	58	Touche UNDO	43
Molette de décalage de l'objectif	29	Touche zoom	28
Montage au plafond	32	Touches de réglage	43
NORMAL	64	Type de signal	69
Objectif	54	Voyant d'alarme de température élevée	78
Orifice de ventilation	77	Voyant d'alimentation	34
		Voyant de lampe	78
		WIRED R/C JACK	26
		ZOOM CINÉMA	63

GARANTIE LIMITÉE*Produits Électronique grand public***Bravo! Vous Venez de faire un excellent achat!**

Sharp Électronique du Canada Ltée (ci-après nommée "Sharp") donne la garantie expresse suivante à l'acheteur initial du produit ci-dessous mentionné de Sharp, si celui-ci est emballé dans son contenant original et s'il est vendu et distribué au Canada par Sharp ou par un Détaillant autorisé Sharp.

Sharp garantit que ledit produit est, s'il est utilisé et entretenu normalement, exempt de défaut de fabrication. Si un défaut de fabrication est décelé durant la période de garantie stipulée, Sharp s'engage à réparer ou remplacer, selon son choix, le produit spécifié ci-dessous.

La garantie offerte par Sharp ne s'applique pas:

- (a) Aux appareils qui ont été l'objet d'un emploi abusif, de négligence, d'un accident, d'une installation inadéquate ou d'une utilisation non appropriée, tel qu'il est mentionné dans le manuel du propriétaire;
- (b) Aux produits Sharp altérés, modifiés, réglés ou réparés ailleurs qu'aux bureaux de Sharp, à un centre agréé de service Sharp ou à un Détaillant autorisé au service Sharp;
- (c) Au dommage causé ou réparation requise à la suite de l'utilisation avec des articles non désignés ou approuvés par Sharp, y compris, mais non limité aux rubans pour nettoyage de tête et les nettoyeurs chimiques;
- (d) Au remplacement des accessoires, des pièces en verre, des articles consommables ou périphériques, devenu nécessaire à la suite d'une utilisation normale du produit, y compris, mais sans en être limité, aux écouteurs, les télécommandes, les adaptateurs c.a., les piles, la sonde de température, les pointes de lecture, les plateaux, les filtres, les courroies, rubans, papier ou autre;
- (e) Aux défauts cosmétiques à la surface ou à l'extérieur de l'appareil, et qui sont causés par une usure normale;
- (f) Aux dommages causés par des conditions extérieures et relatives à l'environnement, y compris mais non limité à du liquide répandu, une tension de la ligne électrique ou de transmission trop élevée ou autre;
- (g) Aux produits dont le numéro de série et de modèle ou le marquage CSA/cUL, ou les deux, ont été enlevés ou effacés;
- (h) Aux produits de consommation ou utilisés à des fins de location.
- (i) Aux coûts d'installation, configuration et/ou programmation.

Si un défaut de fabrication est décelé dans ce produit Sharp au cours de la période de la garantie. La réparation sous garantie est offerte à la condition que le produit Sharp soit livré accompagné de la preuve d'achat et une copie de cette GARANTIE LIMITÉE à un centre agréé de service Sharp ou à un Détaillant autorisé au service Sharp. La garantie de service à domicile peut être offerte, à la discrétion de Sharp, sur tous les téléviseurs Sharp dont l'écran est de 27 pouces ou plus et sur les fours micro-onde Sharp au-dessus de la cuisinière.

La garantie ci-dessus constitue la seule garantie expresse accordée par Sharp. Aucun autre détaillant, aucun centre de service, leurs représentants ou employés, ne sont autorisés à prolonger la durée de la garantie, à fournir des garanties autres ou à transférer cette garantie au nom de Sharp. Dans la mesure où la loi en vigueur le permet, Sharp décline toute responsabilité pour les pertes ou les dommages directs ou indirects, pour les pertes ou les dommages imprévus et pour les pertes de profits indirectes résultant d'un défaut de fabrication du produit, y compris les dommages reliés à la perte de temps ou d'utilisation de ce produit Sharp. L'acheteur doit assumer les coûts de démontage, de réinstallation, de transport et d'assurance de l'appareil. La réparation des déficiences, selon la manière et durant la période de temps ci-haut décrites, constitue l'exécution complète de toutes les obligations et les responsabilités de Sharp vis-à-vis de l'acheteur en ce qui a trait au produit et constituera un acquittement complet pour toute réclamation, qu'elle soit basée sur le contrat, la négligence, la responsabilité stricte ou autre.

PÉRIODES DE GARANTIE

Projecteur	1 an (ampoule 90 jours)
------------	-------------------------

Pour obtenir le nom et l'adresse du Centre ou de service ou du Détaillant autorisé au service Sharp le plus près, veuillez écrire ou téléphoner à:
SHARP ÉLECTRONIQUE DU CANADA LTÉE.

SHARP ÉLECTRONIQUE DU CANADA LTÉE.
335 Britannia Road East
Mississauga, Ontario
L4Z 1W9
(905) 568-7140
Site web: www.sharp.ca





Memo

SHARP®

SHARP CORPORATION

Printed on 100% post-consumer recycled paper.
Imprimé sur 100% de papier recyclé.
Impreso en 100% de papel reciclado de postconsumo.
Papel 100% Reciclado - Cuidado do Meio Ambiente.



Printed in Japan
Imprimé au Japon
Impreso en Japón
Impresso no Japão
TINS-A970WJZZ 