

SHARP®

XV-Z21000

PROJECTOR
PROJEKTOR
PROJECTEUR
PROJEKTOR
PROYECTOR
PROIETTORE
PROJECTOR

OPERATION MANUAL
BEDIENUNGSANLEITUNG
MODE D'EMPLOI
BRUKSANVISNING
MANUAL DE MANEJO
MANUALE DI ISTRUZIONI
GEBRUIKSAANWIJZING

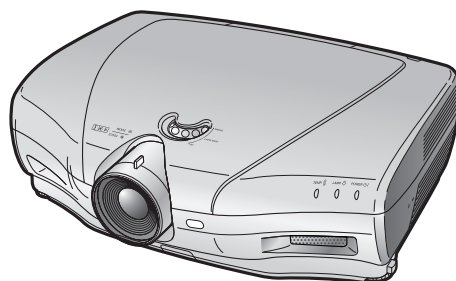
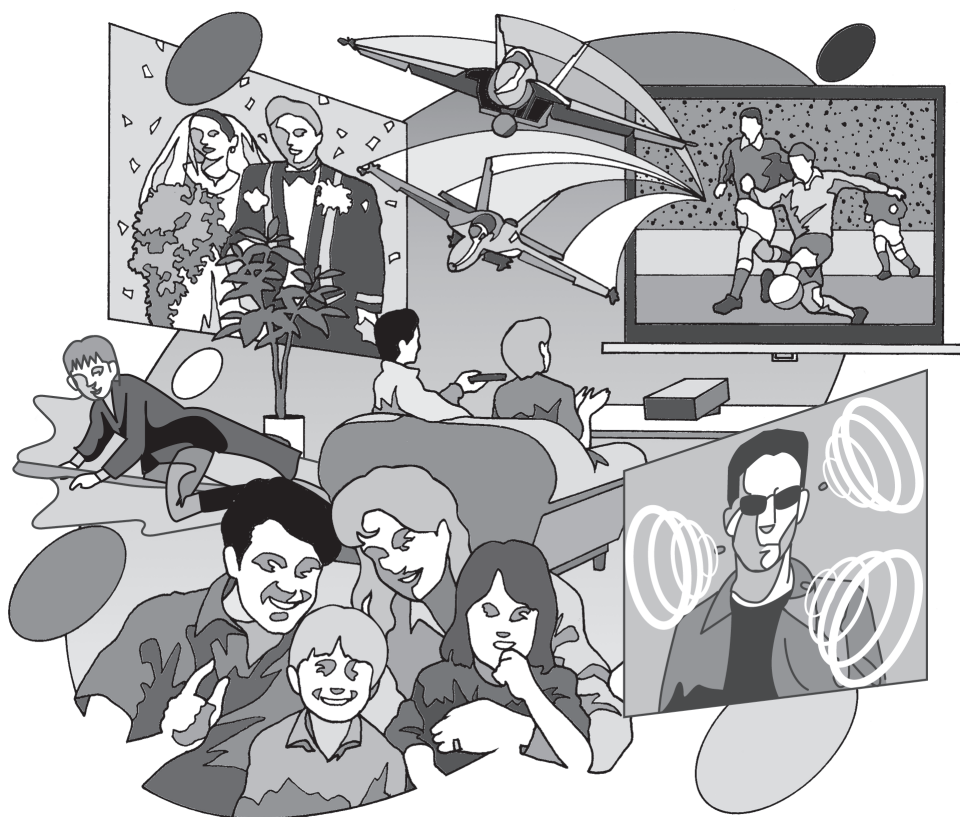

ENGLISH

DEUTSCH

FRANÇAIS

SVENSKA

ESPAÑOL

ITALIANO

NEDERLANDS

Antes de emplear el proyector, lea con atención este manual de manejo.

Introducción

IMPORTANTE

- Para que le sirva de ayuda al notificar la pérdida o el robo de su proyector, anote el número de serie que se encuentra en la parte inferior del proyector y guarde esta información.
- Antes de reciclar la envoltura, asegúrese de haber comprobado el contenido de la caja de cartón comparándolo con la lista de la sección de “Accesorios suministrados” en la página 4.

Núm. de modelo: XV-Z21000

Núm. de serie:

ADVERTENCIA: Fuente de iluminación intensa. No mire fija ni directamente al haz de luz. Tenga especial cuidado de que los niños no miren fijamente hacia el haz de luz.



ADVERTENCIA: Para reducir el riesgo de que se produzca una descarga eléctrica, no exponga este producto a la lluvia ni a la humedad.

	PRECAUCIÓN RIESGO DE DESCARGA ELÉCTRICA. NO RETIRE LOS TORNILLOS, EXCEPTO AQUELLOS ESPECIFICADOS PARA QUE EL USUARIO PUEDA REALIZAR EL MANTENIMIENTO.	
PRECAUCIÓN: PARA REDUCIR EL RIESGO DE DESCARGA ELÉCTRICA NO RETIRE LA TAPA. A EXCEPCIÓN DE LA LÁMPARA, NO HAY COMPONENTES QUE PUEDA REPARAR EL USUARIO. SOLICITE LAS REPARACIONES A PERSONAL DE SERVICIO CUALIFICADO.		



El signo del rayo con punta de flecha en el interior de un triángulo equilátero, tiene la finalidad de avisar al usuario de la presencia de una tensión peligrosa sin aislar dentro de la caja del producto que puede ser de suficiente magnitud como para constituir un riesgo de descarga eléctrica para las personas.



El signo de exclamación en el interior de un triángulo tiene la finalidad de avisar al usuario de la presencia de importantes instrucciones de operación y mantenimiento (servicio) en los documentos que acompañan al producto.

ADVERTENCIA:

El ventilador de enfriamiento de este proyector continúa funcionando durante unos 90 segundos después de activado el modo de espera del proyector. Durante la operación normal, cuando active el modo de espera, utilice siempre el botón STANDBY (Espera) del proyector o el botón STANDBY (Espera) del mando a distancia. Asegúrese de que el ventilador de enfriamiento esté parado antes de desconectar el cable de alimentación. DURANTE EL FUNCIONAMIENTO NORMAL, NUNCA APAGUE EL PROYECTOR DESCONECTANDO EL CABLE DE ALIMENTACIÓN. SI NO SIGUE ESTE CONSEJO, LA LÁMPARA PODRÁ FALLAR PREMATURAMENTE.

ADVERTENCIA:

Éste es un producto Clase A. En un entorno doméstico, este producto puede causar interferencias, en cuyo caso, el usuario deberá tomar las medidas adecuadas.

PAPA TIRAR EL PRODUCTO

Este proyector utiliza soldadura de estaño y plomo, y una lámpara presurizada que contiene una pequeña cantidad de mercurio. Debido a la conservación del medio ambiente es posible que para tirar estos materiales existan ciertos reglamentos. Para obtener información sobre cómo tirar o reciclar este producto, póngase en contacto con las autoridades de su localidad o, si se encuentra usted en los Estados Unidos de América, con la Alianza de la Industria Electrónica: www.eiae.org.

Precaución acerca del reemplazo de la lámpara

Consulte "Acerca de la lámpara" en la página 48.

Este proyector SHARP utiliza un Procesador DLP®. Este sofisticado panel contiene 2.073.600 píxeles (microespejos). Al igual que con los equipos electrónicos de alta tecnología como, por ejemplo, los TVs de pantalla grande, sistemas de vídeo y videocámaras, existen ciertas tolerancias que el equipo debe cumplir. Esta unidad tiene algunos píxeles inactivos dentro de tolerancias aceptables que pueden producir puntos inactivos en la pantalla de imagen. Esto no afectará a la calidad de la imagen ni a la duración esperada de la unidad.

- El logotipo DLP®, el medallón DLP® y BrilliantColor™ son marcas comerciales registradas de Texas Instruments.
- Microsoft® y Windows® son marcas registradas de Microsoft Corporation en los Estados Unidos y/o en otros países.
- PC/AT es una marca registrada de International Business Machines Corporation en los Estados Unidos.
- Macintosh® es una marca registrada de Apple Computer, Inc. en los Estados Unidos y/o en otros países.
- HDMI, el logotipo HDMI y High-Definition Multimedia Interface son marcas de fábrica o marcas registradas de HDMI Licensing LLC.
- Todos los demás nombres de compañías y productos son marcas de fábrica o marcas registradas de sus respectivas compañías.
- Algunos chips de CI contenidos en este producto incluyen información confidencial y/o secretos comerciales que son propiedad de Texas Instruments. Por lo tanto, se prohíbe copiar, modificar, adaptar, traducir, distribuir, realizar ingeniería inversa, desmontar o descompilar la información contenida en estos chips.

Preparación

Introducción

Contenido	3
Accesorios	4
IMPORTANTES MEDIDAS DE SEGURIDAD ...	5
Denominación de la piezas y funciones	8
Uso del mando a distancia	11
Inserción de las pilas	11
Alcance	11

Inicio rápido

Inicio rápido	12
---------------------	----

Instalación

Instalación del proyector	14
Instalación del proyector	14
Instalación estándar (proyección hacia adelante).....	14
Modo de proyección (PRY).....	15
Instalación en el techo	15
Tamaño de la imagen (pantalla) y distancia de proyección ...	16

Conexiones

Ejemplos de cables para la conexión.....	17
Conexión al equipo de vídeo	18
Conexión a un ordenador	23
Control del proyector mediante un ordenador	24

Uso

Funcionamiento básico

Encendido/apagado del proyector	25
Conexión del cable de alimentación	25
Encendido del proyector	25
Apagado (activación del modo de espera del proyecto).....	26
Proyección de la imagen	27
Activación del modo de entrada	27
Ajuste de la imagen proyectada	27
Utilización del mando a distancia	29
Cambio del ajuste Iris	29
Ajuste del contraste.....	29
Ajuste de la luminosidad.....	29
Congelación de una imagen en movimiento	29
Selección del modo imagen	29
Selección del tamaño de la pantalla.....	30
Modo de redimensionado	30

Función útil

Elementos de la barra de menú	32
Utilización de la pantalla Menú	34
Selecciones del menú (ajustes).....	34
Ajuste de imagen (menú "Imagen")	36
Selección del modo imagen	36
Ajuste de la imagen	36
Selección de la posición gamma	37
Cambio del ajuste Iris	37
Ajuste de la lámpara.....	37
Uso del menú Avanzado	37
Ajuste de los colores	37
Ajuste de BrilliantColor™	38
Selección del modo progresivo	38
Selección del modo película.....	38
Reducción del ruido de la imagen (DNR)	38

Reducción del ruido de mosquito (MNR)	38
Ajuste del revelar control	39
Ajuste del contraste automático	39
Reposición de todos los ajustes	39
Ajuste de gamma (menú "Gamma")	40
Selección de la posición Gamma.....	40
Ajuste de gamma	40
Ajuste de la imagen de ordenador (menú "Sinc.fina").....	41
Ajuste de la imagen del ordenador	41
Ajuste de los modos especiales	41
Comprobación de la señal de entrada.....	41
Sinc.auto (Ajuste de Auto.sinc.)	41
Uso del menú "Opciones"	42
Ajuste de la posición de la imagen	42
Ajuste del tamaño vertical de la pantalla (ajuste del subtítulo)	42
Ajuste de la sobreexploración.....	42
Ajuste del nivel de blanco y negro	43
Apagado de la LED	43
Comprobación de la vida de la lámpara	43
Ajuste de la visualización en pantalla	43
Ajuste del sistema de vídeo	43
Ajuste del tipo de señal	44
Ajuste del espacio de color	44
Ajuste del margen dinámico	44
Selección de la imagen de fondo.....	44
Ajuste del modo económico.....	44
Selección de la velocidad de transmisión (RS-232C).....	45
Ajuste del modo de ventilación.....	45
Reversión/inversión de las imágenes proyectadas.....	45
Restablecimiento de los ajustes de fábrica	45
Otra función	45
Selección del idioma utilizado en la pantalla	45

Referencia

Anexo

Indicadores de mantenimiento/Mantenimiento	46
Acerca de la lámpara	48
Lámpara	48
Precauciones acerca de la lámpara.....	48
Sustitución de la lámpara	48
Desmontaje e instalación de la lámpara	49
Puesta a cero del temporizador de la lámpara.....	50

Asignación de las clavijas de conexión.....	51
RS-232C Especificaciones y ajustes	52
Especificaciones de los terminales del mando a distancia cableado	59
Tabla de compatibilidad de ordenadores.....	60
Localización y reparación de averías	61
Especificaciones	63
Dimensiones	64
Índice	65

Accesorios

Accesorios suministrados



Mando a distancia
RRMCGA500WJSB



Dos pilas AA

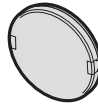

Tapa de la lente
(en posición)
PCAPH1056CESA

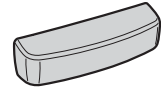

Tapa de terminales
GCOVAB677WJKB

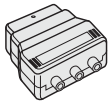

Adaptador de conversión
RCA de 21 contactos
QSOCZ0361CEZZ

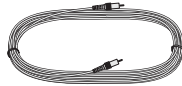

Cable de vídeo
QCNWGA001WJZZ

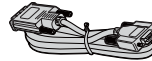

Cable DVI a D-sub
(6' (1,8 m))
QCNWGA010WJPZ

Manual de manejo

Cable de alimentación*
(1)

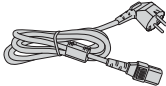

Para Europa, excepto
el Reino Unido
(6' (1,8 m))
QACCVA011WJPZ

(2)

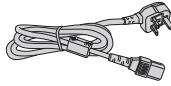

Para el Reino Unido
y Singapur
(6' (1,8 m))
QACCBA036WJPZ

(3)

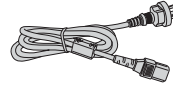

Para Australia, Nueva
Zelanda y Oceanía
(6' (1,8 m))
QACCLA018WJPZ

* Use el cable de alimentación que corresponda a la toma de corriente de su país.

Accesorios opcionales

■ Lámpara	AN-K20LP
■ Cable 3 RCA a D-sub de 15 clavijas (9'10" (3,0 m))	AN-C3CP2
■ Adaptador DVI a D-sub de 15 clavijas (7,9" (20 cm))	AN-A1DV
■ Cable DVI (9'10" (3,0 m))	AN-C3DV

Nota

- Ciertos accesorios opcionales no están disponibles en algunos mercados. Para averiguarlo, consulte su concesionario de proyectores o centro de reparaciones Sharp autorizado más cercano .

Símbolos utilizados en este manual de manejo



Información Señala advertencias de seguridad que respetar a la hora de utilizar el proyector.



Nota Señala informaciones adicionales para instalar y utilizar el proyector.

- En este manual de manejo, las ilustraciones y la pantalla se han simplificado para facilitar la comprensión y pueden diferir ligeramente de lo que realmente se ve en pantalla.

Para futuras referencias

Mantenimiento

➔ Pág. 46 y 47

Localización y reparación de averías

➔ Pág. 61 y 62

Índice

➔ Pág. 65

IMPORTANTES MEDIDAS DE SEGURIDAD

PRECAUCIÓN: Lea completamente estas instrucciones antes de usar el producto y consérvelas para poder consultarlas en el futuro.

La energía eléctrica puede tener muchas aplicaciones útiles. Este producto ha sido diseñado y fabricado para garantizar la seguridad del usuario. SIN EMBARGO, EL USO INCORRECTO DEL PRODUCTO PUEDE OCASIONAR DESCARGAS ELÉCTRICAS E INCENDIOS. A fin de no anular los dispositivos de seguridad incorporados en este producto, observe las siguientes reglas básicas para la instalación, uso y mantenimiento del producto.

1. Lectura de instrucciones

Antes de utilizar el producto deberán leerse todas las instrucciones de seguridad y funcionamiento.

2. Conservación de las instrucciones

Las instrucciones de seguridad y funcionamiento deberán conservarse para poder utilizarlas como referencia en el futuro.

3. Cumplimiento de advertencias

Deberán cumplirse todas las advertencias que aparecen en el producto y en el manual de instrucciones.

4. Seguimiento de las instrucciones

Deberán seguirse todas las instrucciones de funcionamiento y utilización.

5. Limpieza

Desenchufe este producto de la toma de corriente antes de limpiarlo. No emplee limpiadores líquidos ni aerosoles. Para la limpieza, utilice un paño húmedo.

6. Aditamentos

No utilice aditamentos que no hayan sido recomendados por el fabricante del producto porque podrán causar peligros.

7. Agua y humedad

No utilice este producto cerca del agua como, por ejemplo, próximo a una bañera, lavabo, fregadero o lavadora; ni en un sótano húmedo, al lado de una piscina o lugares similares.

8. Accesorios

No coloque este producto encima de un carrito, soporte, trípode, ménsula o mesa inestable porque podría caerse y estropearse seriamente o causar lesiones graves a un niño o a un adulto. Utilícelo solamente con un carrito, soporte, trípode, ménsula o mesa que sea recomendado por el fabricante o que se venda con el producto. Al montar el producto deberán seguirse siempre las instrucciones del fabricante, y deberán utilizarse los accesorios de montaje recomendados por él.

9. Transporte

La combinación del producto y el carrito deberá moverse con cuidado. Las paradas repentinas, la fuerza excesiva y las superficies desniveladas podrían hacer que la combinación del producto y el carrito volcase.



10. Ventilación

Las ranuras y aberturas de la caja tienen la finalidad de que el aparato pueda ventilarse; para asegurar así su buen funcionamiento y protegerlo contra el recalentamiento. Las aberturas no deberán cubrirse ni bloquearse nunca colocando el producto en una cama, sofá, alfombra u otra superficie similar. Este producto no deberá colocarse en una instalación empotrada como, por ejemplo, una librería o estantería para libros, a menos que se disponga de la ventilación apropiada o se hayan seguido las instrucciones del fabricante.

11. Fuentes de alimentación

Este producto sólo deberá funcionar con el tipo de alimentación indicado en la etiqueta de características. Si no está seguro del tipo de alimentación empleado en su hogar, consulte al distribuidor del producto o a la compañía eléctrica local. Para los productos diseñados para funcionar con la alimentación de pilas o baterías, u otras fuentes, consulte las instrucciones de uso respectivas.

12. Conexión a tierra o polarización

Este producto está equipado con uno de los tipos siguientes de enchufe. Si su enchufe no se adapta a la toma de corriente, por favor contacte a un electricista para dar solución al problema. No anule la característica de seguridad del enchufe.

- Enchufe (principales) de tipo bifilar.
- Enchufe (principales) de tipo trifilar con un terminal a tierra. Este enchufe solo se ajustará dentro de una toma de corriente a tierra.

13. Protección de los cables de alimentación

Los cables de alimentación deberán colocarse de forma que no sean pisados por personas ni aplastados por los objetos que se pongan sobre o contra ellos, y deberá tenerse mucho cuidado en los puntos donde las clavijas se unen a los cables, en las tomas de alimentación y en los puntos por donde salen del producto.

14. Tormentas eléctricas

Para mayor protección de este producto durante tormentas eléctricas o cuando se deje sin atender durante un periodo de tiempo prolongado, desenchufe el cable de alimentación de la toma de corriente y desconéctelo del proyector. Esto impedirá que se estropee el producto debido a las tormentas eléctricas y a la sobretensión de la línea.

15. Sobrecarga

No sobrecargue las tomas de corriente, cables de extensión o receptáculos de alimentación integrales porque esto puede causar un riesgo de incendio o descarga eléctrica.

16. Entrada de objetos sólidos y líquidos

No introduzca nunca objetos de ninguna clase en este producto a través de las aberturas porque podrán tocar puntos peligrosos de alta tensión o crear cortocircuitos, lo que a su vez podría producir un incendio o una descarga eléctrica. No derrame nunca ningún tipo de líquido sobre el producto.

17. Reparaciones

No intente reparar este producto usted mismo ya que al abrir o retirar las cubiertas podrá exponerse a una tensión peligrosa o a otros peligros. Solicite cualquier reparación a personal de servicio cualificado.

18. Daños que requieren reparaciones

Desenchufe este producto de la toma de corriente y solicite el servicio de reparaciones a personal cualificado cuando se produzcan las condiciones siguientes:

- Si el cable o el enchufe de alimentación está estropeado.
- Si se han derramado líquidos o han caído objetos en el interior del producto.
- Si el producto ha estado expuesto a la lluvia o al agua.
- Si el producto no funciona normalmente a pesar de haberse seguido las instrucciones de uso. Ajuste solamente los controles indicados en este manual de instrucciones, ya que un ajuste mal hecho en otros controles podría causar daños y tal vez requiera el trabajo laborioso de un técnico cualificado para que el producto vuelva a funcionar normalmente.
- Si el producto se ha caído o estropeado de cualquier otra forma.
- Si el producto muestra un cambio patente en su funcionamiento, esto indicará la necesidad de tener que repararlo.

19. Reemplazo de componentes

Cuando sea necesario reemplazar componentes, asegúrese de que el técnico de servicio utilice los componentes de reemplazo especificados por el fabricante o que posean las mismas características que los originales. Las sustituciones no autorizadas pueden ocasionar incendios, descargas eléctricas u otros peligros.

20. Comprobación de seguridad

Al terminar cualquier trabajo de mantenimiento o reparación en este producto, solicite al técnico de servicio que realice comprobaciones de seguridad para determinar si el producto se encuentra en buenas condiciones de funcionamiento.

21. Instalación en la pared o en el techo

Este producto debe montarse en una pared o techo sólo de la forma indicada por el fabricante.

22. Calor

Este producto deberá instalarse lejos de fuentes de calor tales como radiadores, salidas de aire caliente, estufas y otros productos (incluidos amplificadores) que produzcan calor.

Observe las medidas de seguridad siguientes cuando instale su proyector.

Cuidados relacionados con la unidad de lámpara

- Si se rompe la lámpara, las partículas de cristal pueden ser un peligro. En el caso de romperse la lámpara, póngase en contacto con su concesionario de proyectores o centro de reparaciones Sharp autorizado más cercano para adquirir un repuesto. Consulte “Acerca de la lámpara” en la página 48.

Cuidados relacionados con la instalación del proyector

- Para limitar los trabajos de reparación al mínimo y mantener una imagen de alta calidad, SHARP recomienda instalar este proyector en un lugar sin humedad, polvo ni humo de cigarrillos. Cuando el proyector funcione en estos ambientes, los orificios de ventilación y el objetivo deberán limpiarse más a menudo. Siempre que el proyector se limpie con frecuencia, el uso del mismo en estos ambientes no reducirá la duración de la unidad. La limpieza interna sólo deberá realizarla un concesionario de proyectores o centro de reparaciones Sharp autorizado más cercano.

No instale el proyector en lugares expuestos a la luz solar directa o a una luz intensa.

- Coloque la pantalla de forma que no quede expuesta a la luz solar directa ni a la luz de la sala. La luz que cae directamente sobre la pantalla hace desaparecer los colores y dificulta la visión. Cierre las cortinas y reduzca la iluminación cuando instale la pantalla en una sala soleada o brillante.

Cuidados relacionados con la colocación del proyector

- Coloque el proyector en un lugar nivelado dentro del margen de ajuste (± 5 grados) de la pata de ajuste.

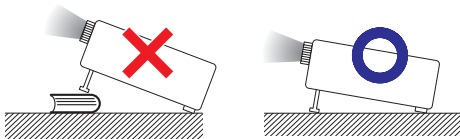

- Después de comprar el proyector, cuando la alimentación se enciende por primera vez por la salida de escape puede salir un olor casi imperceptible. Esto es normal y no constituye un fallo de funcionamiento. Desaparecerá después de usar el proyector durante un tiempo.

Cuando utilice el proyector en zonas altas tales como montañas (a altitudes de unos 4.900 pies (1.500 metros) o más)

- Cuando utilice el proyector en zonas altas con aire enrarecido, ponga “Modo vent.” en “Alta”. No cumplir con esto puede afectar a la duración del sistema óptico.

Advertencia acerca de la colocación del proyector en una posición alta

- Cuando coloque el proyector en una posición alta, cerciórese de asegurarlo con mucho cuidado para evitar que pueda caerse y lesionar a alguna persona.

No exponga el proyector a un impacto y/o vibración fuerte

- Proteja el objetivo para no golpear ni dañar la superficie del mismo.

Descanse la vista de vez en cuando.

- Mirar continuamente la pantalla durante muchas horas cansará la vista. No olvide descansar la vista de vez en cuando.

Evite los lugares con temperaturas extremas.

- La temperatura de funcionamiento del proyector es de 41°F a 95°F (+5°C a +35°C).
- La temperatura para guardar el proyector es de -4°F a 140°F (-20°C a +60°C).

No tape los orificio de ventilación de admisión y escape.

- Deje un espacio mínimo de 11 ¹³/₁₆ pulgadas (30 cm) entre las aberturas de escape de aire y la pared u obstrucción más cercana.
- Asegúrese de que los orificio de ventilación de admisión y escape no estén obstruidas.
- Si se obstruye el ventilador de refrigeración, el proyector se pondrá automáticamente en el modo de espera debido a la acción de un circuito de protección que evita que se produzcan daños por recalentamiento. Esto no indica ningún fallo de funcionamiento. (Consulte la página 46.) Desconecte el cable de alimentación del proyector de la toma de corriente y espere 10 minutos como mínimo. Ponga el proyector donde los orificio de ventilación de admisión y escape no estén bloqueadas, vuelva a conectar el cable de alimentación y encienda el proyector. Esto volverá a poner el proyector en la condición de funcionamiento normal.
- Cuando apaga el proyector, el ventilador sigue funcionando durante un rato para reducir la temperatura interna. Desenchufe el cable de alimentación después de pararse el ventilador. El periodo de funcionamiento del ventilador cambiará dependiendo de las circunstancias y de la temperatura interna.

Aviso relacionado con la utilización del proyector

- Cuando utilice el proyector asegúrese de no someterlo a golpes y/o vibraciones fuertes porque éstos podrán causar daños. Tenga mucho cuidado con el objetivo. Antes de mover el proyector, asegúrese de desenchufar el cable de alimentación de la toma de corriente, y desconecte cualquier otro cable conectado al proyector.
- No tome el proyector por su objetivo.
- Cuando guarde el proyector, vuelva a colocar la tapa de la lente. (Consulte la página 8.)
- No exponga el proyector a la luz solar directa ni lo coloque cerca de fuentes de calor. Si lo hace se alterará el color de la caja o se deformará la cubierta de plástico.

Otro equipo conectado

- Cuando conecte un ordenador u otro equipo audiovisual al proyector, haga las conexiones DESPUÉS de desconectar el cable de alimentación del proyector de la toma de CA y apagar el equipo que va a ser conectado.
- Lea los manuales de manejo del proyector y del equipo que va a ser conectado para conocer las instrucciones sobre cómo hacer las conexiones.

Uso del proyector en otros países

- La tensión de alimentación y la forma de la clavija pueden ser diferentes dependiendo de la región o país en el que va a utilizar el proyector. Cuando use el proyector en el extranjero, asegúrese de usar un cable de alimentación apropiado para ese país.

Función de comprobación de la temperatura



- Si el proyector empieza a recalentarse debido a problemas con la instalación o a la obstrucción de las aberturas de aire, “” y “TEMPERATURA” se iluminarán en la esquina inferior izquierda de la imagen. Si la temperatura continúa subiendo, la lámpara se apagará, el indicador de temperatura del proyector parpadeará y, después de un periodo de enfriamiento de 90 segundos, el proyector entrará en el modo de espera. Consulte “Indicadores de mantenimiento/Mantenimiento” en la página 46 para conocer detalles.

Información

- El ventilador regula la temperatura interna, y su rendimiento se controla automáticamente. El sonido del ventilador puede cambiar durante el funcionamiento del proyector debido a cambios en la velocidad del ventilador. Esto no indica ningún fallo de funcionamiento.
- No desenchufe el cable de alimentación durante la proyección o el funcionamiento del ventilador. Esto puede causar daños debido al aumento en la temperatura interna porque el ventilador también se para.

Denominación de la piezas y funciones

Los números en **■** indican la página de este manual en la que se explica el elemento correspondiente.

Proyector

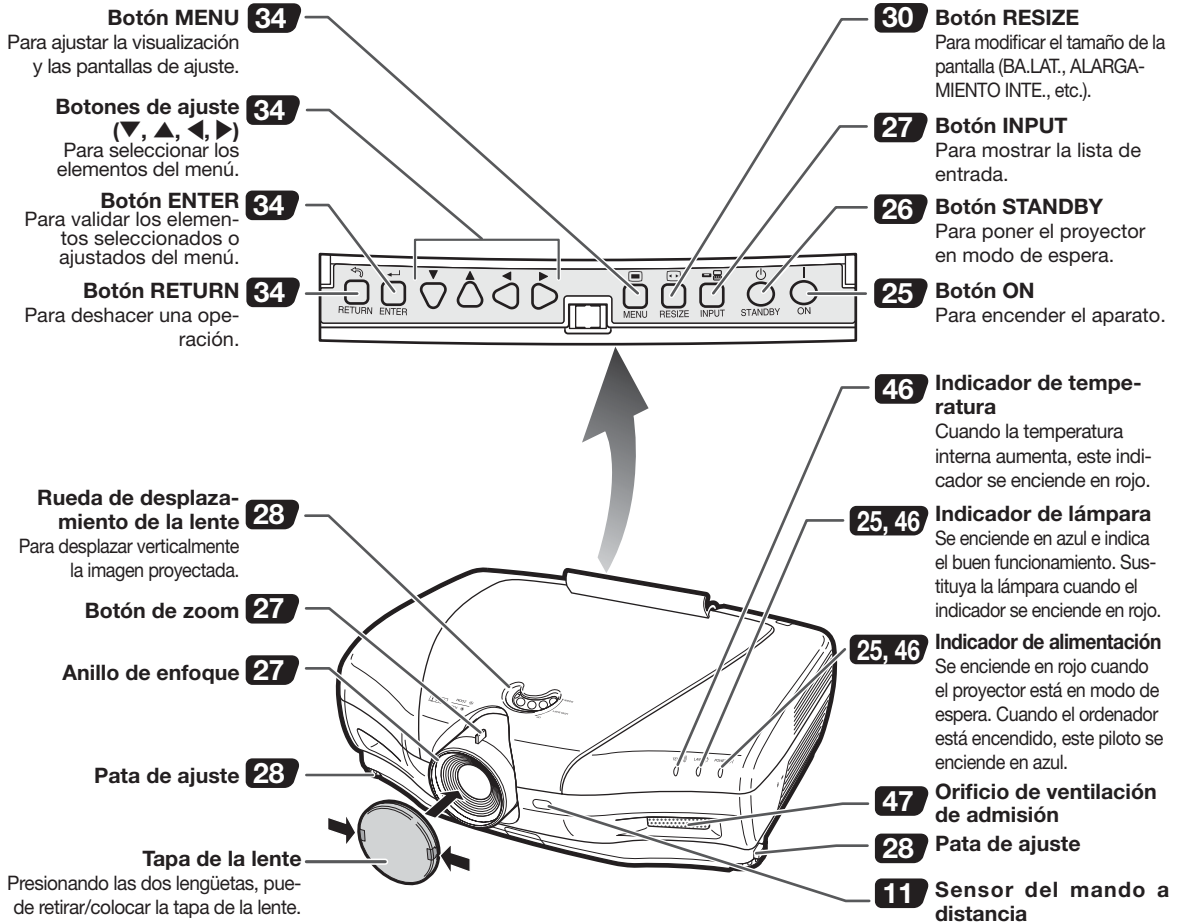

Uso de la tapa para terminales

Cuando el proyector se utiliza sobre una mesa, montado en un lugar elevado o colgado del techo, utilice la tapa para terminales (suministrada) para esconder los cables de conexión.

Fijación de la tapa para terminales

- ① Alinee el gancho de la tapa para terminales con el orificio de inserción del gancho en la parte trasera del proyector.
- ② Presione el gancho en la dirección indicada por la flecha para fijar la tapa para terminales al proyector.
- ③ Inserte la tapa para terminales en la ranura de montaje del proyector a la vez que empuja hacia fuera y con los dedos las lengüetas situadas dentro de la tapa para terminales.

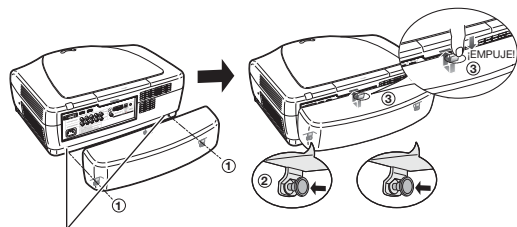

Retire la tapa de caucho del proyector y fije las abrazaderas.

Proyector (vista trasera)

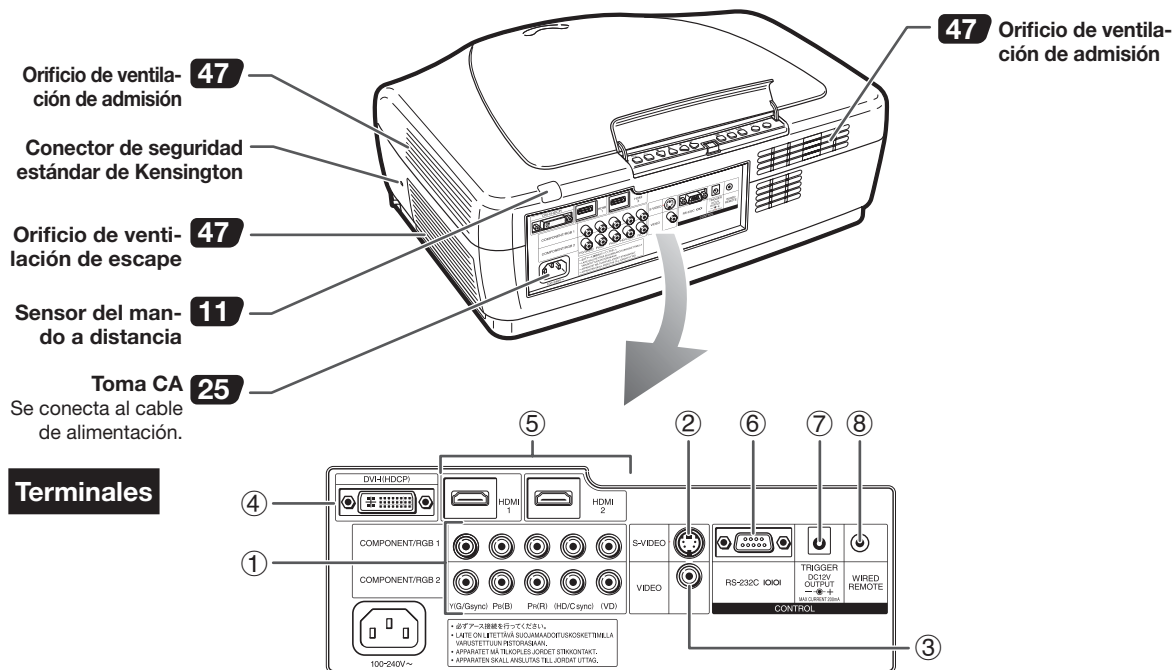

Terminal	Descripción	Página
①	Terminales COMPONENT/RGB1, 2 Conexión del equipo de vídeo con un terminal de salida de componentes (reproductor DVD, etc.) o un ordenador con un terminal de salida analógico RGB.	20, 21
②	Terminal S-VIDEO Conexión de un equipo de vídeo con un terminal de salida S-video (reproductor de DVD, VCR, etc.).	22
③	Terminal VIDEO Conexión de equipo de vídeo sin terminal de salida S-video.	22
④	Terminal DVI Conexión de un equipo de vídeo con un terminal de salida DVI (reproductor DVD, decodificador DTV, ordenador, etc.).	18-20, 23
⑤	Terminales HDMI1, 2 Conexión de un equipo de vídeo con un terminal de salida HDMI.	18
⑥	Terminal RS-232C Conexión de un ordenador para controlar el proyector.	24
⑦	Terminal TRIGGER Cuando esté encendido el proyector, una señal de control (12Vcc) sale de este terminal. En caso de estar conectado otro dispositivo o una pantalla eléctrica compatible, se puede encender al arrancar el proyector.	—
⑧	Terminal de entrada de control WIRED REMOTE Conexión de un mando a distancia mediante un cable cuando el proyector está situado fuera del alcance de las señales del mando a distancia.	10

Uso del bloqueo Kensington

- Este proyector dispone de un conector de seguridad estándar Kensington con Kensington MicroSaver Security System. Consulte las instrucciones de uso suministradas con el sistema para bloquear el proyector.

Denominación de la piezas y funciones (continuación)

Los números en  indican la página de este manual en la que se explica el elemento correspondiente.

Mando a distancia

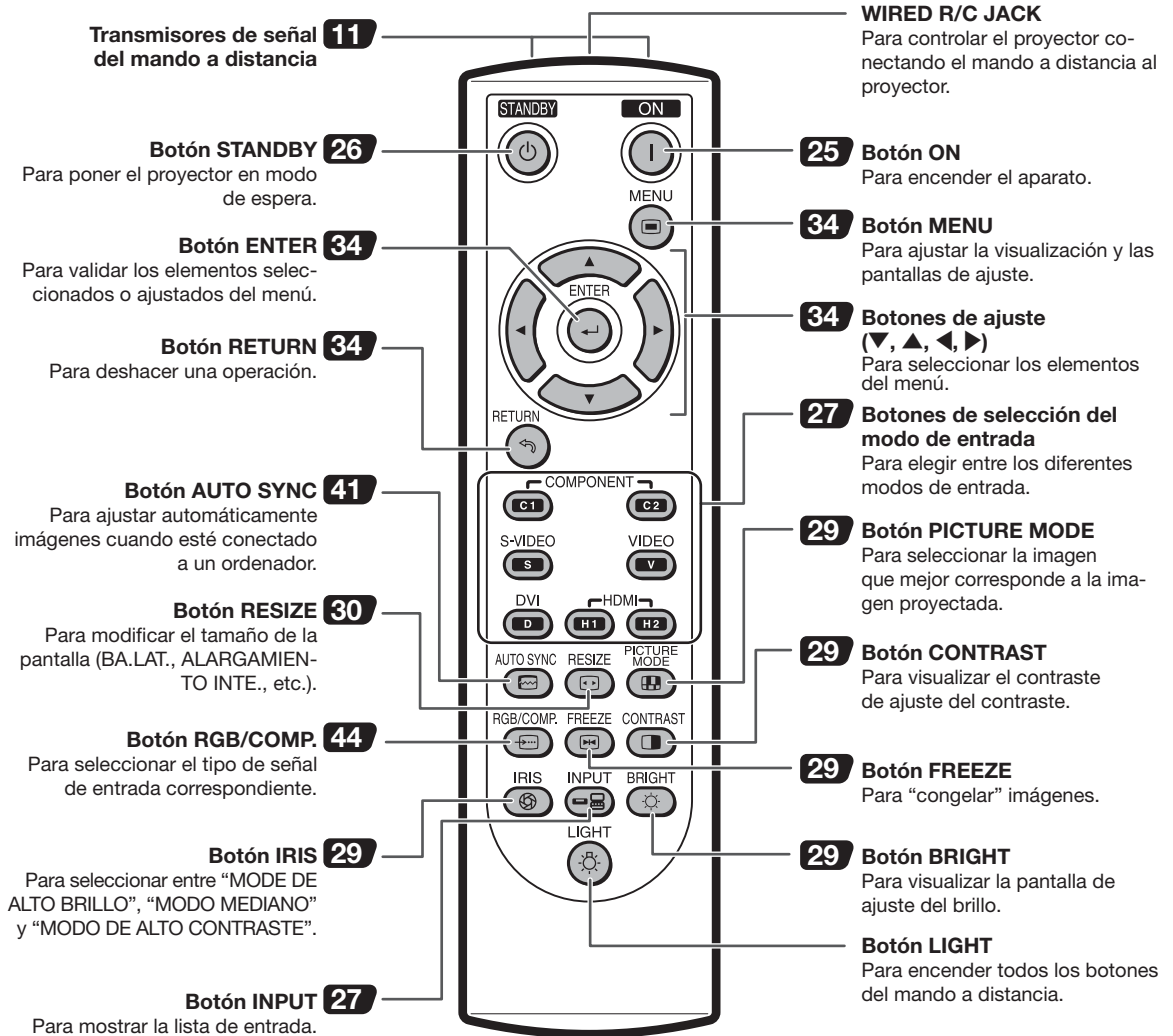

Conexión del mando a distancia al proyector

Cuando el mando a distancia no se puede utilizar debido al alcance o a la posición del proyector, conecte un cable minijack de $\varnothing 3,5$ mm (disponible en el comercio) entre el WIRED R/C JACK situado en la parte superior del mando a distancia y el terminal de entrada de control WIRED REMOTE situado en la parte trasera del proyector.

Hacia el terminal de entrada de control
WIRED REMOTE

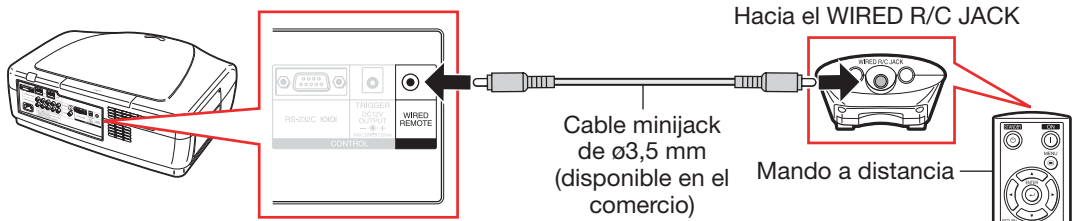

Uso del mando a distancia

Inserción de las pilas

1 Tire hacia abajo la lengüeta de la tapa y empuje la tapa en el sentido de la flecha.

2 Inserte las pilas suministradas y vuelva a colocar la tapa.

- Asegúrese de que las polaridades coincidan con los símbolos \oplus y \ominus dentro del alojamiento para las pilas.
- Al volver a colocar la tapa, asegúrese de que ésta encaja en su sitio y de que queda inmóvil.

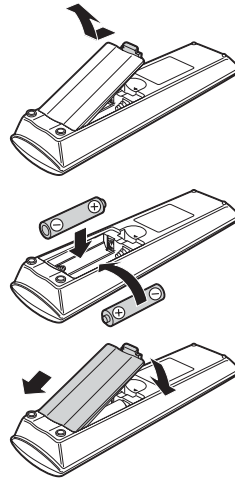

Alcance

El mando a distancia se puede utilizar para controlar el proyector en los rangos mostrados en la ilustración.

Nota

- La señal del mando a distancia se puede reflejar en una pantalla para facilitar la operación. Sin embargo, la distancia efectiva de la señal puede variar en función del material de la pantalla.

Cuando utilice el mando a distancia:

- No lo deje caer, no lo exponga a la humedad ni a altas temperaturas.
- El mando a distancia podría presentar fallos bajo una lámpara fluorescente. En este caso, aleje el proyector de la lámpara fluorescente.

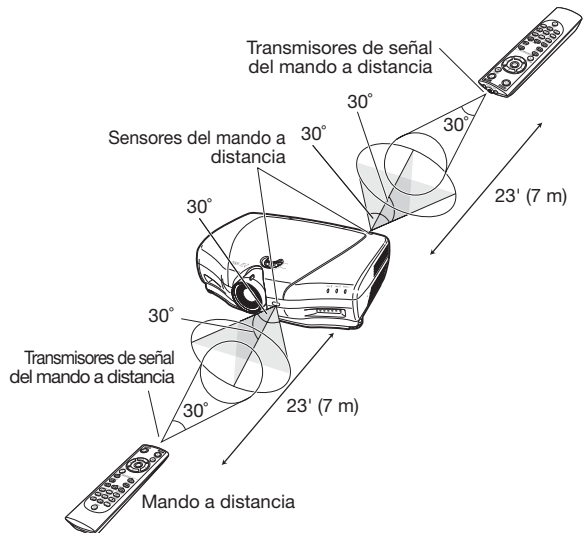

El uso incorrecto de las pilas podría provocar fugas o explosiones. Siga las precauciones mencionadas abajo.

⚠ Precaución

- Peligro de explosión si se cambia mal la pila. Cámbiela sólo por otra igual o de tipo equivalente.
- Al introducir las pilas, asegúrese de que las polaridades coinciden con los símbolos \oplus y \ominus dentro del alojamiento para las pilas.
- Los diferentes tipos de pilas presentan propiedades diferentes; por lo tanto, no mezcle pilas de tipos diferentes.
- No utilice conjuntamente pilas viejas y nuevas. Podría acortar la vida útil de las pilas nuevas o podría provocar fugas en las pilas más viejas.
- Retire inmediatamente las pilas del mando a distancia tan pronto estén gastadas ya que podrían presentar fugas. El líquido contenido en las pilas es peligroso para la piel: límpielas primero y retírelas con un trapo.
- Las pilas incluidas en este proyector pueden gastarse en poco tiempo en función de su modo de conservación. Sustitúyalas lo antes posible por pilas nuevas.
- Retire las pilas del mando a distancia si no tiene intención de utilizar el mando a distancia durante un periodo largo.
- Respete la legislación local vigente a la hora de deshacerse de la pila desgastada.

Inicio rápido

Esta sección explica mediante un ejemplo cómo conectar el proyector a un equipo de vídeo. Aquí encontrará una breve explicación de los pasos desde la conexión hasta la proyección de imágenes. Para más detalles, véanse la páginas sugeridas en cada etapa.

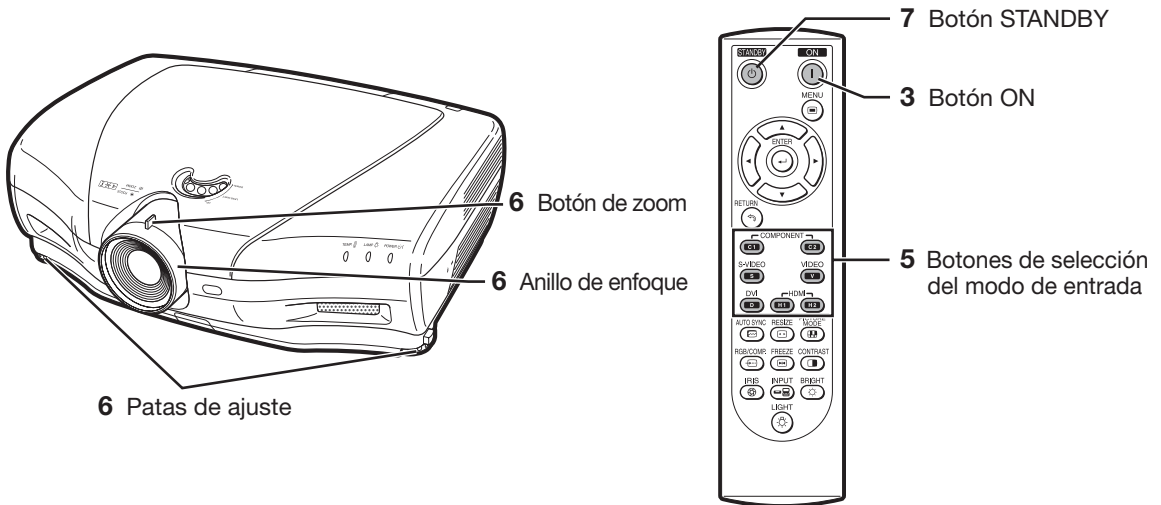

1. Sitúe el proyector enfrente de una pantalla

➔ Pág. 14

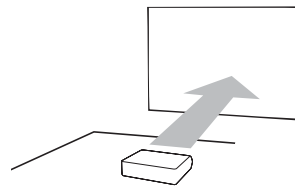

2. Conecte el proyector al equipo de vídeo y enchufe el cable de alimentación en la toma CA del proyector

➔ Pág. 18-25

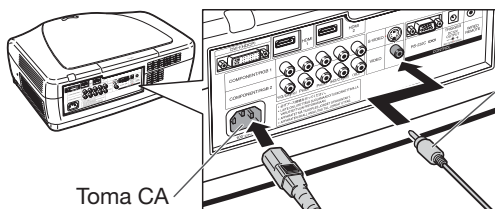

Hacia el terminal VIDEO

Conecte el terminal de salida de audio del equipo de vídeo al terminal de entrada de audio del equipo de audio mediante el cable de audio.

Toma CA

3. Retire la tapa de la lente y ponga el proyector en marcha

➔ Pág. 25

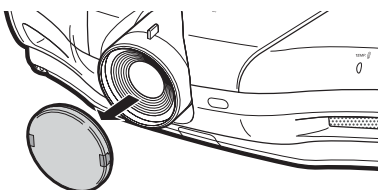

Apuntando el mando a distancia hacia el proyector, presione el botón ON.



4. Ponga en marcha el equipo de vídeo y empiece la reproducción

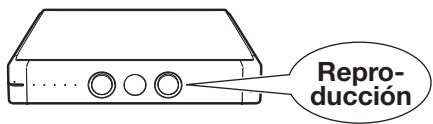

5. Seleccione el modo de entrada ➔ Pág. 27

Presione el botón **VIDEO** del mando a distancia para seleccionar el modo de entrada "VIDEO".



• Pulse **C1** / **C2** / **S** / **V** / **D** / **M1** / **M2** del mando a distancia para cambiar el modo de entrada.

6. Ajuste el ángulo del proyector, el enfoque y el zoom ➔ Pág. 27, 28

1. Para enfocar, gire el anillo de enfoque.

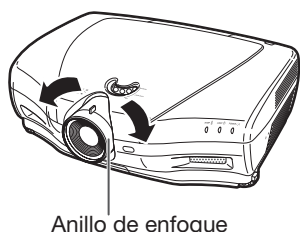

Anillo de enfoque

2. Para acercar o alejar la imagen utilice el botón de zoom.

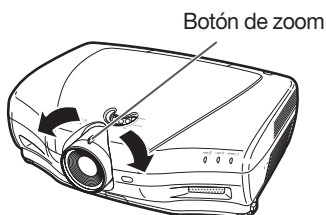

Botón de zoom

3. Para ajustar el ángulo del proyector, utilice las patas de ajuste. Para ajustar la posición vertical de la imagen proyectada, utilice la rueda de desplazamiento de la lente.

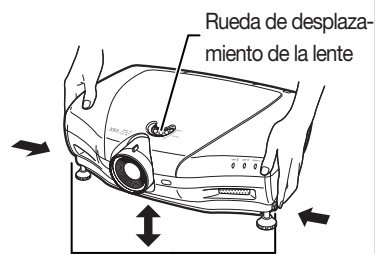

Rueda de desplazamiento de la lente

Dispositivos de desenganche de patas

7. Apague el aparato ➔ Pág. 26

Pulse **STANDBY** en el mando a distancia, luego pulse de nuevo ese botón cuando aparezca el mensaje de confirmación para poner el proyector en modo de espera.



▼ Visualización en pantalla

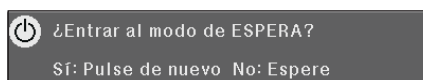

• Desenchufe el cable de alimentación de la toma de corriente alterna después de que pare el ventilador.

Instalación del proyector

Instalación del proyector

Para obtener una calidad de imagen óptima, posicione el proyector perpendicularmente a la pantalla con las patas sobre una superficie plana y horizontal.

Nota

- Centre la lente del proyector en medio de la pantalla. Si la línea horizontal que atraviesa el centro de la lente no está perpendicular a la pantalla, la imagen será distorsionada y dificultará la visión.
- Para optimizar la imagen, no someta directamente la pantalla a los rayos del sol ni a una luz artificial. Si aplica directamente una luz sobre la pantalla, los colores quedarán pálidos, lo que dificultará la visión. Cierre las cortinas y baje la luz en caso de instalar la pantalla en una sala soleada o luminosa.
- No se pueden utilizar pantallas polarizantes con este proyector.

Instalación estándar (proyección hacia adelante)

- Sitúe el proyector a la distancia requerida de la pantalla en función del tamaño de imagen que desee conseguir.

Ejemplo de instalación estándar

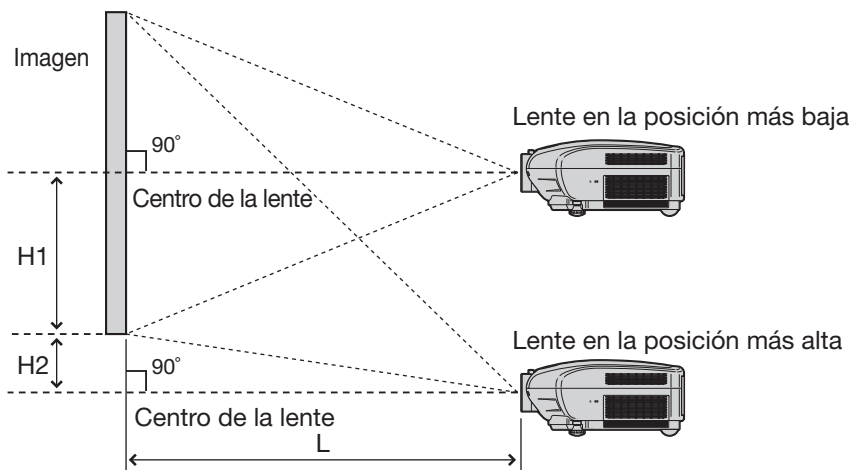

L1 : Distancia de proyección

H1: Distancia del centro de la lente a la parte inferior de la imagen (cuando la lente está en la posición más baja)

H2: Distancia del centro de la lente a la parte inferior de la imagen (cuando la lente está en la posición más alta)

Nota

- Para más detalles, véase “Tamaño de la imagen (pantalla) y distancia de proyección” en la página 16.

Modo de proyección (PRY)

El proyector puede utilizar cualquiera de los 4 modos de proyección indicados en el diagrama abajo. Seleccione el modo más apropiado en función del tipo de instalación elegido. (Puede ajustar el modo PRY en el menú "Opciones". Véase pág. 45.)

■ Montaje sobre una mesa, proyección hacia adelante

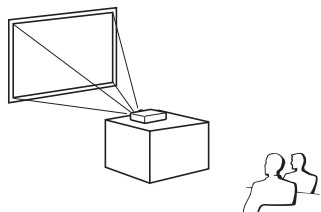

Elemento del menú → "Frente"

■ Montaje en el techo, proyección hacia adelante

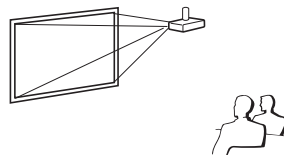

Elemento del menú → "Techo y frente"

■ Montaje sobre una mesa, proyección hacia atrás (con una pantalla traslúcida)

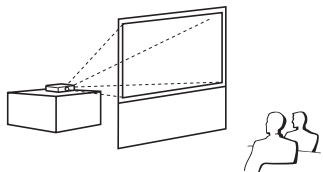

Elemento del menú → "Detrás"

■ Montaje en el techo, proyección hacia atrás (con una pantalla traslúcida)

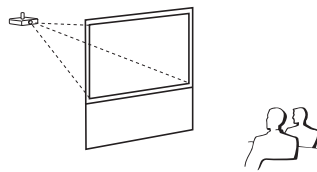

Elemento del menú → "Techo y detrás"

Instalación en el techo

■ Se recomienda que utilice una fijación de techo de Sharp (opcional) para esta instalación. Antes de instalar el proyector, contacte su concesionario de proyectores o centro de reparaciones Sharp autorizado más cercano para conseguir la fijación de techo recomendada (vendida por separado).

• Fijación de techo AN-NV6T, con sus tubos de extensión AN-TK201 y AN-TK202.

■ Invierta la imagen seleccionando "Techo y frente" en "Modo PRY". Véase la página 45 para utilizar esta función.

Indicación del tamaño de la imagen de proyección y de la distancia de proyección

Para más detalles, véase "Tamaño de la imagen (pantalla) y distancia de proyección" en la página 16.

Ejemplo: Cuando utilice una pantalla ancha (16:9)

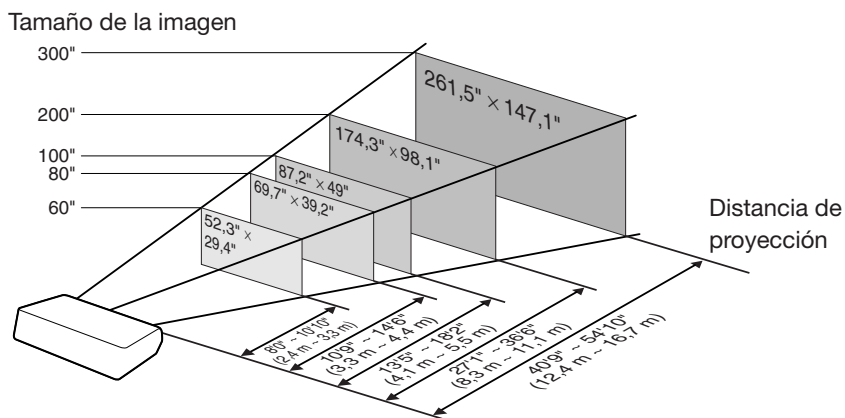

Tamaño de la imagen (pantalla) y distancia de proyección

El tamaño de la pantalla de proyección varía en función de la distancia entre la lente del proyector y la pantalla. Instale el proyector de manera que las imágenes se proyecten en la pantalla según el tamaño óptimo indicado en la tabla de abajo. Utilice los valores de la tabla a modo de referencia cuando instale el proyector.

Cuando utilice una pantalla ancha (16:9): En caso de visualizar la imagen de 16:9 en toda la pantalla de 16:9.

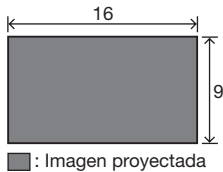

Tamaño de la imagen (pantalla)			Distancia de proyección [L]		Distancia del centro de la lente a la parte inferior de la imagen [H]	
Diag. (x)	Anchura	Altura	Máximo [L1]	Mínimo [L2]	[H1] inferior	[H2] superior
300"	261,5" (6,6 m)	147,1" (3,7 m)	54'10" (16,7 m)	40'9" (12,4 m)	-147" (-374 cm)	0" (0 cm)
250"	217,9" (5,5 m)	122,6" (3,1 m)	45'8" (13,9 m)	33'11" (10,3 m)	-122" (-311 cm)	0" (0 cm)
200"	174,3" (4,4 m)	98,1" (2,5 m)	36'6" (11,1 m)	27'1" (8,3 m)	-98" (-249 cm)	0" (0 cm)
150"	130,7" (3,3 m)	73,5" (1,9 m)	27'4" (8,3 m)	20'3" (6,2 m)	-73" (-187 cm)	0" (0 cm)
120"	104,6" (2,7 m)	58,8" (1,5 m)	21'10" (6,7 m)	16'2" (4,9 m)	-58" (-149 cm)	0" (0 cm)
110"	95,9" (2,4 m)	53,9" (1,4 m)	20'0" (6,1 m)	14'10" (4,5 m)	-53" (-137 cm)	0" (0 cm)
100"	87,2" (2,2 m)	49" (1,2 m)	18'2" (5,5 m)	13'5" (4,1 m)	-49" (-125 cm)	0" (0 cm)
80"	69,7" (1,8 m)	39,2" (1,0 m)	14'6" (4,4 m)	10'9" (3,3 m)	-39" (-100 cm)	0" (0 cm)
60"	52,3" (1,3 m)	29,4" (0,7 m)	10'10" (3,3 m)	8'0" (2,4 m)	-29" (-75 cm)	0" (0 cm)
40"	34,9" (0,9 m)	19,6" (0,5 m)	7'2" (2,2 m)	5'3" (1,6 m)	-19" (-50 cm)	0" (0 cm)

x : Tamaño de la imagen (diag.) (pulgadas) La fórmula para el tamaño de la imagen y la distancia de proyección
 L1 : Distancia de proyección máxima (pies/m) $L1 = (0,05593x - 0,05550)/0,3048$ (pies) $H1 = -1,2453x/2,54$ (pulgadas)
 L2 : Distancia de proyección mínima (pies/m) $L2 = (0,04158x - 0,05665)/0,3048$ (pies) $H2 = 0$

Cuando utilice una pantalla normal (4:3) y proyecte una imagen de 4:3 (modo BA.LAT.):

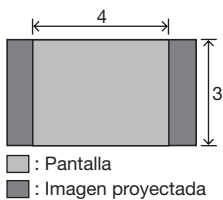

Tamaño de la imagen (pantalla)			Distancia de proyección [L]		Distancia del centro de la lente a la parte inferior de la imagen [H]	
Diag. (x)	Anchura	Altura	Máximo [L1]	Máximo [L2]	[H1] inferior	[H2] superior
250"	200" (5,1 m)	150" (3,8 m)	56'0" (17,1 m)	41'7" (12,7 m)	-150" (-381 cm)	0" (0 cm)
200"	160" (4,1 m)	120" (3,0 m)	44'9" (13,6 m)	33'2" (10,1 m)	-120" (-305 cm)	0" (0 cm)
150"	120" (3,0 m)	90" (2,3 m)	33'6" (10,2 m)	24'10" (7,6 m)	-90" (-229 cm)	0" (0 cm)
120"	96" (2,4 m)	72" (1,8 m)	26'9" (8,2 m)	19'10" (6,1 m)	-72" (-183 cm)	0" (0 cm)
110"	88" (2,2 m)	66" (1,7 m)	24'6" (7,5 m)	18'2" (5,5 m)	-66" (-168 cm)	0" (0 cm)
100"	80" (2,0 m)	60" (1,5 m)	22'3" (6,8 m)	16'6" (5,0 m)	-60" (-152 cm)	0" (0 cm)
80"	64" (1,6 m)	48" (1,2 m)	17'9" (5,4 m)	13'2" (4,0 m)	-48" (-122 cm)	0" (0 cm)
60"	48" (1,2 m)	36" (0,9 m)	13'4" (4,1 m)	9'10" (3,0 m)	-36" (-91 cm)	0" (0 cm)

x : Tamaño de la imagen (diag.) (pulgadas) La fórmula para el tamaño de la imagen y la distancia de proyección
 L1 : Distancia de proyección máxima (pies/m) $L1 = (0,06845x - 0,05550)/0,3048$ (pies) $H1 = -1,524x/2,54$ (pulgadas)
 L2 : Distancia de proyección mínima (pies/m) $L2 = (0,05089x - 0,05665)/0,3048$ (pies) $H2 = 0$

Cuando utilice una pantalla normal (4:3): Cuando proyecte una imagen de 16:9 sobre toda la anchura horizontal de una pantalla de 4:3.

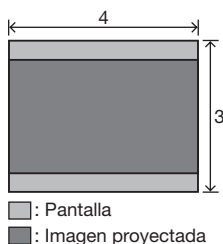

Tamaño de la imagen (pantalla)			Distancia de proyección [L]		Distancia del centro de la lente a la parte inferior de la imagen [H]	
Diag. (x)	Anchura	Altura	Máximo [L1]	Máximo [L2]	[H1] inferior	[H2] superior
250"	200" (5,1 m)	150" (3,8 m)	41'11" (12,8 m)	31'1" (9,5 m)	-112" (-286 cm)	0" (0 cm)
200"	160" (4,1 m)	120" (3,0 m)	33'6" (10,2 m)	24'10" (7,6 m)	-90" (-229 cm)	0" (0 cm)
150"	120" (3,0 m)	90" (2,3 m)	25'1" (7,6 m)	18'7" (5,7 m)	-67" (-171 cm)	0" (0 cm)
120"	96" (2,4 m)	72" (1,8 m)	20'0" (6,1 m)	14'10" (4,5 m)	-54" (-137 cm)	0" (0 cm)
110"	88" (2,2 m)	66" (1,7 m)	18'4" (5,6 m)	13'7" (4,1 m)	-49" (-126 cm)	0" (0 cm)
100"	80" (2,0 m)	60" (1,5 m)	16'8" (5,1 m)	12'4" (3,8 m)	-45" (-114 cm)	0" (0 cm)
80"	64" (1,6 m)	48" (1,2 m)	13'3" (4,1 m)	9'10" (3,0 m)	-36" (-91 cm)	0" (0 cm)
60"	48" (1,2 m)	36" (0,9 m)	9'11" (3,0 m)	7'4" (2,2 m)	-27" (-69 cm)	0" (0 cm)











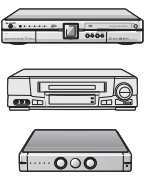
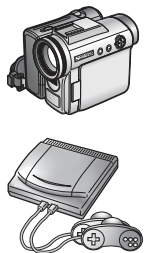
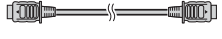

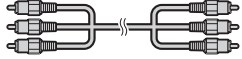

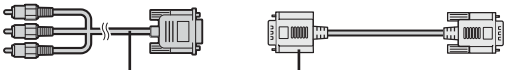

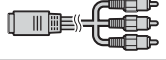
x : Tamaño de la imagen (diag.) (pulgadas) La fórmula para el tamaño de la imagen y la distancia de proyección
 L1 : Distancia de proyección máxima (pies/m) $L1 = (0,05133x - 0,05550)/0,3048$ (pies) $H1 = -1,143x/2,54$ (pulgadas)
 L2 : Distancia de proyección mínima (pies/m) $L2 = (0,03817x - 0,05665)/0,3048$ (pies) $H2 = 0$

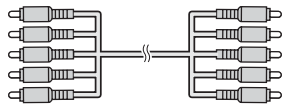
Nota

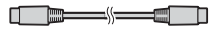
- Deje un margen de error en los valores indicados en los diagramas de arriba.
- Cuando la distancia desde el centro de la lente a la parte inferior de la imagen [H] sea un número negativo, significa que la parte inferior de la imagen está debajo del centro de la lente.

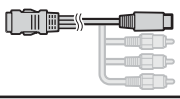
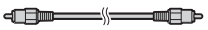
Ejemplos de cables para la conexión

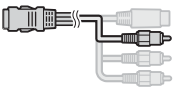
- Para más informaciones sobre la conexión y los cables, véase el manual de manejo del equipo de conexión.
- Podría necesitar otros cables o conectores que no están mencionados abajo.

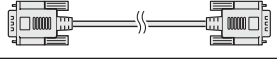
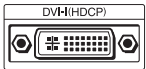
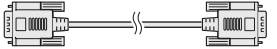
Equipo	Señal de entrada	Cable	Terminal en el proyector
Equipo audiovisual  Videocámara/videojuego 	Vídeo HDMI	Cable HDMI (disponible en el comercio) 	HDMI1, 2 
	Vídeo componente	Cable componente (disponible en el comercio) 	COMPONENT/RGB1, 2 
		Cable 3 RCA a D-sub de 15 clavijas (vendido por separado: AN-C3CP2) Adaptador DVI a D-sub de 15 clavijas (vendido por separado: AN-A1DV)  Cable 3 RCA a D-sub de 15 clavijas Adaptador DVI a D-sub de 15 clavijas	DVI 
	Terminal para utilizar el cable dedicado	Cable dedicado fijado al equipo conectado 	COMPONENT/RGB1, 2 
	Vídeo RGB	Cable 5 RCA RGB (disponible en el comercio) 	COMPONENT/RGB1, 2 
	S-video	Cable S-video (disponible en el comercio) 	S-VIDEO 
	Terminal para utilizar el cable dedicado	Cable dedicado fijado al equipo conectado 	
	Vídeo	Cable Vídeo (disponible en el comercio) 	VIDEO 
	Terminal para utilizar el cable dedicado	Cable dedicado fijado al equipo conectado 	
Ordenador 	Vídeo RGB	Cable DVI a D-sub (Accesorio suministrado) 	DVI 
		Cable DVI (vendido por separado: AN-C3DV) 	

Conexión al equipo de vídeo

Antes de la conexión, desenchufe el cable de alimentación del proyector de la toma de corriente alterna y apague los dispositivos que desea conectar. Una vez terminadas las conexiones, encienda el proyector y a continuación los demás dispositivos.

Conexión del equipo con el terminal de salida HDMI y el terminal HDMI del proyector

HDMI es una nueva interfaz especializada capaz de suministrar una señal de vídeo y de audio al terminal con un solo cable. Ya que el proyector no soporta la señal de audio propiamente dicha, utilice un amplificador u otro dispositivo de audio. Para la conexión de vídeo, utilice un cable de acuerdo con las normas HDMI. El uso de cables que no cumplan las normas HDMI podría provocar fallos.

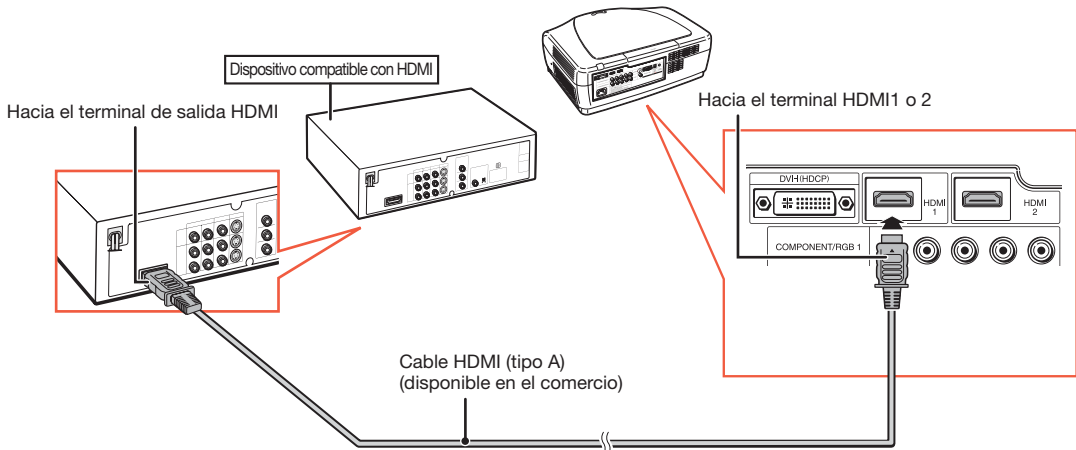

Nota

- HDMI (interfaz multimedia de alta definición) es una interfaz AV digital capaz de suministrar una señal de vídeo de alta definición, una señal de audio multicanal y una señal de control bidireccional con un solo cable.
- Gracias a que es compatible con el sistema HDCP (protección de contenido digital de banda ancha), la señal de vídeo digital no se degrada durante la transmisión y se consigue una imagen de alta calidad con una simple conexión.

Conexión del equipo con el terminal de salida HDMI y el terminal DVI del proyector

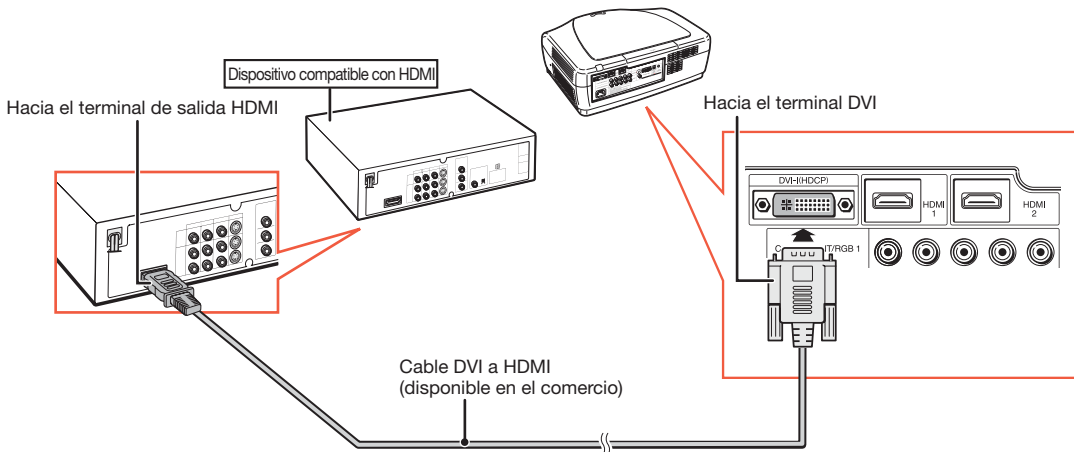

Nota

- Cuando conecte el proyector al equipo de vídeo de esta forma, seleccione "Tipo de señal" en el menú "Opciones". Consulte la página 44.
- Cuando un cable de conversión DVI a HDMI está conectado al terminal HDMI, podría resultar imposible visualizar la imagen.

Conexión del equipo de vídeo con el terminal de salida DVI y el terminal DVI del proyector

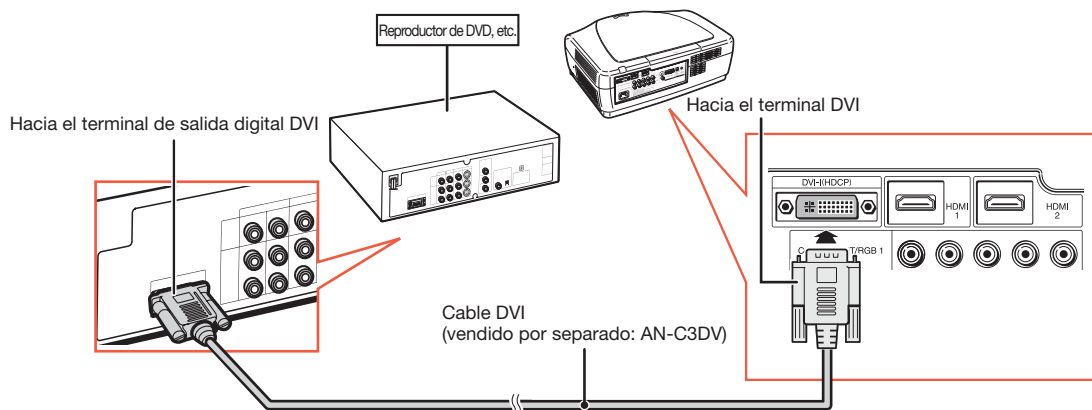

Nota

- Cuando conecte el proyector al equipo de video de esta forma, seleccione “Tipo de señal” en el menú “Opciones”. Consulte la página 44.

Conexión del equipo de vídeo componente y el terminal DVI del proyector

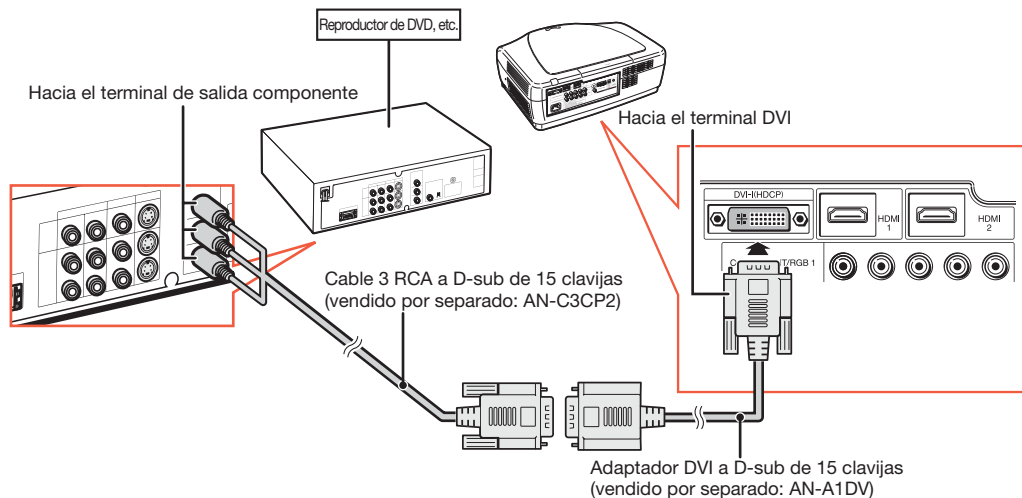

Nota

- Cuando conecte el proyector al equipo de video de esta forma, seleccione “Tipo de señal” en el menú “Opciones”. Consulte la página 44.

Conexión al equipo de vídeo (continuación)

Conexión del equipo RGB al terminal DVI del proyector

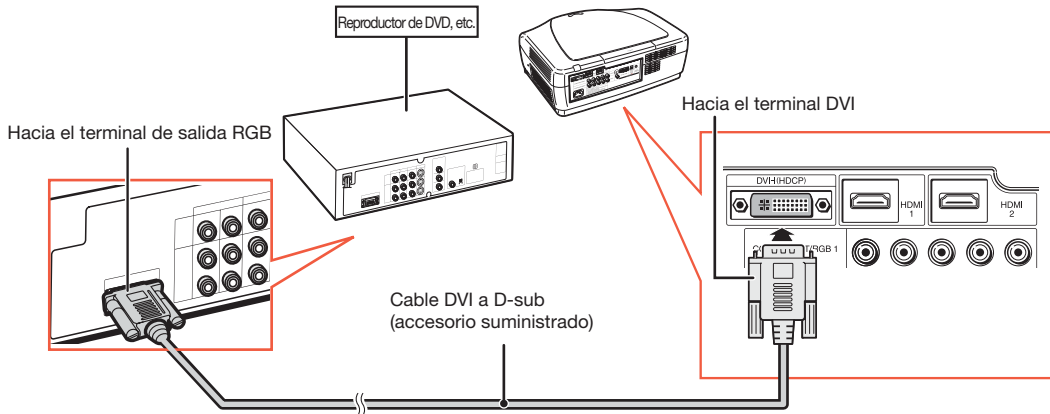

Nota

- Cuando conecte el proyector al equipo de video de esta forma, seleccione “RGB analog” para “Tipo de señal” en el menú “Opciones”. Consulte la página 44.

Conexión del equipo RGB a los terminales COMPONENT/RGB del proyector

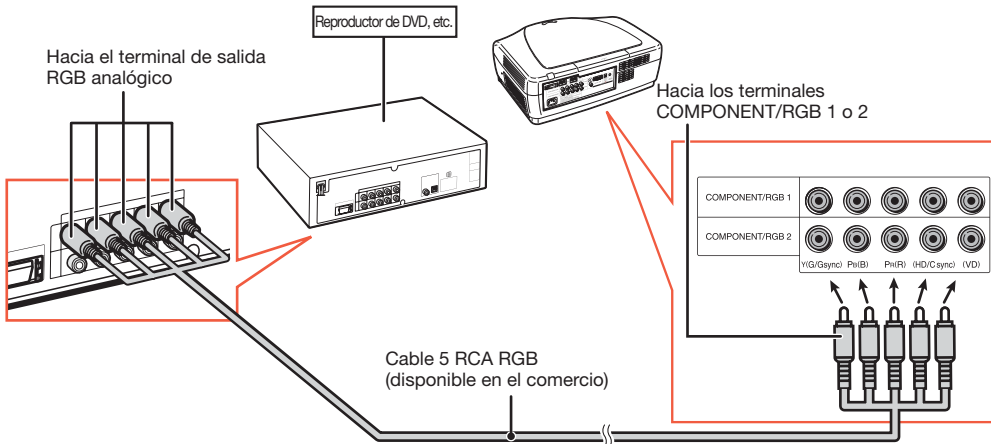

Nota

- Los terminales (HD/C sync) y (VD) se pueden utilizar en función de las especificaciones del equipo RGB conectado al proyector. Consulte el manual de manejo del equipo RGB para obtener más detalles.

Conexión del equipo de vídeo componente a los terminales COMPONENT/RGB del proyector

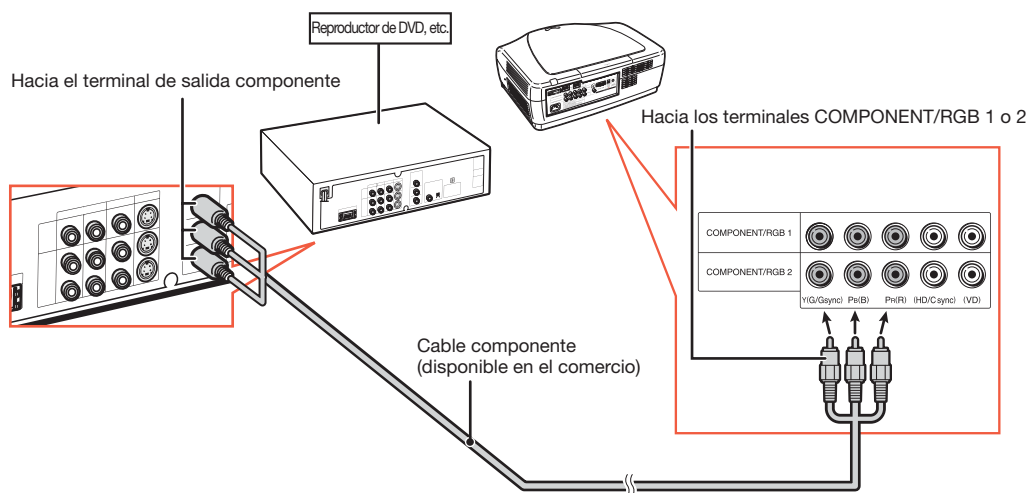

Conexión al equipo de vídeo (continuación)

Conexión a un equipo con un terminal de salida S-video

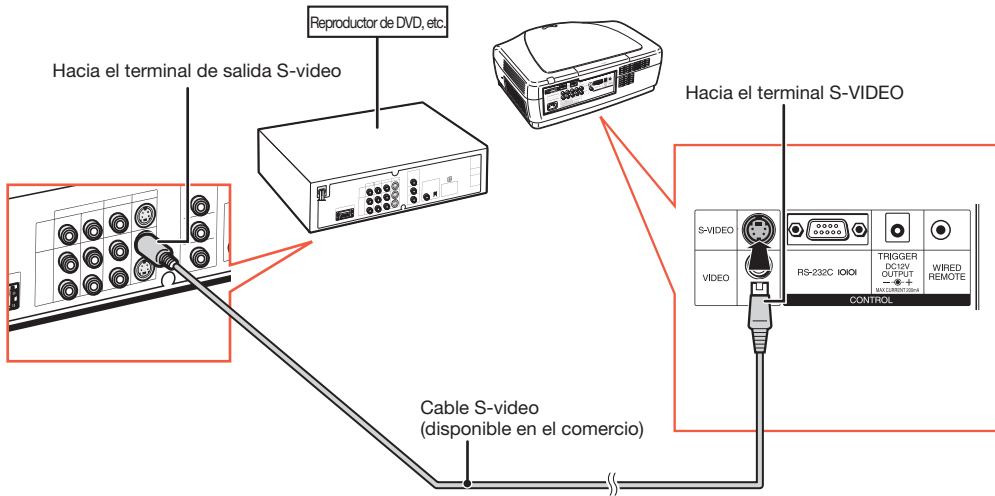

Conexión a un equipo con un terminal de salida Vídeo

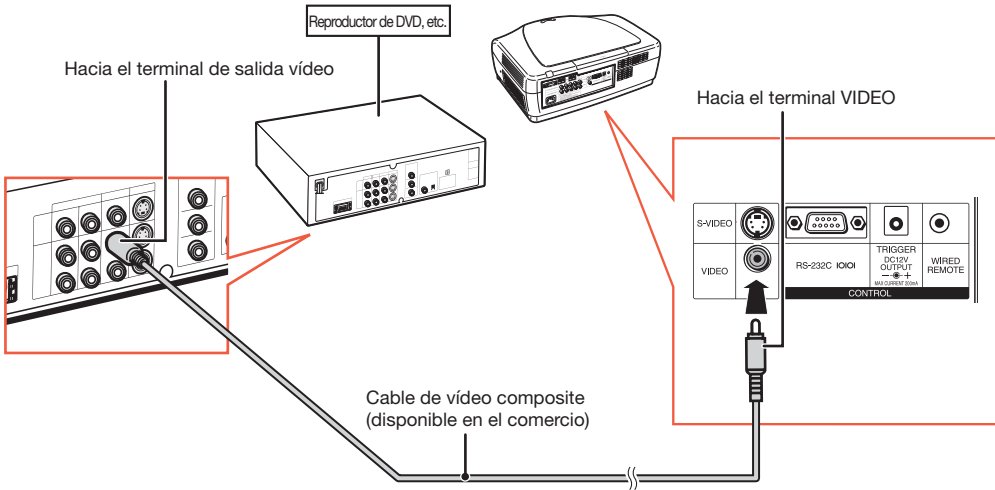

Conexión a un ordenador

El ordenador es el último dispositivo a encender una vez que estén terminadas todas las conexiones.

Conexión a un ordenador mediante un cable DVI

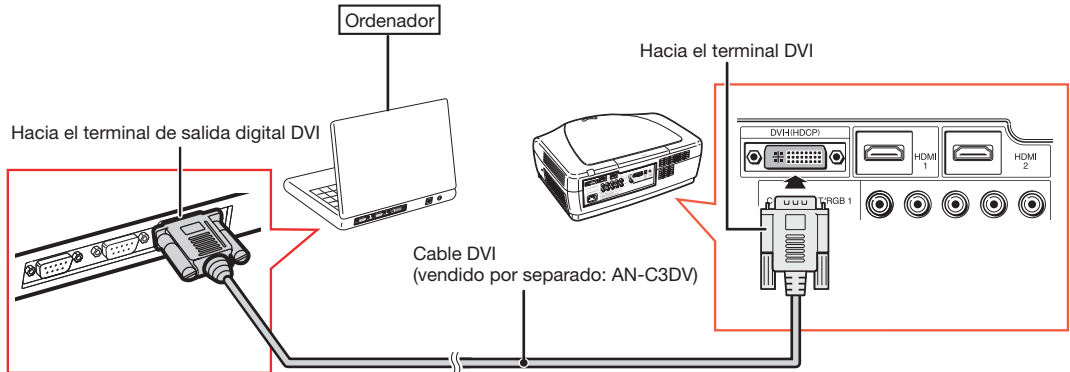

Nota

- Cuando conecte el proyector al equipo de video de esta forma, seleccione "Tipo de señal" en el menú "Opciones". Consulte la página 44.

Conexión a un ordenador mediante el cable DVI a D-sub

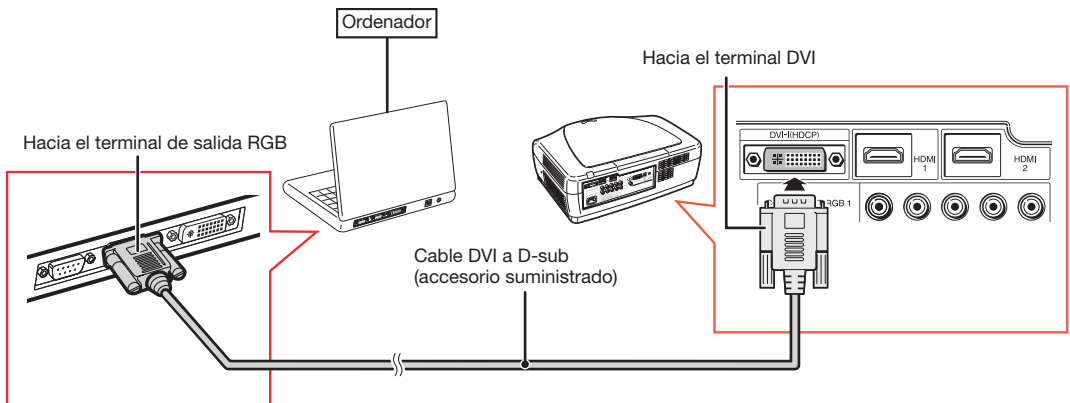

Nota

- Cuando conecte el proyector al equipo de video de esta forma, seleccione "Tipo de señal" en el menú "Opciones". Consulte la página 44.
- Consulte la "Tabla de compatibilidad de ordenadores" de la página 60 para una lista de señales de ordenador compatibles con el proyector. El uso con otras señales de ordenadores que las indicadas podría provocar el fallo de algunas funciones.
- Un adaptador Macintosh podría ser necesario para algunos ordenadores Macintosh. Contacte con su concesionario de proyectores o centro de reparaciones Sharp autorizado más cercano.
- En algunos ordenadores, podría ser necesario activar el puerto de salida externa del ordenador para proyectar una imagen. Pulse las teclas "Fn" y "F5" simultáneamente si utiliza un ordenador portátil SHARP, por ejemplo. Consulte las instrucciones específicas en el manual de manejo de su ordenador para activar el puerto de salida externa del ordenador.

Control del proyector mediante un ordenador

Cuando el terminal RS-232C del proyector está conectado a un ordenador, el ordenador se puede utilizar para controlar el proyector y comprobar el estado del proyector.

Cuando se conecta un ordenador mediante un cable de control en serie RS-232C

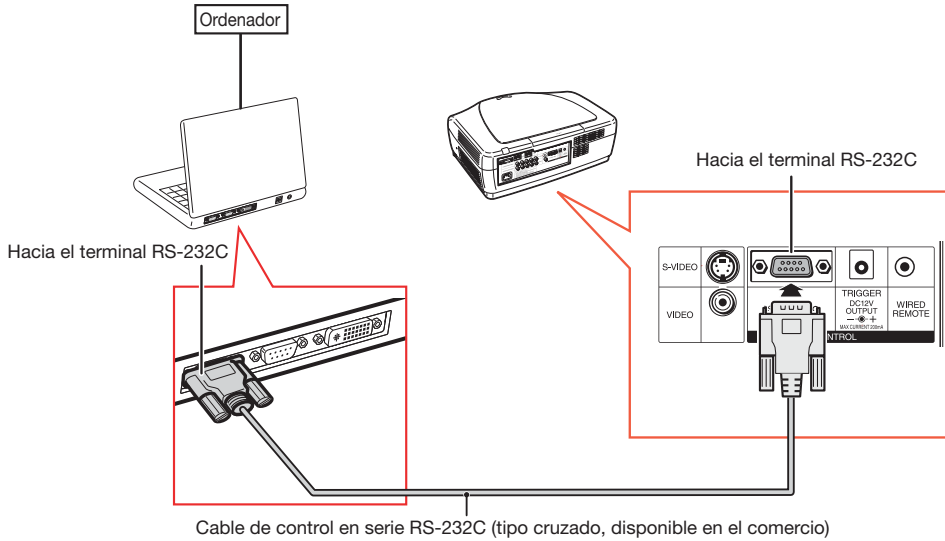

Nota

- La función RS-232C podría ser inoperante si el terminal del ordenador no está debidamente conectado. Consulte el manual de manejo del ordenador para más detalles.
- **Para más detalles sobre la especificaciones y los comandos del RS-232C, véase la página 52.**

Información

- No conecte el cable RS-232C a otro puerto que el terminal RS-232C del ordenador. Podría dañar su ordenador o su proyector.
- No conecte ni desconecte un cable de control en serie RS-232C al/del ordenador mientras esté en marcha. Podría dañar su ordenador.

Encendido/apagado del proyector

Conexión del cable de alimentación

Enchufe el cable de alimentación suministrado en la toma CA situada en la cara trasera del proyector.

- El indicador de alimentación se enciende en rojo y el proyector entra en modo de espera.

Accesorio suministrado

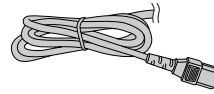

Cable de alimentación

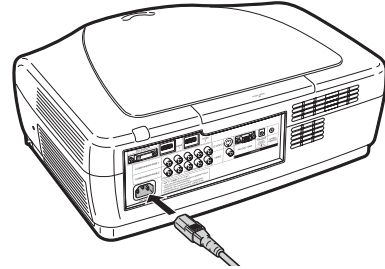

Encendido del proyector

Antes de efectuar las etapas de esta sección, conecte todos los equipos que desea utilizar con el proyector. (Véanse las pág. 18-25.)

Retire la tapa de la lente y pulse el botón **ON** sobre el proyector o el botón **ON** del mando a distancia.

- El indicador de alimentación se enciende en azul.

Información

- El idioma definido de fábrica es el inglés. Si desea cambiar el idioma utilizado en pantalla, cámbielo de acuerdo con el procedimiento descrito en la página 45.

Nota

• Acerca del indicador de lámpara

El indicador de lámpara se enciende para indicar el estado de la lámpara.

Azul: La lámpara está lista.

Parpadeo azul: La lámpara se está calentando.

Rojo: La lámpara se ha apagado de manera anormal o debería ser sustituida.

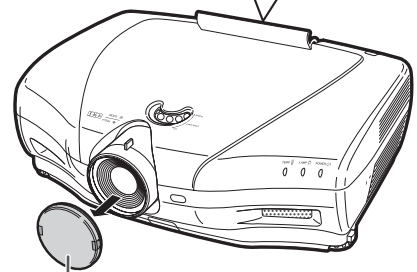
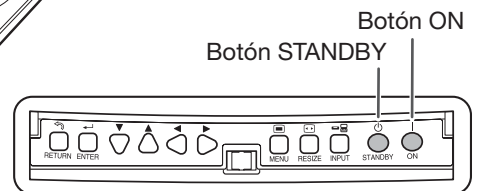
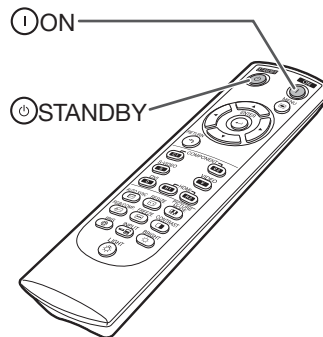
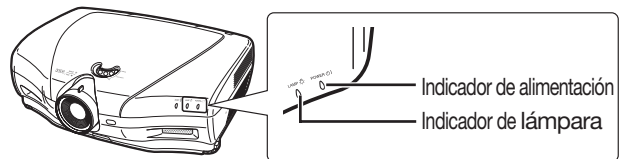

- Al encender el proyector, la imagen podría parpadear durante el primer minuto después de que se haya encendido la lámpara. Esto es normal y se debe a que el circuito de control de la lámpara estabiliza las características de salida de la lámpara. No se debe a ninguna avería.
- En caso de poner el proyector en modo de espera y de volverlo a encender inmediatamente, la lámpara podría necesitar algún tiempo antes de emitir luz.



Tapa de la lente

Apagado

(activación del modo de espera del proyecto)

1 Pulse  STANDBY en el proyector o  STANDBY en el mando a distancia, luego pulse de nuevo ese botón cuando aparezca el mensaje de confirmación para poner el proyector en modo de espera.

2 Desenchufe el cable de alimentación de la toma de corriente alterna después de que pare el ventilador.

- El indicador de alimentación se enciende en azul durante el enfriamiento.
- El indicador de alimentación se pone rojo cuando el proyector termina el enfriamiento.

▼ Visualización en pantalla

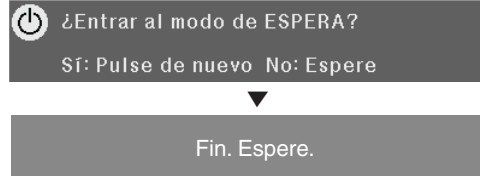

Información

- No suelte el cable de alimentación durante la proyección o el funcionamiento del ventilador. Podría dañar el aparato debido al aumento de la temperatura interna ya que el ventilador también se detiene.
- Cuando esté conectado a un equipo como un amplificador, apague primero el equipo conectado y luego apague el proyector.

Proyección de la imagen

Activación del modo de entrada

Seleccione el modo de entrada apropiado para el equipo conectado.

Pulse los botones de selección del modo de entrada o **INPUT** del mando a distancia para seleccionar el modo de entrada.

• Al pulsar **INPUT** del mando a distancia o **INPUT** del proyector, aparece la lista de entrada. Mientras la lista de entrada está visible, siga el procedimiento abajo para cambiar de modo de entrada.

- 1 Pulse **INPUT** o **▼/▲** para seleccionar el modo de entrada deseado.
- 2 Pulse **ENTER**.
 - Si no pulsa **ENTER**, el proyector cambiará al modo de entrada seleccionado en unos segundos.

Nota

- Cuando no se reciba señal, "SIN SEÑAL" aparece. Cuando se reciba una señal para la que el proyector no esté configurado, aparece "NO REG."

Ajuste de la imagen proyectada

1. Ajuste del enfoque

Puede ajustar el enfoque con el anillo de enfoque del proyector.

Gire el anillo de enfoque para ajustar el enfoque mientras visualice la imagen proyectada.

2. Ajuste del tamaño de la imagen

Puede ajustar el tamaño de la imagen con el botón de zoom del proyector.

Utilice el botón de zoom para ampliar o reducir el tamaño de la imagen.

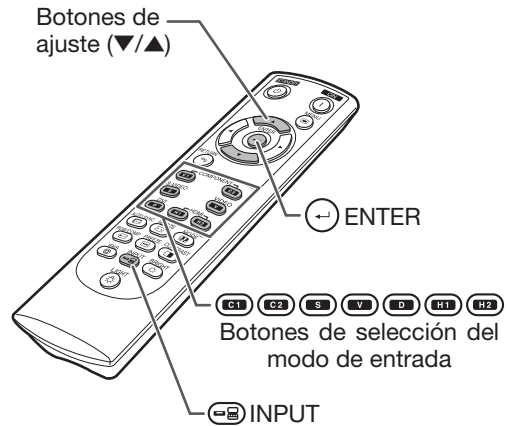

Menú de modo de entrada

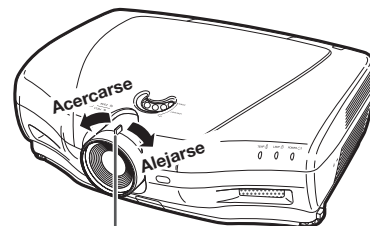
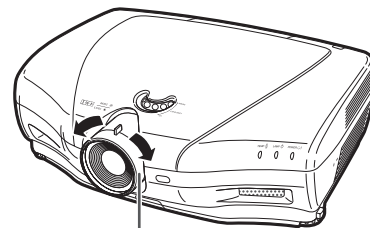
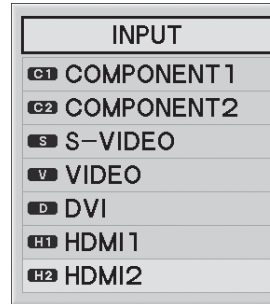

Proyección de la imagen (continuación)

3. Ajuste del ángulo del proyector mediante las patas de ajuste

Puede ajustar la inclinación del proyector con las patas de ajuste cuando el proyector esté situado en una superficie irregular o cuando la pantalla esté inclinada.

1 Levante el proyector para ajustar su altura a la vez que presiona los dispositivos de desenganche de patas.

2 Suelte los dispositivos de desenganche de patas cuando esté ajustada la altura.

- El ángulo de proyección se puede ajustar hasta 5 grados en relación con la superficie en la que está el proyector.

3 Gire las patas de ajuste para efectuar ajustes finos.

- Gire las patas de ajuste para levantar o bajar progresivamente el proyector. Asegúrese de que el proyector está estable y de que no se tambalea.

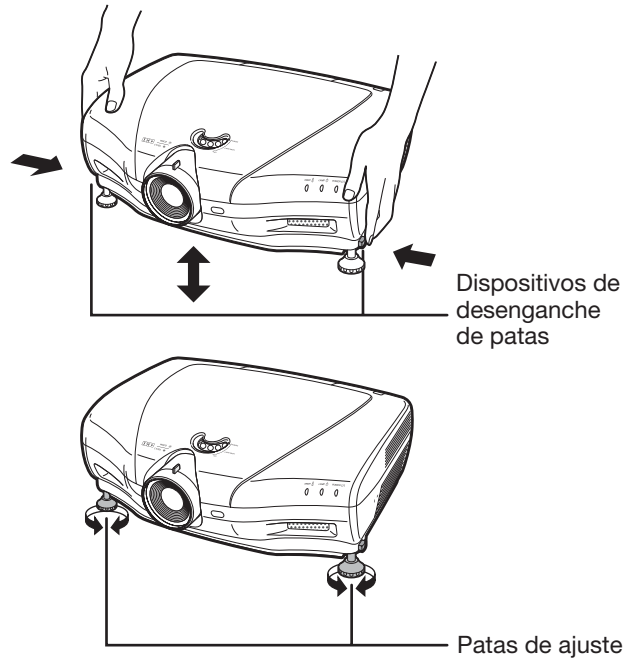

Nota

- Cuando haya ajustado la altura del proyector, la imagen puede estar distorsionada debido a las posiciones relativas del proyector y de la pantalla.

Información

- No aplique mucha presión sobre el proyector cuando las patas de ajuste están bloqueadas en posición extendida.
- Cuando baje el proyector, tenga cuidado de no atrapar sus dedos entre las patas de ajuste y el proyector.
- Sujete firmemente el proyector cuando lo levante o lo transporte.
- No lo sujete por su lente.

4. Ajuste de la posición vertical de la imagen

Puede desplazar verticalmente la imagen proyectada girando la rueda de desplazamiento de la lente.

Información

- No gire la rueda de desplazamiento de la lente más allá de los límites superior e inferior. Podría provocar fallos de funcionamiento.

Rueda de desplazamiento de la lente

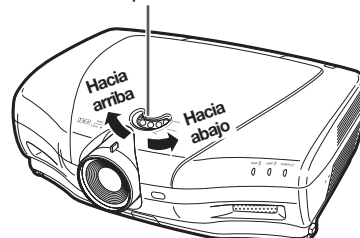

Utilización del mando a distancia

Cambio del ajuste Iris

Esta función controla la cantidad de luz proyectada y el contraste de la imagen.

Pulse **IRIS**.

- Cada vez que pulse este botón mientras el proyector esté funcionando, cambia el modo según el orden siguiente:

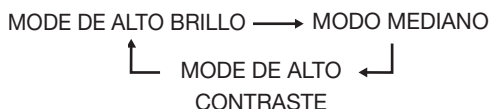

Nota

- Para más detalles, véase la página 37.

Ajuste del contraste

- 1 Pulse **CONTRAST**.
- 2 Pulse **◀** o **▶** para ajustar el contraste.
- 3 Pulse **ENTER**.

Nota

- Para más detalles, véase la página 36.

Ajuste de la luminosidad

- 1 Pulse **BRIGHT**.
- 2 Pulse **◀** o **▶** para ajustar el brillo.
- 3 Pulse **ENTER**.

Nota

- Para más detalles, véase la página 36.

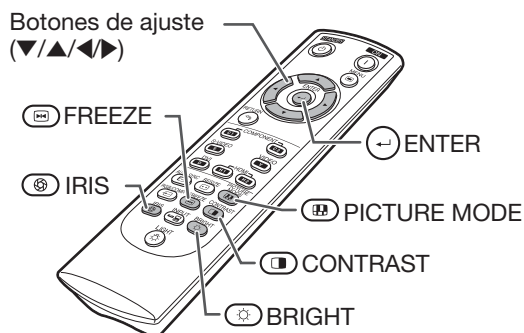

Congelación de una imagen en movimiento

- 1 Pulse **FREEZE**.
 - La imagen proyectada se congela.
- 2 Pulse **FREEZE** de nuevo para volver a la imagen en movimiento del dispositivo actualmente conectado.

Selección del modo imagen

Puede seleccionar el modo de imagen apropiado que mejor se adapte a la imagen proyectada que está viendo.

Pulse **PICTURE MODE**.

- Cada vez que pulse este botón mientras el proyector esté funcionando, cambia el modo según el orden siguiente:

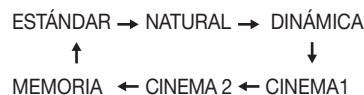

Nota

- Para más detalles, véase la página 36.

Selección del tamaño de la pantalla

Modo de redimensionado

Esta función le permite modificar o personalizar el modo de redimensionado para mejorar la imagen de entrada.

Pulse **RESIZE** en el proyector o **RESIZE** en el mando a distancia.

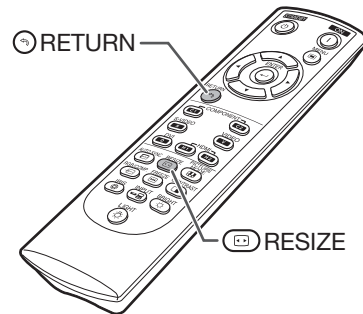
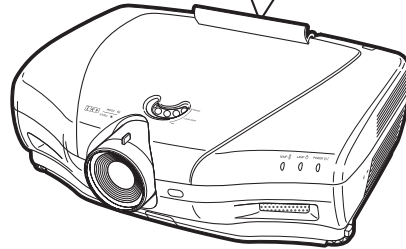
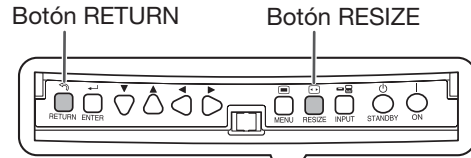

Nota

- La función **CAMBIO TAMAÑO** que puede seleccionarse varía dependiendo de la señal de entrada (resolución y frecuencia vertical).
- Para volver a la imagen estándar, pulse **RETURN** mientras esté “CAMBIO TAMAÑO” visible.

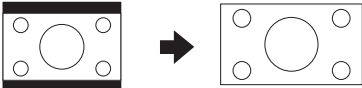

Modo de redimensionado

CAMBIO TAMAÑO	Imagen resultante en la pantalla
ALARGAMIENTO	Una imagen comprimida de una proporción 16:9 a una proporción 4:3 se restaura a una proporción 16:9 y se muestra a pantalla completa.
NORMAL (Computer)	La imagen se muestra con la proporción original.
BA.LAT. (Video)	Una imagen con una proporción 4:3 se muestra sin ningún cambio.
ALARGAMIENTO INTE.	Una imagen con una proporción 4:3 se agranda para que se ajuste a toda la pantalla.

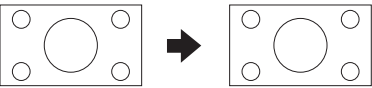
CAMBIO TAMAÑO	Imagen resultante en la pantalla
ZOOM DE CINE	<p>Una imagen CinemaScope o una imagen con una proporción 16:9 se muestra a pantalla completa.</p> 
ZOOM 14:9	<p>Una imagen con una proporción 14:9 y buzón se agranda al mismo tiempo que conserva su proporción original.</p> 
ZOOM INTELIGENTE	<p>Una imagen con una proporción 4:3 se agranda ligeramente.</p> 
PUNTO POR PUNTO	<p>La imagen se muestra de acuerdo con la señal de entrada original.</p> 

Acerca de los derechos de autor

- Cuando utilice la función CAMBIO TAMAÑO para seleccionar el tamaño de una imagen con una proporción diferente a la de una imagen de vídeo o de un programa de televisión, la imagen puede parecer diferente al original. Tómelo en cuenta a la hora de seleccionar un tamaño de imagen.
- La utilización de las funciones de CAMBIO TAMAÑO, de subtítulo o de sobreexploración para comprimir o ampliar una imagen para su uso comercial o público en cafés, hoteles, etc. puede infringir los derechos de autor protegidos por ley. Respete la legislación vigente.
- Cuando esté viendo imágenes que no sean para pantallas anchas (4:3), si utiliza la función CAMBIO TAMAÑO para rellenar la pantalla o si utiliza la función de sobreexploración para cambiar las proporciones de una señal de entrada de ratio fijo, partes del borde externo de la imagen se cortarán o se distorsionarán. Para ver las imágenes originales tal y como se crearon, ajuste “CAMBIO TAMAÑO” sobre “BA.LAT.” u sobreexploración sobre su valor de fábrica.

Elementos de la barra de menú

La sección siguiente muestra los elementos que se pueden ajustar en el proyector. Los elementos seleccionables varían en función de la entrada seleccionada, de las señales de entrada o de los valores ajustados. Los elementos que no se pueden seleccionar aparecen en gris.

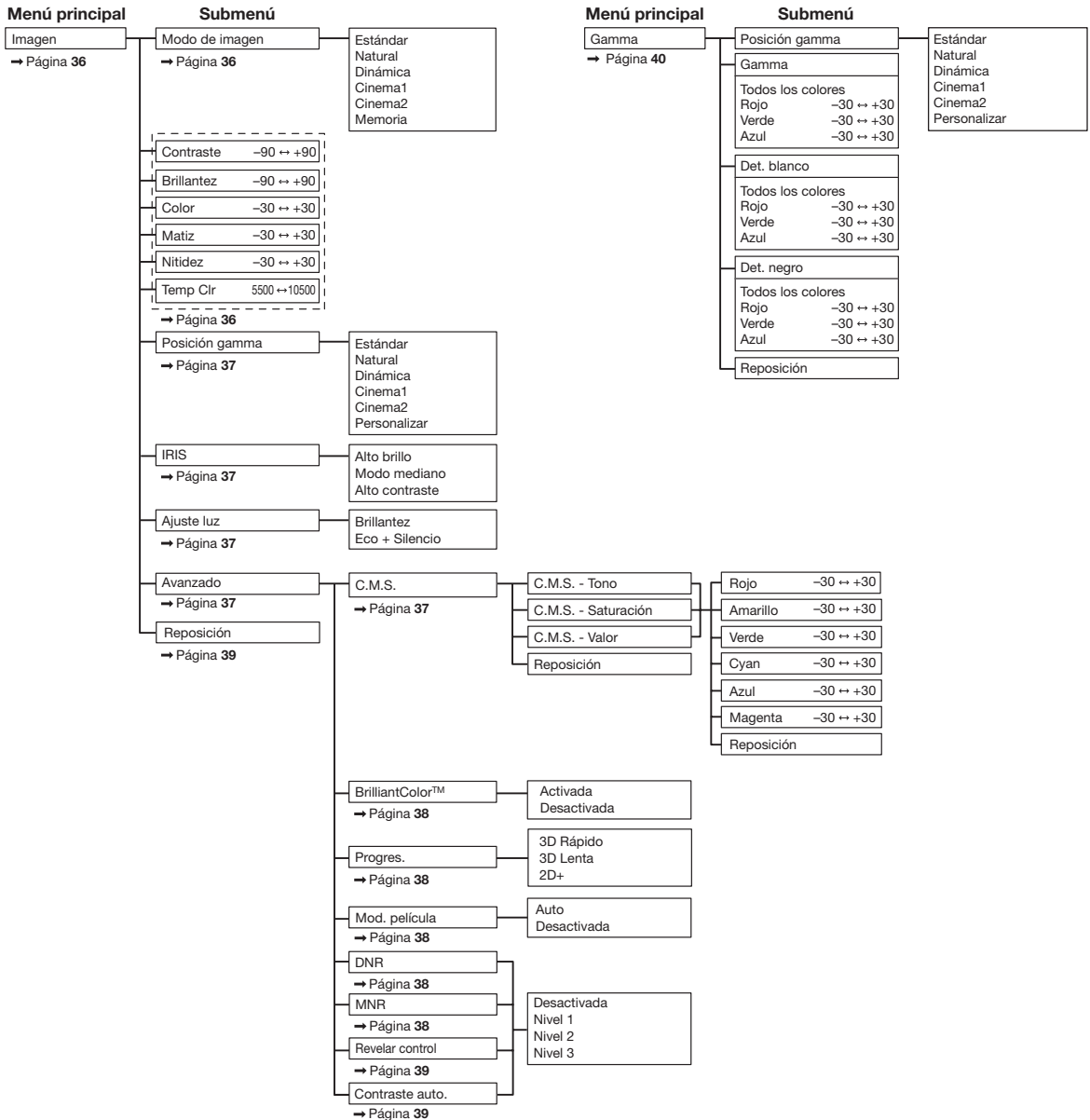

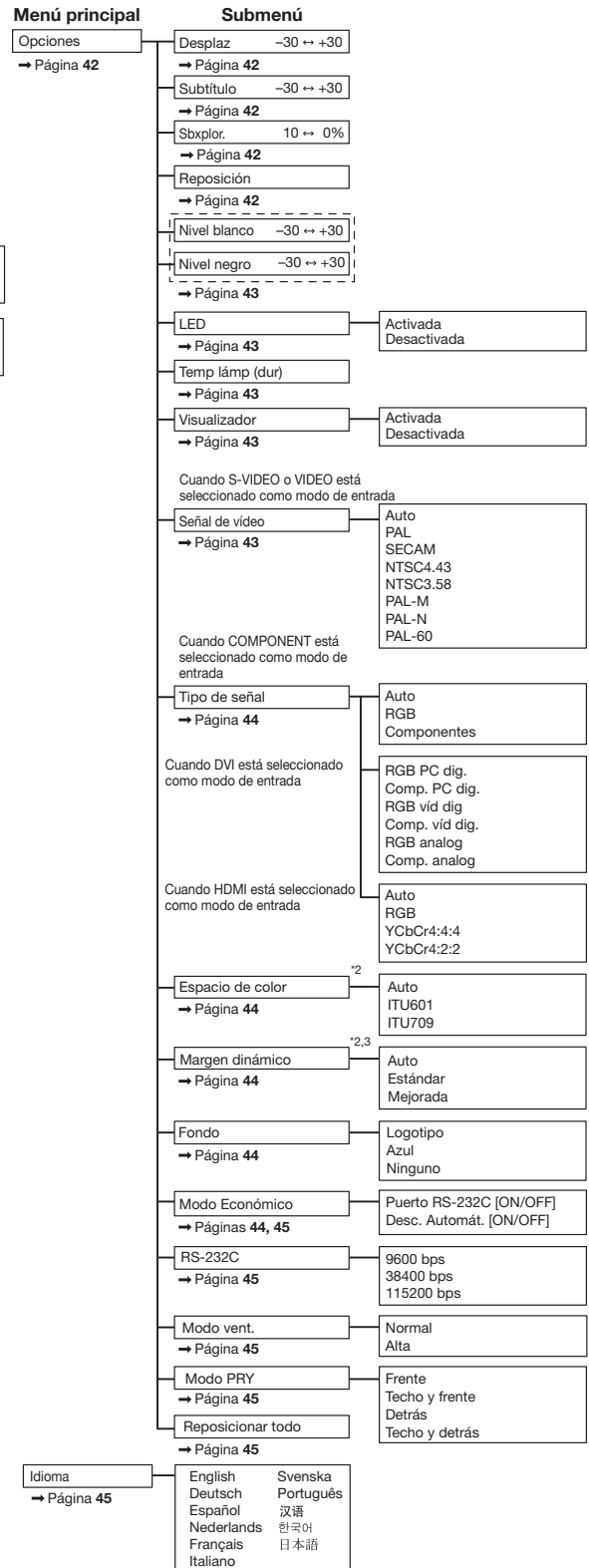
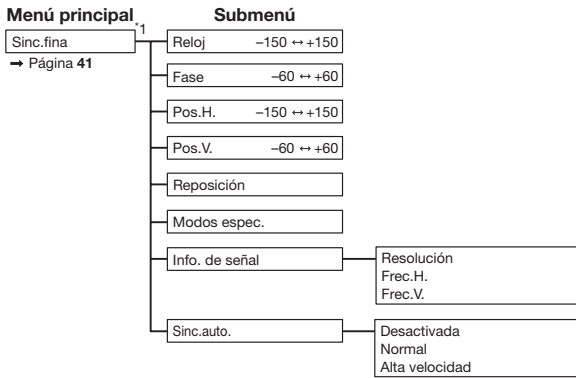

*1: El menú "Sinc.fina" no está disponible para las entradas S-VIDEO y VIDEO.

*2: Se puede ajustar para la entrada HDMI.

*3: Se puede ajustar para la entrada DVI.

Utilización de la pantalla Menú

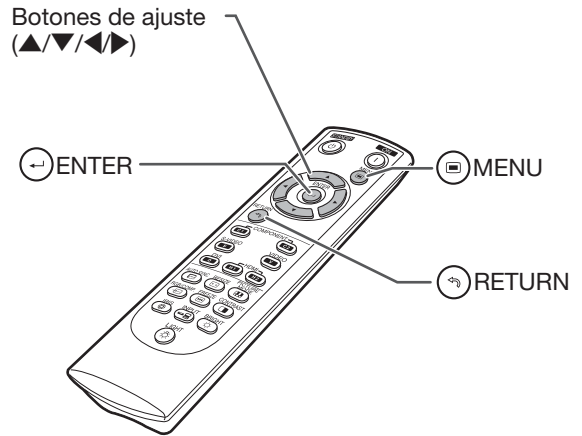
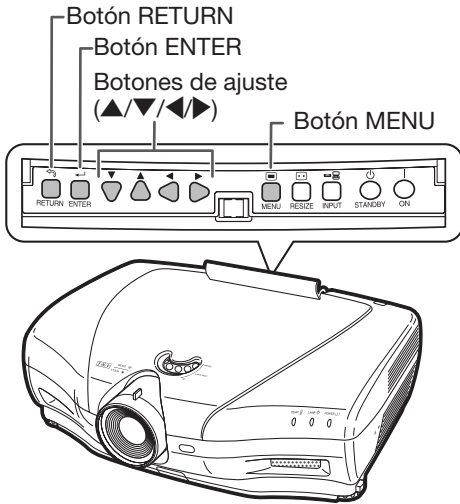

Selecciones del menú (ajustes)

- Esta operación se puede efectuar con los botones del proyector.
(Ejemplo: Ajuste de “Brillantez”)

1 Pulse **MENU**.

- Aparece la pantalla del menú “Imagen” para el modo de entrada seleccionado.

2 Pulse **▶** o **◀** para seleccionar la pantalla del menú y ajustar la barra del menú.

Nota

- El menú “Sinc.fina” no está disponible para las entradas S-VIDEO y VIDEO.

Ejemplo: La pantalla del menú “Imagen” cuando COMPONENT está seleccionado para el modo entrada

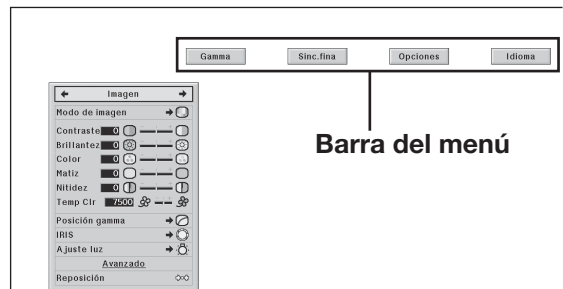

- 3** Pulse ▲ o ▼ para seleccionar el elemento que desea ajustar. (Ejemplo: Selección de “Brillantez”)

Para ajustar la imagen proyectada mientras se visualiza

Pulse ◀ENTER.

- El elemento de ajuste seleccionado (“Brillantez” por ejemplo) aparece abajo de la pantalla.
- Al pulsar ▲ o ▼, aparece el elemento siguiente. (“Brillantez” se sustituye por “Color”, por ejemplo, al pulsar ▼.)

Nota

- Pulse ◀RETURN para volver a la pantalla anterior.

- 4** Pulse ► o ◀ para ajustar el elemento seleccionado.

- El ajuste queda memorizado.
- Para algunos elementos del menú, pulse ► para visualizar el submenú y pulse ▲ o ▼ para seleccionar un elemento de ajuste, luego pulse ◀ENTER.

- 5** Pulse ◻MENU.

- La pantalla del menú desaparecerá.

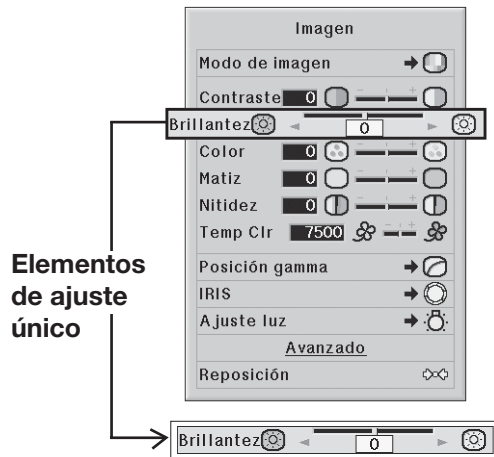

Ajuste de imagen (menú “Imagen”)

Funcionamiento del menú ⇒ pág. 34

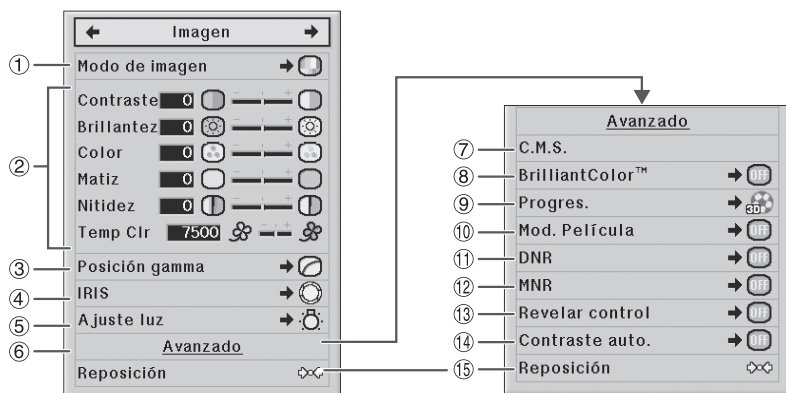

1 Selección del modo imagen

Esta función le permite seleccionar el modo de imagen que mejor se adapta a la luminosidad de la sala y al tipo de imagen proyectada.

Elementos disponibles	Descripción	Los ajustes por defecto principales de cada elemento cuando se selecciona Modo Imagen.			
		Temp Clr	BrilliantColor™	IRIS	Ajuste luz
Estándar	Para una imagen estándar	7500	Desactivada	Alto brillo	Brillantez
Natural	Se obtiene una imagen con colores equilibrados.	7500	Desactivada	Alto brillo	Brillantez
Dinámica	Se obtiene una imagen con colores intensos.	7500	Activada	Alto brillo	Brillantez
Cinema1	Para ver imágenes con un brillantez ligeramente atenuada en una sala oscura	6500	Desactivada	Modo mediano	Eco + Silencio
Cinema2	Para ver imágenes con un brillantez ligeramente reforzada en una sala oscura	6500	Desactivada	Alto contraste	Eco + Silencio
Memoria	Le permite almacenar los ajustes de imagen. Los ajustes almacenados afectan todos los modos de entrada.	7500	Desactivada	Alto brillo	Brillantez

• Puede definir o ajustar cada elemento en el menú “Imagen” en función de sus preferencias. Cualquier cambio aportado queda almacenado en la memoria.

Nota

- También puede pulsar **PICTURE MODE** del mando a distancia para seleccionar el modo de imagen. (Véase la pág. 29.)
- Los ajustes por defecto están sujetos a cambios sin previo aviso.

2 Ajuste de la imagen

Elementos de ajuste	Botón ◀	Botón ▶
Contraste	Para reducir el contraste.	Para aumentar el contraste.
Brillantez	Para reducir el brillo.	Para aumentar el brillo.
Color	Para reducir la intensidad de los colores.	Para aumentar la intensidad de los colores.
Matiz	Para enrojecer los tonos de piel.	Para enverdecer los tonos de piel.
Nitidez	Para reducir la nitidez.	Para aumentar la nitidez.
Temp Clr	Para enrojecer ligeramente las imágenes (colores ligeramente más cálidos).	Para aumentar ligeramente la tonalidad azul en las imágenes (colores ligeramente más fríos).

Nota

- Para restaurar todos los elementos de ajuste, seleccione “S” en “Reposición” y pulse **ENTER**. Los ajustes del modo imagen de la entrada seleccionada vuelve a sus valores de fábrica.
- Para “Contraste” y “Brillantez”, puede efectuar ajustes directamente gracias a los botones **CONTRAST** y **BRIGHT** del mando a distancia, respectivamente. (Véase la pág. 29.)

③ Selección de la posición gamma

Esta función le permite seleccionar la posición gamma deseada.

Véase la página 40 para más detalles.

Nota

- El valor gamma se puede adaptar con más detalle mediante la opción “Gamma” de la pantalla del menú.

④ Cambio del ajuste Iris

Esta función permite controlar la cantidad de luz proyectada y el contraste de la imagen.

Elementos disponibles	Descripción
Alto brillo	Se da prioridad al alto brillo en perjuicio del alto contraste.
Modo mediano	Modo intermedio entre el alto contraste y el alto brillo.
Alto contraste	Se da prioridad al alto contraste en perjuicio del alto brillo.

Nota

- También puede utilizar  IRIS en el mando a distancia para modificar Iris. (Véase la pág. 29.)

⑤ Ajuste de la lámpara

Elementos disponibles	Brillo	Ruido del ventilador	Consumo eléctrico (con 100 Vca)	Vida útil de la lámpara
Brillantez	100%	Normal	320 W	Aprox. 2.000 horas
Eco + Silencio	Aprox. 80%	Bajo	265 W	Aprox. 3.000 horas

Nota

- Cuando “Ajuste luz” está configurado sobre “Eco + Silencio”, el consumo eléctrico se reduce y la vida útil de la lámpara se alarga. (El brillo de la proyección se reduce de aproximadamente un 20%.)

⑥ Uso del menú Avanzado

“Avanzado” le permite efectuar ajustes más finos en la imagen de manera que se visualice como Ud. quiere. Para visualizar el menú Avanzado, seleccione “Avanzado” y pulse  ENTER.

Nota

- Una vez que los ajustes “Avanzado” estén visibles, seleccione de nuevo “Avanzado” y pulse  ENTER para volver al menú “Imagen”.



⑦ Ajuste de los colores





Seleccione “C.M.S.” (sistema de gestión de los colores) en el menú “Avanzado” y pulse  ENTER.

Esta función ajusta cada uno de los seis colores principales que constituyen la rueda de colores al modificar su valores “Tono”, “Saturación” o “Valor”.

Elementos disponibles	Descripción
C.M.S. - Tono	Establece el tono de los colores principales.
C.M.S. - Saturación	Establece la saturación de los colores principales.
C.M.S. - Valor	Establece el valor de los colores principales.
Reposición	Los ajustes de “Tono”, “Saturación” y “Valor” de todos los colores vuelven a los valores de fábrica.

Ajuste de “Tono”, “Saturación” o “Valor”.

① Pulse  o  para seleccionar “Tono”, “Saturación” o “Valor” y pulse  ENTER.

② Seleccione el color que desea ajustar con  o  y ajústelo con  o .

- Cuando pulse  ENTER, la barra de ajuste para el color de sistema seleccionado se visualizará en la parte inferior de la pantalla. Utilice esta barra para efectuar ajustes a la vez que puede ir viendo sus efectos en pantalla.

Ejemplo de ajuste de “Tono”

Colores principales	Botón ◀	Botón ▶
Rojo	Hacia magenta	Hacia amarillo
Amarillo	Hacia rojo	Hacia verde
Verde	Hacia amarillo	Hacia cyan
Cyan	Hacia verde	Hacia azul
Azul	Hacia cyan	Hacia magenta
Magenta	Hacia azul	Hacia rojo

- Cuando “Saturación” está seleccionado, el color seleccionado se vuelve más liviano (◀) o más denso (▶).
- Cuando “Valor” esté seleccionado, el color elegido se vuelve más oscuro (◀) o más claro (▶).
- Para restablecer los valores de ajuste de cada color a sus valores de fábrica, seleccione “Sí” en “Reposición” y pulse  ENTER.

8 Ajuste de BrilliantColor™

BrilliantColor™ utiliza la tecnología BrilliantColor™ de Texas Instruments. La imagen se vuelve más clara mientras la reproducción de color se mantiene en un nivel alto.

Elementos disponibles	Descripción
Activada	La función BrilliantColor™ está activada.
Desactivada	La función BrilliantColor™ no está activada.

9 Selección del modo progresivo

Para seleccionar la visualización progresiva de una señal vídeo.

Elementos disponibles	Descripción
3D Rápido	Esta función es útil para ver imágenes con escenas rápidas, tales como deportes o películas de acción.
3D Lenta	Esta función es útil para ver imágenes con escenas relativamente lentas, tales como dramas y documentales, con mayor claridad.
2D+	Este modo es ideal para juegos, etc.

Nota

- Cuando utilice entradas progresivas, “Progres.” no se puede seleccionar.

10 Selección del modo película

Esta función permite reproducir con la mayor calidad imágenes originalmente proyectadas a 24 fps, como las películas en DVD.

Elementos disponibles	Descripción
Auto	Las películas se reconocen automáticamente.
Desactivada	Las películas no se reconocen.

Nota

- Cuando utilice entradas progresivas, “Mod. película” no se puede seleccionar.

11 Reducción del ruido de la imagen (DNR)

La reducción de ruido digital de vídeo (DNR) garantiza imágenes de gran calidad con un mínimo de trazos puntuales y de ruido de color cruzado.

Elementos disponibles	Descripción
Desactivada	La función DNR no está activada.
Nivel 1	Define el nivel de DNR para mejorar la nitidez de la imagen.
Nivel 2	
Nivel 3	

Nota

Ajuste “DNR” en “Desactivada” en los casos siguientes:

- Cuando la imagen es borrosa.
- Cuando los contornos y los colores de las imágenes en movimiento persisten.
- Al proyectar programas de TV con una señal débil.

12 Reducción del ruido de mosquito (MNR)

El ruido de mosquito se puede reducir.

Elementos disponibles	Descripción
Desactivada	La MNR no funciona.
Nivel 1	Define el nivel de MNR para mejorar la nitidez de la imagen.
Nivel 2	
Nivel 3	

13 Ajuste del revelar control

Esta función mejora los bordes para reforzar la impresión de profundidad en las imágenes.

Elementos disponibles	Descripción
Desactivada	La función de revelar control no está activada.
Nivel 1	Ajusta el nivel de revelar control para ver una imagen con la impresión de profundidad añadida.
Nivel 2	
Nivel 3	

14 Ajuste del contraste automático

Esta función ajusta automáticamente el contraste de la imagen para adaptarla a la escena.

Elementos disponibles	Descripción
Desactivada	La función de contraste automático está desactivada.
Nivel 1	Ajusta el nivel de contraste automático.
Nivel 2	
Nivel 3	

15 Reposición de todos los ajustes

Esta función permite restablecer todos los elementos de ajuste a sus valores de fábrica.

Elementos disponibles	Descripción
No	No se realiza la puesta a cero.
Sí	Se restablecen todos los ajustes.

Ajuste de gamma (menú “Gamma”)

Funcionamiento del menú ⇒ pág. 34



1 Selección de la posición Gamma

Puede seleccionar la posición gamma en función de la imagen proyectada.

Elementos disponibles	Descripción
Estándar	Ajuste de fábrica de la nitidez
Natural	Para conseguir una calidad de imagen sólida y de calidad normal
Dinámica	Para ver imágenes en entornos relativamente luminosos
Cinema 1	Para ver imágenes con un brillo ligeramente atenuada en una sala oscura
Cinema 2	Para ver imágenes con un brillo ligeramente reforzada en una sala oscura
Personalizar	Utiliza un software especial que permite ajustar la curva gamma. Para más información sobre este software especial, visite la página web de Sharp: http://sharp-world.com/projector/ .

Nota

- La posición gamma definida en este menú se puede seleccionar en “Posición gamma” del menú “Imagen”.

2 Ajuste de gamma

Ajuste la curva gamma en función de sus preferencias.

■ Gamma

Elementos disponibles	Botón ◀	Botón ▶
Todos los colores	Puede realizar un ajuste sinc. para el Rojo, Verde y Azul que se mencionan abajo. Para dar más profundidad a la parte más brillante de la imagen.	Para dar más profundidad a la parte más oscura de la imagen.
Rojo	Para proporcionar una mayor profundidad a la porción más brillante de la imagen en las tonalidades rojas.	Para proporcionar una mayor profundidad a la porción más oscura de la imagen en las tonalidades rojas.
Verde	Para proporcionar una mayor profundidad a la porción más brillante de la imagen en las tonalidades verdes.	Para proporcionar una mayor profundidad a la porción más oscura de la imagen en las tonalidades verdes.
Azul	Para proporcionar una mayor profundidad a la porción más brillante de la imagen en las tonalidades azules.	Para proporcionar una mayor profundidad a la porción más oscura de la imagen en las tonalidades azules.

■ Det.blanco

Elementos disponibles	Botón ◀	Botón ▶
Todos los colores	Puede realizar un ajuste sinc. para el Rojo, Verde y Azul que se mencionan abajo. Para reducir el contraste.	Para aumentar el contraste.
Rojo	Para reducir el contraste en las tonalidades rojas	Para aumentar el contraste en las tonalidades rojas
Verde	Para reducir el contraste en las tonalidades verdes	Para aumentar el contraste en las tonalidades verdes
Azul	Para reducir el contraste en las tonalidades azules	Para aumentar el contraste en las tonalidades azules

■ Det.negro

Elementos disponibles	Botón ◀	Botón ▶
Todos los colores	Puede realizar un ajuste sinc. para el Rojo, Verde y Azul que se mencionan abajo. Para reducir el brillo.	Para aumentar el brillo.
Rojo	Para reducir el brillo en las tonalidades rojas	Para aumentar el brillo en las tonalidades rojas
Verde	Para reducir el brillo en las tonalidades verdes	Para aumentar el brillo en las tonalidades verdes
Azul	Para reducir el brillo en las tonalidades azules	Para aumentar el brillo en las tonalidades azules

- Cuando selecciona un elemento que ajustar y pulsa ENTER, la barra de ajuste para el color de sistema seleccionado aparece en la parte inferior de la pantalla. Utilice esta barra para efectuar ajustes a la vez que puede ir viendo sus efectos en pantalla.

Nota

- Para reiniciar todos los elementos de ajuste, seleccione “Sí” en “Reposición” y pulse ENTER.

Ajuste de la imagen de ordenador (menú “Sinc.fina”)

La ilustración que se muestra aquí es sólo una explicación y puede ser diferente a lo que realmente aparece en pantalla.

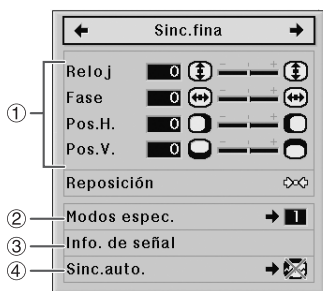

1 Ajuste de la imagen del ordenador

Utilice la función Sinc.fina en caso de irregularidades tales como rayas verticales o destellos en alguna parte de la pantalla.

Elementos disponibles	Descripción
Reloj	Ajuste el ruido vertical.
Fase	Ajuste el ruido horizontal (similar al rastreo en su VCR).
Pos.H.	Centra la imagen en pantalla moviéndola hacia la izquierda o la derecha.
Pos.V.	Centra la imagen en pantalla moviéndola hacia arriba o hacia abajo.

Nota

- Puede ajustar automáticamente la imagen del ordenador configurando “Sinc.auto.” del menú “Sinc.fina” sobre “Normal” o “Alta velocidad”, o presionando AUTO SYNC del mando a distancia.
- En función del tipo de señal de entrada, el margen de ajuste para cada configuración puede variar o los ajustes pueden ser imposibles.
- Para reiniciar todos los elementos de ajuste, seleccione “Sí” en “Reposición” y pulse ENTER.

2 Ajuste de los modos especiales

Generalmente, se detecta el tipo de señal de entrada y se selecciona automáticamente el modo de resolución correcto. Sin embargo, para algunas señales, podría ser necesario seleccionar el modo de resolución óptimo en “Modos espec.” del menú “Sinc.fina” para que se adapte al modo de visualización del ordenador.

Nota

- Evite mostrar patrones repetitivos con el ordenador (líneas horizontales por ejemplo). (Podrían provocar destellos y dificultar la visualización de la imagen.)
- La información de la señal de entrada actualmente seleccionada se puede validar en el punto ③.

Funcionamiento del menú ⇒ pág. 34

3 Comprobación de la señal de entrada

Esta función le permite comprobar la información de la señal de entrada del corriente.

4 Sinc.auto (Ajuste de Auto.sinc.)

Elementos disponibles	Descripción
Desactivada	El reglaje de Sinc.auto no se hace automáticamente.
Normal	El ajuste de Sinc.auto se produce al encender el proyector o al conmutar las señales de entrada, cuando está conectado a un ordenador.
Alta velocidad	El parámetro “Normal” ajusta la sincronización de la imagen con más precisión que el parámetro “Alta velocidad”. Esto hace que este ajuste tarde algo más.

Nota

- El ajuste de Sinc.auto también se puede efectuar pulsando AUTO SYNC del mando a distancia.
- Cuando ajuste “Sinc.auto.” sobre “Desactivada” o “Alta velocidad” y pulse AUTO SYNC, Sinc.auto se ejecutará en modo “Alta velocidad”. Si pulsa un minuto más el botón, Sinc.auto se ejecutará en modo “Normal”.
- El ajuste Sinc.auto podría tardar algún tiempo, dependiendo de la imagen del ordenador conectado al proyector.
- En caso de no poder lograr una imagen óptima con el ajuste Sinc.auto, deberá utilizar los ajustes manuales.

Uso del menú “Opciones”

Funcionamiento del menú ⇒ pág. 34

Cuando HDMI está seleccionado como modo de entrada. La ilustración que se muestra aquí es sólo una explicación y puede ser diferente a lo que realmente aparece en pantalla.



- *1 Si el modo de entrada es una entrada de tipo S-VIDEO o VIDEO, la pantalla “Señal de video” aparece.
- *2 Mostrado cuando el modo de entrada es una entrada de tipo HDMI.
- *3 Mostrado cuando el modo de entrada es una entrada HDMI o DVI con señales digitales.

1 Ajuste de la posición de la imagen

Puede mover la imagen proyectada verticalmente.

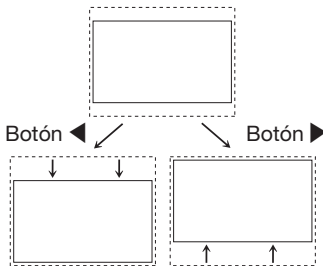

Nota

- La función de desplazamiento de la imagen sólo funciona cuando “ALARGAMIENTO INTE.”, “ZOOM DE CINE”, “ZOOM 14:9” o “ZOOM INTELIGENTE” están seleccionados debajo de “CAMBIO TAMAÑO”.
- Puede restaurar los ajustes “Desplaz”, “Subtítulo” y “Sbxplor.” a sus respectivos ajustes por defecto seleccionando “Sí” en “Reposición” y pulsando **ENTER**.

2 Ajuste del tamaño vertical de la pantalla (ajuste del subtítulo)

Gracias a esta función, puede ajustar el tamaño vertical de la pantalla para permitir el uso de subtítulos.

Botón ◀	Al ajustar el tamaño vertical de la pantalla, la imagen se reduce.
Botón ▶	Al ajustar el tamaño vertical de la pantalla, la imagen se amplía.

Nota

- Al modificar la pantalla con el parámetro Subtítulo, no sólo la parte inferior de la pantalla sube sino que la parte superior también cambia hasta cierto punto.
- El parámetro Subtítulo se ajusta mejor con las funciones “Sbxplor.” y “Desplaz”.
- El parámetro Subtítulo sólo funciona cuando “ALARGAMIENTO INTE.”, “ZOOM DE CINE”, “ZOOM 14:9” o “ZOOM INTELIGENTE” está seleccionado debajo de “CAMBIO TAMAÑO”.
- La zona de ajuste cambia de acuerdo con la señal de entrada.
- Puede restaurar los ajustes “Desplaz”, “Subtítulo” y “Sbxplor.” a sus respectivos ajustes por defecto seleccionando “Sí” en “Reposición” y pulsando **ENTER**.

3 Ajuste de la sobreexploración

Esta función le permite ajustar el área de Sobreexploración (área de visualización).

Botón ◀	Aumenta la imagen. (El área de visualización se reduce.)
Botón ▶	Reduce la imagen. (El área de visualización aumenta.)

Nota

- Puede ajustar el área de sobreexploración para las siguientes señales de entrada y la función CAMBIO TAMAÑO.
 - Señal de entrada: VIDEO, 480I/480P, 540P, 576I/576P, 720P, 1035I ó 1080I/1080P
 - Función CAMBIO TAMAÑO: “BA.LAT.”, “ZOOM DE CINE”, “EXTENSIÓN” o “ZOOM 14:9”
- Si el factor de visualización es excesivo, puede aparecer ruido en los bordes de la pantalla. En ese caso, reduzca el factor.
- Lea también “Acercas de los derechos de autor” en la pág. 31.
- Puede restaurar los ajustes “Desplaz”, “Subtítulo” y “Sbxplor.” a sus respectivos ajustes por defecto seleccionando “Sí” en “Reposición” y pulsando **ENTER**.

④ Ajuste del nivel de blanco y negro

“Nivel blanco” ajusta el nivel de blanco para variaciones en las señales de entrada.

“Nivel negro” ajusta el nivel de negro para variaciones en las señales de entrada.

Elementos disponibles	Botón ◀	Botón ▶
Nivel blanco	Garantiza una mejor reproducción de los colores.	Garantiza que las imágenes sean más brillantes y nítidas.
Nivel negro	Oscurece la imagen.	Sobreexpone la imagen.

Nota

- No puede ajustar los niveles de blanco y negro cuando introduce una señal digital.

⑤ Apagado de la LED

Las LED (pilotos indicadores) del proyector se pueden apagar cuando son molestas durante la proyección.

Elementos disponibles	Descripción
Activada	Los pilotos están encendidos.
Desactivada	Los pilotos están apagados mientras el proyector funciona. (se encienden cuando el proyector entra en modo de espera, se calienta o para indicar problemas.)

Nota

- Cuando la función de desconexión automático está configurada en “OFF”, “LED” se configura automáticamente en “Activada”. Debe activar la función de desconexión automático (“ON”) para poder utilizar la función de apagado de los pilotos. (Véase la pág. 45.)

⑥ Comprobación de la vida de la lámpara

Puede verificar el tiempo acumulado de uso de la lámpara y la vida útil restante (en porcentaje).

Condiciones de uso de la lámpara	Vida útil restante		
	“dur”	100%	5%
Utilizada únicamente con el ajuste “Eco + Silencio”		Aprox. 3.000 horas	Aprox. 150 horas
Utilizada únicamente con el ajuste “Brillantez”		Aprox. 2.000 horas	Aprox. 100 horas

Nota

- Se recomienda cambiar la lámpara cuando su vida útil restante llega a ser inferior a un 5%.
- La vida de la lámpara puede variar en función de las condiciones de uso.

⑦ Ajuste de la visualización en pantalla

Elementos disponibles	Descripción
Activada	Todas las visualizaciones en pantalla aparecen.
Desactivada	Sólo aparecen los menús, menú de modo de entrada, las barras de ajuste para el contraste y el brillo y los mensajes de advertencia (desconexión, temperatura, sustitución de la lámpara, etc.).

⑧ Ajuste del sistema de vídeo

Cuando el modo de entrada es de entrada S-VIDEO o VIDEO, se pueden definir los elementos de ajuste para el modo “Señal de vídeo”.

El modo de sistema de entrada de vídeo está predefinido de fábrica (“Auto”). Sin embargo, podría resultar difícil recibir una imagen clara del equipo audiovisual conectado dependiendo de la diferencia entre las señales de vídeo. En ese caso, conmute la señal de vídeo.

Elementos disponibles	Descripción
PAL	En caso de conexión a un equipo de vídeo PAL.
SECAM	En caso de conexión a un equipo de vídeo SECAM.
NTSC4.43	Al reproducir señales NTSC en un equipo de vídeo PAL.
NTSC3.58	En caso de conexión a un equipo de vídeo NTSC.

⑧ Ajuste del tipo de señal

Cuando utilice un modo de entrada distinto de entrada S-VIDEO o VIDEO, establezca el ajuste de tipo de señal al tipo de señal de entrada correspondiente (RBG o Componente).

■ Cuando COMPONENT está seleccionado como modo de entrada

Elementos disponibles	Descripción
Auto	Selecciona automáticamente la señal de entrada adecuada entre RGB y componente.
RGB	A utilizar cuando se reciben señales RGB.
Componentes	A utilizar cuando se reciben señales de tipo componente.

■ Cuando DVI está seleccionado como modo de entrada

Elementos disponibles	Descripción
RGB PC dig.	A utilizar cuando se reciben señales RGB digitales de un ordenador.
Comp. PC dig.	A utilizar cuando se reciben señales de tipo componente de un ordenador.
RGB víd dig.	A utilizar cuando se reciben señales RGB digitales de vídeo de un equipo de vídeo.
Comp. víd dig.	A utilizar cuando se reciben señales digitales de tipo componente de vídeo de un equipo de vídeo.
RGB analog	A utilizar cuando se reciben señales RGB analógicas.
Comp. analog	A utilizar cuando se reciben señales analógicas de tipo componente.

■ Cuando HDMI está seleccionado como modo de entrada

Esta función define la entrada de la señal de imagen desde un equipo compatible con HDMI.

Elementos disponibles	Descripción
Auto	Normalmente se debería utilizar el modo Auto.
RGB	Visualiza imágenes en modo RGB (rojo/verde/azul).
YCbCr4:4:4	Estos modos visualizan imágenes con una señal de luminancia (Y) para indicar las señales de diferencia de contraste y color (CbCr). (Utilice el modo que ofrezca la mejor imagen.)
YCbCr4:2:2	

Nota

- También puede seleccionar “Tipo de señal” con  RGB/COMP. del mando a distancia.

⑨ Ajuste del espacio de color

Esta función define el espacio de color para una entrada de señal proveniente de un dispositivo compatible con HDMI.

Elementos disponibles	Descripción
Auto	En la mayoría de los casos, se debería elegir “Auto”.
ITU601	Seleccione el elemento que ofrezca la mejor calidad de imagen.
ITU709	

⑩ Ajuste del margen dinámico

Es posible que no obtenga una imagen óptima si el tipo de señal de entrada del proyector del dispositivo compatible con HDMI y el tipo de entrada del proyector no concuerdan. De ser así, cambie el parámetro “Margen dinámico”.

Elementos disponibles	Descripción
Auto	En la mayoría de los casos, se debería elegir “Auto”.
Estándar	Cuando los niveles de negro de la imagen muestran rayas o aparecen pálidos, seleccione el elemento que ofrezca la mejor calidad de imagen.
Mejorada	

⑪ Selección de la imagen de fondo

Elementos disponibles	Descripción
Logotipo	Pantalla de logotipo SHARP
Azul	Pantalla azul
Ninguno	— (pantalla negra)

⑫ Ajuste del modo económico

Ajuste del modo económico:

- ① Seleccione “Modo Económico” y pulse ▶.
- ② Pulse ▲/▼ para seleccionar el elemento deseado y pulse  ENTER.

■ Puerto RS-232C

Cuando el puerto RS-232C está configurado sobre “ON”, RS-232C funciona y consume electricidad aunque el proyector esté en modo de espera. Por lo tanto, el puerto RS-232C debería estar en “OFF” cuando no se utiliza para minimizar el consumo eléctrico cuando el proyector está en modo de espera.

Elementos disponibles	Descripción
ON (Activada)	El RS-232C funciona sin interrupción (para aceptar comunicaciones).
OFF (Desactivada)	RS-232C no funciona cuando la alimentación eléctrica está en modo de espera.

Nota

- Cuando controle el proyector mediante RS-232C, elija “ON”.

■ Desconexión automática

Esta función pasa automáticamente el proyector al modo de espera si no recibe ninguna señal durante un tiempo definido.

Elementos disponibles	Descripción
ON (Activada)	Cuando no se detecte ninguna señal durante más de 15 minutos, el proyector entra automáticamente en modo de espera.
OFF (Desactivada)	La función de desconexión automática está desactivada.

Nota

- Cuando la función de desconexión automática está en “ON”, 5 minutos antes de que el proyector entre en modo de espera, aparece el mensaje “Se entrará al modo de ESPERA en X min.” en la pantalla para indicar los minutos restantes.
- Cuando la función de apagado automático está configurada en “OFF”, “LED” se configura automáticamente en “Activada”. Debe activar la función de desconexión automática (“ON”) para poder utilizar la función de apagado de los pilotos. (Véase la pág. 43.)

⑬ Selección de la velocidad de transmisión (RS-232C)

Asegúrese de que tanto el proyector como el ordenador utilizan la misma tasa de baudios.

Elementos disponibles	Descripción
9600bps	 La velocidad de transmisión es lenta.
38400bps	
115200bps	

⑭ Ajuste del modo de ventilación

Esta función cambia la velocidad de rotación del ventilador.

Elementos disponibles	Descripción
Normal	Ideal para entornos normales.
Alta	Seleccione esta opción cuando utilice el proyector en altitudes de 4.900 pies (1.500 metros) o más.

- Cuando “Modo vent.” está configurada sobre “Alta”, el ventilador acelera y se vuelve más ruidoso.

⑮ Reversión/inversión de las imágenes proyectadas

Esta función permite utilizar el proyector en una amplia gama de situaciones gracias a que permite la inversión de la imagen para adaptarla al entorno de proyección.

Elementos disponibles	Descripción
Frente	Imagen normal (proyectada desde la parte delantera de la pantalla)
Techo y frente	Imagen invertida (proyectada desde la parte delantera de la pantalla con un proyector invertido)
Detrás	Imagen revertida (proyectada desde la parte trasera de la pantalla o con un espejo)
Techo y detrás	Imagen revertida e invertida (proyectada con un espejo)

- Véase en la página 15 para detalles sobre el modo de proyección (PRY).

⑯ Restablecimiento de los ajustes de fábrica

Utilice “Reposicionar todo” para restablecer todos los ajustes modificados.

Nota

Los elementos siguientes no se pueden restablecer.

- Menú “Sinc.fina”
 - Modos espec.
- Menú “Opciones”
 - Temp lámp (dur)
 - Idioma

Otra función

Selección del idioma utilizado en la pantalla

El proyector puede visualizar el texto en pantalla en 11 idiomas.

English	Français	汉语
Deutsch	Italiano	한국어
Español	Svenska	日本語
Nederlands	Português	

Indicadores de mantenimiento/Mantenimiento

■ Los indicadores de mantenimiento (indicadores de alimentación, de lámpara y de temperatura) del proyector le advertirán de sus problemas internos. En caso de encenderse los indicadores, siga los procedimientos correspondientes de abajo.

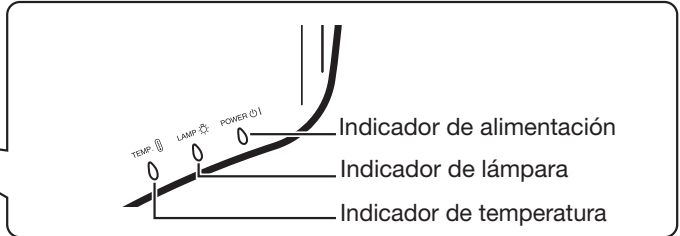
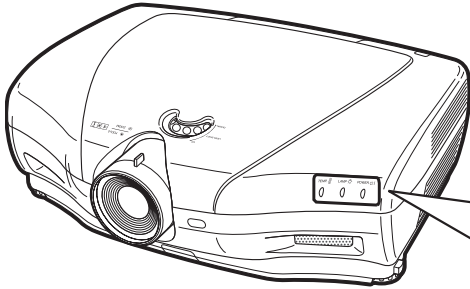

Acerca del indicador de temperatura

Si aumenta la temperatura dentro del proyector, debido a una obstrucción en el orificio de ventilación de admisión o de escape o la ubicación, "TEMPERATURA" parpadeará en la esquina inferior izquierda de la imagen. Si la temperatura continua aumentando, la lámpara se apagará y el indicador de temperatura parpadeará, el ventilador se pondrá en funcionamiento, y a continuación, el proyector entrará en el modo de espera. Después de que aparezca "TEMPERATURA" asegúrese de llevar a cabo las medidas descritas en la tabla siguiente.



Acerca del indicador de lámpara

■ Cuando la vida útil restante de la lámpara es 5% o menos, "C" (amarillo) y "Cambiar la lámp." aparecen en la pantalla. Cuando el porcentaje se convierte 0%, "C" cambiará a "R" (rojo), la lámpara se apagará automáticamente y luego se activará de forma automática el modo de espera. En este momento, el indicador de lámpara se encenderá en color rojo.

■ Si intenta encender el proyector por cuarta vez sin reemplazar la lámpara, el proyector no se encenderá.



Indicador de mantenimiento		Condición	Problema	Posible solución
	Normal	Anormal		
Indicador de temperatura	Apagada	Rojo continuo (Modo espera)	<ul style="list-style-type: none"> Orificio de ventilación de escape o de admisión obstruido Avería del ventilador Fallo interno del circuito Orificio de ventilación de escape o de admisión obstruido 	<ul style="list-style-type: none"> Desplace el proyector hacia una zona con ventilación adecuada. Lleve el proyector a su concesionario de proyectores o centro de reparaciones Sharp autorizado más cercano para su reparación. Limpie los orificios de ventilación de escape y de admisión según el procedimiento de la página 47.
		Rojo continuo (Modo espera)	La temperatura interna es anormalmente elevada.	
Indicador de lámpara	Azul continuo* Parpadea en azul cuando la lámpara está activa)	Rojo continuo (Modo espera)	<ul style="list-style-type: none"> Lámpara fundida Fallo del circuito de la lámpara 	<ul style="list-style-type: none"> Sustituya la lámpara. (Véase la pág. 48.) Lleve el proyector a su concesionario de proyectores o centro de reparaciones Sharp autorizado más cercano para su reparación.
		Rojo intermitente	Ha llegado la hora de sustituir la lámpara.	<ul style="list-style-type: none"> Tenga cuidado a la hora de sustituir la lámpara. Instale correctamente la tapa de la lámpara.
Indicador de alimentación	Azul continuo*/Rojo continuo	Rojo intermitente	<ul style="list-style-type: none"> La tapa de la lámpara está abierta. 	<ul style="list-style-type: none"> Instale correctamente la tapa de la lámpara. Si el indicador de alimentación parpadea incluso cuando la tapa de la lámpara está correctamente instalada, contacte con su concesionario de proyectores o centro de reparaciones Sharp autorizado más cercano.

* El piloto azul está apagado cuando la "LED" está en "Desactivada". (Véase la pág. 43.)

Información

- Si el indicador de temperatura se enciende y el proyector entra en modo de espera, asegúrese de que los orificios de ventilación de escape y admisión no estén bloqueados (pág. 6). A continuación intente encender de nuevo el aparato. Espere a que se enfríe completamente el proyector (al menos 10 minutos) antes de enchufar el cable de alimentación y de volver a encender el aparato.
- En caso de que se apague momentáneamente el proyector por culpa de un apagón o de cualquier otra razón y de que se recupere inmediatamente la corriente eléctrica, el indicador de lámpara se encenderá en rojo y la lámpara podría quedar apagada. En este caso, suelte el cable de alimentación de la toma de corriente alterna, enchúfelo de nuevo y vuelva a encender el aparato.
- La velocidad y la potencia del ventilador podría variar en respuesta a cambios internos de temperatura. Es normal y no implica ningún fallo.
- No suelte inmediatamente el cable de alimentación después de que entre el proyector en modo de espera ni mientras esté funcionando el ventilador. El ventilador sigue funcionando durante aproximadamente 90 segundos.

Limpeza del proyector

- Suelte el cable de alimentación antes de limpiar el proyector.
- La carcasa y el panel de operación son de plástico. Evite utilizar benceno o disolvente ya que podrían dañar el acabado de la carcasa.
- No utilice agentes volátiles, como los insecticidas, encima del proyector.
No fije elementos de caucho o de plástico al proyector durante largos periodos.
Algunos agentes del plástico podrían dañar el acabado del proyector o el propio aparato.
- Limpie con precaución el polvo con la ayuda de una trapa de franela.
- Cuando resulte difícil eliminar el polvo, moje un trapo en un solución suave de detergente, aclare bien el trapo y limpie el proyector.
Los detergentes fuertes podrían decolorar, combar o dañar el revestimiento del proyector. Procure probar en una zona pequeña y discreta del proyector antes de proceder a la limpieza completa del aparato.

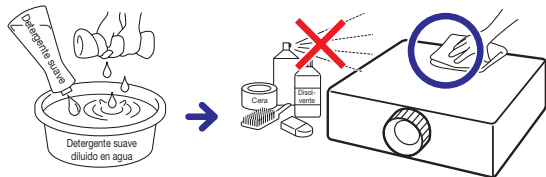

Limpeza de la lente

- Utilice un spray o un papel especial para lentes de venta común en el comercio (para gafas y lentes de cámaras) para limpiar la lente. No utilice agentes de limpieza líquidos ya que podrían desgastar la película que recubre la superficie de la lente.
- Ya que resulta fácil dañar la superficie de la lente, no raye ni golpee la lente.

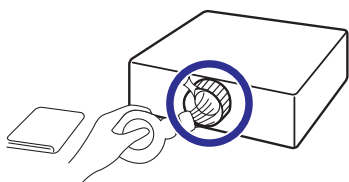

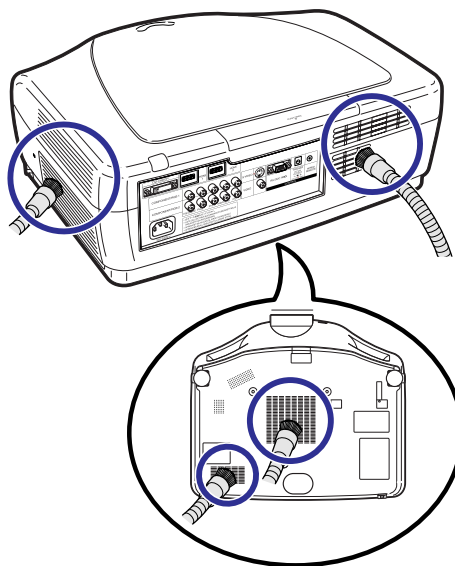

Limpeza de los orificios de ventilación de escape y de admisión

- Utilice un aspirador para limpiar el polvo de los orificios de ventilación de escape y de admisión.
- Procure limpiar los orificios de ventilación de escape y de admisión cada 100 horas de uso. Limpie los orificios más a menudo si el proyector se utiliza en un ambiente polvoriento o lleno de humo.



Información

- Si desea limpiar los orificios de ventilación de escape y de admisión mientras funciona el proyector, pulse  STANDBY en el proyector o  STANDBY en el mando a distancia para dejar el proyector en modo de espera. Cuando deje de funcionar el ventilador, limpie los orificios.

Acerca de la lámpara

Lámpara

- Se aconseja reemplazar la lámpara por una nueva (vendida por separado) cuando su vida útil restante no supere el 5% o cuando note un empeoramiento notable de la imagen y de la calidad de los colores. Puede comprobar la vida útil de la lámpara (en porcentaje) en la visualización de la pantalla. (Véase pág. 43.)
- Compre una lámpara de recambio del tipo AN-K20LP en su concesionario de proyectores o centro de reparaciones Sharp autorizado más cercano.

Precauciones acerca de la lámpara

- Este proyector utiliza una lámpara de mercurio a presión. Un sonido sordo podría indicar una avería de la lámpara. La avería de la lámpara puede deberse a numerosas causas, entre las cuales: golpe excesivo, ventilación incorrecta, rasguños en la superficie o deterioración de la lámpara tras un uso prolongado.
La vida útil depende en gran medida del tipo de lámpara y/o de las condiciones y frecuencia de uso. Nótese que las averías a menudo resquebrajan la bombilla.
- Cuando se enciendan el indicador de sustitución de la lámpara y el icono mostrado en pantalla, se recomienda reemplazar inmediatamente la lámpara, incluso si la lámpara parece funcionar normalmente.
- En caso de romperse la lámpara, las partículas de vidrio podrían esparcirse dentro del alojamiento de la lámpara o el gas contenido en la lámpara podría liberarse en la sala a través del orificio de ventilación de escape. Dado que el gas de esta bombilla contiene mercurio, ventile bien la sala si la lámpara se rompe y evite toda exposición al gas liberado. En caso de exposición al gas, consulte un médico a la mayor brevedad.
- En caso de que se rompa la lámpara, las partículas de vidrio podrían esparcirse dentro del proyector. En ese caso, contacte con su concesionario de proyectores o centro de reparaciones Sharp autorizado más cercano para garantizar el uso seguro del aparato.

Sustitución de la lámpara



Precaución

- No retire la lámpara del proyector justo después de utilizarlo. La lámpara será muy caliente y podría quemarle o lesionarle.
- Espere por lo menos **una hora** después de haber desconectado el cable de alimentación a que la superficie de la lámpara se enfríe completamente antes de retirar la lámpara.
- **Cambie con precaución la lámpara de acuerdo con las instrucciones descritas en esta sección. *Si así lo desea, puede pedir a su concesionario de proyectores o centro de reparaciones Sharp autorizado más cercano que sustituya la lámpara.**

* Si la nueva lámpara no se enciende después de la sustitución, lleve su proyector a su concesionario de proyectores o centro de reparaciones Sharp autorizado más cercano para que repare la avería.

Desmontaje e instalación de la lámpara





¡Advertencia!

- La lámpara se calienta mucho mientras el proyector está funcionando. No quite la lámpara del proyector justo después de usarla. La lámpara y las partes que la rodean están muy calientes y pueden causar quemaduras u otras lesiones.



Información

- Agarre la lámpara por su montura. No toque la superficie de vidrio de la lámpara ni la parte interna del proyector.
- Para evitar que se lesione y que dañe la lámpara, siga atentamente las etapas siguientes.
- No suelte más tornillos que los de la tapa de la lámpara y los de la lámpara. Suelte únicamente los tornillos plateados. (En lo que a la lámpara se refiere, sólo se aflojan los tornillos plateados.)

- 1** Pulse  STANDBY en el proyector o  STANDBY en el mando a distancia para poner el proyector en modo de espera.

- Espere a que se detenga el ventilador.

- 2** Desconecte el cable de alimentación.

- Desenchufe el cable de alimentación de la toma CA.
- No toque la lámpara hasta que se enfríe del todo (alrededor de 1 hora).

- 3** Retire la tapa de la lámpara.

- Suelte los tornillos de servicio para el usuario previstos para fijar la tapa de la lámpara. A continuación abra la tapa en el sentido de la flecha.

- 4** Retire la lámpara.

- Suelte los tornillos de sujeción de la lámpara. Sujete la lámpara por su montura y tire de ella en el sentido de la flecha.

Accesorio
opcional

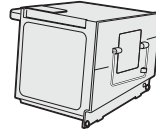

Lámpara
(Tipo: AN-K20LP)

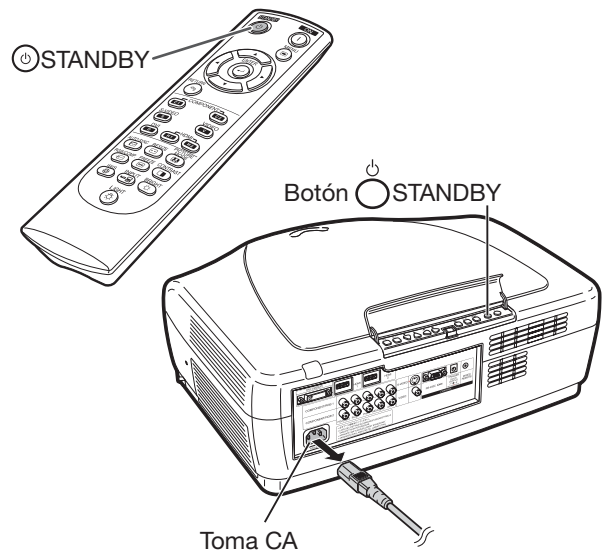

Tornillos de servicio para el usuario

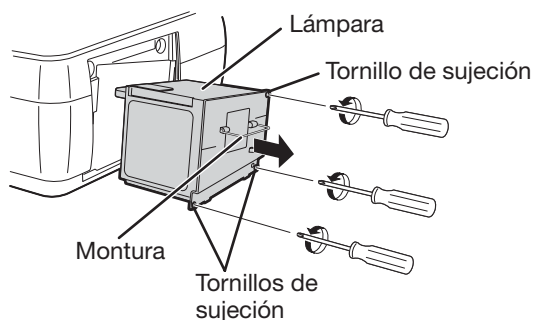
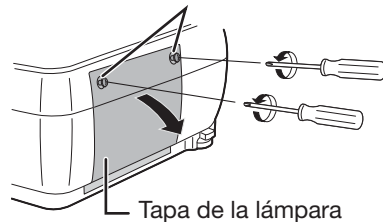

Acerca de la lámpara (continuación)

5 Introduzca una nueva lámpara.

- Presione firmemente la lámpara dentro de su alojamiento. Apriete los tornillos de sujeción.

6 Atornille la tapa de la lámpara.

- Cierre la tapa de la lámpara en el sentido de la flecha. Luego apriete los tornillos de servicio para el usuario.

Información

- En caso de no instalar correctamente la lámpara y su tapa, será imposible encender el aparato aunque esté conectado el cable de alimentación al proyector.

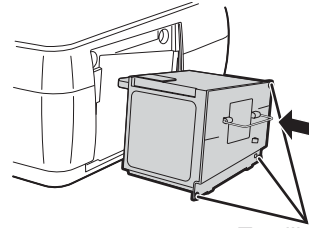

Tornillos de sujeción

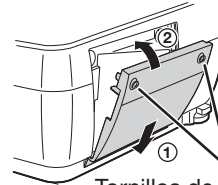

Tornillos de servicio para el usuario

Puesta a cero del temporizador de la lámpara

Reinicie el temporizador de la lámpara después de reemplazarla.





Información

- Tenga cuidado de reiniciar el temporizador de la lámpara únicamente después de sustituirla. Si reinicia el temporizador de la lámpara y sigue utilizando la misma lámpara, ésta podría dañarse o estallar.

1 Conecte el cable de alimentación.

- Conecte el cable de alimentación a la toma CA del proyector.

2 Reinicie el temporizador de la lámpara.

- Mantenga pulsados los botones ,  y  en el proyector y pulse  en el proyector.
- “LAMP 0000H” aparece, indicando así que el temporizador de la lámpara ha sido reiniciado.

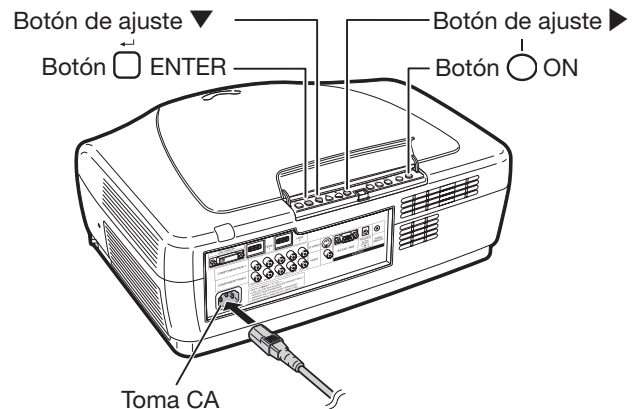

Asignación de las clavijas de conexión

Terminal DVI-I: Conector de 29 clavijas

• Entrada digital DVI

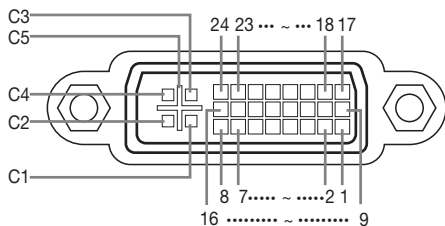

Nº de clavija	Señal	Nº de clavija	Señal
1	Datos T.M.D.S 2-	16	Detección de toma caliente
2	Datos T.M.D.S 2+	17	Datos T.M.D.S 0-
3	Datos T.M.D.S 2 pantalla	18	Datos T.M.D.S 0+
4	No conectado	19	Datos T.M.D.S 0 pantalla
5	No conectado	20	No conectado
6	Reloj DDC	21	No conectado
7	Datos DDC	22	Pantalla de reloj T.M.D.S
8	No conectado	23	Reloj+ T.M.D.S
9	Datos T.M.D.S 1-	24	Reloj- T.M.D.S
10	Datos T.M.D.S 1+	C1	No conectado
11	Datos T.M.D.S 1 pantalla	C2	No conectado
12	No conectado	C3	No conectado
13	No conectado	C4	No conectado
14	Corriente de +5V	C5	Masa
15	Masa		

• Entrada RGB analógica DVI

Nº de clavija	Señal	Nº de clavija	Señal
1	No conectado	16	Detección de toma caliente
2	No conectado	17	No conectado
3	No conectado	18	No conectado
4	No conectado	19	No conectado
5	No conectado	20	No conectado
6	Reloj DDC	21	No conectado
7	Datos DDC	22	No conectado
8	Vertical sync	23	No conectado
9	No conectado	24	No conectado
10	No conectado	C1	Entrada analógica Rojo
11	No conectado	C2	Entrada analógica Verde
12	No conectado	C3	Entrada analógica Azul
13	No conectado	C4	Horizontal sync
14	Corriente de +5V	C5	Masa
15	Masa		

• Entrada componente analógica DVI

Nº de clavija	Señal	Nº de clavija	Señal
1	No conectado	16	No conectado
2	No conectado	17	No conectado
3	No conectado	18	No conectado
4	No conectado	19	No conectado
5	No conectado	20	No conectado
6	No conectado	21	No conectado
7	No conectado	22	No conectado
8	No conectado	23	No conectado
9	No conectado	24	No conectado
10	No conectado	C1	Entrada analógica P _R /C _R
11	No conectado	C2	Entrada analógica Y
12	No conectado	C3	Entrada analógica P _B /C _B
13	No conectado	C4	No conectado
14	No conectado	C5	Masa
15	Masa		

Terminal RS-232C: D-sub de 9 clavijas

Nº de clavija	Señal	Nombre	E/S	Referencia
1				No conectado
2	RD	Recibir datos	Entrada	Conectado al circuito interno
3	SD	Enviar datos	Salida	Conectado al circuito interno
4		Reservado		Conectado al circuito interno
5	SG	Masa de señal		Conectado al circuito interno
6		Reservado		Conectado al circuito interno
7		Reservado		Conectado al circuito interno
8		Reservado		Conectado al circuito interno
9				No conectado

Terminal HDMI

Nº de clavija	Nombre	Nº de clavija	Nombre	Nº de clavija	Nombre
1	Datos T.M.D.S 2+	8	Datos T.M.D.S 0 pantalla	14	Reservado
2	Datos T.M.D.S 2 pantalla	9	Datos T.M.D.S 0-	15	SCL
3	Datos T.M.D.S 2-	10	Reloj+ T.M.D.S	16	SDA
4	Datos T.M.D.S 1+	11	Pantalla de reloj T.M.D.S	17	Masa DDC/CEC
5	Datos T.M.D.S 1 pantalla	12	Reloj- T.M.D.S	18	Corriente +5V
6	Datos T.M.D.S 1-	13	CEC	19	Detección de toma caliente
7	Datos T.M.D.S 0+				

RS-232C Especificaciones y ajustes

Control mediante un PC

Se puede utilizar un ordenador para controlar el proyector conectando un cable RS-232C (módem cero, tipo cruzado, de venta en el comercio) al proyector. Véase la pág. 24 para la conexión.

Condiciones de comunicación

Ajuste los parámetros de los puertos del ordenador de la manera siguiente.

Formato de la señal: De acuerdo con la norma RS-232C.

Tasa de baudios*: 9.600 bps / 38.400 bps / 115.200 bps

Longitud de los datos: 8 bits

*Utilice los mismos ajustes para el proyector y el ordenador.

Bit de paridad: Ninguno

Bit de parada: 1 bit

Control del flujo: Ninguno

Formato básico

Envíe comandos desde el ordenador según el orden siguiente: comando, parámetro y código de retorno.

Tras procesar el comando desde el ordenador, el proyector envía un código de respuesta al ordenador.

Formato del comando

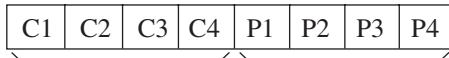

4 cifras del comando 4 cifras del parámetro

Código de retorno (0DH)

Formato del código de respuesta

Respuesta normal



Código de retorno (0DH)

Respuesta problemática (error de comunicación o comando incorrecto)

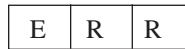

Código de retorno (0DH)

Información

- Si controla el proyector desde un ordenador con los comandos RS-232C, espere por lo menos 30 segundos después de poner el proyector en marcha antes de enviar comandos.
- Cuando envíe más de un código, envíe cada comando sólo después de que el código de respuesta del comando anterior proveniente del proyector haya sido verificado.
- Cuando utilice la función de control del ordenador desde el proyector, el ordenador no puede leer el estado de funcionamiento del proyector. En consecuencia, compruebe el estado transmitiendo los comandos de visualización para cada menú de ajuste y verificando el estado con la visualización en pantalla. Si el proyector recibe un comando otro que el comando de visualización del menú, ejecutará el comando sin mostrar la visualización en pantalla.

Comandos

Ejemplo: Para poner en marcha el proyector

Ordenador



Proyector

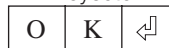

CONTENIDO DEL CONTROL	COMANDO		PARÁMETRO					VOLVER			
								Alimentación activada	Modo de espera (o tiempo inicial de 30 segundos)		
Alimentación activada	P	O	W	R	_	_	_	1	OK o ERR	OK	
Desconexión	P	O	W	R	_	_	_	0	OK o ERR	OK o ERR	
Estado de lámpara	T	L	P	S	_	_	_	1	0:Desactivada, 1:Activada, 2:Reintentar, 3:En espera, 4:Error de la lámpara	0:Desactivada, 4:Error de la lámpara	
Estado del proyector	T	A	B	N	_	_	_	1	0:Normal, 1:Alta temp., 8:Vida útil de la lámpara 5% o menos, 16:Lámpara quemada, 32:Lámpara no encendida,	0:Normal, 1:Alta temp., 2:Err. de ventilador, 4:Tapa de lámpara abierta, 8:Vida útil de la lámpara 5% o menos, 16:Lámpara quemada, 32:Lámpara no encendida 64:Temp. extremadamente alta	
Estado de alimentación de la lámpara	T	P	O	W	_	_	_	1	1:Activada, 2:Refrigeración 3:Apagándose	0:Espera	
Comprobación del nombre del modelo	M	N	R	D	_	_	_	1	XV-Z21000		
C1 (COMPONENT1)	I	R	G	B	_	_	_	1	OK o ERR	ERR	
C2 (COMPONENT2)	I	R	G	B	_	_	_	2	OK o ERR	ERR	
S-VIDEO	I	V	E	D	_	_	_	1	OK o ERR	ERR	
VIDEO	I	V	E	D	_	_	_	2	OK o ERR	ERR	
DVI	I	R	G	B	_	_	_	3	OK o ERR	ERR	
H1(HDMI1)	I	R	G	B	_	_	_	4	OK o ERR	ERR	
H2(HDMI2)	I	R	G	B	_	_	_	5	OK o ERR	ERR	
Comprobación de ENTRADA	I	C	H	K	?	?	?	?	1:COMPONENT1 2:COMPONENT2 3:S-VIDEO 4:VIDEO 5:DVI 6:HDMI1 7:HDMI2	ERR	
Imagen congelada	Desactivada	F	R	E	Z	_	_	_	0	OK o ERR	ERR
	Activada	F	R	E	Z	_	_	_	1	OK o ERR	ERR

CONTENIDO DEL CONTROL		COMANDO				PARÁMETRO				VOLVER			
										Alimentación activada	Modo de espera (o tiempo inicial de 30 segundos)		
Inicio autosincronizado		A	D	J	S	--	--	--	1	OK o ERR	ERR		
C1 ENTRADA Cambio tamaño	NORMAL	R	A	S	R	--	--	--	1	OK o ERR	ERR		
	ALARGAMIENTO	R	A	S	R	--	--	--	2	OK o ERR	ERR		
	BALAT./PUNTO POR PUNTO	R	A	S	R	--	--	--	3	OK o ERR	ERR		
	ALARGAMIENTO INTE.	R	A	S	R	--	--	--	4	OK o ERR	ERR		
	ZOOM DE CINE	R	A	S	R	--	--	--	5	OK o ERR	ERR		
	ZOOM 14:9	R	A	S	R	--	--	--	7	OK o ERR	ERR		
	ZOOM INTELIGENTE	R	A	S	R	--	--	--	6	OK o ERR	ERR		
C2 ENTRADA Cambio tamaño	NORMAL	R	B	S	R	--	--	--	1	OK o ERR	ERR		
	ALARGAMIENTO	R	B	S	R	--	--	--	2	OK o ERR	ERR		
	BALAT./PUNTO POR PUNTO	R	B	S	R	--	--	--	3	OK o ERR	ERR		
	ALARGAMIENTO INTE.	R	B	S	R	--	--	--	4	OK o ERR	ERR		
	ZOOM DE CINE	R	B	S	R	--	--	--	5	OK o ERR	ERR		
	ZOOM 14:9	R	B	S	R	--	--	--	7	OK o ERR	ERR		
	ZOOM INTELIGENTE	R	B	S	R	--	--	--	6	OK o ERR	ERR		
S-VIDEO ENTRADA Cambio tamaño	ALARGAMIENTO	R	A	S	V	--	--	--	2	OK o ERR	ERR		
	BALAT.	R	A	S	V	--	--	--	3	OK o ERR	ERR		
	ALARGAMIENTO INTE.	R	A	S	V	--	--	--	4	OK o ERR	ERR		
	ZOOM DE CINE	R	A	S	V	--	--	--	5	OK o ERR	ERR		
	ZOOM 14:9	R	A	S	V	--	--	--	7	OK o ERR	ERR		
	ZOOM INTELIGENTE	R	A	S	V	--	--	--	6	OK o ERR	ERR		
	VIDEO ENTRADA Cambio tamaño	ALARGAMIENTO	R	B	S	V	--	--	--	2	OK o ERR	ERR	
BALAT.		R	B	S	V	--	--	--	3	OK o ERR	ERR		
ALARGAMIENTO INTE.		R	B	S	V	--	--	--	4	OK o ERR	ERR		
ZOOM DE CINE		R	B	S	V	--	--	--	5	OK o ERR	ERR		
ZOOM 14:9		R	B	S	V	--	--	--	7	OK o ERR	ERR		
ZOOM INTELIGENTE		R	B	S	V	--	--	--	6	OK o ERR	ERR		
DVI ENTRADA Cambio tamaño		NORMAL	R	C	S	R	--	--	--	1	OK o ERR	ERR	
	ALARGAMIENTO	R	C	S	R	--	--	--	2	OK o ERR	ERR		
	BALAT./PUNTO POR PUNTO	R	C	S	R	--	--	--	3	OK o ERR	ERR		
	ALARGAMIENTO INTE.	R	C	S	R	--	--	--	4	OK o ERR	ERR		
	ZOOM DE CINE	R	C	S	R	--	--	--	5	OK o ERR	ERR		
	ZOOM 14:9	R	C	S	R	--	--	--	7	OK o ERR	ERR		
	ZOOM INTELIGENTE	R	C	S	R	--	--	--	6	OK o ERR	ERR		
H1 ENTRADA Cambio tamaño	NORMAL	R	D	S	R	--	--	--	1	OK o ERR	ERR		
	ALARGAMIENTO	R	D	S	R	--	--	--	2	OK o ERR	ERR		
	BALAT./PUNTO POR PUNTO	R	D	S	R	--	--	--	3	OK o ERR	ERR		
	ALARGAMIENTO INTE.	R	D	S	R	--	--	--	4	OK o ERR	ERR		
	ZOOM DE CINE	R	D	S	R	--	--	--	5	OK o ERR	ERR		
	ZOOM 14:9	R	D	S	R	--	--	--	7	OK o ERR	ERR		
	ZOOM INTELIGENTE	R	D	S	R	--	--	--	6	OK o ERR	ERR		
H2 ENTRADA Cambio tamaño	NORMAL	R	E	S	R	--	--	--	1	OK o ERR	ERR		
	ALARGAMIENTO	R	E	S	R	--	--	--	2	OK o ERR	ERR		
	BALAT./PUNTO POR PUNTO	R	E	S	R	--	--	--	3	OK o ERR	ERR		
	ALARGAMIENTO INTE.	R	E	S	R	--	--	--	4	OK o ERR	ERR		
	ZOOM DE CINE	R	E	S	R	--	--	--	5	OK o ERR	ERR		
	ZOOM 14:9	R	E	S	R	--	--	--	7	OK o ERR	ERR		
	ZOOM INTELIGENTE	R	E	S	R	--	--	--	6	OK o ERR	ERR		
IRIS	Alto brillo	I	R	I	S	--	--	--	1	OK o ERR	ERR		
	Modo mediano	I	R	I	S	--	--	--	2	OK o ERR	ERR		
	Alto contraste	I	R	I	S	--	--	--	3	OK o ERR	ERR		
Ajuste luz	Eco + Silencio	T	H	M	D	--	--	--	0	OK o ERR	ERR		
	Brillantez	T	H	M	D	--	--	--	1	OK o ERR	ERR		
C1 ENTRADA	Modo de imagen	Estándar	R	A	P	S	--	--	--	1	OK o ERR	ERR	
		Natural	R	A	P	S	--	--	--	2	OK o ERR	ERR	
		Dinámica	R	A	P	S	--	--	--	3	OK o ERR	ERR	
		Cinema1	R	A	P	S	--	--	--	4	OK o ERR	ERR	
		Cinema2	R	A	P	S	--	--	--	5	OK o ERR	ERR	
		Memoria	R	A	P	S	--	--	--	0	OK o ERR	ERR	
	Contraste (-90 — +90)	R	A	P	I	--	*	*	*	OK o ERR	ERR		
	Brillantez (-90 — +90)	R	A	B	R	--	*	*	*	OK o ERR	ERR		
	Color (-30 — +30)	R	A	C	O	--	*	*	*	OK o ERR	ERR		
	Maticz (-30 — +30)	R	A	T	I	--	*	*	*	OK o ERR	ERR		
	Nitidez (-30 — +30)	R	A	S	H	--	*	*	*	OK o ERR	ERR		
	Temp Cir ¹	R	A	C	V	--	--	*	*	OK o ERR	ERR		
	BrilliantColor™	Desactivada	R	A	W	E	--	--	--	0	OK o ERR	ERR	
		Activada	R	A	W	E	--	--	--	1	OK o ERR	ERR	
	Posición gamma	Estándar	G	M	R	A	--	--	--	0	OK o ERR	ERR	
		Natural	G	M	R	A	--	--	--	1	OK o ERR	ERR	
		Dinámica	G	M	R	A	--	--	--	2	OK o ERR	ERR	
		Cinema1	G	M	R	A	--	--	--	3	OK o ERR	ERR	
		Cinema2	G	M	R	A	--	--	--	4	OK o ERR	ERR	
		Personalizar	G	M	R	A	--	--	--	5	OK o ERR	ERR	
	Progres.	3D Rápido	R	A	I	P	--	--	--	1	0	OK o ERR	ERR
		3D Lenta	R	A	I	P	--	--	--	1	1	OK o ERR	ERR
		2D+	R	A	I	P	--	--	--	1	2	OK o ERR	ERR
	Mod. película	Auto	R	A	F	M	--	--	--	0	OK o ERR	ERR	
		Desactivada	R	A	F	M	--	--	--	1	OK o ERR	ERR	
	DNR	Desactivada	R	A	N	R	--	--	--	0	OK o ERR	ERR	
		Nivel1	R	A	N	R	--	--	--	1	OK o ERR	ERR	
		Nivel2	R	A	N	R	--	--	--	2	OK o ERR	ERR	
		Nivel3	R	A	N	R	--	--	--	3	OK o ERR	ERR	
	MNR	Desactivada	R	A	M	R	--	--	--	0	OK o ERR	ERR	
		Nivel1	R	A	M	R	--	--	--	1	OK o ERR	ERR	
		Nivel2	R	A	M	R	--	--	--	2	OK o ERR	ERR	
		Nivel3	R	A	M	R	--	--	--	3	OK o ERR	ERR	
Revelar control	Desactivada	R	A	U	C	--	--	--	0	OK o ERR	ERR		
	Nivel1	R	A	U	C	--	--	--	1	OK o ERR	ERR		
	Nivel2	R	A	U	C	--	--	--	2	OK o ERR	ERR		
	Nivel3	R	A	U	C	--	--	--	3	OK o ERR	ERR		

CONTENIDO DEL CONTROL		COMANDO		PARÁMETRO		VOLVER								
						Alimentación activada	Modo de espera (o tiempo inicial de 30 segundos)							
C1 ENTRADA	Contraste auto.	Desactivada	R	A	A	C	--	--	--	0	OK o ERR	ERR		
		Nivel1	R	A	A	C	--	--	--	1	OK o ERR	ERR		
		Nivel2	R	A	A	C	--	--	--	2	OK o ERR	ERR		
		Nivel3	R	A	A	C	--	--	--	3	OK o ERR	ERR		
	Reposición (imagen)		R	A	R	E	--	--	--	1	OK o ERR	ERR		
C2 ENTRADA	Modo de imagen	Estándar	R	B	P	S	--	--	--	1	OK o ERR	ERR		
		Natural	R	B	P	S	--	--	--	2	OK o ERR	ERR		
		Dinámica	R	B	P	S	--	--	--	3	OK o ERR	ERR		
		Cinema1	R	B	P	S	--	--	--	4	OK o ERR	ERR		
		Cinema2	R	B	P	S	--	--	--	5	OK o ERR	ERR		
		Memoria	R	B	P	S	--	--	--	0	OK o ERR	ERR		
	Contraste (-90 — +90)	R	B	P	I	--	*	*	*	*	OK o ERR	ERR		
	Brillantez (-90 — +90)	R	B	B	R	--	*	*	*	*	OK o ERR	ERR		
	Color (-30 — +30)	R	B	C	O	--	*	*	*	*	OK o ERR	ERR		
	Maticz (-30 — +30)	R	B	T	I	--	*	*	*	*	OK o ERR	ERR		
	Nitidez (-30 — +30)	R	B	S	H	--	*	*	*	*	OK o ERR	ERR		
	Temp Ctr *1	R	B	C	T	--	*	*	*	*	OK o ERR	ERR		
	BrilliantColor™	Desactivada	R	B	W	E	--	--	--	--	0	OK o ERR	ERR	
		Activada	R	B	W	E	--	--	--	--	1	OK o ERR	ERR	
	Posición gamma	Estándar	G	M	R	B	--	--	--	--	0	OK o ERR	ERR	
		Natural	G	M	R	B	--	--	--	--	1	OK o ERR	ERR	
		Dinámica	G	M	R	B	--	--	--	--	2	OK o ERR	ERR	
		Cinema1	G	M	R	B	--	--	--	--	3	OK o ERR	ERR	
		Cinema2	G	M	R	B	--	--	--	--	4	OK o ERR	ERR	
		Personalizar	G	M	R	B	--	--	--	--	5	OK o ERR	ERR	
	Progres.	3D Rápido	R	B	I	P	--	--	--	1	0	OK o ERR	ERR	
		3D Lenta	R	B	I	P	--	--	1	1	1	OK o ERR	ERR	
		2D+	R	B	I	P	--	--	1	2	2	OK o ERR	ERR	
	Mod. película	Auto	R	B	F	M	--	--	--	--	0	OK o ERR	ERR	
		Desactivada	R	B	F	M	--	--	--	--	1	OK o ERR	ERR	
	DNR	Desactivada	R	B	N	R	--	--	--	--	0	OK o ERR	ERR	
		Nivel1	R	B	N	R	--	--	--	--	1	OK o ERR	ERR	
		Nivel2	R	B	N	R	--	--	--	--	2	OK o ERR	ERR	
		Nivel3	R	B	N	R	--	--	--	--	3	OK o ERR	ERR	
	MNR	Desactivada	R	B	M	R	--	--	--	--	0	OK o ERR	ERR	
		Nivel1	R	B	M	R	--	--	--	--	1	OK o ERR	ERR	
		Nivel2	R	B	M	R	--	--	--	--	2	OK o ERR	ERR	
		Nivel3	R	B	M	R	--	--	--	--	3	OK o ERR	ERR	
	Revelar control	Desactivada	R	B	U	C	--	--	--	--	0	OK o ERR	ERR	
		Nivel1	R	B	U	C	--	--	--	--	1	OK o ERR	ERR	
		Nivel2	R	B	U	C	--	--	--	--	2	OK o ERR	ERR	
		Nivel3	R	B	U	C	--	--	--	--	3	OK o ERR	ERR	
	Contraste auto.	Desactivada	R	B	A	C	--	--	--	--	0	OK o ERR	ERR	
		Nivel1	R	B	A	C	--	--	--	--	1	OK o ERR	ERR	
		Nivel2	R	B	A	C	--	--	--	--	2	OK o ERR	ERR	
		Nivel3	R	B	A	C	--	--	--	--	3	OK o ERR	ERR	
		Reposición (imagen)		R	B	R	E	--	--	--	1	OK o ERR	ERR	
	S-VIDEO ENTRADA	Modo de imagen	Estándar	V	A	P	S	--	--	--	1	OK o ERR	ERR	
			Natural	V	A	P	S	--	--	--	--	2	OK o ERR	ERR
			Dinámica	V	A	P	S	--	--	--	--	3	OK o ERR	ERR
			Cinema1	V	A	P	S	--	--	--	--	4	OK o ERR	ERR
			Cinema2	V	A	P	S	--	--	--	--	5	OK o ERR	ERR
			Memoria	V	A	P	S	--	--	--	--	0	OK o ERR	ERR
		Contraste (-90 — +90)	V	A	P	I	--	*	*	*	*	OK o ERR	ERR	
		Brillantez (-90 — +90)	V	A	B	R	--	*	*	*	*	OK o ERR	ERR	
Color (-30 — +30)		V	A	C	O	--	*	*	*	*	OK o ERR	ERR		
Maticz (-30 — +30)		V	A	T	I	--	*	*	*	*	OK o ERR	ERR		
Nitidez (-30 — +30)		V	A	S	H	--	*	*	*	*	OK o ERR	ERR		
Temp Ctr *1		V	A	C	T	--	*	*	*	*	OK o ERR	ERR		
BrilliantColor™		Desactivada	V	A	W	E	--	--	--	--	0	OK o ERR	ERR	
		Activada	V	A	W	E	--	--	--	--	1	OK o ERR	ERR	
Posición gamma		Estándar	G	M	V	A	--	--	--	--	0	OK o ERR	ERR	
		Natural	G	M	V	A	--	--	--	--	1	OK o ERR	ERR	
		Dinámica	G	M	V	A	--	--	--	--	2	OK o ERR	ERR	
		Cinema1	G	M	V	A	--	--	--	--	3	OK o ERR	ERR	
		Cinema2	G	M	V	A	--	--	--	--	4	OK o ERR	ERR	
		Personalizar	G	M	V	A	--	--	--	--	5	OK o ERR	ERR	
Progres.		3D Rápido	V	A	I	P	--	--	1	0	0	OK o ERR	ERR	
		3D Lenta	V	A	I	P	--	--	1	1	1	OK o ERR	ERR	
		2D+	V	A	I	P	--	--	1	2	2	OK o ERR	ERR	
Mod. película		Auto	V	A	F	M	--	--	--	--	0	OK o ERR	ERR	
		Desactivada	V	A	F	M	--	--	--	--	1	OK o ERR	ERR	
DNR		Desactivada	V	A	N	R	--	--	--	--	0	OK o ERR	ERR	
		Nivel1	V	A	N	R	--	--	--	--	1	OK o ERR	ERR	
		Nivel2	V	A	N	R	--	--	--	--	2	OK o ERR	ERR	
		Nivel3	V	A	N	R	--	--	--	--	3	OK o ERR	ERR	
MNR		Desactivada	V	A	M	R	--	--	--	--	0	OK o ERR	ERR	
		Nivel1	V	A	M	R	--	--	--	--	1	OK o ERR	ERR	
		Nivel2	V	A	M	R	--	--	--	--	2	OK o ERR	ERR	
		Nivel3	V	A	M	R	--	--	--	--	3	OK o ERR	ERR	
Revelar control		Desactivada	V	A	U	C	--	--	--	--	0	OK o ERR	ERR	
		Nivel1	V	A	U	C	--	--	--	--	1	OK o ERR	ERR	
		Nivel2	V	A	U	C	--	--	--	--	2	OK o ERR	ERR	
		Nivel3	V	A	U	C	--	--	--	--	3	OK o ERR	ERR	
Contraste auto.		Desactivada	V	A	A	C	--	--	--	--	0	OK o ERR	ERR	
		Nivel1	V	A	A	C	--	--	--	--	1	OK o ERR	ERR	
		Nivel2	V	A	A	C	--	--	--	--	2	OK o ERR	ERR	
		Nivel3	V	A	A	C	--	--	--	--	3	OK o ERR	ERR	
		Reposición (imagen)		V	A	R	E	--	--	--	1	OK o ERR	ERR	

CONTENIDO DEL CONTROL			COMANDO				PARÁMETRO				VOLVER		
											Alimentación activada	Modo de espera (o tiempo inicial de 30 segundos)	
VIDEO ENTRADA	Modo de imagen	Estándar	V	B	P	S	--	--	--	1	OK o ERR	ERR	
		Natural	V	B	P	S	--	--	--	2	OK o ERR	ERR	
		Dinámica	V	B	P	S	--	--	--	3	OK o ERR	ERR	
		Cinema1	V	B	P	S	--	--	--	4	OK o ERR	ERR	
		Cinema2	V	B	P	S	--	--	--	5	OK o ERR	ERR	
		Memoria	V	B	P	S	--	--	--	0	OK o ERR	ERR	
	Contraste (-90 — +90)	V	B	P	I	--	*	*	*	OK o ERR	ERR		
	Brillantez (-90 — +90)	V	B	B	R	--	*	*	*	OK o ERR	ERR		
	Color (-30 — +30)	V	B	C	O	--	*	*	*	OK o ERR	ERR		
	Matiz (-30 — +30)	V	B	T	I	--	*	*	*	OK o ERR	ERR		
	Nitidez (-30 — +30)	V	B	S	H	--	*	*	*	OK o ERR	ERR		
	Temp Ctr ¹	V	B	C	T	*	*	*	*	OK o ERR	ERR		
	Brilliant Color TM	Desactivada	V	B	W	E	--	--	--	0	OK o ERR	ERR	
		Activada	V	B	W	E	--	--	--	1	OK o ERR	ERR	
	Posición gamma	Estándar	G	M	V	B	--	--	--	0	OK o ERR	ERR	
		Natural	G	M	V	B	--	--	--	1	OK o ERR	ERR	
		Dinámica	G	M	V	B	--	--	--	2	OK o ERR	ERR	
		Cinema1	G	M	V	B	--	--	--	3	OK o ERR	ERR	
		Cinema2	G	M	V	B	--	--	--	4	OK o ERR	ERR	
		Personalizar	G	M	V	B	--	--	--	5	OK o ERR	ERR	
	Progres.	3D Rápido	V	B	I	P	--	--	1	0	OK o ERR	ERR	
		3D Lenta	V	B	I	P	--	--	1	1	OK o ERR	ERR	
		2D+	V	B	I	P	--	--	1	2	OK o ERR	ERR	
	Mod. película	Auto	V	B	F	M	--	--	--	0	OK o ERR	ERR	
		Desactivada	V	B	F	M	--	--	--	1	OK o ERR	ERR	
	DNR	Desactivada	V	B	N	R	--	--	--	0	OK o ERR	ERR	
		Nivel1	V	B	N	R	--	--	--	1	OK o ERR	ERR	
		Nivel2	V	B	N	R	--	--	--	2	OK o ERR	ERR	
		Nivel3	V	B	N	R	--	--	--	3	OK o ERR	ERR	
	MNR	Desactivada	V	B	M	R	--	--	--	0	OK o ERR	ERR	
		Nivel1	V	B	M	R	--	--	--	1	OK o ERR	ERR	
		Nivel2	V	B	M	R	--	--	--	2	OK o ERR	ERR	
		Nivel3	V	B	M	R	--	--	--	3	OK o ERR	ERR	
	Revelar control	Desactivada	V	B	U	C	--	--	--	0	OK o ERR	ERR	
		Nivel1	V	B	U	C	--	--	--	1	OK o ERR	ERR	
		Nivel2	V	B	U	C	--	--	--	2	OK o ERR	ERR	
		Nivel3	V	B	U	C	--	--	--	3	OK o ERR	ERR	
	Contraste auto.	Desactivada	V	B	A	C	--	--	--	0	OK o ERR	ERR	
		Nivel1	V	B	A	C	--	--	--	1	OK o ERR	ERR	
		Nivel2	V	B	A	C	--	--	--	2	OK o ERR	ERR	
		Nivel3	V	B	A	C	--	--	--	3	OK o ERR	ERR	
	Reposición (imagen)	V	B	R	E	--	--	--	1	OK o ERR	ERR		
	DVI ENTRADA	Modo de imagen	Estándar	R	C	P	S	--	--	--	1	OK o ERR	ERR
			Natural	R	C	P	S	--	--	--	2	OK o ERR	ERR
			Dinámica	R	C	P	S	--	--	--	3	OK o ERR	ERR
			Cinema1	R	C	P	S	--	--	--	4	OK o ERR	ERR
			Cinema2	R	C	P	S	--	--	--	5	OK o ERR	ERR
Memoria			R	C	P	S	--	--	--	0	OK o ERR	ERR	
Contraste (-90 — +90)		R	C	P	I	--	*	*	*	OK o ERR	ERR		
Brillantez (-90 — +90)		R	C	B	R	--	*	*	*	OK o ERR	ERR		
Color (-30 — +30)		R	C	C	O	--	*	*	*	OK o ERR	ERR		
Matiz (-30 — +30)		R	C	T	I	--	*	*	*	OK o ERR	ERR		
Nitidez (-30 — +30)		R	C	S	H	--	*	*	*	OK o ERR	ERR		
Temp Ctr ¹		R	C	C	T	*	*	*	*	OK o ERR	ERR		
BrilliantColor TM		Desactivada	R	C	W	E	--	--	--	0	OK o ERR	ERR	
		Activada	R	C	W	E	--	--	--	1	OK o ERR	ERR	
Posición gamma		Estándar	G	M	R	C	--	--	--	0	OK o ERR	ERR	
		Natural	G	M	R	C	--	--	--	1	OK o ERR	ERR	
		Dinámica	G	M	R	C	--	--	--	2	OK o ERR	ERR	
		Cinema1	G	M	R	C	--	--	--	3	OK o ERR	ERR	
		Cinema2	G	M	R	C	--	--	--	4	OK o ERR	ERR	
		Personalizar	G	M	R	C	--	--	--	5	OK o ERR	ERR	
Progres.		3D Rápido	R	C	I	P	--	--	1	0	OK o ERR	ERR	
		3D Lenta	R	C	I	P	--	--	1	1	OK o ERR	ERR	
		2D+	R	C	I	P	--	--	1	2	OK o ERR	ERR	
Mod. película		Auto	R	C	F	M	--	--	--	0	OK o ERR	ERR	
		Desactivada	R	C	F	M	--	--	--	1	OK o ERR	ERR	
DNR		Desactivada	R	C	N	R	--	--	--	0	OK o ERR	ERR	
		Nivel1	R	C	N	R	--	--	--	1	OK o ERR	ERR	
		Nivel2	R	C	N	R	--	--	--	2	OK o ERR	ERR	
		Nivel3	R	C	N	R	--	--	--	3	OK o ERR	ERR	
MNR		Desactivada	R	C	M	R	--	--	--	0	OK o ERR	ERR	
		Nivel1	R	C	M	R	--	--	--	1	OK o ERR	ERR	
		Nivel2	R	C	M	R	--	--	--	2	OK o ERR	ERR	
		Nivel3	R	C	M	R	--	--	--	3	OK o ERR	ERR	
Revelar control		Desactivada	R	C	U	C	--	--	--	0	OK o ERR	ERR	
		Nivel1	R	C	U	C	--	--	--	1	OK o ERR	ERR	
		Nivel2	R	C	U	C	--	--	--	2	OK o ERR	ERR	
		Nivel3	R	C	U	C	--	--	--	3	OK o ERR	ERR	
Contraste auto.		Desactivada	R	C	A	C	--	--	--	0	OK o ERR	ERR	
		Nivel1	R	C	A	C	--	--	--	1	OK o ERR	ERR	
		Nivel2	R	C	A	C	--	--	--	2	OK o ERR	ERR	
		Nivel3	R	C	A	C	--	--	--	3	OK o ERR	ERR	
Reposición (imagen)		R	C	R	E	--	--	--	1	OK o ERR	ERR		
H1 ENTRADA		Modo de imagen	Estándar	R	D	P	S	--	--	--	1	OK o ERR	ERR
			Natural	R	D	P	S	--	--	--	2	OK o ERR	ERR
			Dinámica	R	D	P	S	--	--	--	3	OK o ERR	ERR
			Cinema1	R	D	P	S	--	--	--	4	OK o ERR	ERR
			Cinema2	R	D	P	S	--	--	--	5	OK o ERR	ERR
	Memoria		R	D	P	S	--	--	--	0	OK o ERR	ERR	

CONTENIDO DEL CONTROL		COMANDO		PARÁMETRO				VOLVER					
								Alimentación activada	Modo de espera (o tiempo inicial de 30 segundos)				
H1 ENTRADA	Contraste (-90 — +90)	R	D	P	I	—	*	*	*	OK o ERR	ERR		
	Brillantez (-90 — +90)	R	D	B	R	—	*	*	*	OK o ERR	ERR		
	Color (-30 — +30)	R	D	C	O	—	*	*	*	OK o ERR	ERR		
	Matic (-30 — +30)	R	D	T	I	—	*	*	*	OK o ERR	ERR		
	Nitidez (-30 — +30)	R	D	S	H	—	*	*	*	OK o ERR	ERR		
	Temp Ctr ¹⁾	R	D	C	T	*	*	*	*	OK o ERR	ERR		
	BrilliantColor™	Desactivada	R	D	W	E	—	—	—	0	OK o ERR	ERR	
		Activada	R	D	W	E	—	—	—	1	OK o ERR	ERR	
	Posición gamma	Estándar	G	M	R	D	—	—	—	0	OK o ERR	ERR	
		Natural	G	M	R	D	—	—	—	1	OK o ERR	ERR	
		Dinámica	G	M	R	D	—	—	—	2	OK o ERR	ERR	
		Cinema1	G	M	R	D	—	—	—	3	OK o ERR	ERR	
	Posición gamma	Cinema2	G	M	R	D	—	—	—	4	OK o ERR	ERR	
		Personalizar	G	M	R	D	—	—	—	5	OK o ERR	ERR	
	Progres.	3D Rápido	R	D	I	P	—	—	—	1	OK o ERR	ERR	
		3D Lenta	R	D	I	P	—	—	—	1	OK o ERR	ERR	
		2D+	R	D	I	P	—	—	—	1	OK o ERR	ERR	
	Mod. película	Auto	R	D	F	M	—	—	—	0	OK o ERR	ERR	
		Desactivada	R	D	F	M	—	—	—	1	OK o ERR	ERR	
	DNR	Desactivada	R	D	N	R	—	—	—	0	OK o ERR	ERR	
		Nivel1	R	D	N	R	—	—	—	1	OK o ERR	ERR	
		Nivel2	R	D	N	R	—	—	—	2	OK o ERR	ERR	
		Nivel3	R	D	N	R	—	—	—	3	OK o ERR	ERR	
	MNR	Desactivada	R	D	M	R	—	—	—	0	OK o ERR	ERR	
		Nivel1	R	D	M	R	—	—	—	1	OK o ERR	ERR	
		Nivel2	R	D	M	R	—	—	—	2	OK o ERR	ERR	
		Nivel3	R	D	M	R	—	—	—	3	OK o ERR	ERR	
	Revelar control	Desactivada	R	D	U	C	—	—	—	0	OK o ERR	ERR	
		Nivel1	R	D	U	C	—	—	—	1	OK o ERR	ERR	
		Nivel2	R	D	U	C	—	—	—	2	OK o ERR	ERR	
		Nivel3	R	D	U	C	—	—	—	3	OK o ERR	ERR	
	Contraste auto.	Desactivada	R	D	A	C	—	—	—	0	OK o ERR	ERR	
		Nivel1	R	D	A	C	—	—	—	1	OK o ERR	ERR	
		Nivel2	R	D	A	C	—	—	—	2	OK o ERR	ERR	
		Nivel3	R	D	A	C	—	—	—	3	OK o ERR	ERR	
	Reposición (Imagen)	R	D	R	E	—	—	—	1	OK o ERR	ERR		
	H2 ENTRADA	Modo de imagen	Estándar	R	E	P	S	—	—	—	1	OK o ERR	ERR
			Natural	R	E	P	S	—	—	—	2	OK o ERR	ERR
			Dinámica	R	E	P	S	—	—	—	3	OK o ERR	ERR
			Cinema1	R	E	P	S	—	—	—	4	OK o ERR	ERR
			Cinema2	R	E	P	S	—	—	—	5	OK o ERR	ERR
			Memoria	R	E	P	S	—	—	—	0	OK o ERR	ERR
		Contraste (-90 — +90)	R	E	P	I	—	*	*	*	OK o ERR	ERR	
		Brillantez (-90 — +90)	R	E	B	R	—	*	*	*	OK o ERR	ERR	
		Color (-30 — +30)	R	E	C	O	—	*	*	*	OK o ERR	ERR	
Matic (-30 — +30)		R	E	T	I	—	*	*	*	OK o ERR	ERR		
Nitidez (-30 — +30)	R	E	S	H	—	*	*	*	OK o ERR	ERR			
Temp Ctr ¹⁾	R	E	C	T	*	*	*	*	OK o ERR	ERR			
BrilliantColor™	Desactivada	R	E	W	E	—	—	—	0	OK o ERR	ERR		
	Activada	R	E	W	E	—	—	—	1	OK o ERR	ERR		
Posición gamma	Estándar	G	M	R	Z	—	—	—	0	OK o ERR	ERR		
	Natural	G	M	R	Z	—	—	—	1	OK o ERR	ERR		
	Dinámica	G	M	R	Z	—	—	—	2	OK o ERR	ERR		
	Cinema1	G	M	R	Z	—	—	—	3	OK o ERR	ERR		
	Cinema2	G	M	R	Z	—	—	—	4	OK o ERR	ERR		
	Personalizar	G	M	R	Z	—	—	—	5	OK o ERR	ERR		
Progres.	3D Rápido	R	E	I	P	—	—	—	1	OK o ERR	ERR		
	3D Lenta	R	E	I	P	—	—	—	1	OK o ERR	ERR		
	2D+	R	E	I	P	—	—	—	1	OK o ERR	ERR		
Mod. película	Auto	R	E	F	M	—	—	—	0	OK o ERR	ERR		
	Desactivada	R	E	F	M	—	—	—	1	OK o ERR	ERR		
DNR	Desactivada	R	E	N	R	—	—	—	0	OK o ERR	ERR		
	Nivel1	R	E	N	R	—	—	—	1	OK o ERR	ERR		
	Nivel2	R	E	N	R	—	—	—	2	OK o ERR	ERR		
MNR	Nivel3	R	E	N	R	—	—	—	3	OK o ERR	ERR		
	Desactivada	R	E	M	R	—	—	—	0	OK o ERR	ERR		
	Nivel1	R	E	M	R	—	—	—	1	OK o ERR	ERR		
Revelar control	Nivel2	R	E	M	R	—	—	—	2	OK o ERR	ERR		
	Nivel3	R	E	M	R	—	—	—	3	OK o ERR	ERR		
	Desactivada	R	E	U	C	—	—	—	0	OK o ERR	ERR		
Contraste auto.	Nivel1	R	E	U	C	—	—	—	1	OK o ERR	ERR		
	Nivel2	R	E	U	C	—	—	—	2	OK o ERR	ERR		
	Nivel3	R	E	U	C	—	—	—	3	OK o ERR	ERR		
	Desactivada	R	E	A	C	—	—	—	0	OK o ERR	ERR		
Reposición (Imagen)	Nivel1	R	E	A	C	—	—	—	1	OK o ERR	ERR		
	Nivel2	R	E	A	C	—	—	—	2	OK o ERR	ERR		
	Nivel3	R	E	A	C	—	—	—	3	OK o ERR	ERR		
Reposición (Imagen)	R	E	R	E	—	—	—	1	OK o ERR	ERR			
Todos los colores-Gamma (-10 — +10)	G	M	E	W	—	*	*	*	OK o ERR	ERR			
Gamma-Rojo (-30 — +30)	G	M	E	R	—	*	*	*	OK o ERR	ERR			
Gamma-Verde (-30 — +30)	G	M	E	G	—	*	*	*	OK o ERR	ERR			
Gamma-Azul (-30 — +30)	G	M	E	B	—	*	*	*	OK o ERR	ERR			
Todos los colores-Det.bianco (-10 — +10)	G	M	G	W	—	*	*	*	OK o ERR	ERR			
Det.bianco-Rojo (-30 — +30)	G	M	G	R	—	*	*	*	OK o ERR	ERR			
Det.bianco-Verde (-30 — +30)	G	M	G	V	—	*	*	*	OK o ERR	ERR			
Det.bianco-Azul (-30 — +30)	G	M	G	B	—	*	*	*	OK o ERR	ERR			
Todos los colores-Det.negro (-10 — +10)	G	M	O	W	—	*	*	*	OK o ERR	ERR			
Det.negro-Rojo (-30 — +30)	G	M	O	R	—	*	*	*	OK o ERR	ERR			
Det.negro-Verde (-30 — +30)	G	M	O	V	—	*	*	*	OK o ERR	ERR			
Det.negro-Azul (-30 — +30)	G	M	O	B	—	*	*	*	OK o ERR	ERR			

CONTENIDO DEL CONTROL	COMANDO		PARÁMETRO				VOLVER				
							Alimentación activada	Modo de espera (o tiempo inicial de 30 segundos)			
Reposición (Gamma)	G	M	R	E	--	--	1	OK o ERR	ERR		
C.M.S. Tono-R (-30 → +30)	C	M	H	R	--	*	*	*	OK o ERR	ERR	
C.M.S. Tono-Amarillo (-30 → +30)	C	M	H	Y	--	*	*	*	OK o ERR	ERR	
C.M.S. Tono-V (-30 → +30)	C	M	H	G	--	*	*	*	OK o ERR	ERR	
C.M.S. Tono-C (-30 → +30)	C	M	H	C	--	*	*	*	OK o ERR	ERR	
C.M.S. Tono-Azul (-30 → +30)	C	M	H	B	--	*	*	*	OK o ERR	ERR	
C.M.S. Tono-M (-30 → +30)	C	M	H	M	--	*	*	*	OK o ERR	ERR	
C.M.S. Reposición (Tono)	C	M	R	E	--	--	--	2	OK o ERR	ERR	
C.M.S. Saturación-R (-30 → +30)	C	M	S	R	--	*	*	*	OK o ERR	ERR	
C.M.S. Saturación-Amarillo (-30 → +30)	C	M	S	Y	--	*	*	*	OK o ERR	ERR	
C.M.S. Saturación-V (-30 → +30)	C	M	S	G	--	*	*	*	OK o ERR	ERR	
C.M.S. Saturación-C (-30 → +30)	C	M	S	C	--	*	*	*	OK o ERR	ERR	
C.M.S. Saturación-Azul (-30 → +30)	C	M	S	B	--	*	*	*	OK o ERR	ERR	
C.M.S. Saturación-M (-30 → +30)	C	M	S	M	--	*	*	*	OK o ERR	ERR	
C.M.S. Reposición (Saturación)	C	M	R	E	--	--	--	3	OK o ERR	ERR	
C.M.S. Valor-R (-30 → +30)	C	M	V	R	--	*	*	*	OK o ERR	ERR	
C.M.S. Valor-Amarillo (-30 → +30)	C	M	V	Y	--	*	*	*	OK o ERR	ERR	
C.M.S. Valor-V (-30 → +30)	C	M	V	G	--	*	*	*	OK o ERR	ERR	
C.M.S. Valor-C (-30 → +30)	C	M	V	C	--	*	*	*	OK o ERR	ERR	
C.M.S. Valor-Azul (-30 → +30)	C	M	V	B	--	*	*	*	OK o ERR	ERR	
C.M.S. Valor-M (-30 → +30)	C	M	V	M	--	*	*	*	OK o ERR	ERR	
C.M.S. Reposición (Valor)	C	M	R	E	--	--	--	4	OK o ERR	ERR	
C.M.S. Reposicionar todo	C	M	R	E	--	--	--	1	OK o ERR	ERR	
Reloj (-150 → +150)	I	N	C	L	*	*	*	*	OK o ERR	ERR	
Fase (-60 → +60)	I	N	P	H	--	*	*	*	OK o ERR	ERR	
Pos.H. (-150 → +150)	I	A	H	P	*	*	*	*	OK o ERR	ERR	
Pos.V. (-60 → +60)	I	A	V	P	--	*	*	*	OK o ERR	ERR	
Reposición (Sinc.fina)	I	A	R	E	--	--	--	1	OK o ERR	ERR	
Comprobación de la Frecuencia Horizontal RGB	T	F	R	Q	--	--	--	1	OK o ERR	ERR	
Comprobación de la Frecuencia Vertical RGB	T	F	R	Q	--	--	--	2	OK o ERR	ERR	
Sinc.auto.	Desactivada	A	A	D	J	--	--	0	OK o ERR	ERR	
	Normal	A	A	D	J	--	--	1	OK o ERR	ERR	
	Alta velocidad	A	A	D	J	--	--	2	OK o ERR	ERR	
Desplaz (-30 → +30)	S	T	S	H	--	*	*	*	OK o ERR	ERR	
Subtítulo (-30 → +30)	S	T	S	Z	--	*	*	*	OK o ERR	ERR	
Sbexplor. (10% → 0%) ²	O	V	S	N	--	*	*	*	OK o ERR	ERR	
Reposición (Opciones)	O	P	R	E	--	--	--	1	OK o ERR	ERR	
C1 Nivel blanco (-30 → +30)	R	A	I	G	--	*	*	*	OK o ERR	ERR	
C2 Nivel blanco (-30 → +30)	R	B	I	G	--	*	*	*	OK o ERR	ERR	
S-Video Nivel blanco (-30 → +30)	V	A	I	G	--	*	*	*	OK o ERR	ERR	
Video Nivel blanco (-30 → +30)	V	B	I	G	--	*	*	*	OK o ERR	ERR	
DVI Nivel blanco (-30 → +30)	R	C	I	G	--	*	*	*	OK o ERR	ERR	
C1 Nivel negro (-30 → +30)	R	A	I	O	--	*	*	*	OK o ERR	ERR	
C2 Nivel negro (-30 → +30)	R	B	I	O	--	*	*	*	OK o ERR	ERR	
S-Video Nivel negro (-30 → +30)	V	A	I	O	--	*	*	*	OK o ERR	ERR	
Video Nivel negro (-30 → +30)	V	B	I	O	--	*	*	*	OK o ERR	ERR	
DVI Nivel negro (-30 → +30)	R	C	I	O	--	*	*	*	OK o ERR	ERR	
LED	Desactivada	L	E	D	S	--	--	0	OK o ERR	ERR	
	Activada	L	E	D	S	--	--	1	OK o ERR	ERR	
Tiempo de uso de la lámpara (hora)	T	L	T	T	--	--	--	1	0 - 9999(Enter)		
Duración de la lámpara (porcentaje)	T	L	T	L	--	--	--	1	0% - 100% (Enter)		
Visualizador	Desactivada	I	M	D	I	--	--	0	OK o ERR	ERR	
	Activada	I	M	D	I	--	--	1	OK o ERR	ERR	
C1 ENTRADA	Auto	I	A	S	I	--	--	0	OK o ERR	ERR	
	Tipo de señal	RGB	I	A	S	I	--	--	1	OK o ERR	ERR
		Componentes	I	A	S	I	--	--	2	OK o ERR	ERR
C2 ENTRADA	Auto	I	B	S	I	--	--	0	OK o ERR	ERR	
	Tipo de señal	RGB	I	B	S	I	--	--	1	OK o ERR	ERR
		Componentes	I	B	S	I	--	--	2	OK o ERR	ERR
DVI ENTRADA	RGB PC dig.	I	C	S	I	--	--	3	OK o ERR	ERR	
	Comp. PC dig.	I	C	S	I	--	--	4	OK o ERR	ERR	
	RGB vid. dig.	I	C	S	I	--	--	5	OK o ERR	ERR	
	Comp. vid. dig.	I	C	S	I	--	--	6	OK o ERR	ERR	
	RGB analog	I	C	S	I	--	--	1	OK o ERR	ERR	
	Comp. analog	I	C	S	I	--	--	2	OK o ERR	ERR	
H1 ENTRADA	Auto	I	D	S	I	--	--	0	OK o ERR	ERR	
	Tipo de señal	RGB	I	D	S	I	--	--	1	OK o ERR	ERR
		YCbCr4:4:4	I	D	S	I	--	--	7	OK o ERR	ERR
		YCbCr4:4:2	I	D	S	I	--	--	8	OK o ERR	ERR
		YCbCr4:4:2	I	D	S	I	--	--	8	OK o ERR	ERR
H2 ENTRADA	Auto	I	E	S	I	--	--	0	OK o ERR	ERR	
	Tipo de señal	RGB	I	E	S	I	--	--	1	OK o ERR	ERR
		YCbCr4:4:4	I	E	S	I	--	--	7	OK o ERR	ERR
YCbCr4:4:2		I	E	S	I	--	--	8	OK o ERR	ERR	
H1 ENTRADA	Auto	H	M	D	C	--	--	0	OK o ERR	ERR	
	Espacio de color	ITU601	H	M	D	C	--	--	1	OK o ERR	ERR
		ITU709	H	M	D	C	--	--	2	OK o ERR	ERR
H2 ENTRADA	Auto	H	M	E	C	--	--	0	OK o ERR	ERR	
	Espacio de color	ITU601	H	M	E	C	--	--	1	OK o ERR	ERR
		ITU709	H	M	E	C	--	--	2	OK o ERR	ERR
DVI ENTRADA	Auto	H	M	C	D	--	--	0	OK o ERR	ERR	
	Margen dinámico	Estándar	H	M	C	D	--	--	1	OK o ERR	ERR
		Mejorada	H	M	C	D	--	--	2	OK o ERR	ERR
H1 ENTRADA	Auto	H	M	D	D	--	--	0	OK o ERR	ERR	
	Margen dinámico	Estándar	H	M	D	D	--	--	1	OK o ERR	ERR
		Mejorada	H	M	D	D	--	--	2	OK o ERR	ERR
H2 ENTRADA	Auto	H	M	E	D	--	--	0	OK o ERR	ERR	
	Margen dinámico	Estándar	H	M	E	D	--	--	1	OK o ERR	ERR
		Mejorada	H	M	E	D	--	--	2	OK o ERR	ERR

CONTENIDO DEL CONTROL		COMANDO				PARÁMETRO				VOLVER	
										Alimentación activada	Modo de espera (o tiempo inicial de 30 segundos)
Señal de vídeo	Auto	M	E	S	Y	--	--	--	1	OK o ERR	ERR
	PAL	M	E	S	Y	--	--	--	2	OK o ERR	ERR
	SECAM	M	E	S	Y	--	--	--	3	OK o ERR	ERR
	NTSC4.43	M	E	S	Y	--	--	--	4	OK o ERR	ERR
	NTSC3.58	M	E	S	Y	--	--	--	5	OK o ERR	ERR
	PAL-M	M	E	S	Y	--	--	--	6	OK o ERR	ERR
	PAL-N	M	E	S	Y	--	--	--	7	OK o ERR	ERR
	PAL-60	M	E	S	Y	--	--	--	8	OK o ERR	ERR
Fondo	Logotipo	I	M	B	G	--	--	--	1	OK o ERR	ERR
	Azul	I	M	B	G	--	--	--	3	OK o ERR	ERR
	Ninguno	I	M	B	G	--	--	--	4	OK o ERR	ERR
Puerto RS-232C	Desactivada	L	N	R	S	--	--	--	0	OK o ERR	ERR
	Activada	L	N	R	S	--	--	--	1	OK o ERR	ERR
Desc. Automát.	Desactivada	A	P	O	W	--	--	--	0	OK o ERR	ERR
	Activada	A	P	O	W	--	--	--	1	OK o ERR	ERR
Modo vent.	Normal	H	L	M	D	--	--	--	0	OK o ERR	ERR
	Alta	H	L	M	D	--	--	--	1	OK o ERR	ERR
Modo PRY	Frente	I	M	R	E	--	--	--	0	OK o ERR	ERR
	Techo y frente	I	M	R	E	--	--	--	1	OK o ERR	ERR
	Detrás	I	M	I	N	--	--	--	0	OK o ERR	ERR
	Techo y detrás	I	M	I	N	--	--	--	1	OK o ERR	ERR
Reposicionar todo	A	L	R	E	--	--	--	1	OK o ERR	ERR	
Idioma	English	M	E	L	A	--	--	--	1	OK o ERR	ERR
	Deutsch	M	E	L	A	--	--	--	2	OK o ERR	ERR
	Español	M	E	L	A	--	--	--	3	OK o ERR	ERR
	Nederlands	M	E	L	A	--	--	--	4	OK o ERR	ERR
	Français	M	E	L	A	--	--	--	5	OK o ERR	ERR
	Italiano	M	E	L	A	--	--	--	6	OK o ERR	ERR
	Svenska	M	E	L	A	--	--	--	7	OK o ERR	ERR
	日本語	M	E	L	A	--	--	--	8	OK o ERR	ERR
	Português	M	E	L	A	--	--	--	9	OK o ERR	ERR
	汉语	M	E	L	A	--	--	1	0	OK o ERR	ERR
	한국어	M	E	L	A	--	--	1	0	OK o ERR	ERR
Número de lámparas	T	L	P	N	--	--	--	1	"1"		
Comprobación del nombre del modelo	T	N	A	M	--	--	--	1	XV-Z21000		
Ajuste de nombre de proyector	P	J	N	0	--	--	--	1			
Ajuste de nombre de proyector 1 (primeros cuatro caracteres) ¹³	P	J	N	1	*	*	*	*	OK o ERR	ERR	
Ajuste de nombre de proyector 2 (cuatro caracteres del medio) ¹³	P	J	N	2	*	*	*	*	OK o ERR	ERR	
Ajuste de nombre de proyector 3 (últimos cuatro caracteres) ¹³	P	J	N	3	*	*	*	*	OK o ERR	ERR	
Reinicio del temporizador de la lámpara ¹⁴	L	P	R	E	--	--	--	1	ERR	OK o ERR	

Nota

- Si un guión bajo (_) aparece en la columna de los parámetros, inserte un espacio. Si un asterisco (*) aparece, introduzca un valor en el rango indicado entre corchetes debajo de CONTENIDO DEL CONTROL.
- Sinc.fina sólo se puede ajustar en el modo RGB visualizado.
- El valor de retorno de "TLTT__ _1" se convierte en "0" cuando el proyector está en modo de espera.

¹¹ Los parámetros de comando para ajustar la temperatura CLR son los siguientes.

	Parámetro
5500	_055
6500	_065
7500	_075
8500	_085
9500	_095
10500	_105

¹² Los parámetros de comando para ajustar la sobreexploración son los siguientes.

	Parámetro
10%	__10
9%	__ _9
8%	__ _8
7%	__ _7
6%	__ _6
5%	__ _5
4%	__ _4
3%	__ _3
2%	__ _2
1%	__ _1
0%	__ _0

¹³ Para ajustar el nombre del proyector, envíe los comandos en el orden PJN1, PJN2 y PJN3.

¹⁴ El comando Reinicio del temporizador de la lámpara sólo puede enviarse en modo de espera.

Especificaciones de los terminales del mando a distancia cableado

Especificaciones de la entrada del mando a distancia cableado

- Cable minijack de $\varnothing 3,5$ mm
- Externo: GND
- Interno: +3,3V

Códigos de función y de transmisión

ÍTEM DE CONTROL	CÓDIGO DE SISTEMA					CÓDIGO DE DATOS								CÓDIGO EXTERNO	
	C1	C2	C3	C4	C5	C6	C7	C8	C9	C10	C11	C12	C13	C14	C15
ON	1	0	1	1	0	0	1	1	0	1	0	1	0	1	0
STANDBY	1	0	1	1	0	0	1	1	0	1	0	0	1	1	0
MENU	1	0	1	1	0	0	0	1	0	0	0	1	1	1	0
▲	1	0	1	1	0	0	0	1	1	1	0	0	1	1	0
▼	1	0	1	1	0	1	0	1	1	1	0	0	1	1	0
◀	1	0	1	1	0	0	0	0	1	0	1	0	1	0	0
▶	1	0	1	1	0	1	1	1	0	0	1	0	1	0	0
ENTER	1	0	1	1	0	1	1	1	0	1	0	1	0	1	0
RETURN	1	0	1	1	0	1	0	0	1	1	0	1	0	1	0
RGB/COMP.	1	0	1	1	0	1	0	0	0	1	1	1	1	1	0
CONTRAST	1	0	1	1	1	0	1	0	0	0	1	0	0	1	0
BRIGHT	1	0	1	1	1	1	0	0	1	0	1	0	0	1	0

ÍTEM DE CONTROL	CÓDIGO DE SISTEMA					CÓDIGO DE DATOS								CÓDIGO EXTERNO	
	C1	C2	C3	C4	C5	C6	C7	C8	C9	C10	C11	C12	C13	C14	C15
RESIZE	1	0	1	1	0	0	1	1	1	1	0	1	0	1	0
PICTURE MODE	1	0	1	1	0	1	0	0	1	1	1	0	0	1	0
IRIS	1	0	1	1	0	0	1	0	1	0	1	0	1	1	0
AUTO SYNC	1	0	1	1	0	0	1	0	1	1	1	1	1	1	0
FREEZE	1	0	1	1	0	1	0	1	1	0	0	0	1	1	0
COMPONENT1	1	0	1	1	0	0	1	0	1	1	0	0	0	1	0
COMPONENT2	1	0	1	1	0	0	1	0	1	1	1	0	0	1	0
S-VIDEO	1	0	1	1	0	1	1	1	0	1	1	0	0	1	0
VIDEO	1	0	1	1	0	0	1	0	0	1	1	0	0	1	0
DVI	1	0	1	1	0	1	0	1	0	1	1	0	0	1	0
HDMI1	1	0	1	1	0	0	1	1	0	1	1	0	0	1	0
HDMI2	1	0	1	1	0	1	0	1	0	1	1	0	1	1	0
INPUT	1	0	1	1	0	1	1	0	0	1	0	0	0	1	0

Códigos de función del mando a distancia cableado
LSB MSB

C1	C2	C3	C4	C5	C6	C7	C8	C9	C10	C11	C12	C13	C14	C15
1	0	1	1	0	*	*	*	*	*	*	*	*	1	0

- Los códigos de sistema de C1 a C5 son fijos: "10110".
- Los códigos C14 y C15 son bits de verificación inversa; "10" indica "Frente" y "01" indica "Detrás".

Formato de la señal del mando a distancia Sharp

Formato de transmisión: Formato de 15 bits

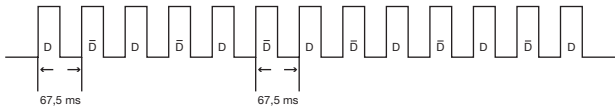

Forma de la onda de la señal de salida: Salida con modulación por posición de impulsos

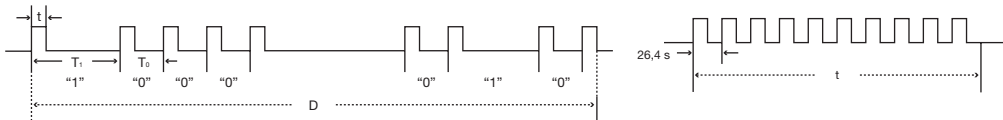

- $t = 264 \mu s$
- Frecuencia portadora de impulsos = 37,917 kHz
- $T_0 = 1,05 ms$
- Relación de trabajo = 1:1
- $T_1 = 2,10 ms$

Código de control de la transmisión

15 bits

C1	C2	C3	C4	C5	C6	C7	C8	C9	C10	C11	C12	C13	C14	C15
Dirección del sistema					Bit de datos de tecla de función					Datos Expansión		Más-cara	Datos Determinación	
Bit de datos común D a D-bar					Inversa en D-bar									

Ejemplo de D a D-bar inversa

D	C1	C2	C3	C4	C5	C6	C7	C8	C9	C10	C11	C12	C13	C14	C15
1	0	1	1	0	1	0	0	0	0	0	0	0	0	1	0
D-bar	C1	C2	C3	C4	C5	C6	C7	C8	C9	C10	C11	C12	C13	C14	C15
1	0	1	1	0	0	1	1	1	1	1	1	1	1	0	1

Tabla de compatibilidad de ordenadores

Ordenador

- Soporte para señales múltiples
Frecuencia horizontal: 15–81 kHz, frecuencia vertical: 43–100 Hz, reloj de píxeles: 12–150 MHz
- Compatible con señales sincronización en verde y sincronización compuesta (Nivel TTL)
- Tecnología de redimensionado AICS (sistema de compresión y expansión inteligente avanzado)

A continuación encontrará una lista de los modos que satisfacen la norma VESA. Sin embargo, este proyector soporta otras señales que no satisfacen las normas VESA.

PC/MAC	Resolución	Horizontal Frecuencia (kHz)	Vertical Frecuencia (Hz)	Estándar VESA	Soporte DVI	
VGA	640 × 350	27,0	60			
		31,5	70			
		37,9	85	✓		
	720 × 350	27,0	60			
		31,5	70			
	640 × 400	27,0	60		✓	
		31,5	70		✓	
		37,9	85	✓	✓	
	720 × 400	27,0	60		✓	
		31,5	70		✓	
		37,9	85	✓	✓	
		26,2	50		✓	
	640 × 480	31,5	60		✓	
		34,7	70		✓	
		37,9	72	✓	✓	
		37,5	75	✓	✓	
		43,3	85	✓	✓	
		47,9	90		✓	
		53,0	100		✓	
		31,4	50		✓	
	SVGA	800 × 600	35,1	56	✓	✓
			37,9	60	✓	✓
			44,5	70		✓
			48,1	72	✓	✓
46,9			75	✓	✓	
53,7			85	✓	✓	
56,8			90		✓	
64,0			100		✓	
XGA	1024 × 768	35,5	43		✓	
		40,3	50		✓	
		48,4	60	✓	✓	
		56,5	70	✓	✓	
		60,0	75	✓	✓	
		68,7	85	✓	✓	
		73,5	90		✓	
		77,2	96		✓	
80,6	100		✓			

PC/MAC	Resolución	Horizontal Frecuencia (kHz)	Vertical Frecuencia (Hz)	Estándar VESA	Soporte DVI		
SXGA	1152 × 864	55,0	60		✓		
		66,2	70		✓		
		64,1	72		✓		
		67,5	75		✓		
		76,6	80	✓	✓		
		54,8	60		✓		
	1152 × 882	65,9	72		✓		
		67,4	74		✓		
		1280 × 1024	64,0	60	✓	✓	
		SXGA+	1400 × 1050	64,0	60		✓
			1280 × 720	45,0	60		✓
		WXGA	1280 × 768	47,8	60		✓
1360 × 768	47,6		60		✓		
WSXGA	1600 × 900	55,9	60		✓		
	1920 × 1080*	66,8	60		✓		
MAC 13"	640 × 480	34,9	67				
MAC 16"	832 × 624	46,8	75				
		49,6	75				
MAC 19"	1024 × 768	48,4	60				
		60,0	75				
MAC 21"	1152 × 870	68,5	75				

* Cuando se introduce una señal de 1920 × 1080, se crea una muestra antes de que se muestre en pantalla.

Nota



- Este proyector podría ser incapaz de visualizar imágenes desde un ordenador portátil de manera simultánea (CRT/LCD). Should this occur, turn off the LCD display on the notebook computer and output the display data in "Solo CRT" mode. Encontrará cómo cambiar los modos de visualización en el manual de manejo de su ordenador portátil.
- Cuando este proyector recibe señales VGA en formato 640 × 350 VESA, "640 × 400" aparece en la pantalla.
- Cuando proyecte una imagen en movimiento de señales entrelazadas utilizando una entrada RGB, es posible que la imagen no pueda ser proyectada en función de los tipos de señales. En estos casos, utilice la entrada componente, S-video o video.

DTV

Señal	Frecuencia horizontal (kHz)	Frecuencia vertical (Hz)	Soporte HDMI
480I	15,8	60	✓
480P	31,5	60	✓
576I	15,6	50	✓
576P	31,3	50	✓
720P	45,0	60	✓
720P	37,5	50	✓
1080I	33,8	60	✓
1080I	28,1	50	✓
1080P*	62,5	50	✓
1080P*	67,4	60	✓

* Pantalla centrada cuando "CAMBIO TAMAÑO" está en "PUNTO POR PUNTO"

Localización y reparación de averías

Problema	Compruebe	Página
 <p>No hay imagen y no hay sonido o el proyector no arranca</p>	<ul style="list-style-type: none"> • El cable de alimentación del proyector no está enchufado a la toma de pared. 	25
	<ul style="list-style-type: none"> • Los dispositivos externos conectados no están bajo tensión. 	–
	<ul style="list-style-type: none"> • El modo de entrada seleccionado es erróneo. 	27
	<ul style="list-style-type: none"> • Cables incorrectamente conectados al panel trasera del proyector. 	18-25
	<ul style="list-style-type: none"> • Pilas del mando a distancia desgastadas. 	11
	<ul style="list-style-type: none"> • La salida externa no ha sido configurada al conectar el ordenador portátil. 	–
	<ul style="list-style-type: none"> • La tapa de la lámpara no está bien instalada. 	49,50
	<ul style="list-style-type: none"> • El “Tipo de señal” seleccionado es erróneo. 	44
	<ul style="list-style-type: none"> • El formato de la señal de vídeo del equipo de vídeo no está definido correctamente. 	43
 <p>El color es pálido o de mala calidad.</p>	<ul style="list-style-type: none"> • “Brillantez” está en la posición mínima. 	29, 36
	<ul style="list-style-type: none"> • Los ajustes de imagen son incorrectos. 	36
	<p>(entrada S-VIDEO o VIDEO)</p> <ul style="list-style-type: none"> • El sistema de entrada de vídeo no está bien configurado. (entrada COMPONENT, DVI o HDMI) • El tipo de señal de entrada no es correcto. 	43 44
 <p>La imagen está borrosa; aparece ruido.</p>	<ul style="list-style-type: none"> • Ajuste el enfoque. 	27
	<ul style="list-style-type: none"> • La distancia de proyección excede el margen de enfoque. 	16
	<p>(Entrada del ordenador)</p> <ul style="list-style-type: none"> • Efectúe los ajustes de “Sinc.fina” (ajuste de “Reloj”) • Efectúe los ajustes de “Sinc.fina” (ajuste de “Fase”) • El ruido aparece dependiendo del ordenador. 	41 41 –
	<ul style="list-style-type: none"> • El ajuste “DNR” (reducción de ruido digital) es incorrecto. 	38
	<ul style="list-style-type: none"> • La lente se empaña. Si lleva el proyector de una sala fría a una sala caliente o si lo calienta bruscamente, se podría formar condensación en la superficie de la lente y la imagen podría resultar borrosa. Instale el proyector por lo menos una hora antes de utilizarlo. En caso de formación de condensación, desenchufe el cable de alimentación de la toma de pared y espere que desaparezca. 	–
	<ul style="list-style-type: none"> • Si la imagen es normal, el sonido se debe a la contracción de la carcasa debido a cambios de temperatura en la sala. No afecta el funcionamiento ni el rendimiento del aparato. 	–
Se oye de vez en cuando un ruido inhabitual en la carcasa.		
El indicador de mantenimiento en el proyector se ilumina.	<ul style="list-style-type: none"> • Véase “Indicadores de mantenimiento/Mantenimiento”. 	46
Los indicadores de alimentación y de lámpara no se encienden durante la proyección.	<ul style="list-style-type: none"> • “LED” está configurado en “Desactivada”. 	43
La imagen es verde cuando recibe señales de componente y el ajuste de tipo de señal se establece en COMPONENT/RGB 1 ó 2.	<ul style="list-style-type: none"> • Cambie el ajuste del tipo de señal de entrada. 	44
La imagen es rosa cuando recibe señales RGB y el ajuste de tipo de señal se establece en COMPONENT/RGB 1 ó 2.		

Localización y reparación de averías (continuación)

Problema	Compruebe	Página
Los niveles de negro de la imagen muestran estrías o aparecen pálidos cuando HDMI1 o 2 está seleccionado.	<ul style="list-style-type: none"> • Ajuste “Margen dinámico” para conseguir la mejor calidad de imagen. 	44
La imagen es demasiado brillante y blanquecina.	<ul style="list-style-type: none"> • Los ajustes de imagen son incorrectos. 	36
El ventilador se vuelve ruidoso.	<ul style="list-style-type: none"> • Cuando la temperatura interna del proyector aumenta, el ventilador acelera. 	–
La lámpara no se enciende incluso cuando el proyector está en marcha.	<ul style="list-style-type: none"> • El indicador de lámpara se enciende en rojo. Sustituya la lámpara. 	46,49
La lámpara se apaga de repente durante la proyección.		
La imagen parpadea a veces.	<ul style="list-style-type: none"> • Los cables no están correctamente conectados al proyector o el equipo conectado no funciona correctamente. • Si ocurre a menudo, sustituya la lámpara. 	18-24 49
La lámpara necesita mucho tiempo para encenderse.	<ul style="list-style-type: none"> • Podría ser necesario sustituir la lámpara. Sustituya la lámpara cuando esté a punto de agotarse su vida útil. 	49
La imagen es oscura.		
No se puede recibir un código de respuesta al intentar controlar el proyector mediante comandos RS-232C desde un ordenador cuando este último está en modo de espera.	<ul style="list-style-type: none"> • En caso de transmitir comandos RS-232C desde un ordenador en modo de espera, hacen falta 30 segundos para que el ordenador reciba el código de respuesta. Ajuste el tiempo de espera del código de respuesta del ordenador en 30 segundos o más. 	52
No se puede utilizar el mando a distancia.	<ul style="list-style-type: none"> • Utilice el mando a distancia apuntando hacia el sensor del mando a distancia. • El mando a distancia podría estar demasiado alejado del mando a distancia. • Si el sensor del proyector está directamente sometido a los rayos del sol o a una luz fluorescente potente, sitúe el proyector en un lugar donde no le afecte la luz fuerte. 	11 11 11
	<ul style="list-style-type: none"> • Las pilas no están en su sitio o no están bien colocadas. Compruebe que las pilas están en su posición correcta o introduzca pilas nuevas. 	11

Esta unidad está equipada con un microprocesador. Su rendimiento puede verse afectado adversamente por un funcionamiento incorrecto o por interferencias. Si pasa esto, desenchufe la unidad y vuelva a enchufarla después de más de 5 minutos.



Especificaciones

Tipo de producto	Proyector
Modelo	XV-Z21000
Sistema de vídeo	NTSC 3.58/NTSC 4.43/PAL/PAL-M/PAL-N/PAL 60/SECAM DTV480I/DTV480P/DTV720P/DTV1080I/DTV1080P
Método de visualización	Procesador DLP®
Panel DLP®	Tamaño del panel: 0,95" Nº de puntos: 2.073.600 puntos (1.920 [H] × 1.080 [V])
Lente	1–1,35 × lente zoom, F2,5–8, f = 38,9–52,4 mm
Lámpara de proyección	Lámpara SHP de 220 W
Señal de entrada de vídeo	Conector RCA: VIDEO (VIDEO), vídeo compuesto, 1,0 Vp-p, sincronización negativa, 75 Ω terminado
Señal de entrada S-video	Conector Mini DIN de 4 clavijas (S-VIDEO) Y (señal de luminancia): 1,0 Vp-p, sincronización negativa, 75 Ω terminado C (señal de cromaticidad): Ráfaga 0,286 Vp-p, 75 Ω terminado
Señal de entrada componente	Conector RCA (COMPONENT/RGB1, 2) Y: 1,0 Vp-p, sincronización negativa, 75 Ω terminado P _R : 0,7 Vp-p, 75 Ω terminado P _B : 0,7 Vp-p, 75 Ω terminado
Señal de entrada digital/RGB analógica	Terminal DVI-I de 29 clavijas (DVI) <Digital> Impedancia de entrada 50 Ω Nivel de entrada 250-1000 mV <Analógico> Impedancia de entrada 75 Ω Nivel de entrada 0,7 Vp-p <Señal de sincronización> • Sincronización separada / Sincronización compuesta Nivel de entrada Nivel TTL Impedancia de la entrada 1 KΩ • Sincronización en verde Nivel de entrada (entrada de sincronización) 0,286 Vp-p Impedancia de entrada 75 Ω
Señal de entrada HDMI	Terminal HDMI (señal de vídeo únicamente)
Terminal TRIGGER	Enchufe de alimentación: Salida de 12 Vcc
Señal de control del ordenador	Conector D-sub de 9 clavijas (terminal RS-232C)
Resolución horizontal	520 líneas de TV (entrada NTSC 3,58), 750 líneas de TV (entrada DTV 720P)
Reloj de píxeles	12–150 MHz
Frecuencia vertical	43–100 Hz
Frecuencia horizontal	15–81 kHz
Voltaje nominal	100–240 Vca
Corriente de entrada	3,3 A (con 100 Vca)
Frecuencia nominal	50/60 Hz
Consumo	320 W (Ajuste luz "Brillantez")/ 265 W (Ajuste luz "Eco + Silencio") con 100 Vca 310 W (Ajuste luz "Brillantez")/ 260 W (Ajuste luz "Eco + Silencio") con 240 Vca
Consumo (modo de espera)	0,1 W (100 Vca, RS-232C OFF) - 0,18 W (240 Vca, RS-232C OFF)
Disipación térmica	1.200 BTU/hora
Temperatura de trabajo	41°F a 95°F (+5°C a +35°C)
Temperatura de almacenamiento	-4°F a 140°F (-20°C a +60°C)
Carcasa	Plástico
Frecuencia portadora I/R	38 kHz
Dimensiones (aprox.)	18 11/16" × 6 51/64" × 16 5/32" (475 (An) × 172,5 (Al) × 410,2 (Prf) mm) (cuerpo principal únicamente)
Peso (aprox.)	20,7 lb. (9,4 kg)
Piezas de recambio	Mando a distancia, cable de alimentación para Europa, excepto Reino Unido, cable de alimentación para Reino Unido y Singapur, cable de alimentación para Australia, Nueva Zelanda y Oceanía, adaptador de conversión RCA de 21 contactos, cable de vídeo, cable DVI a D-sub, tapa de la lente, tapa de terminales, manual de manejo del proyector

De acuerdo con su política de mejora continua, SHARP se reserva el derecho de modificar sin previo aviso el diseño y las especificaciones con el fin de mejorar sus productos. Las cifras indicadas en las especificaciones son los valores nominales de las unidades de producción. Esos valores podrían diferir ligeramente en las unidades individuales.



Dimensiones

Unidades: pulgada (mm)

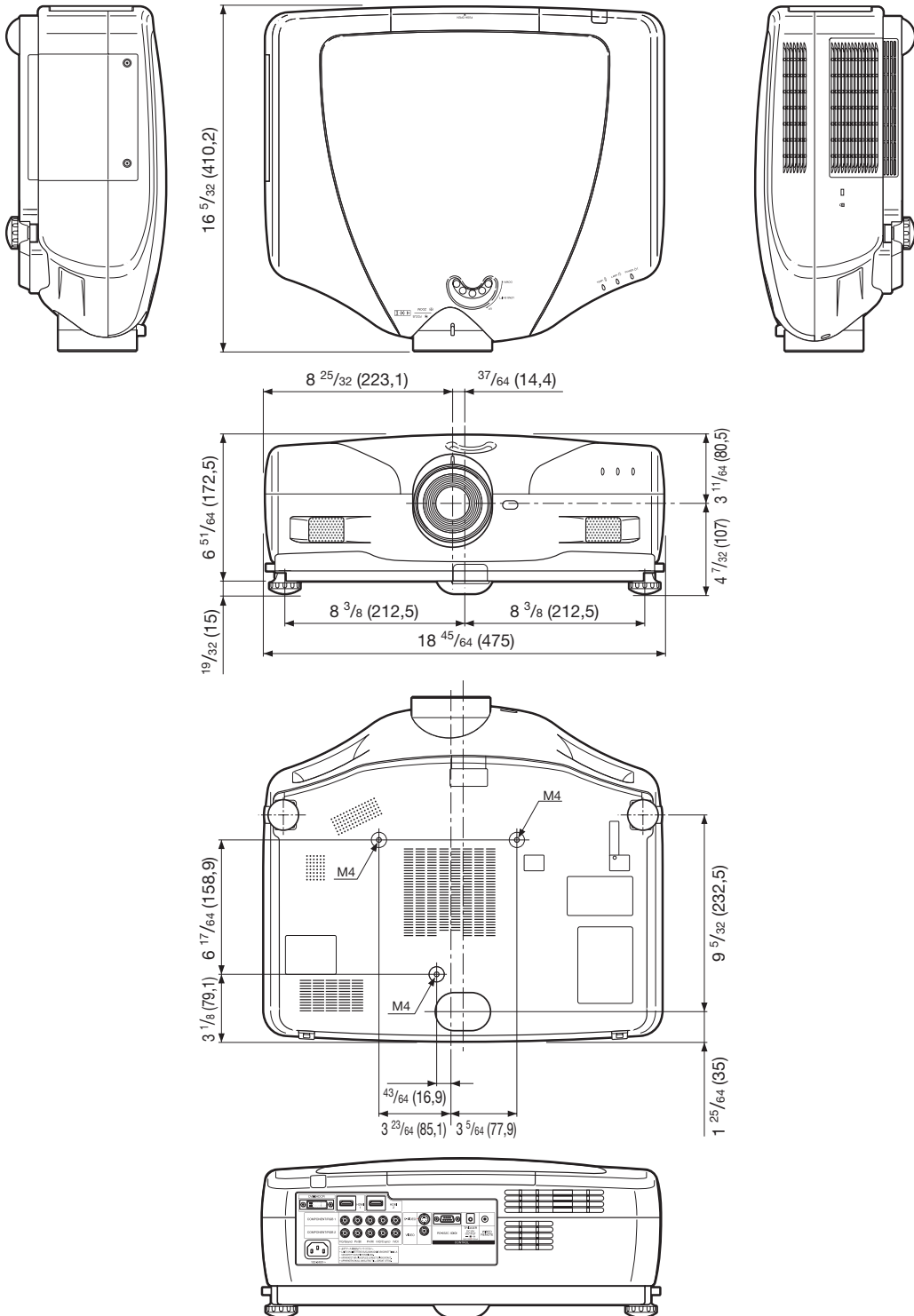

Índice

Accesorios	4	Mod. película	38
Accesorios opcionales	4	Modo de imagen	36
Ajuste luz	37	Modo Económico	44
ALARGAMIENTO	30	Modo PRY	15, 45
ALARGAMIENTO INTE.	30	Modos espec.	41
Anillo de enfoque	27	Modo vent.	45
Avanzado	37		
		Nitidez	36
BA.LAT.	30	Nivel blanco	43
Botón AUTO SYNC	41	Nivel negro	43
Botón BRIGHT	29		
Botón CONTRAST	29	Opciones	42
Botón de zoom	27		
Botón ENTER	34	Patas de ajuste	28
Botones de ajuste	34	Pilas	11
Botones de selección del modo de entrada	27	Pos.H.	41
Botón FREEZE	29	Posición gamma	37, 40
Botón INPUT	27	Pos.V.	41
Botón IRIS	37	Progres.	38
Botón LIGHT	10	Puerto RS-232C	44
Botón MENU	34	PUNTO POR PUNTO	31
Botón ON	25		
Botón PICTURE MODE	29	Reloj	41
Botón RESIZE	30	Reposicionar todo	45
Botón RETURN	34	Revelar control	39
Botón RGB/COMP.	44	RS-232C	45
Botón STANDBY	26	Rueda de desplazamiento de la lente	28
Brillantez	36		
BrilliantColor™	38	Saturación	37
		Sbxplor.	42
Cable de alimentación	25	Señal de vídeo	43
C.M.S.	37	Sensor del mando a distancia	11
Color	36	Sinc.auto.	41
Conector de seguridad estándar de Kensington	9	Sinc.fina	41
Contraste	36	Subtítulo	42
Contraste auto.	39	Sustitución de la lámpara	48
Desc. Automát.	45	Tapa de la lente	8
Desplaz	42	TempClr (temperatura del color)	36
DNR	38	Temp lámp (dur)	43
		Terminal COMPONENT/RGB 1	20, 21
Espacio de color	44	Terminal COMPONENT/RGB 2	20, 21
		Terminal de entrada de control	
Fase	41	WIRED REMOTE	10
Fondo	44	Terminal DVI	18–20, 23
		Terminal HDMI1	18
Gamma	40	Terminal HDMI2	18
		Terminal RS-232C	24
Idioma (idioma utilizado en pantalla)	45	Terminal S-VIDEO	22
Imagen	36	Terminal TRIGGER	9
Indicador de alimentación	25, 46	Terminal VIDEO	22
Indicador de lámpara	46	Tipo de señal	44
Indicador de temperatura	46	Toma CA	25
Info. de señal	41	Tono	37
Instalación en el techo	15		
IRIS	37	Valor	37
		Visualización en pantalla	43
LED	43		
Mando a distancia	10	WIRED R/C JACK	10
Margen dinámico	44		
Matiz	36	ZOOM 14:9	31
MNR	38	ZOOM DE CINE	31
		ZOOM INTELIGENTE	31

SHARP®

SHARP ELECTRONICS(Europe) GmbH
Sonninstraße 3, D-20097 Hamburg

SHARP CORPORATION

Printed in China
In China gedruckt
Imprimé en Chine
Trykt i Kina
Impreso en China
Stampato in Cina
Gedruckt in China
TINS-C542WJZZ
06P07-CH_NM