

SHARP®

XV-Z21000

PROJECTOR
PROJEKTOR
PROJECTEUR
PROJEKTOR
PROYECTOR
PROIETTORE
PROJECTOR

OPERATION MANUAL
BEDIENUNGSANLEITUNG
MODE D'EMPLOI
BRUKSANVISNING
MANUAL DE MANEJO
MANUALE DI ISTRUZIONI
GEBRUIKSAANWIJZING

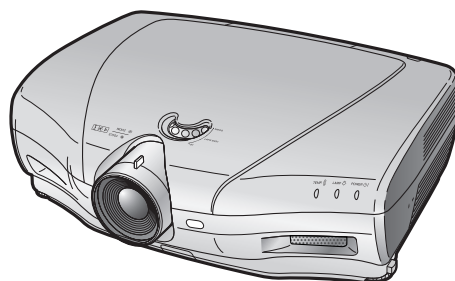
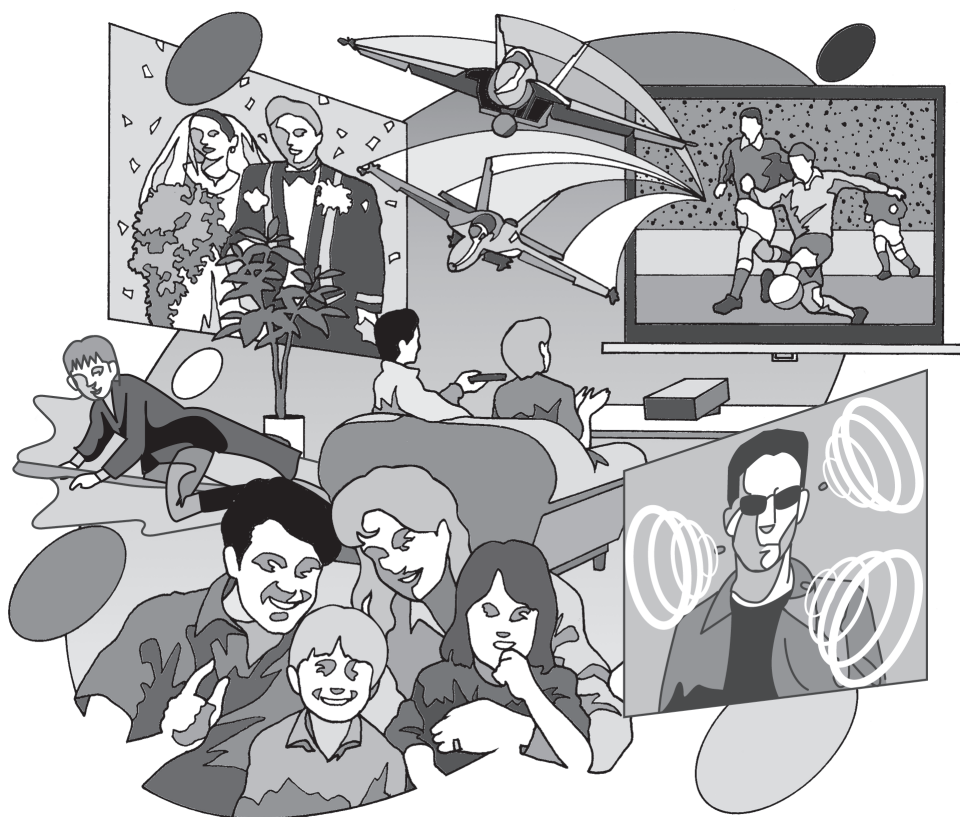

ENGLISH

DEUTSCH

FRANÇAIS

SVENSKA

ESPAÑOL

ITALIANO

NEDERLANDS

Introduzione

IMPORTANTE

- Per poter denunciare lo smarrimento o il furto del proiettore, si consiglia di annotare il numero seriale riportato sul fondo del proiettore stesso e di custodire tali informazioni.
- Prima di riciclare il materiale di imballaggio, controllare attentamente il contenuto della confezione con la lista di "Accessori forniti" a pagina 4.

Modello n.: XV-Z21000

Serie n.:

ATTENZIONE: Sorgente di luce ad elevata brillantezza. Non fissare lo sguardo sul fascio di luce e non guardarlo direttamente. Prestare particolare attenzione per evitare che i bambini guardino direttamente nella direzione del fascio luminoso.



ATTENZIONE: Per ridurre il rischio di incendi o di scosse elettriche, non esporre questo prodotto alla pioggia o all'umidità.

	ATTENZIONE RISCHIO DI SCOSSE ELETTRICHE. NON RIMUOVERE LE VITI, SALVO QUELLE INDICATE PER L'EFFET- TUAZIONE DELL'ASSISTENZA DA PARTE DELL'UTENTE.	
ATTENZIONE: PER RIDURRE IL RISCHIO DI SCOSSE ELETTRICHE, NON RIMUOVERE IL COPERCHIO. AD ECCEZIONE DELL' UNITÀ LAMPADA, NESSUN COMPONENTE PUÒ ES- SERE SOTTOPOSTO ALL'ASSISTENZA TECNICA DA PARTE DELL'UTENTE. PER L'ASSISTENZA TECNICA, RIVOLGERSI A PERSONALE QUALIFICATO.		



Il simbolo con il fulmine con la punta a freccia all'interno di un triangolo equilatero serve per avvertire l'utente della presenza di "tensione pericolosa" non isolata, all'interno dell'involucro del prodotto; essa risulterà essere di entità sufficiente a dare luogo a rischi di scosse elettriche per le persone.



Il simbolo con il punto esclamativo all'interno di un triangolo equilatero serve per avvertire l'utente della presenza di istruzioni di rilievo per il funzionamento e la manutenzione (l'assistenza tecnica) nella documentazione fornita unitamente al prodotto.

ATTENZIONE:

La ventola di raffreddamento di questo proiettore continua a funzionare per circa 90 secondi dopo che il proiettore è passato nel modo di attesa. Durante il funzionamento normale, quando l'unità è nel modo di attesa, usare sempre il pulsante STANDBY sul proiettore o il pulsante STANDBY sul telecomando. Assicurarsi che la ventola di raffreddamento si sia fermata prima di scollegare il cavo di alimentazione.
DURANTE L'USO NORMALE, NON SPEGNERE MAI IL PROIETTORE SCOLLEGANDO IL CAVO DI ALIMENTAZIONE. SE NON SI OSSERVA QUESTA PRECAUZIONE, LA DURATA DELLA LAMPADA SARÀ INFERIORE AL PREVISTO.

ATTENZIONE:

Questo è un prodotto Classe A. In un ambiente domestico questo prodotto può causare interferenze radio, nel qual caso l'utilizzatore può essere tenuto a prendere provvedimenti adeguati.

SMALTIMENTO DEL PRODOTTO

Questo proiettore utilizza una saldatura a stagno e piombo, e una lampada pressurizzata contenete un piccolo quantitativo di mercurio. Lo smaltimento di questi materiali potrebbe essere regolamentato da norme istituite per la tutela dell'ambiente. Per informazioni sullo smaltimento o sul riciclaggio, rivolgersi alle autorità locali o, se negli Stati Uniti, all'Associazione delle industrie elettroniche, sul sito www.eiae.org.

Attenzione durante la sostituzione della lampada

Vedere "Sostituzione della lampada", a pagina **48**.

Questo proiettore SHARP utilizza un chip DLP®. Questo sofisticatissimo pannello contiene 2.073.600 pixel (microspecchi). Al pari di altri grandi apparecchi elettronici ad alta tecnologia quali i televisori muniti di schermo di grandi dimensioni, i sistemi video e le videocamere, questo apparecchio deve essere conforme ad alcune tolleranze accettabili. Questa unità presenta alcuni pixel inattivi all'interno di tolleranze accettabili che possono produrre puntini inattivi sullo schermo dell'immagine. Ciò non si ripercuote sulla qualità dell'immagine o sulle aspettative di durata dell'unità.

- Il logo DLP®, la licenza DLP® e BrilliantColor™ sono marchi commerciali di Texas Instruments.
- Microsoft® e Windows® sono marchi di fabbrica registrati di Microsoft Corporation negli Stati Uniti e/o in altri Paesi.
- PC/AT è un marchio di fabbrica registrato di International Business Machines Corporation negli Stati Uniti.
- Macintosh® è un marchio di fabbrica registrato di Apple Computer, Inc. negli Stati Uniti e/o in altri Paesi.
- HDMI, il logo HDMI e High-Definition Multimedia Interface sono marchi di fabbrica o marchi registrati di HDMI Licensing LLC.
- Tutti gli altri nomi aziendali o di prodotti aziendali sono marchi di fabbrica o marchi di fabbrica registrati delle rispettive società.
- Alcuni chip IC in questo prodotto includono delle informazioni riservate e/o segreti industriali della Texas Instruments. Per questo motivo è vietato copiare, modificare, adattare, tradurre, distribuire, invertire l'ingegneria, assemblare o smontare i contenuti delle stesse.

Operazioni preliminari

Introduzione

Sommario	3
Accessori	4
NORME DI SICUREZZA IMPORTANTI	5
Nome dei componenti e funzioni	8
Utilizzo del telecomando	11
Inserimento delle batterie	11
Portata utilizzabile	11

Avvio rapido

Avvio rapido	12
---------------------------	-----------

Installazione

Installazione del proiettore	14
Installazione del proiettore	14
Installazione standard (proiezione anteriore)	14
Modo di proiezione (PRO)	15
Installazione del montaggio a soffitto	15
Dimensioni dell'immagine (schermo) e distanza di proiezione	16

Collegamenti

Esempi di cavi per il collegamento	17
Collegamento all'apparecchiatura video	18
Collegamento ad un computer	23
Controllo del proiettore tramite computer	24

Utilizzo

Funzionamento base

Accensione/Spegnimento del proiettore	25
Collegamento del cavo di alimentazione	25
Accensione del proiettore	25
Spegnimento del proiettore (impostazione del proiettore in modalità Standby)	26
Proiezione delle immagini	27
Attivazione della modalità di ingresso	27
Regolazione dell'immagine proiettata	27
Funzionamento con il telecomando	29
Attivazione dell'impostazione IRIS	29
Regolazione del contrasto	29
Regolazione della quantità di luce	29
Fermoimmagine	29
Selezione della modalità Immagine	29
Selezione delle dimensioni dello schermo ...	30
Modalità Ridimensiona	30

Funzione utile

Voci della barra menu	32
Utilizzo della schermata menu	34
Selezioni menu (regolazioni)	34
Regolazione immagine (menu "Immagine") ...	36
Selezione della modalità Immagine	36
Regolazione dell'immagine	36
Selezione della posizione Gamma	37
Regolazione dell'impostazione Iris	37
Impostazione lampada	37
Utilizzo delle Funzioni avanzate	37
Regolazione del colore	37
Regolazione di BrilliantColor™	38
Selezione della modalità Progressivo	38
Selezione del modo Film	38
Funzione DNR (riduzione del rumore digitale)	38

Funzione MNR (riduzione rumore mosquito)	38
Regolazione del Rivelatore controllo	39
Regolazione del Contrasto automatico	39
Reset delle voci di regolazione	39
Regolazione Gamma (menu "Gamma")	40
Selezione della posizione Gamma	40
Regolazione Gamma	40
Regolazione dell'immagine computerizzata (menu "Sinc.fine")	41
Regolazione dell'immagine computerizzata	41
Impostazione Modi speciali	41
Verifica del segnale di ingresso	41
Sinc. auto. (Regolazione sinc. automatica)	41
Utilizzo del menu "Opzioni"	42
Regolazione della posizione dell'immagine	42
Regolazione del formato verticale della schermata (impostazione Sottotitoli)	42
Regolazione di Overscan	42
Regolazione del livello di bianco/nero	43
Disattivazione delle spie LED	43
Verifica dello stato di utilizzo della lampada	43
Impostazione della visualizzazione su schermo	43
Impostazione del Sistema video	43
Impostazione del tipo di segnale	44
Regolazione dello spazio colore	44
Regolazione della Gamma dinamica	44
Selezione dell'immagine di sfondo	44
Regolazione del modo Economia	44
Selezione della velocità di trasmissione (RS-232C)	45
Impostazione del modo Ventola	45
Capovolgimento/Inversione delle immagini proiettate	45
Ripristino delle impostazioni predefinite	45
Altre funzione	45
Selezione della lingua di visualizzazione della schermata	45

Riferimento

Appendice

Indicatori di manutenzione/Manutenzione	46
Informazioni sulla lampada	48
Indicatore	48
Cautela relativa alla lampada	48
Sostituzione della lampada	48
Smontaggio e inserimento dell'unità lampada	49
Reset del timer lampada	50
Connessione delle assegnazioni dei piedini ...	51

Specifiche e impostazioni dei comandi RS-232C	52
Specifiche morsetto del telecomando cablato	59
Tabella di compatibilità del computer	60
Guida alla risoluzione dei problemi	61
Caratteristiche tecniche	63
Dimensioni	64
Indice	65

Accessori

Accessori forniti



Telecomando
RRMCGA500WJSB



Due batterie AA

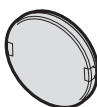

Coprilente (attaccato)
PCAPH1056CESA

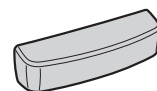

Coprimorsetti
GCOVAB677WJKB

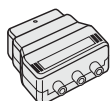

Adattatore di conversione
RCA a 21 pin
QSOCZ0361CEZZ



Cavo video
QCNWGA001WJZZ
Per l'Europa, ad eccezione
del Regno Unito



Cavo DVI a D-sub
(6' (1,8 m))
QCNWGA010WJPZ

Manuale di
istruzioni

Cavo di alimentazione*

(1)

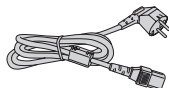

Per l'Europa, ad eccezione
del Regno Unito
(6' (1,8 m))
QACCVA011WJPZ

(2)

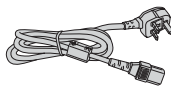

Per il Regno Unito e
Singapore
(6' (1,8 m))
QACCBA036WJPZ

(3)

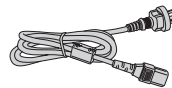

Per l'Australia, Nuova
Zelanda e Oceania
(6' (1,8 m))
QACCLA018WJPZ

* Usare il cavo di alimentazione che corrisponde alla presa di corrente a muro nel proprio Paese.

Accessori opzionali

- | | |
|--|----------|
| ■ Unità lampada | AN-K20LP |
| ■ Cavo 3 RCA a 15 pin D-sub (9'10" (3,0 m)) | AN-C3CP2 |
| ■ Adattatore DVI a 15 pin D-sub (7,9" (20 cm)) | AN-A1DV |
| ■ Cavo DVI (9'10" (3,0 m)) | AN-C3DV |

Nota

- Alcuni accessori opzionali potrebbero non essere disponibili in base alla zona. Verificare con il centro assistenza o il rivenditore autorizzato Sharp più vicino.

Simboli utilizzati in questo manuale di istruzioni

Informazioni ... Indica le protezioni da assumere durante l'utilizzo del proiettore.

NotaIndica ulteriori informazioni per l'impostazione e il funzionamento del proiettore.

- Nel presente manuale di istruzioni, le figure e la visualizzazione dello schermo sono semplificate per la spiegazione e possono variare leggermente dalla visualizzazione attuale.

Per riferimenti futuri

Manutenzione

➔ P. 46 e 47

Risoluzione dei problemi

➔ P. 61 e 62

Indice

➔ P. 65

NORME DI SICUREZZA IMPORTANTI

ATTENZIONE: Leggete queste istruzioni prima di usare il prodotto e poi conservatele per ogni riferimento futuro.

L'energia elettrica può effettuare molte funzioni utili. Questo prodotto è stato prodotto per assicurare la vostra sicurezza personale. MA L'USO ERRATO PUO' CAUSARE POTENZIALI SCOSSE ELETTRICHE O RISCHI DI INCENDI. Per non disabilitare le protezioni incorporate in questo prodotto, osservate le seguenti regole principali per l'installazione, l'uso e il lavoro di servizio.

1. Leggere le istruzioni

Prima di utilizzare il prodotto occorre leggere tutte le istruzioni di sicurezza e di funzionamento.

2. Conservare le istruzioni

Occorre conservare le istruzioni di sicurezza e di funzionamento per potervi fare riferimento in futuro.

3. Rispettare le avvertenze

Occorre seguire scrupolosamente tutte le avvertenze presenti sul prodotto e nelle istruzioni per il funzionamento.

4. Seguire le istruzioni

Occorre seguire tutte le istruzioni per l'uso e per il funzionamento.

5. Pulizia

Prima di effettuare la pulizia scollegare il prodotto dalla presa di corrente. Per la pulizia, non usare detergenti liquidi o aerosol. Usare un panno umido.

6. Accessori

Non utilizzare accessori non consigliati dal fabbricante del prodotto poiché possono causare pericoli.

7. Acqua e umidità

Non utilizzare il prodotto in prossimità di acqua, ad esempio presso una vasca da bagno, un lavabo, un lavandino o un lavatoio, in cantine umide, presso una piscina e così via.

8. Collocazione

Non collocare il prodotto su carrelli, supporti, cavalletti, staffe o tavoli instabili. Il prodotto potrebbe cadere causando gravi lesioni a bambini o adulti e danneggiandosi gravemente. Utilizzare esclusivamente carrelli, supporti, cavalletti, staffe o tavoli consigliati dal fabbricante o venduti unitamente al prodotto. Il prodotto deve sempre essere installato seguendo le istruzioni del fabbricante e utilizzando accessori di montaggio consigliati da quest'ultimo.

9. Trasporto

La combinazione di prodotto e carrello deve essere spostata con attenzione. Le fermate brusche, l'applicazione di una forza eccessiva e gli spostamenti su superfici accidentate possono provocare il ribaltamento del prodotto e del carrello.



10. Ventilazione

L'involucro è dotato di fessure e aperture di ventilazione volte a garantire un funzionamento affidabile del prodotto e a proteggerlo dal surriscaldamento. Non coprire o ostruire le aperture collocando il prodotto su letti, divani, tappeti o altre superfici simili. Il prodotto non deve essere collocato in strutture incassate come librerie o rastrelliere, a meno che non venga fornita una ventilazione adeguata o che siano comunque rispettate rigorosamente le istruzioni del fabbricante.

11. Sorgenti di alimentazione

Questo prodotto deve essere alimentato esclusivamente da sorgenti di alimentazione del tipo indicato sull'etichetta di identificazione. Se non si è sicuri del tipo di alimentazione disponibile, rivolgersi al rivenditore del prodotto o all'azienda elettrica locale. Per i prodotti progettati per funzionare a batterie o con alimentazione di altro genere, fare riferimento alle istruzioni per il funzionamento.

12. Messa a terra o polarità

Questo prodotto è stato dotato di uno dei seguenti tipi di spine. Se la spina non dovesse entrare nella presa murale, rivolgersi ad un elettricista.

Non modificare la spina togliendo la spina di messa a terra.

- Spina a due cavi (principale).
- Spina a tre cavi (principale) con un terminale di messa a terra.
Questa spina entra solo nelle prese murali con messa a terra.

13. Protezione del cavo di alimentazione

Il percorso dei cavi di alimentazione deve essere scelto in modo che non sia possibile calpestarli o schiacciarli collocando oggetti sopra o contro di essi; occorre prestare particolare attenzione ai cavi in corrispondenza delle spine, delle prese multiple e dei punti di uscita dal prodotto.

14. Fulmini

Per una maggiore protezione del prodotto durante i temporali, o nei periodi in cui esso non è sotto sorveglianza o rimane inutilizzato a lungo, scollegarlo dalla presa di rete e staccare il cavo di alimentazione. Ciò previene eventuali danni al prodotto dovuti a fulmini e a sbalzi della tensione di alimentazione.

15. Sovraccarico

Non sovraccaricare le prese di corrente, le prolunghe o le prese multiple integrate, poiché ciò può causare rischi di incendi o scosse elettriche.

16. Penetrazione di oggetti e liquidi

Non spingere oggetti di alcun tipo all'interno del prodotto attraverso le aperture, poiché essi possono venire a contatto con punti in cui è presente una tensione pericolosa o mettere in corto circuito componenti che possono dare luogo a incendi o scosse elettriche. Non versare sul prodotto liquidi di alcun genere.

17. Assistenza tecnica

Non tentare di effettuare personalmente interventi di assistenza tecnica sul prodotto, poiché l'apertura o la rimozione dei coperti può comportare l'esposizione a tensioni pericolose o ad altri pericoli. Rivolgersi esclusivamente a personale qualificato.

18. Problemi che richiedono assistenza tecnica

Qualora si verificano le seguenti condizioni, scollegare il prodotto dalla presa di corrente e rivolgersi a personale qualificato per l'assistenza tecnica:

- se il cavo o la spina di alimentazione sono danneggiati.
- se nel prodotto sono penetrati liquidi o corpi estranei.
- se il prodotto è stato esposto a pioggia o acqua.
- se il prodotto non funziona in modo normale quando si seguono le istruzioni per il funzionamento. Regolate esclusivamente i comandi descritti nelle istruzioni per il funzionamento, poiché una regolazione errata di altri comandi può provocare danni e comporta spesso lunghi interventi dei tecnici qualificati per ripristinare il funzionamento normale del prodotto.
- se il prodotto è caduto o è stato danneggiato in qualunque modo.
- se il prodotto presenta chiare variazioni delle prestazioni.

19. Ricambi

Accertarsi che i tecnici che effettuano gli interventi di assistenza tecnica utilizzino i ricambi specificati dal fabbricante o ricambi con caratteristiche identiche a quelle dei componenti originali. L'uso di pezzi di ricambio non autorizzati può causare incendi, scosse elettriche o altri pericoli.

20. Controlli per la sicurezza

Al termine di qualsiasi intervento di assistenza tecnica o di riparazione di questo prodotto, richiedere al tecnico addetto all'assistenza di effettuare i controlli per la sicurezza per verificare che il prodotto sia in condizioni di funzionamento adeguate.

21. Montaggio a parete o a soffitto

Questo prodotto va montato a parete o a soffitto nel modo raccomandato dal fabbricante.

22. Calore

Questo prodotto deve essere collocato lontano da sorgenti di calore come radiatori, riscaldatori, fornelli o altri prodotti (compresi gli amplificatori) che dissipano calore.

Durante l'installazione del proiettore osservare le seguenti norme precauzionali.

Precauzioni relative all'unità lampada

- Possibili rischi prodotti da frammenti di vetro in caso di rottura della lampada. In questo caso, rivolgersi al centro assistenza o al rivenditore autorizzato Sharp più vicino e chiedere la sostituzione della lampada. Vedere "Sostituzione della lampada" a pagina 48.

Precauzioni relative all'installazione del proiettore

- Per mantenere gli interventi di manutenzione entro limiti fisiologici e per garantire un'alta qualità dell'immagine, SHARP raccomanda di installare il proiettore in una zona priva di umidità, polvere e fumo di sigarette. Quando il proiettore è esposto a questi ambienti, le aperture di ventilazione e le lenti devono essere pulite più spesso. Se il proiettore viene pulito regolarmente, l'utilizzo in tali ambienti non riduce la vita operativa generale dell'unità. La pulizia interna deve essere eseguita solo da il centro assistenza o il rivenditore autorizzato Sharp più vicino.

Non installare il proiettore in luoghi esposti alla luce diretta del sole o artificiale.

- Posizionare lo schermo in modo che non sia colpito dalla luce diretta del sole o dalla luce artificiale. La luce che colpisce direttamente lo schermo sbiadisce i colori, rendendo difficile la visione. Chiudere, perciò, le persiane e abbassare le luci quando si installa lo schermo in una stanza soleggiata o luminosa.

Precauzioni relative al posizionamento del proiettore

- Posizionare il proiettore su una superficie piana entro l'intervallo di regolazione (± 5 gradi) dei piedini di regolazione.

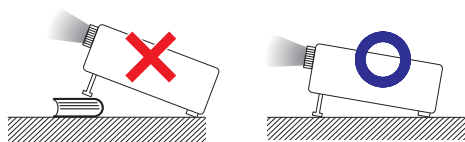

- In seguito all'acquisto del prodotto potrebbe essere riscontrabile la provenienza di un odore spiacevole dall'apertura di sfogo. Ciò è normale, non si tratta di un cattivo funzionamento.

Quando si utilizza il proiettore in zone di altitudine elevata, ad esempio in montagna (a un'altitudine di circa 4.900 piedi (1.500 metri) o superiore)

- Quando si utilizza il proiettore in zone di altitudine elevata in cui l'aria è rarefatta, impostare la "Modalità ventola" su "Alta". In caso contrario è possibile che si riduca la durata del sistema ottico.

Avvertenza relativa al collocamento del proiettore in posizione sopraelevata

- Quando si colloca il proiettore in una posizione sopraelevata, adoperarsi per fissarlo adeguatamente onde evitare che cada addosso a qualcuno, ferendolo. Non sottoporre il proiettore a urti e/o vibrazioni.

Non sottoporre il proiettore a urti e/o vibrazioni.

- Proteggere la lente per evitare che la superficie della lente sia soggetta a urti o forti impatti o venga danneggiata.

Riposare gli occhi con una certa frequenza.

- Guardare costantemente lo schermo per diverse ore affatica la vista. Ricordarsi di riposare gli occhi di tanto in tanto.

Evitare luoghi con temperature estreme.

- La temperatura operativa del proiettore varia da 41°F a 95°F (da +5°C a +35°C).
- La temperatura di conservazione del proiettore varia da -4°F a 140°F (da -20°C a +60°C).

Non ostruire le aperture di aspirazione e di sfiato.

- Lasciare almeno 11¹³/₁₆ pollici (30 cm) di spazio tra l'apertura di sfiato e la parete o l'ostruzione più vicina.
- Controllare che le aperture di aspirazione e di sfiato non siano ostruite.
- Se la ventola di raffreddamento è ostruita, un circuito di protezione mette automaticamente il proiettore in modo Attesa per impedire danni da surriscaldamento. Ciò non indica un malfunzionamento. (Vedere pagina 46.) Rimuovere il cavo di alimentazione del proiettore dalla presa a muro e attendere almeno 10 minuti. Posizionare il proiettore in modo che le aperture di aspirazione e di sfiato non siano ostruite, reinserire il cavo di alimentazione e accendere il proiettore. In questo modo il proiettore ritorna alle condizioni operative normali.
- Quando si spegne il proiettore la ventola di raffreddamento si attiva per fare diminuire temporaneamente la temperatura interna. Scollegare il cavo di alimentazione quando la ventola di raffreddamento si arresta. Il periodo di funzionamento della ventola di raffreddamento varia a seconda delle circostanze e della temperatura interna.

Norme precauzionali relative all'utilizzo del proiettore

- Evitare di esporre il proiettore a impatti violenti e/o a forti vibrazioni durante l'utilizzo, in quanto tali sollecitazioni potrebbero provocare danni all'apparecchio. Prestare particolare attenzione alla lente. Prima di spostare il proiettore, scollegare il cavo di alimentazione della presa a muro e scollegare eventuali altri cavi collegati al proiettore.
- Non trasportare il proiettore tenendolo per la lente.
- Quando il proiettore viene riposto dopo l'utilizzo, reinserire il coprilente. (Vedere pagina 8.)
- Non esporre il proiettore alla luce diretta del sole e non posizionarlo in prossimità di fonti di calore, in quanto ciò potrebbe provocare l'alterazione del colore della struttura esterna e la deformazione della copertura di plastica.

Altri apparecchi collegati

- Quando si collega un computer o un altro apparecchio audiovisivo al proiettore, effettuare i collegamenti DOPO aver scollegato il cavo di alimentazione del proiettore dalla presa CA e aver spento l'apparecchio da collegare.
- Per istruzioni su come effettuare i collegamenti, consultare il manuale di istruzioni del proiettore e dell'apparecchio da collegare.

Utilizzo del proiettore in altri Paesi

- La tensione di alimentazione della presa può variare a seconda dell'area geografica o del Paese in cui si utilizza il proiettore. Se si utilizza il proiettore in un Paese diverso da quello di produzione, utilizzare un cavo di alimentazione adatto al Paese in questione.

Funzione di controllo della temperatura



- Se il proiettore comincia a riscaldarsi per problemi di installazione o di ostruzione delle aperture di immissione e di emissione dell'aria, nell'angolo in basso a sinistra dell'immagine si illuminano le spie  e "TEMPERATURA". Se la temperatura continua ad aumentare, la lampada si spegne, l'indicatore di avvertimento temperatura sul proiettore lampeggia e dopo 90 secondi di raffreddamento il proiettore entra in modo Attesa. Per dettagli, consultare la sezione "Indicatori di manutenzione/Manutenzione" a pagina 46.

Informazioni

- La ventola di raffreddamento regola la temperatura interna e le prestazioni sono controllate automaticamente. Il rumore della ventola durante il funzionamento del proiettore potrebbe cambiare a seguito di cambiamenti di velocità. Ciò non indica un malfunzionamento.
- Non scollegare il cavo di alimentazione durante la proiezione o mentre la ventola di raffreddamento è in funzione. Ciò potrebbe causare danni a seguito di un aumento della temperatura interna, in quanto anche la ventola di raffreddamento si ferma.

Nome dei componenti e funzioni

I numeri nel  fanno riferimento alle pagine principali di questo manuale di istruzioni in cui si tratta l'argomento.

Proiettore

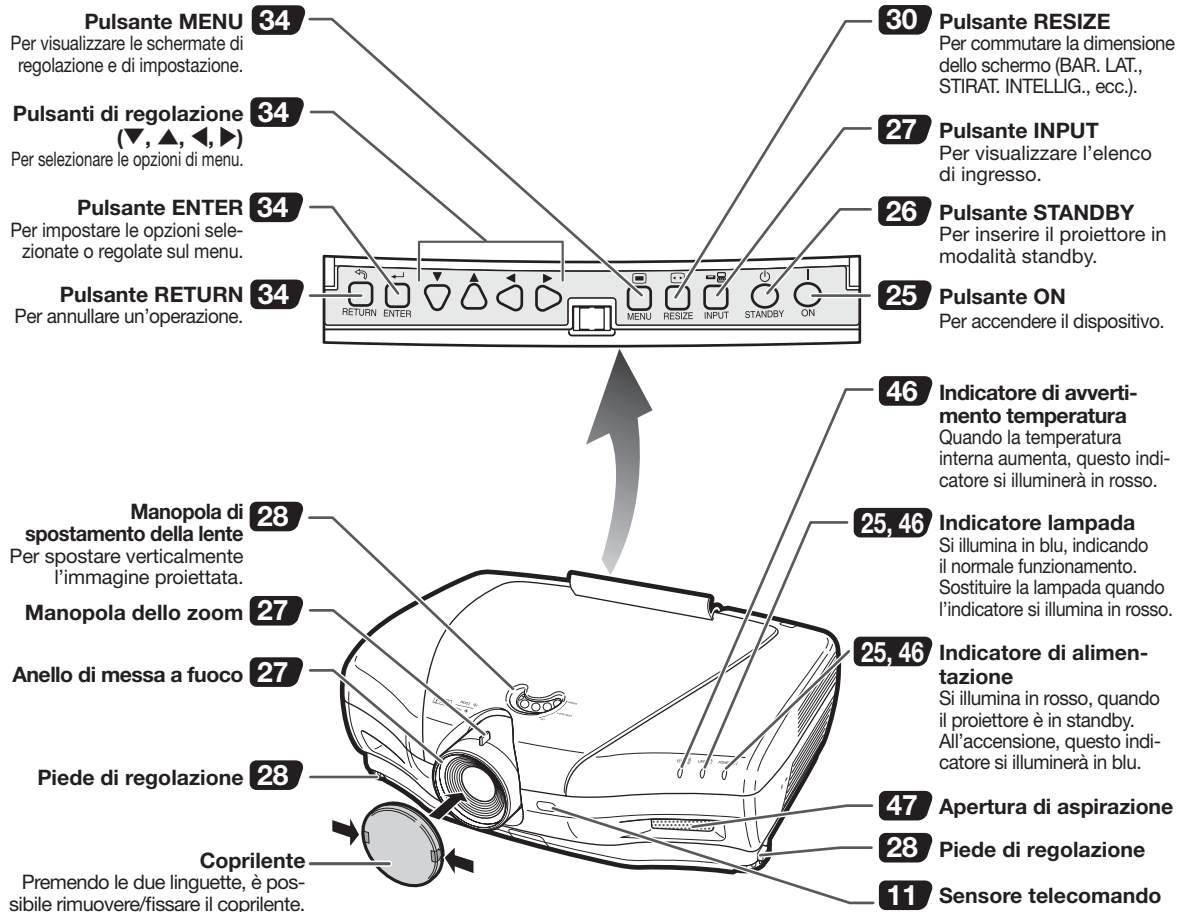

Utilizzo del coprimorsetti

Quando si utilizza il proiettore sopra un ripiano, montato in alto o a soffitto, fissare il coprimorsetti (fornito) per nascondere i cavi di collegamento.

Fissaggio del coprimorsetti

- ① Allineare il gancio del coprimorsetti con il foro di inserimento nel gancio posto nella parte posteriore del proiettore.
- ② Premere il gancio nella direzione indicata con la freccia per fissare il coprimorsetti al proiettore.
- ③ Inserire il coprimorsetti nella scanalatura di montaggio presente sul proiettore spingendo con le dita le linguette poste all'interno del coprimorsetti verso l'esterno.

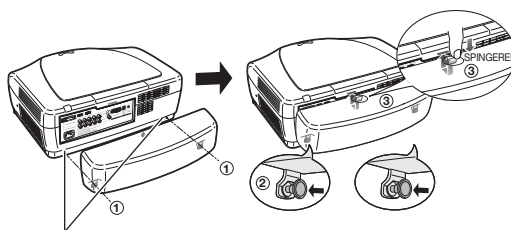

Rimuovere il tappo in gomma attaccato al proiettore e fissare i fermagli.

Proiettore (vista posteriore)

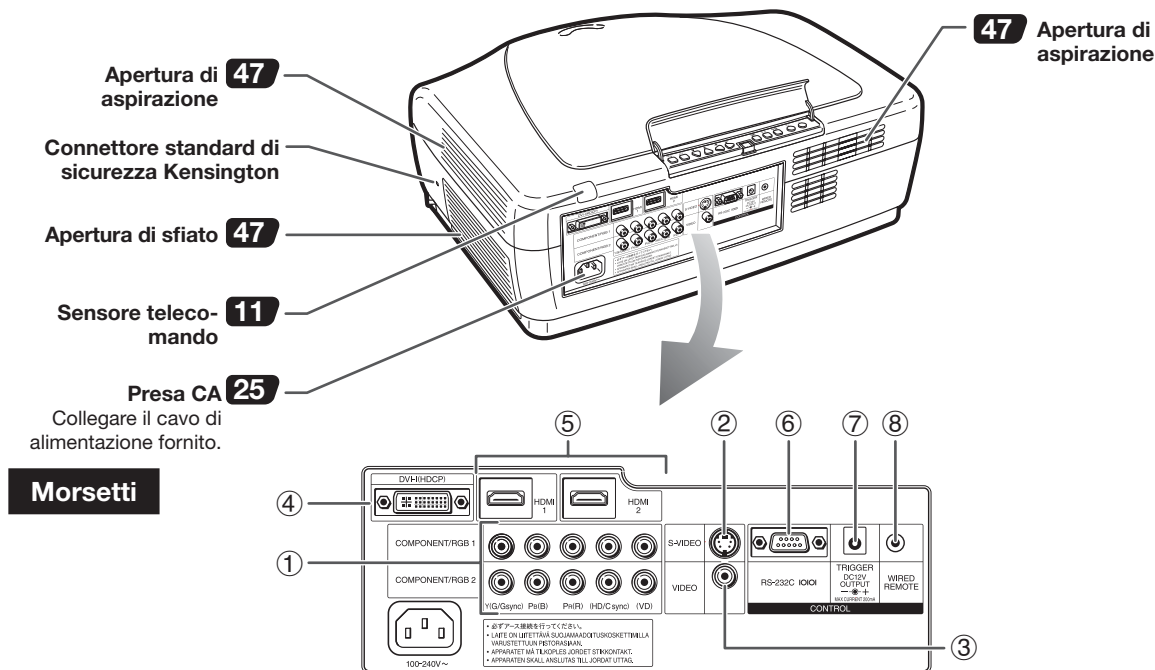

Morsetti

Morsetto	Descrizione	Pagina
①	COMPONENT/RGB1, 2 morsetti Collegamento dell'apparecchiatura video con morsetto di uscita per il componente (lettore DVD, ecc.) o un computer con morsetto di uscita RGB analogica.	20, 21
②	Morsetto S-VIDEO Collegamento dell'apparecchiatura video con morsetto di uscita S-video (lettore DVD, VCR, ecc.).	22
③	Morsetto VIDEO Collegamento dell'apparecchiatura video senza morsetto di uscita S-video.	22
④	Morsetto DVI Collegamento dell'apparecchiatura video con morsetto di uscita DVI (lettore DVD, decoder DTV, computer, ecc.).	18-20, 23
⑤	HDMI1, 2 morsetti Collegamento dell'apparecchiatura video con morsetto di uscita HDMI.	18
⑥	Morsetto RS-232C Collegamento di un computer per il controllo del proiettore.	24
⑦	Morsetto TRIGGER All'accensione del proiettore, da questo morsetto sarà emesso un segnale di controllo (CC 12 V). Se si collega uno schermo elettrico o un altro dispositivo compatibile, questo può essere acceso quando si accende il proiettore.	—
⑧	Morsetto di ingresso del telecomando WIRED REMOTE Collegamento del telecomando via cavo quando si posiziona il proiettore fuori dalla portata dei segnali del telecomando.	10

Utilizzo del Kensington Lock

• Questo proiettore è dotato di un connettore standard di sicurezza Kensington per l'utilizzo con un Kensington MicroSaver Security System. Fare riferimento alle informazioni fornite in dotazione con il sistema per le istruzioni sul modo in cui utilizzarlo per fissare il proiettore.

Nome dei componenti e funzioni (continua)

I numeri nel  fanno riferimento alle pagine principali di questo manuale di funzionamento in cui si tratta l'argomento.

Telecomando

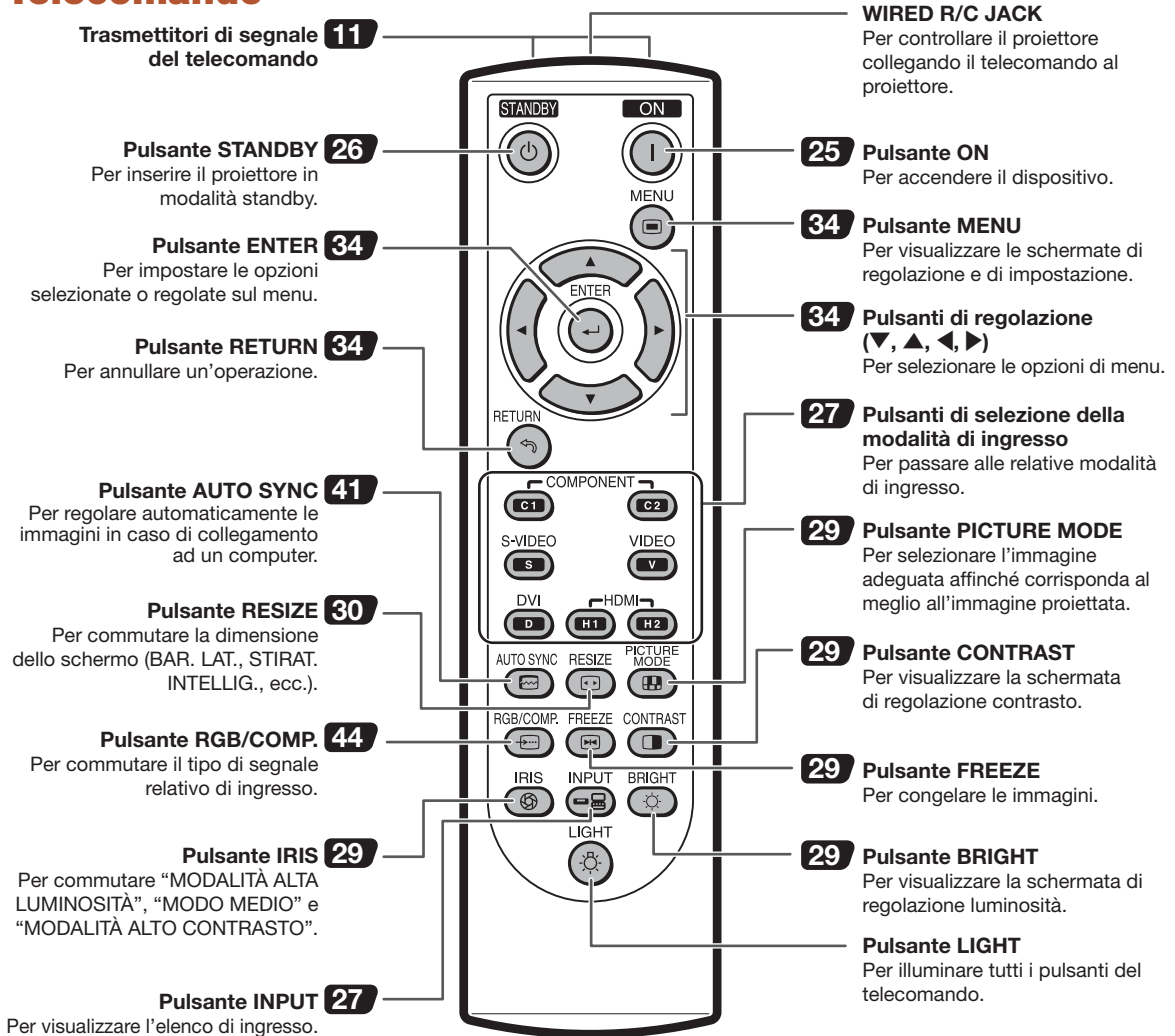

Collegamento del telecomando al proiettore

Quando non è possibile utilizzare il telecomando a causa della portata o del posizionamento del proiettore, collegare un cavo con minijack di diametro 3,5 mm (disponibile in commercio) dal WIRED R/C JACK posto nella parte superiore del telecomando con il morsetto di ingresso telecomando WIRED REMOTE posto nella parte posteriore del proiettore.

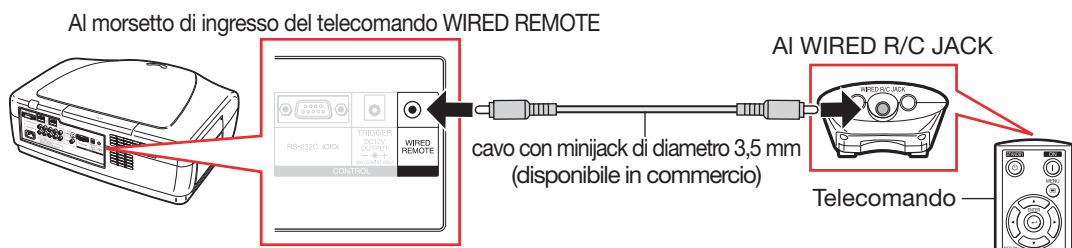

Inserimento delle batterie

1 Abbassare la linguetta del coperchio e rimuovere il coperchio in direzione della freccia.

2 Inserire le batterie in dotazione e riposizionare il coperchio.

- Verificare che le polarità corrispondano correttamente ai segni \oplus e \ominus all'interno del vano batterie.
- Quando si riposiziona il coperchio, accertarsi che questo scatti in posizione, bloccandosi.

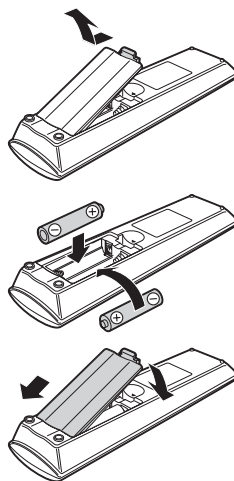

Portata utilizzabile

È possibile utilizzare il telecomando per controllare il proiettore all'interno delle portate mostrate nella figura.

Nota

- Il segnale proveniente dal telecomando può essere riflesso da uno schermo per un facile funzionamento. Tuttavia, la distanza effettiva del segnale può variare in base al materiale dello schermo.

Quando si utilizza il telecomando:

- non farlo cadere né esporlo ad umidità e ad alte temperature;
- il telecomando potrebbe non funzionare correttamente sotto una lampada a fluorescenza. In tal caso, spostare il proiettore lontano dalla lampada a fluorescenza.

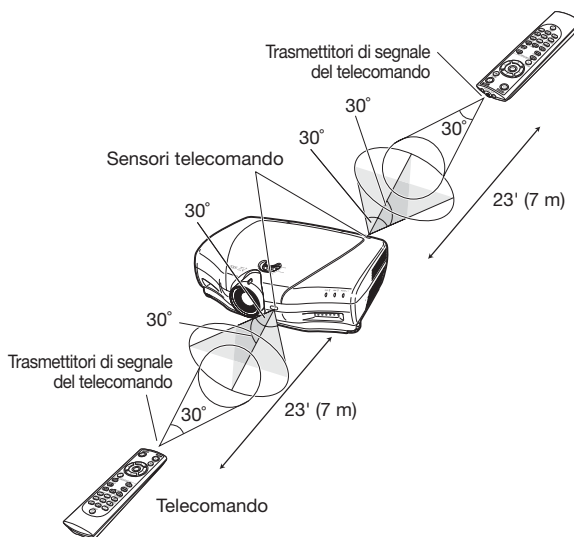

L'utilizzo non corretto delle batterie può causarne la perdita o l'esplosione. Seguire le precauzioni sotto riportate.

⚠ Attenzione

- Se la batteria viene sostituita in modo errato esiste il pericolo di esplosione. Utilizzare solo batterie dello stesso tipo o equivalenti.
- Inserire le batterie verificando che le polarità corrispondano correttamente ai segni \oplus e \ominus all'interno del vano batterie.
- Batterie di diverso tipo hanno proprietà diverse; pertanto, non mischiare tali batterie.
- Non mischiare batterie nuove e vecchie. Ciò potrebbe ridurre la durata delle batterie nuove oppure causare la perdita delle vecchie batterie.
- Una volta esaurite, rimuovere le batterie dal telecomando, dal momento che, se rimangono all'interno, potrebbero verificarsi delle perdite. Il liquido uscito dalle batterie è nocivo per la pelle; pertanto, prima asciugarle, quindi rimuoverle utilizzando un panno.
- Le batterie fornite in dotazione con il proiettore potrebbero esaurirsi entro breve, in base al modo in cui sono conservate. Sostituirle il prima possibile con delle nuove.
- Rimuovere le batterie dal telecomando se non lo si utilizza per molto tempo.
- Quando si smaltiscono le batterie esaurite, rispettare le norme (leggi) di ogni governo locale.

Avvio rapido

Questa sezione fornisce un esempio del modo in cui collegare il proiettore all'apparecchiatura video, con una breve spiegazione delle fasi comprese tra il collegamento e la proiezione dell'immagine. Per ulteriori dettagli, vedere le pagine indicate in ogni fase.

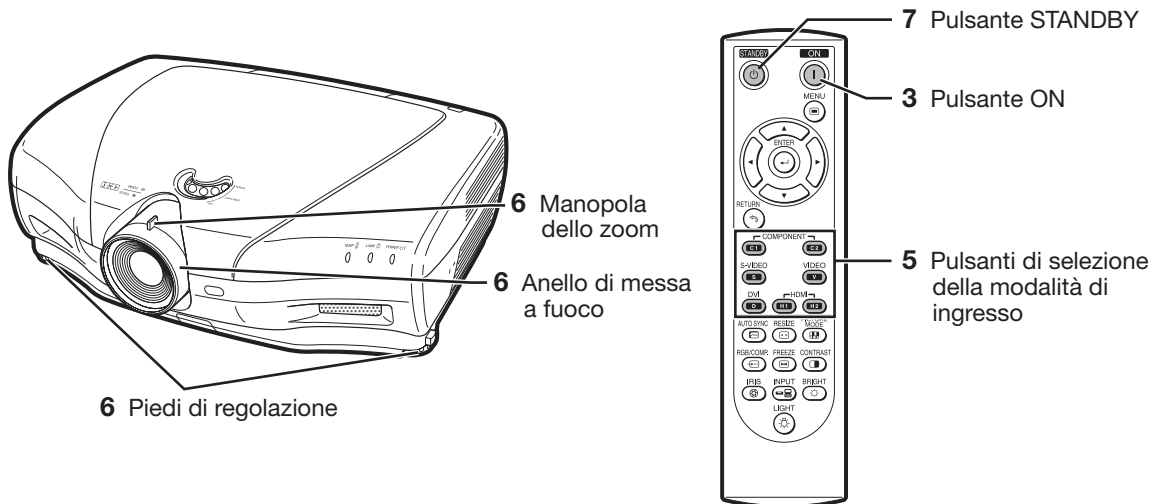

1. Posizionare il proiettore rivolto verso uno schermo → Pagina 14

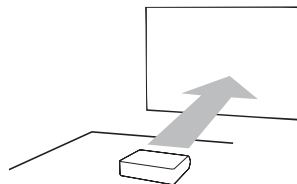

2. Collegare il proiettore all'apparecchiatura video e il cavo di alimentazione alla presa CA del proiettore → Pagine 18-25

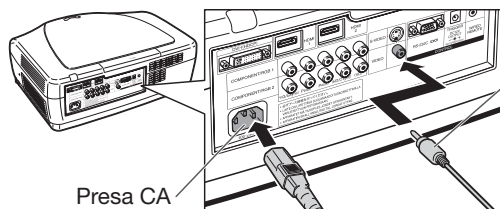

Nel morsetto VIDEO

Collegare il morsetto di uscita audio dell'apparecchiatura video al morsetto di ingresso audio dell'apparecchiatura audio utilizzando un cavo audio.

3. Rimuovere il coprilente e accendere il proiettore → Pagina 25

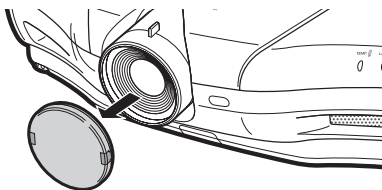

Puntando il telecomando verso il proiettore, premere il pulsante  ON.



4. Accendere l'apparecchiatura video e avviare la riproduzione

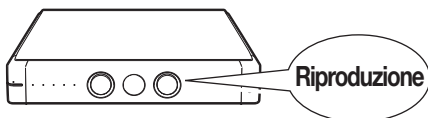

5. Selezionare il modo di ingresso → Pagina 27

Premere il pulsante **VIDEO** sul telecomando per selezionare "VIDEO" per la modalità di ingresso.

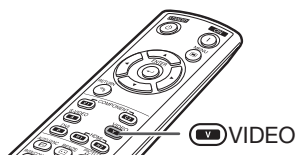

• Premere **C1** / **C2** / **S** / **V** / **D** / **H1** / **H2** sul telecomando per commutare la modalità di ingresso.

6. Regolare l'inclinazione, la messa a fuoco e lo zoom del proiettore → Pagine 27, 28

- | | | |
|--|--|--|
| <p>1. La messa a fuoco si regola ruotando l'apposito anello.</p> | <p>2. Lo zoom si regola spostando l'apposita manopola.</p> | <p>3. L'inclinazione del proiettore si regola tramite i piedi di regolazione. Come per la regolazione della posizione verticale dell'immagine proiettata, utilizzare la manopola di spostamento della lente.</p> |
|--|--|--|

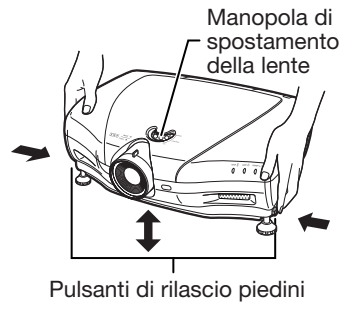
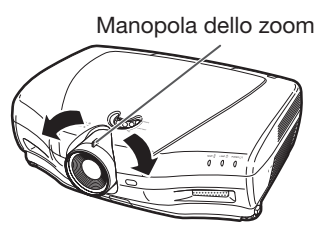

7. Spegnerne il dispositivo → Pagina 26

Premere **STANDBY** sul telecomando, quindi premere di nuovo il pulsante quando appare il messaggio di conferma, per inserire il proiettore in modalità standby.

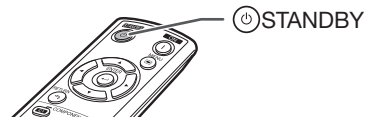

▼ Visualizzazione su schermo

🔌 Entrare modo ATTESA?

Si: Premere ancora No: Attendere

▼

Ter.attend.

• Scollegare il cavo di alimentazione dalla presa CA dopo l'arresto della ventola di raffreddamento.

Installazione del proiettore

Installazione del proiettore

Per un'ottima qualità di immagine, posizionare il proiettore perpendicolare allo schermo con i piedi del proiettore su una superficie piana e a livello.

Nota

- La lente del proiettore deve essere centrata in mezzo allo schermo. Se la linea orizzontale che attraversa il centro della lente non è perpendicolare allo schermo, l'immagine risulterà distorta, rendendo difficile la visualizzazione.
- Per avere un'ottima immagine, posizionare lo schermo in modo che non si trovi alla luce diretta del sole o alla luce esterna. La luce che si riflette direttamente sullo schermo sbiadisce i colori, rendendo difficile la visualizzazione. Chiudere le tende e abbassare le luci quando si installa lo schermo in una stanza assolata e luminosa.
- Con questo proiettore non è possibile utilizzare uno filtro polarizzante.

Installazione standard (proiezione anteriore)

■ Posizionare il proiettore alla distanza necessaria dallo schermo in base alla dimensione dell'immagine desiderata.

Esempio di installazione standard

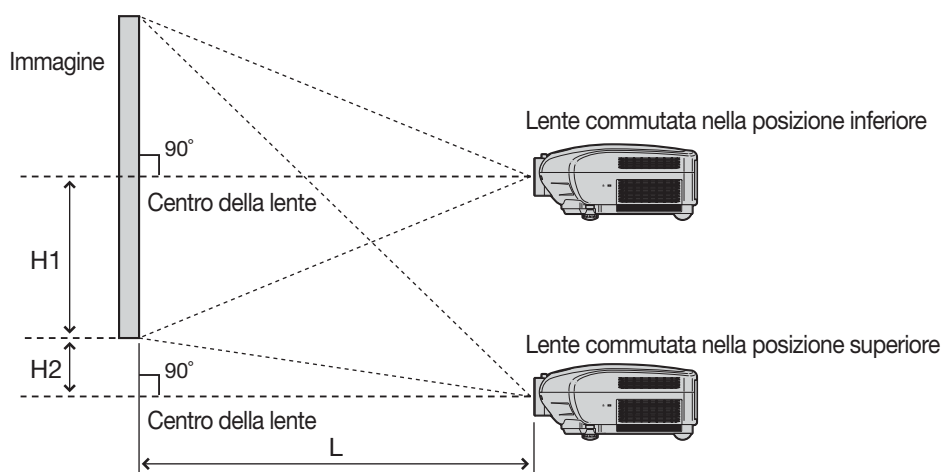

- L : distanza di proiezione
 $H1$: distanza dal centro della lente alla base dell'immagine
(quando la lente è commutata nella posizione inferiore)
 $H2$: distanza dal centro della lente alla base dell'immagine
(quando la lente è commutata nella posizione superiore)

Nota

- Per ulteriori dettagli, fare riferimento alla sezione "Dimensioni dell'immagine (schermo) e distanza di proiezione" a pagina 16.

Modo di proiezione (PRO)

Il proiettore può utilizzare uno qualsiasi dei 4 modi di proiezione, indicati nel diagramma sottostante. Selezionare il modo più adeguato per l'impostazione di proiezione utilizzata. (È possibile impostare il Modo PRO nel menu "Opzioni". Vedere pagina 45.)

- Montaggio su tavolo, proiezione anteriore

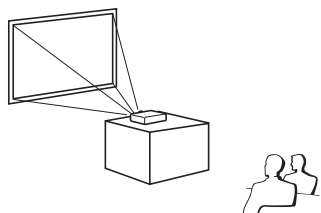

Opzione menu → "Fronte"

- Montaggio a soffitto, proiezione anteriore

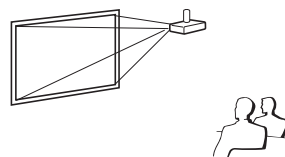

Opzione menu → "Soff+fronte"

- Montaggio su tavolo, proiezione posteriore (con uno schermo trasparente)

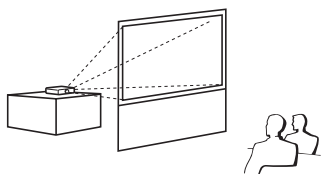

Opzione menu → "Retro"

- Montaggio a soffitto, proiezione posteriore (con uno schermo trasparente)

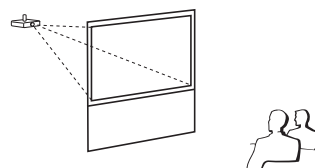

Opzione menu → "Soff+retro"

Installazione del montaggio a soffitto

- Si consiglia di utilizzare la staffa di montaggio a soffitto opzionale Sharp per eseguire questa installazione. Prima di montare il proiettore, contattare il centro assistenza o il rivenditore autorizzato Sharp più vicino per richiedere la staffa di montaggio a soffitto consigliata (venduta separatamente).
 - Staffa di montaggio a soffitto AN-NV6T e relativi tubi telescopici AN-TK201 e AN-TK202.
- Capovolgere l'immagine impostando "Soff+fronte" nel "Modo PRO". Vedere pagina 45 per l'utilizzo di tale funzione.

Indicazione della dimensione dell'immagine di proiezione e distanza di proiezione

Per ulteriori dettagli, fare riferimento a "Dimensioni dell'immagine (schermo) e distanza di proiezione" a pagina 16.

Esempio: quando si utilizza uno schermo panoramico (16:9)

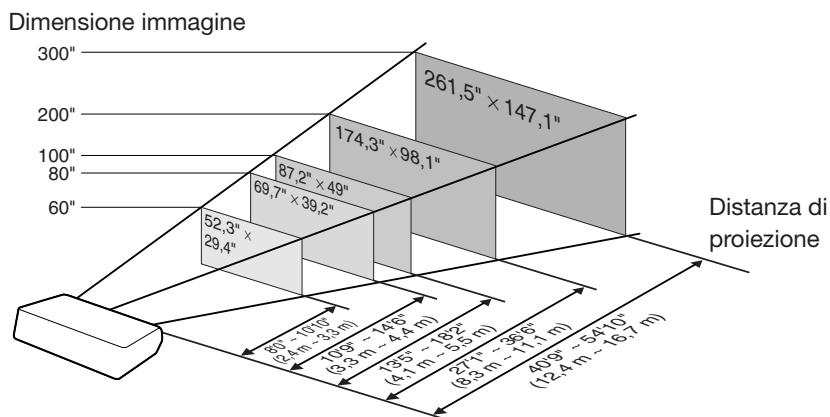

Dimensioni dell'immagine (schermo) e distanza di proiezione

La dimensione dello schermo di proiezione varia in base alla distanza dalla lente del proiettore allo schermo. Installare il proiettore in modo che le immagini siano proiettate sullo schermo nella dimensione ottimale facendo riferimento alla tabella sottostante. Quando si installa il proiettore, utilizzare i valori indicati nella tabella come riferimento.

Quando si utilizza uno schermo panoramico (16:9): in caso di visualizzazione dell'immagine in 16:9 su tutto lo schermo in 16:9.

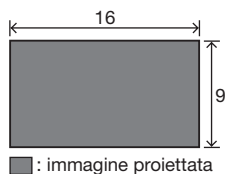

Dimensione dell'immagine (schermo)			Distanza di proiezione [L]		Distanza dal centro della lente alla base dell'immagine [H]	
Diag. (x)	Larghezza	Altezza	Massima [L1]	Minima [L2]	Inferiore [H1]	Superiore [H2]
300"	261,5" (6,6 m)	147,1" (3,7 m)	54'10" (16,7 m)	40'9" (12,4 m)	-147" (-374 cm)	0" (0 cm)
250"	217,9" (5,5 m)	122,6" (3,1 m)	45'8" (13,9 m)	33'11" (10,3 m)	-122" (-311 cm)	0" (0 cm)
200"	174,3" (4,4 m)	98,1" (2,5 m)	36'6" (11,1 m)	27'1" (8,3 m)	-98" (-249 cm)	0" (0 cm)
150"	130,7" (3,3 m)	73,5" (1,9 m)	27'4" (8,3 m)	20'3" (6,2 m)	-73" (-187 cm)	0" (0 cm)
120"	104,6" (2,7 m)	58,8" (1,5 m)	21'10" (6,7 m)	16'2" (4,9 m)	-58" (-149 cm)	0" (0 cm)
110"	95,9" (2,4 m)	53,9" (1,4 m)	20'0" (6,1 m)	14'10" (4,5 m)	-53" (-137 cm)	0" (0 cm)
100"	87,2" (2,2 m)	49" (1,2 m)	18'2" (5,5 m)	13'5" (4,1 m)	-49" (-125 cm)	0" (0 cm)
80"	69,7" (1,8 m)	39,2" (1,0 m)	14'6" (4,4 m)	10'9" (3,3 m)	-39" (-100 cm)	0" (0 cm)
60"	52,3" (1,3 m)	29,4" (0,7 m)	10'10" (3,3 m)	8'2" (2,4 m)	-29" (-75 cm)	0" (0 cm)
40"	34,9" (0,9 m)	19,6" (0,5 m)	7'2" (2,2 m)	5'3" (1,6 m)	-19" (-50 cm)	0" (0 cm)

x : Dimensione dell'immagine (diag.) (pollici) Formula per la dimensione dell'immagine e la distanza di proiezione
 L1 : Distanza di proiezione massima (piedi/m) L1 = (0,05593x - 0,05550)/0,3048 (piedi) H1 = -1,2453x/2,54 (pollici)
 L2 : Distanza di proiezione minima (piedi/m) L2 = (0,04158x - 0,05665)/0,3048 (piedi) H2 = 0

Quando si utilizza uno schermo normale (4:3) e si proietta l'immagine in 4:3 (modo BAR.LAT.)

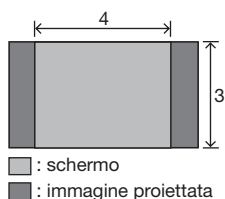

Dimensione dell'immagine (schermo)			Distanza di proiezione [L]		Distanza dal centro della lente alla base dell'immagine [H]	
Diag. (x)	Larghezza	Altezza	Massima [L1]	Minima [L2]	Inferiore [H1]	Superiore [H2]
250"	200" (5,1 m)	150" (3,8 m)	56'0" (17,1 m)	41'7" (12,7 m)	-150" (-381 cm)	0" (0 cm)
200"	160" (4,1 m)	120" (3,0 m)	44'9" (13,6 m)	33'2" (10,1 m)	-120" (-305 cm)	0" (0 cm)
150"	120" (3,0 m)	90" (2,3 m)	33'6" (10,2 m)	24'10" (7,6 m)	-90" (-229 cm)	0" (0 cm)
120"	96" (2,4 m)	72" (1,8 m)	26'9" (8,2 m)	19'10" (6,1 m)	-72" (-183 cm)	0" (0 cm)
110"	88" (2,2 m)	66" (1,7 m)	24'6" (7,5 m)	18'2" (5,5 m)	-66" (-168 cm)	0" (0 cm)
100"	80" (2,0 m)	60" (1,5 m)	22'3" (6,8 m)	16'6" (5,0 m)	-60" (-152 cm)	0" (0 cm)
80"	64" (1,6 m)	48" (1,2 m)	17'9" (5,4 m)	13'2" (4,0 m)	-48" (-122 cm)	0" (0 cm)
60"	48" (1,2 m)	36" (0,9 m)	13'4" (4,1 m)	9'10" (3,0 m)	-36" (-91 cm)	0" (0 cm)

x : Dimensione dell'immagine (diag.) (pollici) Formula per la dimensione dell'immagine e la distanza di proiezione
 L1 : Distanza di proiezione massima (piedi/m) L1 = (0,06845x - 0,05550)/0,3048 (piedi) H1 = -1,524x/2,54 (pollici)
 L2 : Distanza di proiezione minima (piedi/m) L2 = (0,05089x - 0,05665)/0,3048 (piedi) H2 = 0

Quando si utilizza uno schermo normale (4:3): in caso di impostazione dell'immagine in 16:9 su tutta la larghezza orizzontale dello schermo in 4:3.

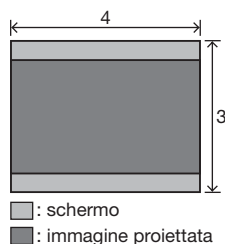

Dimensione dell'immagine (schermo)			Distanza di proiezione [L]		Distanza dal centro della lente alla base dell'immagine [H]	
Diag. (x)	Larghezza	Altezza	Massima [L1]	Minima [L2]	Inferiore [H1]	Superiore [H2]
250"	200" (5,1 m)	150" (3,8 m)	41'11" (12,8 m)	31'1" (9,5 m)	-112" (-286 cm)	0" (0 cm)
200"	160" (4,1 m)	120" (3,0 m)	33'6" (10,2 m)	24'10" (7,6 m)	-90" (-229 cm)	0" (0 cm)
150"	120" (3,0 m)	90" (2,3 m)	25'1" (7,6 m)	18'7" (5,7 m)	-67" (-171 cm)	0" (0 cm)
120"	96" (2,4 m)	72" (1,8 m)	20'0" (6,1 m)	14'10" (4,5 m)	-54" (-137 cm)	0" (0 cm)
110"	88" (2,2 m)	66" (1,7 m)	18'4" (5,6 m)	13'7" (4,1 m)	-49" (-126 cm)	0" (0 cm)
100"	80" (2,0 m)	60" (1,5 m)	16'8" (5,1 m)	12'4" (3,8 m)	-45" (-114 cm)	0" (0 cm)
80"	64" (1,6 m)	48" (1,2 m)	13'3" (4,1 m)	9'10" (3,0 m)	-36" (-91 cm)	0" (0 cm)
60"	48" (1,2 m)	36" (0,9 m)	9'11" (3,0 m)	7'4" (2,2 m)	-27" (-69 cm)	0" (0 cm)











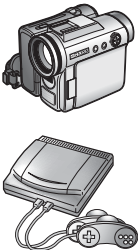
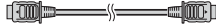

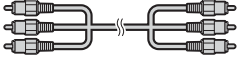



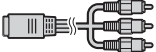

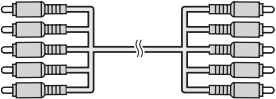

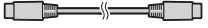
x : Dimensione dell'immagine (diag.) (pollici) Formula per la dimensione dell'immagine e la distanza di proiezione
 L1 : Distanza di proiezione massima (piedi/m) L1 = (0,05133x - 0,05550)/0,3048 (piedi) H1 = -1,143x/2,54 (pollici)
 L2 : Distanza di proiezione minima (piedi/m) L2 = (0,03817x - 0,05665)/0,3048 (piedi) H2 = 0

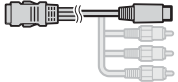

- Permettete un margine di errore nei valori dei diagrammi sopra riportati.
- Se la distanza dal centro dell'obiettivo alla parte inferiore dell'immagine (H) è un numero negativo, ciò significa che la base dell'immagine è al di sotto del centro della lente.

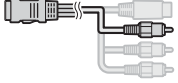
Esempi di cavi per il collegamento

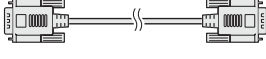
- Per ulteriori dettagli sul collegamento e sui cavi, fare riferimento al manuale di istruzioni dell'apparecchiatura di collegamento.
- Probabilmente occorrono altri cavi o connettori non elencati sotto.

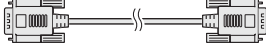
Apparecchiatura	Segnale di ingresso	Cavo	Morsetto sul proiettore
Apparecchiatura audio-visiva  Telecamera/video-game 	HDMI video	Cavo HDMI (disponibile in commercio) 	HDMI1, 2 
	Video componente	Cavo componente (disponibile in commercio) 	COMPONENT/RGB1, 2 
		Cavo 3 RCA a 15 pin D-sub (venduto separatamente: AN-C3CP2) Adattatore DVI a 15 pin D-sub (venduto separatamente: AN-A1DV)  Cavo 3 RCA a 15 pin D-sub Adattatore DVI a 15 pin D-sub	DVI 
	Morsetto per l'utilizzo del cavo dedicato	Cavo dedicato fissato all'apparecchiatura collegata 	COMPONENT/RGB1, 2 
	RGB video	Cavo 5 RCA RGB (disponibile in commercio) 	COMPONENT/RGB1, 2 
	S-video	Cavo S-video (disponibile in commercio) 	S-VIDEO 
	Morsetto per l'utilizzo del cavo dedicato	Cavo dedicato fissato all'apparecchiatura collegata 	
	Video	Cavo video (disponibile in commercio) 	VIDEO 
	Morsetto per l'utilizzo del cavo dedicato	Cavo dedicato fissato all'apparecchiatura collegata 	
Computer	RGB video	Cavo DVI a D-sub (accessorio fornito) 	DVI 
		Cavo DVI (venduto separatamente: AN-C3DV) 	

Collegamento all'apparecchiatura video

Prima del collegamento, scollegare il cavo di alimentazione del proiettore dalla presa CA e spegnere i dispositivi da collegare. Dopo aver eseguito tutti i collegamenti, accendere il proiettore, quindi gli altri dispositivi.

Collegamento dell'apparecchiatura dotata del morsetto di uscita HDMI con il morsetto HDMI nel proiettore

HDMI è una nuova interfaccia specifica, in grado di rilasciare un segnale video e audio al morsetto utilizzando solamente un cavo. Dal momento che il proiettore non supporta da solo un segnale audio, utilizzare un amplificatore o un altro dispositivo audio. Per il collegamento video, utilizzare un cavo che sia conforme agli standard HDMI. L'utilizzo di cavi non conformi agli standard HDMI può provocare un malfunzionamento.

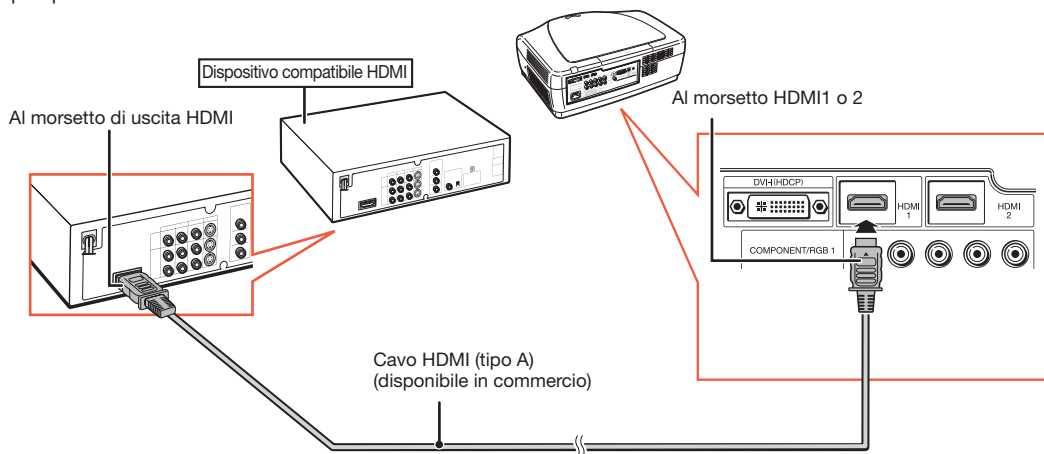

Nota

- HDMI (interfaccia multimediale ad alta definizione) è un'interfaccia AV digitale in grado di rilasciare un segnale video ad alta definizione, un segnale audio multi-canale e un segnale di controllo bidirezionale, tutti in solo cavo.
- Poiché è compatibile con il sistema HDCP (protezione dei contenuti digitali a banda larga), il segnale video digitale non degrada quando trasmesso ed è possibile avere un'immagine ad alta qualità con un collegamento semplice.

Collegamento dell'apparecchiatura dotata del morsetto di uscita HDMI con il morsetto DVI nel proiettore

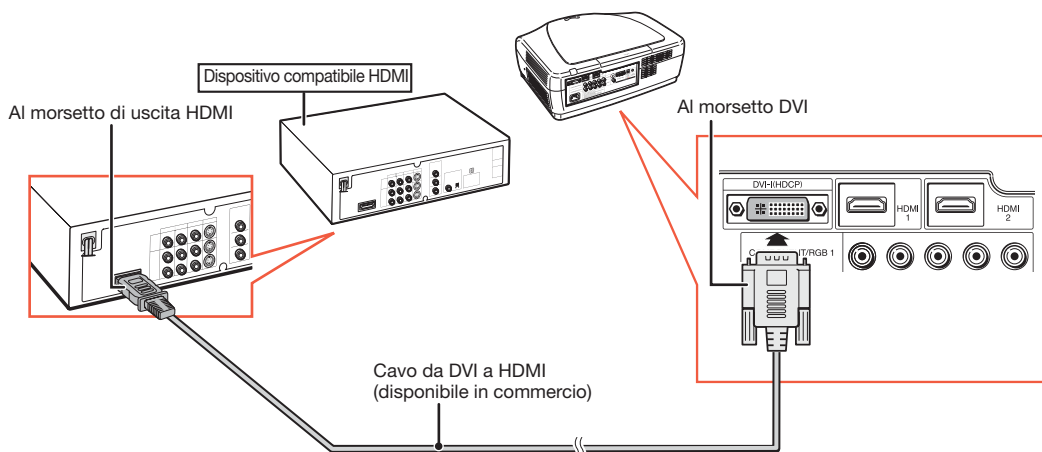

Nota

- Quando si collega il proiettore all'apparecchiatura video in questo modo, selezionare "Tipo segnale" nel menu "Opzioni". Vedere pagina 44.
- Quando si collega un cavo di conversione da DVI a HDMI al morsetto HDMI, probabilmente non è possibile visualizzare un'immagine corretta.

Collegamento dell'apparecchiatura video dotata del morsetto di uscita DVI con il morsetto DVI nel proiettore

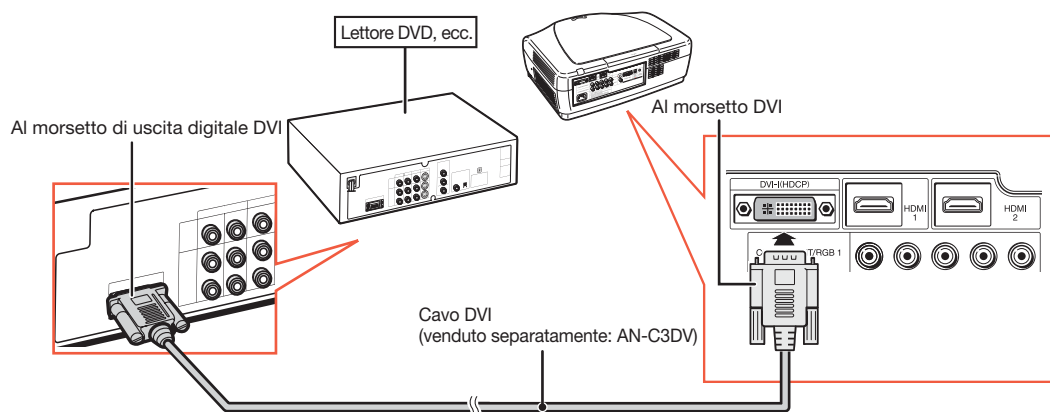

Nota

- Quando si collega il proiettore all'apparecchiatura video in questo modo, selezionare "Tipo segnale" nel menu "Opzioni". Vedere pagina 44.

Collegamento dell'apparecchiatura video del componente con il morsetto DVI nel proiettore

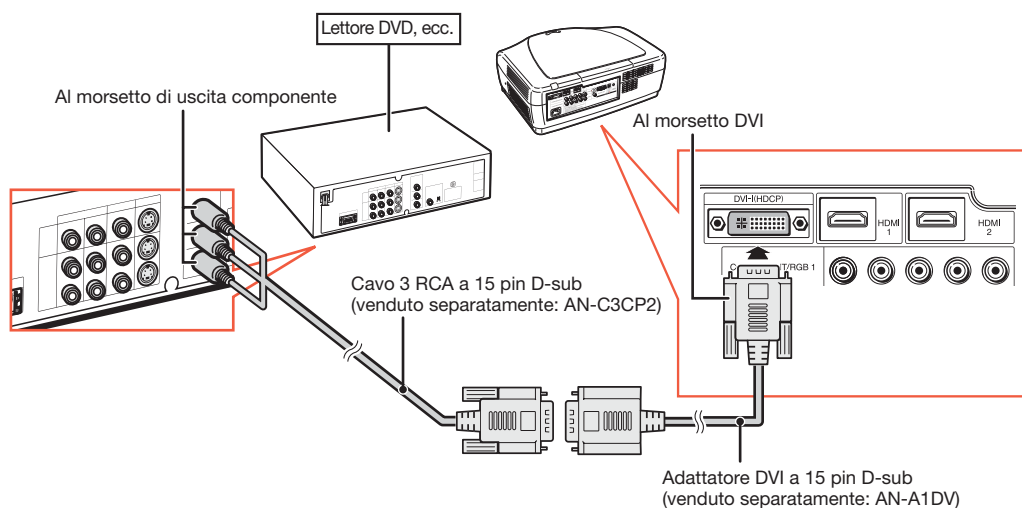

Nota

- Quando si collega il proiettore all'apparecchiatura video in questo modo, selezionare "Tipo segnale" nel menu "Opzioni". Vedere pagina 44.

Collegamento all'apparecchiatura video (continua)

Collegamento dell'apparecchiatura RGB con il morsetto DVI nel proiettore

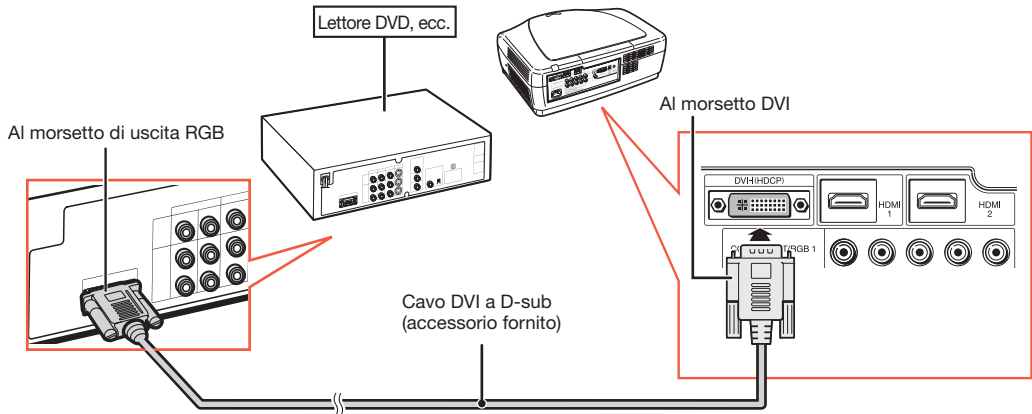

Nota

- Quando si collega il proiettore all'apparecchiatura video in questo modo, selezionare "RGB analog." per "Tipo segnale" nel menu "Opzioni". Vedere pagina 44.

Collegamento dell'apparecchiatura RGB con i morsetti COMPONENT/RGB nel proiettore

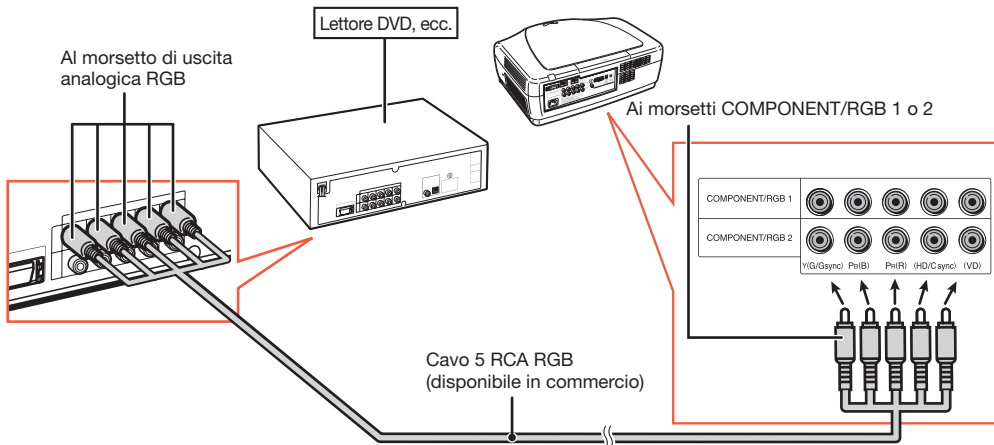

Nota

- I morsetti (HD/C sync) e (VD) possono essere utilizzati in base alle specifiche dell'apparecchiatura RGB collegata al proiettore. Per ulteriori dettagli fare riferimento al manuale operativo dell'apparecchiatura RGB.

Collegamento dell'apparecchiatura video del componente con i morsetti COMPONENT/RGB nel proiettore

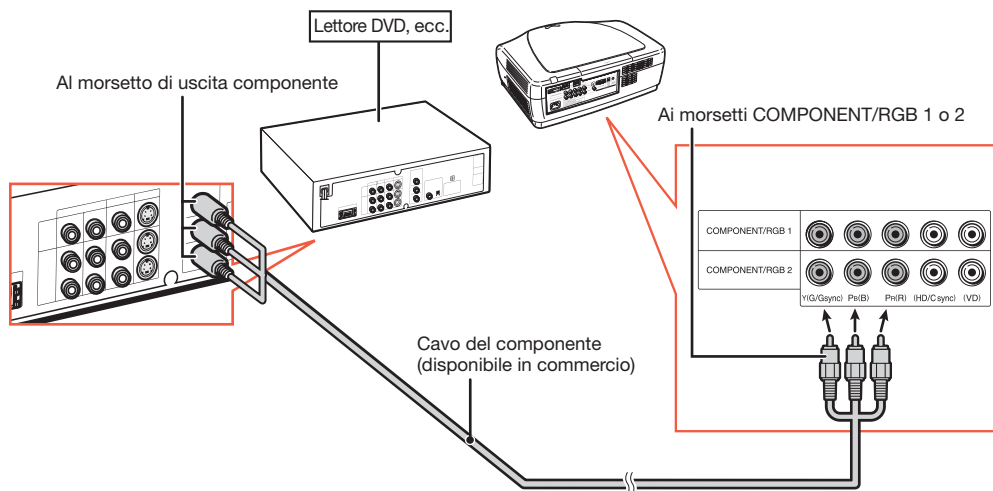

Collegamento all'apparecchiatura video (continua)

Collegamento all'apparecchiatura dotata del morsetto di uscita S-video

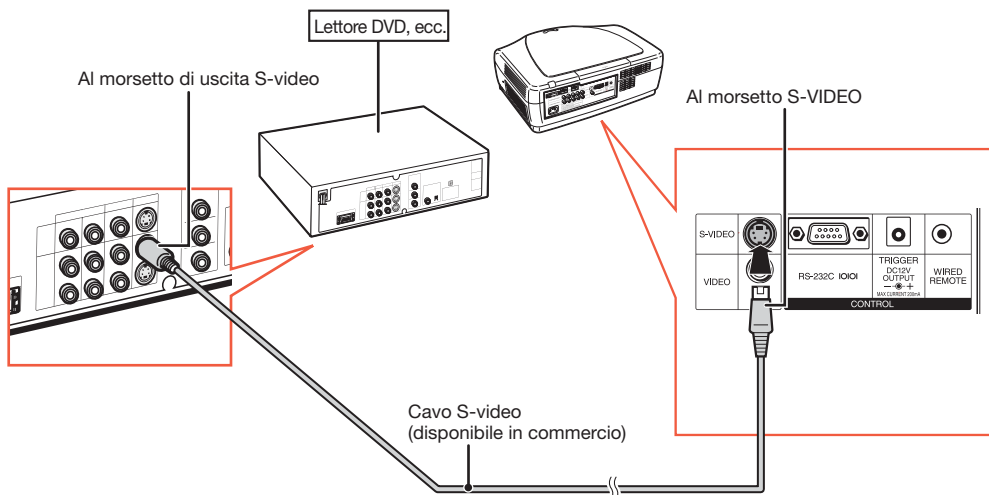

Collegamento all'apparecchiatura dotata del morsetto di uscita video

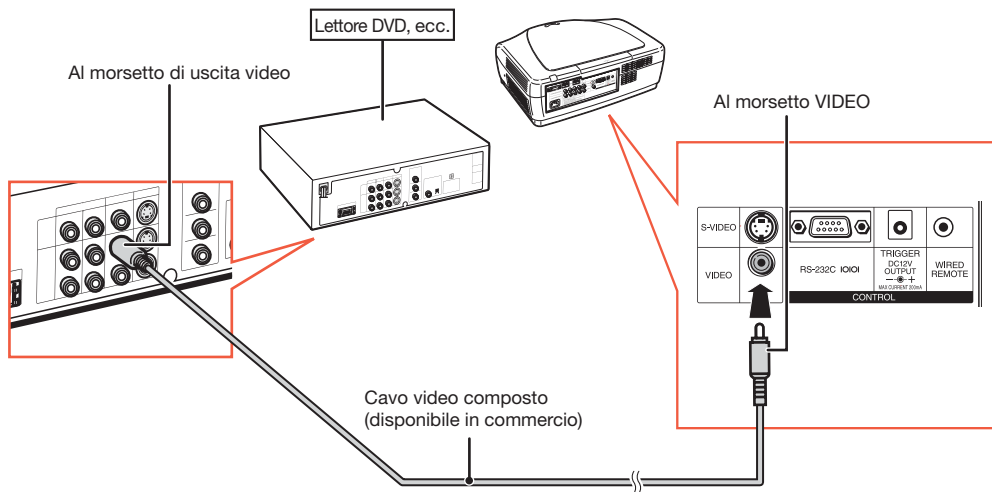

Collegamento ad un computer

Verificare che il computer sia l'ultimo dispositivo da accendere dopo aver eseguito tutti i collegamenti.

Collegamento ad un computer tramite un cavo DVI

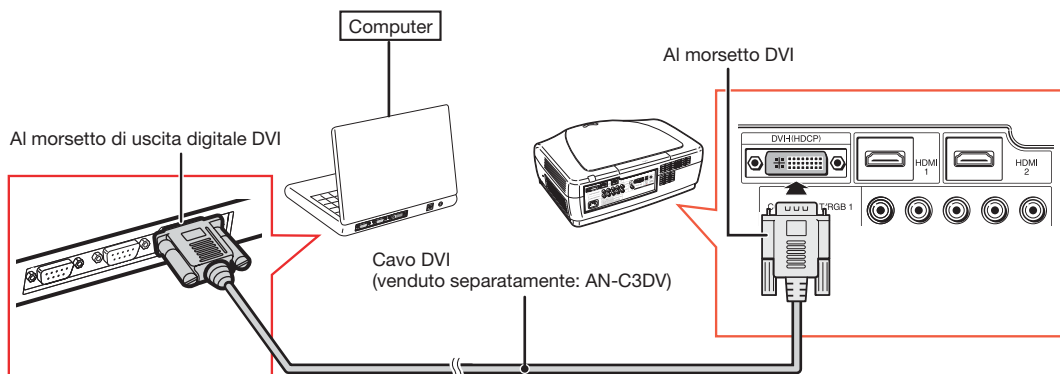

Nota

- Quando si collega il proiettore all'apparecchiatura video in questo modo, selezionare "Tipo segnale" nel menu "Opzioni". Vedere pagina **44**.

Collegamento ad un computer tramite il cavo DVI a D-sub

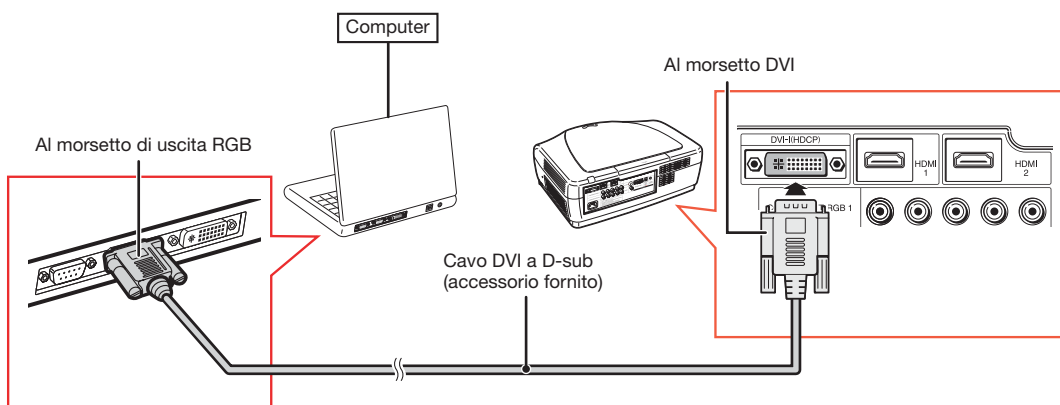

Nota

- Quando si collega il proiettore all'apparecchiatura video in questo modo, selezionare "Tipo segnale" nel menu "Opzioni". Vedere pagina **44**.
- Fare riferimento alla sezione "Tabella di compatibilità del computer" a pagina **60** per un elenco dei segnali del computer compatibili con il proiettore. L'utilizzo con segnali del computer diversi da quelli elencati può causare la mancata azione di alcune funzioni.
- Potrebbe essere necessario un adattatore Macintosh per l'utilizzo con alcuni computer Macintosh. Contattare il centro assistenza o il rivenditore autorizzato Sharp più vicino.
- In base al computer che si utilizza, non è possibile proiettare un'immagine a meno che non si attivi la porta di uscita esterna del computer. (Ad es. premere i tasti "Fn" e "F5" contemporaneamente quando si utilizza un computer notebook SHARP.) Fare riferimento alle istruzioni specifiche riportate nel manuale di istruzioni del computer per attivare la porta di uscita esterna del computer.

Controllo del proiettore tramite computer

Quando si collega il morsetto RS-232C nel proiettore ad un computer, è possibile utilizzare il computer per controllare il proiettore e verificare lo stato del proiettore.

Quando lo si collega ad un computer tramite un cavo di controllo seriale RS-232C

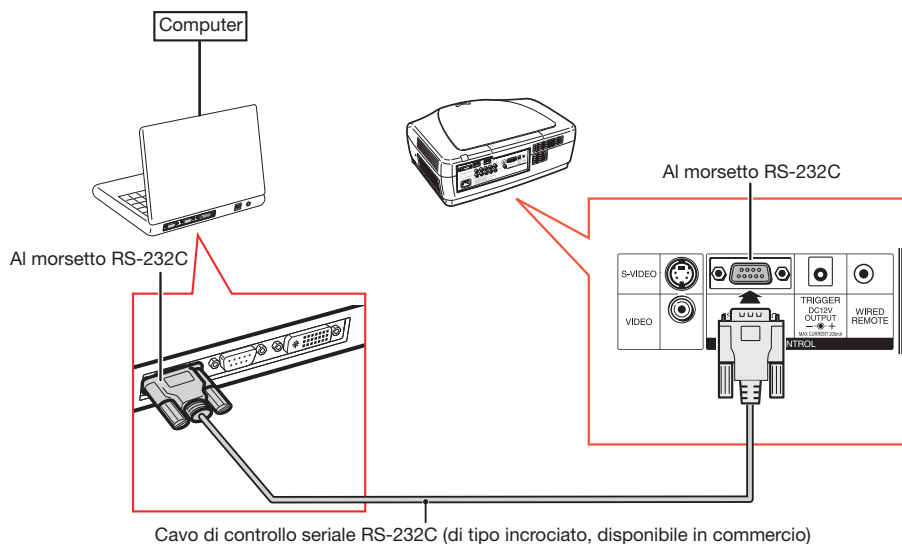

Nota

- La funzione RS-232C potrebbe non essere attiva se il morsetto del computer non è installato correttamente. Fare riferimento al manuale di istruzioni del computer per ulteriori dettagli.
- **Per ulteriori dettagli sulle specifiche e sui comandi RS-232C, vedere pagina 52.**

Informazioni

- Non collegare il cavo RS-232C ad una porta diversa dal morsetto RS-232C nel computer. Tale operazione potrebbe danneggiare il computer o il proiettore.
- Non collegare un cavo di controllo seriale RS-232C al computer né scollegarlo da esso mentre questo è acceso. Tale operazione potrebbe danneggiare il computer.

Accensione/Spengimento del proiettore

Collegamento del cavo di alimentazione

Inserire il cavo di alimentazione fornito nella presa CA posta sul retro del proiettore.

- L'indicatore di alimentazione si illuminerà di rosso e il proiettore entrerà in modalità Standby.

Accessorio fornito

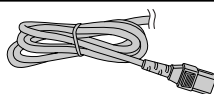

Cavo di alimentazione

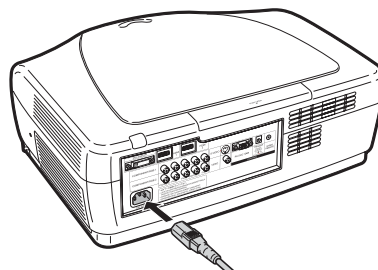

Accensione del proiettore

Prima di eseguire la procedura illustrata in questa sezione, collegare tutte le apparecchiature che si desidera utilizzare con il proiettore (cfr. pagine 18-25).

Togliere il coprilente e premere **ON** nel proiettore o **ON** sul telecomando.

- L'indicatore di alimentazione si illuminerà di blu.

Informazioni

- L'inglese è la lingua predefinita. Per modificare la lingua di visualizzazione delle schermate, seguire la procedura illustrata a pagina 45.

Nota

• Informazioni sull'indicatore lampada

L'indicatore lampada si illumina per indicare lo stato della lampada.

Blu: la lampada è pronta.

Blu lampeggiante: la lampada si sta riscaldando.

Rosso: la lampada è stata spenta in modo anormale o è necessario sostituirla.

- Quando si accende il proiettore, durante il primo minuto dopo l'illuminazione della lampada si può verificare un leggero tremolio dell'immagine. Questo è del tutto normale, in quanto la circuiteria di controllo della lampada sta stabilizzando le caratteristiche di emissione della lampada. Non si tratta di un guasto.
- Se il proiettore viene impostato in modalità Standby per poi essere riaccessato subito dopo, può essere necessario del tempo perché la lampada si illumini.

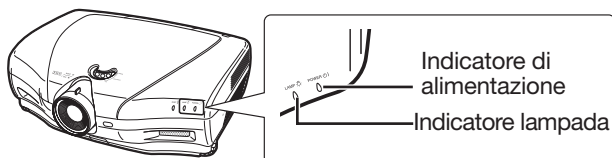

Indicatore di alimentazione

Indicatore lampada

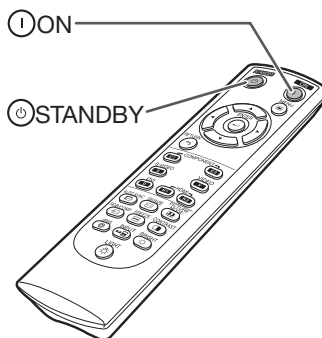

ON

STANDBY

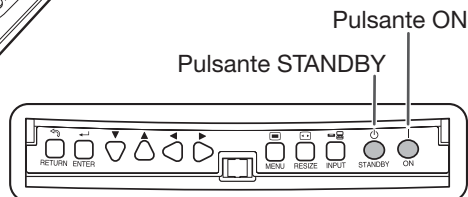

Pulsante ON

Pulsante STANDBY

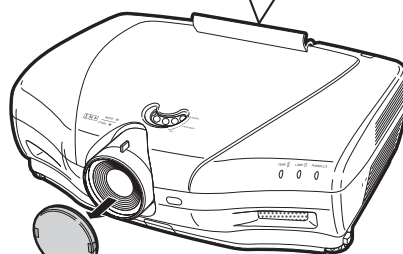

Coprilente

Spegnimento del proiettore (impostazione del proiettore in modalità Standby)

1 Premere  STANDBY nel proiettore o  STANDBY nel telecomando, quindi premere nuovamente il pulsante mentre viene visualizzato il messaggio di conferma, al fine di impostare il proiettore in modalità Standby.

2 Dopo che il ventilatore si ferma scollegare il cavo di alimentazione dalla presa CA.

- Durante il raffreddamento l'indicatore di alimentazione del proiettore lampeggerà in blu.
- Una volta che il proiettore si è raffreddato l'indicatore si illuminerà di rosso.

▼ Visualizzazione su schermo

 Entrare modo ATTESA?
Sì: Premere ancora No: Attendere

Ter.attend.

Informazioni

- Non scollegare il cavo di alimentazione mentre il proiettore o il ventilatore è in funzione, in quanto ciò può causare dei danni a causa dell'aumento della temperatura interna, poiché il ventilatore smetterà di funzionare.
- Quando il proiettore è collegato ad apparecchiature come ad esempio amplificatori, accertarsi di spegnere dapprima i dispositivi collegati e quindi il proiettore.

Proiezione delle immagini

Attivazione della modalità di ingresso

Selezionare la modalità di ingresso adatta all'apparecchiatura collegata.

Premere i pulsanti di selezione della modalità di ingresso o **INPUT** nel telecomando per selezionare la modalità di ingresso desiderata.

• Quando si preme **INPUT** nel telecomando o **INPUT** nel proiettore, verrà visualizzato l'elenco Ingresso. In seguito, procedere come indicato qui di seguito per attivare la modalità di ingresso.

- 1 Premere **INPUT** o **▼/▲** per selezionare la modalità di ingresso desiderata.
- 2 Premere **ENTER**.
 - Se non si preme **ENTER**, il proiettore passerà alla modalità di ingresso selezionato in pochi secondi.

Nota

- Se non si ricevono segnali, verrà visualizzato "NO SEGN.". Quando il proiettore riceve un segnale per cui non è preimpostato, verrà visualizzato "NON REGIS".

Regolazione dell'immagine proiettata

1. Regolazione del fuoco

È possibile regolare il fuoco tramite l'apposito anello situato nel proiettore.

Ruotare l'anello di messa a fuoco per regolare il fuoco mentre si guarda l'immagine proiettata.

2. Regolazione delle dimensioni dell'immagine

È possibile regolare le dimensioni dell'immagine tramite la manopola dello zoom situata nel proiettore.

Spostare la manopola per ingrandire o rimpicciolire l'immagine.

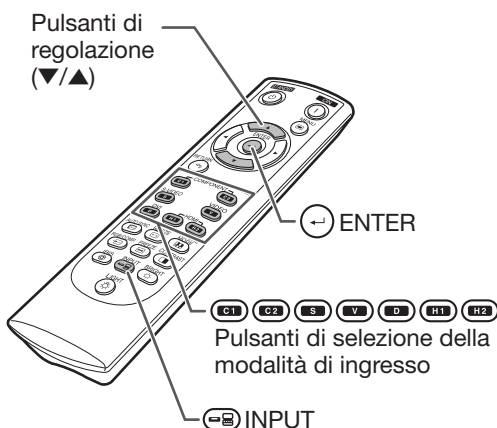

Menu della modalità di ingresso

INPUT	
C1	COMPONENT 1
C2	COMPONENT 2
S	S-VIDEO
V	VIDEO
D	DVI
H1	HDMI 1
H2	HDMI 2

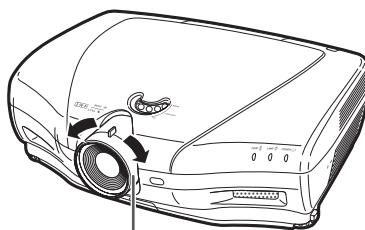

Anello di messa a fuoco

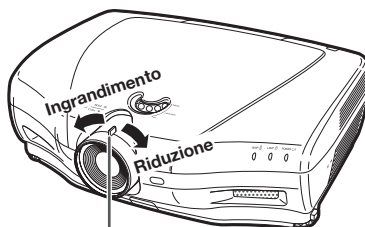

Manopola dello zoom

Proiezione delle immagini (continua)

3. Regolazione dell'angolazione del proiettore tramite i piedini di regolazione

Se il proiettore è posizionato su un piano irregolare o lo schermo è inclinato, è possibile regolare l'inclinazione del proiettore tramite i piedini di regolazione.

1 Sollevare il proiettore per regolare l'altezza mentre si premono i pulsanti di rilascio piedini.

2 Una volta regolata l'altezza togliere le mani dai pulsanti di rilascio piedini.

- È possibile regolare l'angolazione di proiezione fino a 5 gradi rispetto al piano su cui è posizionato il proiettore.

3 Ruotare i piedini per regolare l'altezza del proiettore in maniera accurata.

- Ruotare i piedini di regolazione per sollevare o abbassare gradualmente il proiettore. Accertarsi che il proiettore sia stabile e non vacilli.

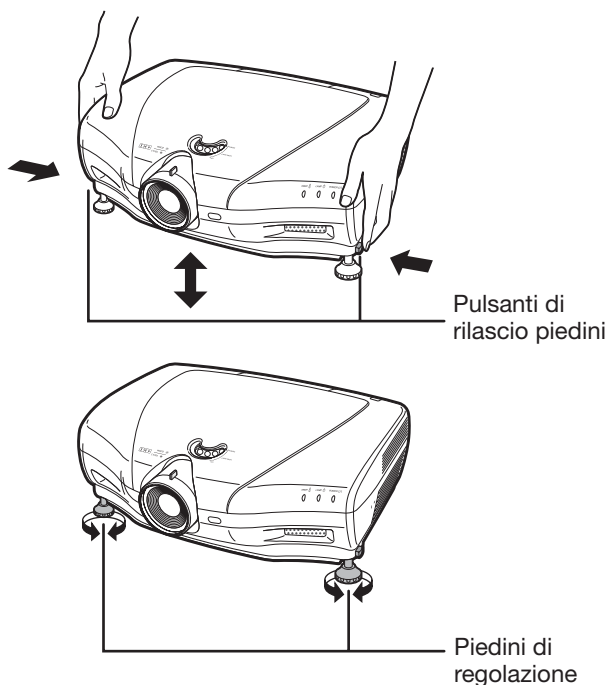

Nota

- Una volta regolata l'altezza del proiettore, l'immagine può risultare distorta a seconda della posizione del proiettore e dello schermo.

Informazioni

- Non esercitare una pressione eccessiva sul proiettore quando i piedini sono stati rilasciati.
- Quando si abbassa il proiettore, fare attenzione a non incastrare le dita nella zona compresa tra il piedino di regolazione e il proiettore.
- Tenere il proiettore in maniera ferma quando lo si solleva o lo si sposta.
- Non tenere il proiettore per la zona della lente.

4. Regolazione della posizione verticale dell'immagine

È possibile spostare verticalmente l'immagine proiettata girando la manopola di spostamento della lente.

Informazioni

- Non ruotare la manopola oltre il limite superiore e inferiore, in quanto ciò può danneggiare il proiettore.

Manopola di spostamento della lente

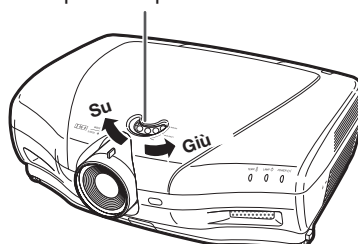

Funzionamento con il telecomando

Attivazione dell'impostazione IRIS

Questa funzione controlla la quantità della luce proiettata e il contrasto dell'immagine.

Premere **IRIS**.

- Ogni volta che si preme il pulsante mentre la schermata è attiva, la modalità cambierà nel seguente ordine:

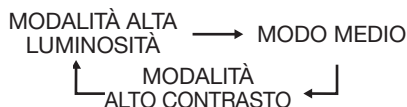

Nota

- Per informazioni dettagliate, cfr. pagina 37.

Regolazione del contrasto

1 Premere **CONTRAST**.

2 Premere **◀** o **▶** per regolare il contrasto.

3 Premere **ENTER**.

Nota

- Per informazioni dettagliate, cfr. pagina 36.

Regolazione della quantità di luce

1 Premere **BRIGHT**.

2 Premere **◀** o **▶** per regolare la quantità di luce.

3 Premere **ENTER**.

Nota

- Per informazioni dettagliate, cfr. pagina 36.

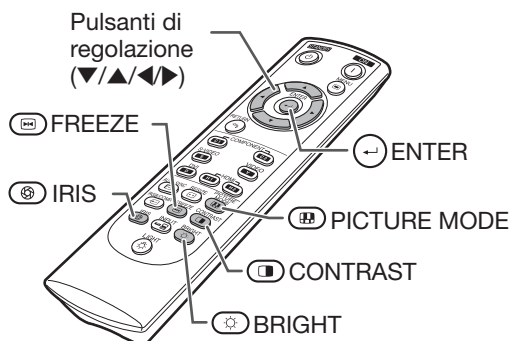

Fermoimmagine

1 Premere **FREEZE**.
• L'immagine proiettata viene bloccata.

2 Premere nuovamente **FREEZE** per attivare nuovamente lo scorrimento delle immagini trasmesse dall'apparecchiatura al momento collegata.

Selezione della modalità Immagine

È possibile selezionare la modalità immagine più adatta alle immagini proiettate.

Premere **PICTURE MODE**.

- Ogni volta che si preme il pulsante mentre la schermata è attiva, la modalità cambierà nel seguente ordine:

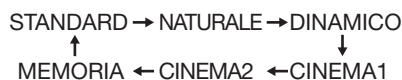

Nota

- Per informazioni dettagliate, cfr. pagina 36.

Selezione delle dimensioni dello schermo

Modalità Ridimensiona

Questa funzione permette di modificare o personalizzare la modalità di ridimensionamento, al fine di migliorare l'immagine di ingresso.

Premere RESIZE nel proiettore o RESIZE nel telecomando.

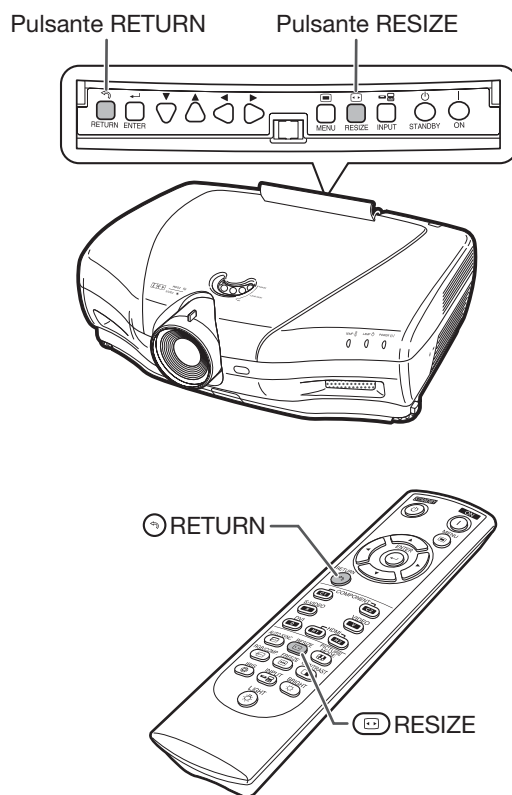

Nota

- La funzione RIDIMENSIONA selezionabile varia a seconda del segnale di ingresso (risoluzione e frequenza verticale).
- Per tornare all'immagine standard premere RETURN mentre viene visualizzato "RIDIMENSIONA".

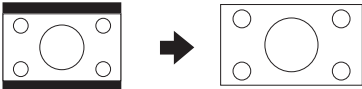

Modalità Ridimensiona

RIDIMENSIONA	Immagine schermata uscita
STIRATURA	Un'immagine compressa da un rapporto larghezza-altezza 16:9 a uno 4:3 viene riportata al rapporto 16:9 e visualizzata a schermo intero.
NORMALE (Computer)	L'immagine viene visualizzata secondo il rapporto larghezza-altezza originale.
BAR.LAT. (Video)	Un'immagine con un rapporto larghezza-altezza 4:3 viene visualizzata senza modifiche.
STIRAT. INTELLIG.	Un'immagine con un rapporto larghezza-altezza 4:3 viene allargata per occupare tutto lo schermo.

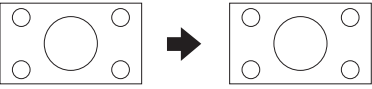
RIDIMENSIONA	Immagine schermata uscita
ZOOM CINEMA	<p>Un'immagine CinemaScope o un'immagine con un rapporto larghezza-altezza 16:9 viene visualizzata a schermo intero.</p> 
ZOOM 14:9	<p>Un'immagine con un rapporto larghezza-altezza 14:9 e letterbox viene allargata mantenendo il rapporto L/A originale.</p> 
ZOOM RAPIDO	<p>Un'immagine con un rapporto larghezza-altezza 4:3 viene allargata leggermente.</p> 
DOT BY DOT	<p>L'immagine viene visualizzata secondo il segnale di ingresso originale.</p> 

Informazioni sul copyright

- Quando si utilizza la funzione RIDIMENSIONA per selezionare una dimensione di immagine con un rapporto larghezza-altezza differente da quello di un'immagine video o televisiva, l'immagine avrà un aspetto diverso da quello originale. Tenere presente questo particolare quando si seleziona la dimensione dell'immagine.
- L'uso della funzione RIDIMENSIONA, Sottotitoli o Overscan per comprimere o allargare le immagini al fine di proiettarle per motivi commerciali/in locali, hotel o altri posti pubblici può rappresentare una violazione dei diritti d'autore esistenti. Si prega di fare attenzione.
- Mentre si guardano immagini non-widescreen (4:3), se si seleziona la funzione RIDIMENSIONA per riempire lo schermo o Overscan per modificare il rapporto larghezza-altezza di un segnale di ingresso a rapporto fisso, parti del bordo esterno dell'immagine verranno tagliate fuori o distorte. Per guardare le immagini originali secondo il formato previsto dal produttore, impostare "RIDIMENSIONA" su "BAR.LAT." e Overscan sul suo valore predefinito.

Voci della barra menu

I grafici seguenti indicano le funzioni che è possibile impostare nel proiettore. Le voci disponibili variano a seconda dell'ingresso, dei segnali di ingresso, o dei valori di regolazione selezionati. Le funzioni non disponibili vengono visualizzate in grigio.

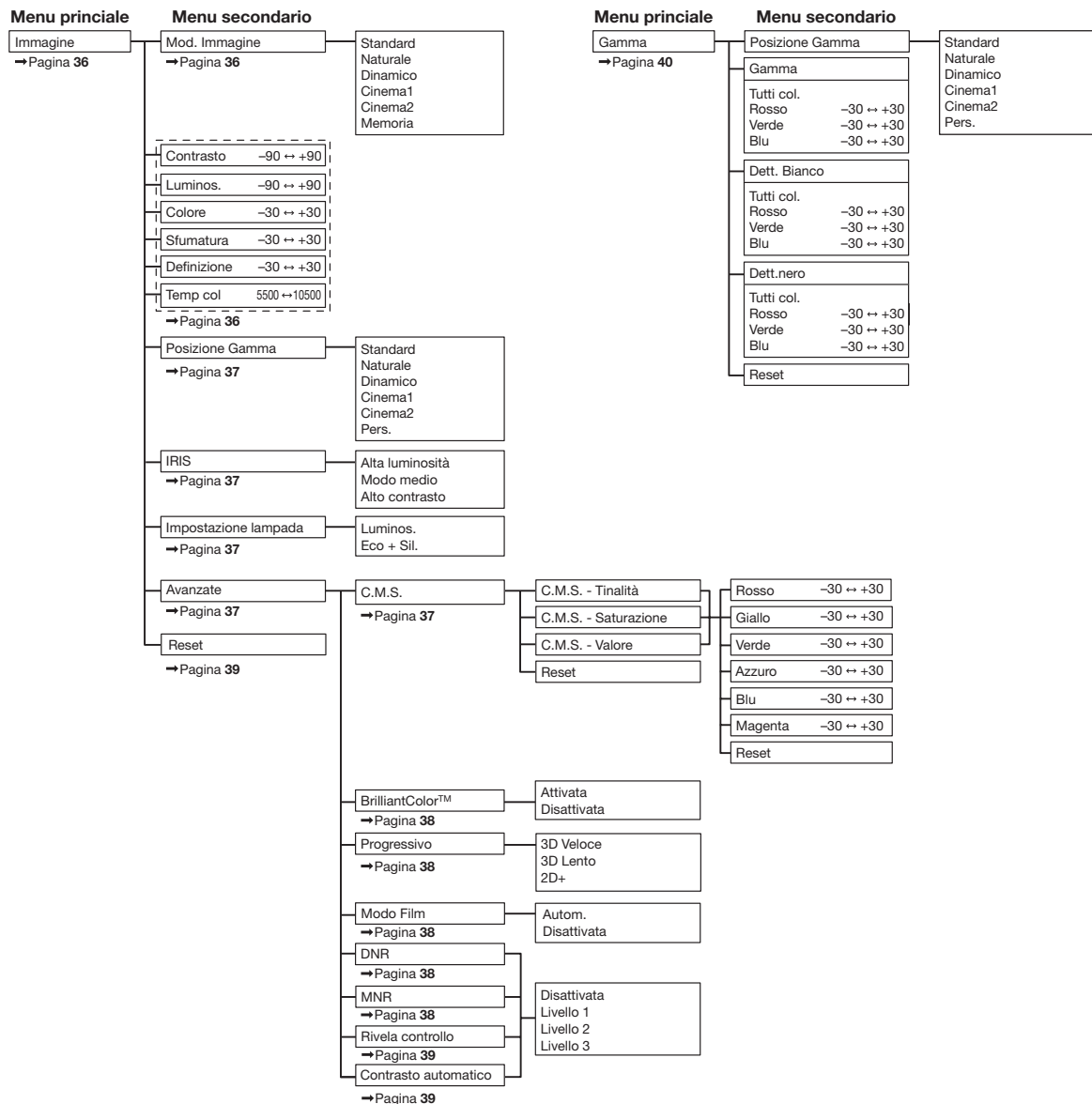

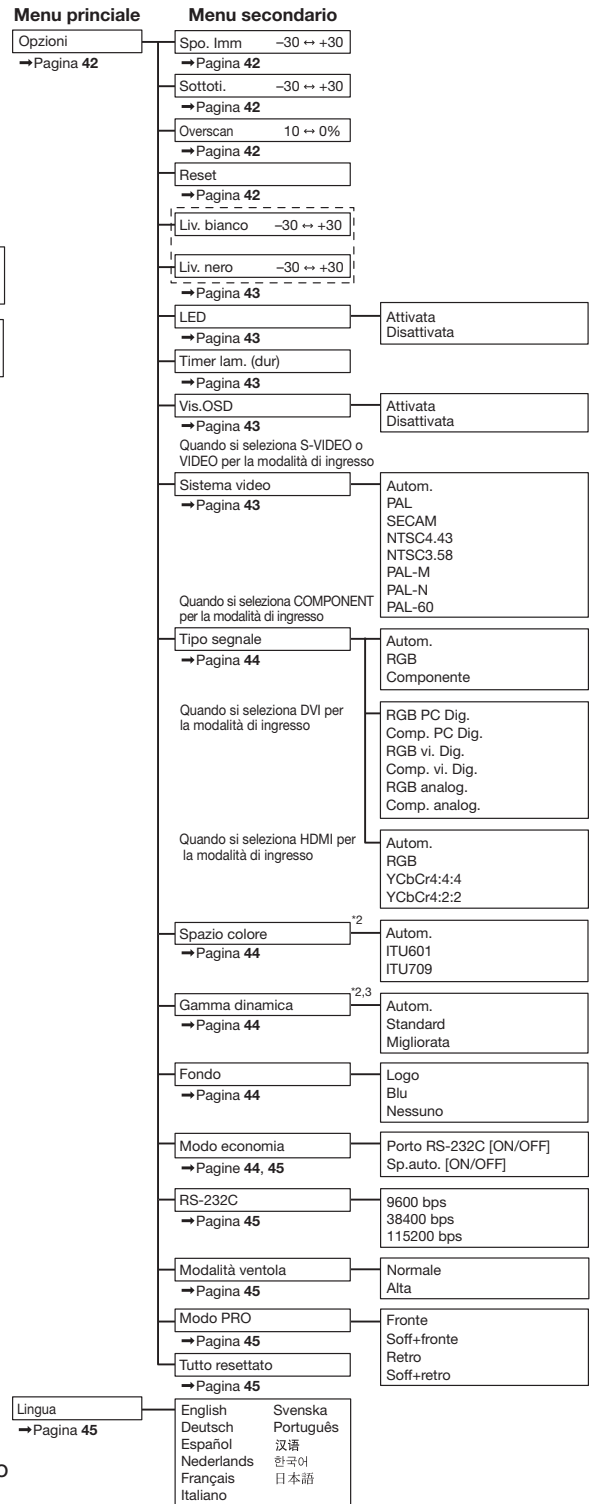
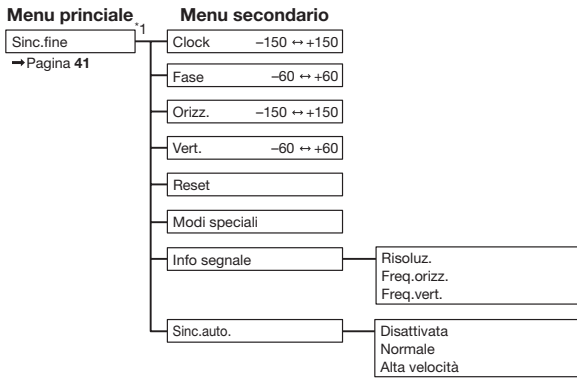

*1: Il menu "Sinc.fine" non è disponibile per l'ingresso S-VIDEO o VIDEO.

*2: disponibile per l'ingresso HDMI.

*3: disponibile per l'ingresso DVI.

Utilizzo della schermata menu

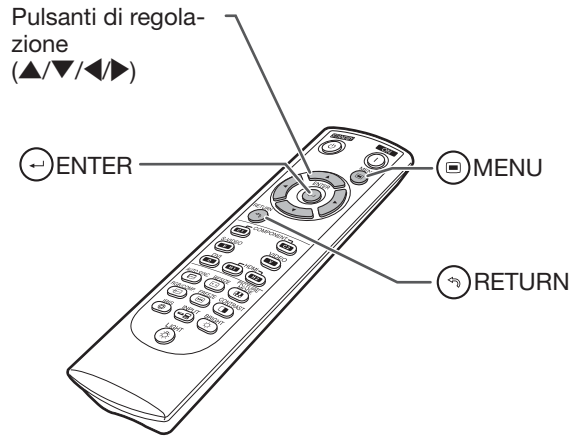
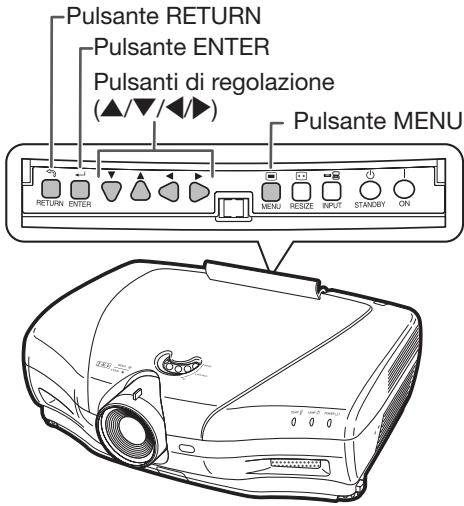

Selezioni menu (regolazioni)

• È possibile eseguire questa operazione anche tramite i pulsanti situati nel proiettore (esempio: regolazione “Luminos.”)

1 Premere MENU.

• Viene visualizzata la schermata menu “Immagine” relativa alla modalità di ingresso selezionata.

2 Premere o per selezionare nella barra menu la schermata menu relativa alla regolazione.

Nota

• Il menu “Sinc.fine” non è disponibile per l’ingresso S-VIDEO o VIDEO.

Esempio: schermata menu “Immagine” quando si seleziona COMPONENT per la modalità di ingresso

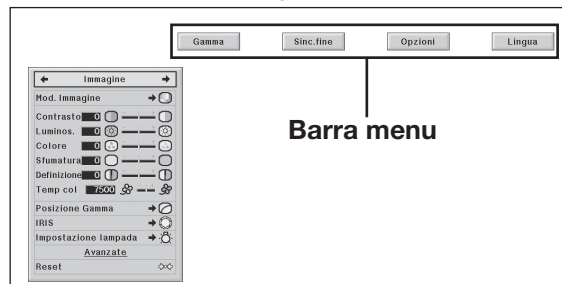

3 Premere ▲ o ▼ per selezionare la voce da regolare.

(esempio: selezionare “Luminos.”)

Regolazione dell’immagine proiettata durante la visualizzazione

Premere (↵) ENTER.

- La voce di regolazione selezionata (ad es. “Luminos.”) verrà visualizzata alla base della schermata.
- Quando si preme ▲ o ▼ verrà visualizzata la voce successiva (ad es. premendo ▼ “Luminos.” viene sostituita con “Colore”).

Nota

- Premere (↵) RETURN per tornare alla schermata precedente.

4 Premere ► o ◀ per regolare la voce selezionata.

- La regolazione viene memorizzata.
- Per alcune voci di menu, premere ► per visualizzarne i sottomenu, quindi premere ▲ o ▼ per selezionare una voce di regolazione e infine premere (↵) ENTER.

5 Premere (☰) MENU.

- La schermata menu verrà chiusa.

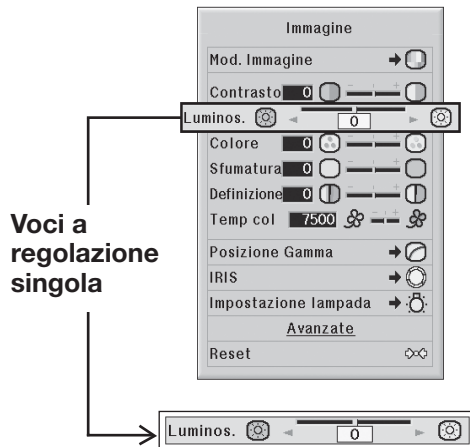

Regolazione immagine (menu "Immagine")

Funzionamento menu
⇒ pagina 34

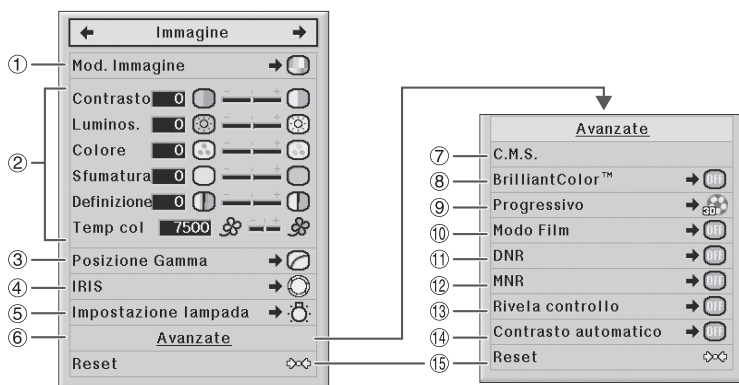

1 Selezione della modalità Immagine

Questa funzione permette di selezionare la modalità Immagine più adatta alla luminosità dell'ambiente in cui avviene la proiezione e il tipo di immagine proiettato.

Voci selezionabili	Descrizione	Le principali impostazioni predefinite di ogni voce quando si seleziona la modalità Immagine			
		Temp col	BrilliantColor™	IRIS	Impostazione lampada
Standard	Per immagini standard	7500	Disattivata	Alta luminosità	Luminos.
Naturale	Per un'immagine dai colori bilanciati.	7500	Disattivata	Alta luminosità	Luminos.
Dinamico	Per un'immagine vivida.	7500	Attivata	Alta luminosità	Luminos.
Cinema1	Per visualizzare le immagini con la luminosità leggermente ridotta in una camera buia	6500	Disattivata	Modo medio	Eco + Sil.
Cinema2	Per visualizzare le immagini con la luminosità leggermente aumentata in una camera buia	6500	Disattivata	Alto contrasto	Eco + Sil.
Memoria	Permette di memorizzare le impostazioni di regolazione dell'immagine. Le impostazioni memorizzate avranno effetto su ogni modalità di ingresso.	7500	Disattivata	Alta luminosità	Luminos.

• È possibile impostare o regolare le voci del menu "Immagine" in base alle proprie preferenze. Le modifiche apportate verranno conservate in memoria.

Nota

- È inoltre possibile premere **PICTURE MODE** sul telecomando per selezionare la modalità Immagine (cfr. pag. 29).
- Le impostazioni predefinite sono soggette a modifica senza preavviso.

2 Regolazione dell'immagine

Voci di regolazione	Pulsante ◀	Pulsante ▶
Contrasto	Per ridurre il contrasto.	Per aumentare il contrasto.
Luminos.	Per ridurre la luminosità.	Per aumentare la luminosità.
Colore	Per ridurre l'intensità dei colori.	Per aumentare l'intensità dei colori.
Sfumatura	Per dare all'incarnato una tonalità violacea.	Per dare all'incarnato una tonalità verdastra.
Definizione	Per ridurre la definizione.	Per aumentare la definizione.
Temp col	Per dare alle immagini una tonalità leggermente più rossastra (colori leggermente più caldi).	Per dare alle immagini una tonalità leggermente più bluastra (colori leggermente più freddi).

Nota

- Per resettare tutte le voci di regolazione, selezionare "Sì" in "Reset" e premere **ENTER**. Le impostazioni modalità Immagine relative all'ingresso selezionato torneranno ai valori predefiniti.
- Per quanto riguarda "Contrasto" e "Luminos.", è possibile eseguire le regolazioni direttamente dal telecomando, tramite i tasti **CONTRAST** e **BRIGHT** (cfr. pag. 29).

③ Selezione della posizione Gamma

Questa funzione permette di selezionare la posizione Gamma desiderata.

Per informazioni dettagliate, cfr. pagina 40.

Nota

- La posizione Gamma può essere regolata in maniera più dettagliata nella schermata menu “Gamma”.

④ Regolazione dell'impostazione Iris

Questa funzione regola la quantità di luce proiettata e il contrasto dell'immagine.

Voci selezionabili	Descrizione
Alta luminosità	L'alta luminosità ha priorità rispetto all'alto contrasto.
Modo medio	Il modo intermedio tra l'alto contrasto e l'alta luminosità.
Alto contrasto	L'alto contrasto ha priorità rispetto all'alta luminosità.

Nota

- È possibile eseguire la regolazione anche premendo  IRIS nel telecomando (cfr. pag. 29).

⑤ Impostazione lampada

Voci selezionabili	Luminosità	Rumore ventilatore	Consumo di corrente (con c.a. da 100 V)	Vita utile della lampada
Luminos.	100%	Normale	320 W	Circa 2.000 ore
Eco + Sil.	Circa il 80%	Basso	265 W	Circa 3.000 ore

Nota

- Quando “Impostazione lampada” è impostato su “Eco + Sil.”, il consumo di corrente diminuirà, aumentando la durata di vita della lampada (la luminosità della proiezione diminuirà del 20% circa).

⑥ Utilizzo delle Funzioni avanzate

“Avanzate” permette di eseguire delle regolazioni ancora più dettagliate in modo da ottenere l'immagine desiderata.

Per visualizzare il menu Avanzate selezionare “Avanzate” e premere  ENTER.

Nota

- Quando vengono visualizzate le impostazioni “Avanzate”, selezionare nuovamente “Avanzate” e premere  ENTER per tornare al menu “Immagine”.



⑦ Regolazione del colore





Selezionare “C.M.S.” (sistema di gestione colori) nel menu “Avanzate”, quindi premere  ENTER.

Questa funzione permette di regolare i sei colori principali che compongono la ruota dei colori, tramite la modifica dei valori relativi a “Tonalità”, “Saturazione” o “Valore”.

Voci selezionabili	Descrizione
C.M.S. - Tonalità	Permette di impostare la Tonalità dei colori principali.
C.M.S. - Saturazione	Permette di impostare la Saturazione dei colori principali.
C.M.S. - Valore	Permette di impostare il Valore dei colori principali.
Reset	Permette di ripristinare i valori predefiniti di “Tonalità”, “Saturazione” e “Valore” di tutti i colori.



Regolazione di “Tonalità”, “Saturazione” o “Valore”.





① Premere  o  per selezionare “Tonalità”, “Saturazione” o “Valore”, quindi premere  ENTER.

② Selezionare il colore da regolare con  o  e regolarlo con  o .

- Quando si preme  ENTER, la barra di regolazione del colore sistema selezionato verrà visualizzata alla base della schermata. Utilizzare questa barra per effettuare le regolazioni mentre si visualizzano gli effetti sulla schermata.

Esempio di regolazione della “Tonalità”

Colori principali	Pulsante 	Pulsante 
Rosso	Più vicino al magenta	Più vicino al giallo
Giallo	Più vicino al rosso	Più vicino al verde
Verde	Più vicino al giallo	Più vicino al ciano
Azzuro	Più vicino al verde	Più vicino al blu
Blu	Più vicino al ciano	Più vicino al magenta
Magenta	Più vicino al blu	Più vicino al rosso

- Quando si seleziona “Saturazione”, il colore selezionato diverrà più chiaro () o più intenso (.
- Quando si seleziona “Valore”, il colore selezionato diverrà più scuro () o più brillante (.
- Per ripristinare i valori predefiniti di ogni colore, selezionare “Sì” in “Reset” e premere  ENTER.

⑧ Regolazione di BrilliantColor™

BrilliantColor™ utilizza la tecnologia BrilliantColor™ di Texas Instruments. L'immagine diviene più brillante mentre la riproduzione del colore rimane a un livello elevato.

Voci selezionabili	Descrizione
Attivata	La funzione BrilliantColor™ è attiva.
Disattivata	La funzione BrilliantColor™ non viene attivata.

⑨ Selezione della modalità Progressivo

Per la selezione della visualizzazione progressiva di un segnale video.

Voci selezionabili	Descrizione
3D Veloce	Utile per visualizzare immagini molto rapide (ad esempio, eventi sportivi o film d'azione).
3D Lento	Utile per visualizzare più chiaramente immagini relativamente rapide (ad esempio, spettacoli teatrali e documentari).
2D+	Questo è il modo ideale per i giochi, ecc.

Nota

- Quando si utilizzano gli ingressi progressivi, la funzione “Progressivo” non è disponibile.

⑩ Selezione del modo Film

Questa funzione permette la riproduzione di alta qualità di immagini proiettate inizialmente a 24 fps, come ad esempio film su DVD.

Voci selezionabili	Descrizione
Autom.	I film vengono rilevati automaticamente.
Disattivata	I film non vengono rilevati.

Nota

- Quando si utilizzano gli ingressi progressivi, la funzione “Modo Film” non è disponibile.

⑪ Funzione DNR (riduzione del rumore digitale)

La funzione DNR (riduzione del rumore digitale) video permette di proiettare immagini di alta qualità con livelli minimi di distorsione dei contorni e interferenza acustica a colori incrociati.

Voci selezionabili	Descrizione
Disattivata	La funzione DNR non è attivata.
Livello 1	Permette di impostare il livello DNR per visualizzare un'immagine più chiara.
Livello 2	
Livello 3	

Nota

Impostare “DNR” su “Disattivata” nei seguenti casi:

- Quando l'immagine è sfuocata.
- Quando si verifica una distorsione dei contorni e dei colori delle immagini in movimento.
- Quando si proiettano trasmissioni televisive dai segnali deboli.

⑫ Funzione MNR (riduzione rumore mosquito)

È possibile ridurre il cosiddetto Effetto mosquito (tremolio).

Voci selezionabili	Descrizione
Disattivata	La funzione MNR non è attivata.
Livello 1	Permette di impostare il livello MNR per visualizzare un'immagine più chiara.
Livello 2	
Livello 3	

13 Regolazione del Rivela controllo

Questa funzione migliora i bordi in modo da dare l'impressione che le immagini abbiano una maggiore profondità.

Voci selezionabili	Descrizione
Disattivata	La funzione Rivela controllo non è attivata
Livello 1	Permette di impostare il livello del Rivela controllo per dare un tono di maggiore profondità alle immagini visualizzate.
Livello 2	
Livello 3	

14 Regolazione del Contrasto automatico

Questa funzione regola automaticamente il contrasto dell'immagine in base alla scena.

Voci selezionabili	Descrizione
Disattivata	La funzione Contrasto automatico non viene attivata.
Livello 1	Permette di impostare il livello del Contrasto automatico.
Livello 2	
Livello 3	

15 Reset delle voci di regolazione

Questa funzione permette di ripristinare le impostazioni predefinite delle voci di regolazione.

Voci selezionabili	Descrizione
No	Non esegue il ripristino.
Sì	Ripristina le voci di regolazione.

Regolazione Gamma (menu "Gamma")

Funzionamento menu ⇒ pagina 34

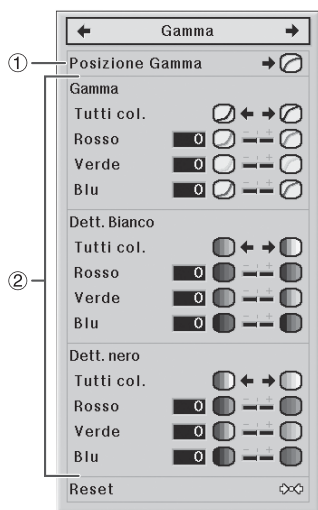

1 Selezione della posizione Gamma

È possibile selezionare la posizione gamma desiderata in base all'immagine proiettata.

Voce selezionabile	Descrizione
Standard	Impostazione predefinita Sharp
Naturale	Fornisce una qualità di immagine compatta e discreta
Dinamico	Per la visualizzazione di immagini in ambienti relativamente luminosi
Cinema1	Per visualizzare le immagini con la luminosità leggermente ridotta in una camera buia
Cinema2	Per visualizzare le immagini con la luminosità leggermente aumentata in una camera buia
Pers.	Utilizza un software speciale che permette di regolare la curva gamma. Per maggiori informazioni sul software, visitare il sito web Sharp al seguente indirizzo: http://sharp-world.com/projector/ .

Nota

- Selezionare la posizione Gamma impostata in questo menu in "Posizione Gamma", all'interno del menu "Immagine".

2 Regolazione Gamma

Regolare la curva gamma in base ai valori desiderati.

■ Gamma

Voce selezionabile	Pulsante ◀	Pulsante ▶
Tutti col.	È possibile eseguire la regolazione sincronizzata per il Rosso, Verde e Blu indicati qui di seguito. Conferisce maggiore profondità alla parte più luminosa di un'immagine.	
Rosso	Conferisce maggiore profondità alla parte più luminosa di un'immagine di colore rosso.	Conferisce maggiore profondità alla parte più scura di un'immagine di colore rosso.
Verde	Conferisce maggiore profondità alla parte più luminosa di un'immagine di colore verde.	Conferisce maggiore profondità alla parte più scura di un'immagine di colore verde.
Blu	Conferisce maggiore profondità alla parte più luminosa di un'immagine di colore blu.	Conferisce maggiore profondità alla parte più scura di un'immagine di colore blu.

■ Dett. Bianco

Voce selezionabile	Pulsante ◀	Pulsante ▶
Tutti col.	È possibile eseguire la regolazione sincronizzata per il Rosso, Verde e Blu indicati qui di seguito. Per ridurre il contrasto.	
Rosso	Per ridurre il contrasto nel colore rosso	Per aumentare il contrasto nel colore rosso
Verde	Per ridurre il contrasto nel colore verde	Per aumentare il contrasto nel colore verde
Blu	Per ridurre il contrasto nel colore blu	Per aumentare il contrasto nel colore blu

■ Dett. nero

Voce selezionabile	Pulsante ◀	Pulsante ▶
Tutti col.	È possibile eseguire la regolazione sincronizzata per il Rosso, Verde e Blu indicati qui di seguito. Per ridurre la luminosità.	
Rosso	Per ridurre la luminosità nel colore rosso	Per aumentare la luminosità nel colore rosso
Verde	Per ridurre la luminosità nel colore verde	Per aumentare la luminosità nel colore verde
Blu	Per ridurre la luminosità nel colore blu	Per aumentare la luminosità nel colore blu

- Quando si seleziona una voce di regolazione e si preme  ENTER, la barra di regolazione della voce selezionata verrà visualizzata alla base della schermata. Utilizzare questa barra per effettuare le regolazioni mentre si visualizzano gli effetti sulla schermata.

Nota

- Per resettare tutte le voci di regolazione, selezionare "Sì" in "Reset" e premere  ENTER.

Regolazione dell'immagine computerizzata (menu "Sinc.fine")

Funzionamento menu ⇒ pagina 34

Questa illustrazione ha un carattere puramente esplicativo e può differire dalla schermata effettivamente visualizzata.

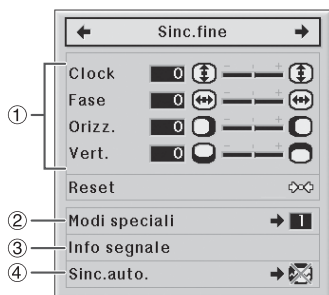

1 Regolazione dell'immagine computerizzata

Utilizzare la funzione Sinc.fine in caso di irregolarità come strisce verticali o tremolio in parti dello schermo.

Voce selezionabile	Descrizione
Clock	Permette di regolare le interferenze acustiche verticali.
Fase	Permette di regolare le interferenze acustiche orizzontali (come il tracking del videoregistratore).
Orizz.	Centra la schermata spostandola verso sinistra o destra.
Vert.	Centra la schermata spostandola verso l'alto o il basso.

Nota

- È possibile regolare automaticamente l'immagine computerizzata impostando "Sinc. auto." nel menu "Sinc.fine" su "Normale" o "Alta velocità", o premendo AUTO SYNC nel telecomando.
- A seconda del tipo di segnale di ingresso, l'intervallo di regolazione di ogni impostazione può variare, oppure la regolazione può non essere disponibile.
- Per resettare tutte le voci di regolazione, selezionare "Sì" in "Reset" e premere ENTER.

2 Impostazione Modi speciali

In genere, viene rilevato il tipo di segnale di ingresso e selezionato automaticamente la modalità di risoluzione corretta. Tuttavia, per alcuni segnali, può essere necessario selezionare la risoluzione ottimale in "Modi speciali" all'interno del menu "Sinc.fine", in modo da corrispondere alla modalità di visualizzazione del computer.

Nota

- Evitare di visualizzare i pattern dalle righe alternate ripetute (strisce orizzontali) (potrebbe verificarsi un tremolio, rendendo l'immagine difficile da vedere).
- Le informazioni sul segnale di ingresso al momento selezionato possono essere confermate alla voce ③.

3 Verifica del segnale di ingresso

Questa funzione permette di verificare le informazioni sul segnale di ingresso corrente.

4 Sinc. auto. (Regolazione sinc. automatica)

Voce selezionabile	Descrizione
Disattivata	La Sinc. auto. non viene eseguita automaticamente.
Normale	La Sinc. auto. viene eseguita quando si accende il proiettore o si attivano i segnali di ingresso nel caso il proiettore sia collegato a un computer.
Alta velocità	L'impostazione "Normale" permette di eseguire una sincronizzazione più accurata di quella "Alta velocità". Per questo motivo, il suo svolgimento dura un po' più di tempo.

Nota

- È possibile regolare la Sinc. auto. anche premendo AUTO SYNC nel telecomando.
- Quando si imposta "Sinc.auto." su "Disattivata" o "Alta velocità", e se si preme AUTO SYNC, la Sinc. auto. verrà eseguita in modalità "Alta velocità". Se si preme nuovamente il pulsante entro un minuto, la Sinc. auto. verrà eseguita in modalità "Normale".
- A seconda dell'immagine del computer collegato al proiettore, può essere necessario del tempo per eseguire la Sinc. auto.
- Quando non è possibile ottenere un'immagine ottimale con la Sinc. auto., eseguire le regolazioni manuali.

Utilizzo del menu "Opzioni"

Funzionamento menu ⇒ pagina 34

Quando si seleziona HDMI per la modalità di ingresso. Questa illustrazione ha un carattere puramente esplicativo e può differire dalla schermata effettivamente visualizzata.

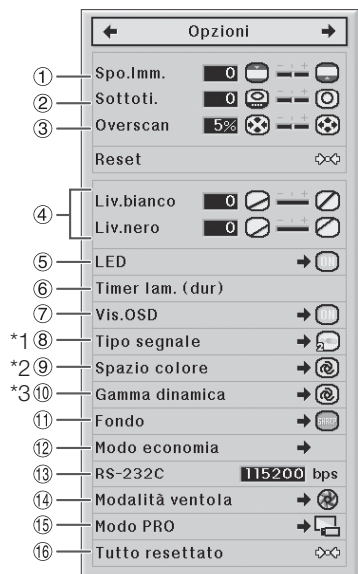

- *1 Se la modalità di ingresso è S-VIDEO o VIDEO, il display passerà alla schermata "Sistema video".
- *2 Visualizzato quando la modalità di ingresso è HDMI.
- *3 Visualizzato quando la modalità di ingresso è HDMI o DVI con segnali digitali.

1 Regolazione della posizione dell'immagine

È possibile spostare verticalmente l'immagine proiettata.

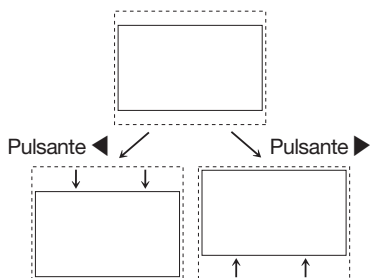

Nota

- La funzione Spostamento immagine è disponibile solo quando si imposta "REDIMENSIONA" su "STIRAT. INTELLIG.", "ZOOM CINEMA", "ZOOM 14:9" o "ZOOM RAPIDO".
- È possibile ripristinare le impostazioni predefinite di "Spo. Imm.", "Sottotit." e "Overscan" selezionando "Sì" in "Reset" e premendo (↵) ENTER.

2 Regolazione del formato verticale della schermata (impostazione Sottotitoli)

Questa funzione permette di regolare il formato verticale della schermata in modo da inserire i sottotitoli.

Pulsante ◀	L'immagine viene compressa regolando il formato verticale della schermata.
Pulsante ▶	L'immagine viene ingrandita regolando il formato verticale della schermata.

Nota

- Quando si modifica la schermata con l'impostazione Sottotitoli, la parte inferiore della schermata viene spostata in alto, e il lato superiore subisce delle modifiche.
- Per regolare l'impostazione Sottotitoli in maniera più efficace, utilizzare le funzioni "Overscan" e "Spo. Imm."
- L'impostazione Sottotitoli è disponibile solo quando "REDIMENSIONA" è impostato su "STIRAT. INTELLIG.", "ZOOM CINEMA", "ZOOM 14:9" o "ZOOM RAPIDO".
- La zona di modifica varia a seconda del segnale di ingresso.
- È possibile ripristinare le impostazioni predefinite di "Spo. Imm.", "Sottotit." e "Overscan" selezionando "Sì" in "Reset" e premendo (↵) ENTER.

3 Regolazione di Overscan

Questa funzione permette di regolare l'area Overscan (area della schermata).

Pulsante ◀	Ingrandisce l'immagine. (l'area della schermata si riduce).
Pulsante ▶	Riduce l'immagine. (l'area della schermata si ingrandisce).

Nota

- È possibile regolare l'area Overscan per i seguenti segnali di ingresso e la funzione RIDIMENSIONA.
 - Segnale di ingresso: VIDEO, 480I/480P, 540P, 576I/576P, 720P, 1035I o 1080I/1080P
 - Funzione RIDIMENSIONA: "BAR.LAT.", "ZOOM CINEMA", "STIRATURA" o "ZOOM 14:9"
- Se il rapporto area della schermata impostato è troppo grande, potrebbero verificarsi delle interferenze sui bordi. In tal caso, ridurre il rapporto.
- Si consiglia inoltre di leggere la sezione "Informazioni sul copyright" a pagina 31.
- È possibile ripristinare le impostazioni predefinite di "Spo. Imm.", "Sottotit." e "Overscan" selezionando "Sì" in "Reset" e premendo (↵) ENTER.

④ Regolazione del livello di bianco/nero

“Liv.bianco” regola il livello del bianco per le variazioni nei segnali di ingresso.

“Liv.nero” regola il livello del nero per le variazioni nei segnali di ingresso.

Voci selezionabili	Pulsante ◀	Pulsante ▶
Liv.bianco	Permette una migliore riproduzione dei colori.	Visualizza immagini più luminose e nitide.
Liv.nero	Scurisce l'immagine.	Illumina l'immagine.

Nota

- Quando si riceve un segnale digitale non è possibile regolare i livelli di bianco e nero.

⑤ Disattivazione delle spie LED

È possibile spegnere le spie LED (indicatori) del proiettore se disturbano la proiezione.

Voci selezionabili	Descrizione
Attivata	Le spie LED sono accese.
Disattivata	Le spie LED sono spente mentre il proiettore è in funzione (esse si accenderanno nuovamente quando il proiettore è in modalità Standby, si sta riscaldando o ci sono dei problemi).

Nota

- Quando la funzione Spegnimento automatico è impostata su “OFF”, “LED” viene automaticamente impostato su “Attivata”. Accertarsi di impostare lo Spegnimento automatico su “ON” per utilizzare la funzione LED Disattivata (cfr. pag. 45).

⑥ Verifica dello stato di utilizzo della lampada

È possibile verificare il tempo totale di utilizzo della lampada e la sua vita residua (in percentuale).

Condizione di utilizzo della lampada	Vita residua della lampada	
	“dur”	
Utilizzata esclusivamente con l'impostazione “Eco + Sil.”	100%	5%
Utilizzata esclusivamente con l'impostazione “Luminos.”	Circa 3.000 ore	Circa 150 ore
	Circa 2.000 ore	Circa 100 ore

Nota

- Si consiglia di sostituire la lampada quando la vita utile residua arriva al 5%.
- La durata di vita utile della lampada varia a seconda delle condizioni di utilizzo.

⑦ Impostazione della visualizzazione su schermo

Voci selezionabili	Descrizione
Attivata	Vengono visualizzate tutte le schermate.
Disattivata	Vengono visualizzati solo i menu, il menu della modalità di ingresso, le barre di regolazione del contrasto e luminosità e i messaggi di avvertimento (spegnimento, temperatura, sostituzione lampada, e così via).

⑧ Impostazione del Sistema video

Quando la modalità di ingresso è impostata su S-VIDEO o VIDEO, è possibile impostare le voci di regolazione del modo “Sistema video”.

L'impostazione predefinita del sistema di ingresso video è “Autom.”; tuttavia, a seconda della differenza nel segnale video, l'impianto audiovisivo collegato può non trasmettere delle immagini chiare. In tal caso, passare a un altro segnale video.

Voci selezionabili	Descrizione
PAL	Quando il proiettore è collegato a un'apparecchiatura video PAL.
SECAM	Quando il proiettore è collegato a un'apparecchiatura video SECAM.
NTSC4.43	Quando vengono riprodotti dei segnali NTSC in un'apparecchiatura video PAL.
NTSC3.58	Quando il proiettore è collegato a un'apparecchiatura video NTSC.

⑧ Impostazione del tipo di segnale

Quando si utilizza un modo di ingresso diverso dall'ingresso S-VIDEO o VIDEO, impostare il tipo di segnale in base al tipo di segnale di ingresso corrispondente (RGB o Componente).

■ Quando si seleziona COMPONENT per la modalità di ingresso

Voci selezionabili	Descrizione
Autom.	Seleziona automaticamente il segnale di ingresso più adatto tra RGB e Componente.
RGB	Selezionare questa funzione quando si ricevono segnali RGB.
Componente	Selezionare questa funzione quando si ricevono segnali Componente.

■ Quando si seleziona DVI per la modalità di ingresso

Voci selezionabili	Descrizione
RGB PC Dig.	Selezionare questa funzione quando il computer riceve segnali RGB PC.
Comp. PC Dig.	Selezionare questa funzione quando il computer riceve segnali Componente PC digitali.
RGB vi. Dig.	Selezionare questa funzione quando il computer riceve segnali RGB video digitali.
Comp. vi. Dig.	Selezionare questa funzione quando l'apparecchiatura video riceve segnali Componente video digitali.
RGB analog.	Selezionare questa funzione quando si ricevono segnali RGB analogici.
Comp. analog.	Selezionare questa funzione quando si ricevono segnali Componente analogici.

■ Quando si seleziona HDMI per la modalità di ingresso

Questa funzione permette di impostare il tipo di ingresso del segnale immagine proveniente da un'apparecchiatura compatibile con HDMI.

Voci selezionabili	Descrizione
Autom.	In genere, si utilizza l'impostazione Auto.
RGB	Visualizza le immagini in modo RGB (Rosso/Verde/Blu).
YCbCr4:4:4	Queste modalità visualizzano le immagini utilizzando un segnale di luminanza (Y) per indicare il contrasto e dei segnali di differenza colori (CbCr) per indicare i colori. (Selezionare la modalità che permette di visualizzare l'immagine migliore.)
YCbCr4:2:2	

Nota

- È anche possibile selezionare “Tipo segnale” tramite  RGB/COMP. nel telecomando.

⑨ Regolazione dello spazio colore

Questa funzione permette di impostare lo spazio colore per l'ingresso dei segnali provenienti da un'apparecchiatura compatibile con HDMI.

Voci selezionabili	Descrizione
Autom.	Nella maggior parte dei casi, selezionare “Autom.”
ITU601	Selezionare la voce che permette di ottenere la qualità migliore di visualizzazione.
ITU709	

⑩ Regolazione della Gamma dinamica

Se il tipo di segnale di uscita dell'apparecchiatura compatibile con HDMI non corrisponde al tipo di segnale di ingresso del proiettore, l'immagine risultante potrebbe non essere ottimale. In tal caso, passare a “Gamma dinamica”.





Voci selezionabili	Descrizione
Autom.	Nella maggior parte dei casi, selezionare “Autom.”
Standard	Quando i livelli di nero dell'immagine mostrano un effetto delle bande o appaiono sbiaditi, selezionare la voce che permette di ottenere la qualità migliore di visualizzazione.
Migliorata	

⑪ Selezione dell'immagine di sfondo

Voci selezionabili	Descrizione
Logo	Schermata logo SHARP
Blu	Schermata blu
Nessuno	— (schermo nero)

⑫ Regolazione del modo Economia

Impostazione del modo Economia:

- ① Selezionare “Modo economia” e premere .
- ② Premere  /  per selezionare la voce desiderata, quindi premere  ENTER.

■ Porta RS-232C

Quando la porta RS-232C è impostata su “ON”, la funzione RS-232C entra in funzione e consuma energia anche quando il proiettore è in modalità Standby. Di conseguenza, quando non la si utilizza, impostare la porta RS-232C su “OFF”, in modo da ridurre al minimo il consumo di corrente quando il proiettore è in modalità Standby.

Voci selezionabili	Descrizione
ON (Attivata)	La porta RS-232C è sempre attiva (per accettare le comunicazioni).
OFF (Disattivata)	La porta RS-232C non funziona quando il proiettore è in modalità Standby.

Nota

- Quando si controlla il proiettore per mezzo della porta RS-232C, impostare la suddetta su “ON”.

■ Spegnimento automatico

Questa funzione attiva automaticamente la modalità Standby se non si ricevono segnale per un determinato periodo di tempo.

Voci selezionabili	Descrizione
ON (Attivata)	Se non si ricevono segnali per più di 15 minuti, il proiettore entrerà automaticamente in modalità Standby.
OFF (Disattivata)	La funzione di Spegnimento automatico verrà disattivata.



Nota

- Quando la funzione Spegnimento automatico è impostata su “ON”, 5 minuti prima che venga attivata la modalità Standby, verrà visualizzato il messaggio “Entrata modo ATTESA in X min.” ad indicare i minuti restanti.
- Quando la funzione Spegnimento automatico è impostata su “OFF”, LED viene automaticamente impostato su Attivata. Accertarsi di impostare lo Spegnimento automatico su “ON” per utilizzare la funzione LED Disattivata (cfr. pag. 43).

⑬ Selezione della velocità di trasmissione (RS-232C)

Accertarsi che il proiettore e il computer siano impostati sulla stessa cadenza di Baud.

Voci selezionabili	Descrizione
9600 bps	
38400 bps	
115200 bps	

⑭ Impostazione del modo Ventola

Questa funzione cambia la velocità di rotazione del ventilatore.

Voci selezionabili	Descrizione
Normale	Adatta per gli ambiente normali.
Alta	Selezionare questa funziona quando si usa il proiettore ad altitudini pari o superiori a 4.900 piedi (1.500 metri) circa.

- Quando “Modalità ventola” è impostato su “Alta”, la velocità aumenta e così anche il rumore emesso dal ventilatore.

⑮ Capovolgimento/Inversione delle immagini proiettate

Questa funzione permette di utilizzare il proiettore in una gamma più ampia di stili di proiezione, tramite l'inversione dell'immagine a seconda dell'ambiente (ubicazione) di proiezione.

Voci selezionabili	Descrizione
Fronte	Immagine normale (proiettata dal lato anteriore della schermata)
Soff+fronte	Immagine invertita (proiettata dalla parte anteriore della schermata con un proiettore invertito)
Retro	Immagine capovolta (proiettata dal retro della schermata o con uno specchio)
Soff+retro	Immagine invertita e capovolta (proiettata con uno specchio)

- Per informazioni dettagliate sulla modalità Proiezione (PRO) cfr. pag. 15.

⑯ Ripristino delle impostazioni predefinite

Selezionare “Tutto resettato” per ripristinare i valori predefiniti.



Nota

Non è possibile inizializzare le seguenti voci:

- Menu “Sinc.fine”
 - Modi speciali
- Menu “Opzioni”
 - Timer lam. (dur)
 - Lingua

Altre funzione

Selezione della lingua di visualizzazione della schermata

Il proiettore è in grado di visualizzare le schermate in 11 lingue.

English	Français	汉语
Deutsch	Italiano	한국어
Español	Svenska	日本語
Nederlands	Português	

Indicatori di manutenzione/Manutenzione

- Gli indicatori di manutenzione del proiettore (che forniscono degli avvisi in merito all'alimentazione, la lampada e la temperatura) indicano la presenza di problemi all'interno del dispositivo. Se uno o più degli indicatori si accende, attuare la procedura pertinente descritta qui di seguito.

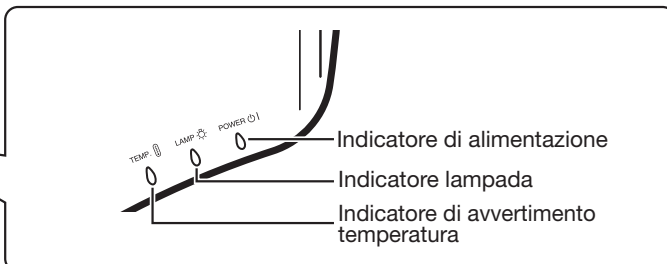
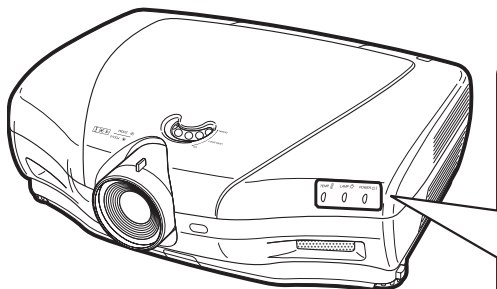

Sull'indicatore di avvertimento temperatura

Se la temperatura all'interno del proiettore aumenta a causa del blocco dell'apertura di sfiato o di aspirazione oppure a causa della posizione dell'impostazione, l'indicazione "TEMPERATURA" lampeggerà nell'angolo inferiore sinistro dell'immagine. Se la temperatura continua ad aumentare, la lampada si spegnerà e l'indicatore di avvertimento temperatura lampeggerà, la ventola di raffreddamento si avvierà, quindi il proiettore entrerà nel modo standby. Dopo l'apparizione dell'indicazione "TEMPERATURA" eseguire le misurazioni descritte nella tabella sottostante.



Sull'indicatore lampada

- Quando durata della lampada scende intorno al 5% o meno, "LAMP" (giallo) e sullo schermo viene visualizzata la scritta "Sost. lampada". Quando la percentuale arriva a 0%, si trasforma in "LAMP" (rosso), la lampada si spegne automaticamente e il proiettore entra nel modo Attesa. A questo punto l'indicatore lampada diventa rosso.
- **Se cercate di accendere il proiettore una quarta volta senza sostituire la lampada, il proiettore rimarrà spento.**



Indicatore di manutenzione		Condizione	Problema	Possibile soluzione
Indicatore di avvertimento temperatura	Normale	La temperatura interna ha raggiunto livelli eccessivamente alti.	<ul style="list-style-type: none"> • Apertura di aspirazione o di sfiato otturata • Guasto al ventilatore • Guasto del circuito interno 	<ul style="list-style-type: none"> • Spostare il proiettore in una zona debitamente ventilata. • Portare il proiettore al centro assistenza o il rivenditore autorizzato Sharp più vicino per farlo riparare.
	Anormale			
Indicatore lampada	Disattivato	Illuminato di rosso (spento)	<ul style="list-style-type: none"> • Lampada fulminata • Guasto del circuito lampada 	<ul style="list-style-type: none"> • Sostituire la lampada (cfr. pag. 48). Portare il proiettore al centro assistenza o il rivenditore autorizzato Sharp più vicino per farlo riparare. • Fare attenzione quando si sostituisce la lampada. • Serrare in maniera sicura il coperchio dell'unità lampada.
	Illuminato di blu* (La spia blu lampeggia quando la lampada è attiva.)	La spia rossa lampeggia		
Indicatore di alimentazione	Illuminato di blu*/ Illuminato di rosso	La spia rossa lampeggia	<ul style="list-style-type: none"> • L'indicatore di alimentazione si accende di rosso e lampeggia quando il proiettore è acceso. • Il coperchio dell'unità lampada è aperto. 	<ul style="list-style-type: none"> • Serrare in maniera sicura il coperchio dell'unità lampada. • Se l'indicatore di alimentazione lampeggia anche quando il coperchio è serrato in maniera sicura, contattare il centro assistenza o il rivenditore autorizzato Sharp più vicino.

* La spia blu è spenta quando "LED" è impostato su "Disattivata" (cfr. pag. 43).

Informazioni

- Se l'indicatore di avvertimento temperatura si illumina e il proiettore entra in modalità Standby, accertarsi che le aperture di aspirazione e di sfiato non siano otturate (pagina 6) e riprovare ad accendere il proiettore. Attendere fino a quando il proiettore si è raffreddato completamente (almeno 10 minuti), prima di collegare il cavo di alimentazione e accendere nuovamente l'apparecchio.
- Se durante l'utilizzo del proiettore l'alimentazione si interrompe brevemente a causa di una mancanza di corrente o altri motivi, ma viene ripristinata subito dopo, l'indicatore lampada si illuminerà di rosso e la lampada potrebbe non accendersi. In tal caso, scollegare il cavo di alimentazione dalla presa CA, inserirlo nuovamente e riaccendere il proiettore.
- Durante il funzionamento, in caso di cambiamenti alla temperatura interna la velocità e il passo del ventilatore potrebbero subire delle variazioni. Ciò è del tutto normale e non indica la presenza di guasti.
- Non scollegare il cavo di alimentazione non appena il proiettore entra in modalità Standby o mentre il ventilatore è in funzione. Il ventilatore continua a funzionare per circa 90 secondi.

Pulizia del proiettore

- Accertarsi di scollegare il cavo di alimentazione prima di pulire il proiettore.
- L'alloggiamento e il pannello operativo sono fatti di plastica. Evitare di utilizzare benzene o diluenti, in quanto queste sostanze possono danneggiare le finiture dell'alloggiamento.
- Non utilizzare agenti volatili, come insetticidi, sul proiettore.
Non applicare al proiettore oggetti in gomma o plastica per periodi prolungati.
Gli effetti di alcuni agenti presenti nella plastica possono danneggiare la qualità o le finiture del proiettore.
- Pulire il proiettore delicatamente utilizzando un panno di flanella morbido.
- Nel caso sia difficile rimuovere lo sporco, immergere un panno in un detergente delicato diluito con acqua, quindi strizzare bene il panno e pulire il proiettore. I detersivi molto forti possono scolorire, deformare o danneggiare il rivestimento del proiettore. Accertarsi di testare il detergente su una zona molto piccola del proiettore prima di utilizzarlo per pulire l'apparecchio.

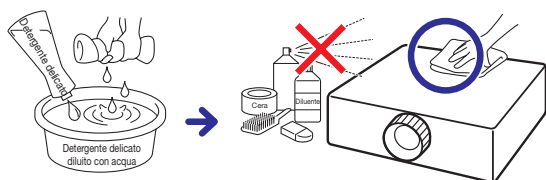

Pulizia dell'obiettivo

- Utilizzare una pompetta o delle cartine disponibili in commercio per la pulizia di occhiali o obiettivi di macchine fotografiche. Non utilizzare agenti pulenti liquidi, in quanto possono deteriorare la pellicola di rivestimento presente sulla superficie dell'obiettivo.
- Accertarsi di non graffiare o colpire l'obiettivo, in quanto la sua superficie può essere danneggiata facilmente.

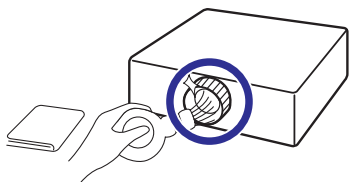

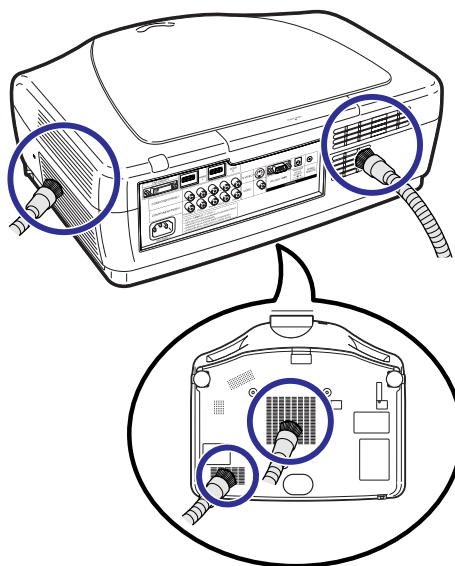

Pulizia delle aperture di aspirazione e di sfiato

- Utilizzare un aspirapolvere per eliminare la polvere dalle aperture di aspirazione e di sfiato.
- Pulire le aperture ogni 100 ore di utilizzo. Pulire le aperture più spesso se il proiettore viene utilizzato in ambienti sporchi o fumosi.



Informazioni

- Se si desidera pulire le aperture di aspirazione e di sfiato mentre il proiettore è in funzione, premere  STANDBY sul proiettore o  STANDBY nel telecomando, e impostare il proiettore in modalità Standby. Una volta che il ventilatore si è fermato, pulire i fori.

Informazioni sulla lampada

Indicatore

- Si consiglia di sostituire la lampada con una nuova (in vendita separatamente) quando la sua vita residua è pari al 5% o meno, o quando si nota un significativo peggioramento nella qualità delle immagini e dei colori. È possibile verificare la vita residua della lampada (in percentuale) tramite la visualizzazione su schermo (cfr. pag. 43).
- Acquistare una lampada sostitutiva di tipo AN-K20LP presso il centro assistenza o il rivenditore autorizzato Sharp più vicino.

Cautela relativa alla lampada

- Questo proiettore utilizza una lampada al mercurio pressurizzato. Un suono forte può indicare un guasto alla lampada. Tali guasti possono essere da ascrivere a diverse cause, come shock elettrici eccessivi, raffreddamento errato, graffi alla superficie o deterioramento della lampada determinato da un intervallo tra i tempi di utilizzo.
Il periodo di tempo prima che si verifichi un guasto dipende in gran parte da ogni singola lampada e/o dalle condizioni e frequenza di utilizzo. Si prega di notare che un guasto può determinare spesso la rottura della lampadina.
- Quando l'indicatore di sostituzione della lampada e l'icona di visualizzazione su schermo si illuminano, si consiglia di sostituire immediatamente la lampada con una nuova, anche se quella al momento utilizzata sembra funzionare normalmente.
- Se la lampada si rompe, i pezzetti di vetro possono spargersi all'interno della gabbia, oppure il gas contenuto nella lampada può diffondersi nell'ambiente tramite l'apertura di sfiato. Dato che il gas contiene del mercurio, si consiglia di arieggiare abbondantemente l'ambiente ed evitare l'esposizione al gas rilasciato. In caso di esposizione al gas, contattare immediatamente un medico.
- Se la lampada si rompe, c'è anche il rischio che i pezzetti di vetro si spargano all'interno del proiettore. In tal caso, contattare il centro assistenza o il rivenditore autorizzato Sharp più vicino per accertarsi che l'apparecchio funzioni correttamente.

Sostituzione della lampada

Attenzione

- Non estrarre l'unità lampada dal proiettore immediatamente dopo l'uso dell'apparecchio. La lampada sarà molto calda e potrà causare bruciature o lesioni.
 - Attendere almeno **un'ora** dopo aver scollegato il cavo di alimentazione, perché la superficie dell'unità lampada si raffreddi completamente, quindi rimuovere l'unità.
 - **Sostituire la lampada in base alla procedura descritta in questa sezione, facendo particolare attenzione.**
*Se lo si desidera, si può portare il proiettore presso il centro assistenza o il rivenditore autorizzato Sharp più vicino per far sostituire la lampada.
- * Se la lampada nuova non si accende dopo la sostituzione, portare il proiettore presso il centro assistenza o il rivenditore autorizzato Sharp più vicino per farlo riparare.

Smontaggio e inserimento dell'unità lampada



Attenzione!

- La lampadina si surriscalda molto quando si utilizza il proiettore. Non rimuovere la unità lampada dal proiettore immediatamente dopo l'uso. La lampada e le parti intorno ad essa saranno roventi e possono provocare ustioni o ferite.



Informazioni

- Accertarsi di estrarre l'unità afferrandola per il manico. Accertarsi di non toccare la superficie in vetro dell'unità o l'interno del proiettore.
- Accertarsi di seguire scrupolosamente la procedura indicata qui di seguito, onde evitare danni alla persona e alla lampada.
- Non svitare altre viti se non quelle del coperchio e dell'unità lampada.
(Per quanto riguarda l'unità lampada solo le viti argentate sono allentate.)

1 Premere STANDBY nel proiettore o STANDBY nel telecomando per impostare il proiettore in modalità Standby.

- Attendere fino a quando il ventilatore si ferma.

2 Scollegare il cavo di alimentazione.

- Scollegare il cavo di alimentazione dalla presa CA.
- Attendere che la lampada si raffreddi completamente (circa 1 ora).

3 Estrarre il coperchio dell'unità lampada.

- Svitare le viti svitabili dall'utente che assicurano il coperchio dell'unità, e aprire il coperchio nella direzione indicata dalla freccia.

4 Estrarre l'unità lampada.

- Svitare le viti di fermo dall'unità. Tenendo la lampada per il manico estrarla nella direzione indicata dalla freccia.

Accessorio
opzionale

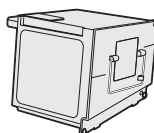

Unità lampada
(tipo: AN-K20LP)

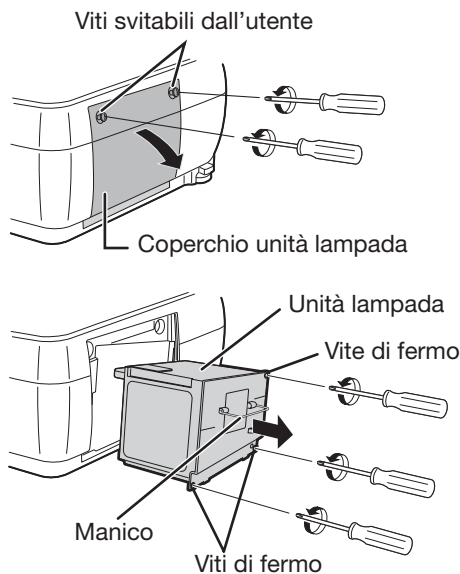
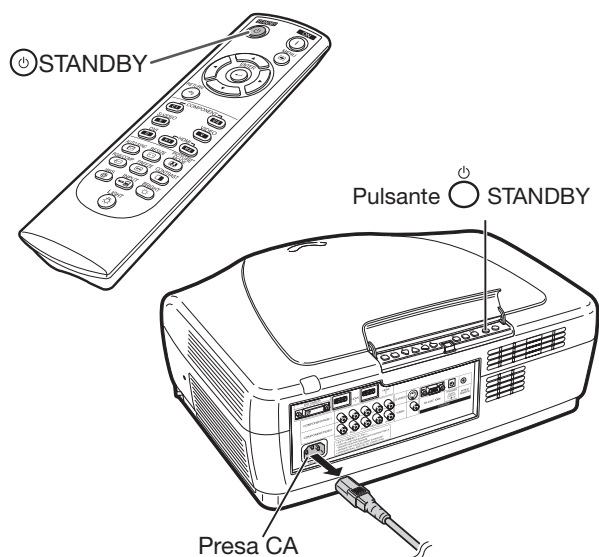

Informazioni sulla lampada (continua)

5 Inserire la nuova unità lampada.

- Spingere l'unità in maniera ferma nello scomparto. Serrare le viti di fermo.

6 Inserire il coperchio dell'unità lampada.

- Chiudere il coperchio nella direzione indicata dalla freccia, e serrare le viti svitabili dall'utente.

Informazioni

- Se l'unità e il coperchio non sono installati correttamente, il proiettore non si accenderà neanche se è collegato al cavo di alimentazione.

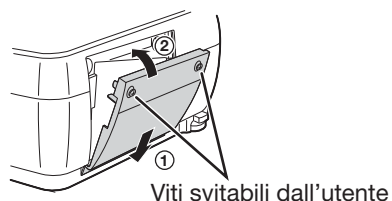
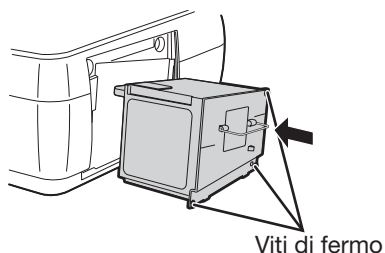

Reset del timer lampada

Resettare il timer lampada dopo aver sostituito la lampada.





Informazioni

- Accertarsi di resettare il timer solo dopo aver sostituito la lampada. Se si resetta il timer e si continua ad utilizzare la stessa lampada, questa potrebbe subire dei danni o esplodere.

1 Collegare il cavo di alimentazione.

- Inserire il cavo di alimentazione nella presa CA del proiettore.

2 Resettare il timer lampada.

- Tenendo premuto ,  e  nel proiettore, premere  ON nell'apparecchio.
- Verrà visualizzato "LAMP 0000H", ad indicare che il timer è stato resettato.

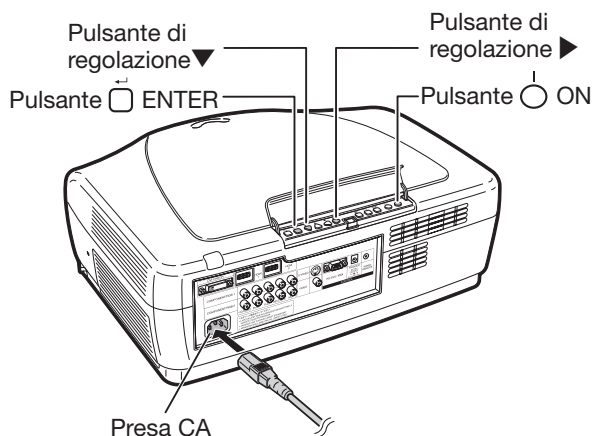

Connessione delle assegnazioni dei piedini

Morsetto DVI-I: connettore a 29 piedini

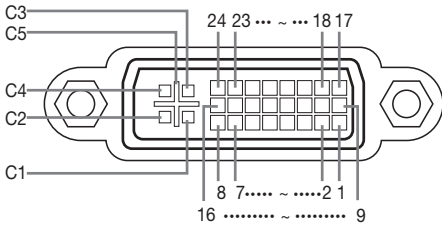

• Ingresso digitale DVI

Nr. piedini	Segnale	Nr. piedini	Segnale
1	Dati T.M.D.S 2-	16	Rilevamento spina sotto tensione
2	Dati T.M.D.S 2+	17	Dati T.M.D.S 0-
3	Dati T.M.D.S 2 schermatura	18	Dati T.M.D.S 0+
4	Non connesso	19	Dati T.M.D.S 0 schermatura
5	Non connesso	20	Non connesso
6	DDC clock	21	Non connesso
7	Dati DDC	22	T.M.D.S clock schermatura
8	Non connesso	23	T.M.D.S clock +
9	Dati T.M.D.S 1-	24	T.M.D.S clock -
10	Dati T.M.D.S 1+	C1	Non connesso
11	Dati T.M.D.S 1 schermatura	C2	Non connesso
12	Non connesso	C3	Non connesso
13	Non connesso	C4	Non connesso
14	alimentazione +5V	C5	Terra
15	Terra		

• Ingresso RGB analogico DVI

Nr. piedini	Segnale	Nr. piedini	Segnale
1	Non connesso	16	Rilevamento spina sotto tensione
2	Non connesso	17	Non connesso
3	Non connesso	18	Non connesso
4	Non connesso	19	Non connesso
5	Non connesso	20	Non connesso
6	DDC clock	21	Non connesso
7	Dati DDC	22	Non connesso
8	Sincronizzazione verticale	23	Non connesso
9	Non connesso	24	Non connesso
10	Non connesso	C1	Ingresso analogico rosso
11	Non connesso	C2	Ingresso analogico verde
12	Non connesso	C3	Ingresso analogico blu
13	Non connesso	C4	Sincronizzazione orizzontale
14	alimentazione +5V	C5	Terra
15	Terra		

• Ingresso componente analogico DVI

Nr. piedini	Segnale	Nr. piedini	Segnale
1	Non connesso	16	Non connesso
2	Non connesso	17	Non connesso
3	Non connesso	18	Non connesso
4	Non connesso	19	Non connesso
5	Non connesso	20	Non connesso
6	Non connesso	21	Non connesso
7	Non connesso	22	Non connesso
8	Non connesso	23	Non connesso
9	Non connesso	24	Non connesso
10	Non connesso	C1	Ingresso analogico P _r /C _r
11	Non connesso	C2	Ingresso analogico Y
12	Non connesso	C3	Ingresso analogico P _b /C _b
13	Non connesso	C4	Non connesso
14	Non connesso	C5	Terra
15	Terra		

Morsetto RS-232C: Connettore maschio a 9-piedini D-sub

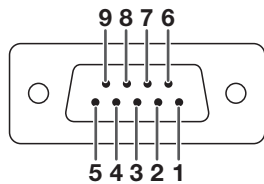

Nr. piedini	Segnale	Nome	I/O	Riferimento
1				Non connesso
2	RD	Ricezione dati	Ingresso	Connesso al circuito interno
3	SD	Invio dati	Uscita	Connesso al circuito interno
4		Riservato		Connesso al circuito interno
5	SG	Segnale di terra		Connesso al circuito interno
6		Riservato		Connesso al circuito interno
7		Riservato		Connesso al circuito interno
8		Riservato		Connesso al circuito interno
9				Non connesso

Morsetto HDMI

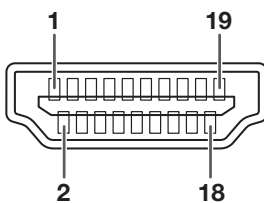

Nr. piedini	Nome	Nr. piedini	Nome	Nr. piedini	Nome
1	Dati T.M.D.S 2+	8	Dati T.M.D.S 0 schermatura	14	Riservato
2	Dati T.M.D.S 2 schermatura	9	Dati T.M.D.S 0-	15	SCL
3	Dati T.M.D.S 2-	10	T.M.D.S clock +	16	SDA
4	Dati T.M.D.S 1+	11	T.M.D.S clock schermatura	17	Terra DDC/CEC
5	Dati T.M.D.S 1 schermatura	12	T.M.D.S clock -	18	alimentazione +5V
6	Dati T.M.D.S 1-	13	CEC	19	Rilevamento spinan sotto tensione
7	Dati T.M.D.S 0+				

Specifiche e impostazioni dei comandi RS-232C

Controllo da PC

È possibile utilizzare un computer per controllare il proiettore connettendo un cavo RS-232C (modem nullo, di tipo cross, disponibile in commercio) al proiettore (cfr. pag. 24 per la connessione).

Condizioni necessarie per le comunicazioni

Specificare le seguenti impostazioni delle porte seriali del computer:

Formato segnale: conforme allo standard RS-232C.

Bit di parità: nessuno

Cadenza di Baud*: 9.600 bps / 38.400 bps / 115.200 bps

Bit di arresto: 1 bit

Lunghezza dei dati: 8 bit

Controllo di flusso: nessuno

*Specificare le stesse impostazioni per il proiettore e il computer.

Formato di base

Inviare comandi dal computer nel seguente ordine: comando, parametro e codice restituito. Una volta che il computer ha elaborato il comando, il proiettore invia un codice di risposta al computer.

Formato comando

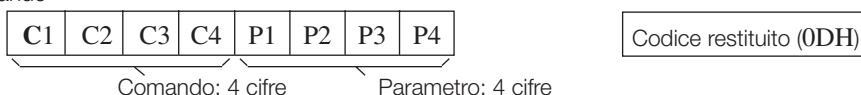

Formato codice di risposta

Risposta normale



Risposta problema (errore nelle comunicazioni o comando errato)

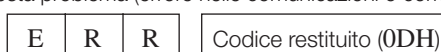

Informazioni

- Se si utilizzano i comandi RS-232C per controllare il proiettore da un computer, attendere almeno 30 secondi dopo l'accensione del proiettore, prima di inviare dei comandi.
- Quando si invia più di un codice, inviare ogni comando soltanto dopo la verifica del codice di risposta relativo al comando precedente.
- Quando si utilizza la funzione di controllo dal computer, il suddetto non è in grado di rilevare lo stato di funzionamento del proiettore. Per questo motivo, è necessario confermare lo stato tramite la trasmissione dei comandi di visualizzazione per ogni menu di regolazione e la verifica dello stato con la visualizzazione su schermo. Se il proiettore riceve un comando differente dai comandi di visualizzazione di un menu, eseguirà il comando senza la visualizzazione su schermo.

Comandi

Esempio: accendere il proiettore

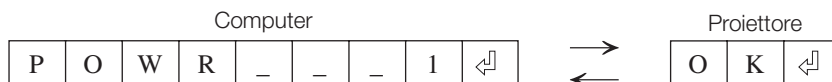

CONTENUTO COMANDO	COMANDO		PARAMETRO					RITORNO		
								Accensione	Modo di attesa (o tempo di avvio di 30 secondi)	
Accensione	P	O	W	R	-	-	-	1	OK o ERR	OK
Spegnimento	P	O	W	R	-	-	-	0	OK o ERR	OK o ERR
Stato lampada	T	L	P	S	-	-	-	1	0:Disattivata, 1:Attivata, 2:Ritenta, 3:Attendere, 4:Errore Lampada	0:Disattivata, 4:Errore Lampada
Condizione del proiettore	T	A	B	N	-	-	-	1	0:Normale, 1:Altezza Temp., 8:Attività della lampada 5% o meno, 16:Lamp. bruciata, 32:Lamp. Spenta	0:Normale, 1:Altezza Temp., 2:Err. Ventilatore, 4:Coperchio blocco lampada aperto, 8:Attività della lampada 5% o meno, 16:Lamp. bruciata, 32:Lamp. Spenta, 64:Temp. inusualmente alta
Stato Alimentazione Lampada	T	P	O	W	-	-	-	1	1:Attivata, 2:Fase di Raffreddamento, 3:Spegnimento	0:Attesa
Controllo Nome Modello	M	N	R	D	-	-	-	1	XV-Z21000	
C1 (COMPONENT1)	I	R	G	B	-	-	-	1	OK o ERR	ERR
C2 (COMPONENT2)	I	R	G	B	-	-	-	2	OK o ERR	ERR
S-VIDEO	I	V	E	D	-	-	-	1	OK o ERR	ERR
VIDEO	I	V	E	D	-	-	-	2	OK o ERR	ERR
DVI	I	R	G	B	-	-	-	3	OK o ERR	ERR
H1(HDMI1)	I	R	G	B	-	-	-	4	OK o ERR	ERR
H2(HDMI2)	I	R	G	B	-	-	-	5	OK o ERR	ERR

CONTENUTO COMANDO		COMANDO				PARAMETRO				RITORNO		
										Accensione	Modo di attesa (o tempo di avvio di 30 secondi)	
Controllo INGRESSO		I	C	H	K	?	?	?	?	1:COMPONENT1 2:COMPONENT2 3:S-VIDEO 4:VIDEO 5:DVI 6:HDMI1 7:HDMI2	ERR	
Fermo Immagine	Disattivata	F	R	E	Z	--	--	--	0	OK o ERR	ERR	
	Attivat	F	R	E	Z	--	--	--	1	OK o ERR	ERR	
Avvio Sinc Auto		A	D	J	S	--	--	--	1	OK o ERR	ERR	
C1 INGRESSO Ridimensiona	NOMALE	R	A	S	R	--	--	--	1	OK o ERR	ERR	
	STIRATURA	R	A	S	R	--	--	--	2	OK o ERR	ERR	
	BAR. LAT./DOT BY DOT	R	A	S	R	--	--	--	3	OK o ERR	ERR	
	STIRAT. INTELLIG.	R	A	S	R	--	--	--	4	OK o ERR	ERR	
	ZOOM CINEMA	R	A	S	R	--	--	--	5	OK o ERR	ERR	
	ZOOM 14:9	R	A	S	R	--	--	--	7	OK o ERR	ERR	
ZOOM RAPIDO	R	A	S	R	--	--	--	6	OK o ERR	ERR		
C2 INGRESSO Ridimensiona	NOMALE	R	B	S	R	--	--	--	1	OK o ERR	ERR	
	STIRATURA	R	B	S	R	--	--	--	2	OK o ERR	ERR	
	BAR. LAT./DOT BY DOT	R	B	S	R	--	--	--	3	OK o ERR	ERR	
	STIRAT. INTELLIG.	R	B	S	R	--	--	--	4	OK o ERR	ERR	
	ZOOM CINEMA	R	B	S	R	--	--	--	5	OK o ERR	ERR	
	ZOOM 14:9	R	B	S	R	--	--	--	7	OK o ERR	ERR	
ZOOM RAPIDO	R	B	S	R	--	--	--	6	OK o ERR	ERR		
S-VIDEO INGRESSO Ridimensiona	STIRATURA	R	A	S	V	--	--	--	2	OK o ERR	ERR	
	BAR. LAT.	R	A	S	V	--	--	--	3	OK o ERR	ERR	
	STIRAT. INTELLIG.	R	A	S	V	--	--	--	4	OK o ERR	ERR	
	ZOOM CINEMA	R	A	S	V	--	--	--	5	OK o ERR	ERR	
	ZOOM 14:9	R	A	S	V	--	--	--	7	OK o ERR	ERR	
	ZOOM RAPIDO	R	A	S	V	--	--	--	6	OK o ERR	ERR	
VIDEO INGRESSO Ridimensiona	STIRATURA	R	B	S	V	--	--	--	2	OK o ERR	ERR	
	BAR. LAT.	R	B	S	V	--	--	--	3	OK o ERR	ERR	
	STIRAT. INTELLIG.	R	B	S	V	--	--	--	4	OK o ERR	ERR	
	ZOOM CINEMA	R	B	S	V	--	--	--	5	OK o ERR	ERR	
	ZOOM 14:9	R	B	S	V	--	--	--	7	OK o ERR	ERR	
	ZOOM RAPIDO	R	B	S	V	--	--	--	6	OK o ERR	ERR	
DVI INGRESSO Ridimensiona	NOMALE	R	C	S	R	--	--	--	1	OK o ERR	ERR	
	STIRATURA	R	C	S	R	--	--	--	2	OK o ERR	ERR	
	BAR. LAT./DOT BY DOT	R	C	S	R	--	--	--	3	OK o ERR	ERR	
	STIRAT. INTELLIG.	R	C	S	R	--	--	--	4	OK o ERR	ERR	
	ZOOM CINEMA	R	C	S	R	--	--	--	5	OK o ERR	ERR	
	ZOOM 14:9	R	C	S	R	--	--	--	7	OK o ERR	ERR	
ZOOM RAPIDO	R	C	S	R	--	--	--	6	OK o ERR	ERR		
H1 INGRESSO Ridimensiona	NOMALE	R	D	S	R	--	--	--	1	OK o ERR	ERR	
	STIRATURA	R	D	S	R	--	--	--	2	OK o ERR	ERR	
	BAR. LAT./DOT BY DOT	R	D	S	R	--	--	--	3	OK o ERR	ERR	
	STIRAT. INTELLIG.	R	D	S	R	--	--	--	4	OK o ERR	ERR	
	ZOOM CINEMA	R	D	S	R	--	--	--	5	OK o ERR	ERR	
	ZOOM 14:9	R	D	S	R	--	--	--	7	OK o ERR	ERR	
ZOOM RAPIDO	R	D	S	R	--	--	--	6	OK o ERR	ERR		
H2 INGRESSO Ridimensiona	NOMALE	R	E	S	R	--	--	--	1	OK o ERR	ERR	
	STIRATURA	R	E	S	R	--	--	--	2	OK o ERR	ERR	
	BAR. LAT./DOT BY DOT	R	E	S	R	--	--	--	3	OK o ERR	ERR	
	STIRAT. INTELLIG.	R	E	S	R	--	--	--	4	OK o ERR	ERR	
	ZOOM CINEMA	R	E	S	R	--	--	--	5	OK o ERR	ERR	
	ZOOM 14:9	R	E	S	R	--	--	--	7	OK o ERR	ERR	
ZOOM RAPIDO	R	E	S	R	--	--	--	6	OK o ERR	ERR		
IRIS	Alta luminosità	I	R	I	S	--	--	--	1	OK o ERR	ERR	
	Modo medio	I	R	I	S	--	--	--	2	OK o ERR	ERR	
	Alto contrasto	I	R	I	S	--	--	--	3	OK o ERR	ERR	
Impostazione lampada	Eco + Sil.	T	H	M	D	--	--	--	0	OK o ERR	ERR	
	Luminos.	T	H	M	D	--	--	--	1	OK o ERR	ERR	
C1 INGRESSO	Mod. Immagine	Standard	R	A	P	S	--	--	--	1	OK o ERR	ERR
		Naturale	R	A	P	S	--	--	--	2	OK o ERR	ERR
		Dinamico	R	A	P	S	--	--	--	3	OK o ERR	ERR
		Cinema1	R	A	P	S	--	--	--	4	OK o ERR	ERR
		Cinema2	R	A	P	S	--	--	--	5	OK o ERR	ERR
		Memoria	R	A	P	S	--	--	--	0	OK o ERR	ERR
	Contrasto (-90 - +90)	R	A	P	I	--	*	*	*	OK o ERR	ERR	
	Luminos. (-90 - +90)	R	A	B	R	--	*	*	*	OK o ERR	ERR	
	Colore (-30 - +30)	R	A	C	O	--	*	*	*	OK o ERR	ERR	
	Stumatura (-30 - +30)	R	A	T	I	--	*	*	*	OK o ERR	ERR	
	Definizione (-30 - +30)	R	A	S	H	--	*	*	*	OK o ERR	ERR	
	Temp col °	R	A	C	T	--	*	*	*	OK o ERR	ERR	
	BrilliantColor™	Disattivata	R	A	W	E	--	--	--	0	OK o ERR	ERR
		Attivata	R	A	W	E	--	--	--	1	OK o ERR	ERR
	Posizione Gamma	Standard	G	M	R	A	--	--	--	0	OK o ERR	ERR
		Naturale	G	M	R	A	--	--	--	1	OK o ERR	ERR
		Dinamico	G	M	R	A	--	--	--	2	OK o ERR	ERR
		Cinema1	G	M	R	A	--	--	--	3	OK o ERR	ERR
		Cinema2	G	M	R	A	--	--	--	4	OK o ERR	ERR
		Pers.	G	M	R	A	--	--	--	5	OK o ERR	ERR
	Progressivo	3D Veloce	R	A	I	P	--	--	1	0	OK o ERR	ERR
		3D Lento	R	A	I	P	--	--	1	1	OK o ERR	ERR
		2D+	R	A	I	P	--	--	1	2	OK o ERR	ERR
	Modo Film	Autom.	R	A	F	M	--	--	--	0	OK o ERR	ERR
		Disattivata	R	A	F	M	--	--	--	1	OK o ERR	ERR
	DNR	Disattivata	R	A	N	R	--	--	--	0	OK o ERR	ERR
		Livello1	R	A	N	R	--	--	--	1	OK o ERR	ERR
Livello2		R	A	N	R	--	--	--	2	OK o ERR	ERR	
Livello3		R	A	N	R	--	--	--	3	OK o ERR	ERR	
MNR	Disattivata	R	A	M	R	--	1	0	0	OK o ERR	ERR	
	Livello1	R	A	M	R	--	1	0	1	OK o ERR	ERR	
	Livello2	R	A	M	R	--	1	0	2	OK o ERR	ERR	
	Livello3	R	A	M	R	--	1	0	3	OK o ERR	ERR	

CONTENUTO COMANDO			COMANDO				PARAMETRO				RITORNO		
											Accensione	Modo di attesa (o tempo di avvio di 30 secondi)	
C1 INGRESSO	Rivela controllo	Disattivata	R	A	U	C	--	--	--	0	OK o ERR	ERR	
		Livello1	R	A	U	C	--	--	--	1	OK o ERR	ERR	
		Livello2	R	A	U	C	--	--	--	2	OK o ERR	ERR	
	Contrasto automatico	Livello3	R	A	U	C	--	--	--	3	OK o ERR	ERR	
		Disattivata	R	A	A	C	--	--	--	0	OK o ERR	ERR	
		Livello1	R	A	A	C	--	--	--	1	OK o ERR	ERR	
	Reset(Immagine)	Livello2	R	A	A	C	--	--	--	2	OK o ERR	ERR	
		Livello3	R	A	A	C	--	--	--	3	OK o ERR	ERR	
		Disattivata	R	A	R	E	--	--	--	1	OK o ERR	ERR	
	C2 INGRESSO	Mod. Immagine	Standard	R	B	P	S	--	--	--	1	OK o ERR	ERR
Naturale			R	B	P	S	--	--	--	2	OK o ERR	ERR	
Dinamico			R	B	P	S	--	--	--	3	OK o ERR	ERR	
Cinema1			R	B	P	S	--	--	--	4	OK o ERR	ERR	
Cinema2			R	B	P	S	--	--	--	5	OK o ERR	ERR	
Memoria			R	B	P	S	--	--	--	0	OK o ERR	ERR	
Contrasto (-90 – +90)		R	B	P	I	--	*	*	*	OK o ERR	ERR		
Luminos. (-90 – +90)		R	B	B	R	--	*	*	*	OK o ERR	ERR		
Colore (-30 – +30)		R	B	C	O	--	*	*	*	OK o ERR	ERR		
Sfumatura (-30 – +30)		R	B	T	I	--	*	*	*	OK o ERR	ERR		
Definizione (-30 – +30)		R	B	S	H	--	*	*	*	OK o ERR	ERR		
Temp col ¹		R	B	C	T	--	*	*	*	OK o ERR	ERR		
BrilliantColor™		Disattivata	R	B	W	E	--	--	--	0	OK o ERR	ERR	
		Attivata	R	B	W	E	--	--	--	1	OK o ERR	ERR	
Posizione Gamma		Standard	G	M	R	B	--	--	--	0	OK o ERR	ERR	
		Naturale	G	M	R	B	--	--	--	1	OK o ERR	ERR	
		Dinamico	G	M	R	B	--	--	--	2	OK o ERR	ERR	
		Cinema1	G	M	R	B	--	--	--	3	OK o ERR	ERR	
		Cinema2	G	M	R	B	--	--	--	4	OK o ERR	ERR	
		Pers.	G	M	R	B	--	--	--	5	OK o ERR	ERR	
Progressivo		3D Veloce	R	B	I	P	--	--	--	1	0	OK o ERR	ERR
		3D Lento	R	B	I	P	--	--	--	1	1	OK o ERR	ERR
		2D+	R	B	I	P	--	--	--	1	2	OK o ERR	ERR
Modo Film		Autom.	R	B	F	M	--	--	--	0	OK o ERR	ERR	
		Disattivata	R	B	F	M	--	--	--	1	OK o ERR	ERR	
DNR	Disattivata	R	B	N	R	--	--	--	0	OK o ERR	ERR		
	Livello1	R	B	N	R	--	--	--	1	OK o ERR	ERR		
	Livello2	R	B	N	R	--	--	--	2	OK o ERR	ERR		
MNR	Livello3	R	B	N	R	--	--	--	3	OK o ERR	ERR		
	Disattivata	R	B	M	R	--	--	--	0	OK o ERR	ERR		
	Livello1	R	B	M	R	--	--	--	1	OK o ERR	ERR		
Rivela controllo	Livello2	R	B	M	R	--	--	--	2	OK o ERR	ERR		
	Livello3	R	B	M	R	--	--	--	3	OK o ERR	ERR		
	Disattivata	R	B	U	C	--	--	--	0	OK o ERR	ERR		
Contrasto automatico	Livello1	R	B	U	C	--	--	--	1	OK o ERR	ERR		
	Livello2	R	B	U	C	--	--	--	2	OK o ERR	ERR		
	Livello3	R	B	U	C	--	--	--	3	OK o ERR	ERR		
Reset(Immagine)	R	B	R	E	--	--	--	1	OK o ERR	ERR			
S-VIDEO INGRESSO	Mod. Immagine	Standard	V	A	P	S	--	--	--	1	OK o ERR	ERR	
		Naturale	V	A	P	S	--	--	--	2	OK o ERR	ERR	
		Dinamico	V	A	P	S	--	--	--	3	OK o ERR	ERR	
		Cinema1	V	A	P	S	--	--	--	4	OK o ERR	ERR	
		Cinema2	V	A	P	S	--	--	--	5	OK o ERR	ERR	
		Memoria	V	A	P	S	--	--	--	0	OK o ERR	ERR	
	Contrasto (-90 – +90)	V	A	P	I	--	*	*	*	OK o ERR	ERR		
	Luminos. (-90 – +90)	V	A	B	R	--	*	*	*	OK o ERR	ERR		
	Colore (-30 – +30)	V	A	C	O	--	*	*	*	OK o ERR	ERR		
	Sfumatura (-30 – +30)	V	A	T	I	--	*	*	*	OK o ERR	ERR		
	Definizione (-30 – +30)	V	A	S	H	--	*	*	*	OK o ERR	ERR		
	Temp col ¹	V	A	C	T	--	*	*	*	OK o ERR	ERR		
	BrilliantColor™	Disattivata	V	A	W	E	--	--	--	0	OK o ERR	ERR	
		Attivata	V	A	W	E	--	--	--	1	OK o ERR	ERR	
	Posizione Gamma	Standard	G	M	V	A	--	--	--	0	OK o ERR	ERR	
		Naturale	G	M	V	A	--	--	--	1	OK o ERR	ERR	
		Dinamico	G	M	V	A	--	--	--	2	OK o ERR	ERR	
		Cinema1	G	M	V	A	--	--	--	3	OK o ERR	ERR	
		Cinema2	G	M	V	A	--	--	--	4	OK o ERR	ERR	
		Pers.	G	M	V	A	--	--	--	5	OK o ERR	ERR	
	Progressivo	3D Veloce	V	A	I	P	--	--	--	1	0	OK o ERR	ERR
		3D Lento	V	A	I	P	--	--	--	1	1	OK o ERR	ERR
		2D+	V	A	I	P	--	--	--	1	2	OK o ERR	ERR
	Modo Film	Autom.	V	A	F	M	--	--	--	0	OK o ERR	ERR	
		Disattivata	V	A	F	M	--	--	--	1	OK o ERR	ERR	
	DNR	Disattivata	V	A	N	R	--	--	--	0	OK o ERR	ERR	
		Livello1	V	A	N	R	--	--	--	1	OK o ERR	ERR	
		Livello2	V	A	N	R	--	--	--	2	OK o ERR	ERR	
	MNR	Livello3	V	A	N	R	--	--	--	3	OK o ERR	ERR	
		Disattivata	V	A	M	R	--	--	--	0	OK o ERR	ERR	
		Livello1	V	A	M	R	--	--	--	1	OK o ERR	ERR	
	Rivela controllo	Livello2	V	A	M	R	--	--	--	2	OK o ERR	ERR	
		Livello3	V	A	M	R	--	--	--	3	OK o ERR	ERR	
		Disattivata	V	A	U	C	--	--	--	0	OK o ERR	ERR	
	Contrasto automatico	Livello1	V	A	U	C	--	--	--	1	OK o ERR	ERR	
		Livello2	V	A	U	C	--	--	--	2	OK o ERR	ERR	
		Livello3	V	A	U	C	--	--	--	3	OK o ERR	ERR	
	Reset(Immagine)	V	A	R	E	--	--	--	1	OK o ERR	ERR		

CONTENUTO COMANDO			COMANDO				PARAMETRO				RITORNO		
											Accensione	Modo di attesa (o tempo di avvio di 30 secondi)	
VIDEO INGRESSO	Mod. Immagine	Standard	V	B	P	S	--	--	--	1	OK o ERR	ERR	
		Naturale	V	B	P	S	--	--	--	2	OK o ERR	ERR	
		Dinamico	V	B	P	S	--	--	--	3	OK o ERR	ERR	
		Cinema1	V	B	P	S	--	--	--	4	OK o ERR	ERR	
		Cinema2	V	B	P	S	--	--	--	5	OK o ERR	ERR	
		Memoria	V	B	P	S	--	--	--	0	OK o ERR	ERR	
	Contrasto (-90 - +90)		V	B	P	I	--	*	*	*	OK o ERR	ERR	
	Luminos. (-90 - +90)		V	B	B	R	--	*	*	*	OK o ERR	ERR	
	Colore (-30 - +30)		V	B	C	O	--	*	*	*	OK o ERR	ERR	
	Sfumatura (-30 - +30)		V	B	T	I	--	*	*	*	OK o ERR	ERR	
	Definizione (-30 - +30)		V	B	S	H	--	*	*	*	OK o ERR	ERR	
	Temp col ¹		V	B	C	T	*	*	*	*	OK o ERR	ERR	
	BrilliantColor™	Disattivata	V	B	W	E	--	--	--	0	OK o ERR	ERR	
		Attivata	V	B	W	E	--	--	--	1	OK o ERR	ERR	
	Posizione Gamma	Standard	G	M	V	B	--	--	--	0	OK o ERR	ERR	
		Naturale	G	M	V	B	--	--	--	1	OK o ERR	ERR	
		Dinamico	G	M	V	B	--	--	--	2	OK o ERR	ERR	
		Cinema1	G	M	V	B	--	--	--	3	OK o ERR	ERR	
		Cinema2	G	M	V	B	--	--	--	4	OK o ERR	ERR	
		Pers.	G	M	V	B	--	--	--	5	OK o ERR	ERR	
	Progressivo	3D Veloce	V	B	I	P	--	--	1	0	OK o ERR	ERR	
		3D Lento	V	B	I	P	--	--	1	1	OK o ERR	ERR	
		2D+	V	B	I	P	--	--	1	2	OK o ERR	ERR	
	Modo Film	Autom.	V	B	F	M	--	--	--	0	OK o ERR	ERR	
		Disattivata	V	B	F	M	--	--	--	1	OK o ERR	ERR	
	DNR	Disattivata	V	B	N	R	--	--	--	0	OK o ERR	ERR	
		Livello1	V	B	N	R	--	--	--	1	OK o ERR	ERR	
		Livello2	V	B	N	R	--	--	--	2	OK o ERR	ERR	
		Livello3	V	B	N	R	--	--	--	3	OK o ERR	ERR	
	MNR	Disattivata	V	B	M	R	--	--	--	0	OK o ERR	ERR	
		Livello1	V	B	M	R	--	--	--	1	OK o ERR	ERR	
		Livello2	V	B	M	R	--	--	--	2	OK o ERR	ERR	
		Livello3	V	B	M	R	--	--	--	3	OK o ERR	ERR	
	Rivela controllo	Disattivata	V	B	U	C	--	--	--	0	OK o ERR	ERR	
		Livello1	V	B	U	C	--	--	--	1	OK o ERR	ERR	
		Livello2	V	B	U	C	--	--	--	2	OK o ERR	ERR	
		Livello3	V	B	U	C	--	--	--	3	OK o ERR	ERR	
	Contrasto automatico	Disattivata	V	B	A	C	--	--	--	0	OK o ERR	ERR	
		Livello1	V	B	A	C	--	--	--	1	OK o ERR	ERR	
		Livello2	V	B	A	C	--	--	--	2	OK o ERR	ERR	
		Livello3	V	B	A	C	--	--	--	3	OK o ERR	ERR	
	Reset (Immagine)		V	B	R	E	--	--	--	1	OK o ERR	ERR	
	DVI INGRESSO	Mod. Immagine	Standard	R	C	P	S	--	--	--	1	OK o ERR	ERR
			Naturale	R	C	P	S	--	--	--	2	OK o ERR	ERR
			Dinamico	R	C	P	S	--	--	--	3	OK o ERR	ERR
Cinema1			R	C	P	S	--	--	--	4	OK o ERR	ERR	
Cinema2			R	C	P	S	--	--	--	5	OK o ERR	ERR	
Memoria			R	C	P	S	--	--	--	0	OK o ERR	ERR	
Contrasto (-90 - +90)		R	C	P	I	--	*	*	*	OK o ERR	ERR		
Luminos. (-90 - +90)		R	C	B	R	--	*	*	*	OK o ERR	ERR		
Colore (-30 - +30)		R	C	C	O	--	*	*	*	OK o ERR	ERR		
Sfumatura (-30 - +30)		R	C	T	I	--	*	*	*	OK o ERR	ERR		
Definizione (-30 - +30)		R	C	S	H	--	*	*	*	OK o ERR	ERR		
Temp col ¹		R	C	C	T	*	*	*	*	OK o ERR	ERR		
BrilliantColor™		Disattivata	R	C	W	E	--	--	--	0	OK o ERR	ERR	
		Attivata	R	C	W	E	--	--	--	1	OK o ERR	ERR	
Posizione Gamma		Standard	G	M	R	C	--	--	--	0	OK o ERR	ERR	
		Naturale	G	M	R	C	--	--	--	1	OK o ERR	ERR	
		Dinamico	G	M	R	C	--	--	--	2	OK o ERR	ERR	
		Cinema1	G	M	R	C	--	--	--	3	OK o ERR	ERR	
		Cinema2	G	M	R	C	--	--	--	4	OK o ERR	ERR	
		Pers.	G	M	R	C	--	--	--	5	OK o ERR	ERR	
Progressivo		3D Veloce	R	C	I	P	--	--	1	0	OK o ERR	ERR	
		3D Lento	R	C	I	P	--	--	1	1	OK o ERR	ERR	
		2D+	R	C	I	P	--	--	1	2	OK o ERR	ERR	
Modo Film		Autom.	R	C	F	M	--	--	--	0	OK o ERR	ERR	
		Disattivata	R	C	F	M	--	--	--	1	OK o ERR	ERR	
DNR		Disattivata	R	C	N	R	--	--	--	0	OK o ERR	ERR	
		Livello1	R	C	N	R	--	--	--	1	OK o ERR	ERR	
		Livello2	R	C	N	R	--	--	--	2	OK o ERR	ERR	
		Livello3	R	C	N	R	--	--	--	3	OK o ERR	ERR	
MNR		Disattivata	R	C	M	R	--	--	--	0	OK o ERR	ERR	
		Livello1	R	C	M	R	--	--	--	1	OK o ERR	ERR	
		Livello2	R	C	M	R	--	--	--	2	OK o ERR	ERR	
		Livello3	R	C	M	R	--	--	--	3	OK o ERR	ERR	
Rivela controllo		Disattivata	R	C	U	C	--	--	--	0	OK o ERR	ERR	
		Livello1	R	C	U	C	--	--	--	1	OK o ERR	ERR	
		Livello2	R	C	U	C	--	--	--	2	OK o ERR	ERR	
		Livello3	R	C	U	C	--	--	--	3	OK o ERR	ERR	
Contrasto automatico		Disattivata	R	C	A	C	--	--	--	0	OK o ERR	ERR	
		Livello1	R	C	A	C	--	--	--	1	OK o ERR	ERR	
		Livello2	R	C	A	C	--	--	--	2	OK o ERR	ERR	
		Livello3	R	C	A	C	--	--	--	3	OK o ERR	ERR	
Reset (Immagine)		R	C	R	E	--	--	--	1	OK o ERR	ERR		
H1 INGRESSO		Mod. Immagine	Standard	R	D	P	S	--	--	--	1	OK o ERR	ERR
			Naturale	R	D	P	S	--	--	--	2	OK o ERR	ERR
			Dinamico	R	D	P	S	--	--	--	3	OK o ERR	ERR
	Cinema1		R	D	P	S	--	--	--	4	OK o ERR	ERR	
	Cinema2		R	D	P	S	--	--	--	5	OK o ERR	ERR	
	Memoria		R	D	P	S	--	--	--	0	OK o ERR	ERR	

CONTENUTO COMANDO	COMANDO	PARAMETRO	RITORNO					
			Accensione	Modo di attesa (o tempo di avvio di 30 secondi)				
H1 INGRESSO	Contrasto (-90 – +90)	R D P I	*	*	OK o ERR	ERR		
	Luminos. (-90 – +90)	R D B R	*	*	OK o ERR	ERR		
	Colore (-30 – +30)	R D C O	*	*	OK o ERR	ERR		
	Stumatura (-30 – +30)	R D T I	*	*	OK o ERR	ERR		
	Definizione (-30 – +30)	R D S H	*	*	OK o ERR	ERR		
	Temp col ¹	R D C T	*	*	OK o ERR	ERR		
	BrilliantColor™	Disattivata	R D W E		0	OK o ERR	ERR	
		Attivata	R D W E		1	OK o ERR	ERR	
	Posizione Gamma	Standard	G M R D		0	OK o ERR	ERR	
		Naturale	G M R D		1	OK o ERR	ERR	
		Dinamico	G M R D		2	OK o ERR	ERR	
		Cinema1	G M R D		3	OK o ERR	ERR	
		Cinema2	G M R D		4	OK o ERR	ERR	
	Progressivo	Pers.	G M R D		5	OK o ERR	ERR	
		3D Veloce	R D I P		1	OK o ERR	ERR	
		3D Lento	R D I P		1	OK o ERR	ERR	
	Modo Film	2D+	R D I P		1	OK o ERR	ERR	
		Autom.	R D F M		0	OK o ERR	ERR	
	DNR	Disattivata	R D F M		1	OK o ERR	ERR	
		Disattivata	R D N R		0	OK o ERR	ERR	
		Livello1	R D N R		1	OK o ERR	ERR	
		Livello2	R D N R		2	OK o ERR	ERR	
	MNR	Livello3	R D N R		3	OK o ERR	ERR	
		Disattivata	R D M R		0	OK o ERR	ERR	
		Livello1	R D M R		1	OK o ERR	ERR	
	Rivela controllo	Livello2	R D M R		2	OK o ERR	ERR	
		Livello3	R D M R		3	OK o ERR	ERR	
		Disattivata	R D U C		0	OK o ERR	ERR	
	Contrasto automatico	Livello1	R D U C		1	OK o ERR	ERR	
		Livello2	R D U C		2	OK o ERR	ERR	
		Livello3	R D U C		3	OK o ERR	ERR	
	H2 INGRESSO	Reset (Immagine)	R D R E		1	OK o ERR	ERR	
		Mod. Immagine	Standard	R E P S		1	OK o ERR	ERR
			Naturale	R E P S		2	OK o ERR	ERR
			Dinamico	R E P S		3	OK o ERR	ERR
			Cinema1	R E P S		4	OK o ERR	ERR
			Cinema2	R E P S		5	OK o ERR	ERR
			Memoria	R E P S		0	OK o ERR	ERR
		Contrasto (-90 – +90)	R E P I	*	*	OK o ERR	ERR	
		Luminos. (-90 – +90)	R E B R	*	*	OK o ERR	ERR	
Colore (-30 – +30)		R E C O	*	*	OK o ERR	ERR		
Stumatura (-30 – +30)	R E T I	*	*	OK o ERR	ERR			
Definizione (-30 – +30)	R E S H	*	*	OK o ERR	ERR			
Temp col ¹	R E C T	*	*	OK o ERR	ERR			
BrilliantColor™	Disattivata	R E W E		0	OK o ERR	ERR		
	Attivata	R E W E		1	OK o ERR	ERR		
Posizione Gamma	Standard	G M R Z		0	OK o ERR	ERR		
	Naturale	G M R Z		1	OK o ERR	ERR		
	Dinamico	G M R Z		2	OK o ERR	ERR		
	Cinema1	G M R Z		3	OK o ERR	ERR		
	Cinema2	G M R Z		4	OK o ERR	ERR		
Progressivo	Pers.	G M R Z		5	OK o ERR	ERR		
	3D Veloce	R E I P		1	OK o ERR	ERR		
	3D Lento	R E I P		1	OK o ERR	ERR		
Modo Film	2D+	R E I P		1	OK o ERR	ERR		
	Autom.	R E F M		0	OK o ERR	ERR		
DNR	Disattivata	R E F M		1	OK o ERR	ERR		
	Disattivata	R E N R		0	OK o ERR	ERR		
	Livello1	R E N R		1	OK o ERR	ERR		
	Livello2	R E N R		2	OK o ERR	ERR		
MNR	Livello3	R E N R		3	OK o ERR	ERR		
	Disattivata	R E M R		0	OK o ERR	ERR		
	Livello1	R E M R		1	OK o ERR	ERR		
Rivela controllo	Livello2	R E M R		2	OK o ERR	ERR		
	Livello3	R E M R		3	OK o ERR	ERR		
	Disattivata	R E U C		0	OK o ERR	ERR		
Contrasto automatico	Livello1	R E U C		1	OK o ERR	ERR		
	Livello2	R E U C		2	OK o ERR	ERR		
	Livello3	R E U C		3	OK o ERR	ERR		
Tutti col. Gamma (-10 – +10)	Reset (Immagine)	R E R E		1	OK o ERR	ERR		
	Tutti col. Gamma (-10 – +10)	G M E W	*	*	OK o ERR	ERR		
	Gamma Rosso (-30 – +30)	G M E R	*	*	OK o ERR	ERR		
	Gamma Verde (-30 – +30)	G M E G	*	*	OK o ERR	ERR		
	Gamma Blu (-30 – +30)	G M E B	*	*	OK o ERR	ERR		
	Tutti col. Dett. Bianco (-10 – +10)	G M G W	*	*	OK o ERR	ERR		
	Dett. Bianco Rosso (-30 – +30)	G M G R	*	*	OK o ERR	ERR		
	Dett. Bianco Verde (-30 – +30)	G M G G	*	*	OK o ERR	ERR		
	Dett. Bianco Blu (-30 – +30)	G M G B	*	*	OK o ERR	ERR		
	Tutti col. Dett. nero (-10 – +10)	G M O W	*	*	OK o ERR	ERR		
Dett. nero Rosso (-30 – +30)	G M O R	*	*	OK o ERR	ERR			
Dett. nero Verde (-30 – +30)	G M O G	*	*	OK o ERR	ERR			
Dett. nero Blu (-30 – +30)	G M O B	*	*	OK o ERR	ERR			
Reset (Gamma)	G M R E		1	OK o ERR	ERR			

CONTENUTO COMANDO	COMANDO				PARAMETRO				RITORNO	
									Accensione	Modo di attesa (o tempo di avvio di 30 secondi)
C.M.S. Tonalità R (-30 - +30)	C	M	H	R	--	*	*	*	OK o ERR	ERR
C.M.S. Tonalità G (-30 - +30)	C	M	H	Y	--	*	*	*	OK o ERR	ERR
C.M.S. Tonalità V (-30 - +30)	C	M	H	G	--	*	*	*	OK o ERR	ERR
C.M.S. Tonalità A (-30 - +30)	C	M	H	C	--	*	*	*	OK o ERR	ERR
C.M.S. Tonalità B (-30 - +30)	C	M	H	B	--	*	*	*	OK o ERR	ERR
C.M.S. Tonalità M (-30 - +30)	C	M	H	M	--	*	*	*	OK o ERR	ERR
C.M.S. Reset (Tonalità.)	C	M	R	E	--	--	--	2	OK o ERR	ERR
C.M.S. Saturazione R (-30 - +30)	C	M	S	R	--	*	*	*	OK o ERR	ERR
C.M.S. Saturazione G (-30 - +30)	C	M	S	Y	--	*	*	*	OK o ERR	ERR
C.M.S. Saturazione V (-30 - +30)	C	M	S	G	--	*	*	*	OK o ERR	ERR
C.M.S. Saturazione A (-30 - +30)	C	M	S	C	--	*	*	*	OK o ERR	ERR
C.M.S. Saturazione B (-30 - +30)	C	M	S	B	--	*	*	*	OK o ERR	ERR
C.M.S. Saturazione M (-30 - +30)	C	M	S	M	--	*	*	*	OK o ERR	ERR
C.M.S. Reset (Saturazione)	C	M	R	E	--	--	--	3	OK o ERR	ERR
C.M.S. Valore R (-30 - +30)	C	M	V	R	--	*	*	*	OK o ERR	ERR
C.M.S. Valore G (-30 - +30)	C	M	V	Y	--	*	*	*	OK o ERR	ERR
C.M.S. Valore V (-30 - +30)	C	M	V	G	--	*	*	*	OK o ERR	ERR
C.M.S. Valore A (-30 - +30)	C	M	V	C	--	*	*	*	OK o ERR	ERR
C.M.S. Valore B (-30 - +30)	C	M	V	B	--	*	*	*	OK o ERR	ERR
C.M.S. Valore M (-30 - +30)	C	M	V	M	--	*	*	*	OK o ERR	ERR
C.M.S. Reset (Valore.)	C	M	R	E	--	--	--	4	OK o ERR	ERR
C.M.S. Tutto resettato	C	M	R	E	--	--	--	1	OK o ERR	ERR
Clock (-150 - +150)	I	N	C	L	*	*	*	*	OK o ERR	ERR
Fase (-60 - +60)	I	N	P	H	--	*	*	*	OK o ERR	ERR
Drizz (-150 - +150)	I	A	H	P	*	*	*	*	OK o ERR	ERR
Vert. (-60 - +60)	I	A	V	P	--	*	*	*	OK o ERR	ERR
Reset (Sinc.fine)	I	A	R	E	--	--	--	1	OK o ERR	ERR
Controllo Frequenza Orizzontale RGB	T	F	R	Q	--	--	--	1	OK o ERR	ERR
Controllo Frequenza Verticale RGB	T	F	R	Q	--	--	--	2	OK o ERR	ERR
Sinc.auto.	A	A	D	J	--	--	--	0	OK o ERR	ERR
Disattivata	A	A	D	J	--	--	--	1	OK o ERR	ERR
Normale	A	A	D	J	--	--	--	1	OK o ERR	ERR
Alta velocità	A	A	D	J	--	--	--	2	OK o ERR	ERR
Spo. Imm. (-30 - +30)	S	T	S	H	--	*	*	*	OK o ERR	ERR
Sottoti. (-30 - +30)	S	T	S	Z	--	*	*	*	OK o ERR	ERR
OverScan (10% - 0%) ²	O	V	S	N	--	*	*	*	OK o ERR	ERR
Reset (Opzioni)	O	P	R	E	--	--	--	1	OK o ERR	ERR
C1 Liv.bianco (-30 - +30)	R	A	I	G	--	*	*	*	OK o ERR	ERR
C2 Liv.bianco (-30 - +30)	R	B	I	G	--	*	*	*	OK o ERR	ERR
S-Video Liv.bianco (-30 - +30)	V	A	I	G	--	*	*	*	OK o ERR	ERR
Video Liv.bianco (-30 - +30)	V	B	I	G	--	*	*	*	OK o ERR	ERR
DVI Liv.bianco (-30 - +30)	R	C	I	G	--	*	*	*	OK o ERR	ERR
C1 Liv.nero (-30 - +30)	R	A	I	O	--	*	*	*	OK o ERR	ERR
C2 Liv.nero (-30 - +30)	R	B	I	O	--	*	*	*	OK o ERR	ERR
S-Video Liv.nero (-30 - +30)	V	A	I	O	--	*	*	*	OK o ERR	ERR
Video Liv.nero (-30 - +30)	V	B	I	O	--	*	*	*	OK o ERR	ERR
DVI Liv.nero (-30 - +30)	R	C	I	O	--	*	*	*	OK o ERR	ERR
LED	L	E	D	S	--	--	--	0	OK o ERR	ERR
Disattivata	L	E	D	S	--	--	--	1	OK o ERR	ERR
Durata utilizzo lampada (ore)	T	L	T	T	--	--	--	1	0% - 9999(Intero)	
Durata della lampada (percentuale)	T	L	T	L	--	--	--	1	0% - 100% (Intero)	
Vis.OSD	I	M	D	I	--	--	--	0	OK o ERR	ERR
Disattivata	I	M	D	I	--	--	--	1	OK o ERR	ERR
Attivata	I	M	D	I	--	--	--	1	OK o ERR	ERR
C1 INGRESSO	I	A	S	I	--	--	--	0	OK o ERR	ERR
Tipo segnale	I	A	S	I	--	--	--	1	OK o ERR	ERR
RGB	I	A	S	I	--	--	--	2	OK o ERR	ERR
Componente	I	A	S	I	--	--	--	0	OK o ERR	ERR
C2 INGRESSO	I	B	S	I	--	--	--	0	OK o ERR	ERR
Tipo segnale	I	B	S	I	--	--	--	1	OK o ERR	ERR
RGB	I	B	S	I	--	--	--	2	OK o ERR	ERR
Componente	I	B	S	I	--	--	--	2	OK o ERR	ERR
DVI INGRESSO	I	C	S	I	--	--	--	3	OK o ERR	ERR
Tipo segnale	I	C	S	I	--	--	--	4	OK o ERR	ERR
Comp. PC Dig.	I	C	S	I	--	--	--	5	OK o ERR	ERR
RGB vi. Dig.	I	C	S	I	--	--	--	6	OK o ERR	ERR
Comp. vi. Dig.	I	C	S	I	--	--	--	1	OK o ERR	ERR
RGB analog.	I	C	S	I	--	--	--	2	OK o ERR	ERR
Comp. analog.	I	C	S	I	--	--	--	0	OK o ERR	ERR
H1 INGRESSO	I	D	S	I	--	--	--	1	OK o ERR	ERR
Tipo segnale	I	D	S	I	--	--	--	7	OK o ERR	ERR
YCbCr4:4:4	I	D	S	I	--	--	--	8	OK o ERR	ERR
YCbCr4:4:2	I	D	S	I	--	--	--	0	OK o ERR	ERR
H2 INGRESSO	I	E	S	I	--	--	--	1	OK o ERR	ERR
Tipo segnale	I	E	S	I	--	--	--	7	OK o ERR	ERR
RGB	I	E	S	I	--	--	--	8	OK o ERR	ERR
YCbCr4:4:4	I	E	S	I	--	--	--	0	OK o ERR	ERR
YCbCr4:4:2	I	E	S	I	--	--	--	0	OK o ERR	ERR
H1 INGRESSO	H	M	D	C	--	--	--	1	OK o ERR	ERR
Spazio colore	H	M	D	C	--	--	--	2	OK o ERR	ERR
ITU601	H	M	D	C	--	--	--	0	OK o ERR	ERR
ITU709	H	M	D	C	--	--	--	1	OK o ERR	ERR
H2 INGRESSO	H	M	E	C	--	--	--	0	OK o ERR	ERR
Spazio colore	H	M	E	C	--	--	--	1	OK o ERR	ERR
ITU601	H	M	E	C	--	--	--	2	OK o ERR	ERR
ITU709	H	M	E	C	--	--	--	0	OK o ERR	ERR
DVI INGRESSO	H	M	C	D	--	--	--	1	OK o ERR	ERR
Gamma dinamica	H	M	C	D	--	--	--	2	OK o ERR	ERR
Standard	H	M	C	D	--	--	--	0	OK o ERR	ERR
Migliorata	H	M	C	D	--	--	--	1	OK o ERR	ERR
H1 INGRESSO	H	M	D	D	--	--	--	0	OK o ERR	ERR
Gamma dinamica	H	M	D	D	--	--	--	1	OK o ERR	ERR
Standard	H	M	D	D	--	--	--	2	OK o ERR	ERR
Migliorata	H	M	D	D	--	--	--	0	OK o ERR	ERR
H2 INGRESSO	H	M	E	D	--	--	--	0	OK o ERR	ERR
Gamma dinamica	H	M	E	D	--	--	--	1	OK o ERR	ERR
Standard	H	M	E	D	--	--	--	2	OK o ERR	ERR
Migliorata	H	M	E	D	--	--	--	0	OK o ERR	ERR

CONTENUTO COMANDO	COMANDO	PARAMETRO	RITORNO	
			Accensione	Modo di attesa (o tempo di avvio di 30 secondi)
Sistema video	Autom.	M E S Y _ _ _ _	1	OK o ERR
	PAL	M E S Y _ _ _ _	2	OK o ERR
	SECAM	M E S Y _ _ _ _	3	OK o ERR
	NTSC4.43	M E S Y _ _ _ _	4	OK o ERR
	NTSC3.58	M E S Y _ _ _ _	5	OK o ERR
	PAL-M	M E S Y _ _ _ _	6	OK o ERR
	PAL-N	M E S Y _ _ _ _	7	OK o ERR
Fondo	PAL-60	M E S Y _ _ _ _	8	OK o ERR
	Logo	I M B G _ _ _ _	1	OK o ERR
	Blu	I M B G _ _ _ _	3	OK o ERR
Porto RS-232C	Nessuno	I M B G _ _ _ _	4	OK o ERR
	Disattivata	L N R S _ _ _ _	0	OK o ERR
Sp.auto.	Attivata	L N R S _ _ _ _	1	OK o ERR
	Disattivata	A P O W _ _ _ _	0	OK o ERR
Modalità ventola	Attivata	A P O W _ _ _ _	1	OK o ERR
	Normale	H L M D _ _ _ _	0	OK o ERR
Modo PRO	Alta	H L M D _ _ _ _	1	OK o ERR
	Fronte	I M R E _ _ _ _	0	OK o ERR
	Soft+fronte	I M R E _ _ _ _	1	OK o ERR
	Retro	I M I N _ _ _ _	0	OK o ERR
Tutto resettato	Soft+retro	I M I N _ _ _ _	1	OK o ERR
	A	L R E _ _ _ _	1	OK o ERR
Lingua	M	E L A _ _ _ _	1	OK o ERR
	Deutsch	M E L A _ _ _ _	2	OK o ERR
	Español	M E L A _ _ _ _	3	OK o ERR
	Nederlands	M E L A _ _ _ _	4	OK o ERR
	Français	M E L A _ _ _ _	5	OK o ERR
	Italiano	M E L A _ _ _ _	6	OK o ERR
	Svenska	M E L A _ _ _ _	7	OK o ERR
	日本語	M E L A _ _ _ _	8	OK o ERR
	Português	M E L A _ _ _ _	9	OK o ERR
	汉语	M E L A _ _ _ _	10	OK o ERR
한국어	M E L A _ _ _ _	11	OK o ERR	
Quantità lampade	T L P N _ _ _ _	1	*1*	
Controllo Nome Modello	T N A M _ _ _ _	1	XV-Z21000	
Impostazione Nome Proiettore	P J N 0 _ _ _ _	1		
Impostazione Nome Proiettore 1 (primi quattro caratteri) ¹⁾	P J N 1 * * * *		OK o ERR	
Impostazione Nome Proiettore 2 (quattro caratteri centrali) ²⁾	P J N 2 * * * *		OK o ERR	
Impostazione Nome Proiettore 3 (ultimi quattro caratteri) ³⁾	P J N 3 * * * *		OK o ERR	
Ripristino del timer della lampada ⁴⁾	L P R E _ _ _ _	1	ERR	
			OK o ERR	



Nota

- Se nella colonna Parametro viene visualizzato un trattino in basso (_), inserire uno spazio. Se invece viene visualizzato un asterisco (*), inserire un valore compreso nell'intervallo indicato tra parentesi all'interno di CONTENUTO COMANDO.
- La Sinc. fine può essere impostata solamente nella modalità RGB visualizzata.
- Quando il proiettore è in modalità Standby, il valore restituito di "TLTT __ _1" diventa "0".

¹⁾ I parametri di comando per l'impostazione della temperatura CLR sono i seguenti.

	Parametro
5500	_055
6500	_065
7500	_075
8500	_085
9500	_095
10500	_105

²⁾ I parametri di comando per l'impostazione Overscan sono i seguenti.

	Parametro
10%	__10
9%	__ _9
8%	__ _8
7%	__ _7
6%	__ _6
5%	__ _5
4%	__ _4
3%	__ _3
2%	__ _2
1%	__ _1
0%	__ _0

³⁾ Per impostare il nome del proiettore, inviare i comandi di PJN1, PJN2 e PJN3 in questo ordine.

⁴⁾ Il comando Ripristino del timer della lampada può essere impostato soltanto in modalità standby.

Specifiche morsetto del telecomando cablato

Specifiche sull'ingresso del telecomando cablato

- minijack \varnothing 3,5 mm
- Esterno: GND
- Interno: +3,3 V

Codici di funzione e trasmissione

NOME COMANDO	CODICE SISTEMA					CODICE DATI								CODICE GIUDIZIO	
	C1	C2	C3	C4	C5	C6	C7	C8	C9	C10	C11	C12	C13	C14	C15
ON	1	0	1	1	0	0	1	1	0	1	0	1	0	1	0
STANDBY	1	0	1	1	0	0	1	1	0	1	0	0	1	1	0
MENU	1	0	1	1	0	0	0	1	0	0	0	1	1	1	0
▲	1	0	1	1	0	0	0	1	1	1	0	0	1	1	0
▼	1	0	1	1	0	1	0	1	1	1	0	0	1	1	0
◀	1	0	1	1	0	0	0	0	1	0	1	0	1	0	0
▶	1	0	1	1	0	1	1	1	0	0	1	0	1	0	0
ENTER	1	0	1	1	0	1	1	1	0	1	0	1	0	1	0
RETURN	1	0	1	1	0	1	0	0	1	1	0	1	0	1	0
RGB/COMP.	1	0	1	1	0	1	0	0	0	1	1	1	1	1	0
CONTRAST	1	0	1	1	1	0	1	0	0	0	1	0	0	1	0
BRIGHT	1	0	1	1	1	1	0	0	1	0	1	0	0	1	0

NOME COMANDO	CODICE SISTEMA					CODICE DATI								CODICE GIUDIZIO	
	C1	C2	C3	C4	C5	C6	C7	C8	C9	C10	C11	C12	C13	C14	C15
RESIZE	1	0	1	1	0	0	1	1	1	1	0	1	0	1	0
PICTURE MODE	1	0	1	1	0	1	0	0	1	1	1	0	0	1	0
IRIS	1	0	1	1	0	0	1	0	1	0	1	0	1	1	0
AUTO SYNC	1	0	1	1	0	0	1	0	1	1	1	1	1	1	0
FREEZE	1	0	1	1	0	1	0	1	1	0	0	0	1	1	0
COMPONENT 1	1	0	1	1	0	0	1	0	1	1	0	0	0	1	0
COMPONENT 2	1	0	1	1	0	0	1	0	1	1	1	0	0	1	0
S-VIDEO	1	0	1	1	0	1	1	1	0	1	1	0	0	1	0
VIDEO	1	0	1	1	0	0	1	0	0	1	1	0	0	1	0
DVI	1	0	1	1	0	1	0	1	0	1	1	0	0	1	0
HDMI1	1	0	1	1	0	0	1	1	0	1	1	0	0	1	0
HDMI2	1	0	1	1	0	1	0	1	0	1	1	0	1	1	0
INPUT	1	0	1	1	0	1	1	0	0	1	0	0	0	1	0

Codice di funzione del telecomando cablato

LSB MSB

C1	C2	C3	C4	C5	C6	C7	C8	C9	C10	C11	C12	C13	C14	C15
1	0	1	1	0	*	*	*	*	*	*	*	*	1	0

- I codici sistema da C1 a C5 sono fissati su "10110".
- I codici C14 e C15 rappresentano dei bit di conferma inversa, in cui "10" indica "Fronte" e "01" "Retro".

Formato del segnale del telecomando Sharp

Formato trasmissione: 15 bit

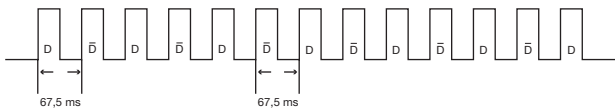

Profilo dell-onda del segnale in uscita: Uscita che utilizza la modulazione a posizione degli impulsi

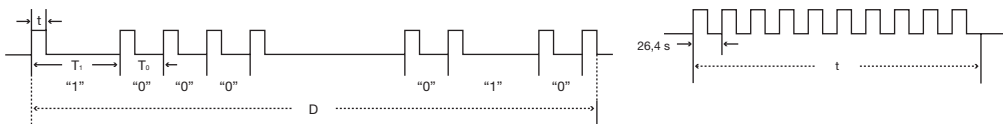

- $t = 264 \mu\text{s}$
- $T_0 = 1,05 \text{ ms}$
- $T_1 = 2,10 \text{ ms}$
- Frequenza della portante impulsiva = 37,917 kHz
- Fattore di funzionamento = 1:1

Codice controllo trasmissioni

15 bit

C1	C2	C3	C4	C5	C6	C7	C8	C9	C10	C11	C12	C13	C14	C15
Indirizzo sistema					Bit di dati tasto funzione					Espansione dati		Ma-	schera	Deter-
Bit di dati comuni D a \bar{D}					Inverso in \bar{D}									

Esempio di inversione D a \bar{D}

D	C1	C2	C3	C4	C5	C6	C7	C8	C9	C10	C11	C12	C13	C14	C15
1	0	1	1	0	1	0	0	0	0	0	0	0	0	1	0

\bar{D}	C1	C2	C3	C4	C5	C6	C7	C8	C9	C10	C11	C12	C13	C14	C15
1	0	1	1	0	0	1	1	1	1	1	1	1	1	0	1

Tabella di compatibilità del computer

Computer

- Supporto segnale multiplo
Frequenza orizzontale: 15–81 kHz, Frequenza verticale: 43–100 Hz, Pixel clock: 12–150 MHz
- Compatibile con segnali di sincronizzazione su verde e composita (livello TTL)
- Tecnologia di ridimensionamento AICS (Compressione intelligente avanzata sistema di espansione)

Qui di seguito viene fornito un elenco della modalità conformi agli standard VESA. Tuttavia, questo proiettore è in grado di supportare anche altri segnali non conformi a tali standard.

PC/MAC	Risoluzione	Frequenza orizzontale (kHz)	Frequenza verticale (Hz)	Standard VESA	Supporto DVI		
VGA	640 × 350	27,0	60				
		31,5	70				
		37,9	85	✓			
	720 × 350	27,0	60				
		31,5	70				
	640 × 400	27,0	60		✓		
		31,5	70		✓		
		37,9	85	✓	✓		
	720 × 400	27,0	60		✓		
		31,5	70		✓		
		37,9	85	✓	✓		
	640 × 480		26,2	50		✓	
			31,5	60		✓	
			34,7	70		✓	
			37,9	72	✓	✓	
			37,5	75	✓	✓	
			43,3	85	✓	✓	
			47,9	90		✓	
53,0			100		✓		
SVGA			800 × 600	31,4	50		✓
				35,1	56	✓	✓
	37,9	60		✓	✓		
	44,5	70			✓		
	48,1	72		✓	✓		
	46,9	75		✓	✓		
	53,7	85		✓	✓		
	56,8	90			✓		
	64,0	100			✓		
	XGA	1024 × 768		35,5	43		✓
40,3			50		✓		
48,4			60	✓	✓		
56,5			70	✓	✓		
60,0			75	✓	✓		
68,7			85	✓	✓		
73,5			90		✓		
77,2			96		✓		
80,6			100		✓		

PC/MAC	Risoluzione	Frequenza verticale (kHz)	Frequenza verticale (Hz)	Standard VESA	Supporto DVI	
SXGA	1152 × 864	55,0	60		✓	
		66,2	70		✓	
		64,1	72		✓	
		67,5	75	✓	✓	
		76,6	80		✓	
	1152 × 882	54,8	60		✓	
		65,9	72		✓	
		67,4	74		✓	
		1280 × 1024	64,0	60	✓	✓
		SXGA+	1400 × 1050	64,0	60	
—	1280 × 720	45,0	60		✓	
WXGA	1280 × 768	47,8	60		✓	
	1360 × 768	47,6	60		✓	
WSXGA	1600 × 900	55,9	60		✓	
	1920 × 1080*	66,8	60			
MAC 13"	640 × 480	34,9	67			
MAC 16"	832 × 624	46,8	75			
		49,6	75			
MAC 19"	1024 × 768	48,4	60			
		60,0	75			
MAC 21"	1152 × 870	68,5	75			

* In presenza di un segnale di ingresso 1920 × 1080 l'immagine viene compressa prima di essere visualizzata sullo schermo.

Nota



- Questo proiettore può non essere in grado di visualizzare le immagini dei computer portatili in modalità simultanea (CRT/LCD). Se ciò accade, spegnere il display LCD del computer e impostare la modalità di uscita dei dati su "Solamente CRT". Per informazioni dettagliate sulla modifica delle modalità di visualizzazione, consultare il manuale utente del computer.
- Quando il proiettore riceve segnali VGA in formato VESA 640 × 350, sullo schermo verrà visualizzato, "640 × 400".
- Quando si utilizza l'ingresso RGB per proiettare immagini in movimento di segnali interlacciati, a seconda del tipo di segnale la proiezione potrebbe non riuscire. In tal caso, utilizzare l'ingresso Componente, S-video o Video.

DTV

Segnale	Frequenza orizzontale (kHz)	Frequenza verticale (kHz)	Supporto HDMI
480I	15,8	60	✓
480P	31,5	60	✓
576I	15,6	50	✓
576P	31,3	50	✓
720P	45,0	60	✓
720P	37,5	50	✓
1080I	33,8	60	✓
1080I	28,1	50	✓
1080P*	62,5	50	✓
1080P*	67,4	60	✓

* Visualizzazione vera quando "RIDIMENSIONA" è impostato su "DOT BY DOT".

Guida alla risoluzione dei problemi

Problema	Verifica	Pagina
 <p>Il proiettore non si accende o non produce immagini o suoni</p>	<ul style="list-style-type: none"> • Il cavo di alimentazione non è inserito nella presa elettrica. 	25
	<ul style="list-style-type: none"> • L'alimentazione delle periferiche esterne collegate è disattivata. 	-
	<ul style="list-style-type: none"> • La modalità di ingresso selezionata è errata. 	27
	<ul style="list-style-type: none"> • I cavi sono stati collegati in maniera errata nel pannello posteriore del proiettore. 	18-25
	<ul style="list-style-type: none"> • Le batterie del telecomando si sono scaricate. 	11
	<ul style="list-style-type: none"> • L'uscita esterna non è stata impostata durante le connessione al computer portatile. 	-
	<ul style="list-style-type: none"> • Il coperchio dell'unità lampada non è stato inserito correttamente. 	49, 50
	<ul style="list-style-type: none"> • Il "Tipo segnale" selezionato è errato. 	44
	<ul style="list-style-type: none"> • Il formato del segnale dell'apparecchio video non è stato impostato correttamente. 	43
	<ul style="list-style-type: none"> • "Luminos." è impostato sul livello minimo. 	29, 36
 <p>Il colore è sbiadito o insufficiente.</p>	<ul style="list-style-type: none"> • I valori di regolazione delle immagini non sono stati impostati correttamente. 	36
	<ul style="list-style-type: none"> • (ingresso S-VIDEO o VIDEO) • Il sistema di ingresso video non è stato impostato correttamente. 	43
	<ul style="list-style-type: none"> • (ingresso COMPONENT, DVI o HDMI) • Il tipo di segnale di ingresso non è stato impostato correttamente. 	44
 <p>L'immagine è sfuocata; si sentono dei rumori.</p>	<ul style="list-style-type: none"> • Regolare il fuoco. 	27
	<ul style="list-style-type: none"> • La distanza di proiezione è superiore al campo d'azione del fuoco. 	16
	<ul style="list-style-type: none"> • (ingresso Computer) • Eseguire la regolazione "Sinc. fine" (Regolazione "Clock") • Eseguire la regolazione "Sinc. fine" (Regolazione "Fase") • Il rumore viene prodotto a seconda del computer. 	41 41 -
	<ul style="list-style-type: none"> • L'impostazione "DNR" (riduzione del rumore digitale) non è corretta. 	38
	<ul style="list-style-type: none"> • L'obiettivo è appannato. Se si trasporta il proiettore da una stanza fredda a una calda, oppure se lo si riscalda improvvisamente, potrebbe formarsi della condensa sulla superficie dell'obiettivo e le immagini risulteranno sfuocate. Impostare il proiettore almeno un'ora prima del suo utilizzo. Se si forma della condensa, scollegare il cavo di alimentazione dalla presa elettrica e aspettare che la condensa sparisca. 	-
	<ul style="list-style-type: none"> • Se l'immagine è normale, il suono è dovuto alla contrazione dell'alloggiamento causata dai cambiamenti nella temperatura ambiente. Ciò non influirà sul funzionamento o le prestazioni del proiettore. 	-
Ogni tanto si sente un suono insolito proveniente dall'alloggiamento.		
L'indicatore di manutenzione del proiettore si illumina.	<ul style="list-style-type: none"> • Cfr. "Indicatori di manutenzione/Manutenzione". 	46
Durante la proiezione l'indicatore di alimentazione e quello della lampada non si accendono.	<ul style="list-style-type: none"> • "LED" è impostato su "Disattivata". 	43
L'immagine è verde durante la ricezione dei segnali del componente e il tipo di segnale è impostato su COMPONENT/RGB 1 o 2.	<ul style="list-style-type: none"> • Modificare l'impostazione del tipo di segnale di ingresso. 	44
L'immagine è rosa durante la ricezione di segnali RGB e il tipo di segnale è impostato su COMPONENT/RGB 1 o 2.		

Guida alla risoluzione dei problemi (continua)

Problema	Verifica	Pagina
I livelli di nero dell'immagine sono caratterizzati da un effetto della bande o appaiono sbiaditi quando si seleziona HDMI1 o 2	<ul style="list-style-type: none"> • Effettuare le regolazioni necessarie per ottenere la qualità di immagine migliore nell'impostazione "Gamma dinamica". 	44
L'immagine è troppo luminosa o biancastra.	<ul style="list-style-type: none"> • I valori di regolazione delle immagini non sono stati impostati correttamente. 	36
Il ventilatore diventa rumoroso.	<ul style="list-style-type: none"> • Quando la temperatura aumenta all'interno del proiettore, il ventilatore aumenta la velocità di funzionamento. 	–
La lampada non si accende neanche dopo l'accensione del proiettore.	<ul style="list-style-type: none"> • L'indicatore lampada è illuminato di rosso. Sostituire la lampada. 	46,49
La lampada si spegne improvvisamente durante la proiezione.		
Talvolta si verifica un tremolio dell'immagine.	<ul style="list-style-type: none"> • I cavi non sono stati collegati correttamente al proiettore, oppure l'apparecchiatura connessa non funziona correttamente. • Se questo fenomeno si verifica di frequente, sostituire la lampada. 	18-24
		49
Ci vuole molto tempo perché la lampada si accenda.	<ul style="list-style-type: none"> • Prima o poi è necessario sostituire la lampada. Sostituirla quando il suo tempo di vita utile è quasi giunto al termine. 	49
L'immagine è scura.		
Non è stato possibile ricevere un codice di risposta quando si è tentato di controllare il proiettore in modalità Standby tramite i comandi RS-232C di un computer.	<ul style="list-style-type: none"> • Se si trasmettono comandi RS-232C da un computer mentre il proiettore è in modalità Standby, ci vorranno massimo 30 secondi perché il computer riceva il codice di risposta. Impostare il tempo di attesa del computer su un valore pari o superiore a 30 secondi. 	52
Non è possibile utilizzare il telecomando.	<ul style="list-style-type: none"> • Utilizzare il telecomando puntandolo verso l'apposito sensore telecomando situato nel proiettore. • Il telecomando può trovarsi a una distanza eccessiva dal proiettore. • Se il sensore è soggetto alla luce diretta del sole o a una luce fluorescente molto forte, sistemare il proiettore in un luogo in cui il sensore telecomando non sia affetto dalla luce forte. 	11
		11
	<ul style="list-style-type: none"> • Le batterie sono scariche o inserire in maniera errata. Accertarsi che le batterie siano inserite correttamente o sostituirle con batterie nuove. 	11

L'unità è dotata di un microprocessore, le cui prestazioni potrebbero venire compromesse dall'utilizzo inappropriato o da interferenze. In questo caso scollegare l'unità e attendere per più di 5 minuti prima di ricollegarla.

Caratteristiche tecniche

Tipo di prodotto	Proiettore
Modello	XV-Z21000
Sistema video	NTSC 3.58/NTSC 4.43/PAL/PAL-M/PAL-N/PAL 60/SECAM DTV480I/DTV480P/DTV720P/DTV1080I/DTV1080P
Metodo di visualizzazione	Chip DLP®
Pannello DLP®	Dimensione pannello: 0,95" Numero di punti: 2.073.600 punti (1.920 [O] × 1.080 [V])
Obiettivo	1-1,35 × obiettivo zoom, F2,5-8, f = 38,9-52,4 mm
Lampada di proiezione	Lampada SHP 220 W
Segnale di ingresso video	Connettore RCA: VIDEO (VIDEO), video composito, 1,0 Vp-p, sincronizzazione negativa, 75 Ω terminato
Segnale di ingresso S-video	Connettore Mini DIN a 4 piedini (S-VIDEO) Y (segnale di luminanza): 1,0 Vp-p, sincronizzazione negativa, 75 Ω terminato C (segnale di cromaticanza): Scoppio 0,286 Vp-p, 75 Ω terminato
Segnale di ingresso componente	Connettore RCA (COMPONENT/RGB1, 2) Y: 1,0 Vp-p, sincronizzazione negativa, 75 Ω terminato P _B : 0,7 Vp-p, 75 Ω terminato P _R : 0,7 Vp-p, 75 Ω terminato
Segnale di ingresso RGB analogico/digitale	Morsetto DVI-I a 29 piedini (DVI) <Digitale> Impedenza di ingresso 50 Ω Livello di ingresso 250-1000 mV <Analogico> Impedenza di ingresso 75 Ω Livello di ingresso 0,7 Vp-p <Segnale di sincronizzazione> <ul style="list-style-type: none"> • Sincronizzazione separata / composita Livello di ingresso Livello TTL Impedenza di ingresso 1 KΩ • Sincronizzazione su verde Livello di ingresso (ingresso di sincronizzazione) 0,286 Vp-p Impedenza di ingresso 75 Ω
Segnale di ingresso HDMI	Morsetto HDMI (solo segnale video)
Morsetto TRIGGER	Spina di alimentazione: uscita c.c. 12 V
Segnale di controllo computer	Connettore D-sub a 9 piedini (morsetto RS-232C)
Risoluzione orizzontale	520 linee TV (ingresso NTSC 3.58), 750 linee TV (ingresso DTV 720P)
Clock pixel	12-150 MHz
Frequenza verticale	43-100 Hz
Frequenza orizzontale	15-81 kHz
Tensione nominale	C.a. 100-240 V
Tensione di ingresso	3,3 A (con c.a. 100 V)
Frequenza nominale	50/60 Hz
Consumo di corrente	320 W (Impostazione lampada "Luminos.")/ 265 W (Impostazione lampada "Eco + Sil.") con c.a. 100 V 310 W (Impostazione lampada "Luminos.")/ 260 W (Impostazione lampada "Eco + Sil.") con c.a. 240 V
Consumo di corrente (Standby)	0,1 W (c.a. 100 V, RS-232C OFF) - 0,18 W (c.a. 240 V, RS-232C OFF)
Dissipazione calore	1.200 BTU/ora
Temperatura di funzionamento	Da 41°F a 95°F (da +5°C a +35°C)
Temperatura di stoccaggio	Da -4°F a 140°F (da -20°C a +60°C)
Alloggiamento	Plastica
Frequenza portante I/R	38 kHz
Dimensioni (appr.)	18 11/16" × 6 51/64" × 16 5/32" (475 (L) × 172,5 (A) × 410,2 (P) mm) (solo il corpo principale)
Peso (appr.)	20,7 libbre (9,4 kg)
Pezzi di ricambio	Telecomando, cavo di alimentazione per l'Europa (eccetto Regno Unito), cavo di alimentazione per il Regno Unito e Singapore, cavo di alimentazione per l'Australia, la Nuova Zelanda e l'Oceania, adattatore di conversione RCA a 21 pin, cavo video, cavo DVI a D-sub, coprilente, coprimorsetti, manuale di istruzioni del proiettore

Quale parte della politica di continuo miglioramento promossa dalla società, SHARP si riserva il diritto di apportare modifiche al design e alle caratteristiche tecniche dei propri prodotti senza preavviso. Le cifre relative alle specifiche e alle prestazioni rappresentano dei valori nominali di produzione. Di conseguenza, potrebbero esserci delle leggere differenze nei singoli prodotti.

Dimensioni

Unità di misura: pollici (mm)

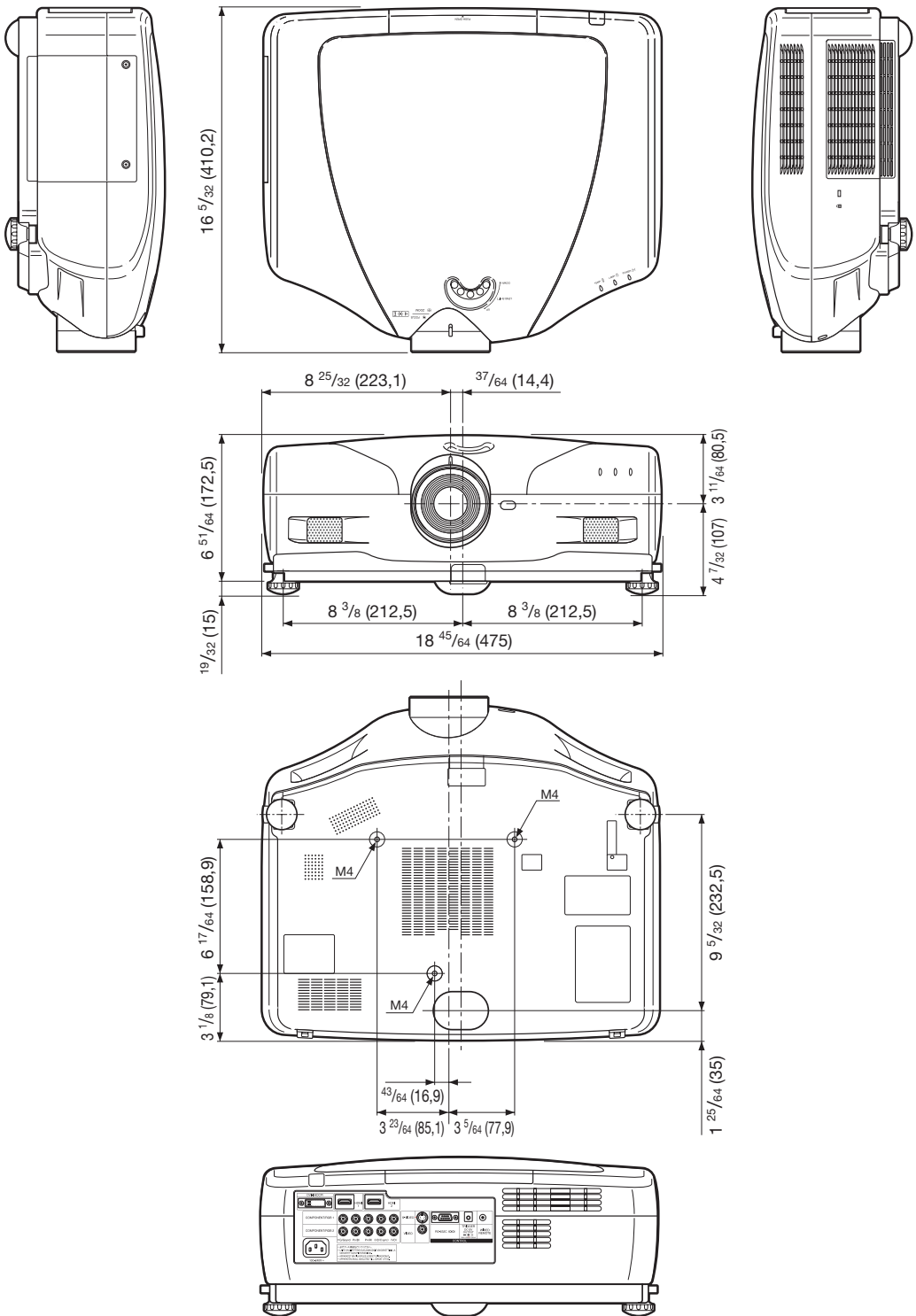

Indice

Accessori	4	Morsetto VIDEO	22
Accessori opzionali	4	Opzioni	42
Anello di messa a fuoco	27	Orizz.	41
Avanzate	37	Overscan	42
BAR.LAT.	30	Piedini di regolazione	28
Batterie	11	Porta RS-232C	44
BrilliantColor™	38	Posizione Gamma	37, 40
C.M.S.	37	Presca CA	25
Cavo di alimentazione	25	Progressivo	38
Clock	41	Pulsante AUTO SYNC	41
Colore	36	Pulsante BRIGHT	29
Connettore standard di sicurezza Kensington	9	Pulsante CONTRAST	29
Contrasto	36	Pulsante ENTER	34
Contrasto automatico	39	Pulsante FREEZE	29
Coprilente	8	Pulsante INPUT	27
Definizione	36	Pulsante IRIS	29
DNR	38	Pulsante LIGHT	10
DOT BY DOT	31	Pulsante MENU	34
Fase	41	Pulsante ON	25
Fondo	44	Pulsante PICTURE MODE	29
Gamma	40	Pulsante RESIZE	30
Gamma dinamica	44	Pulsante RETURN	34
Immagine	36	Pulsante RGB/COMP	44
Impostazione lampada	37	Pulsante STANDBY	26
Indicatore di alimentazione	25, 46	Pulsanti di regolazione	34
Indicatore di avvertimento temperatura	46	Pulsanti di selezione della modalità di ingresso	27
Indicatore lampada	46	Rivela controllo	39
Info segnale	41	RS-232C	45
Installazione del montaggio a soffitto	15	Saturazione	37
IRIS	37	Sensore telecomando	11
LED	43	Sfumatura	36
Lingua (lingua di visualizzazione delle schermate)	45	Sinc. auto.	41
Liv.bianco	43	Sinc.fine	41
Liv.nero	43	Sistema video	43
Luminos.	36	Sostituzione della lampada	48
Manopola dello zoom	27	Sottoti.	42
Manopola di spostamento della lente	28	Sp.auto.	45
MNR	38	Spazio colore	44
Modalità ventola	45	Spo. Imm.	42
Mod. Immagine	36	STIRAT. INTELLIG.	30
Modi speciali	41	STIRATURA	30
Modo economia	44	Telecomando	10
Modo Film	38	Temp col (temperatura del colore)	36
Modo PRO	15, 45	Timer lam. (dur)	43
Morsetto COMPONENT/RGB 1	20, 21	Tipo segnale	44
Morsetto COMPONENT/RGB 2	20, 21	Tonalità	37
Morsetto di ingresso del telecomando WIRED REMOTE	10	Tutto resettato	45
Morsetto DVI	18-20, 23	Valore	37
Morsetto HDMI1	18	Vert.	41
Morsetto HDMI2	18	Visualizzazione su schermo	43
Morsetto RS-232C	24	WIRED R/C JACK	10
Morsetto S-VIDEO	22	ZOOM 14:9	31
Morsetto TRIGGER	9	ZOOM CINEMA	31
		ZOOM RAPIDO	31

SHARP®

SHARP ELECTRONICS(Europe) GmbH
Sonninstraße 3, D-20097 Hamburg

SHARP CORPORATION

Printed in China
In China gedruckt
Imprimé en Chine
Trykt i Kina
Impreso en China
Stampato in Cina
Gedruckt in China
TINS-C542WJZZ
06P07-CH_NM